



Aspiradora manual recargable de 20 V / Aspirapolvere portatile ricaricabile 20 V PHSSA 20-Li B1

ES

Aspiradora manual recargable de 20 V

Traducción del manual de instrucciones original

PT

Aspirador de mão a bateria de 20 V

Tradução do manual de instruções original

DE AT CH

20V Akku-Handstaubsauger

Originalbetriebsanleitung

IT MT

Aspirapolvere portatile ricaricabile 20 V

Traduzione delle istruzioni d'uso originali

GB MT

20V Cordless Handheld Vacuum Cleaner

Translation of the original instructions

IAN 360589_2010

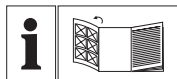

ES

Antes de empezar a leer abra la página que contiene las imágenes y, en seguida, familiarícese con todas las funciones del dispositivo.

IT MT

Prima di leggere aprire la pagina con le immagini e prendere confidenza con le diverse funzioni dell'apparecchio.

PT

Antes de começar a ler abra na página com as imagens e, de seguida, familiarize-se com todas as funções do aparelho.

GB MT

Before reading, unfold the page containing the illustrations and familiarise yourself with all functions of the device.

DE AT CH

Klappen Sie vor dem Lesen die Seite mit den Abbildungen aus und machen Sie sich anschließend mit allen Funktionen des Gerätes vertraut.

ES	Traducción del manual de instrucciones original	Página	4
IT / MT	Traduzione delle istruzioni d'uso originali	Pagina	14
PT	Tradução do manual de instruções original	Página	25
GB / MT	Translation of the original instructions	Page	36
DE / AT / CH	Originalbetriebsanleitung	Seite	46

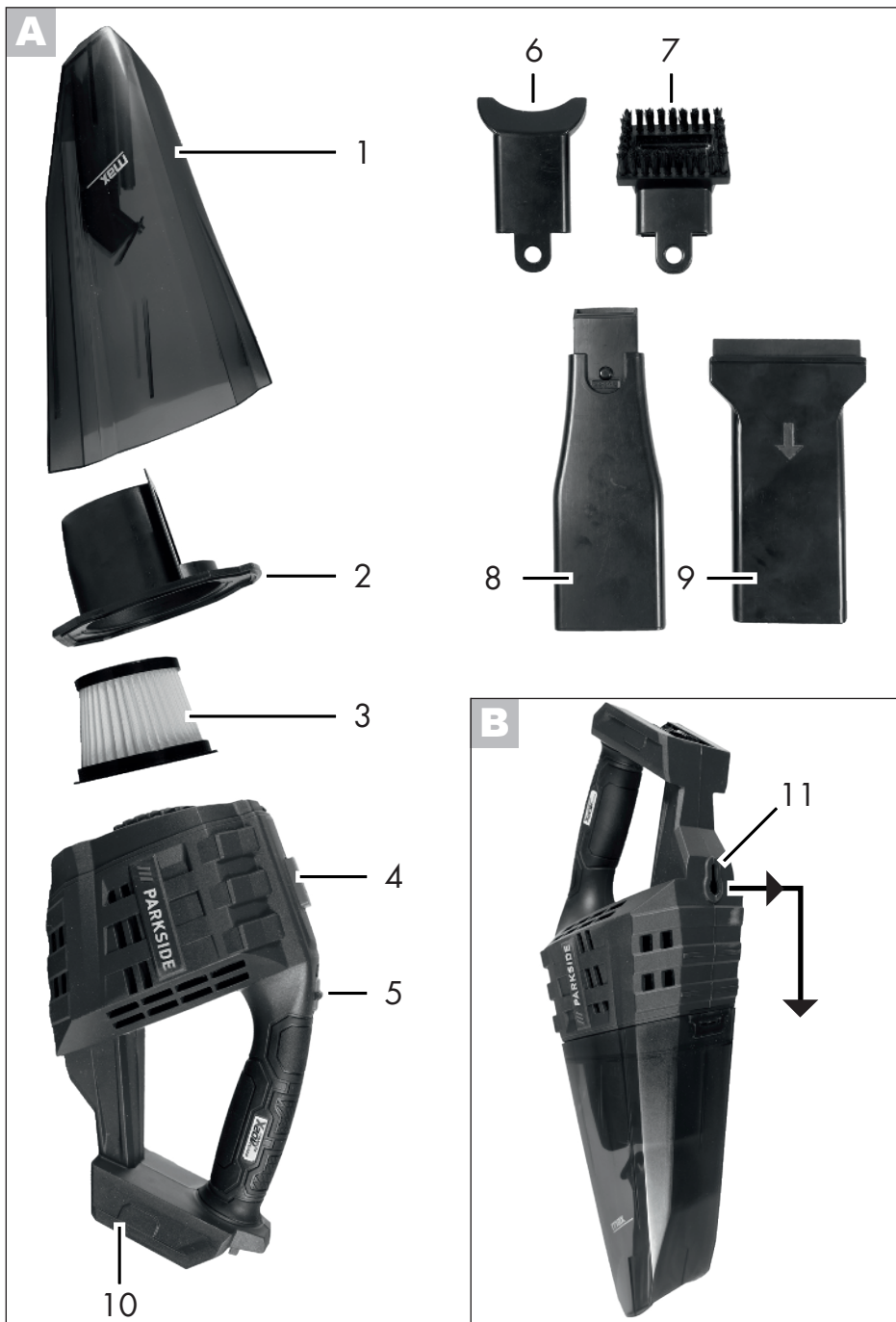

Contenido

Introducción	4
Uso previsto	4
Descripción general	5
Volumen de suministro	5
Descripción del funcionamiento	5
Vista general	5
Datos técnicos	5
Instrucciones de seguridad	6
Símbolos en las instrucciones.....	6
Explicación de los símbolos gráficos ...	6
Indicaciones generales de seguridad	6
Puesta en funcionamiento	7
Insertar/retirar la batería	8
Verificación del estado de carga de la batería recargable	8
Colocación de las boquillas	8
Boquilla para líquido.....	9
Boquilla para juntas	9
Boquilla de cepillo	9
Boquilla universal.....	9
Indicaciones de trabajo	9
Encender/apagar	9
Vaciar el depósito	9
Limpieza	10
Mantenimiento	10
Cambiar el filtro fino de laminillas.....	10
Almacenamiento	11
Fijación a la pared.....	11
Piezas de repuesto / Accesorios .	11
Eliminación / protección del medio ambiente	12
Garantía	12
Servicio de reparación	13
Service-Center	13
Importador	13
Traducción de la Declaración de conformidad CE original	58
Plano de explosión	63

Introducción

¡Felicitaciones por la compra de su nueva aspiradora! Con ello se ha decidido por un producto de suprema calidad. Este aparato fue examinado durante la producción con respecto a su calidad y sometido a un control final. Con ello queda garantizada la capacidad de funcionamiento de su aparato.



Las instrucciones de servicio forman parte de este producto. Éstas contienen importantes indicaciones para la seguridad, el uso y la eliminación del aparato. Familiarícese con todas las indicaciones de manejo y seguridad antes de usar el producto. Utilice el producto sólo como se describe y para los campos de aplicación indicados. Guarde bien estas instrucciones y entréguelas al dar este producto a terceros.

Uso previsto

El aspirador de mano a batería está diseñado únicamente para aspirar superficies secas o húmedas. Puede aspirar polvo seco o húmedo y pequeñas cantidades de líquido. Está prohibido aspirar sustancias inflamables, explosivas o nocivas para la salud.

Los niños mayores de 8 años pueden utilizar este aparato bajo vigilancia.

El aparato está destinado al uso doméstico. No ha sido concebido para el uso profesional. Si se le da un uso profesional, se anulará la garantía.

El fabricante no asume la responsabilidad por daños derivados de una utilización fuera del uso previsto o en caso de un uso equivocado.

Este aparato forma parte de la Serie

Parkside X 20 V TEAM, y puede utilizarse con baterías de la serie Parkside X 20 V TEAM. Las baterías solo pueden cargarse con cargadores de la serie Parkside X 20 V TEAM.geladen werden.

- 6 Boquilla universal
- 7 Boquilla de cepillo
- 8 Boquilla para juntas
- 9 Boquilla para líquido
- 10 Carril guía

Descripción general

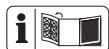

Las figuras de las piezas de función más importantes pueden consultarse en la página desplegable.

Volumen de suministro

Desembale el aparato y compruebe el volumen de suministro:

- Aspiradora manual recargable
- Boquilla para líquido
- Boquilla para juntas
- Boquilla cepillo
- Boquilla universal
- Manual de instrucciones



La batería y el cargador no están incluidos.

Descripción del funcionamiento

El aspirador de mano a batería está equipado con un sólido soporte de plástico transparente para la captación de suciedad. El funcionamiento de los elementos de mando se describe en las siguientes páginas.

Vista general



- 1 Depósito
- 2 Soporte del filtro
- 3 Filtro de laminillas fino (HEPA)
- 4 Botón de desbloqueo
- 5 Interruptor de encendido/apagado

- B** 11 Perforación de la llave

Datos técnicos

Aspiradora manual recargable de 20 V.....PHSSA 20-Li B1

Tensión nominal U.....	20 V ==
Tipo de protección	IPX0
Tiempo al ralentí.....	16 - 20 min
Volumen de recolección, máximo	
Polvo	400 ml
Líquido	150 ml
Temperatura	máx. 50 °C
Carga	4 - 40 °C
Funcionamiento.....	-20 - 50 °C
Almacenamiento.....	0 - 45 °C



¡Atención! Encontrará una lista actual de la compatibilidad de la batería en: www.lidl.de/akku

Este aparato se puede poner en marcha únicamente con las baterías siguientes: PAP 20 A1, PAP 20 A2, PAP 20 A3, PAP 20 B1, PAP 20 B3.

Estas baterías se pueden cargar con los siguientes cargadores: PLG 20 A1, PLG 20 A3, PLG 20 A4, PDSL G 20 A1

Tiempo de carga (Min.)	PLG 20 A1 PLG 20 A4	PLG 20 A3 PDSL G 20 A1
PAP 20 A1 PAP 20 B1	60	30
PAP 20 A2	75	30
PAP 20 A3 PAP 20 B3	90	60

Instrucciones de seguridad

Esta sección trata de las normas de seguridad básicas cuando se trabaja con el limpiador de alta presión.

Símbolos en las instrucciones



Símbolos de riesgo con indicaciones para prevención de daños personales y materiales.



Señal prescriptiva (a diferencia de la señal de exclamación, la prescripción está explicada) con indicaciones para la prevención de accidentes y daños.



Señal de indicación con información para un mejor manejo del equipo.

Explicación de los símbolos gráficos



Máquinas no deben ir a la basura doméstica. Entregue su aparato a un centro de reciclaje.



Este aparato forma parte de la serie Parkside X 20 V TEAM

Indicaciones generales de seguridad

Este aparato puede ser utilizado por menores a partir de 8 años, además de por personas con sus

capacidades físicas, sensoriales o mentales reducidas o que carezcan de experiencia y conocimientos, siempre que sean supervisadas o instruidas sobre el uso seguro del aparato y sean capaces de entender los peligros que puede ocasionar. Los menores no pueden jugar con el aparato. La limpieza y el mantenimiento del usuario no puede ser realizado por menores sin estar supervisados.



¡Atención! Al hacer uso de aparatos eléctricos, deberán tenerse en cuenta las siguientes medidas de seguridad fundamentales para protegerse contra descargas eléctricas, peligro de lesiones o de incendio:

Así evitará accidentes y lesiones:

- No deje nunca el aparato listo para funcionar en el lugar de trabajo sin vigilancia.
- Las personas y los animales no deben ser aspirados con el aparato.
- Mientras está en funcionamiento, nunca dirija el aparato y las boquillas hacia usted o hacia otras personas, especialmente hacia sus ojos y oídos. Existe peligro de lesiones.
- No aspire materiales calientes, brillantes, inflamables, explosivos o peligrosos. Estos incluyen cenizas calientes, gasolina, disolventes, ácidos o lejía. Existe peligro de incendio y de explosión.
- Compruebe regularmente si existen daños en el aparato y sus accesorios.

Nunca utilice el aparato y sus accesorios si presentan daños.

Así evitará accidentes y lesiones por descarga eléctrica:

- Apague el aparato y extraiga la batería:
 - cuando no vaya a utilizar el aparato, cuando lo vaya a transportar o dejar sin supervisión;
 - cuando controle el aparato, lo limpie o retire bloqueos;
 - cuando vaya a realizar las tareas de limpieza o mantenimiento o cambiar los accesorios;
 - después de que haya entrado en contacto con un cuerpo extraño o si vibra de manera anómala.
- No sumerja el dispositivo en agua ni lo haga funcionar en un ambiente húmedo.
- No sumerja el aparato en agua para limpiarlo.
- No coja el aparato con las manos mojadas o húmedas.

Así evitará daños en el aparato y los posibles daños personales consiguientes:

- Antes de encender el aparato procure que esté correctamente montado y que el filtro se encuentre en posición correcta.
- No lo ponga en funcionamiento si el filtro. Se podría dañar el aparato.
- Utilice únicamente repuestos y accesorios que hayan sido suministrados y recomendados

por nuestro centro de servicio (véase «Repuestos/accesorios»). El uso de piezas externas provoca la pérdida inmediata de los derechos de garantía.

- Las reparaciones solo pueden llevarse a cabo en los centros de servicio autorizados.
- Observe las indicaciones para el mantenimiento y limpieza del aparato.
- Conserve el aparato en un lugar seco y fuera del alcance de los niños.
- **Utilice exclusivamente accesorios recomendados por PARKSIDE.** De lo contrario, existe el riesgo de descarga eléctrica o fuego.



Observe las indicaciones de seguridad y las indicaciones de carga y de uso seguro que aparecen en las instrucciones de funcionamiento de su batería y cargador de la serie Parkside X 20 V Team. Para una descripción más detallada sobre el proceso de carga y para más información, consulte este manual de instrucciones separado.

Puesta en funcionamiento

Antes de la puesta en marcha, compruebe que el filtro fino de laminillas (3) y el soporte del filtro (2) están bien colocados en el depósito (1).

Compruebe también si el aparato presenta desperfectos visuales.



No ponga en marcha el aparato si no está correctamente montado o si presenta daños. Sustituya las piezas si están dañadas y los filtros si están sucios. Véase «Repuestos/accesorios».



Asegúrese de que la batería no está insertada.
(Véase «Insertar/retirar la batería»).

1. Para retirar el depósito (1), presione el botón de desbloqueo (4) y extraiga el depósito (1).
2. Compruebe si el soporte del filtro (2) está colocado en el tope del depósito (1) presionando el soporte (2) ligeramente. El soporte del filtro (2) solo puede colocarse en el depósito (1) en una posición debido a su forma.
3. Compruebe si el filtro fino de laminillas (3) está firmemente colocado en el soporte de filtro (2). Presione el filtro fino de laminillas ejerciendo una leve presión en el soporte del filtro (2).
4. Coloque de nuevo el depósito (1) en el aparato. Colóquelo en la parte inferior del aparato y deje que encaje en el desbloqueo de la parte superior del aparato.

Insertar/retirar la batería



Asegúrese de que la aspiradora de mano inalámbrica esté apagada.

1. Para **insertar** la batería en el aparato, deberá introducirla deslizándola por el carril guía (10). Al encajar hará un sonido.
2. Para **retirar** la batería del aparato, tiene que presionar el botón de desbloqueo de la batería y extraer esta última.



Introduzca la batería cuando la herramienta eléctrica esté completamente preparada para el funcionamiento.

Verificación del estado de carga de la batería recargable

El indicador señala el estado de carga de la batería recargable.

Presione el botón para el indicador de carga de la batería en la batería.

El estado de carga de la batería recargable se indica por la iluminación del piloto LED correspondiente.

3 LED iluminados (rojo, naranja y verde):

Batería cargada

2 LED iluminados (rojo y naranja):

Batería parcialmente cargada

1 LED iluminado (Rojo):

Se debe cargar la batería



Cargue la batería cuando se ilumine en rojo el LED del indicador de carga de la batería

Colocación de las boquillas

Coloque la boquilla deseada en la abertura delantera del depósito (1).

Retire la boquilla tirando de ella hacia delante desde el depósito (1).

Retirar la boquilla de cepillo (7) y la boquilla universal (6)



Para retirar las boquillas (6+7), tire de ellas ligeramente inclinadas de la boquilla para juntas (8). De esta manera, se puede retirar más fácilmente la lengüeta (a) por la



pestaña (b).

Boquilla para líquido

La **boquilla para líquidos** (9) es adecuada para aspirar líquidos.



Cuando aspire líquidos, sostenga el aspirador de mano siempre en vertical para transportarlo, con la boquilla de líquidos (9) orientada hacia abajo; de lo contrario escapará el líquido.



Aspire el líquido necesario sin sobrepasar la marca de «max».

Si el filtro fino de laminillas (3) se moja al aspirar líquidos, séquelo por completo antes de volver a usarlo.

Boquilla para juntas

La **boquilla para juntas** (8) es adecuada para el aspirado en seco de juntas, esquinas y radiadores. Esta boquilla sirve también como extensión para las boquillas de cepillo (7) y universal (6).

Boquilla de cepillo

La **boquilla de cepillo** (7) es adecuada para el aspirado en seco de superficies sensibles.

La boquilla de cepillo (7) solo puede usarse en combinación con la boquilla para juntas (8).

Boquilla universal

La **boquilla universal** (6) sirve para el aspirado en seco en diferentes situaciones, por ejemplo, para aspirar el polvo después de taladrar. La boquilla universal (6) solo puede usarse en combinación con la boquilla para juntas (8).

Indicaciones de trabajo

Si cambia directamente de la aspiración de líquido a la aspiración en seco, asegúrese de que el depósito (1), el soporte del filtro (2) y el filtro fino de laminillas (3) están secos.

Encender/apagar



Antes de encender, compruebe que el filtro fino de laminillas (3) y el soporte del filtro (2) están colocados. Véase «Puesta en funcionamiento».



Inserte una boquilla en el aparato. Véase «Colocación de las boquillas».

Encender:

Mueva el interruptor de encendido/apagado (5) hacia delante.

Apagar:

Mueva el interruptor de encendido/apagado (5) hacia atrás.

Vaciar el depósito

Vacíe el depósito (1) después de cada uso. Vacíe el depósito si la potencia de aspiración disminuye.

Si el depósito está demasiado lleno de polvo o entra líquido en la carcasa del motor al aspirar líquidos, podría dañarse el aspirador de mano.



Vacíe el depósito tras aspirar líquidos:

Al retirar el depósito del aparato, sujete el depósito con la boquilla para líquidos apuntando hacia abajo, de lo contrario entrará líquido en el aparato.

1. Retire con cuidado el depósito (1) presionando el botón de desbloqueo (4) y retire el depósito (1).
2. Saque con cuidado el filtro fino de laminillas (3) y el soporte de filtro (2) del depósito (1).
3. Vacíe el depósito (1).
4. Si es necesario, limpie el depósito (1) con un trapo húmedo. Limpie el filtro fino de laminillas (3) en caso necesario tal como se describe en el capítulo «Limpieza».
5. Coloque el soporte del filtro (2) de nuevo junto al filtro fino de laminillas (3) en el depósito (1). El soporte del filtro (2) solo puede colocarse en el depósito (1) en una posición debido a su forma.
6. Coloque de nuevo el depósito (1) en el aparato. Colóquelo en la parte inferior del aparato y deje que encaje en el desbloqueo de la parte superior del aparato.

Limpieza



Antes de realizar cualquier trabajo en el aparato, quite la batería.

Existe peligro de lesiones.



Nunca rocíe el aparato con agua ni lo coloque bajo un chorro de agua. No utilice detergentes o disolventes fuertes. Se podría dañar el aparato.

- Limpie la carcasa con un paño seco o un pincel.
- Sacuda el filtro fino de laminillas (3) y límpielo con un pincel o aire comprimido.

También puede limpiar un filtro fino de laminillas muy sucio bajo agua corriente.

→ Séquelo por completo antes de volver a usarlo.

Sustituya los filtros finos de laminillas que ya no se puedan limpiar. Véase «Repuestos/accesorios».

- Vacíe el depósito (1) después de cada uso.
Limpie el depósito (1) con un trapo húmedo.
- No cubra las ranuras de ventilación de la carcasa, podría sobrecalentarse el aparato.

Mantenimiento

Cambiar el filtro fino de laminillas

Sustituya un filtro sucio por uno nuevo.

En la tienda online podrá encontrar filtros finos de laminillas nuevos. Véase «Repuestos/accesorios».

1. Para retirar el depósito (1), presione el botón de desbloqueo (4) y extraiga el depósito (1).
2. Extraiga el filtro fino de laminillas (3) del soporte del filtro (2).
3. Coloque un nuevo filtro fino de laminillas en el soporte del soporte. Asegúrese de colocarlo correctamente.
4. Coloque de nuevo el depósito (1) en el aparato. Colóquelo en la parte inferior del aparato y deje que encaje en el desbloqueo de la parte superior del aparato.

Almacenamiento

- Guarde el aparato en un lugar seco y fuera del alcance de los niños.
- La temperatura de almacenamiento de la batería y el aparato oscila entre 0 °C y 45 °C. Durante el almacenamiento, evite el frío o calor extremos para que la batería no pierda potencia.

B Fijación a la pared (opcional)

El aspirador de mano a batería también se puede montar en la pared.

- Coloque un tornillo con ayuda de un taco (no se incluyen en el volumen de suministro) en la posición deseada en la pared.
- La cabeza del tornillo puede tener un diámetro de 6 - 7 mm.

- Deje que la cabeza del tornillo sobresalga de la pared unos 10 mm.
- Puede colocar el aspirador de mano a batería con la perforación de la llave (11) en el tornillo y tirar del aspirador de mano a batería hacia abajo hasta el tope.



Cuando esté taladrando procure no dañar ninguna tubería de suministro.

Utilice aparatos de detección apropiados para localizarlas o utilice un plano de instalación. Entrar en contacto con conductos eléctricos puede provocar una descarga eléctrica y fuego, el contacto con un conducto de gas puede originar una explosión. Dañar un conducto de agua puede provocar daños materiales y una descarga eléctrica.

Piezas de repuesto / Accesorios

Encontrará las piezas de repuesto y accesorios en www.grizzlytools-service.eu

Si tiene problemas con el proceso de pedido, utilice el formulario de contacto.

Si tiene más preguntas, póngase en contacto con el «Service-Center» (ver página 13).

Part.	Denominación	Nº artículo
1	Depósito	91105424
3	Filtro de laminillas fino (HEPA)	91105426
6	Boquilla universal	91105430
7	Boquilla de cepillo	91105429
8	Boquilla para juntas	91105428
9	Boquilla para líquido	91105427

Eliminación / protección del medio ambiente

Retire la batería del aparato, lleve el aparato, la batería, los accesorios y el embalaje a un punto verde donde pueda ser reutilizado.

En el manual de instrucciones separado de su batería y cargador encontrará las indicaciones para el desecho de la batería.



Los aparatos eléctricos no se tiran a la basura doméstica.

- Entregue el aparato en un punto de reciclaje. Las piezas de plástico y de metal utilizadas se pueden separar con pureza varietal y llevar a un punto de reciclaje. Puede preguntarle a nuestro servicio técnico.
- Nosotros nos encargamos de eliminar gratuitamente los aparatos defectuosos que nos ha enviado.

Garantía

Estimada clienta, estimado cliente: Por este aparato se le concede una garantía de 3 años a partir de la fecha de compra. En caso de defectos de este producto, le corresponden derechos legales contra el vendedor del producto. Estos derechos no serán limitados por la garantía expuesta a continuación

Condiciones de garantía

El plazo de garantía empieza con la fecha de compra. Por favor, conserve bien el resguardo de caja original. Este documento se necesitará como prueba de la compra. Si dentro del plazo de tres años después de la fecha de compra del aparato se detecta un defecto de material o fabricación, según nuestra elección, el

producto será reparado o sustituido gratuitamente. Esta prestación de garantía presupone entregar el aparato defectuoso y el comprobante de compra (resguardo de caja) dentro del plazo de los tres años, describiendo brevemente por escrito en qué consiste el defecto y cuándo se detectó. Si el defecto está cubierto por nuestra garantía, le devolveremos el aparato reparado o uno nuevo. Con la reparación o la sustitución del producto no se inicia un nuevo período de garantía.

Período de garantía y exigencias legales en caso de defectos

El período de garantía no será prolongado por la prestación de garantía. Esto se aplica igualmente a las partes sustituidas y reparadas. Daños y defectos ya existentes eventualmente al comprar el aparato, tienen que ser notificados inmediatamente después de haberlo desempacado. Las reparaciones a efectuar al cabo del período de garantía están sujetas a pago

Volumen de la garantía

El aparato fue producido cuidadosamente según las directivas estrictas de la calidad y examinado concienzudamente antes de la entrega. La prestación de garantía tiene validez para defectos de material o fabricación. Esta garantía no se extiende a partes del producto que están sometidas a un desgaste natural y, por lo tanto, pueden ser consideradas como piezas de desgaste (por ejemplo, Filtro de laminillas fino (HEPA)), o a daños en partes frágiles (por ejemplo, la placa de corte, la carcasa de protección, el interruptor). Esta garantía caduca si el producto fue dañado, utilizado impropriadamente o no sometido a mantenimiento. Para un uso apropiado del producto, se han de cumplir exactamente todas las indicaciones con-

tenidas en las instrucciones de manejo. Se tienen que evitar absolutamente fines de aplicación y manejos, de los cuales desaconsejan o advierten las instrucciones de servicio. El producto está previsto solamente para el uso privado y no comercial. La garantía caducará en el caso de un tratamiento abusivo e impropio, uso de la fuerza o manipulaciones que no fueron efectuadas por una filial de servicio autorizada.

Gestión en caso de garantía

Para garantizar una gestión rápida de su reclamación, le rogamos seguir las siguientes indicaciones:

- Para todas las consultas, tenga preparado por favor el resguardo de caja y el número de identificación (IAN 360589_2010) como prueba de la compra.
- Por favor, saque el número de artículo de la placa de características.
- Si surgen fallas en el funcionamiento o cualquier defecto, contacte primeramente a la sección de servicio indicada a continuación por **teléfono** o vía **E-Mail**. Se le darán otras informaciones acerca de la gestión de su reclamación.
- Tras consultar con nuestro servicio de postventa, un aparato identificado como defectuoso puede ser enviado libre de franqueo a la dirección de servicio ya conocida por usted, adjuntando el comprobante de compra (resguardo de caja) e indicando en qué consiste el defecto y cuándo surgió. Para evitar problemas de recepción y costes adicionales, utilice de todas maneras sólo la dirección que se le comunicará. Asegúrese de que el envío no se efectúe sin franqueo, como mercancía voluminosa, exprés u otro tipo de transporte especial. Envíe por favor el aparato incluyendo todos los

accesorios entregados con la compra y garantice un embalaje de transporte lo suficientemente seguro.

Servicio de reparación

Reparaciones **que no están cubiertas por la garantía**, las puede dejar efectuar por nuestra filial de servicio por cuenta suya. Ésta le elaborará gustosamente un presupuesto. Sólo atenderemos aparatos que hayan sido enviados en un embalaje suficiente y franqueados.

Atención: Por favor, envíe el aparato limpio, señalando el defecto a nuestra filial de servicio. No aceptaremos aparatos que hayan sido enviados sin franqueo, como mercancía voluminosa, exprés o cualquier tipo de transporte especial. Nos encargamos gratuitamente de la eliminación de sus aparatos defectuosos enviados.

Service-Center



Servicio España

Tel.: 902 59 99 22

(0,08 EUR/Min.+0,11 EUR/llamada (tarifa normal))

(0,05 EUR/Min. + 0,11 EUR/llamada (tarifa reducida))

E-Mail: grizzly@lidl.es

IAN 360589_2010

Importador

Por favor, observe que la siguiente dirección no es una dirección de servicio. Contacte primeramente al centro de servicio mencionado arriba.

Grizzly Tools GmbH & Co. KG

Stockstädter Straße 20

63762 Großostheim

Alemania

www.grizzlytools-service.eu

Contenuto

Introduzione	14
Scopo d'uso	14
Descrizione generale	15
Contenuto della confezione	15
Descrizione del funzionamento	15
Illustrazione	15
Dati tecnici	15
Avvertenze di sicurezza	16
Indicazioni generali di sicurezza. 16	
Rimozione/inserimento batteria	18
Verificare lo stato di carica della batteria	18
Applicazione degli ugelli	19
Ugello per bagnato	19
Ugello per fughe	19
Accessorio ugello a spazzola	19
Accessorio ugello universale	19
Avvertenze per l'utilizzo	19
Accensione/spegnimento	19
Svuotare il contenitore di raccolta	20
Pulizia	20
Manutenzione	20
Sostituire il filtro	20
Conservazione	21
Fissaggio a parete	21
Smaltimento/Rispetto dell'ambiente	21
Pezzi di ricambio / Accessori	22
Garanzia	23
Servizio di riparazione	24
Service-Center	24
Importatore	24
Traduzione della dichiarazione di conformità CE originale	59
Vista esplosa	63

Introduzione

Congratulazioni per l'acquisto del Suo nuovo apparecchio. Ha scelto un prodotto altamente pregiato. Questo apparecchio è stato sottoposto a un controllo di qualità durante la produzione e quindi sottoposto a un controllo finale. Quindi è garantito il funzionamento del vostro apparecchio.



Le istruzioni per l'uso costituiscono parte integrante di questo prodotto. Contengono indicazioni importanti per la sicurezza, l'uso e lo smaltimento. Prima dell'uso del prodotto, si raccomanda di familiarizzare con tutte le indicazioni di comando e di sicurezza. Usare il prodotto solo come descritto e per i campi d'impiego specificati. Conservare le istruzioni in un luogo sicuro e consegnare la documentazione in caso di cessione del prodotto a terzi.

Scopo d'uso

L'aspirapolvere manuale a batteria è pensato solo per l'aspirazione di superfici asciutte e bagnate. Può aspirare materiale asciutto e bagnato e piccole quantità di liquidi. L'aspirazione di sostanze combustibili, esplosive o pericolose per la salute è vietata.

L'apparecchio può essere utilizzato da bambini con meno di 8 anni sotto supervisione.

È adatto all'uso per piccoli lavori domestici. Non è stato concepito per l'impiego aziendale. Un eventuale utilizzo commerciale comporta l'estinzione della garanzia.

Il produttore non si fa carico di eventuali danni causati da un uso improprio o da un azionamento errato.

L'apparecchio fa parte della serie Parkside X 20 V TEAM e funziona mediante la batteria del X 20 V TEAM. Le batterie possono essere caricate solo con caricabatterie della serie Parkside X 20 V TEAM.

Descrizione generale

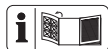

Le immagini si trovano sulle pagine pieghevoli anteriori e posteriori.

Contenuto della confezione

Rimuovere l'apparecchio dalla confezione e controllare se è completo. Smaltire il materiale di imballaggio secondo le disposizioni.

- Aspirapolvere ricaricabile
- Ugello per bagnato
- Ugello per fughe
- Accessorio ugello a spazzola
- Accessorio ugello universale
- Istruzioni per l'uso



Batteria e caricabatterie non sono inclusi.

Descrizione del funzionamento

L'aspirapolvere manuale a batteria è dotato di un contenitore in plastica stabile, trasparente per la raccolta dello sporco. Per la funzione dei comandi attenersi alle seguenti descrizioni.

Illustrazione



- 1 Contenitore di raccolta
- 2 Portafiltro
- 3 Filtro (HEPA)
- 4 Tasti di sblocco
- 5 Interruttore ON/OFF

- 6 Accessorio ugello universale
- 7 Accessorio ugello a spazzola
- 8 Ugello per fughe
- 9 Ugello per bagnato
- 10 Barra di guida

- B** 11 Foro a chiave

Dati tecnici

Aspirapolvere portatile

ricaricabile 20 V.....PHSSA 20-Li B1

Tensione nominale U 20 V ==

Tipo di protezione.....IPX0

Durata (funzionamento a vuoto).. 16 - 20 min

Volume di raccolta, massimo

Polvere..... 400 ml

Liquido 150 ml

Temperaturamax 50 °C

Processo di carica.....4 - 40 °C

Funzionamento-20 - 50 °C

Conservazione0 - 45 °C



Attenzione! Un elenco aggiornato della compatibilità della batteria è disponibile al link: www.lidl.de/akku

Questo apparecchio può essere messo in funzione esclusivamente con le seguenti batterie: PAP 20 A1, PAP 20 A2, PAP 20 A3, PAP 20 B1, PAP 20 B3. Queste batterie possono essere ricaricate con i seguenti caricabatterie: PLG 20 A1, PLG 20 A3, PLG 20 A4, PDSLGL 20 A1

Tempo di carica (min.)	PLG 20 A1 PLG 20 A4	PLG 20 A3 PDSLGL 20 A1
PAP 20 A1 PAP 20 B1	60	30
PAP 20 A2	75	30
PAP 20 A3 PAP 20 B3	90	60

Avvertenze di sicurezza

Questo paragrafo illustra le norme di sicurezza fondamentali da seguire per l'utilizzo dell'apparecchio.

Simboli riportati nelle istruzioni



Simboli di pericolo con indicazioni relative alla prevenzione di danni a cose e persone.



Simboli di divieto con indicazioni relative alla prevenzione di danni.



Simboli di avvertenza con informazioni relative ad un uso corretto dell'apparecchio.

Simboli grafici sull'apparecchio



Gli apparecchi elettrici non vanno smaltiti con i rifiuti domestici.



L'apparecchio fa parte della serie Parksidex 20 V TEAM

Indicazioni generali di sicurezza

L'uso di questo apparecchio da parte di bambini a partire dagli 8 anni e di persone con capacità fisiche, sensoriali o mentali ridotte o prive di esperienza e conoscenza è consentito solo sotto vigilanza oppure a condizione che tali perso-

ne siano state istruite in merito a un uso sicuro dell'apparecchio e siano in grado di comprenderne i pericoli. Non consentire ai bambini di giocare con l'apparecchio. La pulizia e la manutenzione non vanno effettuate da bambini non sorvegliati..



Attenzione! Durante l'uso di apparecchi elettrici si devono osservare le seguenti misure di sicurezza fondamentali come protezione contro scossa elettrica, pericolo di lesioni e incendi:

In questo modo si evitano incidenti e lesioni:

- Non lasciare mai l'apparecchio pronto all'uso incustodito nella postazione di lavoro.
- Le persone e gli animali non possono essere aspirati con l'apparecchio.
- Durante il funzionamento non volgere mai l'apparecchio e gli ugelli verso se stessi o altre persone, in particolare verso occhi e orecchi. Sussiste il pericolo di lesioni.
- Non aspirare materiali caldi, incandescenti, combustibili, esplosivi o pericolosi per la salute. Tra questi rientrano le polveri calde, la benzina, i solventi, gli acidi e le basi. Vi è un pericolo di incendio e lesioni.
- Verificare regolarmente la presenza di danni all'apparecchio e agli accessori. Non utilizzare apparecchi o accessori danneggiati.

In questo modo potete evitare incidenti e lesioni dovuti a scosse elettriche:

- Spegnere l'apparecchio e rimuovere la batteria:
- quando l'apparecchio non viene utilizzato, viene trasportato o lasciato incustodito;
- quando l'apparecchio viene controllato, pulito o si rimuovono i blocchi;
- quando si svolgono lavori di pulizia o manutenzione o si sostituiscono gli accessori;
- dopo il contatto con corpi estranei o in caso di vibrazione insolite.
- Non immergere l'apparecchio in acqua e non azionarlo in un ambiente umido.
- Non immergere l'apparecchio in acqua per la pulizia!
- Non afferrare l'apparecchio con mani umide o bagnate!

In tal modo si evitano danni all'apparecchio e possibili conseguenti danni alle persone:

- Verificare che l'apparecchio sia montato correttamente e che i filtri siano in posizione corretta.
- Non lavorare senza filtro. L'apparecchio potrebbe danneggiarsi.
- Utilizzare solo ricambi e accessori originali (vedere „Ricambi/Accessori“) forniti e consigliati dal nostro centro assistenza. L'uso di componenti non originali comporta l'immediata decadenza dei diritti di garanzia.
- Far svolgere le riparazioni solo

dai nostri centri autorizzati.

- Rispettare le avvertenze per la pulizia e la manutenzione dell'apparecchio.
- Conservare l'apparecchio in un luogo asciutto e fuori dalla portata dei bambini.
- Non utilizzare batterie non ricaricabili.
- Prima della carica, rimuovere la batteria dal dispositivo.
- Non utilizzare insieme diverse tipologie di batterie o batterie nuove e usate durante l'uso del dispositivo.
- Prestare sempre attenzione alla corretta polarità della batteria.
- Rimuovere le batterie esauste e smaltirle secondo le normative locali. Consigliamo di coprire i poli con nastro adesivo per proteggere da un cortocircuito. Non aprire la batteria.
- Prima di uno stoccaggio prolungato (ad es. durante il periodo invernale) rimuovere la batteria dall'apparecchio.
- Tenere le batterie non utilizzate lontano da graffette, monete, chiavi, chiodi, viti o altri oggetti di metallo di piccole dimensioni che potrebbero creare un collegamento fra i contatti.
- **Non utilizzare alcun accessorio diverso da quelli consigliati da PARKSIDE.** Ciò può causare scossa elettrica o incendi.



Rispettare le avvertenze di sicurezza e le indicazioni per la ricarica e l'uso corretto indicato nelle istruzioni per l'uso delle batterie e del caricabatterie della serie

Parkside X 20 V Team.
Per una descrizione dettagliata sul processo di carica e altre informazioni sono riportate nelle istruzioni per l'uso separate.

Messa in funzione

Prima di ogni messa in funzione verificare il posizionamento corretto del filtro (3) e del portafiltro (2) nel contenitore di raccolta (1).

Inoltre verificare la presenza di danni esterni all'apparecchio.



Non mettere in funzione apparecchi danneggiati o non montati correttamente! Sostituire le parti danneggiate o i filtri sporchi. Vedere „Ricambi / Accessori“.



Assicurarsi che la batteria non sia utilizzata! (vedere il capitolo „Rimozione/inserimento batteria“)

1. Rimuovere il contenitore di raccolta (1), premendo il tasto di sblocco (4) e rimuovendo il contenitore di raccolta (1).
2. Verificare se il portafiltro (2) è saldo sul fincorsa nel contenitore di raccolta (1), mediante leggera pressione del portafiltro (2). Il portafiltro (2) può essere impiegato solo in una posizione nel contenitore di raccolta (1), per via della sua forma.
3. Verificare se il filtro (3) è saldo nel portafiltro (2). Premere il filtro con una leggera pressione nel portafiltro (2).
4. Rimontare il contenitore di raccolta (1) sull'apparecchio. Installarlo sul lato inferiore dell'apparecchio e lasciarlo innestare sul lato superiore dell'apparecchio, nel dispositivo di sblocco.

Rimozione/inserimento batteria



Assicurarsi che l'aspirapolvere manuale a batteria sia spento.

1. Per inserire la batteria nell'apparecchio, spingerla al suo interno agendo lungo la barra di guida (10). Si dovrà udire lo scatto in posizione.
2. Per estrarre la batteria dall'apparecchio, premere il tasto di sblocco ed estrarla.



Installare la batteria solo quando l'utensile a batteria è completamente pronto per l'uso.

Verificare lo stato di carica della batteria

L'indicatore dello stato di carica segnala lo stato di carica della batteria.

Premere il tasto dell'indicazione carica sulla batteria.

Lo stato di carica della batteria viene segnalato mediante l'accensione della rispettiva spia a LED.

3 LED accesi (rosso, arancione e verde):

Batteria caricata.

2 LED accesi (rosso e arancione):

Batteria parzialmente caricata.

1 LED acceso (rosso):

La batteria deve essere caricata.



Caricare la batteria quando è accesa ormai solo la spia a LED rossa dello stato di carica.

Applicazione degli ugelli

Inserire l'ugello desiderato nell'apertura anteriore del contenitore di raccolta (1). Rimuovere l'ugello tirandolo in avanti dal contenitore di raccolta (1).

Rimuovere l'accessorio ugello a spazzola (7) e l'accessorio ugello universale (6)



Togliere gli accessori (6+7) rimuovendoli con un angolo leggero dall'ugello per fughe (8). In tal modo è possibile tirare la linguetta



(a) più facilmente sopra il muso (b).

Ugello per bagnato

L'ugello per bagnato (9) è adatto all'aspirazione di liquidi.



In caso di aspirazione dei liquidi, durante il trasporto, tenere l'aspirapolvere manuale sempre verticale, con l'ugello per bagnato (9) verso il basso, al fine di evitare la fuoriuscita di liquidi!



Aspirare solo una quantità di liquido tale da non superare la tacca "max".

Se il filtro (3) dovesse bagnarsi durante l'aspirazione, asciugarlo completamente prima di riutilizzarlo.

Ugello per fughe

L'ugello per fughe (8) è indicato per l'aspirazione a secco di fughe, angoli e radiatori. L'ugello per fughe funge da prolunga per gli accessori di ugello a spazzola (7) e ugello universale (6).

Accessorio ugello a spazzola

L'accessorio ugello a spazzola (7) è indicato per l'aspirazione a secco di superfici sensibili.

L'accessorio ugello a spazzola (7) può essere utilizzato solo in combinazione con l'ugello per fughe (8).

Accessorio ugello universale

L'accessorio ugello universale (6) è indicato per l'aspirazione a secco in diverse circostanze, ad es. per la raccolta di materiale di risulta da perforazioni.

L'accessorio ugello universale (6) può essere utilizzato solo in combinazione con l'ugello per fughe (8).

Avvertenze per l'utilizzo

- In caso di passaggio diretto da aspirazione su bagnato ad aspirazione a secco verificare che il contenitore di raccolta (1), il portafiltro (2) e il filtro (3) siano asciutti!

Accensione/ spegnimento



Prima dell'accensione verificare se il filtro (3) e il portafiltro (2) sono installati. Vedere „Messa in funzione“.



Installare un ugello sull'apparecchio. Vedere „Applicazione degli ugelli“.

Accensione:

Spingere in avanti l'interruttore ON/OFF (5).

Spegnimento:

Tirare indietro l'interruttore ON/OFF (5).

Svuotare il contenitore di raccolta

Dopo ogni utilizzo svuotare il contenitore di raccolta (1). Se la potenza di aspirazione non è soddisfacente, svuotare il contenitore di raccolta.

Se il contenitore di raccolta è pieno di polvere o se è penetrato del liquido nell'alloggiamento del motore durante l'aspirazione su bagnato, allora l'aspirapolvere manuale può danneggiarsi!



Dopo l'aspirazione su bagnato svuotare il contenitore di raccolta:

Durante la rimozione dall'apparecchio, tenere il contenitore di raccolta con l'ugello per bagnato verso il basso, altrimenti del liquido può penetrare nell'apparecchio!

1. Rimuovere con cautela il contenitore di raccolta (1), premendo il tasto di sblocco (4) e rimuovendo il contenitore di raccolta (1).
2. Tirare con cautela il filtro (3) e il portafiltro (2) dal contenitore di raccolta (1).
3. Svuotare il contenitore di raccolta (1).
4. Pulire il contenitore di raccolta (1), se necessario, con un panno umido. Pulire il filtro (3), se necessario, come indicato nel capitolo „Pulizia“.
5. Installare il portafiltro (2) con il filtro (3) nuovamente nel contenitore di raccolta (1). Il portafiltro (2) può essere impiegato solo in una posizione nel contenitore di raccolta (1), per via della sua forma.
6. Rimontare il contenitore di raccolta (1) nell'apparecchio. Installarlo sul lato inferiore dell'apparecchio e lasciarlo innestare sul lato superiore dell'appa-

recchio, nel dispositivo di sblocco.

Pulizia



Rimuovere sempre la batteria dall'apparecchio prima di svolgere lavori all'apparecchio. Pericolo di lesioni!



Non spruzzare l'apparecchio con acqua e non appoggiare sull'acqua! Non utilizzare detergenti o solventi aggressivi. L'apparecchio potrebbe danneggiarsi.

- Pulire l'alloggiamento con un panno asciutto o con un pennello.
 - Battere il filtro (3) e pulirlo con un pennello o con aria compressa. Un filtro fine a lamelle particolarmente sporco è pulibile anche sotto l'acqua corrente.
 - Asciugarlo completamente prima di riutilizzarlo.
- Sostituire un filtro sporco che non può più essere pulito!
Vedere Ricambi/accessori.
- Svuotare il contenitore di raccolta (1) dopo ogni utilizzo. Pulire il contenitore di raccolta (1) con un panno umido.
 - Tenere la fessura di aerazione sull'alloggiamento dell'apparecchio sempre libera, altrimenti l'apparecchio si surriscalda.

Manutenzione

Sostituire il filtro

Sostituire un filtro sporco con uno nuovo. I filtri nuovi sono disponibili nel negozio online. Vedere „Ricambi/accessori“.

1. Rimuovere il contenitore di raccolta (1), premendo il tasto di sblocco (4) e rimuovendo il contenitore di raccolta (1).
2. Rimuovere il filtro (3) dal portafiltro (2).
3. Installare un nuovo filtro nel portafiltro. Verificare la sede corretta, salda del filtro.
4. Rimontare il contenitore di raccolta (1) sull'apparecchio, applicandolo sul lato inferiore dell'apparecchio e facendolo innestare sul lato superiore nel dispositivo di sblocco.

Conservazione

- Conservare l'apparecchio all'asciutto e fuori dalla portata dei bambini.
- La temperatura di conservazione per la batteria e l'apparecchio è compresa tra 0 °C e 45 °C. Durante lo stoccaggio evitare condizioni estreme di freddo o caldo che comportino una perdita di autonomia della batteria.

B Fissaggio a parete (optional)

L'aspirapolvere manuale a batteria può essere anche montata alla parete.

- Installare una vite con l'ausilio di un tassello (entrambi non in dotazione) nella posizione desiderata della parete.
- La testa della vite può avere un diametro di 6 - 7 mm.
- Lasciar fuoriuscire la testa della vite con una distanza di circa 10 mm dalla parete.
- L'aspirapolvere manuale a batteria può essere montato alla vite dal foro a serratura (11) e bloccato tirando l'aspiratore manuale a batteria verso il basso.



Durante la foratura accertarsi di non danneggiare alcuna linea di alimentazione. Utilizzare opportuni dispositivi di ricerca per individuarli oppure servirsi di un piano d'installazione. Il contatto con le linee elettriche può provocare scosse elettriche e incendi, il contatto con una condotta del gas può causare esplosioni. Il danneggiamento delle tubature dell'acqua può portare a danni materiali e a scosse elettriche.

Smaltimento/Rispetto dell'ambiente

Rimuovere la batteria dall'apparecchio e smaltire l'apparecchio, la batteria, gli accessori e l'imballo in modo da garantirne il corretto riciclaggio nel rispetto dell'ambiente.

Per le istruzioni sullo smaltimento della batteria, consultare le istruzioni per l'uso della batteria e del caricabatterie accluse separatamente.



Le apparecchiature non si devono smaltire insieme ai rifiuti domestici.

- Consegnare l'apparecchio presso un centro di raccolte e ricupero. Le parti plastiche e di metallo usate potranno essere selezionate e avviate al ricupero. Chiedere informazioni a riguardo al nostro centro assistenza clienti.
- Lo smaltimento degli apparecchi difettosi consegnati viene effettuato gratuitamente.

Pezzi di ricambio / Accessori

**È possibile ordinare pezzi di ricambio e accessori all'indirizzo
www.grizzlytools-service.eu**

In caso di problemi con la procedura d'ordine, utilizzare il modulo di contatto.
Per ulteriori domande rivolgersi al "Service-Center" (vedere pagina 24).

Position Istruzioni per l'uso	Denominazione	Numeri d'ordine
1	Contenitore di raccolta	91105424
3	Filtro	91105426
6	Accessorio ugello universale	91105430
7	Accessorio ugello a spazzola	91105429
8	Ugello per fughe	91105428
9	Ugello per bagnato	91105427

Garanzia

Gentile cliente, Su questo apparecchio Le viene concessa una garanzia di 3 anni a partire dalla data di acquisto. La garanzia per la batteria è di 6 mesi dalla data di acquisto.

In caso di difetti di questo prodotto può avanzare diritti legali nei confronti del venditore del prodotto. Tali diritti legali non vengono limitati dalla nostra garanzia qui di seguito rappresentata.

Condizioni di garanzia

Il termine di garanzia inizia con la data di acquisto. La preghiamo di conservare in un luogo sicuro lo scontrino fiscale originale. Questo documento viene richiesto come prova d'acquisto.

Qualora subentrasse un difetto di materiale o di fabbricazione entro tre anni a partire dalla data di acquisto di questo prodotto, il prodotto verrà riparato o sostituito – a nostra discrezione - gratuitamente da noi. Questa prestazione di garanzia presuppone che venga presentato entro il termine di tre anni l'apparecchio difettoso e la prova d'acquisto (scontrino fiscale) e descritto brevemente per iscritto in che cosa consiste il difetto e quando si è verificato.

Se il difetto è coperto dalla nostra garanzia, riceverà il prodotto riparato oppure un prodotto nuovo. Con la riparazione o la sostituzione del prodotto non inizia un nuovo periodo di garanzia.

La presente garanzia non invalida i diritti derivanti dai termini di garanzia previsti dalla legge.

Tempo di garanzia e diritti legali per vizi della cosa

Il periodo di garanzia non viene prolungato. Questo vale anche per parti sostituite

e riparate. Difetti e vizi presenti già al momento dell'acquisto devono essere segnalati immediatamente dopo la rimozione dall'imballaggio. Riparazioni che accorrono dopo il periodo di garanzia sono a pagamento.

Volume di garanzia

L'apparecchio è stato prodotto accuratamente secondo severe direttive di qualità e controllato con coscienza prima della consegna.

La prestazione di garanzia vale per difetti di materiale o di fabbricazione. Questa garanzia non si estende ai componenti del prodotto che sono soggetti a normale usura e che quindi possono essere visti come parti di usura (p. es. lama, batteria e ruota dentata) oppure per danneggiamenti delle parti fragili (p. es. interruttori, accumulatori o elementi di vetro).

Questa garanzia decade se il prodotto è stato danneggiato, non usato correttamente o non mantenuto. Per un uso corretto del prodotto devono essere osservate tutte le indicazioni riportate nelle istruzioni per l'uso. Destinazioni d'uso e azioni sconsigliate nelle istruzioni d'uso o dalle quali si viene avvertiti, sono tassativamente da evitare. Il prodotto è destinato solo per i privati e non per uso commerciale. In caso di uso improprio, esercizio della forza e interventi non effettuati dalla nostra filiale di assistenza tecnica autorizzata, decade la garanzia.

Svolgimento in caso di garanzia

Per garantire una rapida elaborazione della Sua pratica, La preghiamo di seguire le seguenti indicazioni:

- Per tutte le richieste tenere a portata di mano lo scontrino fiscale e il codice di identificazione (IAN 360589_2010) come prova d'acquisto.

- I codici articolo sono riportati sulla targhetta del tipo.
- Nel caso in cui si dovessero verificare difetti funzionali o altri vizi, La preghiamo di contattare **telefonticamente** o per **e-mail**. Riceverà ulteriori informazioni sullo svolgimento del Suo reclamo.
- Un prodotto rilevato come difettoso può essere inviato con porto franco all'indirizzo di assistenza comunicato, previa consultazione del nostro servizio di assistenza tecnica, allegando la prova d'acquisto (scontrini fiscali) e l'indicazione, in che cosa consiste il difetto e quando si è verificato. Per evitare problemi di accettazione e costi aggiuntivi, usare tassativamente solo l'indirizzo che Le è stato comunicato. Assicurarsi che la spedizione non avvenga in porto assegnato, con merce ingombrante, corriere espresso o altro carico speciale. Spedire l'apparecchio inclusi tutti gli accessori forniti insieme al momento dell'acquisto e garantire un imballaggio di trasporto sufficientemente sicuro.

Servizio di riparazione

Riparazioni **non soggette alla garanzia** possono essere effettuate dietro fattura dalla nostra filiale di assistenza tecnica previo preventivo gratuito da parte della stessa. Possiamo lavorare solo apparecchi che vengono spediti sufficientemente imballati e affrancati.

Attenzione: Spedire l'apparecchio alla nostra filiale in condizioni pulite e con l'indicazione del difetto.

Apparecchi spediti in porto assegnato - con merce ingombrante, corriere espresso o altro carico speciale - non vengono accettati.

Lo smaltimento degli apparecchi difettosi spediti viene effettuato da noi gratuitamente.

Service-Center

IT Assistenza Italia
Tel.: 02 36003201
E-Mail: grizzly@lidl.it
IAN 360589_2010

MT Assistenza Malta
Tel.: 80062230
E-Mail: grizzly@lidl.com.mt
IAN 360589_2010

Importatore

Non dimenticare che il seguente indirizzo non è un indirizzo di assistenza tecnica. Contattare prima di tutto il centro di assistenza tecnica sopra nominato.

Grizzly Tools GmbH & Co. KG
Stockstädter Straße 20
63762 Großostheim
Germania
www.grizzlytools-service.eu

Índice

Introdução	25
Utilização	25
Descrição Geral	26
Peças incluídas	26
Esquema de descrição técnica	26
Descrição de funcionamento	26
Dados técnicos	26
Indicações de segurança	27
Símbolos colocados no manual	27
Símbolos colocados no aparelho	27
Instruções de segurança adicionais	27
Colocação em funcionamento	29
Colocação/remoção da bateria	29
Verificar o estado de carga do acumulador	29
Colocação do bocal	30
Bocal para molhados	30
Bocal para juntas	30
Aplicador para bocal com escova	30
Aplicador para bocal universal	30
Instruções de trabalho	30
Ligar/desligar	31
Esvaziar o recipiente de recolha	31
Limpeza	31
Manutenção	32
Substituir os filtros	32
Armazenamento	32
Fixação na parede	32
Peças sobressalentes/Acessórios	33
Eliminação/proteção do ambiente	33
Garantia	34
Serviço de reparação	35
Service-Center	35
Importador	35
Tradução do original da Declaração de conformidade CE ..	60
Designação de explosão	63

Introdução

Parabéns pela compra do seu novo aparelho. Com a sua compra, decidiu-se por um produto de alta qualidade.

Este aparelho foi testado durante a produção em relação à qualidade e submetido a uma inspeção final. A funcionalidade do seu aparelho está desta forma garantida.



O manual de instruções é uma parte integrante deste artigo. Ele contém indicações importantes referentes à segurança, utilização e eliminação. Familiarize-se com todas as indicações de utilização e de segurança do artigo. Utilize este artigo da forma que é descrita e apenas para as finalidades indicadas.

Guarde bem o manual e, se transmitir o artigo a terceiros, entregue também todos os respetivos documentos.

Utilização

O aspirador portátil a bateria destina-se apenas à aspiração de superfícies secas e molhadas. Pode aspirar material a aspirar seco ou molhado e uma quantidade reduzida de substâncias líquidas. É proibida a aspiração de substâncias inflamáveis, explosivas ou prejudiciais à saúde.

O aparelho pode ser utilizado por crianças com idade igual ou superior a 8 anos quando sob supervisão.

O aparelho destina-se ao uso em espaço não profissional. Não foi projetado para uso comercial. A garantia expira em caso de uso comercial.

O fabricante não se responsabiliza por danos causados pela utilização não conforme com os fins previstos ou operação incorreta.

O aparelho faz parte da série Parkside X 20 V TEAM e pode ser operado com a bateria da X 20 V TEAM. As baterias devem ser carregadas exclusivamente com carregadores da série Parkside X 20 V TEAM.

Descrição Geral



As ilustrações encontram-se nas abas dianteiras deste manual de instruções.

Peças incluídas

Retire o aparelho da embalagem e verifique a sua integralidade. Elimine de maneira apropriada o material da embalagem.

- Aspirador de mão com bateria
- Bocal para molhados
- Bocal para juntas
- Aplicador para bocal com escova
- Aplicador para bocal universal
- Manual de Instruções



Bateria e carregador não estão incluídos.

Esquema de descrição técnica

- | | | |
|----------|----|---------------------------------|
| A | 1 | Recipiente de recolha |
| | 2 | Suporte do filtro |
| | 3 | Filtro (HEPA) |
| | 4 | Botão de desbloqueio |
| | 5 | Interruptor de ligar/desligar |
| | 6 | Aplicador para bocal universal |
| | 7 | Aplicador para bocal com escova |
| | 8 | Bocal para juntas |
| | 9 | Bocal para molhados |
| | 10 | Calha guia |
| B | 11 | Orifício de fechadura |

Descrição de funcionamento

O aspirador portátil a bateria está equipado com um recipiente de plástico transparente, robusto, para recolha da sujidade. Para se familiarizar com a função dos acessórios leia, por favor, as descrições técnicas seguintes.

Dados técnicos

Aspirador de mão com bateria

.....PHSSA 20-Li B1
Tensão nominal U..... 20 V ==
Tipo de proteção..... IPX0
Tempo de funcionamento
(marcha em vazio) 16 a 20 min
Volume coletável, máximo
Poeira..... 400 ml
Líquido 150 ml
Temperatura máx 50 °C
Processo de carregamento 4 a 40 °C
Operação -20 a 50 °C
Armazenamento 0 a 45 °C



Atenção! Encontra uma lista atualizada de compatibilidade da bateria em:
www.lidl.de/akku

Este aparelho apenas pode ser operado com as seguintes baterias:

PAP 20 A1, PAP 20 A2, PAP 20 A3,
PAP 20 B1, PAP 20 B3

Estas baterias podem ser carregadas com os seguintes carregadores: PLG 20 A1, PLG 20 A3, PLG 20 A4, PDSLIG 20 A1

Tempo de carregamento (min.)	PLG 20 A1 PLG 20 A4	PLG 20 A3 PDSLIG 20 A1
PAP 20 A1 PAP 20 B1	60	30
PAP 20 A2	75	30
PAP 20 A3 PAP 20 B3	90	60

Indicações de segurança

Este parágrafo aborda as regras básicas de segurança a seguir durante o trabalho com o aparelho.

Símbolos colocados no manual



Símbolos de perigo com informações sobre a prevenção de danos pessoais e materiais.



Símbolos de ordens com informações sobre a prevenção de danos.



Avisos de instrução, com informações sobre o melhor manuseamento com o aparelho.

Símbolos colocados no aparelho



Os equipamentos elétricos não devem ser eliminados no lixo doméstico.



O aparelho faz parte da série Parkside X 20 V TEAM

Instruções de segurança adicionais

Este aparelho pode ser usado por crianças com idade igual ou superior a 8 anos, bem como por pessoas com capacidades físicas, sensoriais ou mentais reduzidas ou com falta de experiência e conhecimento, se tiverem sido instruídas para o efeito ou estejam a

ser supervisionadas com respeito à utilização segura do aparelho e compreenderem os riscos daí resultantes. As crianças não devem brincar com o aparelho. A limpeza e manutenção pelo utilizador não podem ser executadas por crianças sem supervisão.



Atenção! Antes da utilização de aparelhos elétricos, respeitar medidas de segurança fundamentais para proteção contra choque elétrico, perigo de ferimentos e de incêndio:

Evita assim acidentes e ferimentos:

- Nunca deixe o aparelho pronto a funcionar sem vigilância no local de trabalho.
- Não é permitido utilizar o aparelho para aspirar pessoas ou animais.
- Nunca direcione o aparelho nem os bocais durante o funcionamento para si ou outras pessoas, especialmente para os olhos e ouvidos. Existe perigo de ferimentos.
- Não aspirar substâncias quentes, incandescentes, combustíveis, explosivos ou nocivas para a saúde. Destas fazem parte cinzas quentes, combustível, solventes, ácidos ou soluções alcalinas. Existe perigo de incêndio e de explosão.
- Verifique o aparelho e o acessório regularmente quanto a danos. Não utilize nenhum aparelho nem acessório avariado.

Evita assim acidentes e ferimentos por choque elétrico:

- Desligue o aparelho e retire a bateria:
- se não utilizar o aparelho, o for transportar ou deixar sem supervisão;
- se estiver a verificar ou a limpar o aparelho ou a retirar dispositivos de bloqueio;
- se for realizar trabalhos de limpeza ou de manutenção ou substituir acessórios;
- após o contacto com corpos estranhos ou em caso de vibrações anormais.
- Não mergulhe o aparelho em água nem o coloque a funcionar em ambientes húmidos.
- Não mergulhe o aparelho em água para o limpar.
- Não pegue no aparelho com as mãos húmidas ou molhadas.

Assim evita danos no aparelho e eventuais ferimentos pessoais daí resultantes:

- Certifique-se de que o aparelho está montado corretamente e o filtro se encontra na posição correta.
- Não trabalhe sem filtro. Poderia danificar o aparelho.
- Utilize apenas peças sobresselentes e acessórios originais (ver „Peças de sobresselentes/ acessórios“) que sejam fornecidos e recomendados pelo nosso centro de assistência técnica. A utilização de peças de terceiros leva à perda imediata do direito à garantia.
- As reparações devem ser realizadas por centros de assistência técnica autorizados.
- Observe as indicações de limpeza e de manutenção do aparelho.
- Guarde o aparelho num local seco e fora do alcance de crianças.
- Não utilize pilhas recarregáveis.
- Antes do carregamento, retire a bateria do aparelho.
- Não misture tipos diferentes de baterias ou baterias novas e usadas durante a utilização do aparelho.
- Na colocação, preste atenção à correta polaridade das baterias.
- Retire as baterias descarregadas do aparelho e elimine-as de acordo com as recomendações locais em vigor. Recomendamos que cubra os polos com fita adesiva, para proteger de um curto-circuito. Não abra a bateria.
- Retire a bateria do aparelho antes de o armazenar por um período prolongado (p. ex., durante o inverno).
- Mantenha as baterias não utilizadas afastadas de clips, moedas, chaves, pregos, parafusos ou outros objetos metálicos pequenos, que possam causar uma ligação em ponte dos contactos.
- **Não utilize acessórios não recomendados pela PARKSIDE.** Pode causar choque elétrico ou incêndio.



Respeite as advertências de segurança e as indicações relativas ao carregamento e à utilização corretos, constantes das instruções de utilização da sua bateria e do carregador da série Parkside X 20 V Team. Para uma descrição detalhada do processo de carregamento e mais informações, consulte o manual de instruções em separado.

Colocação em funcionamento

Antes de cada colocação em funcionamento, verifique o correto assentamento do filtro (3) e do suporte do filtro (2) no recipiente de recolha (1).

Fazer uma inspeção ótica para despiste de danos.



Não acione aparelhos que estejam danificados ou montados incorretamente. Substitua os componentes danificados ou filtros sujos. Ver „Peças sobressalentes/Acessórios“.



Certifique-se de que a bateria não está colocada. (Ver capítulo „Colocação/remoção da bateria“)

1. Retire o recipiente de recolha (1), premindo o botão de desbloqueio (4) e retirando o recipiente de recolha (1).
2. Verifique se o suporte do filtro (2) está posicionado no batente do recipiente de recolha (1), comprimindo ligeiramente o suporte do filtro (2). O suporte

do filtro (2) só encaixa numa posição no recipiente de recolha (1).

3. Verificar se o filtro (3) assenta bem no suporte do filtro (2). Faça uma ligeira pressão no filtro, contro o suporte do filtro (2).
4. Volte a colocar o reservatório de recolha (1) no aparelho. Aplique-o na parte inferior do aparelho e engate-o na parte superior.

Colocação/remoção da bateria



Certifique-se de que o aspirador portátil a bateria está desligado.

1. Para colocar a bateria no aparelho, empurre a bateria para dentro do aparelho, ao longo das calhas-guia (10). Ela engata audivelmente.
2. Para retirar a bateria do aparelho, prima o botão de desbloqueio da bateria e retire-a.



Coloque a bateria apenas quando a ferramenta a bateria estiver pronta para utilização.

Verificar o estado de carga do acumulador

O indicador do estado de carga indica o estado de carga do acumulador.

Pressione o botão para indicação do nível de carga na bateria.

O estado de carga do acumulador é indicado pelo acender do respectivo LED.

3 LED acendem (vermelho, laranja e verde):
Bateria carregada

2 LED acendem (vermelho e laranja):
Bateria parcialmente carregada

1 LED acende (vermelho):
A bateria tem de ser carregada



Carregue a bateria, quando apenas o LED vermelho do indicador de nível de carga acender.

Colocação do bocal

Insira o bocal pretendido na abertura dianteira do recipiente de recolha (1). Retire o bocal, puxando-o para a frente, para fora do reservatório de recolha (1).

Retirar o aplicador para bocal com escova (7) e o aplicador para bocal universal (6)



Retire os aplicadores (6+7), puxando-os num ângulo ligeiramente inclinado em relação ao bocal para juntas (8). Deste modo, é mais fácil puxar a lingueta (a) sobre a patilha (b).



Bocal para molhados

O **bocal para molhados** (9) destina-se à aspiração de substâncias líquidas.



Ao aspirar substâncias líquidas com o aspirador portátil, mantê-lo sempre na vertical durante o transporte, com o bocal de molhados (9) virado para baixo, evitando derramar a substância líquida aspirada!



Apenas aspire o líquido suficiente, de modo a não ultrapassar a marcação „max“.

Se o filtro (3) ficar molhado na aspiração de molhados, secá-lo totalmente antes da reutilização.

Bocal para juntas

O **bocal para juntas** (8) é adequado para secagem de juntas, nichos e aquecedores. O bocal para juntas funciona ainda como prolongamento do bocal com escova (7) e do aplicador do bocal universal (6).

Aplicador para bocal com escova

O **aplicador para bocal com escova** (7) é adequado para a secagem de superfícies sensíveis.

O aplicador para bocal com escova (7) só pode ser utilizado em combinação com o bocal para juntas (8).

Aplicador para bocal universal

O **aplicador para bocal universal** (6) é adequado para a secagem em diferentes ocasiões, por exemplo, recolha de sujidade resultante de perfuração.

O aplicador do bocal universal (6) só pode ser utilizado em combinação com o bocal para juntas (8).

Instruções de trabalho

- Na passagem direta da aspiração de molhados para a aspiração de secos, certifique-se de que o recipiente de recolha (1), o suporte do filtro (2) e o filtro (3) estão secos.

Ligar/desligar



Antes de ligar, verificar se o filtro (3) e o suporte do filtro (2) estão colocados. Ver „Colocação em funcionamento“.



Caso necessário, colocar um bico no aparelho. Ver „Encaixar bocal“.

Ligar:

Desloque o interruptor ligar/desligar (5) para a frente.

Desligar:

Puxe o interruptor de ligar/desligar (5) para trás.

Esvaziar o recipiente de recolha

Esvaziar o recipiente de recolha (1) após cada utilização.

Esvaziar o recipiente de recolha se a potência de aspiração diminuir.

Se o recipiente de recolha estiver demasiado cheio com poeiras ou se entrar líquido durante a aspiração a molhado no corpo do motor, o aspirador portátil pode ficar danificado!



Esvaziar o recipiente de recolha após a aspiração a molhado:

Ao retirar o recipiente de recolha do aparelho, direcionar o bocal para aspiração de molhados para baixo, sob pena de penetrar líquido no aparelho!

1. Retire cuidadosamente o recipiente de recolha (1), pressionando o botão de desbloqueio (4) e retirando o recipien-

te de recolha (1).

2. Retire cuidadosamente o filtro (3) e o suporte do filtro (2) do reservatório de recolha (1).
3. Esvazie o reservatório de recolha (1).
4. Limpe o reservatório de recolha (1) caso necessário com um pano húmido. Caso necessário, limpe o filtro (3) como descrito no capítulo „Limpeza“.
5. Volte a colocar o suporte do filtro (2) com o filtro (3) no reservatório de recolha (1). O suporte do filtro (2) só encaixa numa posição no recipiente de recolha (1).
6. Volte a colocar o recipiente de recolha (1) no aparelho. Aplique-o na parte inferior do aparelho e engate-o na parte superior.

Limpeza



Retire sempre a bateria do aparelho, antes de realizar trabalhos no aparelho. Perigo de ferimentos!



Não pulverize o aparelho com água nem o mergulhe em água. Não utilize quaisquer produtos de limpeza ou solventes abrasivos. Poderia danificar o aparelho.

- Limpe o corpo com um pano seco ou com um pincel.
- Retire o filtro (3), batendo no mesmo, e limpe-o com um pincel ou ar comprimido. Também pode limpar um filtro fino de lamelas muito sujo sob água corrente. → Seque-o completamente antes de continuar a usá-lo.

Substitua um filtro sujo se não for possível lavá-lo.

Ver Peças sobresselentes/acessórios.

- Após cada funcionamento, esvazie o reservatório de recolha (1). Limpe o reservatório de recolha (1) caso necessário com um pano húmido.
- Manter sempre desobstruída a ranhura de ventilação do corpo do aparelho para evitar o seu sobreaquecimento.

Manutenção

Substituir os filtros

Substituir um filtro sujo por um filtro novo. Pode encomendar um filtro novo na loja online. Ver „Peças sobresselentes/acessórios“.

1. Retire o recipiente de recolha (1), premindo o botão de desbloqueio (4) e retirando o recipiente de recolha (1).
2. Retire o filtro (3) do suporte do filtro (2).
3. Coloque um filtro novo no suporte do filtro. Preste atenção ao assentamento correto e firme do filtro.
4. Volte a colocar o recipiente de recolha (1) no aparelho, aplicando-o na parte inferior e encaixando-o na parte superior.

Armazenamento

- Guarde o aparelho num local seco e fora do alcance de crianças.
- Guarde o aparelho a uma temperatura entre 0° C e 45° C. Durante o armazenamento, evite o calor ou o frio excessivo, para a bateria recarregável não perder a potência.

B Fixação na parede (opcional)

Também pode montar o aspirador portátil a bateria na parede.

- Com ajuda de uma bucha aplique um parafuso (ambos não fazem parte do volume de fornecimento) na posição pretendida de uma parede.
- A cabeça do parafuso pode possuir um diâmetro de 6 a 7 mm.
- Deixe a cabeça do parafuso aprox. 10 mm saliente da parede.
- Pode fixar o aspirador portátil a bateria com o orifício de fechadura (11) no parafuso, puxar o aspirador portátil a bateria para baixo, até ao batente.



Durante a furação, certifique-se de que não danifica quaisquer cabos de alimentação. Utilize dispositivos de localização adequados para localizar os cabos de alimentação ou consulte um esquema de instalação como ajuda. O contacto com cabos elétricos pode provocar choque elétrico e fogo, o contacto com um tubo de gás pode provocar uma explosão. Danos existentes num tubo de água podem causar danos materiais e provocar um choque elétrico.

Peças sobressalentes/Acessórios

Pode obter as peças de reposição e os acessórios em www.grizzlytools-service.eu

Caso tenha problemas com o processo de encomenda, utilize o formulário de contacto. Se tiver outras questões, entre em contacto com o « Service-Center» (ver página 35).

Pos. Manual de Instruções	Descrição	Números de encomenda
1	Recipiente de recolha	91105424
3	Filtro	91105426
6	Aplicador para bocal universal	91105430
7	Aplicador para bocal com escova	91105429
8	Bocal para juntas	91105428
9	Bocal para molhados	91105427

Eliminação/proteção do ambiente

Retire a bateria do aparelho e entregue o aparelho, bateria, acessórios e embalagem à reciclagem ecológica.

As instruções para eliminação da bateria podem ser consultadas no manual de instruções separado da sua bateria e do carregador.



As máquinas não devem ser deitadas para o lixo doméstico.

- Entregue, por favor, o seu aparelho num posto de reciclagem. As peças de material sintético e de metal podem ser sujeitas a uma escolha selectiva e, deste modo, prontas para serem recicladas. Para tal, dirija-se aos nossos Serviços de Assistência Técnica.
- A eliminação do aparelhos inutilizado que nos enviar será realizada por nós gratuitamente.

Garantia

Prezada cliente, prezado cliente, Este aparelho tem uma garantia de 3 anos a contar a partir da data da compra. Em caso de deficiências verificadas neste produto, estão à sua disposição direitos legais face ao vendedor. Estes direitos legais não são restritos pela nossa garantia a seguir descrita.

Termos de garantia

O período de garantia começa a contar da data da compra. Mantenha guardado o talão de compra original. Esse documento é exigido como comprovativo de compra.

Se no decorrer de três anos a partir da data de aquisição deste produto, ocorrer uma falha de material ou defeito de fabrico, o produto será substituído ou reparado gratuitamente, de acordo com a nossa escolha. Esta garantia exige que o dispositivo defeituoso e o talão de compra (recibo) sejam apresentados no decorrer de um prazo de três anos e que seja brevemente descrito por escrito, qual o defeito e quando é que ele ocorreu.

Se o defeito for coberto pela nossa garantia é coberta, receberá de volta o produto reparado ou um novo produto. Com a substituição do aparelho inicia-se um novo prazo de garantia. Com a reparação do aparelho não se inicia nenhum novo prazo de garantia.

Período de garantia e reclamações legais por defeitos

O período de garantia não é prolongado pela prestação de garantia. Isto também se aplica às peças substituídas e reparadas. Quaisquer danos e defeitos eventualmente existentes verificados na altura da

compra deverão ser comunicados imediatamente após se ter desembalado o produto. Após decorrido o período de garantia, as reparações necessárias estão sujeitas a pagamento.

Âmbito da garantia

O aparelho foi cuidadosamente produzido de acordo com diretivas de qualidade rigorosas e devidamente testado antes da entrega.

A prestação de garantia aplica-se a falhas de material ou defeitos de fabrico. Esta garantia não cobre os componentes do produto que estão sujeitos a desgaste normal e que são portanto consideradas como peças de desgaste (por exemplo, filtros), nem os danos causados nas partes frágeis (por exemplo, interruptores).

Esta garantia caduca, se o produto for danificado ou se não for devidamente usado ou conservado. Para uma correta utilização do produto, deverão ser cumpridas todas as indicações descritas no manual de instruções. Deverão ser impreterivelmente evitados os usos e as ações desaconselhados no manual de instruções, ou para os quais são feitas advertências.

Este produto foi concebido unicamente para uso privado e não é indicado para uso comercial. A garantia é anulada em caso de uso abusivo e inadequado, do uso de força, e em caso de intervenções que não tenham sido realizadas pela nossa estação de serviço autorizada.

Procedimento em caso de reclamação de garantia

Para assegurar um processamento rápido da sua reclamação, siga por favor as seguintes instruções:

- Mantenha à mão o talão de compra e o número de identificação

(IAN 360589_2010), como comprovativo da compra.

- Pode consultar o número do artigo na placa de identificação.
- Se ocorrerem erros na funcionalidade ou outros defeitos, contate imediatamente por **telefone** ou **e-mail** o departamento de serviços a seguir designado. Receberá informações adicionais acerca do processamento da sua reclamação.
- Após consulta do nosso serviço de atendimento a clientes, pode enviar-nos um produto defeituoso com despesas de envio gratuitas para si, mediante a anexação do talão de compra (recibo) e indicando onde e quando surgiu o defeito, para o endereço de serviço que lhe for comunicado. Para evitar problemas de receção e custos adicionais, use apenas o endereço que lhe for comunicado. Certifique-se de que o envio não foi enviado livre de franquia, através de serviço de transporte de mercadorias pesadas, serviço de envio expresso, ou qualquer outro serviço de envio especial. Envie o aparelho incluindo todas as peças acessórias fornecidas aquando efetuada a compra e use uma embalagem de transporte suficientemente segura.

Serviço de reparação

As reparações **que não sejam abrangidas pela garantia** podem ser efetuadas pelo nosso centro de serviço, mediante faturação. Ele apresentar-lhe-á de bom grado um orçamento dos custos.

Podemos reparar apenas os aparelhos que tenham sido devidamente embalados e enviados com franquia suficiente.

Atenção: Por favor, envie o seu aparelho limpo e mediante referência da falha ou defeito para a nossa sucursal de serviços. Não serão aceites máquinas ou aparelhos não franqueados, devolvidos como mercadorias volumosas, ou através de serviços postais por expresso ou especiais. Efetuamos gratuitamente a eliminação das suas máquinas defeituosas enviadas.

Service-Center

PT **Assistência Portugal**
Tel.: 70778 0005 (0,12 EUR/Min.)
E-Mail: grizzly@lidl.pt
IAN 360589_2010

Importador

Tenha em conta que o endereço seguinte não é nenhum endereço de serviço. Entre em contacto com o centro de atendimento acima referido.

Grizzly Tools GmbH & Co. KG

Stockstädter Straße 20
63762 Großostheim
Alemanha
www.grizzlytools-service.eu

Contents

Introduction	36
Intended purpose.....	36
General description.....	37
Extent of the delivery	37
Description of functions	37
Overview.....	37
Technical Data.....	37
Safety information	37
Symbols used in the instructions	38
Symbols on the device	38
General safety instructions.....	38
Initial start-up.....	39
Inserting/removing the rechargeable battery.....	40
Checking the charge status of the rechargeable battery	40
Attaching the nozzles	40
Wet nozzle	41
Crevice nozzle.....	41
Brush nozzle attachment	41
Universal nozzle attachment.....	41
Working instructions	41
Switching on/off	41
Emptying the collection container	41
Cleaning	42
Maintenance	42
Replacing the filter	42
Storage.....	42
Wall mounting	43
Replacement parts/Accessories ..	43
Disposal/environmental protection	44
Guarantee	44
Repair Service.....	45
Service-Center	45
Importer	45
Translation of the original EC declaration of conformity.....	61
Exploded Drawing	63

Introduction

Congratulations on the purchase of your new device. With it, you have chosen a high quality product. During production, this equipment has been checked for quality and subjected to a final inspection. The functionality of your equipment is therefore guaranteed.



The operating instructions constitute part of this product. They contain important information on safety, use and disposal.

Before using the product, familiarise yourself with all of the operating and safety instructions. Use the product only as described and for the applications specified. Keep this manual safely and in the event that the product is passed on, hand over all documents to the third party.

Intended purpose

The cordless hand-held vacuum cleaner is only suitable for vacuuming dry and wet surfaces. You can vacuum dry and wet material and small volumes of liquid. The suction of flammable, explosive or hazardous substances is prohibited.

The device may be used by children aged 8 and older under supervision.

The device is intended to be used by do-it-yourselfers. It was not designed for commercial use. The warranty is void in the case of commercial use.

The manufacturer is not liable for damage caused by improper use or incorrect operation.

The device is part of the Parkside X 20 V TEAM series and operates with the X 20 V TEAM battery. The batteries may only be charged using chargers from the Parkside X 20 V TEAM series.

General description

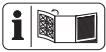

The illustration of the principal functionin g parts can be found on the front foldout page.

Extent of the delivery

Carefully unpack the appliance and check that it is complete: Dispose of the packaging material properly.

- Cordless hand-held vacuum cleaner
- Wet nozzle
- Crevice nozzle
- Brush nozzle attachment
- Universal nozzle attachment
- Instruction Manual



Battery and charger are not included

Description of functions

The cordless hand-held vacuum cleaner is equipped with a robust, transparency plastic container for holding dirt. Refer to the following descriptions for the function of control elements.

Overview



- 1 Collection container
- 2 Filter holder
- 3 Filter (HEPA)
- 4 Release button
- 5 On/off switch
- 6 Universal nozzle attachment
- 7 Brush nozzle attachment
- 8 Crevice nozzle
- 9 Wet nozzle
- 10 Guide rail



- 11 Keyhole bore

Technical Data

Cordless handheld

vacuum cleaner	PHSSA 20-Li B1
Nominal voltage U.....	20 V ==
Protection type.....	IPX0
Run time (idle).....	16 - 20 min
Collection volume, maximum	
Dust.....	400 ml
Liquid	150 ml
Temperature.....	max. 50 °C
Charging process.....	4 - 40 °C
Operation	-20 - 50 °C
Storage.....	0 - 45 °C



Attention! An up-to-date list of battery compatibility can be found at:
www.lidl.de/akku

This device can only be operated with the following rechargeable batteries: PAP 20 A1, PAP 20 A2, PAP 20 A3, PAP 20 B1, PAP 20 B3.

This type of battery may only be charged with the following chargers: PLG 20 A1, PLG 20 A3, PLG 20 A4, PDSL G 20 A1

Charging time (min.)	PLG 20 A1 PLG 20 A4	PLG 20 A3 PDSL G 20 A1
PAP 20 A1 PAP 20 B1	60	30
PAP 20 A2	75	30
PAP 20 A3 PAP 20 B3	90	60

Safety information

This section describes the basic safety rules when working with the device.

Symbols used in the instructions



Hazard symbols with information on prevention of personal injury and property damage.



Precaution symbol (explanation of precaution instead of exclamation mark) with information on prevention of harm/damage.



Notice symbol with information on how to handle the device properly.

Symbols on the device



Electrical devices do not belong in domestic waste.



The device is part of the Parkside X 20 V TEAM series

General safety instructions

This device can be used by children aged 8 years and up as well as individuals with reduced physical, sensory or mental abilities or a lack of experience and knowledge if they are supervised or have been instructed in the safe use of the device and understand the resulting hazards. Children must never play with the device. Cleaning and user maintenance must not be carried out by children if they are not supervised.



Attention! The following basic safety precautions must be observed while using electrical devices to protect against electric shock, injury and risk of fire:

This is how to avoid accidents and injuries:

- Never leave the device unattended at the workplace when it is ready for use.
- Do not allow the vacuum to come into contact with people or animals.
- While in operation, never aim the device and nozzles at yourself or other people; particularly not eyes or ears. There is a risk of injury.
- Do not vacuum hot, glowing, flammable, explosive or hazardous substances. These include hot ashes, petrol, solvents, acids or alkalis amongst others. Risk of fire and injury.
- Check the device and accessories regularly for damage. Do not use the device or accessories if damaged.

This is how to avoid accidents and injuries from an electric shock:

- Switch off the device and remove the battery:
 - When you are not using the device or when you are transporting or leaving it unattended;
 - When you inspect the device, clean it or remove blockages;
 - When you perform cleaning or maintenance work, or swap accessories;

- After contact with foreign objects or if abnormal vibration occurs.
- Do not submerge the device in water and do not operate it in a damp environment.
- Do not submerge the device in water!
- Do not touch the device with wet or damp hands!

This is how to avoid damage to the equipment and possible personal injuries resulting from this:

- Make sure before use that the device is properly assembled and that the filters are in the correct position.
- Do not operate the device without filters. The device could become damaged.
- Only use original spare parts and accessories (see "Spare parts/ accessories") which are supplied and recommended by our service centre. Using externally produced parts results in the immediate loss of the warranty claim.
- Only have repairs performed by customer service centres authorized by us.
- Comply with the device's cleaning and maintenance instructions.
- Store the device in a dry place and out of reach of children.
- Do not use non-rechargeable batteries.
- Remove the rechargeable battery from the device before charging.
- Do not mix different types of batteries or new and used batteries when using the device.
- When inserting the battery, pay

- attention to correct polarity.
- Remove discharged batteries from the device and dispose of them in accordance with local regulations. We recommend covering the contacts with an adhesive strip to protect against short circuits. Do not open the battery.
- Remove the rechargeable battery from the device before storing the device for a long period of time (winter storage).
- When not in use, keep batteries away from paper clips, coins, keys, nails, screws or other small metal objects that could cause the contacts to be bridged.
- **Do not use any accessories that are not recommended by PARKSIDE.** This can result in electric shock or fire.



Observe the safety information and notes on charging and proper use as shown in the instruction manual for your battery and charger from the Parkside X 20 V Team series. A detailed description of the charging process and further information can be found in the separate operating instructions.

Initial start-up

Before each use, ensure the filter (3) and filter holder (2) are sitting correctly in the collection container (1). Also inspect the device visually for damage.



Do not operate the device if damaged or incorrectly assembled! Replace damaged parts and dirty filters. See "Spare parts/accessories".



Ensure that the battery is not inserted! (See section "Inserting/removing the rechargeable battery")

1. Remove the collection container (1) by pressing the release button (4) and detaching the collection container (1).
2. Check that the filter holder (2) is sitting securely against the mechanical stop in the collection container (1) by lightly pressing the filter holder (2). Due to its shape, the filter holder (2) can only be inserted into the collection container (1) in one position.
3. Check whether the filter (3) is sitting securely in the filter holder (2). Lightly press the filter into the filter holder (2).
4. Re-attach the collection container (1) onto the device. Place it on the underside of the device and allow it to latch into the interlock release on the top side of the device.

Inserting/removing the rechargeable battery



Ensure that the cordless hand-held vacuum cleaner is switched off.

1. To insert the battery into the device, push the battery along the guide rail (10) into the device. You will hear it click into place.
2. To remove the battery from the device, press the release button on the battery and pull the battery out.



Only insert the battery once the battery-operated tool is fully ready for use.

Checking the charge status of the rechargeable battery

The battery charge status indicator signals the state of charge of the battery.

Press the button on the battery. The state of charge of the battery is displayed by illuminating the 3-colour LED lights of the state of charge display.

3 LEDs light up (red, orange and green):

Battery is fully charged.

2 LEDs light up (red and orange):

Battery has a residual charge.

1 LED lights up (red):

Battery has to be charged



Only charge the battery when the red LED on the charge status indicator is on.

Attaching the nozzles

Insert the desired nozzle into the front opening of the collection container (1). Remove the nozzle by pulling it forward out of the collection container (1).

Removing the brush nozzle attachment (7) and the universal nozzle attachment (6)



Remove the attachments (6+7) by pulling them off the crevice nozzle (8) at a slight angle. This makes it



easier to pull the tab (a) over the nose (b).

Wet nozzle

The **wet nozzle** (9) is suitable for vacuuming liquids.



When transporting the cordless hand-held vacuum cleaner after vacuuming liquids, always hold the device vertically with the wet nozzle (9) pointing downwards otherwise liquid will leak out!



Do not allow the vacuumed liquid to exceed the "max" mark.

If the filter (3) has become wet while vacuuming liquids, allow it to fully dry before using it again.

Crevice nozzle

The **crevice nozzle** (8) is suitable for dry vacuuming crevices, corners and radiators. The crevice nozzle also acts as an extension for the brush nozzle attachment (7) and universal nozzle attachment (6).

Brush nozzle attachment

The **brush nozzle attachment** (7) is suitable for dry vacuuming sensitive surfaces. The brush nozzle attachment (7) can only be used in combination with the crevice nozzle (8).

Universal nozzle attachment

The **universal nozzle attachment** (6) is suitable for many types of dry vacuuming, e.g. to catch dust from drilling. The universal nozzle attachment (6) can only be used in combination with the crevice nozzle (8).

Working instructions

- Ensure that the collection container (1), filter holder (2) and filter (3) are dry when changing directly from wet to dry vacuuming!

Switching on/off



Before switching on, ensure that the filter (3) and filter holder (2) are ready for us. See "Initial start-up".



Place a nozzle on the device if required. See "Attaching the nozzles".

Switching on:

Push the on/off switch (5) forwards.

Switching off:

Pull the on/off switch (5) backwards.

Emptying the collection container

Empty the collection container (1) after every use.

Empty the collection container if suction performance is decreasing.

If the collection container is full of dust or liquid gets into the motor housing during wet vacuuming, the cordless hand-held vacuum cleaner may become damaged!



Emptying the collection container after wet vacuuming: Hold the collection container with the wet nozzle pointing downwards when removing it to prevent liquid getting into the device!

1. Remove the collection container (1) carefully by pressing the release button

- (4) and removing the collection container (1).
- Carefully remove the filter (3) and filter holder (2) from the collection container (1).
 - Empty the collection container (1).
 - Clean the collection container (1) with a damp cloth if required. If required, clean the filter (3) as indicated in the "Cleaning" section.
 - Place the filter holder (2) and filter (3) back into the collection container (1). Due to its shape, the filter holder (2) can only be inserted into the collection container (1) in one position.
 - Re-attach the collection container (1) onto the device. Place it on the underside of the device and allow it to latch into the interlock release on the top side of the device.

Cleaning



**Always remove the rechargeable battery before carrying out work on the device.
Risk of injury!**



Never spray down the device with water or place it in water! Do not use any abrasive cleaning agents or solvents. The device could become damaged.

- Clean the housing with a dry cloth or paint brush.
- Tap the filter (3) and clean it with a brush or compressed air.
You can also clean a heavily soiled lamella fine filter under running water.
→ Allow it to fully dry before using it again.

If the filter is contaminated and cannot be cleaned, replace it!
See "Spare parts/Accessories".

- Empty the collection container (1) after every use.
Clean the collection container (1) with a damp cloth.
- Always keep the ventilation slit on the device housing unobstructed otherwise the device will overheat.

Maintenance

Replacing the filter

If contaminated, replace the filter with a new one.

New filters can be acquired from the online shop. See "Replacement parts/Accessories".

- Remove the collection container (1) by pressing the release button (4) and detaching the collection container (1).
- Remove the filter (3) from the filter holder (2).
- Place the new filter into the filter holder. Ensure the filter is positioned correctly and securely.
- Re-attach the collection container (1) onto the device by placing it on the underside of the device and allowing it to latch into the interlock release on the top side of the device.

Storage

- Store the device in a dry place, out of reach of children.
- The storage temperature for the battery and the device is between 0 °C and 45 °C. Avoid extreme cold or heat during storage to ensure the battery output is not adversely affected.

B Wall mounting (optional)

You can also mount the cordless hand-held vacuum cleaner on the wall.

- Using a dowel, place one screw at the desired position on a wall (neither are included in delivery).
- The screw head can have a diameter of 6 - 7 mm.
- Leave the screw head protruding at a distance of approx. 10 mm from the wall.
- You can then place the cordless hand-held vacuum cleaner onto the screw using the keyhole bore (11) and pull the cordless hand-held vacuum cleaner downwards as far as it will go.



When drilling, be careful not to damage any supply lines. Use suitable search devices to find these or consult an installation plan for guidance. Contact with electrical cables can lead to electric shock and fire. Contact with a gas line can result in an explosion. Damage to a water line can lead to property damage and electric shock.

Replacement parts/Accessories

Spare parts and accessories can be obtained at www.grizzlytools-service.eu

If you have issues ordering, please use the contact form.

If you have any other questions, contact the "Service-Center" (see page 45).

Position manual	Description	Order No.
1	Collection container	91105424
3	Filter	91105426
6	Universal nozzle attachment	91105430
7	Brush nozzle attachment	91105429
8	Crevice nozzle	91105428
9	Wet nozzle	91105427

Disposal/environmental protection

Remove the battery from the device and recycle the device, battery, accessories and packaging in an environmentally-friendly manner. Instructions on how to dispose of the rechargeable battery can be found in the separate instruction manual for your battery and charger.



Machines do not belong with domestic waste.

- Take the machine to a recycling point. The waste plastic and metal parts can be separated, accurately graded and passed on for recycling. Contact our Service Centre for more details.
- Defective units returned to us will be disposed of for free.

Guarantee

Dear Customer,
This equipment is provided with a 3-year guarantee from the date of purchase. In case of defects, you have statutory rights against the seller of the product. These statutory rights are not restricted by our guarantee presented below.

Terms of Guarantee

The term of the guarantee begins on the date of purchase. Please retain the original receipt. This document is required as proof of purchase.

If a material or manufacturing defect occurs within three years of the date of purchase of this product, we will repair or replace – at our choice – the product for you free of charge. This guarantee requires

the defective equipment and proof of purchase to be presented within the three-year period with a brief written description of what constitutes the defect and when it occurred.

If the defect is covered by our guarantee, you will receive either the repaired product or a new product. No new guarantee period begins on repair or replacement of the product.

Guarantee Period and Statutory Claims for Defects

The guarantee period is not extended by the guarantee service. This also applies for replaced or repaired parts. Any damages and defects already present at the time of purchase must be reported immediately after unpacking. Repairs arising after expiry of the guarantee period are chargeable.

Guarantee Cover

The equipment has been carefully produced in accordance with strict quality guidelines and conscientiously checked prior to delivery.

The guarantee applies for all material and manufacturing defects. This guarantee does not extend to cover product parts that are subject to normal wear and may therefore be considered as wearing parts (e.g. filter) or to cover damage to breakable parts (e.g. switches).

This guarantee shall be invalid if the product has been damaged, used incorrectly or not maintained. Precise adherence to all of the instructions specified in the operating manual is required for proper use of the product. Intended uses and actions against which the operating manual advises or warns must be categorically avoided.

The product is designed only for private and not commercial use. The guarantee will be invalidated in case of misuse or improper handling, use of force, or interventions not undertaken by our authorised service branch.

Processing in Case of Guarantee

To ensure quick handling of you issue, please follow the following directions:

- Please have the receipt and item number (IAN 360589_2010) ready as proof of purchase for all enquiries.
- Please find the item number on the rating plate.
- Should functional errors or other defects occur, please initially contact the service department specified below by **telephone** or by **e-mail**. You will then receive further information on the processing of your complaint.
- After consultation with our customer service, a product recorded as defective can be sent postage paid to the service address communicated to you, with the proof of purchase (receipt) and specification of what constitutes the defect and when it occurred. In order to avoid acceptance problems and additional costs, please be sure to use only the address communicated to you. Ensure that the consignment is not sent carriage forward or by bulky goods, express or other special freight. Please send the equipment inc. all accessories supplied at the time of purchase and ensure adequate, safe transport packaging.

Repair Service

For a charge, **repairs not covered by the guarantee** can be carried out by our service branch, which will be happy to issue a cost estimate for you.

We can handle only equipment that has been sent with adequate packaging and postage.

Attention: Please send your equipment to our service branch in clean condition and with an indication of the defect.

Equipment sent carriage forward or by bulky goods, express or other special freight will not be accepted.

We will dispose of your defective devices free of charge when you send them to us.

Service-Center



Service Great Britain

Tel.: 0800 404 7657

E-Mail: grizzly@lidl.co.uk

IAN 360589_2010



Service Malta

Tel.: 80062230

E-Mail: grizzly@lidl.com.mt

IAN 360589_2010

Importer

Please note that the following address is not a service address. Please initially contact the service centre specified above.

Grizzly Tools GmbH & Co. KG

Stockstädter Straße 20

63762 Großostheim

GERMANY

www.grizzlytools-service.eu

Inhalt

Einleitung	46
Bestimmungsgemäße	
Verwendung	46
Allgemeine Beschreibung	47
Lieferumfang.....	47
Funktionsbeschreibung	47
Übersicht	47
Technische Daten	47
Sicherheitshinweise	48
Symbole in der Anleitung	48
Symbole auf dem Gerät	48
Allgemeine Sicherheitshinweise	48
Inbetriebnahme	50
Akku einsetzen/entnehmen	50
Ladezustand des Akkus prüfen	50
Düsen aufstecken	51
Nassdüse.....	51
Fugendüse.....	51
Bürstendüsen-Aufsatz	51
Universaldüsen-Aufsatz	51
Arbeitshinweise	51
Ein-/Ausschalten	51
Auffangbehälter leeren	52
Reinigung	52
Wartung	53
Lamellen-Feinfilter wechseln	53
Lagerung	53
Wandbefestigung	53
Entsorgung/Umweltschutz	54
Ersatzteile/Zubehör	54
Garantie	55
Reparatur-Service	56
Service-Center	56
Importeur	56
Original-	
EG-Konformitätserklärung	62
Explosionszeichnung	63

Einleitung

Herzlichen Glückwunsch zum Kauf Ihres neuen Gerätes.

Sie haben sich damit für ein hochwertiges Gerät entschieden. Dieses Gerät wurde während der Produktion auf Qualität geprüft und einer Endkontrolle unterzogen. Die Funktionsfähigkeit Ihres Gerätes ist somit sichergestellt.



Die Betriebsanleitung ist Bestandteil dieses Gerätes. Sie enthält wichtige Hinweise für Sicherheit, Gebrauch und Entsorgung. Machen Sie sich vor der Benutzung des Gerätes mit allen Bedien- und Sicherheitshinweisen vertraut. Benutzen Sie das Gerät nur wie beschrieben und für die angegebenen Einsatzbereiche. Bewahren Sie die Betriebsanleitung gut auf und händigen Sie alle Unterlagen bei Weitergabe des Gerätes an Dritte mit aus.

Bestimmungsgemäße Verwendung

Der Akku-Handstaubsauger ist nur für das Saugen trockener und nasser Oberflächen geeignet. Sie können trockenes und nasses Sauggut und geringe Mengen Flüssigkeiten aufsaugen. Das Aufsaugen von brennbaren, explosiven oder gesundheitsgefährdenden Stoffen ist verboten.

Das Gerät darf von Kindern ab 8 Jahren unter Aufsicht verwendet werden.

Das Gerät ist für den Einsatz im Heimwerkerebereich bestimmt. Es wurde nicht für den gewerblichen Einsatz konzipiert. Bei gewerblichem Einsatz erlischt die Garantie. Der Hersteller haftet nicht für Schäden, die durch bestimmungswidrigen Gebrauch oder falsche Bedienung verursacht wurden. Das Gerät ist Teil der Serie Parkside

X 20 V TEAM und kann mit Akkus der Parkside X 20 V TEAM Serie betrieben werden. Die Akkus dürfen nur mit Ladegeräten der Serie Parkside X 20 V TEAM geladen werden.

- 6 Universaldüsen-Aufsatz
- 7 Bürstendüsen-Aufsatz
- 8 Fugendüse
- 9 Nassdüse
- 10 Führungsschiene

Allgemeine Beschreibung



Die Abbildung der wichtigsten Funktionsteile finden Sie auf der vorderen Ausklappseite.

Lieferumfang

Packen Sie zuerst das Gerät aus und kontrollieren Sie, ob es vollständig ist. Entsorgen Sie das Verpackungsmaterial ordnungsgemäß.

- Akku-Handstaubsauger
- Nassdüse
- Fugendüse
- Bürstendüsen-Aufsatz
- Universaldüsen-Aufsatz
- Betriebsanleitung



Akku und Ladegerät sind nicht im Lieferumfang enthalten.

Funktionsbeschreibung

Der Akku-Handstaubsauger ist mit einem stabilen, durchsichtigen Kunststoffbehälter zur Schmutzaufnahme ausgestattet. Die Funktion der Bedienteile entnehmen Sie bitte den nachfolgenden Beschreibungen.

Übersicht



- 1 Auffangbehälter
- 2 Filterhalter
- 3 Lamellen-Feinfilter (HEPA)
- 4 Entriegelungstaste
- 5 Ein-/Ausschalter



- 11 Schlüssellochbohrung

Technische Daten

Akku-HandstaubsaugerPHSSA 20-Li B1

Nennspannung U..... 20 V ==

Schutzart..... IPX0

Laufzeit (Leerlauf) 16 - 20 min

Auffangvolumen, maximal

- Staub 400 ml
- Flüssigkeit 150 ml
- Temperatur max. 50 °C
- Ladevorgang 4 - 40 °C
- Betrieb..... -20 - 50 °C
- Lagerung 0 - 45 °C



Achtung! Eine aktuelle Liste der Akkukompatibilität finden Sie unter: www.lidl.de/akku

Dieses Gerät kann ausschließlich mit folgenden Akkus betrieben werden: PAP 20 A1, PAP 20 A2, PAP 20 A3, PAP 20 B1, PAP 20 B3.

Diese Akkus dürfen mit folgenden Ladegeräten geladen werden: PLG 20 A1, PLG 20 A3, PLG 20 A4, PDSLIG 20 A1.

Ladezeit (Min.)	PLG 20 A1 PLG 20 A4	PLG 20 A3 PDSLIG 20 A1
PAP 20 A1 PAP 20 B1	60	30
PAP 20 A2	75	30
PAP 20 A3 PAP 20 B3	90	60

Sicherheitshinweise

Dieser Abschnitt behandelt die grundlegenden Sicherheitsvorschriften bei der Arbeit mit dem Gerät.

Symbole in der Anleitung



Gefahrenzeichen mit Angaben zur Verhütung von Personen- oder Sachschäden.



Gebotszeichen mit Angaben zur Verhütung von Schäden



Hinweiszeichen mit Informationen zum besseren Umgang mit dem Gerät

Symbole auf dem Gerät



Elektrische Geräte gehören nicht in den Hausmüll.



Das Gerät ist Teil der Serie Parkside X 20 V TEAM

Allgemeine Sicherheitshinweise

Dieses Gerät kann von Kindern ab 8 Jahren und darüber sowie von Personen mit verringerten physischen, sensorischen oder mentalen Fähigkeiten oder Mangel an Erfahrung und Wissen benutzt werden, wenn sie beaufsichtigt oder bezüglich des sicheren Gebrauchs des Gerätes unterwiesen wurden und die daraus resultierenden Gefahren verstehen. Kinder dürfen nicht mit dem Gerät spielen. Reinigung und Benutzer-Wartung dürfen nicht

von Kindern ohne Beaufsichtigung durchgeführt werden.



Achtung! Beim Gebrauch von Elektrogeräten sind zum Schutz gegen elektrischen Schlag, Verletzungs- und Brandgefahr folgende grundsätzliche Sicherheitsmaßnahmen zu beachten:

So vermeiden Sie Unfälle und Verletzungen:

- Hinterlassen Sie ein betriebsbereites Gerät nie unbeaufsichtigt am Arbeitsplatz.
- Menschen und Tiere dürfen mit dem Gerät nicht abgesaugt werden.
- Richten Sie Gerät und Düsen während des Betriebs keinesfalls auf sich selbst oder andere Personen, insbesondere nicht auf Augen und Ohren. Es besteht Verletzungsgefahr.
- Saugen Sie keine heißen, glühenden, brennbaren, explosiven oder gesundheitsgefährdenden Stoffe auf. Dazu zählen unter anderem heiße Asche, Benzin, Lösungsmittel, Säuren oder Laugen. Es besteht Brand- und Verletzungsgefahr.
- Prüfen Sie Gerät und Zubehör regelmäßig auf Beschädigungen. Verwenden Sie kein beschädigtes Gerät oder Zubehör.

So vermeiden Sie Unfälle und Verletzungen durch elektrischen Schlag:

- Schalten Sie das Gerät aus und entnehmen Sie den Akku:
 - wenn Sie das Gerät nicht be-

- nutzen, es transportieren oder unbeaufsichtigt lassen;
- wenn Sie das Gerät kontrollieren, es reinigen oder Blockierungen entfernen;
- wenn Sie Reinigungs- oder Wartungsarbeiten vornehmen oder Zubehör auswechseln;
- nach dem Kontakt mit Fremdkörpern oder bei abnormaler Vibration.
- Tauchen Sie das Gerät nicht in Wasser und betreiben Sie es nicht in feuchter Umgebung.
- Tauchen Sie das Gerät zum Reinigen nicht in Wasser!
- Fassen Sie das Gerät nicht mit feuchten oder nassen Händen an!
- Bewahren Sie das Gerät an einem trockenen Ort und außerhalb der Reichweite von Kindern auf.
- Verwenden Sie keine nicht-wiederaufladbaren Batterien.
- Entfernen Sie vor dem Laden den Akku aus dem Gerät.
- Mischen Sie keine unterschiedliche Arten von Akkus oder neue und gebrauchte Akkus während der Nutzung mit dem Gerät.
- Achten Sie beim Einsetzen auf die korrekte Polarität des Akkus.
- Entnehmen Sie entladene Akkus aus dem Gerät und entsorgen Sie die Akkus nach lokalen Vorschriften. Wir empfehlen die Pole mit einem Klebestreifen zum Schutz vor einem Kurzschluss abzudecken. Öffnen Sie den Akku nicht.
- Nehmen Sie den Akku vor einer längeren Lagerung (z. B. Überwinterung) aus dem Gerät.
- Halten Sie den nicht benutzten Akku fern von Büroklammern, Münzen, Schlüsseln, Nägeln, Schrauben oder anderen kleinen Metallgegenständen, die eine Überbrückung der Kontakte verursachen könnten.

So vermeiden Sie Geräteschäden und eventuell daraus resultierende Personenschäden:

- Achten Sie darauf, dass das Gerät korrekt zusammengebaut ist und die Filter in der richtigen Position sind.
- Arbeiten Sie nicht ohne Filter. Das Gerät könnte beschädigt werden.
- Benutzen Sie nur Original-Ersatz- und Zubehörteile (siehe „Ersatzteile/Zubehör“), die von unserem Service-Center geliefert und empfohlen werden. Der Einsatz von Fremdteilen führt zum sofortigen Verlust des Garantieanspruches.
- Lassen Sie Reparaturen nur von uns ermächtigten Kundendienststellen ausführen.
- Beachten Sie die Hinweise zur Reinigung und Wartung des Gerätes.
- **Verwenden Sie kein Zubehör, welches nicht von PARKSIDE empfohlen wurde.** Dies kann zu elektrischem Schlag oder Feuer führen.



Beachten Sie die Sicherheitshinweise und Hinweise zum Aufladen und der korrekten Verwendung, die in der Betriebsanleitung Ihres

Akkus und Ladegeräts der Serie Parkside X 20 V Team gegeben sind. Eine detaillierte Beschreibung zum Ladevorgang und weitere Informationen finden Sie in dieser separaten Bedienungsanleitung.

Inbetriebnahme

Prüfen Sie vor jeder Inbetriebnahme den korrekten Sitz des Lamellen-Feinfilters (3) und des Filterhalters (2) im Auffangbehälter (1).

Prüfen Sie zusätzlich das Gerät optisch auf Beschädigungen.



Nehmen Sie kein beschädigtes oder nicht korrekt montiertes Gerät in Betrieb! Ersetzen Sie beschädigte Teile oder einen verschmutzten Filter. Siehe „Ersatzteile / Zubehör“.



Stellen Sie sicher, dass der Akku nicht eingesetzt ist! (Siehe Kapitel „Akku einsetzen/entnehmen“)

1. Entfernen Sie den Auffangbehälter (1), indem Sie die Entriegelungstaste (4) drücken und den Auffangbehälter (1) abnehmen.
2. Prüfen Sie, ob der Filterhalter (2) auf Anschlag im Auffangbehälter (1) sitzt, durch leichtes Andrücken des Filterhalters (2). Der Filterhalter (2) kann formbedingt nur in einer Position in den Auffangbehälter (1) eingesetzt werden.
3. Prüfen Sie, ob der Lamellen-Feinfilter (3) fest im Filterhalter (2) sitzt. Drücken Sie den Lamellen-Feinfilter mit leichtem Druck in den Filterhalter (2).

4. Bringen Sie den Auffangbehälter (1) wieder am Gerät an. Setzen Sie ihn an der Geräteunterseite an und lassen Sie ihn an der Geräteoberseite in die Entriegelung einrasten.

Akku einsetzen/entnehmen



Stellen Sie sicher, dass der Akku-Handstaubsauger ausgeschaltet ist.

1. Zum Einsetzen des Akkus in das Gerät schieben Sie den Akku entlang der Führungsschiene (10) in das Gerät. Er rastet hörbar ein.
2. Zum Herausnehmen des Akkus aus dem Gerät drücken Sie die Entriegelungstaste am Akku und ziehen den Akku heraus.



Setzen Sie den Akku erst ein, wenn das Akku-Werkzeug vollständig für den Einsatz vorbereitet ist.

Ladezustand des Akkus prüfen

Die Ladezustands-Anzeige signalisiert den Ladezustand des Akkus.

Drücken Sie die Taste zur Ladezustandsanzeige am Akku.
Der Ladezustand des Akkus wird durch Aufleuchten der entsprechenden LED-Leuchten angezeigt.

3 LEDs leuchten (rot-gelb-grün):

Akku geladen

2 LEDs leuchten (rot-gelb):

Akku teilweise geladen

1 LED leuchtet (rot):

Akku muss geladen werden

 Laden Sie den Akku auf, wenn nur noch die rote LED der Ladezustands-Anzeige leuchtet.

Düsen aufstecken

Stecken Sie die gewünschte Düse in die vordere Öffnung des Auffangbehälters (1). Entfernen Sie die Düse indem Sie sie aus dem Auffangbehälter (1) nach vorne abziehen.

Bürstendüsen-Aufsatz (7) und Universaldüsen-Aufsatz (6) abziehen

 Die Aufsätze (6+7) entfernen Sie, indem Sie sie in einem leichten Winkel von der Fugendüse (8) abziehen. So lässt sich die Lasche (a) einfacher über die Nase (b) ziehen.

Nassdüse

Die **Nassdüse** (9) eignet sich zum Aufsaugen von Flüssigkeiten.

 Halten Sie den Handstaubsauger beim Saugen von Flüssigkeiten für den Transport immer senkrecht, mit der Nassdüse (9) nach unten, sonst tritt Flüssigkeit aus!

 **Saugen Sie nur so viel Flüssigkeit auf, bis zur „max“-Markierung ein.**

Sollte der Lamellen-Feinfilter (3) beim Nasssaugen nass geworden sein, trocknen Sie ihn vollständig, bevor Sie ihn weiterverwenden.

Fugendüse

Die **Fugendüse** (8) eignet sich zum Trockensaugen von Fugen, Ecken und Heizkörpern. Die Fugendüse fungiert außerdem als Verlängerung für den Bürstendüsen- (7) und den Universaldüsen-Aufsatz (6).

Bürstendüsen-Aufsatz

Der **Bürstendüsen-Aufsatz** (7) eignet sich zum Trockensaugen von empfindlichen Oberflächen.

Der Bürstendüsen-Aufsatz (7) kann nur in Kombination mit der Fugendüse (8) verwendet werden.

Universaldüsen-Aufsatz

Der **Universaldüsen-Aufsatz** (6) eignet sich zum Trockensaugen für verschiedene Gelegenheiten, z. B. zum Bohrschmutz auffangen.

Der Universaldüsen-Aufsatz (6) kann nur in Kombination mit der Fugendüse (8) verwendet werden.

Arbeitshinweise

Beachten Sie beim direkten Wechsel vom Nasssaugen zum Trockensaugen, dass Auffangbehälter (1), Filterhalter (2) und Lamellen-Feinfilter (3) trocken sind!

Ein-/Ausschalten

 Prüfen Sie vor dem Einschalten ob der Lamellen-Feinfilter (3) und der Filterhalter (2) eingesetzt sind. Siehe „Inbetriebnahme“.

 Setzen Sie, gegebenenfalls eine Düse auf das Gerät. Siehe „Düsen aufstecken“.

Einschalten:

Schieben Sie den Ein-/Ausschalter (5) nach vorne.

Ausschalten:

Ziehen Sie den Ein-/Ausschalter (5) zurück.

Auffangbehälter leeren

Leeren Sie den Auffangbehälter (1) nach jeder Benutzung.

Leeren Sie den Auffangbehälter, wenn die Saugleistung nachlässt.

Ist der Auffangbehälter zu voll mit Staub oder gelangt beim Nasssaugen Flüssigkeit in das Motorgehäuse, dann kann der Handstaubsauger beschädigt werden!



Leeren des Auffangbehälters nach dem Nasssaugen: Halten Sie den Auffangbehälter beim Abnehmen vom Geräte mit der Nassdüse nach unten, sonst gelangt Flüssigkeit in das Gerät!

1. Entfernen Sie vorsichtig den Auffangbehälter (1), indem Sie die Entriegelungstaste (4) drücken und den Auffangbehälter (1) abnehmen.
2. Ziehen Sie vorsichtig den Lamellen-Feinfilter (3) und den Filterhalter (2) aus dem Auffangbehälter (1).
3. Leeren Sie den Auffangbehälter (1).
4. Reinigen Sie den Auffangbehälter (1) falls nötig mit einem feuchten Tuch. Reinigen Sie den Lamellen-Feinfilter (3) falls nötig wie im Kapitel „Reinigung“ angegeben.
5. Setzen Sie den Filterhalter (2) mit dem Lamellen-Feinfilter (3) wieder in den Auffangbehälter (1) ein. Der Filterhalter (2) kann formbedingt nur in einer Posi-

tion in den Auffangbehälter (1) eingesetzt werden.

6. Bringen Sie den Auffangbehälter (1) wieder am Gerät an. Setzen Sie ihn an der Geräteunterseite an und lassen Sie ihn an der Geräteoberseite in die Entriegelung einrasten.

Reinigung



Nehmen Sie immer den Akku aus dem Gerät, bevor Sie Arbeiten am Gerät durchführen. Verletzungsgefahr!



Spritzen Sie das Gerät nicht mit Wasser ab und legen Sie es nicht in Wasser! Verwenden Sie keine scharfen Reinigungs- bzw. Lösungsmittel. Das Gerät könnte beschädigt werden.

- Reinigen Sie das Gehäuse mit einem trockenen Tuch oder einem Pinsel.
- Klopfen Sie den Lamellen-Feinfilter (3) aus und reinigen Sie ihn mit einem Pinsel oder Druckluft. Einen stark verschmutzten Lamellen-Feinfilter können Sie auch unter fließendem Wasser reinigen.
→ Trocknen Sie ihn vollständig, bevor Sie ihn weiterverwenden.
- Ersetzen Sie einen verschmutzten Lamellen-Feinfilter, der sich nicht mehr reinigen lässt! Siehe Ersatzteile/Zubehör.
- Leeren Sie nach jedem Betrieb den Auffangbehälter (1). Reinigen Sie den Auffangbehälter (1) mit einem feuchten Tuch.
- Halten Sie die Lüftungsschlitze am Gerätegehäuse stets frei sonst überhitzt das Gerät.

Wartung

Lamellen-Feinfilter wechseln

Tauschen Sie einen verschmutzten Lamellen-Feinfilter gegen einen neuen aus. Neue Lamellen-Feinfilter erhalten Sie im Online-Shop. Siehe „Ersatzteile/Zubehör“.

1. Entfernen Sie den Auffangbehälter (1), indem Sie die Entriegelungstaste (4) drücken und den Auffangbehälter (1) abnehmen.
2. Nehmen Sie den Lamellen-Feinfilter (3) aus dem Filterhalter (2).
3. Setzen Sie einen neuen Lamellen-Feinfilter in den Filterhalter. Achten Sie auf den korrekten, festen Sitz des Lamellen-Feinfilters.
4. Bringen Sie den Auffangbehälter (1) wieder am Gerät an. Setzen Sie ihn an der Geräteunterseite an und lassen Sie ihn an der Geräteoberseite in die Entriegelung einrasten.

Lagerung

- Bewahren Sie das Gerät trocken und außerhalb der Reichweite von Kindern auf.
- Die Lagertemperatur für den Akku und das Gerät beträgt zwischen 0 °C und 45 °C. Vermeiden Sie während der Lagerung extreme Kälte oder Hitze, damit der Akku nicht an Leistung verliert.

B Wandbefestigung (optional)

Sie können den Akku-Handstaubsauger auch an der Wand montieren.

- Bringen Sie eine Schraube mit Hilfe eines Dübeln (beides nicht im Lieferumfang enthalten) an der Wunschposition einer Wand an.
- Der Schraubenkopf kann einen Durchmesser von 6 - 7 mm haben.
- Lassen Sie den Schraubenkopf mit ca. 10 mm Abstand zur Wand hervorstehen.
- Sie können den Akku-Handstaubsauger mit der Schlüssellochbohrung (11) an der Schraube ansetzen und den Akku-Handstaubsauger auf Anschlag nach unten ziehen.



Achten Sie beim Bohren darauf, keine Versorgungsleitungen zu beschädigen. Verwenden Sie geeignete Suchgeräte, um diese aufzuspüren oder nehmen Sie einen Installationsplan zu Hilfe. Kontakt mit Elektroleitungen kann zu elektrischem Schlag und Feuer, Kontakt einer Gasleitung zur Explosion führen. Beschädigung einer Wasserleitung kann zu Sachbeschädigung und elektrischem Schlag führen.

Entsorgung/ Umweltschutz

Nehmen Sie den Akku aus dem Gerät und führen Sie Gerät, Akku, Zubehör und Verpackung einer umweltgerechten Wiederverwertung zu.

Entsorgungshinweise zum Akku finden Sie in der separaten Betriebsanleitung Ihres Akkus und Ladegeräts.



Elektrische Geräte gehören nicht in den Hausmüll.

- Geben Sie das Gerät an einer Verwertungsstelle ab. Die verwendeten Kunststoff- und Metallteile können sortenrein getrennt werden und so einer Wiederverwertung zugeführt werden. Fragen Sie hierzu unser Service-Center.
- Die Entsorgung Ihrer defekten, eingesendeten Geräte führen wir kostenlos durch.

Ersatzteile/Zubehör

Ersatzteile und Zubehör erhalten Sie unter www.grizzlytools-service.eu

Sollten Sie Probleme mit dem Bestellvorgang haben, verwenden Sie bitte das Kontaktformular. Bei weiteren Fragen wenden Sie sich an das „Service-Center“ (siehe Seite 56).

Position	Betriebsanleitung	Bezeichnung	Bestell-Nr.
1		Auffangbehälter	91105424
3		Lamellen-Feinfilter	91105426
6		Universaldüsen-Aufsatz	91105430
7		Bürstendüsen-Aufsatz	91105429
8		Fugendüse	91105428
9		Nassdüse	91105427

Garantie

Sehr geehrte Kundin, sehr geehrter Kunde, Sie erhalten auf dieses Gerät 3 Jahre Garantie ab Kaufdatum.

Im Falle von Mängeln dieses Gerätes stehen Ihnen gegen den Verkäufer des Gerätes gesetzliche Rechte zu. Diese gesetzlichen Rechte werden durch unsere im Folgenden dargestellte Garantie nicht eingeschränkt.

Garantiebedingungen

Die Garantiefrist beginnt mit dem Kaufdatum. Bitte bewahren Sie den Original-Kassenbon gut auf. Diese Unterlage wird als Nachweis für den Kauf benötigt. Tritt innerhalb von drei Jahren ab dem Kaufdatum dieses Gerätes ein Material- oder Fabrikationsfehler auf, wird das Gerät von uns – nach unserer Wahl – für Sie kostenlos repariert oder ersetzt. Diese Garantieleistung setzt voraus, dass innerhalb der Drei-Jahres-Frist das defekte Gerät und der Kaufbeleg (Kassenbon) vorgelegt und schriftlich kurz beschrieben wird, worin der Mangel besteht und wann er aufgetreten ist.

Wenn der Defekt von unserer Garantie gedeckt ist, erhalten Sie das reparierte oder ein neues Gerät zurück. Mit Reparatur oder Austausch des Gerätes beginnt kein neuer Garantiezeitraum.

Garantiezeit und gesetzliche Mängelansprüche

Die Garantiezeit wird durch die Gewährleistung nicht verlängert. Dies gilt auch für ersetzte und reparierte Teile. Eventuell schon beim Kauf vorhandene Schäden und Mängel müssen sofort nach dem Auspacken gemeldet werden. Nach Ablauf der Garantiezeit anfallende Reparaturen sind kostenpflichtig.

Garantieumfang

Das Gerät wurde nach strengen Qualitätsrichtlinien sorgfältig produziert und vor Anlieferung gewissenhaft geprüft.

Die Garantieleistung gilt für Material- oder Fabrikationsfehler. Diese Garantie erstreckt sich nicht auf Geräteteile, die normaler Abnutzung ausgesetzt sind und daher als Verschleißteile angesehen werden können (z. B. Lamellen-Feinfilter) oder für Beschädigungen an zerbrechlichen Teilen (z. B. Schalter).

Diese Garantie verfällt, wenn das Gerät beschädigt, nicht sachgemäß benutzt oder nicht gewartet wurde. Für eine sachgemäße Benutzung des Gerätes sind alle in der Betriebsanleitung aufgeführten Anweisungen genau einzuhalten. Verwendungszwecke und Handlungen, von denen in der Betriebsanleitung abgeraten oder vor denen gewarnt wird, sind unbedingt zu vermeiden.

Das Gerät ist lediglich für den privaten und nicht für den gewerblichen Gebrauch bestimmt. Bei missbräuchlicher und unsachgemäßer Behandlung, Gewaltanwendung und bei Eingriffen, die nicht von unserer autorisierten Service-Niederlassung vorgenommen wurden, erlischt die Garantie.

Abwicklung im Garantiefall

Um eine schnelle Bearbeitung Ihres Anliegens zu gewährleisten, folgen Sie bitte den folgenden Hinweisen:

- Bitte halten Sie für alle Anfragen den Kassenbon und die Identifikationsnummer (IAN 360589_2010) als Nachweis für den Kauf bereit.
- Die Artikelnummer entnehmen Sie bitte dem Typenschild.
- Sollten Funktionsfehler oder sonstige Mängel auftreten, kontaktieren Sie zunächst die nachfolgend benannte

Serviceabteilung **telefonisch** oder per **E-Mail**. Sie erhalten dann weitere Informationen über die Abwicklung Ihrer Reklamation.

- Ein als defekt erfasstes Gerät können Sie, nach Rücksprache mit unserem Kundenservice, unter Beifügung des Kaufbelegs (Kassenbons) und der Angabe, worin der Mangel besteht und wann er aufgetreten ist, für Sie portofrei an die Ihnen mitgeteilte Service-Anschrift übersenden. Um Annahmeprobleme und Zusatzkosten zu vermeiden, benutzen Sie unbedingt nur die Adresse, die Ihnen mitgeteilt wird. Stellen Sie sicher, dass der Versand nicht unfrei, per Sperrgut, Express oder sonstiger Sonderfracht erfolgt. Senden Sie das Gerät bitte inkl. aller beim Kauf mitgelieferten Zubehörteile ein und sorgen Sie für eine ausreichend sichere Transportverpackung.

Reparatur-Service

Sie können Reparaturen, **die nicht der Garantie unterliegen**, gegen Berechnung von unserer Service-Niederlassung durchführen lassen. Sie erstellt Ihnen gerne einen Kostenvoranschlag.

Wir können nur Geräte bearbeiten, die ausreichend verpackt und frankiert eingeschickt wurden.

Achtung: Bitte senden Sie Ihr Gerät gereinigt und mit Hinweis auf den Defekt an unsere Service-Niederlassung.

Nicht angenommen werden unfrei - per Sperrgut, Express oder mit sonstiger Sonderfracht - eingeschickte Geräte.

Die Entsorgung Ihrer defekten, eingesendeten Geräte führen wir kostenlos durch.

Service-Center

DE Service Deutschland

Tel.: 0800 54 35 111
E-Mail: grizzly@lidl.de
IAN 360589_2010

AT Service Österreich

Tel.: 0820 201 222
(0,15 EUR/Min.)
E-Mail: grizzly@lidl.at
IAN 360589_2010

CH Service Schweiz

Tel.: 0842 665566
(0,08 CHF/Min.,
Mobilfunk max. 0,40 CHF/Min.)
E-Mail: grizzly@lidl.ch
IAN 360589_2010

Importeur

Bitte beachten Sie, dass die folgende Anschrift keine Service-Anschrift ist. Kontaktieren Sie zunächst das oben genannte Service-Center.

Grizzly Tools GmbH & Co. KG

Stockstädter Straße 20
D-63762 Großostheim
www.grizzlytools-service.eu

ES

Traducción de la Declaración de conformidad CE original

Mediante la presente declaramos que el la
**Aspiradora manual recargable de 20 V
de la serie PHSSA 20-Li B1**

Número de serie
000001 - 285000

corresponde a partir a las siguientes Directivas de la UE corrientes en su respectiva versión vigente:

2014/35/EU • 2014/30/EU • 2011/65/EU* & (EU) 2015/863

Para garantizar la conformidad, se aplicaron las siguientes normas armonizadas, así como las normas y regulaciones nacionales:

**EN 60335-1:2012/A2:2019 • EN 60335-2-2:2010/A1:2013
EN 62233:2008 • EN IEC 63000:2018
EN 55014-1:2017 • EN 55014-2:2015**

El fabricante es el único responsable de expedir esta Declaración de Conformidad (21)**:

CE Grizzly Tools GmbH & Co. KG
Stockstädter Straße 20
63762 Großostheim
Germany
10.04.2021



Christian Frank
Apoderado de documentación

* El objeto de la declaración arriba descrito cumple con las directrices de la Directiva 2011/65/EU del Parlamento Europeo y del Consejo de 8 de junio de 2011 sobre restricciones a la utilización de determinadas sustancias peligrosas en aparatos eléctricos y electrónicos.

** Las dos últimas cifras del año en el que se colocó el Marcado CE.

IT

MT

Traduzione della dichiarazione di conformità CE originale

Con la presente dichiariamo che
Aspirapolvere portatile ricaricabile 20 V
serie di costruzione PHSSA 20-Li B1

numero di serie
000001 - 285000

corrisponde alle seguenti direttive UE in materia nella rispettiva versione valida:

2014/35/EU • 2014/30/EU • 2011/65/EU* & (EU) 2015/863

Per garantire la conformità sono state applicate le seguenti norme armonizzate e anche le norme e disposizioni nazionali che seguono:

EN 60335-1:2012/A2:2019 • EN 60335-2-2:2010/A1:2013
EN 62233:2008 • EN IEC 63000:2018
EN 55014-1:2017 • EN 55014-2:2015

Il produttore è il solo responsabile della stesura della presente dichiarazione di conformità (21)**:



Grizzly Tools GmbH & Co. KG
Stockstädter Straße 20
63762 Großostheim
GERMANY
10.04.2021

Christian Frank
Responsabile documentazione tecnica

* L'oggetto descritto sopra è conforme alle prescrizioni della Direttiva 2011/65/EU del Parlamento Europeo e del Consiglio dell'8 giugno 2011 sulla restrizione dell'uso di determinate sostanze pericolose nelle apparecchiature elettriche ed elettroniche.

** Le ultime due cifre dell'anno nel quale è stato apportato il marchio CE.

PT

Tradução do original da Declaração de conformidade CE

Vimos, por este meio, declarar que o
Aspirador de mão a bateria de 20 V
da série PHSSA 20-Li B1
Número de série
000001 - 285000

corresponde às respectivas normas da UE na sua versão em vigor:

2014/35/EU • 2014/30/EU • 2011/65/EU* & (EU) 2015/863

Para garantir a conformidade, foram aplicadas as seguintes normas harmonizadas bem como normas e disposições nacionais:

EN 60335-1:2012/A2:2019 • EN 60335-2-2:2010/A1:2013
EN 62233:2008 • EN IEC 63000:2018
EN 55014-1:2017 • EN 55014-2:2015

O fabricante é o único responsável pela emissão desta declaração de conformidade (21)**:



Grizzly Tools GmbH & Co. KG
Stockstädter Straße 20
63762 Großostheim
GERMANY
10.04.2021

Christian Frank
Encarregado de documentação

- * O objeto acima descrito da declaração cumpre as normas da diretiva 2011/65/UE do Parlamento Europeu e do Conselho do dia 8 de junho de 2011 sobre a restrição da utilização de determinadas substâncias em aparelhos elétricos e eletrônicos.
- ** Os últimos dois algarismos do ano, em que a marca CE foi aplicada.



Translation of the original EC declaration of conformity

We hereby confirm that the
Cordless handheld vacuum cleaner
model PHSSA 20-Li B1
Serial number
000001 - 285000

conforms with the following applicable relevant version of the EU guidelines:

2014/35/EU • 2014/30/EU • 2011/65/EU* & (EU) 2015/863

In order to guarantee consistency, the following harmonised standards as well as national standards and stipulations have been applied:

**EN 60335-1:2012/A2:2019 • EN 60335-2-2:2010/A1:2013
EN 62233:2008 • EN IEC 63000:2018
EN 55014-1:2017 • EN 55014-2:2015**

This declaration of conformity (21)** is issued under the sole responsibility of the manufacturer:



Grizzly Tools GmbH & Co. KG
Stockstädter Straße 20
63762 Großostheim
Germany
10.04.2021

Christian Frank
Documentation Representative

* The object of the declaration described above satisfies the provisions of Directive 2011/65/EU of the European Parliament and the Council of 8 June 2011 on limiting the use of certain harmful substances in electrical and electronic appliances.

** The last two digits of the year in which the CE marking was affixed.

DE

AT

CH

Original-EG-Konformitätserklärung

Hiermit bestätigen wir, dass der
Akku-Handstaubsauger
Modell PHSSA 20-Li B1

Seriennummer
000001 - 285000

folgenden einschlägigen EU-Richtlinien entspricht:

2014/35/EU • 2014/30/EU • 2011/65/EU* & (EU) 2015/863

Um die Übereinstimmung zu gewährleisten, wurden folgende harmonisierte Normen sowie nationale Normen und Bestimmungen angewendet:

EN 60335-1:2012/A2:2019 • EN 60335-2-2:2010/A1:2013
EN 62233:2008 • EN IEC 63000:2018
EN 55014-1:2017 • EN 55014-2:2015

Die alleinige Verantwortung für die Ausstellung dieser Konformitätserklärung (21)** trägt der Hersteller:



Grizzly Tools GmbH & Co. KG
Stockstädter Straße 20
63762 Großostheim
GERMANY
10.04.2021

Christian Frank
Dokumentationsbevollmächtigter

* Der oben beschriebene Gegenstand der Erklärung erfüllt die Vorschriften der Richtlinie 2011/65/EU des Europäischen Parlaments und des Rates vom 8. Juni 2011 zur Beschränkung der Verwendung bestimmter gefährlicher Stoffe in Elektro- und Elektronikgeräten

** Die beiden letzten Ziffern des Jahres, in dem die CE-Kennzeichnung angebracht wurde.

Explosionszeichnung • Exploded Drawing
Plano de explosión • Vista esplosa
Designação de explosão

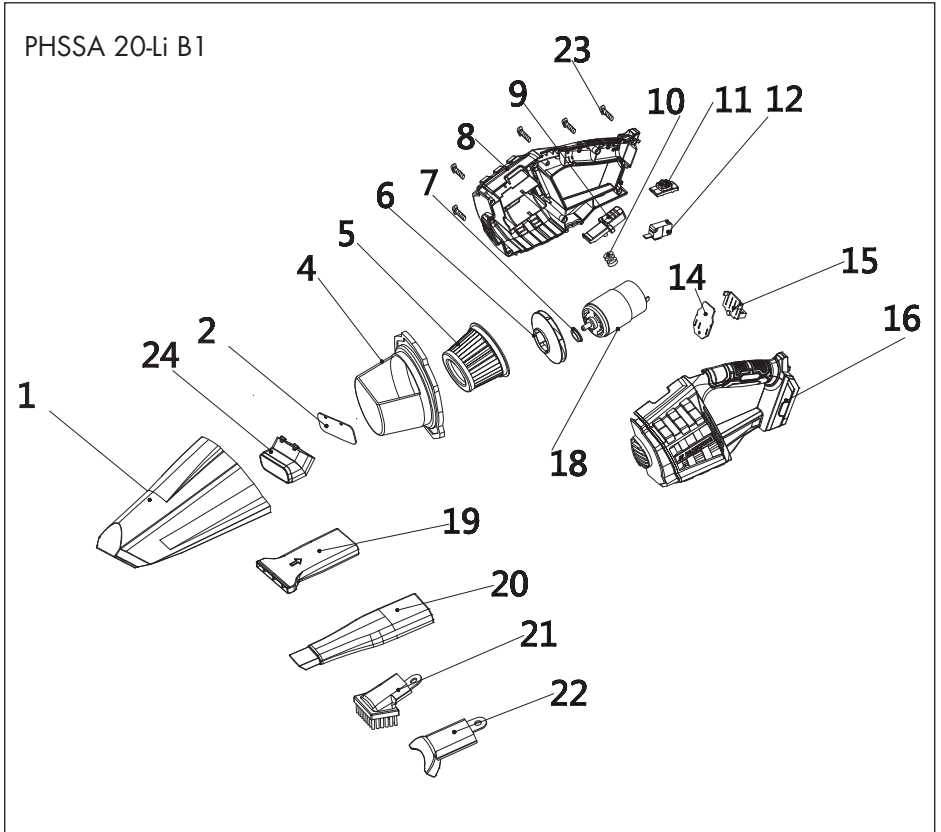

informativ, informative, informativo

2021-02-10_rev02_ks

GRIZZLY TOOLS GMBH & CO. KG

Stockstädter Straße 20
DE-63762 Großostheim
GERMANY

Estado de las informaciones · Versione delle
informazioni · Estado das informações · Last
Information Update · Stand der Informationen:
01/2021 · Ident.-No.: 76008130012021-5



IAN 360589_2010