

OWIM GmbH & Co. KG

Stiftsbergstraße 1
74167 Neckarsulm
GERMANY

Model No.: HG12623

Version: 02/2026

IAN 507914_2507

3 



20V CORDLESS FAN PVA 20-Li C2

(GB) (CY)

20V CORDLESS FAN

User manual

Translation of the original instructions

(HU)

20 V AKKUS VENTILÁTOR

Használati útmutató

Eredeti használati utasítás fordítása

(SI)

20 V AKUMULATORSKI VENTILATOR

Navodila za uporabo

Prevod izvirnih navodil

(CZ)

20 V AKU VENTILÁTOR

Návod k použití

Překlad původního návodu k používání

(SK)

20 V AKU VENTILÁTOR

Používateľská príručka

Preklad pôvodného návodu na použitie

(HR)

20 V AKU VENTILATOR

Korisnički priručnik

Prijevod originalnih uputa

(RS)

20 V AKU VENTILATOR

Korisnički priručnik

Prevod originalnog uputstva

(MK)

20V ВЕНТИЛАТОР НА БАТЕРИИ

Прирачник за корисници

Превод на оригиналното упатство за употреба

(AL)

20 V VENTILATOR ME BATERI

Manuali i përdorimit

Përkthim i manualit original të përdorimit

(RO)

20 V VENTILATOR CU ACUMULATOR

Manual de utilizare

Traducere a instrucțiunilor originale

(BG)

20 V АКУМУЛАТОРЕН ВЕНТИЛАТОР

Ръководство за потребителя

Превод на оригиналната инструкция

(GR) (CY)

20 V ΕΠΑΝΑΦΟΡΤΙΖΟΜΕΝΟΣ ΑΝΕΜΙΣΤΗΡΑΣ

Εγχειρίδιο χρήστη

Μετάφραση του πρωτοτύπου των οδηγιών χρήσης

(DE) (AT) (BE) (CH)

20 V AKKU-VENTILATOR

Bedienungsanleitung

Originalbetriebsanleitung

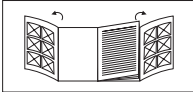

GB/CY	User manual	Page	5
HU	Használati útmutató	Oldal	15
SI	Navodila za uporabo	Stran	25
CZ	Návod k použití	Strana	37
SK	Používateľská príručka	Strana	47
HR	Korisnički priručnik	Stranica	58
RS	Korisnički priručnik	Strana	68
MK	Прирачник за корисници	Страница	79
AL	Manuali i përdorimit	Faqja	90
RO	Manual de utilizare	Pagina	100
BG	Ръководство за потребителя	Страница	111
GR/CY	Εγχειρίδιο χρήστη	Σελίδα	124
DE/AT/BE/CH	Bedienungsanleitung	Seite	136

A

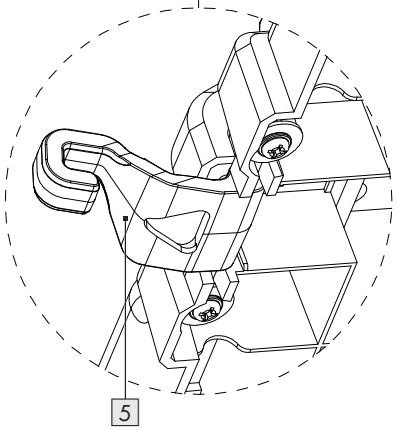
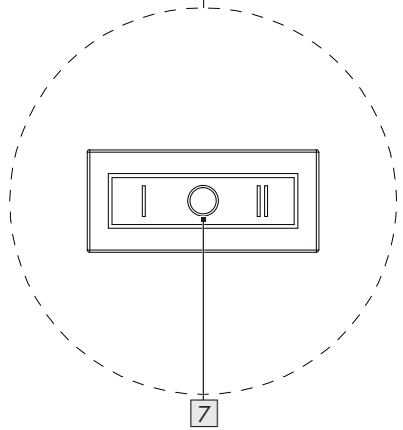
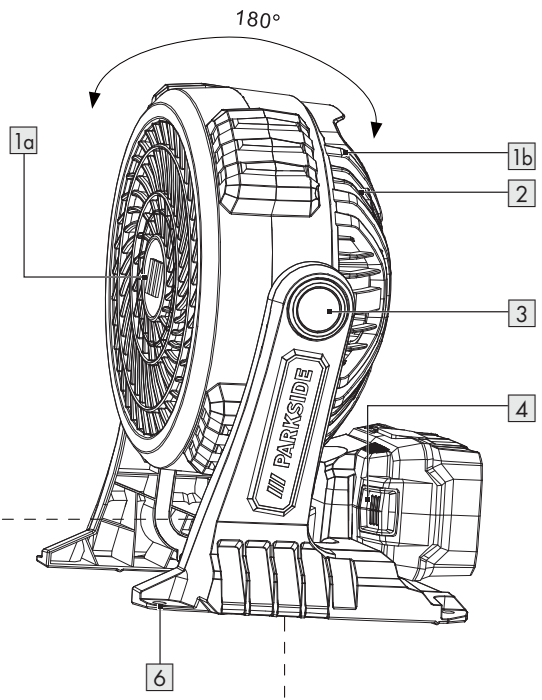

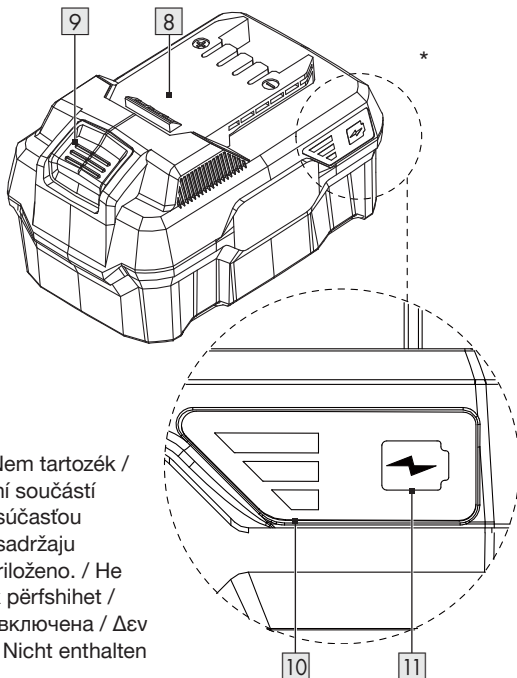
B

* Not included / Nem tartozék /
 Ni priloženo / Není součástí
 dodávky / Nie je súčasťou
 dodávky / Nije u sadržaju
 isporuke. / Nije priloženo. / Не
 е включено / Nuk përfshihet /
 Neincluse / Не е включена / Δεν
 περιλαμβάνεται / Nicht enthalten

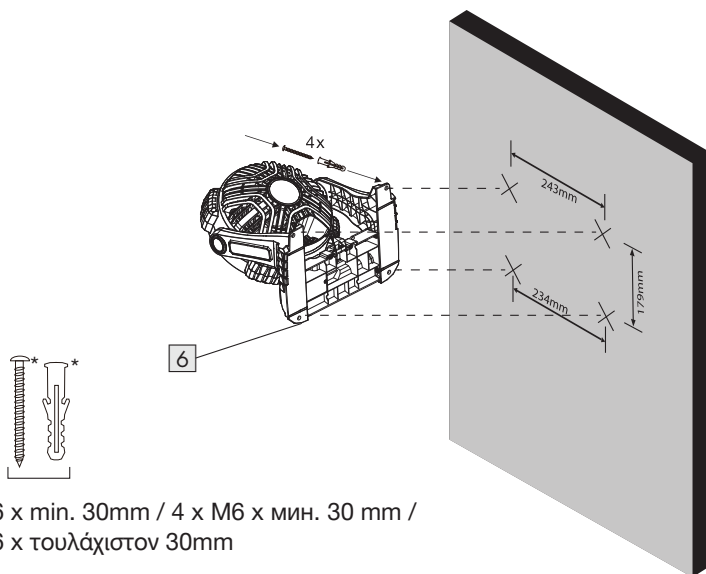









C

4 x M6 x min. 30mm / 4 x M6 x мин. 30 mm /
 4 x M6 x τουλάχιστον 30mm

* Not included / Nem tartozék / Ni priloženo / Není součástí dodávky / Nie je súčasťou dodávky / Nije u sadržaju isporuke. / Nije priloženo. / Не е включено / Nuk përfshihet / Neincluse / Не е включена / Δεν περιλαμβάνεται / Nicht enthalten

List of pictograms used	Page	6
Introduction	Page	7
Intended use	Page	7
Scope of delivery	Page	7
Parts list	Page	7
Technical data	Page	7
General safety notes	Page	8
First set-up of the product	Page	10
Unpacking the product and basic cleaning	Page	10
Charging the battery pack*	Page	10
Inserting/removing the battery pack*	Page	10
Checking the battery charge level	Page	10
Operation	Page	11
Switching on/off	Page	11
Adjusting the fan head	Page	11
Carrying handle	Page	11
Mounting the fan	Page	11
Fastening hook	Page	11
Cleaning and maintenance	Page	11
Original accessories	Page	11
Cleaning	Page	11
Disposal	Page	12
Warranty	Page	12
Warranty claim procedure	Page	12
Service	Page	13
EU declaration of conformity	Page	14

List of pictograms used

 <p>DANGER! – Designating a hazard with high risk, which will result in death or severe injury if not avoided (e.g. risk of suffocation)</p>	 <p>Read the instruction manual.</p>
	 <p>Fuse</p>
 <p>WARNING! – Designating a hazard with moderate risk, which can result in death or severe injury if not avoided (e.g. risk of electric shock)</p>	<p>n</p> <p>Rotating speed</p>
	 <p>Alternating current/voltage</p>
 <p>CAUTION! – Designating a hazard with low risk, which could result in minor or moderate injury if not avoided (e.g. risk of scalding)</p>	 <p>Direct current/voltage</p>
	 <p>CE mark indicates conformity with relevant EU directives applicable for this product.</p>
 <p>NOTICE! – Warns of possible damage to property/the product if not avoided (e.g. risk of short circuit)</p>	<p>min⁻¹</p> <p>Revolutions per minute</p>
	<p> Safety information</p> <p> Instructions for use</p>
<p>Li-Ion</p>	<p>Lithium-Ion battery</p>

20V CORDLESS FAN

● Introduction

We congratulate you on the purchase of your new product. You have chosen a high quality product. The instructions for use are part of the product. They contain important information concerning safety, use and disposal. Before using the product, please familiarise yourself with all of the safety information and instructions for use. Only use the product as described and for the specified applications. If you pass the product on to anyone else, please ensure that you also pass on all the documentation with it.

● Intended use

- This product is intended for general ventilation in most household areas.
- Use this product only as described and for the areas of applications specified.
- The product is not intended for commercial use.
- Any other usage or modification of the product is deemed to be improper and

carries a significant risk of accidents. The manufacturer accepts no responsibility for damage attributable to misuse.

● Scope of delivery

- 1 Cordless Fan
- 1 User manual

● Parts list

(Fig. A, B)

- 1a Front grille
- 1b Rear grille
- 2 Carrying handle
- 3 Stand with stepless tilting (180°)
- 4 Battery slot
- 5 Hook
- 6 Mounting holes (x4)
- 7 On/off switch (Speed level 1 and 2)
- 8 Battery pack *
- 9 Release button for the battery pack
- 10 Battery display LED
- 11 Battery charge level button

* Battery pack and charger are not included in the scope of delivery.

● Technical data

Rated voltage:	20 V --- (DC)
Speed setting 1:	n 1,350 min ⁻¹
Speed setting 2:	n 1,900 min ⁻¹
Operating time at speed level 1:	9 h (Battery pack with 2 Ah) 18 h (Battery pack with 4 Ah) 36 h (Battery pack with 8 Ah)
Operating time at speed level 2:	4 h (Battery pack with 2 Ah) 8 h (Battery pack with 4 Ah) 16 h (Battery pack with 8 Ah)
Rotor blade diameter:	180 mm
No. of rotor blades:	5
Total diameter:	230 mm

Recommended rechargeable battery pack:	
20 V battery pack* Battery pack PAP 20 B3	
Type:	Lithium-Ion
Rated voltage:	20 V max
Capacity:	4.0 Ah
Energy value:	80 Wh
Number of cells:	10

Recommended battery charger:		
20 V battery Charger* Rapid battery charger PLG 20 C3		
Input:		
Rated voltage:	230 – 240 V~	
Rated frequency:	50 Hz	
Rated power:	120 W	
Fuse (internal):	3.15 A	

* **Battery pack and battery charger are not included.**

Only used the battery sources specified in the user manual.

CAUTION! Risk of fire or explosion if the battery is replaced by an incorrect type.

Noise emission value

The measured values have been determined in accordance with EN IEC 60704-2-7:2020.

The A-rated noise level of the product is typically as follows:

A-rated noise level	
Sound power level L_{WA} :	63 dB
Uncertainty K_{WA} :	1.7 dB



General safety notes

⚠ WARNING! Danger to life and risk of injury!

► **Read all safety warnings, instructions, illustrations and specifications provided with this product.** Failure to follow all instructions listed below may result in electric shock, fire and/or serious injury.

Save all warnings and instructions for future reference.

- This product may be used by children aged 8 years old and above and by persons with limited physical, sensory or mental capabilities or lack of experience and knowledge, provided that they are under supervision or have been told how to use the product safely and are aware of the potential risks. Do not allow children to use the product as a toy. Cleaning and user maintenance tasks may not be carried out by children unless they are supervised.
- Do not expose the product to rain.
- Store the product indoors only.

- Do not use the product as a toy. Special care must be taken when the product is used by or near children.
- Use the product only as described in this user manual.
- Do not use the product if the battery pack is damaged.
- Contact customer service if the product is not working properly, has been dropped, left outdoors or dropped into water.
- If the product has been dropped, check it carefully for cracks or damage before use.
- Do not use the product if it is damaged, bent or cracked. Stop using the product immediately if it appears to be damaged in any way or is operating abnormally.
Check the product for damage and defects before every use.
- Do not touch the product with wet hands.
- Do not insert any objects into the openings of the product.
- Keep hair, loose clothing, fingers and all other parts of the body away from the openings and moving parts.
- Switch off the product before removing the battery pack.
- Only use the charger recommended by the manufacturer. Accessories that may be suitable for one particular cordless fan may no longer be safe if used with other cordless fans.
- Do not charge the battery pack outdoors.
- Do not expose the product to fire or high temperatures.
- Do not use the product near naked flames, smouldering ashes or explosive substances, e.g. in the presence of flammable liquids, gases or dust.
The product may generate sparks that can ignite dust or fumes.

- Do not use this product to blow off hazardous or explosive materials and fumes. The product is intended for general ventilation only.
- Switch the product off immediately if you notice anything unusual.
- Do not leave the product unattended when it is switched on.
- Before removing the guard, switch off the product and remove the battery pack.
- Remove the battery pack from the product before charging.
- Remove the battery pack if the product is stored for a long period of time.
- Do not short-circuit the terminals of the battery pack.

● **First set-up of the product**

● **Unpacking the product and basic cleaning**

1. Take the product out of the packaging and remove all packaging materials and plastic wrappings.
2. Check to make sure that all listed parts are included (see “Scope of delivery”).

3. Check whether the product and all parts are in good condition, if any damage or defect is detected, do not use the product, but follow the procedure described in chapter “Warranty”.

● **Charging the battery pack***

- Use only the recommended battery pack and charger listed in the technical data.
- To ensure full rechargeable battery capacity, please fully charge your battery pack before using this product for the first time.

(* not included)

● **Inserting/removing the battery pack***

Inserting the battery pack

- Push the battery pack **[8]** into the product. Snap the battery pack into the battery slot **[4]**.

Removing the battery pack

- Press the release button **[9]** and remove the battery pack **[8]**.

(* not included)

● **Checking the battery charge level**

- Press the battery charge level button **[11]** to check the battery status.
- The battery charge level is shown on the battery display LED **[10]** as follows:

Display LED	Battery charge level
Red + Orange + Green	maximum battery charge level
Red + Orange	medium battery charge level
Red	low battery charge level (Charge the battery pack [8] .)

● Operation

● Switching on/off

Status	Speed level	Position of the on/off switch
On	1	I
	2	II
Off	-	0

● Adjusting the fan head

- Turn the front grille **1a** to the desired position.

● Carrying handle

- Carry and transport the product by the carrying handle **2** on the rear grille **1b**.

● Mounting the fan

- This product can be mounted on a horizontal position (e.g. work bench) or vertical position (e.g. wall) (Fig. C) with the four mounting holes **6** on the corners of the stand **3** using 4 pairs of mounting screws and dowels (M6 x min. 30mm) (not included).
- Make sure that the fan is mounted such that the fan operation is not impeded.

● Fastening hook

- Fold the hook **5** out of the stand **3** so that you can attach it to a suitable place, such as a wall hook.

● Cleaning and maintenance

● Original accessories

- Customers can order compatible replacement batteries and chargers from Lidl online shops for the following countries:
 - Germany (lidl.de), France (lidl.fr), Belgium (lidl.be), Czech Republic (lidl.cz), Netherlands (lidl.nl), Poland (lidl.pl), Slovakia (lidl.sk), Spain (lidl.es)

- Customers from all other countries can order from www.optimex-shop.com.
- Only use accessories that are specified in the user manual. The use of accessories that are not recommended in the user manual may pose a risk of injury to you.

● Cleaning

⚠ WARNING! Risk of injury!

- ▶ Switch off the product and remove the battery pack* **8** before carrying out any cleaning work on the product.

(* not included)

- Never allow liquids to get into the product or the accessories (battery pack, charger).
- Use a damp cloth to clean the housing. Never use petrol, solvents or cleansers which can damage plastic.
- If a lithium-ion battery pack is going to be stored for an extended period, the charge level should be checked regularly. The optimum charge level is between 50 % and 80 %. The optimum storage environment is cool and dry.

NOTES:

- The grilles **1a** **1b** act as safety guards to protect the user from touching the fan blade.
- Do not remove the front grille **1a** or the rear grille **1b** under any circumstances.
- After cleaning: Let all parts dry.

● **Disposal**

The packaging is made of environmentally friendly materials, which may be disposed of through your local recycling facilities.



Observe the marking of the packaging materials for waste separation, which are marked with abbreviations (a) and numbers (b) with following meaning: 1–7: plastics/20–22: paper and fibreboard/80–98: composite materials.



Contact your local refuse disposal authority for more details of how to dispose of your wornout product.



To help protect the environment, please dispose of the product properly when it has reached the end of its useful life and not in the household waste. Information on collection points and their opening hours can be obtained from your local authority.

● **Warranty**

The product has been manufactured to strict quality guidelines and meticulously examined before delivery. In the event of material or manufacturing defects you have legal rights against the retailer of this product. Your legal rights are not limited in any way by our warranty detailed below.

The warranty for this product is 3 years from the date of purchase. The warranty period begins on the date of purchase. Keep the original sales receipt in a safe location as this document is required as proof of purchase.

Any damage or defects already present at the time of purchase must be reported without delay after unpacking the product.

Should the product show any fault in materials or manufacture within 3 years from the date of purchase, we will repair or replace it – at our choice – free of charge to you. The warranty period is not extended as a result of a claim being granted. This also applies to replaced and repaired parts.

This warranty becomes void if the product has been damaged, or used or maintained improperly.

The warranty covers material or manufacturing defects. This warranty does not cover product parts subject to normal wear and tear, thus considered consumables (e.g. batteries, rechargeable batteries, tubes, cartridges), nor damage to fragile parts, e.g. switches or glass parts.

● **Warranty claim procedure**

So that your request can be processed quickly, please observe the following instructions:

For all inquiries, please have the receipt and item number (IAN 507914_2507) ready as proof of purchase.

The article number can be taken from the identification label on the product, engraving on the product, the front cover of your manual (at the bottom left), or the sticker on the back or bottom of the product.

If malfunctions or other defects arise, first contact the service department indicated below by phone or email.

You can then send a product recorded as defective to the communicated service address postage-free, making sure to enclose proof of purchase (receipt) and information on the details of the defect and when it occurred.

You can download and view this and numerous other manuals at parkside-diy.com. This QR code takes you directly to parkside-diy.com. Choose your country and use the search screen to search for the operating instructions. Entering the item number (IAN) 507914_2507 takes you to the operating instructions for your item.



● Service

GB **Service Great Britain**
Tel.: 08000518970
Contact form on parkside-diy.com
IAN 507914_2507

CY **Service Cyprus**
Tel.: 80094242
Contact form on parkside-diy.com
IAN 507914_2507

 Serbian mark of conformity

● EU declaration of conformity

EN

EU DECLARATION OF CONFORMITY (N° 507914_2507)
--

IAN: 507914_2507
Product identification: "PARKSIDE" 20V Cordless Fan
Model Number: HG12623

The object of the declaration described above is in conformity with the relevant Union harmonisation legislation:

Directive 2006/42/EC
Directive 2014/30/EU
Directive 2011/65/EU and all related amendments

References to the relevant harmonised standards used or references to the other technical specifications in relation to which conformity is declared:

N° / Parts
Directive 2006/42/EC
EN 60335-1:2012/A16:2023
EN 60335-2-80:2003/A2:2009
EN 62233:2008
EN ISO 12100:2010
Directive 2014/30/EU
EN IEC 55014-1:2021
EN IEC 55014-2:2021
EN 55014-1:2017/A11:2020
EN 55014-2:1997/A2:2008

The object of the declaration described above is in conformity with Directive 2011/65/EU of the European Parliament and of the Council of 8 June 2011 on the restriction of the use of certain hazardous substances in electrical and electronic equipment:

N° / Parts
Directive 2011/65/EU
EN IEC 63000:2018

Keeper of the technical documentation: OWIM GmbH & Co.KG

Signed for and on behalf of:

OWIM GmbH & Co. KG, Stiftsbergstraße 1, 74167 Neckarsulm, Germany

This declaration of conformity is issued under the sole responsibility of the manufacturer.









Translation of the original declaration of conformity

Neckarsulm	09.01.2026		
Place	Date	ppa. Jens Buchheim Authorised Signatory	ppa. Dr. Thorsten Maier Authorised Signatory



A felhasznált piktogramok/szimbólumok listája	Oldal	16
Bevezető	Oldal	17
Rendeltetésszerű használat	Oldal	17
A csomagolás tartalma	Oldal	17
Alkatrészlista	Oldal	17
Műszaki adatok	Oldal	17
Általános biztonsági utasítások	Oldal	18
A termék első üzembe helyezése	Oldal	20
A termék kicsomagolása és alapvető tisztítása	Oldal	20
Az akkumulátoregység töltése*	Oldal	20
Az akkumulátoregység behelyezése/kivétele*	Oldal	21
Az akkumulátor töltésszintjének ellenőrzése	Oldal	21
Működtetés	Oldal	21
Be-/kikapcsolás	Oldal	21
A ventilátorfej beállítása	Oldal	21
Segédfogantyú	Oldal	21
A ventilátor felszerelése	Oldal	21
Rögzítőhorog	Oldal	21
Tisztítás és karbantartás	Oldal	21
Eredeti tartozékok	Oldal	21
Tisztítás	Oldal	22
Mentesítés	Oldal	22
Garancia	Oldal	22
Garanciális ügyek lebonyolítása	Oldal	23
Szerviz	Oldal	23
EU-megfelelőségi nyilatkozat	Oldal	24

A felhasznált piktogramok/szimbólumok listája

 <p>VESZÉLY! – Magas kockázati szintű veszélyre utal, melyet ha nem kerülnek el, az halálesethez vagy súlyos sérüléshez vezet (pl. fulladásveszély)</p>	 <p>Olvassa el a használati útmutatót.</p>
	 <p>Biztonság</p>
 <p>FIGYELMEZTETÉS! – Közepes kockázati szintű veszélyre utal, melyet ha nem kerülnek el, az halálesethez vagy súlyos sérüléshez vezethet (pl. áramütés kockázata)</p>	<p>n</p> <p>Forgási sebesség</p>
	 <p>Váltóáram/-feszültség</p>
 <p>VIGYÁZAT! – Alacsony kockázati szintű veszélyre utal, melyet ha nem kerülnek el, az könnyebb vagy mérsékelt sérüléshez vezethet (pl. forrázásveszély)</p>	 <p>Egyenáram/-feszültség</p>
	 <p>A CE-jelzés azt jelzi, hogy a termék megfelel a rá vonatkozó EU előírásoknak.</p>
 <p>FIGYELEM! – Lehetséges anyagi károokra hívja fel a figyelmet (pl. rövidzárlat veszélye)</p>	<p>min⁻¹</p> <p>Fordulatok száma percenként</p>
	 <p>Biztonsági utasítások</p>  <p>Kezelési utasítások</p>
<p>Li-Ion</p> <p>Lítium-ion akkumulátor</p>	

20 V AKKUS VENTILÁTOR

● Bevezető

Gratulálunk új termékének vásárlása alkalmából. Ezzel a döntésével vállalatunk értékes terméke mellett döntött. A használati utasítás ezen termék része. A biztonságra, a használatára és a megsemmisítésre vonatkozó fontos tudnivalókat tartalmazza. A termék használata előtt ismerje meg az összes használati és biztonsági tudnivalót. A terméket csak a leírtak szerint és a megadott felhasználási területeken alkalmazza. A termék harmadik személy számára való továbbadása esetén kézbesítse vele annak a teljes dokumentációját is.

● Rendeltetésszerű használat

- Ez a termék a legtöbb háztartási helyiség általános szellőztetésére szolgál.
- A terméket csak a leírt módon használja, a megadott alkalmazásokra.
- A termék üzleti használatra nem alkalmas.
- A termék minden más használati módja vagy módosítása nem rendeltetésszerűnek minősül és

● Műszaki adatok

Névleges feszültség:	20 V === (egyenáram)
1. sebességi fokozat:	n 1,350 min ⁻¹
2. sebességi fokozat:	n 1,900 min ⁻¹
Üzemidő 1. sebességi fokozatnál:	9 óra (2 Ah-s akkumulátorcsomaggal) 18 óra (4 Ah-s akkumulátorcsomaggal) 36 óra (8 Ah-s akkumulátorcsomaggal)
Üzemidő 2. sebességi fokozatnál:	4 óra (2 Ah-s akkumulátorcsomaggal) 8 óra (4 Ah-s akkumulátorcsomaggal) 16 óra (8 Ah-s akkumulátorcsomaggal)
Forgórész átmérője:	180 mm
Forgórészlapátok száma:	5
Teljes átmérő:	230 mm

súlyos balesetek veszélyével jár. A gyártó nem vállal felelősséget a nem rendeltetésszerű használatból eredő károkat.

● A csomagolás tartalma

- 1 Akkus ventilátor
- 1 Használati útmutató

● Alkatrészlista

(A és B ábra)

- 1a Elülső rács
- 1b Hátulsó rács
- 2 Segédfogantyú
- 3 Állvány fokozatmentes döntéssel (180°)
- 4 Elemtartó nyílás
- 5 Kampó
- 6 Rögzítőlyuk (x4)
- 7 Be-/kikapcsoló (1-es és 2-es sebességfokozat)
- 8 Akkumulátorcsomag *
- 9 Akkumulátoregység kioldógomb
- 10 Akkumulátor kijelző LED
- 11 Akkumulátor töltésszint gomb

* Az akkumulátoregységet és a töltőt a szállított csomag nem tartalmazza.

Javasolt újratölthető akkumulátoregység:	
20 V akkumulátoregység* Akkumulátoregység PAP 20 B3	
Típus:	Lítium-ion
Névleges feszültség:	20 V max
Kapacitás:	4,0 Ah
Energiaérték:	80 Wh
Cellák száma:	10

Javasolt elemtöltő:	
20 V elemtöltő* Gyors elemtöltő PLG 20 C3	
Bemenet:	
Névleges feszültség:	230–240 V~
Névleges frekvencia:	50 Hz
Névleges teljesítmény:	120 W
Biztosíték (belső):	3,15 A 

* **Az akkumulátoregység és az akkumulátortöltő nem tartozék.**
Csak az ebben a használati útmutatóban felsorolt elem modelleket használja.
VIGYÁZAT! Ha nem megfelelő típusra cseréli az elemet, akkor tűzveszély lép fel.

Zajkibocsátási érték

A mért értékek az EN IEC 60704-2-7:2020 szabvány szerint van meghatározva.
A termék A-névleges zajszintje általában a következő:

A-névleges zajszint:	
Mért hangteljesítményszint L_{WA} :	63 dB
Bizonytalanság K_{WA} :	1,7 dB



Általános biztonsági utasítások

⚠ FIGYELMEZTETÉS! Életveszély és sérülésveszély!

► **Olvasson el minden, ehhez a termékhez mellékelt biztonsági utasítást, figyelmeztetést, ábrát és műszaki adatot.** Az alábbi figyelmeztetések figyelmen kívül hagyása áramütéshez, tűzesethez és/vagy súlyos sérülésekhez vezethet.

Őrizzen meg minden biztonsági utasítást és figyelmeztetést biztonságos helyen későbbi használatra.

■ A terméket akkor használhatják 8 éves és afeletti gyermekek, csökkent testi, érzékszervi vagy szellemi képességű, valamint megfelelő tapasztalattal és tudással nem rendelkező személyek, ha számukra felügyeletet biztosítanak vagy ha utasításokat kapnak a termék biztonságos használatával kapcsolatban, és megértik az azzal járó veszélyeket. Gyermekek nem játszhatnak a termékkel. A tisztítást és a felhasználói

- karbantartást nem végezhetik gyermekek felügyelet nélkül.
- Ne tegye ki a terméket esőnek.
 - A terméket csakis beltérben tárolja.
 - A termék játékszerként nem használható. Különös gondossággal kell eljárni, ha a terméket gyermekek által vagy gyermekek közelében használják.
 - A terméket kizárólag a jelen használati útmutatóban található leírás alapján használja.
 - Ne használja a terméket sérült akkumulátorcsomaggal.
 - Ha a termék nem működik megfelelően, leejtették, megsérült, szabadban hagyták, vagy vízbe esett, forduljon az ügyfélszolgálathoz.
 - Ha a termék leesett, használat előtt gondosan ellenőrizze, hogy nincs-e rajta repedés vagy sérülés.
- Ne használja a terméket, ha az sérült, meghajlott vagy megrepedt. Ha a termék bármilyen módon sérültnek tűnik, vagy nem működik megfelelően, azonnal helyezze üzemén kívül.
Minden használat előtt ellenőrizze a terméket sérülések és hibák szempontjából.
 - Ne érintse meg a terméket nedves kézzel.
 - Ne dugjon idegen tárgyakat a termék nyílásaiba.
 - Tartsa távol a haját, a laza ruházatot, az ujjakat és minden testrészét a nyílásoktól és a mozgó részekről.
 - Kapcsolja ki a terméket, mielőtt leveszi az akkumulátorcsomagot.
 - Csak gyártó által javasolt töltőt használjon.
Egy adott akkus ventilátorhoz alkalmas tartozékok veszélyforrást jelenthetnek, ha más akkus ventilátorokkal használják őket.

- Ne töltse az akkumulátorcsomagot szabadban.
- Ne tegye ki a terméket tűznek vagy magas hőmérsékleteknek.
- Ne használja a terméket nyílt láng, parázsló hamu vagy robbanásveszélyes anyagok közelében, pl. gyúlékony folyadékok, gázok vagy por jelenlétében.
A termék szikrákat generálhat, amelyek meggyújthatják a port vagy a gőzöket.
- Ne használja ezt a terméket veszélyes vagy robbanásveszélyes anyagok és gőzök elfújására. A termék csak általános szellőztetésre alkalmas.
- Ha bármi szokatlant észlel, azonnal kapcsolja ki a terméket.
- Ne hagyja a terméket bekapcsolt állapotban felügyelet nélkül.
- A védőberendezés eltávolítása előtt kapcsolja ki a terméket és vegye ki az akkumulátorcsomagot.

- Töltés előtt vegye ki az akkumulátorcsomagot a termékből.
- Ha a terméket hosszabb ideig tárolja, vegye ki belőle az akkumulátorcsomagot.
- Soha ne zárja rövidre az akkumulátoregység érintkezőit.

● **A termék első üzembe helyezése**

● **A termék kicsomagolása és alapvető tisztítása**

1. Vegye ki a terméket a csomagolásból, és távolítson el minden csomagolóanyagot és műanyag csomagolást.
2. Ellenőrizze, hogy minden felsorolt alkatrész megvan-e (lásd a „Szállítási terjedelem” fejezetet).
3. Ellenőrizze, hogy a termék és az alkatrészek állapota megfelelő-e, ha bármilyen sérülést vagy hibát észlel, ne használja a terméket, hanem kövesse a „Garancia” fejezetben leírt eljárást.

● **Az akkumulátoregység töltése***

- Csak a javasolt akkumulátoregységet és a műszaki adatokban megadott töltőt használja.
- Az akkumulátor teljes kapacitásának biztosítása érdekében töltse fel teljesen az akkumulátort, mielőtt először használná a terméket.

(* nem tartozék)

● Az akkumulátoregység behelyezése/kivétele*

Az akkumulátoregység behelyezése

- Helyezze akkumulátoregységet **8** a termékbe. Pattintsa be az akkumulátoregységet az akkumulátor nyílásba **4**.

Az akkumulátoregység kivétele

- Nyomja meg a kioldógombot **9**, és vegye ki az akkumulátoregységet **8**. (* nem tartozék)

● Az akkumulátor töltésszintjének ellenőrzése

- Az akkumulátor töltésszintjének ellenőrzéséhez nyomja meg az akkumulátor töltésszint gombot **11**.
- Az akkumulátor töltésszintje az akkumulátor kijelző LED-jén **10** látható az alábbiak szerint:

Kijelző LED	Akkumulátor töltésszint
Piros + narancssárga + zöld	elem maximális töltésszintje
Piros + narancssárga	elem közepes töltésszintje
Piros	akkumulátor alacsony töltésszintje (töltse az akkumulátoregységet 8 .)

● Működtetés

● Be-/kikapcsolás

Állapot	Sebesség-fokozat	Az on/off (be/ki) kapcsoló pozíciója
Be	1	I
	2	II
Ki	-	0

● A ventilátorfej beállítása

- Fordítsa az elülső hűtőrácstól **1a** a kívánt pozícióba.

● Segédfogantyú

- A terméket a hátsó hűtőrácson **1b** lévő fogantyúval **2** szállítsa.

● A ventilátor felszerelése

- A termék felszerelhető vízszintes (pl. munkapad) vagy függőleges (pl. fal) helyzetben (C ábra) az állvány **3** sarkain lévő négy rögzítőfurattal **6**, 4 pár rögzítősavarral és tiplivel (M6 x min. 30 mm) (nem tartozék).
- Győződjön meg arról, hogy a ventilátor úgy van-e felszerelve, hogy a ventilátor működése ne legyen akadályozva.

● Rögzítőhorog

- Hajtsa ki a horgot **5** az állványból **3**, hogy megfelelő helyre, például fali horogra tudja rögzíteni.

● Tisztítás és karbantartás

● Eredeti tartozékok

- A vásárlók a Lidl online felületein a következő országokban rendelhetnek kompatibilis csereakkumulátorokat és töltőket:
- Németország (lidl.de), Franciaország (lidl.fr), Belgium (lidl.be), Csehország (lidl.cz), Hollandia (lidl.nl), Lengyelország (lidl.pl), Szlovákia (lidl.sk), Spanyolország (lidl.es).
- Az összes többi ország vásárlói a www.optimex-shop.com oldalról rendelhetnek.
- Csak a használati útmutatóban meghatározott tartozékokat használja. A használati útmutatóban nem javasolt tartozékok használata sérülést okozhat.

● Tisztítás

⚠ FIGYELEMEZTETÉS! Sérülésveszély!

- ▶ Kapcsolja ki a terméket, és távolítsa el az akkumulátoregységet* [8], mielőtt bármilyen karbantartási munkát végezne.

(* nem tartozék)

- Soha ne engedje, hogy folyadék kerüljön a termékbe vagy a tartozékokba (akkumulátoregység, töltő).
- A burkolat tisztításához nedves törlőkendőt használjon. Soha ne használjon benzint, oldószereket vagy tisztítószereket, amelyek megrongálhatják a műanyagot.
- Ha a lítium-ion akkumulátort hosszabb ideig tárolják, a töltésszintet rendszeresen ellenőrizni kell. Az optimális töltési szint 50% és 80% között van. Az optimális tárolási környezet hűvös és száraz.

MEGJEGYZÉSEK:

- A rácsok [1a] [1b] biztonsági védőelemként működnek, hogy megvédjék a felhasználót attól, hogy hozzáérjen a ventilátor lapátjaihoz.
- Semmilyen körülmények között ne távolítsa el az elülső hűtőrácsot [1a] vagy a hátsó hűtőrácsot [1b].

- Tisztítás után: Hagyjon minden alkatrészt megszáradni.

● Mentesítés

A csomagolás környezetbarát anyagokból készült, amelyeket a helyi újrahasznosító helyeken adhat le ártalmatlanítás céljából.



A hulladék elkülönítéséhez vegye figyelembe a csomagolóanyagon található jelzéseket. Ezek rövidítéseket (a) és számokat (b) tartalmaznak a következő jelentéssel: 1–7: műanyagok / 20–22: papír és karton / 80–98: kötőanyagok.



A kiszolgált termék megsemmisítési lehetőségeiről lakóhelye illetékes önkormányzatánál tájékozódhat.



A környezete érdekében, ne dobja a kiszolgált terméket a háztartási szemétkébe, hanem adja le szakszerű ártalmatlanításra. A gyűjtőhelyekről és azok nyitvatartási idejéről az illetékes önkormányzatnál tájékozódhat.

● Garancia

A terméket gondosan, szigorú minőségi előírások betartásával gyártottuk, és a szállítás előtt gondosan ellenőriztük. Anyag- vagy gyártási hibák esetén a termék eladójaival szemben törvényes jogok illetik meg. Az Ön törvényes jogait az általunk alább meghatározott garancia semmilyen módon nem korlátozza.

Erre a termékre 3 év garanciát adunk a vásárlás dátumától számítva. A garancia idő a vásárlás dátumával kezdődik. Biztonságos helyen őrizze meg az eredeti vásárlói bizonylatot, mert ez a dokumentum szükséges a vásárlás bizonyításához.

A vásárláskor fennálló károkat és hiányosságokat a termék kicsomagolása után haladéktalanul jelezze.

Ha ezen a terméken a vásárlástól számított 3 éven belül anyag- vagy gyártási hibát észlel, választásunk szerint ingyenesen megjavítjuk vagy kicseréljük a terméket. A garancia idő nem hosszabbodik meg a helyette nyújtott szavatossági igény által. Ez a kicserélt vagy javított alkatrészekre is érvényes.

A garancia megszűnik, ha a terméket megrongálták, ill. nem szakszerűen kezelték vagy végezték a karbantartást.

A garancia az anyag- és gyártási hibákra vonatkozik. Ez a garancia nem terjed ki azokra a termékalkatrészekre, amelyek normál kopásnak vannak kitéve, és ezért gyorsan kopó alkatrésznek minősülnek (pl. elemekre, akkumulátorokra, tömlőkre, tintapatronokra), illetve a törékeny alkatrészek sérülésére, pl. kapcsolókra vagy üveg alkatrészekre.

● Garanciális ügyek lebonyolítása

Megkeresése gyors feldolgozásához kérjük, kövesse az alábbi utasításokat:

Megkeresés esetén kérjük, mindig készítse elő a pénztárblokkot és a termékszámot (IAN 507914_2507) a vásárlás igazolására.

A termékszámot kérjük, olvassa le a típustábláról, a terméken elhelyezett gravírozásból, az útmutató címlapjáról (alul a bal oldalon), vagy a termék hátsó vagy alsó oldalán található matricáról.

Működési hiba vagy egyéb hiányosság fellépése esetén először vegye fel a kapcsolatot a következőkben felsorolt szervizek valamelyikével telefonon, vagy e-mailen.

A hibásnak ítélt terméket a pénztárblokk és a hiba leírásának és keletkezési idejének megjelölésével, díjmentesen küldheti el az Ön számára kijelölt szerviz címére.

A parkside-diy.com oldalon ezt és számos további kézikönyvet tud megtekinteni és letölteni. Ezzel a QR-kóddal közvetlenül a parkside-diy.com oldalra jut. Válassza ki az országot, és a keresőfelületen keresse meg a használati útmutatókat. A termékszám (IAN) 507914_2507 beírásával juthat el az Ön termékének használati útmutatójához.



● Szerviz

HU **Szerviz Magyarország**
Tel.: 0680021647
A formanyomtatvány itt elérhető:
parkside-diy.com
IAN 507914_2507



Szerb megfelelőségi jel

● EU-megfelelőségi nyilatkozat

HU

EU-MEGFELELŐSÉGI NYILATKOZAT (507914_2507. sz.)

IAN: 507914_2507
Termékkazonosító: "PARKSIDE" 20 V Akkus ventilátor
Típuszám: HG12623

A fent ismertetett nyilatkozat tárgya megfelel a vonatkozó uniós harmonizációs jogszabálynak:

2006/42/EK irányelve
2014/30/EU irányelve
2011/65/EU irányelve az összes kapcsolódó módosítással

Az alkalmazott harmonizált szabványokra hivatkozás vagy az azokra az egyéb műszaki leírásokra való hivatkozás, amelyekkel kapcsolatban megfelelőségi nyilatkozatot tettek:

Szám / vonatkozó részek
2006/42/EK irányelve
EN 60335-1:2012/A16:2023
EN 60335-2-80:2003/A2:2009
EN 62233:2008
EN ISO 12100:2010
2014/30/EU irányelve
EN IEC 55014-1:2021
EN IEC 55014-2:2021
EN 55014-1:2017/A11:2020
EN 55014-2:1997/A2:2008

A fent ismertetett nyilatkozat tárgya megfelel az egyes veszélyes anyagok elektromos és elektronikus berendezésekben való alkalmazásának korlátozásáról szóló, 2011. június 8-i 2011/65 / EU európai parlamenti és tanácsi irányelvnek:

Szám / vonatkozó részek
2011/65/EU irányelve
EN IEC 63000:2018

A műszaki dokumentáció tulajdonosa: OWIM GmbH & Co.KG

A nyilatkozatot a nevében és megbízásában írták alá:

OWIM GmbH & Co. KG, Stiftsbergstraße 1, 74167 Neckarsulm, Németország

A jelen megfelelőségi nyilatkozatot a gyártó kizárólagos felelősségére bocsátják ki.

Az eredeti megfelelőségi nyilatkozat fordítása

Neckarsulm

Hely

09.01.2026

Dátum











ppa. Jens Buchheim
meghatalmazott aláíró

ppa. Dr. Thorsten Maier
meghatalmazott aláíró



Seznam uporabljenih piktogramov/simbolov	Stran	26
Uvod	Stran	27
Predvidena uporaba	Stran	27
Obseg dobave	Stran	27
Seznam delov	Stran	27
Tehnični podatki	Stran	27
Splošna varnostna navodila	Stran	28
Prva nastavitev izdelka	Stran	30
Odstranjevanje izdelka iz embalaže in osnovno čiščenje	Stran	30
Polnjenje baterijskega sklopa*	Stran	30
Vstavljanje/odstranjevanje baterijskega sklopa*	Stran	30
Preverjanje stanja napoljenosti baterije	Stran	31
Delovanje	Stran	31
Vklop/izklop	Stran	31
Nastavitev glave ventilatorja	Stran	31
Ročaj za prenašanje	Stran	31
Montaža ventilatorja	Stran	31
Kavelj za pritrditev	Stran	31
Čiščenje in vzdrževanje	Stran	31
Originalni dodatki	Stran	31
Čiščenje	Stran	32
Odstranjevanje	Stran	32
Garancija	Stran	32
Postopek pri uveljavljanju garancije	Stran	32
Servis	Stran	33
Garancijski list	Stran	34
Izjava EU o skladnosti	Stran	36

Seznam uporabljenih piktogramov/simbolov

 <p>NEVARNOST! – Označuje nevarnost z visoko stopnjo tveganja, ki lahko povzroči smrt ali hude telesne poškodbe, če se ji ne izognete (npr. nevarnost zadušitve)</p>	 <p>Preberite navodila za uporabo.</p>
	 <p>Varovalka</p>
 <p>OPOZORILO! – Označuje nevarnost s srednjo stopnjo tveganja, ki lahko povzroči smrt ali hude telesne poškodbe, če se ji ne izognete (npr. nevarnost električnega udara)</p>	<p>n Hitrost vrtenja</p>
	 <p>Izmenični tok/napetost</p>
 <p>PREVIDNO! – Označuje nevarnost z nizko stopnjo tveganja, ki lahko povzroči lažje do srednje hude telesne poškodbe, če se ji ne izognete (npr. nevarnost opeklin)</p>	 <p>Enosmerni tok/napetost</p>
	 <p>Znak CE potrjuje skladnost z direktivami EU, ki veljajo za izdelek.</p>
 <p>POZOR! – Opozarja pred morebitno materialno škodo (npr. nevarnost kratkega stika)</p>	<p>min⁻¹ Vrtljaji na minuto</p>
	<p> Varnostni napotki</p> <p> Navodila za ravnanje</p>
<p>Li-Ion Litij-ionska polnilna baterija</p>	

20 V AKUMULATORSKI VENTILATOR

● Uvod

Iskrene čestitke ob nakupu vašega novega izdelka. Odločili ste se za zelo kakovosten izdelek. To navodilo za uporabo je sestavni del tega izdelka. Vsebuje pomembna navodila za varnost, uporabo in odstranitev. Preden začnete izdelek uporabljati, se seznanite z vsemi navodili za uporabo in varnostnimi napotki. Izdelek uporabljajte samo tako, kot je opisano, in samo za navedena področja uporabe. Če izdelek odstopite novemu lastniku, mu zraven izročite tudi vse dokumente.

● Predvidena uporaba

- Ta izdelek je namenjen splošnemu prezračevanju večine prostorov v gospodinjstvu.
- Izdelek uporabljajte izključno skladno z opisanim namenom in za navedena področja uporabe.
- Izdelek ni namenjen za profesionalno uporabo.

● Tehnični podatki

Nazivna napetost:	20 V === (enosmerni tok)
Stopnja hitrosti 1:	n 1,350 min ⁻¹
Stopnja hitrosti 2:	n 1,900 min ⁻¹
Čas delovanja pri stopnji hitrosti 1:	9 h (baterijski paket 2 Ah) 18 h (baterijski paket 4 Ah) 36 h (baterijski paket 8 Ah)
Čas delovanja pri stopnji hitrosti 2:	4 h (baterijski paket 2 Ah) 8 h (baterijski paket 4 Ah) 16 h (baterijski paket 8 Ah)
Premer rotorja:	180 mm

- Vsaka druga uporaba ali sprememba izdelka se obravnava kot nepravilna in je povezana z znatnim tveganjem za nezgodo. Za škodo, nastalo pri nestrokovni uporabi, proizvajalec ne prevzame jamstva.

● Obseg dobave

- 1 Akumulatorski ventilator
- 1 Navodila za uporabo

● Seznam delov

(Sl. A, B)

- 1a Sprednja rešetka
- 1b Zadnja rešetka
- 2 Ročaj za prenašanje
- 3 Stojalo z brezstopenjskim nagibom (180°)
- 4 Reža za baterijo
- 5 Zanka
- 6 Montažne luknje (x4)
- 7 Stikalo za vklop/izklop (stopnja hitrosti 1 in 2)
- 8 Baterijski sklop *
- 9 Gumb za sprostitve baterije
- 10 LED prikazovalnik baterije
- 11 Gumb za raven napolnjenosti baterije

* Sklop baterije in polnilnik baterije nista priložena v dobavo.

Število lopatic rotorja:	5
Skupni premer:	230 mm

Priporočena baterija za ponovno polnjenje:	
20 V baterijski sklop* Akumulator PAP 20 B3	
Tip:	Litij-ionska
Nazivna napetost:	najv. 20 V
Zmogljivost:	4,0 Ah
Energijska vrednost:	80 W
Število celic:	10

Priporočljiv polnilnik baterije:	
20 V polnilnik baterije* Hitri polnilnik baterije PLG 20 C3	
Vhod:	
Nazivna napetost:	230 – 240 V~
Nazivna frekvenca:	50 Hz
Nazivna moč:	120 W
Varovalka (notranja):	3,15 A 

* **Baterijski sklop in polnilnik baterije nista priložena.**

Uporabljajte samo vire baterij, navedene v uporabniškem priročniku. SVARILO! Nevarnost eksplozije, če baterijo zamenjate z napačno vrsto baterije.

Vrednost za emisije hrupa

Izmerjene vrednosti so določene v skladu s standardom EN IEC 60704-2-7:2020. Stopnja hrupa z nazivno vrednostjo A je običajno kot sledi:

Ocenjena raven hrupa A	
Stopnja zvočne moči L_{WA} :	63 dB
Spremenljivost K_{WA} :	1,7 dB



Splošna varnostna navodila

⚠ OPOZORILO! Smrtna nevarnost in nevarnost telesnih poškodb!

- ▶ **Preberite vse varnostne napotke, navodila, ilustracije in tehnične podatke, ki so priloženi izdelku.** Neupoštevanje navodil lahko povzroči električni udar, požar in hude telesne poškodbe.

Varnostni napotki in opozorila shranite za kasnejšo uporabo.

- Ta izdelek smejo otroci od 8 leta in osebe z omejenimi fizičnimi, čutilnimi ali miselnimi sposobnostmi oziroma pomanjkljivimi izkušnjami in/ali znanjem uporabljati samo, če so pod nadzorom ali so bili poučeni o varni uporabi izdelka in razumejo nevarnosti, ki iz tega izhajajo. Otroci se ne smejo igrati z izdelkom. Otroci brez nadzora naprave ne smejo čistiti ali vzdrževati.
- Izdelka ne izpostavljajte dežju.

- Izdelek shranjujte izključno v zaprtih prostorih.
 - Izdelka ni dovoljeno uporabljati kot igračo. Posebna previdnost je potrebna, kadar izdelek uporabljajo otroci ali ga uporabljate v njihovi bližini.
 - Izdelek uporabljajte izključno tako, kot je opisano v teh navodilih za uporabo.
 - Izdelka ne uporabljajte s poškodovanim baterijskim paketom.
 - Če izdelek ne deluje pravilno, če vam pade na tla, je poškodovan, ga pustite na prostem ali pade v vodo, se obrnite na servisno službo.
 - Če vam je izdelek padel, ga pred uporabo skrbno preglejte, ali je razpokan ali poškodovan.
 - Izdelka ne uporabljajte, če je poškodovan, zviti ali počeni. Če se zdi, da je izdelek kakor koli poškodovan ali ne deluje pravilno, ga takoj prenehajte uporabljati.
- Pred vsako uporabo preverite, ali je izdelek poškodovan ali obrabljen.
- Izdelka ne prijemajte z mokrimi rokami.
 - V odprtine izdelka ne vstavljajte nikakršnih predmetov.
 - Lase, ohlapna oblačila, prste in vse dele telesa imejte varno oddaljene pred odprtinami ter premikajočimi se deli.
 - Izklopite izdelek, preden odstranite baterijski paket.
 - Uporabljajte samo polnilnik, ki ga priporoča proizvajalec. Pribor, ki je lahko primeren za določen akumulatorski ventilator, lahko pri uporabi z drugimi akumulatorskimi ventilatorji postane vir nevarnosti.
 - Baterijskega paketa ne polnite na prostem.
 - Izdelka ne izpostavljajte ognju ali visokim temperaturam.

- Izdelka ne uporabljajte v bližini odprtega ognja, tlečega pepela ali eksplozivnih snovi, npr. v prisotnosti vnetljivih tekočin, plinov ali prahu. Izdelek lahko povzroči iskre, ki lahko vnamejo prah ali hlape.
- Tega izdelka ne uporabljajte za odpihovanje nevarnih ali eksplozivnih snovi in hlapov. Izdelek je namenjen samo za splošno prezračevanje.
- Izdelek takoj izklopite, če opazite kaj neobičajnega.
- Izdelka ne pustite brez nadzora, ko je vklopljen.
- Pred odstranjevanjem zaščitne naprave izklopite izdelek in odstranite baterijski paket.
- Pred polnjenjem baterijski paket odstranite iz izdelka.
- Če boste izdelek shranjevali dalj časa, iz njega odstranite baterijski paket.
- Ne povzročajte kratkega stika na sponkah baterije.

● **Prva nastavitve izdelka**

● **Odstranjevanje izdelka iz embalaže in osnovno čiščenje**

1. Izdelek odstranite iz embalaže ter odstranite ves embalažni material in plastične ovoje.
2. Preverite in se prepričajte, da so priloženi vsi navedeni deli (glejte poglavje »Obseg dobave«).
3. Preverite, ali so izdelek in vsi deli v dobrem stanju. Če zaznate poškodbo ali okvaro, izdelka ne uporabljajte, temveč sledite postopku, opisanem v poglavju »Garancija«.

● **Polnjenje baterijskega sklopa***

- Uporabljajte samo priporočeni sklop baterij in polnilnik, ki sta navedena v tehničnih podatkih.
- Da zagotovite polno kapaciteto polnilne baterije, pred prvo uporabo tega izdelka popolnoma napolnite baterijo.

(* ni priloženo)

● **Vstavljanje/odstranjevanje baterijskega sklopa***

Vstavljanje baterijskega sklopa

- Potisnite baterijski sklop [8] v izdelek. Vstavite baterijski sklop v režo za baterijo [4].

Odstranjevanje baterijskega sklopa

- Pritisnite gumb za sprostitvev [9] na baterijskem sklopu [8].

(* ni priloženo)

● Preverjanje stanja napoljenosti baterije

- Pritisnite gumb za raven napoljenosti baterije [11], da preverite stanje baterije.
- Raven napoljenosti baterije je prikazana na LED prikazovalniku baterije [10], kot sledi:

Zaslon LED	Raven napoljenosti baterije
Rdeča + oranžna + zelena	največja raven napoljenosti baterije
Rdeča + oranžna	srednja raven napoljenosti baterije
Rdeča	nizka raven napoljenosti baterije (napolnite baterijo [8].)

● Delovanje

● Vklop/izklop

Stanje	Stopnja hitrosti	Položaj stikala za vklop/izklop
Sveti	1	I
	2	II
Ne sveti	-	0

● Nastavitev glave ventilatorja

- Obrnite sprednjo rešetko [1a] v zeleni položaj.

● Ročaj za prenašanje

- Izdelek nosite in premikajte s pomočjo nosilnega ročaja [2] na zadnji rešetki [1b].

● Montaža ventilatorja

- Ta izdelek je mogoče namestiti v vodoravni položaj (npr. delovna miza) ali navpični položaj (npr. stena) (sl. C) s štirimi pritrdilnimi luknjami [6] na vogalih stojala [3] z uporabo 4 parov pritrdilnih vijakov in mozniki (M6 x min. 30 mm) (niso vključeni).
- Prepričajte se, da je ventilator nameščen tako, da delovanje ventilatorja ni ovirano.

● Kavelj za pritrditev

- Zložite kavelj [5] iz stojala [3], da ga lahko pritrdite na primerno mesto, kot je stenski kavelj.

● Čiščenje in vzdrževanje

● Originalni dodatki

- Stranke lahko v Lidlovi spletni trgovini naročijo nadomestne baterije in polnilnike za naslednje države:
- Nemčija (lidl.de), Francija (lidl.fr), Belgija (lidl.be), Češka republika (lidl.cz), Nizozemska (lidl.nl), Poljska (lidl.pl), Slovaška (lidl.sk), Španija (lidl.es)
- Stranke iz vseh drugih držav lahko naročajo na www.optimex-shop.com.
- Uporabljajte samo dodatke, ki so navedeni v uporabniškem priročniku. Uporaba dodatne opreme, ki ni priporočena v uporabniškem priročniku, lahko predstavlja tveganje za vaše poškodbe.

● Čiščenje

⚠ OPOZORILO! Tveganje za telesne poškodbe!

▶ Izklopite izdelek in odstranite baterijo* [8], preden začnete čistiti izdelek.

(* ni priloženo)

- Nikoli ne dovolite, da tekočina pride v izdelek ali dodatke (baterija, polnilnik).
- Za čiščenje ohišja uporabljajte vlažno krpo. Nikoli ne uporabljajte bencina, topil ali čistil, ki lahko poškodujejo plastiko.
- Če bo litij-ionska baterija shranjena dlje časa, je treba redno preverjati njeno stopnjo napoljenosti. Optimalna raven napoljenosti je med 50 % in 80 %. Optimalno okolje za shranjevanje je hladno in suho.

OPOMBE:

- Rešetke [1a] [1b] delujejo kot varovala, ki ščitijo uporabnika pred dotikanjem lopatic ventilatorja.
- V nobenem primeru ne odstranjujte sprednje rešetke [1a] ali zadnje rešetke [1b].
- Po čiščenju: Pustite, da se vsi deli posušijo.

● Odstranjevanje

Embalaža je narejena iz okolju primernih materialov, ki jih lahko oddate za recikliranje na lokalnih zbirališčih odpadkov.



Upoštevajte oznake embalažnih materialov za ločevanje odpadkov, ki so označene s kraticami (a) in številkami (b) z naslednjim pomenom: 1–7: umetne mas / 20–22: papir in karton / 80–98: vezni materiali.



O možnostih odstranjevanja odsluženega izdelka se lahko pozanimate pri svoji občinski ali mestni upravi.



Ko je vaš izdelek dotrajan, ga zaradi varovanja okolja ne odvrzite med gospodinske odpadke, temveč ga oddajte na ustreznem zbirališču tovrstnih odpadkov. O zbirnih mestih in njihovih delovnih časih se lahko pozanimate pri svoji pristojni občinski upravi.

● Garancija

● Postopek pri uveljavljanju garancije

Za zagotavljanje hitre obdelave vaše zadeve sledite naslednjim napotkom:

Za vse poizvedbe imejte pripravljeni potrdilo o nakupu in številko izdelka (IAN 507914_2507) kot dokazilo o nakupu.

Številka izdelka je navedena na tipski ploščici na izdelku, gravuri na izdelku, naslovnem listu vaših navodil (spodaj levo) ali nalepki na hrbtni ali spodnji strani izdelka.

Če pride do napak v delovanju ali drugih pomanjkljivosti, se najprej obrnite na spodaj navedeni servisni oddelek po telefonu ali e-pošti.

Izdelek, ki je označen za pokvarjenega, lahko nato s priložitvijo računa (potrdila o nakupu) ter z navedbo pomanjkljivosti in kdaj je do nje prišlo brezplačno pošljete na navedeni servisni naslov.

Na strani parkside-diy.com lahko preberete in prenesete ta priročnik in še veliko drugih. S to kodo QR prispete neposredno na stran parkside-diy.com. Izberite svojo državo in prek iskalne maske poiščite navodila za uporabo. Z vnosom številke izdelka (IAN) 507914_2507 prispete do navodil za uporabo tega izdelka.



● Servis



Servis Slovenija

Tel.: 080081400

Kontaktni obrazec na

parkside-diy.com

IAN 507914_2507



Srbska oznaka o skladnosti

Pooblašчени serviser:

OWIM GmbH & Co. KG
Stiftsbergstraße 1
74167 Neckarsulm
NEMČIJA

Servisna telefonska številka: 080 080917

Garancijski list

1. S tem garancijskim listom OWIM GmbH & Co. KG, Stiftsbergstraße 1, 74167 Neckarsulm, Nemčija jamčimo, da bo izdelek v garancijskem roku ob normalni in pravilni uporabi brezhibno deloval in se zavezujemo, da bomo ob izpolnjenih spodaj navedenih pogojih odpravili morebitne pomanjkljivosti in okvare zaradi napak v materialu ali izdelavi oziroma po svoji presoji izdelek zamenjali ali vrnili kupnino.
2. Garancija je veljavna na ozemlju Republike Slovenije.
3. Garancijski rok za proizvod je 3 leta od datuma izročitve blaga. Datum izročitve blaga je razviden iz računa.
4. Če izdelek ne izpolnjuje specifikacij ali nima lastnosti, navedenih v garancijskem listu ali oglaševalskem sporočilu, lahko potrošnik najprej zahteva odpravo napak. O napaki mora potrošnik obvestiti proizvajalca ali pooblaščen servis (kontaktna številka in elektronski naslov navedena zgoraj) in zahtevati odpravo napak. Kupec je dolžan ob uveljavljanju zahtevka predložiti garancijski list in račun, kot potrdilo in dokazilo o nakupu ter dnevu izročitve blaga. Svetujemo vam, da pred tem natančno preberete navodila o sestavi in uporabi izdelka.
5. Rok za odpravo napake je 30 dni od dneva, ko je proizvajalec ali pooblaščen servis prejel zahtevo za odpravo napake. Če napake v tem roku niso odpravljene, mora proizvajalec potrošniku brezplačno zamenjati blago z enakim, novim in brezhibnim blagom. Rok se lahko zaradi narave in kompleksnosti blaga, narave in resnosti neskladnosti ter napora, ki je potreben za dokončanje popravila ali zamenjave podaljša za najkrajši čas, ki je potreben za dokončanje popravila, vendar največ za 15 dni. O številu dni podaljšane roka in razlogih za podaljšanje mora biti potrošnik obveščen pred potekom 30 dnevnega roka za odpravo napak.
6. Če v roku 30 dni oz. v primeru podaljšanja v roku 45 dni blago ni popravljeno ali blago ni zamenjano z novim, lahko potrošnik od proizvajalca zahteva vračilo celotne kupnine ali zahteva sorazmerno znižanje kupnine. Sorazmerno znižanje kupnine je sorazmerno zmanjšanju vrednosti blaga, ki ga je potrošnik prejel, v primerjavi z vrednostjo, ki bi jo imelo blago, če bi bilo skladno.

- 
7. Če se neskladnost pojavi v manj kot 30 dneh od dobave blaga, lahko potrošnik ob predložitvi blaga od proizvajalca takoj zahteva vračilo plačanega zneska.
 8. Proizvajalec oziroma pooblaščen servis lahko potrošniku za čas popravila blaga, za katero je bila izdana obvezna garancija, zagotovi brezplačno uporabo podobnega blaga. Če proizvajalec potrošniku ne zagotovi nadomestnega blaga v začasno uporabo, ima potrošnik pravico uveljavljati škodo, ki jo je utrpel, ker blaga ni mogel uporabljati od trenutka, ko je zahteval popravilo ali zamenjavo, do njune izvršitve.
 9. Stroške za material, nadomestne dele, delo, prenos in prevoz izdelkov, ki nastanejo pri odpravljanju okvar oziroma nadomestitvi blaga z novim, krije proizvajalec.
 10. V primeru zamenjave blaga ali zamenjave bistvenega dela blaga z novim se potrošniku izda nov garancijski list.
 11. V primeru, da proizvod popravlja nepooblaščen servis ali nepooblaščen oseba, kupec ne more uveljavljati zahtevkov iz te garancije.
 12. Vzroki za okvaro oziroma nedelovanje izdelka morajo biti lastnosti stvari same in ne vzroki, ki so zunaj proizvajalčeve oziroma prodajalčeve sfere. Kupec ne more uveljavljati zahtevkov iz te garancije, če se ni držal priloženih navodil za sestavo in uporabo izdelka ali če je izdelek kakorkoli spremenjen ali nepravilno vzdrževan.
 13. Proizvajalec zagotavlja proti plačilu popravilo, vzdrževanje blaga, nadomestne dele in priklopne aparate vsaj tri leta po poteku garancijskega roka,
 14. Obrabni deli oz. potrošni material so izvzeti iz garancije.
 15. Vsi potrebni podatki za uveljavljanje garancije in podatki, ki identificirajo blago za katerega velja garancija se nahajajo na dveh ločenih dokumentih (garancijski list, račun).
 16. Ta garancija proizvajalca ne izključuje zakonske pravice potrošnika, da zoper prodajalca v primeru neskladnosti blaga brezplačno uveljavlja jamčevalne zahteve. Ta garancija prav tako ne izključuje pravic potrošnika, ki izhajajo iz obveznega jamstva za skladnost blaga.

Prodajalec:

Lidl Slovenija d.o.o. k.d., Pod lipami 1,
SI-1218 Komenda



● Izjava EU o skladnosti

SI

IZJAVA EU O SKLADNOSTI (št. 507914_2507)

IAN: 507914_2507
Identifikacija izdelka: "PARKSIDE" 20 V Akumulatorski ventilator
Številka modela: HG12623

Predmet navedene izjave je v skladu z ustrezno zakonodajo Unije o harmonizaciji:

Direktiva 2006/42/ES
Direktiva 2014/30/EU
Direktiva 2011/65/EU z vsemi povezanimi spremembami

Sklicevanja na zadevne harmonizirane standarde ali sklicevanja na druge tehnične specifikacije v zvezi s skladnostjo, ki je navedena v izjavi:

Št. / Deli
Direktiva 2006/42/ES
EN 60335-1:2012/A16:2023
EN 60335-2-80:2003/A2:2009
EN 62233:2008
EN ISO 12100:2010
Direktiva 2014/30/EU
EN IEC 55014-1:2021
EN IEC 55014-2:2021
EN 55014-1:2017/A11:2020
EN 55014-2:1997/A2:2008

Predmet zgoraj navedene izjave je v skladu z Direktivo 2011/65/EU Evropskega parlamenta in Sveta z dne 8. junija 2011 o omejevanju uporabe nekaterih nevarnih snovi v električni in elektronski opremi:

Št. / Deli
Direktiva 2011/65/EU
EN IEC 63000:2018

Tehnično dokumentacijo hrani: OWIM GmbH & Co.KG

Podpisano za in v imenu:

OWIM GmbH & Co. KG, Stiftsbergstraße 1, 74167 Neckarsulm, Nemčija

Za izdajo te izjave o skladnosti je odgovoren izključno proizvajalec.

Prevod izvirne izjave o skladnosti

Neckarsulm

09.01.2026

Kraj

Datum

ppa. Jens Buchheim

Prokurist

ppa. Dr. Thorsten Maier

Prokurist



Seznam použitých piktogramů a symbolů	Strana 38
Úvod	Strana 39
Použití ke stanovenému účelu	Strana 39
Rozsah dodávky	Strana 39
Seznam dílů	Strana 39
Technické údaje	Strana 39
Všeobecné bezpečnostní pokyny	Strana 40
První nastavení výrobku	Strana 42
Vybalení výrobku a základní čištění	Strana 42
Nabíjení akumulátoru*	Strana 42
Vložení/vyjmutí akumulátoru*	Strana 42
Kontrola úrovně nabití akumulátoru	Strana 43
Provoz	Strana 43
Zapnutí/vypnutí	Strana 43
Nastavení hlavy ventilátoru	Strana 43
Rukojeť pro přenášení	Strana 43
Montáž ventilátoru	Strana 43
Upevňovací háček	Strana 43
Čištění a údržba	Strana 43
Originální příslušenství	Strana 43
Čištění	Strana 44
Zlikvidování	Strana 44
Záruka	Strana 44
Postup v případě uplatňování záruky	Strana 45
Servis	Strana 45
EU prohlášení o shodě	Strana 46

Seznam použitých piktogramů a symbolů

	<p>NEBEZPEČÍ! – Označuje ohrožení s vysokým stupněm rizika, které má, pokud se mu nezabrání, za následek smrt nebo těžké zranění (např. nebezpečí udušení)</p>		<p>Přečtěte si návod na obsluhu.</p>
	<p>T3.15A</p> 	<p>Pojistka</p>	
	<p>VAROVÁNÍ! – Označuje nebezpečí se středním stupněm rizika, které může mít, pokud se mu nezabrání, za následek těžké zranění nebo smrt (např. riziko úrazu elektrickým proudem)</p>	<p>n</p>	<p>Rychlost otáčení</p>
			<p>Střídavý proud/napětí</p>
	<p>OPATRNĚ! – Označuje ohrožení s nízkým stupněm rizika, které může mít, pokud se mu nezabrání, za následek lehké až střední zranění (např. nebezpečí opaření)</p>		<p>Stejnoseměrný proud/napětí</p>
			<p>Značka CE potvrzuje shodu se směrnicemi EU, které se na výrobek vztahují.</p>
	<p>VÝSTRAHA! – Varuje před možným poškozením majetku (např. nebezpečí zkratu)</p>	<p>min⁻¹</p>	<p>Otáček za minutu</p>
			<p>Bezpečnostní pokyny Pokyny pro činnost</p>
<p>Li-Ion</p>	<p>Lithium-iontový akumulátor</p>		

20 V AKU VENTILÁTOR

● Úvod

Blahopřejeme Vám ke koupi nového výrobku. Rozhodli jste se pro kvalitní produkt. Návod k obsluze je součástí tohoto výrobku. Obsahuje důležité pokyny pro bezpečnost, použití a likvidaci. Před použitím výrobku se seznámte se všemi pokyny k obsluze a bezpečnostními pokyny. Používejte výrobek jen popsáním způsobem a na uvedených místech. Při předání výrobku třetí osobě předejte i všechny podklady.

● Použití ke stanovenému účelu

- Tento výrobek je určen pro všeobecné větrání většiny domácností.
- Používejte výrobek jen tak, jak je popsáno a pro uvedené oblasti použití.
- Výrobek není určen pro použití k podnikatelským účelům.
- Jakékoli jiné použití nebo změna výrobku jsou považovány, že nejsou v souladu z určením a nesou značné

riziko nehody. Výrobce nenese žádnou odpovědnost za škody způsobené nesprávným upotřebením.

● Rozsah dodávky

- 1 Aku ventilátor
- 1 Návod na obsluhu

● Seznam dílů

(Obr. A, B)

- 1a Přední mřížka
- 1b Zadní mřížka
- 2 Rukojeť pro přenášení
- 3 Stojan s plynulým naklápěním (180°)
- 4 Slot pro akumulátor
- 5 Háček
- 6 Montážní otvory (x4)
- 7 Hlavní vypínač (1. a 2. stupeň rychlosti)
- 8 Akumulátorová sada *
- 9 Tlačítko pro uvolnění akumulátoru
- 10 LED indikátor akumulátoru
- 11 Tlačítko úrovně nabití akumulátoru

* Akumulátor a nabíječka nejsou součástí dodávky.

● Technické údaje

Jmenovité napětí:	20 V === (stejnoseměrný proud)
Stupeň rychlosti 1:	n 1,350 min ⁻¹
Stupeň rychlosti 2:	n 1,900 min ⁻¹
Doba chodu při stupni rychlosti 1:	9 h (akumulátorová sada s 2 Ah) 18 h (akumulátorová sada s 4 Ah) 36 h (akumulátorová sada s 8 Ah)
Doba chodu při stupni rychlosti 2:	4 h (akumulátorová sada s 2 Ah) 8 h (akumulátorová sada s 4 Ah) 16 h (akumulátorová sada s 8 Ah)
Průměr rotoru:	180 mm
Počet listů rotoru:	5
Celkový průměr:	230 mm

Doporučený dobíjecí akumulátor:	
20 V akumulátor* Akumulátor PAP 20 B3	
Typ:	Lithium-iontová
Jmenovité napětí:	20 V max
Kapacita:	4,0 Ah
Energetická hodnota:	80 Wh
Počet článků:	10

Doporučená nabíječka baterií:		
Nabíječka baterií 20 V* Rychlonabíječka baterií PLG 20 C3		
Vstup:		
Jmenovité napětí:	230 – 240 V~	
Jmenovitá frekvence:	50 Hz	
Jmenovitý výkon:	120 W	
Pojistka (interní):	3,15 A	

* **Akumulátor a nabíječka nejsou součástí dodávky.**

Používejte pouze akumulátory uvedené v uživatelské příručce.

UPOZORNĚNÍ! Nebezpečí požáru nebo výbuchu při výměně akumulátoru za nesprávný typ.

Hodnota emise hluku

Naměřené hodnoty byly stanoveny v souladu s normou EN IEC 60704-2-7:2020.

Hladina hluku výrobku třídy A je obvykle následující:

Hlučnost třídy A	
Naměřená hladina akustického výkonu L_{WA} :	63 dB
Neurčitost K_{WA} :	1,7 dB



Všeobecné bezpečnostní pokyny

VAROVÁNÍ! Nebezpečí smrti a riziko zranění!

- **Přečtěte si všechny bezpečnostní pokyny, návody, vyobrazení a technické údaje, jimiž je tento výrobek opatřen.** Nedodržení následných pokynů může způsobit zranění elektrickým proudem, požár a/nebo těžká zranění.

Uchovávejte bezpečnostní pokyny a návody pro budoucnost.

- Tento výrobek mohou používat děti starší 8 let i osoby se sníženými fyzickými, smyslovými či mentálními schopnostmi nebo s nedostatkem zkušeností a znalostí, pokud jsou pod dohledem nebo byly poučeny ohledně bezpečného používání výrobku a chápou z toho vyplývající nebezpečí. Děti si nesmí s výrobkem hrát. Čištění a uživatelskou údržbu nesmějí provádět děti bez dohledu.
- Nevystavujte výrobek dešti.
- Uchovávejte výrobek výhradně ve vnitřních prostorech.

- Výrobek nesmí být používán jako hračka. Při používání výrobku dětmi nebo v jejich blízkosti je třeba dbát zvláštní opatrnosti.
- Používejte výrobek pouze podle popisu v tomto návodu k obsluze.
- Nepoužívejte výrobek s poškozenou akumulátorovou sadou.
- Pokud výrobek nefunguje správně, byl upuštěn, poškozen, ponechán venku nebo spadl do vody, kontaktujte zákaznický servis.
- Pokud výrobek spadl, před použitím jej pečlivě zkontrolujte, zda není prasklý nebo poškozený.
- Výrobek nepoužívejte, pokud je poškozený, ohnutý nebo prasklý. Pokud se zdá, že je výrobek jakkoli poškozen nebo nefunguje správně, okamžitě jej vyřadte z provozu. Před každým použitím výrobek zkontrolujte na poškození a vady.
- Nedotýkejte se výrobku mokřýma rukama.
- Do otvorů výrobku nestrkejte žádné předměty.
- Udržujte vlasy, volný oděv, prsty a všechny části těla mimo dosah otvorů a pohyblivých částí.
- Výrobek vypněte dříve než odeberete akumulátorovou sadu.
- Používejte pouze výrobcem doporučenou nabíječku. Příslušenství, které může být vhodné pro určitý aku ventilátor, může být zdrojem nebezpečí při použití s jinými aku ventilátory.
- Nenabíjejte akumulátorovou sadu venku.
- Nevystavujte výrobek ohni nebo vysokým teplotám.
- Výrobek nepoužívejte v blízkosti otevřeného ohně, doutnajícího popela nebo výbušných látek, např. v přítomnosti hořlavých kapalin, plynů nebo prachu.

Výrobek může vytvářet jiskry, které by mohly zapálit prach nebo výpary.

- Nepoužívejte tento výrobek k odfouknutí nebezpečných nebo výbušných materiálů a výparů. Výrobek je určen pouze pro všeobecné větrání.
- Pokud si všimnete něčeho neobvyklého, okamžitě výrobek vypněte.
- Nenechávejte výrobek bez dozoru, dokud je zapnutý.
- Před sejmutím ochranného zařízení výrobek vypněte a odeberte akumulátorovou sadu.
- Před nabíjením vyjměte akumulátorovou sadu z výrobku.
- Pokud má být výrobek delší dobu skladován, vyjměte akumulátorovou sadu.
- Póly akumulátoru nezkratujte.

● **První nastavení výrobku**

● **Vybalení výrobku a základní čištění**

1. Vyberte výrobek z obalu a odstraňte všechny obalový materiál a plastové obaly.
2. Zkontrolujte, zda balení obsahuje všechny součásti uvedené v dokumentaci (viz „Rozsah dodávky“).
3. Zkontrolujte, zda jsou výrobek a všechny jeho součásti v dobrém stavu, v případě zjištění poškození nebo závady výrobek nepoužívejte, ale postupujte podle postupu popsaneho v kapitole „Záruka“.

● **Nabíjení akumulátoru***

- Používejte pouze doporučené akumulátory a nabíječku uvedené v technických údajích.
- Chcete-li zajistit plnou kapacitu akumulátoru, před prvním použitím tohoto výrobku akumulátor plně nabijte.

(* není součástí dodávky)

● **Vložení/vyjmutí akumulátoru***

Vložení akumulátoru

- Zasuňte akumulátor [8] do výrobku. Akumulátor zacvakněte do slotu pro akumulátor [4].

Vyjmutí akumulátoru

- Stiskněte uvolňovací tlačítko [9] a vyjměte akumulátor [8].

(* není součástí dodávky)

● Kontrola úrovně nabití akumulátoru

- Stisknutím tlačítka úrovně nabití akumulátoru [11] zkontrolujte stav akumulátoru.
- Úroveň nabití akumulátoru se zobrazuje na LED displeji akumulátoru [10] následovně:

LED displej	Úroveň nabití akumulátoru
Červená + oranžová + zelená	maximální úroveň nabití akumulátoru
Červená + oranžová	střední úroveň nabití akumulátoru
Červená	nízký stav nabití akumulátoru (Nabijte akumulátor [8].)

● Provoz

● Zapnutí/vypnutí

Stav	Úrovně rychlosti	Poloha hlavního vypínače
Zap	1	I
	2	II
Vyp	-	0

● Nastavení hlavy ventilátoru

- Otočte přední mřížku [1a] do požadované polohy.
- **Rukojeť pro přenášení**
 - Výrobek přenášejte a přepravujte za rukojeť [2] na zadní mřížce [1b].

● Montáž ventilátoru

- Tento výrobek lze namontovat ve vodorovné poloze (např. na pracovní stůl) nebo ve svislé poloze (např. na stěnu) (obr. C) pomocí čtyř montážních otvorů [6] v rozích stojanu [3] s použitím 4 párů montážních šroubů a hmoždinek (M6 x min. 30 mm) (nejsou součástí dodávky).
- Ujistěte se, že je ventilátor namontován tak, aby nebyl omezen jeho provoz.

● Upevňovací háček

- Vyklopte háček [5] ze stojanu [3], abyste jej mohli připevnit na vhodné místo, například na háček na zdi.

● Čištění a údržba

● Originální příslušenství

- V následujících zemích si mohou zákazníci objednat kompatibilní náhradní baterie a nabíječky v internetových obchodech Lidl:
 - Německo (lidl.de), Francie (lidl.fr), Belgie (lidl.be), Česká republika (lidl.cz), Nizozemsko (lidl.nl), Polsko (lidl.pl), Slovensko (lidl.sk), Španělsko (lidl.es).
- Zákazníci ze všech ostatních zemí mohou objednávat na adrese www.optimex-shop.com.
- Používejte pouze příslušenství, které je uvedeno v uživatelské příručce. Použití příslušenství, které není doporučeno v návodu k použití, může představovat riziko zranění.

● Čištění

⚠ VAROVÁNÍ! Nebezpečí zranění!

- ▶ Před jakýmkoli čištěním výrobku jej vypněte a vyjměte akumulátor* **8**.

(* není součástí dodávky)

- Nikdy nedovolte, aby se do výrobku nebo příslušenství (akumulátor, nabíječka) dostaly kapaliny.
- K čištění krytu použijte vlhký hadřík. Nikdy nepoužívejte benzín, rozpouštědla nebo čisticí prostředky, které mohou poškodit plast.
- Pokud bude lithium-iontový akumulátor skladován delší dobu, je třeba pravidelně kontrolovat úroveň nabití. Optimální úroveň nabití je mezi 50 % a 80 %. Optimální skladovací prostředí je chladné a suché.

POZNÁMKY:

- Mřížky **1a** **1b** slouží jako bezpečnostní kryty, které chrání uživatele před dotykem lopatek ventilátoru.
- V žádném případě neodstraňujte přední mřížku **1a** ani zadní mřížku **1b**.
- Po čištění: Všechny díly nechte uschnout.

● Zlikvidování

Obal se skládá z ekologických materiálů, které můžete zlikvidovat prostřednictvím místních sběrů recyklovatelných materiálů.



Při třídění odpadu se řiďte podle označení obalových materiálů zkratkami (a) a čísly (b), s následujícím významem: 1–7: umělé hmoty / 20–22: papír a lepenka / 80–98: složené látky.



O možnostech likvidace vysloužilých zařízení se informujte u správy vaší obce nebo města.



V zájmu ochrany životního prostředí vysloužilý výrobek nevyhazujte do domovního odpadu, ale předejte k odborné likvidaci. O sběrnách a jejich otevíracích hodinách se můžete informovat u příslušné správy města nebo obce.

● Záruka

Výrobek byl vyroben podle přísných směrnic kvality a před dodáním pečlivě otestován. V případě materiálních nebo výrobních vad máte zákonná práva vůči prodejci výrobku. Vaše zákonná práva nejsou níže uvedenou zárukou nijak omezená.

Záruka na tento výrobek je 3 roky od data zakoupení. Záruční doba začíná dnem zakoupení. Originál dokladu o zakoupení si uschovejte na bezpečném místě, protože tento doklad je vyžadován jako doklad o koupi.

Jakékoli poškození nebo závady, které se vyskytly již v okamžiku nákupu, musí být nahlášeny ihned po vybalení výrobku.

Pokud se u výrobku během 3 let od data zakoupení projeví vada materiálu nebo výrobní vada, pak vám ho podle naší volby bezplatně opravíme nebo vyměníme. Záruční doba se po uznané reklamaci neprodlužuje. To platí také pro vyměněné a opravené díly.

Tato záruka je neplatná, pokud byl výrobek poškozený nebo nesprávně používán anebo udržovaný.

Záruka se kryje na materiálové a výrobní vady. Tato záruka se nevztahuje na díly výrobku, které podléhají běžnému opotřebení, a tím platí jako opotřebitelné díly (např. baterie, hadice, inkoustové barevné patrony), ani se nevztahuje na poškození rozbitných dílů, např. spínačů nebo dílů ze skla.

● Postup v případě uplatňování záruky

V zájmu rychlého zpracování Vašeho požadavku se řiďte následujícími pokyny:

Pro všechny požadavky si uschovejte pokladní stvrzenku jako doklad o nákupu a číslo položky (IAN 507914_2507).

Číslo položky najdete na typovém štítku, je vyryto na výrobku, je uvedeno na titulní stránce Vašeho návodu (vlevo dole) nebo je na nálepce na zadní nebo spodní straně výrobku.

Při poruchách funkce nebo jiných závadách nejdříve kontaktujte telefonicky nebo e-mailem níže uvedené servisní oddělení.

Na adresu servisu, kterou Vám sdělíme, můžete zdarma odeslat pouze výrobek, který byl zaznamenaný jako vadný, a to spolu s pokladním dokladem (stvrzenkou), popisem závady a uvedením výrobku, kdy k závadě došlo.

Na stránkách parkside-diy.com najdete tuto a celou řadu dalších příruček k nahlédnutí a ke stažení. Pomocí tohoto QR kódu se dostanete přímo na stránky parkside-diy.com. Vyberte svou zemi a vyhledejte návod k obsluze pomocí formuláře k vyhledávání. Zadáním čísla položky (IAN) 507914_2507 se dostanete k návodu k obsluze Vašeho výrobku.



● Servis

Ⓒ Servis Česká republika

Tel.: 800023611

Kontaktní formulář je zapnutý
parkside-diy.com

IAN 507914_2507

▲▲▲ Srbské označení shody

● EU prohlášení o shodě

CZ

EU PROHLÁŠENÍ O SHODĚ (č. 507914_2507)

IAN: 507914_2507
Identifikace produktu: "PARKSIDE" 20 V Aku ventilátor
Číslo modelu: HG12623

Výše popsaný předmět prohlášení je ve shodě s příslušnými harmonizačními právními předpisy Unie:

Směrnice 2006/42/ES
Směrnice 2014/30/ES
Směrnice 2011/65/EU se všemi souvisejícími změnami

Odkazy na příslušné harmonizované normy nebo na jiné technické specifikace, ve vztahu k nimž se shoda prohlašuje:

Č. / Části
Směrnice 2006/42/ES
EN 60335-1:2012/A16:2023
EN 60335-2-80:2003/A2:2009
EN 62233:2008
EN ISO 12100:2010
Směrnice 2014/30/ES
EN IEC 55014-1:2021
EN IEC 55014-2:2021
EN 55014-1:2017/A11:2020
EN 55014-2:1997/A2:2008

Předmět výše uvedeného prohlášení je v souladu se směrnicí Evropského parlamentu a Rady 2011/65/EU ze dne 8. června 2011 o omezení používání některých nebezpečných látek v elektrických a elektronických zařízeních:

Č. / Části
Directive 2011/65/EU
EN IEC 63000:2018

Držitel technické dokumentace: OWIM GmbH & Co.KG

Podepsáno za a jménem:

OWIM GmbH & Co. KG, Stiftsbergstraße 1, 74167 Neckarsulm, Německo

Toto prohlášení o shodě se vydává na výhradní odpovědnost výrobce.

Příklad původního prohlášení o shodě

Neckarsulm

Místo

09.01.2026

Datum

ppa. Mens Buchheim

ppa. Mens Buchheim

Prokurista

ppa. Dr. Thorsten Maier









ppa. Dr. Thorsten Maier

Prokurista



Zoznam použitých piktogramov/symbolov	Strana	48
Úvod	Strana	49
Použitie v súlade s určením	Strana	49
Rozsah dodávky	Strana	49
Zoznam častí	Strana	49
Technické údaje	Strana	50
Všeobecné bezpečnostné upozornenia	Strana	51
Prvé nastavenie výrobku	Strana	53
Vybalenie výrobku a základné čistenie	Strana	53
Nabíjanie akumulátora*	Strana	53
Vloženie/vybratie akumulátora*	Strana	53
Kontrola úrovne nabitia akumulátora	Strana	53
Obsluha	Strana	53
Zapnutie/vypnutie	Strana	53
Nastavenie hlavy ventilátora	Strana	53
Rukoväť na prenášanie	Strana	53
Montáž ventilátora	Strana	54
Upevňovací háčik	Strana	54
Čistenie a údržba	Strana	54
Originálne príslušenstvo	Strana	54
Čistenie	Strana	54
Likvidácia	Strana	55
Záruka	Strana	55
Postup v prípade poškodenia v záruke	Strana	55
Servis	Strana	56
EÚ vyhlásenie o zhode	Strana	57

Zoznam použitých piktogramov/symbolov

 <p>NEBEZPEČENSTVO! – Označuje nebezpečenstvo s vysokým stupňom rizika, ktoré bude mať za následok smrť alebo vážne zranenie, ak sa mu nevyhnete (napr. nebezpečenstvo zadusenía)</p>	 <p>Prečítajte si návod na obsluhu.</p>
	 <p>Poistka</p>
 <p>VÝSTRAHA! – Označuje nebezpečenstvo so stredným stupňom rizika, ktoré bude mať za následok smrť alebo vážne zranenie, ak sa mu nevyhnete (napr. nebezpečenstvo zásahu elektrickým prúdom)</p>	<p>n</p> <p>Rýchlosť otáčania</p>
	 <p>Striedavý prúd/striedavé napätie</p>
 <p>POZOR! – Označuje nebezpečenstvo s nižším stupňom rizika, ktoré bude mať za následok ľahké až stredne ťažké zranenie, ak sa mu nevyhnete (napr. nebezpečenstvo obarenia)</p>	 <p>Jednosmerný prúd/ jednosmerné napätie</p>
	 <p>Značka CE potvrdzuje zhodu so smernicami EÚ, ktoré sú relevantné pre produkt.</p>

	OPATRNE! – Varuje pred potenciálnymi materiálnymi škodami (napr. nebezpečenstvo skratu)	min⁻¹ Otáčky za minútu
		<input type="checkbox"/> Bezpečnostné upozornenia <input type="checkbox"/> Manipulačné pokyny
Li-Ion	Lítium-iónový akumulátor	

20 V AKU VENTILÁTOR

● Úvod

Blahoželáme Vám ku kúpe Vášho nového výrobku. Rozhodli ste sa pre veľmi kvalitný výrobok. Návod na obsluhu je súčasťou tohto výrobku. Obsahuje dôležité upozornenia týkajúce sa bezpečnosti, používania a likvidácie. Skôr ako začnete výrobok používať, oboznáňte sa so všetkými pokynmi k obsluhu a bezpečnosti. Výrobok používajte iba v súlade s popisom a v uvedených oblastiach používania. V prípade postúpenia výrobku ďalším osobám odovzdajte aj všetky dokumenty patriace k výrobku.

● Použitie v súlade s určením

- Tento produkt je určený na všeobecné vetranie vo väčšine priestorov v domácnosti.
- Produkt používajte iba v súlade s popisom a v uvedených oblastiach používania.
- Tento produkt nie je určený na komerčné použitie.

- Akékoľvek iné použitie alebo zmena produktu sa považuje za použitie v rozpore s určením a hrozí pri tom závažné nebezpečenstvo nehôd. Výrobca nepreberá ručenie za škody vzniknuté v dôsledku používania v rozpore s určením.

● Rozsah dodávky

- 1 Aku ventilátor
- 1 Návod na obsluhu

● Zoznam častí

(Obr. A, B)

- 1a Predná mriežka
- 1b Zadná mriežka
- 2 Rukoväť na prenášanie
- 3 Stojan s plynulým naklápaním (180°)
- 4 Zásuvka pre akumulátor
- 5 Háčik
- 6 Montážne otvory (x4)
- 7 Hlavný vypínač (1. a 2. stupeň rýchlosti)
- 8 Akumulátor *
- 9 Uvoľňovacie tlačidlo akumulátora
- 10 LED indikátor akumulátora
- 11 Tlačidlo úrovne nabitia akumulátora

- * Akumulátor a nabíjačka nie sú súčasťou dodávky.

● Technické údaje

Menovité napätie:	20 V === (jednosmerný prúd)
Rýchlostný stupeň 1:	n 1,350 min ⁻¹
Rýchlostný stupeň 2:	n 1,900 min ⁻¹
Výdrž pri rýchlostnom stupni 1:	9 h (akumulátor s 2 Ah) 18 h (akumulátor s 4 Ah) 36 h (akumulátor s 8 Ah)
Výdrž pri rýchlostnom stupni 2:	4 h (akumulátor s 2 Ah) 8 h (akumulátor s 4 Ah) 16 h (akumulátor s 8 Ah)
Priemer rotora:	180 mm
Počet listov rotora:	5
Celkový priemer:	230 mm

Odporúčaný akumulátor:	
20 V akumulátor* Akumulátor PAP 20 B3	
Typ:	Lítium-iónový
Menovité napätie:	20 V max
Kapacita:	4,0 Ah
Energetická hodnota:	80 Wh
Počet článkov:	10

Používajte iba akumulátory uvedené v návode na obsluhu.
UPOZORNENIE! Nebezpečenstvo požiaru alebo výbuchu v prípade výmeny akumulátora za nesprávny typ.

Hodnota emisie hluku

Namerané hodnoty boli stanovené v súlade s normou EN IEC 60704-2-7:2020.

Hladina hluku výrobku s označením A je zvyčajne takáto:

Odporúčaná nabíjačka:	
20 V nabíjačka akumulátorov* Rýchlonabíjačka akumulátorov PLG 20 C3	
Vstup:	
Menovité napätie:	230 – 240 V~
Menovitá frekvencia:	50 Hz
Menovitý výkon:	120 W
Poistka (interná):	3,15A 

Hladina hluku triedy A	
Hladina akustického výkonu L _{WA} :	63 dB
Neurčitost K _{WA} :	1,7 dB

* Akumulátor a nabíjačka nie sú súčasťou balenia.



Všeobecné bezpečnostné upozornenia

⚠ VÝSTRAHA! Nebezpečenstvo ohrozenia života a riziko poranenia!

► **Prečítajte si všetky bezpečnostné upozornenia, pokyny, ilustrácie a technické údaje, ktoré sa dodávajú s týmto produktom.**

Nedbalosť pri dodržiavaní následných pokynov môže spôsobiť zásah elektrickým prúdom, požiar a/alebo závažné poranenia.

Všetky bezpečnostné upozornenia a pokyny si uschovajte pre prípad potreby v budúcnosti.

- Tento produkt môžu používať deti od 8 rokov a staršie, ako aj osoby so zníženými fyzickými, zmyslovými alebo duševnými schopnosťami, alebo nedostatkom skúseností a vedomostí, ak sú pod dozorom alebo boli poučené ohľadom bezpečného používania produktu a z toho vyplývajúcich nebezpečenstiev. Deti sa nesmú s produktom hrať. Čistenie a údržbu nesmú vykonávať deti bez dozoru.
- Produkt nevystavujte dažďu.
- Produkt skladujte výlučne v interiéri.
- Produkt sa nesmie používať ako hračka. Ak produkt používajú deti alebo ak sa používa v ich blízkosti, buďte mimoriadne opatrní.
- Produkt používajte výlučne podľa popisu v tomto návode na obsluhu.
- Produkt nepoužívajte s poškodeným akumulátorom.
- Ak produkt nefunguje správne, ak spadol, ak je poškodený, ak bol dlhšie vonku alebo ak spadol do vody, kontaktujte našu zákaznícku službu.
- Ak produkt spadol, pred použitím skontrolujte, či nie je prasknutý alebo poškodený.
- Produkt nepoužívajte, ak je poškodený, ohnutý alebo prasknutý. Ak sa vám produkt zdá nejakým spôsobom poškodený alebo ak nefunguje správne, okamžite ho vyradte z prevádzky.

- Pred každým použitím skontrolujte, či produkt nie je poškodený alebo chybný.
- Produktu sa nedotýkajte mokrými rukami.
 - Do otvorov produktu nestrkajte žiadne predmety.
 - Vlasy, voľné oblečenie, prsty a všetky časti tela si držte v bezpečnej vzdialenosti od otvorov a pohyblivých častí.
 - Pred tým, ako vyberiete akumulátor, produkt vypnite.
 - Používajte len také nabíjačky, ktoré odporúča výrobca. Príslušenstvo, ktoré môže byť vhodné na určitý akumulátorový ventilátor, môže pri použití s iným akumulátorovým ventilátorom predstavovať nebezpečenstvo.
 - Akumulátor nenabíjajte vonku.
 - Produkt nevystavujte ohňu ani vysokým teplotám.
 - Produkt nepoužívajte v blízkosti otvoreného ohňa, tlejúceho popola ani výbušných látok, napr. v prítomnosti horľavých kvapalín, plynov alebo prachu. Produkt za určitých okolností vytvára iskry, ktoré môžu zapáliť prach alebo pary.
 - Tento produkt nepoužívajte na odfukovanie nebezpečných a výbušných materiálov a pár. Produkt je určený len na všeobecné vetranie.
 - Ak si všimnete niečo nezvyčajné, produkt okamžite vypnite.
 - Produkt nenechávajte bez dozoru, keď je zapnutý.
 - Pred odstránením ochranného zariadenia produkt vypnite a vyberte akumulátor.
 - Akumulátor pred nabíjaním vyberte z produktu.
 - Ak budete produkt skladovať dlhší čas, akumulátor vyberte.

■ Neskratujte póly akumulátora.

● Prvé nastavenie výrobku

● Vybalenie výrobku a základné čistenie

1. Vyberte výrobok z obalu a odstráňte všetky obalové materiály a plastové vrecká.
2. Skontrolujte, či sú pribalené všetky diely uvedené v zozname (pozri „Rozsah dodávky“).
3. Skontrolujte, či sú výrobok a všetky diely v dobrom stave, ak zistíte akékoľvek poškodenie alebo chyby, výrobok nepoužívajte, ale postupujte podľa postupu uvedeného v kapitole „Záruka“.

● Nabíjanie akumulátora*

- Používajte len odporúčaný akumulátor a nabíjačku uvedené v technických údajoch.
- Ak chcete zabezpečiť plnú kapacitu akumulátora, pred prvým použitím tohto výrobku akumulátor úplne nabite.

(*nie je súčasťou dodávky)

● Vloženie/vybratie akumulátora*

Vloženie akumulátora

- Zatlačte akumulátor [8] do výrobku. Akumulátor zacvaknite do zásuvky pre akumulátor [4].

Vybratie akumulátora

- Stlačte uvoľňovacie tlačidlo [9] a vyberte akumulátor [8].

(*nie je súčasťou dodávky)

● Kontrola úrovne nabitia akumulátora

- Stlačením tlačidla úrovne nabitia akumulátora [11] skontrolujte stav akumulátora.
- Úroveň nabitia akumulátora sa zobrazuje na LED displeji akumulátora [10] takto:

LED displej	Úroveň nabitia akumulátora
Červená + oranžová + zelená	maximálna úroveň nabitia akumulátora
Červená + oranžová	stredná úroveň nabitia akumulátora
Červená	nízka úroveň nabitia akumulátora (Nabite akumulátor [8]).

● Obsluha

● Zapnutie/vypnutie

Stav	Úroveň rýchlosti	Poloha hlavného vypínača
Zap	1	I
	2	II
Vyp	-	0

● Nastavenie hlavy ventilátora

- Otočte prednú mriežku [1a] do požadovanej polohy.

● Rukoväť na prenášanie

- Výrobok prenášajte a prepravujte pomocou rukoväte [2] na zadnej mriežke [1b].

● Montáž ventilátora

- Tento výrobok možno namontovať v horizontálnej polohe (napr. na pracovný stôl) alebo vo vertikálnej polohe (napr. na stenu) (obr. C) pomocou štyroch montážnych otvorov [6] v rohoch stojana [3] s použitím 4 párov montážnych skrutiek a hmoždiniek (M6 x min. 30 mm) (nie sú súčasťou dodávky).
- Uistite sa, že je ventilátor namontovaný tak, aby nebola obmedzená jeho prevádzka.

● Upevňovací háčik

- Vyklepte háčik [5] zo stojana [3], aby ste ho mohli pripevniť na vhodné miesto, napríklad na háčik na stene.

● Čistenie a údržba

● Originálne príslušenstvo

- Zákazníci si môžu objednať kompatibilné náhradné batérie a nabíjačky v internetových obchodoch Lidl pre nasledujúce krajiny:
- Nemecko (lidl.de), Francúzsko (lidl.fr), Belgicko (lidl.be), Česká republika (lidl.cz), Holandsko (lidl.nl), Poľsko (lidl.pl), Slovensko (lidl.sk), Španielsko (lidl.es)
- Zákazníci zo všetkých ostatných krajín si môžu objednať na adrese www.optimex-shop.com.
- Používajte len príslušenstvo, ktoré je uvedené v používateľskej príručke. Používanie príslušenstva, ktoré nie je odporúčané v návode na použitie, môže predstavovať riziko poranenia.

● Čistenie

⚠ VAROVANIE! Nebezpečenstvo poranenia!

▶ Pred akýmkoľvek čistením výrobok vypnite a vyberte akumulátor* [8].

(*nie je súčasťou dodávky)

- Nikdy nedovoľte, aby sa do výrobku alebo príslušenstva (akumulátor, nabíjačka) dostali tekutiny.
 - Na čistenie krytu použite vlhkú handričku. Nikdy nepoužívajte benzín, rozpúšťadlá alebo čistiace prostriedky, ktoré môžu poškodiť plast.
 - Ak sa lítium-iontový akumulátor bude skladovať dlhší čas, mal by sa pravidelne kontrolovať stav nabitia. Optimálna úroveň nabitia je 50 % až 80 %. Optimálne skladovacie prostredie je chladné a suché.
- POZNÁMKY:**
- Mriežky [1a] [1b] slúžia ako bezpečnostné kryty, ktoré chránia používateľa pred dotykom lopatiek ventilátora.
 - V žiadnom prípade neodstraňujte prednú mriežku [1a] ani zadnú mriežku [1b].
 - Po vyčistení: Nechajte všetky časti vyschnúť.

● **Likvidácia**

Obal pozostáva z ekologických materiálov, ktoré môžete odovzdať na miestnych recyklačných zberných miestach.



Všímajte si prosím označenie obalových materiálov pre triedenie odpadu, sú označené skratkami (a) a číslami (b) s nasledujúcim významom: 1–7: Plasty / 20–22: Papier a kartón / 80–98: Spojené látky.



O možnostiach likvidácie opotrebovaného výrobku sa môžete informovať na Vašej obecnej alebo mestskej správe.



Ak výrobok doslúžil, v záujme ochrany životného prostredia ho neodhodte do domového odpadu, ale odovzdajte na odbornú likvidáciu. Informácie o zberných miestach a ich otváracích hodinách získate na Vašej príslušnej správe.

● **Záruka**

Výrobok bol starostlivo vyrobený v súlade s prísnyimi smernicami kvality a pred dodaním dôkladne otestovaný. V prípade materiálových alebo výrobných chýb máte zákonné práva voči predajcovi výrobku. Vaše zákonné práva nie sú žiadnym spôsobom obmedzené našou zárukou uvedenou nižšie.

Záruka na tento výrobok je 3 roky od dátumu nákupu. Záručná doba začína plynúť dátumom kúpy. Originál dokladu o kúpe si uschovajte na bezpečnom mieste, pretože tento doklad je potrebný ako dôkaz o kúpe.

Akékoľvek poškodenie alebo nedostatky prítomné už v čase nákupu je potrebné nahlásiť ihneď po vybalení výrobku.

Ak sa v priebehu 3 rokov od dátumu zakúpenia preukáže, že výrobok vykazuje chyby materiálu alebo spracovania, podľa vlastného uváženia Vám ho bezplatne opravíme alebo vymeníme. Záručná doba sa na základe poskytnutej záručnej reklamácie nepredlžuje. To platí aj pre vymenené alebo opravené diely.

Táto záruka je neplatná, ak bol výrobok poškodený alebo nesprávne používaný alebo udržiavaný.

Záruka sa vzťahuje na chyby materiálu a výrobné chyby. Táto záruka sa nevzťahuje na časti výrobku, ktoré podliehajú bežnému opotrebovaniu, a preto sa považujú za opotrebovateľné diely (napr. batérie, nabíjateľné batérie, hadice, atramentové kazety), ani na poškodenie krehkých častí, napr. spínačov alebo častí zo skla.

● **Postup v prípade poškodenia v záruke**

Na zabezpečenie rýchleho spracovania svojej žiadosti postupujte podľa ďalej uvedených pokynov:

Pre všetky otázky majte pripravený pokladničný lístok a číslo výrobku (IAN 507914_2507) ako doklad o kúpe.

Číslo výrobku nájdete na typovom štítku výrobku, gravúre výrobku, titulnej strane návodu (vľavo dole) alebo na nálepke na zadnej alebo spodnej strane výrobku.

Pri výskyte funkčných porúch alebo iných nedostatkov sa najprv telefonicky alebo e-mailom obráťte na ďalej uvedené servisné oddelenie.

Výrobok označený ako chybný potom môžete bezplatne zaslať na poskytnutú servisnú adresu, pričom priložte doklad o kúpe (pokladničný lístok) a uveďte, v čom spočíva nedostatok a kedy sa vyskytol.

Na stránke parkside-diy.com si môžete stiahnuť túto a mnohé ďalšie príručky. Týmto QR kódom sa dostanete priamo na parkside-diy.com. Vyberte svoju krajinu a pomocou vyhľadávacej masky vyhľadajte návody na obsluhu. Zadaním čísla výrobku (IAN) 507914_2507 sa dostanete na návod na obsluhu pre svoj výrobok.



● Servis



Servis Slovensko

Tel.: 0800003409

Kontaktný formulár je zapnutý

parkside-diy.com

IAN 507914_2507



Srbské označenie zhody

● EÚ vyhlásenie o zhode

SK

EÚ VYHLÁSENIE O ZHODE (č. 507914_2507)

IAN: 507914_2507
Identifikácia produktu: "PARKSIDE" 20 V Aku ventilátor
Číslo modelu: HG12623

Uvedený predmet vyhlásenia je v zhode s príslušnými harmonizačnými právnymi predpismi Únie:

Smernica 2006/42/ES
Smernica 2014/30/EÚ
Smernica 2011/65/EÚ so všetkými súvisiacimi zmenami a doplneniami

Odkazy na príslušné použité harmonizované normy alebo iné technické špecifikácie, v súvislosti s ktorými sa zhoda vyhlasuje:

Č. / Časti
Smernica 2006/42/ES
EN 60335-1:2012/A16:2023
EN 60335-2-80:2003/A2:2009
EN 62233:2008
EN ISO 12100:2010
Smernica 2014/30/EÚ
EN IEC 55014-1:2021
EN IEC 55014-2:2021
EN 55014-1:2017/A11:2020
EN 55014-2:1997/A2:2008

Predmet vyššie uvedeného vyhlásenia je v súlade so smernicou Európskeho parlamentu a Rady 2011/65/EÚ z 8. júna 2011 o obmedzení používania určitých nebezpečných látok v elektrických a elektronických zariadeniach:

Č. / Časti
Smernica 2011/65/EÚ
EN IEC 63000:2018

Držiteľ technickej informácie: OWIM GmbH & Co.KG

Podpísané za a v mene:

OWIM GmbH & Co. KG, Stiftsbergstraße 1, 74167 Neckarsulm, Nemecko

Toto vyhlásenie o zhode sa vydáva na výhradnú zodpovednosť výrobcu.

Preklad pôvodného vyhlásenia o zhode

Neckarsulm

Miesto

09.01.2026

Dátum

ppa. Jens Buchheim

Prokurista











ppa. Dr. Thorsten Maier

Prokurista



Značenje korištenih piktograma/simbola	Stranica	59
Uvod	Stranica	60
Uvjeti korištenja	Stranica	60
Sadržaj isporuke	Stranica	60
Popis dijelova	Stranica	60
Tehnički podaci	Stranica	60
Opće sigurnosne napomene	Stranica	61
Prvo postavljanje proizvoda	Stranica	63
Raspakiranje proizvoda i osnovno čišćenje	Stranica	63
Punjenje baterijskog modula*	Stranica	63
Umetanje/uklanjanje baterijskog modula*	Stranica	63
Provjera razine napunjenosti baterije	Stranica	64
Rad	Stranica	64
Uključivanje/isključivanje	Stranica	64
Podešavanje glave ventilatora	Stranica	64
Ručka za nošenje	Stranica	64
Postavljanje ventilatora	Stranica	64
Kuka za pričvršćivanje	Stranica	64
Čišćenje i održavanje	Stranica	64
Originalna dodatna oprema	Stranica	64
Čišćenje	Stranica	65
Zbrinjavanje	Stranica	65
Jamstvo	Stranica	65
Postupak u slučaju koji je pokriven jamstvom	Stranica	66
Servis	Stranica	66
EU izjava o sukladnosti	Stranica	67

Značenje korištenih piktoograma/simbola

	OPASNOST! – Označava opasnost s visokom razinom rizika koja će, ako se ne izbjegne, rezultirati smrću ili ozbiljnom ozljedom (npr. gušenjem)	 Pročitajte upute za uporabu.
		 Osigurač
	UPOZORENJE! – Označava opasnost sa srednjom razinom rizika koja bi, ako se ne izbjegne, mogla dovesti do smrti ili ozbiljne ozljede (npr. opasnost od strujnog udara)	n Brzina rotacije
		 Izmjenična struja/napon
	OPREZ! – Označava opasnost s niskom razinom rizika koja bi, ako se ne izbjegne, mogla dovesti do manjih do umjerenih ozljeda (npr. opasnost od opekline)	 Istosmjerna struja/napon
		 Oznaka CE potvrđuje sukladnost sa smjernicama EU-a koje se primjenjuju na proizvod.
	PAŽNJA! – Upozorava na moguću štetu na imovini (npr. opasnost od kratkog spoja)	min⁻¹ Broj okretaja u minuti
		 Sigurnosne napomene  Upute za rukovanje
Li-Ion	Litij-ionska punjiva baterija	

20 V AKU VENTILATOR

● Uvod

Čestitamo vam na kupnji novog proizvoda. Ovom kupnjom odlučili ste se za visokokvalitetan proizvod. Uputa za uporabu je sastavni dio ovog proizvoda. Ona sadrži važne upute o sigurnosti, uporabi i uklanjanju otpada. Prije upotrebe proizvoda upoznajte se sa svim njegovim uputama za korištenje i sigurnosnim uputama. Koristite ovaj proizvod u skladu s navedenim uputama te u navedene svrhe. Ukoliko proizvod dajete nekoj drugoj osobi, predajte toj osobi također i sve upute.

● Uvjeti korištenja

- Ovaj proizvod je namijenjen za općenito provjetravanje većine prostorija u kućanstvu.
- Proizvodom se koristite samo kao što je opisano i samo za navedena područja primjene.
- Proizvod nije namijenjen za profesionalnu upotrebu.
- Svaka druga uporaba ili izmjena proizvoda smatra se nenamjenskom i uzrokuje opasnost od nesreće. Proizvođač ne preuzima nikakvu

odgovornost za štete nastale od nenamjenske uporabe.

● Sadržaj isporuke

- 1 Aku ventilator
- 1 Upute za uporabu

● Popis dijelova

(sl. A, B)

- 1a Prednja rešetka
- 1b Stražnja rešetka
- 2 Ručka za nošenje
- 3 Postolje s kontinuiranim naginjanjem (180°)
- 4 Utor za bateriju
- 5 Kuka
- 6 Otvori za montažu (x 4)
- 7 Prekidač za uključivanje/isključivanje (razina brzine 1 i 2)
- 8 Baterijski modul *
- 9 Gumb za otpuštanje baterijskog modula
- 10 LED indikator stanja napunjenosti baterije
- 11 Gumb za razinu napunjenosti baterije

* Baterijski modul i punjač nisu u sadržaju isporuke.

● Tehnički podaci

Nazivni napon:	20 V === (istosmjerna struja)
Razina brzine 1:	n 1,350 min ⁻¹
Razina brzine 2:	n 1,900 min ⁻¹
Vrijeme rada na razini brzine 1:	9 h (baterijski modul od 2 Ah) 18 h (baterijski modul od 4 Ah) 36 h (baterijski modul od 8 Ah)
Vrijeme rada na razini brzine 2:	4 h (baterijski modul od 2 Ah) 8 h (baterijski modul od 4 Ah) 16 h (baterijski modul od 8 Ah)
Promjer rotora:	180 mm

Broj lopatica rotora:	5
Ukupni promjer:	230 mm

Preporučeni punjivi baterijski modul:	
Baterijski modul 20 V*	
Baterijski modul PAP 20 B3	
Vrsta:	litij-ionski
Nazivni napon:	maks. 20 V
Kapacitet:	4,0 Ah
Energetska vrijednost:	80 Wh
Broj članaka:	10

Preporučeni punjač baterije:	
Punjač baterije 20 V*	
Brzi punjač baterije PLG 20 C3	
Ulaz:	
Nazivni napon:	230–240 V~
Nazivna frekvencija:	50 Hz
Nazivna snaga:	120 W
Osigurač (unutarnji):	3,15 A 

* **Baterijski modul i punjač baterije nisu u sadržaju isporuke.**

Upotrebljavajte samo izvore baterija navedene u korisničkom priručniku. **OPREZ!** U slučaju zamjene baterije baterijom neispravnog tipa postoji opasnost od požara ili eksplozije.

Vrijednost emisije buke

Izmjerene vrijednosti određene su u skladu s normom EN IEC 60704-2-7:2020.

A-vrednovana razina buke proizvoda obično je kako je navedeno u nastavku:

A-vrednovana razine buke	
Razina zvučne snage L_{WA} :	63 dB
Nesigurnost K_{WA} :	1,7 dB



Opće sigurnosne napomene

⚠ UPOZORENJE! Opasnost po život i opasnost od ozljeda!

► **Pročitajte sve sigurnosne napomene, upute, ilustracije i tehničke podatke priložene uz ovaj proizvod.** Propusti u pridržavanju sljedećih uputa mogu uzrokovati električni udar, požar i/ili teške ozljede.

Sve sigurnosne napomene i upute čuvajte na sigurnom mjestu radi buduće uporabe.

- Proizvod smiju koristiti djeca od 8 godina te osobe s ograničenim psihičkim, osjetilnim ili mentalnim sposobnostima ili osobe bez iskustva i/ili znanja kada su pod nadzorom ili ako su upoznati s uputama o sigurnom korištenju proizvoda kao i s potencijalnim opasnostima. Djeca se ne

- smiju igrati proizvodom. Djeca ne smiju čistiti niti održavati uređaj bez nadzora.
- Proizvod ne izlažite kiši.
 - Proizvod držite samo u zatvorenom prostoru.
 - Proizvod se ne smije koristiti kao igračka. Potreban je poseban oprez kada proizvod koriste djeca ili kada se koristi u blizini djece.
 - Koristite proizvod samo kako je opisano u ovim uputama za uporabu.
 - Nemojte koristiti proizvod s oštećenim baterijskim modulom.
 - Ako je proizvod neispravan, ako je pao, ako je oštećen, ostavljen na otvorenom ili u vodi, obratite se korisničkoj službi.
 - Ako je proizvod pao, prije uporabe pažljivo provjerite ima li na njemu napuklina ili oštećenja.
- Nemojte koristiti proizvod ako je oštećen, savijen ili napuknut. Ako se čini da je proizvod na bilo koji način oštećen ili ne radi ispravno, odmah ga prestanite koristiti. Prije svake uporabe provjerite ima li na proizvodu oštećenja i nedostataka.
 - Nemojte dirati proizvod mokrim rukama.
 - Ne stavljajte nikakve predmete u otvore proizvoda.
 - Držite kosu, široku odjeću, prste i sve dijelove tijela podalje od otvora i pokretnih dijelova.
 - Isključite proizvod prije uklanjanja baterijskog modula.
 - Koristite samo punjač koji preporučuje proizvođač. Dodaci koji mogu biti prikladni za određeni aku ventilator mogu postati izvor opasnosti kada se koriste s drugim aku ventilatorima.
 - Ne punitite baterijski modul na otvorenom.

- Proizvod izlagati vatri ni visokim temperaturama.
- Ne koristite proizvod u blizini otvorenog plamena, tinjajućeg pepela ili eksplozivnih tvari, npr. u prisutnosti zapaljivih tekućina, plinova ili prašine. Proizvod može stvarati iskre koje mogu zapaliti prašinu ili pare.
- Nemojte koristiti ovaj proizvod za otpuhivanje opasnih ili eksplozivnih materijala i para. Proizvod je namijenjen samo za opće provjetranje.
- Ako primijetite nešto neobično, odmah isključite proizvod.
- Proizvod ne ostavljajte bez nadzora dok je uključen.
- Prije uklanjanja štitnika, isključite proizvod i izvadite baterijski modul.
- Prije punjenja izvadite baterijski modul iz proizvoda.
- Izvadite baterijski modul ako će se proizvod pohraniti na dulje vrijeme.

- Nemojte kratko spajati priključke baterijskog modula.

● **Prvo postavljanje proizvoda**

● **Raspakiranje proizvoda i osnovno čišćenje**

1. Izvadite proizvod iz ambalaže i uklonite sav ambalažni materijal i plastične omote.
2. Provjerite jesu li svi navedeni dijelovi u sadržaju isporuke (vidjeti odjeljak „Sadržaj isporuke“).
3. Provjerite jesu li proizvod i svi dijelovi u dobrom stanju. Ako pronađete bilo kakvo oštećenje ili nedostatke, nemojte upotrebljavati proizvod već se pridržavajte postupka opisanog u odjeljku „Jamstvo“.

● **Punjenje baterijskog modula***

- Upotrebljavajte samo preporučeni baterijski modul i punjač navedene u tehničkim podacima.
- Kako biste osigurali puni kapacitet punjive baterije, prije prve upotrebe ovog proizvoda potpuno napunite baterijski modul.

(* nije u sadržaju isporuke)

● **Umetanje/uklanjanje baterijskog modula***

Umetanje baterijskog modula

- Gurnite baterijski modul [8] u proizvod. Umetnite baterijski modul u utor za bateriju [4].

Uklanjanje baterijskog modula

- Pritisnite gumb za otpuštanje [9] i uklonite baterijski modul [8].

(* nije u sadržaju isporuke)

● Provjera razine napunjenosti baterije

- Za provjeru statusa baterije pritisnite gumb za razinu napunjenosti baterije **11**.
- Razina napunjenosti baterije prikazuje se na LED indikatoru stanja napunjenosti baterije **10** na sljedeći način:

LED indikator	Razina napunjenosti baterije
Crveni + narančasti + zeleni	maksimalna razina napunjenosti baterije
Crveni + narančasti	srednja razina napunjenosti baterije
Crveni	niska razina napunjenosti baterije (Napunite baterijski modul 8 .)

● Rad

● Uključivanje/isključivanje

Status	Razina brzine	Položaj prekidača za uključivanje/isključivanje
Uključeno	1	I
	2	II
isključeno	-	0

● Podešavanje glave ventilatora

- Okrenite prednju rešetku **1a** u željeni položaj.

● Ručka za nošenje

- Proizvod nosite i transportirajte uz pomoć ručke za nošenje **2** na stražnjoj rešetki **1b**.

● Postavljanje ventilatora

- Ovaj se proizvod može postaviti u vodoravnom položaju (npr. na radni stol) ili u okomitom položaju (npr. na zid) (sl. C) uz pomoć četiri otvora za montažu **6** na kutovima postolja **3** i 4 para montažnih vijaka i tipli (M6 x min. 30 mm) (nisu u sadržaju isporuke).
- Vodite računa da ventilator postavite tako da ništa ne ometa njegov rad.

● Kuka za pričvršćivanje

- Izvucite kuku **5** iz postolja **3** tako da je možete postaviti na prikladno mjesto, npr. kao zidnu kuku.

● Čišćenje i održavanje

● Originalna dodatna oprema

- Kupci mogu naručiti kompatibilne zamjenske baterije i punjače iz Lidl internetskih trgovina za sljedeće zemlje:
- Njemačka (lidl.de), Francuska (lidl.fr), Belgija (lidl.be), Češka Republika (lidl.cz), Nizozemska (lidl.nl), Poljska (lidl.pl), Slovačka (lidl.sk), Španjolska (lidl.es)
- Kupci iz svih ostalih zemalja mogu naručivati na stranici www.optimex-shop.com.
- Upotrebljavajte samo dodatnu opremu navedenu u korisničkom priručniku. Upotreba dodatne opreme koja nije preporučena u korisničkom priručniku može predstavljati rizik od ozljeda.

● Čišćenje

UPOZORENJE! Rizik od ozljeda!

- ▶ Prije obavljanja radova čišćenja proizvoda isključite proizvod i izvadite baterijski modul* 8.

(* nije u sadržaju isporuke)

- Nemojte nikada dopustiti da tekućine dospiju u proizvod ili dodatnu opremu (baterijski modul, punjač).
- Za čišćenje kućišta upotrebljavajte vlažnu krpu. Nemojte nikada upotrebljavati benzin, otapala ili sredstva za čišćenje koji mogu oštetiti plastiku.
- Ako litij-ionsku bateriju planirate skladištiti dulje vrijeme, redovito provjeravajte razinu napunjenosti. Optimalna razina napunjenosti je od 50 % do 80 %. Optimalno okruženje za skladištenje je hladno i suho mjesto.

NAPOMENE:

- Rešetke 1a 1b služe kao sigurnosni štitnici za zaštitu korisnika od doticanja lopatice ventilatora.
- Prednju rešetku 1a ili stražnju rešetku 1b nemojte uklanjati ni u kojim okolnostima.
- Nakon čišćenja: pričekajte da se svi dijelovi osuše.

● Zbrinjavanje

Ambalaža se sastoji od ekološki neškodljivih materijala koje možete zbrinuti na lokalnim mjestima za reciklažu.



Uvažavajte obilježavanje ambalaže za odvajanje otpada, ono je obilježeno s kraticama (a) i brojevima (b) sa slijedećim značenjem: 1–7: plastika / 20–22: papir I karton / 80–98: miješani materijali.



O mogućnostima zbrinjavanja dotrajalog proizvoda možete se raspitati kod vaše općinske ili gradske uprave.



Zbog zaštite okoliša ne bacajte dotrajali proizvod u kućni otpad, već ga predajte stručnom zbrinjavanju. Informacije o mjestima za sakupljanje otpada i njihovom radnom vremenu možete dobiti pri Vašem nadležnom općinskom uredu.

● Jamstvo

Ovaj proizvod je pažljivo proizveden prema strogim smjernicama kvalitete i temeljito je ispitan prije isporuke. U slučaju pogreške u materijalu ili izradi, imate zakonska prava protiv prodavatelja proizvoda. Vaša zakonska prava ni na koji način nisu ograničena našom garancijom navedenom u nastavku.

Garancija za ovaj proizvod je 3 godine od datuma kupnje. Garantni rok počinje s datumom kupovine. Čuvajte originalni račun na sigurnom mjestu jer je ovaj dokument potreban kao dokaz kupnje.

Sva oštećenja ili nedostaci koji su već prisutni u trenutku kupnje moraju se prijaviti odmah nakon raspakiranja proizvoda.

Ako se u roku od 3 godine od datuma kupnje pokaže da je proizvod neispravan u materijalu ili izradi, mi ćemo ga, po našem izboru, besplatno popraviti ili zamijeniti. Garantni rok se ne produljuje odobrenim zahtjevom za garanciju. To vrijedi i za zamijenjene i popravljene dijelove.

Ova garancija ne vrijedi ako je proizvod bio oštećen ili nepropisno korišten ili održavan.

Garancija pokriva greške u materijalu i proizvodnji. Ova se garancija ne odnosi na dijelove proizvoda koji su podložni uobičajenom habanju, te se stoga smatraju potrošnim dijelovima (npr. baterije, punjive baterije, crijeva, spremnici s tintom), niti na oštećenja lomljivih dijelova, npr. prekidača ili dijelova od stakla.

U slučaju manjeg popravka jamstveni rok se produljuje onoliko koliko je kupac bio lišen uporabe stvari.

Međutim, kad je zbog neispravnosti stvari izvršena njezina zamjena ili njezin bitni popravak, jamstveni rok počinje teći ponovno od zamjene, odnosno od vraćanja popravljene stvari.

Ako je zamijenjen ili bitno popravljen samo neki dio stvari, jamstveni rok počinje teći ponovno samo za taj dio.

● Postupak u slučaju koji je pokriven jamstvom

Kako bismo osigurali brzu obradu vašeg zahtjeva, slijedite upute u nastavku:

Za sve upite kao dokaz o kupnji pripremite račun i broj artikla (IAN 507914_2507).

Broj artikla možete pronaći na tipskoj pločici na proizvodu, gravuri na proizvodu, naslovnici vaših uputa (dolje lijevo) ili naljepnici na stražnjoj i donjoj strani proizvoda.

Ako se pojave funkcionalni kvarovi ili drugi nedostaci, prvo se obratite servisnoj odjelu koji je naveden u nastavku telefonski ili e-poštom.

Proizvod za koji je utvrđen kvar, uz prilaganje potvrde o kupnji (računa) i informacijama o nedostacima i kada su nastali, možete poslati na adresu servisa kojega ste obavijestili bez poštarine.

Ove i mnoge druge priručnike možete pregledati i preuzeti na stranici parksidediy.com. Ovaj QR kod vodi vas izravno na našu stranicu parksidediy.com. Odaberite svoju zemlju i putem tražilice potražite upute za uporabu. Unosom broja artikla (IAN) 507914_2507 dospjet ćete do uputa za uporabu za svoj artikl.



● Servis

 **Servis Hrvatska**
Tel.: 0800805933
Obrazac za kontakt na
parksidediy.com
IAN 507914_2507



SRPSKA oznaka sukladnosti

● EU izjava o sukladnosti

HR

EU IZJAVA O SUKLADNOSTI (br. 507914_2507)

IAN: 507914_2507
Identifikacija proizvoda: "PARKSIDE" 20 V Aku ventilator
Broj modela: HG12623

Predmet gore opisane izjave u skladu je s mjerodavnim zakonodavstvom Unije o usklađivanju:

Direktiva 2006/42/EZ
Direktiva 2014/30/EU
Direktiva 2011/65/EU sa svim povezanim izmjenama i dopunama

Upućivanja na relevantne primijenjene usklađene norme ili upućivanja na druge tehničke specifikacije u vezi s kojima se izjavljuje sukladnost:

N° / dijelovi
Direktiva 2006/42/EZ
EN 60335-1:2012/A16:2023
EN 60335-2-80:2003/A2:2009
EN 62233:2008
EN ISO 12100:2010
Direktiva 2014/30/EU
EN IEC 55014-1:2021
EN IEC 55014-2:2021
EN 55014-1:2017/A11:2020
EN 55014-2:1997/A2:2008

Predmet gore navedene deklaracije je usuglašenost sa direktivom 2011/65/EU Evropskog parlamenta i veća od 8 lipnja 2011 o ograničenju uporabe štetnih tvari u elektronskoj i električnoj opremi:

N° / dijelovi
Direktiva 2011/65/EU
EN IEC 63000:2018

Osoba zadužena za čuvanje tehničke dokumentacije: OWIM GmbH & Co.KG

Potpisano za i u ime:

OWIM GmbH & Co. KG, Stiftsbergstraße 1, 74167 Neckarsulm, Njemačka

Ova izjava o usuglašenosti je izdata pod punom odgovornošću proizvođača.

Prijevod izvorne Izjave o podudarnosti/konformitetu

Neckarsulm

Mjesto

09.01.2026

Datum









ppa. Jens Buchheim
Ovlašteni potpisnik

ppa. Dr. Thorsten Maier
Ovlašteni potpisnik



Spisak korišćenih piktograma	Strana	69
Uvod	Strana	70
Predviđena upotreba	Strana	70
Opseg isporuke	Strana	70
Lista delova	Strana	70
Tehnički podaci	Strana	70
Opšte bezbednosne napomene	Strana	71
Prvo postavljanje proizvoda	Strana	73
Raspakivanje proizvoda i osnovno čišćenje	Strana	73
Punjenje akumulatora*	Strana	73
Umetanje/uklanjanje akumulatora*	Strana	73
Provera nivoa napunjenosti baterije	Strana	73
Rad	Strana	74
Uključivanje/isključivanje	Strana	74
Podešavanje glave ventilatora	Strana	74
Drška za nošenje	Strana	74
Montiranje ventilatora	Strana	74
Kuka za pričvršćivanje	Strana	74
Čišćenje i održavanje	Strana	74
Originalni dodaci	Strana	74
Čišćenje	Strana	74
Odlaganje	Strana	75
Garancija	Strana	75
GARANCIJA I GARANTNI LIST	Strana	75
Postupak garancije	Strana	77
Servis	Strana	77
EU deklaracija o usklađenosti	Strana	78

Spisak korišćenih piktograma

	<p>OPASNOST! – Označava opasnost sa visokim rizikom, koja će rezultovati smrću ili teškom povredom ako se ne izbegne (npr. rizik od gušenja)</p>		Pročitajte priručnik sa uputstvom.
			Osigurač
	<p>UPOZORENJE! – Označava opasnost sa umerenim rizikom, koja može da rezultuje smrću ili teškom povredom ako se ne izbegne (npr. rizik od strujnog udara)</p>	<p>n</p>	Brzina rotiranja
			Naizmenična struja/napon
	<p>OPREZ! – Označava opasnost sa niskim rizikom, koja bi mogla da rezultuje manjom ili umerenom povredom ako se ne izbegne (npr. rizik od oparenja)</p>		Jednosmerna struja/napon
			CE oznaka označava usklađenost sa relevantnim direktivama EU koje se odnose na ovaj proizvod.
	<p>OBAVEŠTENJE! – Upozorava na moguće oštećenje imovine/ proizvoda ako se ne izbegne (npr. rizik od kratkog spoja)</p>	<p>min⁻¹</p>	Obrtaji u minutu
		<div style="display: flex; align-items: center; gap: 10px;"> <div style="width: 15px; height: 15px; background-color: gray; border: 1px solid black;"></div> <div style="width: 15px; height: 15px; background-color: white; border: 1px solid black;"></div> </div>	<p>Informacije o bezbednosti</p> <p>Uputstvo za upotrebu</p>
Li-Ion	Litijum-jonska baterija		

20 V AKU VENTILATOR

● **Uvod**

Čestitamo vam na kupovini vašeg novog proizvoda. Tako ste se odlučili za visokokvalitetan proizvod. Uputstvo za upotrebu je deo ovog proizvoda. Sadrži važna bezbednosna uputstva, uputstva za upotrebu i odlaganje. Pre korišćenja proizvoda upoznajte se sa svim uputstvima za rikovanje i bezbednost. Koristite proizvod samo onako kako je opisano i za navedene oblasti primene. Predajte sve dokumente prilikom isporuke proizvoda trećem licu.

● **Predviđena upotreba**

- Ovaj proizvod je predviđen za opštu ventilaciju u većini područja domaćinstva.
- Koristite ovaj proizvod samo kako je opisano i za navedene oblasti primene.
- Ovaj proizvod nije predviđen za komercijalnu upotrebu.
- Svaka druga upotreba ili modifikacija proizvoda se smatra da je nepravilna i nosi značajan rizik od nezgoda. Proizvođač ne prihvata odgovornost

za štetu koja može da se pripiše nepravilnoj upotrebi.

● **Opseg isporuke**

- 1 Aku ventilator
- 1 Korisnički priručnik

● **Lista delova**

(Slika A, B)

- 1a Prednja rešetka
- 1b Zadnja rešetka
- 2 Drška za nošenje
- 3 Postolje sa kontinuiranim naginjanjem (180°)
- 4 Slot za bateriju
- 5 Kuka
- 6 Montažne rupe (x4)
- 7 Prekidač za uključivanje/isključivanje (nivo brzine 1 i 2)
- 8 Baterija *
- 9 Dugme za otpuštanje baterije
- 10 LED indikator stanja napunjenosti baterije
- 11 Dugme za nivo napunjenosti baterije

* Akumulator i punjač nisu priloženi u opsegu isporuke.

● **Tehnički podaci**

Nominalni napon:	20 V --- (DC)
Postavka brzine 1:	n 1.350 min ⁻¹
Postavka brzine 2:	n 1.900 min ⁻¹
Vreme rada na nivou brzine 1:	9 h (akumulator od 2 Ah) 18 h (akumulator od 4 Ah) 36 h (akumulator od 8 Ah)
Vreme rada na nivou brzine 2:	4 h (akumulator od 2 Ah) 8 h (akumulator od 4 Ah) 16 h (akumulator od 8 Ah)
Prečnik lopatica rotora:	180 mm
Br. lopatica rotora:	5
Ukupni prečnik:	230 mm

Preporučeni punjivi akumulator:	
20 V akumulator* Akumulator PAP 20 B3	
Tip:	Litijum-jonska
Nominalni napon:	20 V maks.
Kapacitet:	4,0 Ah
Energetska vrednost:	80 Wh
Broj ćelija:	10

Preporučeni punjač baterija:	
20 V punjač baterija* Brzi punjač baterija PLG 20 C3	
Ulaz:	
Nominalni napon:	230-240 V~
Nominalna frekvencija:	50 Hz
Nominalna snaga:	120 W
Osigurač (interni):	3,15 A 

* **Baterija i punjač baterija nisu priloženi.**

Koristite samo baterijske izvore navedene u korisničkom priručniku. OPREZ! Rizik od požara ili eksplozije ako se baterija zameni nepravilnim tipom.

Vrednost emisije buke

Izmerene vrednosti su utvrđene u skladu sa EN IEC 60704-2-7:2020.

Nivo buke proizvoda ocenjenog sa A je obično kako sledi:

Nivo buke sa ocenom A	
Nivo zvučne snage L_{WA} :	63 dB
Nesigurnost K_{WA} :	1,7 dB



Opšte bezbednosne napomene

⚠ UPOZORENJE! Opasnost po život i rizik od povrede!

► **Pročitajte sva bezbednosna upozorenja, uputstva, ilustracije i specifikacije priložene uz ovaj proizvod.** Zanemarivanje uputstava navedenih u nastavku može da izazove strujni udar, požar i/ili teške povrede.

Sačuvajte sva upozorenja i sva uputstva za buduće potrebe.

- Ovaj proizvod mogu da koriste deca uzrasta od 8 godina i starija, kao i osobe ograničenih fizičkih, čulnih ili mentalnih sposobnosti ili nedovoljnog iskustva i znanja ako su pod nadzorom ili ako im je rečeno kako da bezbedno koriste proizvod i ako razumeju potencijalne rizike. Ne dozvolite deci da koriste proizvod kao igračku. Zadatke čišćenja i korisničkog održavanja ne smeju da obavljaju deca, osim ako su pod nadzorom.
- Ne izlažite proizvod kiši.
- Skladištite proizvod samo u zatvorenom prostoru.

- Ne koristite proizvod kao igračku. Naročito se mora obratiti pažnja kad se proizvod koristi od strane ili u blizini dece.
- Koristite proizvod samo kako je opisano u ovom korisničkom priručniku.
- Ne koristite proizvod ako je akumulator oštećen.
- Obratite se korisničkoj službi ako proizvod ne radi pravilno, pao je, ostavljen je na otvorenom prostoru ili je upao u vodu.
- Ako je proizvod pao, pažljivo proverite da li ima pukotina ili oštećenja pre upotrebe.
- Ne koristite proizvod ako je oštećen, iskrivljen ili napukao. Odmah prestanite da koristite proizvod ako izgleda da je oštećen na bilo koji način ili ako abnormalno radi. Proverite da li na proizvodu ima oštećenja i defekata pre svake upotrebe.
- Ne dodirujte proizvod mokrim rukama.
- Ne umećite nikakve predmete u otvore na proizvodu.
- Držite kosu, labavu odeću, prste i sve druge delove tela dalje od otvora i pokretnih delova.
- Isključite proizvod pre uklanjanja akumulatora.
- Koristite samo punjač koji preporučuje proizvođač. Dodaci koji mogu da budu prikladni za jedan određeni bežični ventilator možda više neće biti bezbedni ako se koriste sa drugim bežičnim ventilatorima.
- Ne puniti akumulator na otvorenom prostoru.
- Ne izlažite proizvod vatri ili visokim temperaturama.
- Ne koristite proizvod blizu otvorenog plamena, tinjajućeg pepela ili eksplozivnih supstanci, npr. u prisustvu zapaljivih tečnosti, gasova ili prašine. Proizvod može da generiše varnice koje mogu da zapale prašinu ili isparenja.

- Ne koristite ovaj proizvod da oduvate opasne ili eksplozivne materijale i isparenja. Proizvod je predviđen samo za opštu ventilaciju.
- Odmah isključite proizvod ako primetite bilo šta neobično.
- Ne ostavljajte proizvod bez nadzora kad je uključen.
- Pre uklanjanja štitnika isključite proizvod i uklonite akumulator.
- Uklonite akumulator iz proizvoda pre punjenja.
- Uklonite akumulator ako se proizvod skladišti dugi vremenski period.
- Ne pravite kratak spoj terminala na akumulatoru.

● **Prvo postavljanje proizvoda**

● **Raspakivanje proizvoda i osnovno čišćenje**

1. Izvadite proizvod iz ambalaže i uklonite sav ambalažni materijal i plastične omote.
2. Proverite da li su svi navedeni delovi uključeni u opseg isporuke (pogledajte odeljak „Opseg isporuke“).
3. Proverite da li su proizvod i svi delovi u dobrom stanju. Ako nađete bilo kakvo oštećenje ili nedostatke, nemojte da upotrebljavate proizvod već pratite postupak opisan u odeljku „Garancija“.

● **Punjenje akumulatora***

- Koristite samo preporučeni akumulator i punjač naveden u tehničkim podacima.
- Da biste osigurali potpuni kapacitet punjive baterije, potpuno napunite akumulator pre korišćenja ovog proizvoda po prvi put.

(* nije priloženo)

● **Umetanje/uklanjanje akumulatora***

Umetanje baterije

- Gurnite akumulator [8] u proizvod. Škljocnite akumulator u slot za bateriju [4].

Uklanjanje baterije

- Pritisnite dugme za oslobađanje [9] i uklonite akumulator [8].

(* nije priloženo)

● **Provera nivoa napunjenosti baterije**

- Pritisnite dugme nivoa napunjenosti baterije [11] da biste proverili status baterije.
- Nivo napunjenosti baterije je prikazan na LED displeju baterije [10] kako sledi:

LED displej	Nivo napunjenosti baterije
Crveno + narandžasto + zeleno	maksimalan nivo napunjenosti baterije
Crveno + narandžasto	srednji nivo napunjenosti baterije
Crveno	nizak nivo napunjenosti baterije (Napunite akumulator [8].)

● Rad

● Uključivanje/isključivanje

Status	Nivo brzine	Položaj prekidača za uključivanje/isključivanje
Uključeno	1	I
	2	II
Isključeno	-	0

● Podešavanje glave ventilatora

- Okrenite prednju rešetku [1a] u željeni položaj.

● Drška za nošenje

- Nosite i transportujte proizvod koristeći dršku za nošenje [2] na zadnjoj rešetki [1b].

● Montiranje ventilatora

- Ovaj proizvod može da se montira u horizontalan položaj (npr. na radnu tezgu) ili u vertikalni položaj (npr. na zid) (slika C) pomoću četiri montažne rupe [6] u uglovima postolja [3] koristeći 4 para montažnih vijaka i tipli (M6 x min. 30 mm) (nije priloženo).
- Vodite računa da ventilator bude montiran tako da rad ventilatora ne bude ometan.

● Kuka za pričvršćivanje

- Otklopite kuku [5] iz postolja [3] tako da možete da je pričvrstite na pogodno mesto, poput zidne kuke.

● Čišćenje i održavanje

● Originalni dodaci

- Kupci mogu naručiti kompatibilne zamenske baterije i punjače u Lidl online prodavnicama za sledeće zemlje:
- Njemačka (lidl.de), Francuska (lidl.fr), Belgija (lidl.be), Češka (lidl.cz), Holandija (lidl.nl), Poljska (lidl.pl), Slovačka (lidl.sk), Španija (lidl.es)
- Klijenti iz svih ostalih zemalja mogu vršiti narudžbe na www.optimex-shop.com.
- Koristite samo dodatke koji su navedeni u korisničkom priručniku. Upotreba dodataka koji nisu preporučeni u korisničkom priručniku može da predstavlja rizik od povreda za vas.

● Čišćenje

⚠ UPOZORENJE! Rizik od povreda!

- ▶ Isključite proizvod i uklonite akumulator* [8] pre vršenja bilo kakvih radova čišćenja na proizvodu.

(* nije priloženo)

- Nikad ne dozvolite da tečnosti uđu u proizvod ili dodatke (akumulator, punjač).
- Koristite vlažnu krpu za čišćenje kućišta. Nikad ne koristite benzin, rastvarače ili sredstva za čišćenje koja mogu da oštete plastiku.

- Ako će se litijum-jonski akumulator skladištiti na duži period, nivo napunjenosti treba redovno da se proverava. Optimalan nivo napunjenosti je između 50 % i 80 %. Optimalno okruženje za skladištenje je hladno i suvo.

NAPOMENE:

- Rešetke **1a** **1b** deluju kao sigurnosni štitnici koji štite korisnika od dodirivanja lopatice ventilatora.
- Ne uklanjajte prednju rešetku **1a** ili zadnju rešetku **1b** ni u kojim okolnostima.
- Nakon čišćenja: sačekajte da se svi delovi osuše.

● **Odlaganje**

Pakovanje se sastoji od ekološki prihvatljivih materijala koje možete odlagati na lokalnim mestima za reciklažu.



Obratite pažnju na označavanje materijala za pakovanje pri odvajanju otpada, koji je označen skraćenicama (a) i brojevima (b) sa sledećim značenjem: 1–7: plastika / 20–22: papir i karton / 80–98: mešavine.



Mogućnosti za uklanjanje iskorišćenog proizvoda možete saznati u vašoj opštinskoj ili gradskoj upravi.



U interesu zaštite životne sredine nemojte bacati vaš proizvod kada je iskorišćen kućnom otpadu, nego ga ponesite na odgovarajuće mesto za odlaganje otpada. Informacije o mestima za sakupljanje i njihovom radnom vremenu možete dobiti u vašoj lokalnoj administraciji.

● **Garancija**

Lidl i proizvođač nisu u mogućnosti da garantuju obezbeđivanje servisiranja i dostupnost rezervnih delova nakon isteka garantog perioda/ perioda saobraznosti. Ukoliko za tim bude potrebe, putem naše Službe za potrošače možete proveriti dostupnost rezervnih delova i opcije za popravku. Hvala na razumevanju.

Kako izjaviti reklamaciju?

Molimo Vas:

- da pozovete korisnički servis: 0800 300 180
- pošaljete e-mail na: owim@lidl.rs
- posetite najbližu Lidl prodavnicu.

Da bismo osigurali najbržu asistenciju, molimo da sačuvate fiskalni račun i date ga na uvid prilikom izjavljivanja reklamacije.

GARANCIJA I GARANTNI LIST

Poštovani,

Ovim putem Vas upoznajemo sa Vašim pravima i obavezama koje proističu iz Zakona o zaštiti potrošača, a u pogledu ostvarivanja prava iz garancije.

Ova garancija ni na koji način ne utiče, niti isključuje prava koja kupac ima u skladu sa važećim Zakonom o zaštiti potrošača po osnovu zakonske odgovornosti prodavca za nesaobraznost robe ugovoru koja traje 2 godine od dana kada je roba predata kupcu.

Davalac garancije ovom izjavom preuzima obavezu da kupcima svojih aparata, a pod uslovima definisanim u ovoj izjavi, obezbedi:

- besplatno otklanjanje kvarova u garantnom roku, koji bi nastali kod uobičajene upotrebe ili zbog grešaka u proizvodnji i materijalu, ili

- zamenu aparata, u garantnom roku predviđenim ovom garancijskom izjavom, u slučaju da opravka nije moguća, ili
- ako otklanjanje kvara nije moguće, kupac ima pravo da zahteva od prodavca povrat novca.

Ukupan rok garancije je 3 godine.

Garantni rok počinje da važi od datuma kupovine proizvoda, odnosno od prijema istog od strane kupca, a što se dokazuje fiskalnim računom.

Garancija važi na teritoriji Republike Srbije.

Kupac može da izjavi reklamaciju usmeno u nekom od prodajnih objekata Lidl Srbija KD, odnosno telefonom, pisanim putem ili elektronskim putem na kontakte kompanije Lidl Srbija KD, uz dostavu fiskalnog računa na uvid.

U cilju ispravnog funkcionisanja proizvod se koristi u skladu sa njegovom namenom i Uputstvom za upotrebu.

Na zahtev kupca, koji je izjavljen u garantnom roku, prodavac će izvršiti otklanjanje kvarova i nedostataka na proizvodu u roku predviđenom Zakonom.

Garantni uslovi:

Pre obraćanja prodavcu za tehničku pomoć, potrebno je proveriti ispravnost instalacije i ostalih potrebnih uslova naznačenih u Uputstvu za upotrebu.

Kupac je dužan da prodavcu preda sve pripadajuće delove proizvoda koje je preuzeo u trenutku kupovine.

Popravke u roku garancije:

Garancija važi počev od dana kada je roba predata kupcu, a na osnovu fiskalnog odsečka. U istom periodu davalac garancije, odnosno prodavac je u obavezi da otkloni sve tehničke kvarove bez naknade, u zakonskom roku.

Garancija ne važi u sledećim slučajevima:

1. Ukoliko prodavcu uz aparat nije priložen fiskalni račun sa datumom prodaje.
2. Ukoliko je kvar prouzrokovan udarom groma, strujnim udarom ili sličnim delovanjem spoljne sile na sam uređaj (požar, poplava, naponski udar...).
3. Ukoliko su nastali kvarovi i oštećenja na uređaju posledica delovanja spoljnih uticaja, kao što su: velika vlaga, previsoka i suviše niska temperatura (pucanje cevi usled smrzavanja, oštećenja gumenih delova, rđanje, itd.)
4. Ukoliko proizvod nije korišćen u skladu sa Uputstvom za upotrebu.
5. Ukoliko je proizvod pokušalo da popravi treće neovlašćeno lice.
6. Ukoliko proizvod nije korišćen u skladu sa namenom.
7. Ukoliko je čišćenje i održavanje uređaja urađeno protivno Uputstvu za upotrebu.
8. Ukoliko je proizvod korišćen u profesionalne svrhe.

Naziv proizvoda:	20 V AKU VENTILATOR
Model:	HG12623
IAN / Serijski broj:	507914_2507
Proizvođač:	OWIM GmbH & Co. KG Stiftsbergstraße 1 74167 Neckarsulm Nemačka
Davalac garancije-uvoznik:	Lidl Srbija KD Prva južna radna 3 22330 Nova Pazova Republika Srbija Tel. 0800 300 180 E-mail: kontakt@lidl.rs

Datum predaje robe potrošaču:	datum sa fiskalnog računa
Uvozi i stavlja u promet:	Lidl Srbija KD Prva južna radna 3 22330 Nova Pazova Republika Srbija Tel. 0800 300 180 E-mail: kontakt@lidl.rs

Možete pogledati i preuzeti ove i mnoge druge priručnike na parksidediy.com. Skeniranjem ovog QR koda dospećete direktno na parksidediy.com. Izaberite vašu zemlju i potražite uputstva za upotrebu koristeći masku za pretrag. Unošenjem broja artikla (IAN) 507914_2507 pristupićete uputstvu za upotrebu vašeg artikla.

● Postupak garancije

Da biste bili sigurni da će vaš zahtev biti brzo obrađen, pratite sledeća uputstva:

Za sva pitanja, pripremite račun i broj artikla (IAN 507914_2507) kao dokaz kupovine.

Nađite broj artikla na natpisnoj pločici na proizvodu, gravuri na proizvodu, naslovnoj strani vašeg uputstva (dole levo) ili nalepnici na poleđini ili dnu proizvoda.

Ako dođe do funkcionalnih grešaka ili drugih kvarova, prvo kontaktirajte dole navedenu servisnu službu telefonom ili e-mailom.

Zatim možete besplatno poslati proizvod koji je evidentiran kao neispravan na adresu servisa koju ste dobili, prilažući račun (priznanicu) i detalje o tome šta je u kvaru i kada je nastao.



● Servis



Servis Srbija

Tel.: 0800801807

Kontakt formular na
parksidediy.com

IAN 507914_2507



Srpska oznaka usaglašenosti

● EU deklaracija o usklađenosti

RS

EU IZJAVA O USKLAĐENOSTI (br. 507914_2507)

IAN: 507914_2507
Identifikacija proizvoda: "PARKSIDE" 20 V Aku ventilator
Broj modela HG12623

Predmet gore opisane deklaracije je usklađu sa relevantnim važećim zakonodavstvom Unije o harmonizaciji:

Direktiva 2006/42/EC
Direktiva 2014/30/EU
Direktiva 2011/65/EU sa svim povezanim izmenama

Reference za važeće standarde usklađenosti ili reference za ostale tehničke specifikacije za koje se daje izjava o usklađenosti:

N° / delovi
Direktiva 2006/42/EC
EN 60335-1:2012/A16:2023
EN 60335-2-80:2003/A2:2009
EN 62233:2008
EN ISO 12100:2010
Direktiva 2014/30/EU
EN IEC 55014-1:2021
EN IEC 55014-2:2021
EN 55014-1:2017/A11:2020
EN 55014-2:1997/A2:2008

Predmet gore navedene deklaracije je usklađenost sa direktivom 2011/65/EU Evropskog parlamenta i veća od 8 juna 2011 o ograničenju upotrebe štetnih materija u elektronskoj i električnoj opremi:

N° / delovi
Direktiva 2011/65/EU
EN IEC 63000:2018

Lice koje vodi tehničku dokumentaciju: OWIM GmbH & Co.KG

Potpisao za i u ime:

OWIM GmbH & Co. KG, Stiftsbergstraße 1, 74167 Neckarsulm, Nemačka

Ova izjava o usklađenosti je izdata pod punom odgovornošću proizvođača.

Prevod originalne izjave o usaglašenosti

Neckarsulm

Mesto

09.01.2024

Datum









ppa. Jens Buchheim
Ovlašćeni potpisnik

ppa. Dr. Thorsten Maier
Ovlašćeni potpisnik



Список на користени пиктограми	Страница	80
Вовед	Страница	81
Употреба	Страница	81
Содржина на пакетот	Страница	81
Листа на делови	Страница	81
Технички податоци	Страница	82
Општи безбедносни забелешки	Страница	83
Прво поставување на производот	Страница	85
Распакување на производот и основно чистење.	Страница	85
Полнење на батеријата*	Страница	85
Вметнување/отстранување на батеријата.*	Страница	85
Проверка на ниво на полнење на батеријата.	Страница	85
Работење	Страница	86
Вклучување/исклучување.	Страница	86
Приспособување на главата на вентилаторот	Страница	86
Рачка за носење	Страница	86
Монтирање на вентилаторот	Страница	86
Кука за прицврстување	Страница	86
Чистење и одржување	Страница	86
Оригинални додатоци.	Страница	86
Чистење	Страница	86
Одлагање	Страница	87
Гаранција	Страница	87
Постапка во случај на гаранција	Страница	88
Сервис	Страница	88
ЕЗ-Изјава за сообразност	Страница	89

Список на користени пиктограми

	<p>ОПАСНОСТ! – Означува опасност од висок ризик, која ќе доведе до смрт или сериозна повреда доколку не се избегне (на пр. ризик од задушување)</p>		Прочитајте го упатството за употреба.
			Осигурувач
	<p>ПРЕДУПРЕДУВАЊЕ! – Означува опасност од среден ризик, која може да доведе до смрт или сериозна повреда доколку не се избегне (на пр. ризик од струен удар)</p>	<p>n</p>	Брзина на ротација
			Наизменична струја/напон
	<p>ВНИМАНИЕ! – Означува опасност од низок ризик, која може да доведе до мала или средна повреда доколку не се избегне (на пр. ризик од попарување)</p>		Еднонасочна струја/напон
			СЕ ознаката означува усогласеност со релевантните директиви на ЕУ што се однесуваат на овој производ.

	ИЗВЕСТУВАЊЕ! – Предупредува за можно оштетување на имот/производ, доколку не се избегне (на пр.опасност од краток спој)	min⁻¹ Вртежи во минута
		<input type="checkbox"/> Безбедносни информации <input type="checkbox"/> Упатства за употреба
Li-Ion Литиум-јонска батерија		

20V ВЕНТИЛАТОР НА БАТЕРИИ

● Вовед

Ве честитаме за купувањето на Вашиот нов производ. Со тоа се одлучивте за квалитетен производ. Упатството за употреба е дел од овој производ. Тоа содржи важни информации за безбедност, користење и отстранување. Запознајте се со сите упатства за употреба и безбедност пред да го користите производот. Користете го производот само како што е опишано и за наведените намени. При предавање на производот на трети лица, предадете ги сите придружни документи.

● Употреба

- Овој производ е наменет за општа вентилација во повеќето домашни простории.
- Употребувајте го производот само како што е опишано и во наведените области на примена.
- Производот не е наменет за комерцијална употреба.

- Секоја друга употреба или модификација на производот се смета дека е неправилна и носи значителен ризик од несреќи. Производителот не прифаќа никаква одговорност за штетата што се припишува на злоупотреба.

● Содржина на пакетот

- 1 Вентилатор на батерии
- 1 Корисничко упатство

● Листа на делови

(Сл. А, В)

- 1a Предна решетка
- 1b Задна решетка
- 2 Рачка за носење
- 3 Поставка со непрекинато навалување (180°)
- 4 Лежиште за батерија
- 5 Кука
- 6 Монтажни дупки (x4)
- 7 Приклучок за вклучување/исклучување (ниво на брзина 1 и 2)
- 8 Батерија*
- 9 Копче за ослободување за батеријата
- 10 LED дисплеј за батерија
- 11 Копче за ниво на полнење на батеријата

- * Батеријата и полначите не се вклучени во опсегот на испорака.

● Технички податоци

Номинален напон:	20 V --- (DC)
Поставување на брзина 1:	n 1.350 мин^{-1}
Поставување на брзина 2:	n 1.900 мин^{-1}
Време на работа на ниво на брзина 1:	9 ч (Батерија со 2 Ah) 18 ч (Батерија со 4 Ah) 36 ч (Батерија со 8 Ah)
Време на работа на ниво на брзина 2:	4ч (Батерија со 2 Ah) 8 ч (Батерија со 4 Ah) 16 ч (Батерија со 8 Ah)
Дијаметар на сечило на роторот:	180 mm
Бр. на сечила на ротор:	5
Вкупен дијаметар:	230 mm

Препорачана батерија на полнење:	
20 V батерија* Батерија PAP 20 B3	
Тип:	Литиум јонска
Номинален напон:	20 V макс.
Капацитет:	4,0 Ah
Енергетска вредност:	80 Wh
Број на ќелии:	10

Користете ги само изворите на батерии наведени во прирачникот за корисници.

ПРЕТПАЗЛИВО! Ризик од пожар или експлозија ако батеријата се замени со погрешен тип.

Вредност на емисија на бучава

Измерените вредности се утврдени согласно со EN IEC 60704-2-7:2020.

Нивото на бучава оценето со A на производот е обично како што следува:

Препорачан полнач на батерија:	
Полнач на батерии од 20 V* Брз полнач на батерии PLG 20 C3	
Влез:	
Номинален напон:	230 – 240 V~
Номинална фреквенција:	50 Hz
Номинална моќност:	120 W
Осигурувач (внатрешен):	3,15 A 

Ниво на бучава со оценка A	
Ниво на звучна моќност L_{WA} :	63 dB
Несигурност K_{WA} :	1,7 dB

- * Батеријата и полначот за батерии не се вклучени.



Општи безбедносни забелешки

⚠ ПРЕДУПРЕДУВАЊЕ! Опасност по живот и ризик од повреда!

- Прочитајте ги сите предупредувања за безбедност, упатства, илустрации и спецификации што се приложени со овој производ. Доколку не се следат сите упатства наведени подолу може да се случи електричен шок, пожар и/или сериозна повреда.

Чувајте ги сите предупредувања и упатства за подоцна.

- Овој апарат може да го користат деца на возраст од 8 години и повеќе и лица со ограничени физички, сензорни или ментални способности или недостаток на искуство и знаење, под услов да се под надзор или да им е кажано како безбедно да го користат апаратот и да се свесни за потенцијалните ризици. Не дозволувајте децата да го користат производот како играчка. Чистењето и корисничкото одржување не смеат да ги извршуваат деца, освен ако се под надзор.
- Не изложувајте го производот на дожд.
- Чувајте го производот само во затворен простор.
- Не користете го производот како играчка. Посебна грижа треба да се посвети кога производот го користат или се користи во близина на деца.
- Користете го производот само како што е опишано во овој прирачник за корисници.
- Не користете го производот ако батеријата е оштетена.
- Контактирајте ја службата за корисници ако производот не работи правилно, е паднат, оставен на отворено или паднал во вода.
- Доколку производот паднал, внимателно проверете го за пукнатини или оштетувања пред употреба.

- Не користете го производот ако е оштетен, свиткан или напукнат. Веднаш престанете да го користите производот ако се чини дека е оштетен на кој било начин или работи ненормално. Проверете дали производот е оштетен или дефектен пред секоја употреба.
- Не допирајте го производот со мокри раце.
- Не вметнувајте никакви предмети во отворите на производот.
- Држете ја косата, лабавата облека, прстите и сите други делови од телото подалеку од отворите и подвижните делови.
- Исклучете го производот пред да ја отстраните батеријата.
- Користете само полнач препорачан од производителот. Додатоци што може да се погодни за одреден безжичен вентилатор можеби не се безбедни ако се користат со други безжични вентилатори.
- Не полнете ја батеријата на отворено.
- Не изложувајте го производот на оган или високи температури.
- Не користете го производот во близина на отворен пламен, тлеечка пепел или експлозивни супстанции, на пример, во присуство на запаливи течности, гасови или прашина. Производот може да генерира искри што можат да запалат прашина или испарувања.
- Не го користете овој производ за издувување на опасни или експлозивни материјали и испарувања. Овој производ е наменет само за општа вентилација.

- Веднаш исклучете го производот ако забележите нешто необично.
- Не оставајте го производот без надзор додека е вклучен.
- Пред да го отстраните штитникот, исклучете го производот и отстранете ги батериите.
- Извадете ја батеријата од производот пред да полнење.
- Отстранете ја батеријата ако производот се чува складиран подолг временски период.
- Не предизвикувајте краток спој на терминалите на батеријата.

● Прво поставување на производот

● Распакување на производот и основно чистење

1. Извадете го производот од пакувањето и отстранете ги сите материјали за пакување и пластичната обвивка.
2. Проверете дали се вклучени сите наведени делови (видете „Опсег на испорака“).

3. Проверете дали производот и сите делови се во добра состојба, доколку се открие каква било штета или дефект, не користете го производот, туку следете ја постапката опишана во поглавјето „Гаранција“.

● Полнење на батеријата*

- Користете ги само препорачаните батерии и полнач наведени во техничките податоци.
- За да обезбедите целосен капацитет на батеријата на полнење, целосно наполнете ја батеријата пред да го користите овој производ за прв пат. (*не е вклучено)

● Вметнување/отстранување на батеријата.*

Вметнување на батеријата

- Турнете ја батеријата [8] во производот. Ставете ја батеријата во полначот [4].

Отстранување на батеријата

- Притиснете го копчето за ослободување [9] и отстранете ја батеријата [8]. (*не е вклучено)

● Проверка на ниво на полнење на батеријата

- Притиснете го копчето за ниво на полнење на батеријата [11] за да ја проверите состојбата на батеријата.
- Нивото на полнење на батеријата е прикажано на LED екранот за батеријата [10] на следниов начин:

LED екран	Ниво на полнење на батеријата
Црвена + Портокалова + Зелена	Максимално ниво на полнење на батеријата

LED екран	Ниво на полнење на батеријата
Црвена + Портокалова	Средно ниво на полнење на батеријата
Црвено	Ниско ниво на полнење на батеријата (наполнете ја батеријата 8 .)

● Работење

● Вклучување/исклучување

Статус	Ниво на брзина	Позиција на прекинувачот за вклучување/исклучување
Вклучено	1	I
	2	II
Исклучено	-	0

● Приспособување на главата на вентилаторот

- Свртете ја предната решетка **1a** во саканата положба.

● Рачка за носење

- Носете го и транспортирајте го производот за рачката за носење **2** на задната решетка **1b**.

● Монтирање на вентилаторот

- Овој производ може да се монтира во хоризонтална положба (на пр. работна маса) или вертикална положба (на пр. ѕид) (сл. С) со четирите дупки за монтирање **6** на аглите на држачот **3** со помош на 4 пара завртки за монтирање и штипки (M6 x мин. 30 mm) (не се вклучени).

- Уверете се дека вентилаторот е монтиран така што неговата работа нема да биде попречена.

● Кука за прицврстување

- Преклопете ја куката **5** од држачот **3** за да можете да ја прикачите на соодветно место, како на пример кука за ѕид.

● Чистење и одржување

● Оригинални додатоци

- Клиенти од следниве земји може да нарачаат компатибилни резервни батерии и полначи преку Lidl онлајн продавниците:
 - Германија (lidl.de), Франција (lidl.fr), Белгија (lidl.be), Чешка Република (lidl.cz), Холандија (lidl.nl), Полска (lidl.pl), Словачка (lidl.sk), Шпанија (lidl.es)
- Клиентите од сите други земји можат да ги нарачаат на www.optimex-shop.com.
- Користете само додатоци кои се наведени во прирачникот за употреба. Употребата на додатоци што не се препорачани во прирачникот за употреба може да претставува ризик од повреда.

● Чистење

⚠ ПРЕДУПРЕДУВАЊЕ! Ризик од повреда!

- Исклучете го производот и извадете ја батеријата* **8** пред да вршите каква било работа за чистење на производот.

(*не е вклучено)

- **Никогаш не дозволувајте течности да навлезат во производот или додатоците (батерија, полнач).**
- **Користете влажна крпа за чистење на куќиштето. Не користете бензин, растворувачи или средства за чистење кои можат да ја оштетат пластиката.**

- Ако литиум-јонската батерија ќе се чува подолг период складирана, нивото на полнење треба редовно да се проверува. Оптималното ниво на полнење е помеѓу 50 % и 80 %. Оптималната средина за складирање е ладна и сува.

ЗАБЕЛЕШКИ:

- Решетките **1a** **1b** служат како безбедносни штитници за да го заштитат корисникот од допирање на перката на вентилаторот.
- Во никој случај не отстранувајте ја предната решетка **1a** или задната решетка **1b**.
- По чистењето: Оставете ги сите делови да се исушат.

● Одлагање

Амбалажата е направена од еколошки материјали кои можете да ги одложите преку локалните центри за рециклирање.



Внимавајте на обележувањето на материјалите за пакување при селектирање на отпадот, тие се означени со кратенки (a) и броеви (b) со следното значење: 1–7: Пластика/20–22: Хартија и картон/80–98: Комбинирани материјали.



Варијантите за одлагање на истрошениот производ можете да ги дознаете во Вашата општина или градска администрација.



Кога вашиот производ веќе не е употреблив, во интерес на заштитата на животната средина, не го фрлајте во домашниот отпад, туку предадете го на соодветно стручно одлагање. За информации за собирните пунктови и нивното работно време, обратете се до Вашата надлежна администрација.

● Гаранција

Производот е изработен според строги насоки за квалитет и е внимателно проверен пред испорака. Во случај на материјални или производствени недостатоци, имате законски права кон продавачот на производот. Вашите законски права не се ограничени на никаков начин со нашата гаранција наведена подолу.

Гаранцијата за овој производ изнесува 3 години од датумот на купување. Гарантниот рок започнува од датумот на купување. Чувајте ја оригиналната сметка за купување на безбедно место, бидејќи овој документ е потребен како доказ за купувањето.

Сите оштетувања или недостатоци кои постоеле уште при купувањето мора веднаш да се пријават по вадењето на производот од амбалажата.

Доколку производот во рок од 3 години од датумот на купување покаже материјален или производствен недостаток, ние – по наш избор – ќе го поправиме или замениме бесплатно за Вас. Гарантниот рок не се продолжува со прифатено гарантно барање. Ова важи и за заменетите и поправените делови.

Оваа гаранција престанува да важи ако производот е оштетен или неправилно користен или одржуван.

Гаранцијата ги покрива материјалните и производствените недостатоци. Оваа гаранција не се однесува на делови од производот кои се предмет на нормално трошење и затоа се сметаат за потрошни делови (на пр. батерии, акумулатори, црева, кертриџи), ниту на оштетувања на кривки делови, како што се прекинувачи или делови од стакло.

● Постапка во случај на гаранција

За да се обезбеди брза обработка на Вашето барање, следете ги следните упатства:

За сите барања подгответе ја сметката и бројот на артиклот (IAN 507914_2507) како доказ за купување.

Бројот на артиклот можете да го најдете на ознаката на производот, како гравура на производот, на насловната страница на Вашето упатство (долу лево) или на налепницата на задниот или долниот дел од производот.

Доколку се појават функционални дефекти или други недостатоци, најпрво контактирајте ја наведената сервисна служба по телефон или по е-пошта.

Производот што е евидентиран како неисправен можете да го испратите, без поштарина, на сервисната адреса што ви е соопштена, при што треба да го приложите фискалната сметка и да наведете во што се состои недостатокот и кога се појавил.

На parkside-diy.com можете да ги видите и преземете ова и многу други упатства. Со овој QR-код ќе бидете директно пренасочени на parkside-diy.com. Изберете ја Вашата земја и пребарувајте ги упатствата за употреба преку полето за пребарување. Со внесување на бројот на артиклот (IAN) 507914_2507 ќе дојдете до упатството за употреба за Вашиот производ.



● Сервис

 **Сервис Северна Македонија**
Тел.: 080097198
Контакт-формулар на parkside-diy.com
IAN 507914_2507



Српски знак за сообразност

● E3-Изјава за сообразност

EN

EU DECLARATION OF CONFORMITY (N° 507914_2507)

IAN: 507914_2507
Product identification: "PARKSIDE" 20V Cordless Fan
Model Number: HG12623

The object of the declaration described above is in conformity with the relevant Union harmonisation legislation:

Directive 2006/42/EC
Directive 2014/30/EU
Directive 2011/65/EU and all related amendments

References to the relevant harmonised standards used or references to the other technical specifications in relation to which conformity is declared:

N° / Parts
Directive 2006/42/EC
EN 60335-1:2012/A16:2023
EN 60335-2-80:2003/A2:2009
EN 62233:2008
EN ISO 12100:2010
Directive 2014/30/EU
EN IEC 55014-1:2021
EN IEC 55014-2:2021
EN 55014-1:2017/A11:2020
EN 55014-2:1997/A2:2008

The object of the declaration described above is in conformity with Directive 2011/65/EU of the European Parliament and of the Council of 8 June 2011 on the restriction of the use of certain hazardous substances in electrical and electronic equipment:

N° / Parts
Directive 2011/65/EU
EN IEC 63000:2018

Keeper of the technical documentation: OWIM GmbH & Co.KG

Signed for and on behalf of:

OWIM GmbH & Co. KG, Stiftsbergstraße 1, 74167 Neckarsulm, Germany

This declaration of conformity is issued under the sole responsibility of the manufacturer.







Translation of the original declaration of conformity

Neckarsulm	09.01.2026	<i>ppa. Jens Buchheim</i>	<i>ppa. Dr. Thorsten Maier</i>
Place	Date	ppa. Jens Buchheim Authorised Signatory	ppa. Dr. Thorsten Maier Authorised Signatory

CE

Lista e piktogrameve të përdorur	Faqja	91
Hyrje	Faqja	92
Përdorimi i synuar	Faqja	92
Çfarë përfshihet në dërgesë	Faqja	92
Lista e pjesëve	Faqja	92
Të dhënat teknike	Faqja	93
Shënime të përgjithshme sigurie	Faqja	94
Përgatitja e produktit për herë të parë	Faqja	96
Shpaktimi i produktit dhe pastrimi bazë	Faqja	96
Karikimi i baterisë*	Faqja	96
Vendosja/heqja e baterisë*	Faqja	96
Kontrollimi i nivelit të karikimit të baterisë	Faqja	96
Përdorimi	Faqja	96
Ndezja/fikja	Faqja	96
Rregullimi i kokës së ventilatorit	Faqja	96
Doreza mbajtëse	Faqja	96
Montimi i ventilatorit	Faqja	96
Grep i kapjes	Faqja	97
Pastrimi dhe mirëmbajtja	Faqja	97
Aksesorët origjinalë	Faqja	97
Pastrimi	Faqja	97
Asgjësimi	Faqja	97
Garancia	Faqja	97
Procedura në rast garancie	Faqja	98
Shërbimi	Faqja	98
Deklarata e konformitetit të KE	Faqja	99

Lista e piktogrameve të përdorur

 <p>RREZIK! – Përcaktimi i një rreziku me nivel të lartë, i cili rezulton në vdekje ose dëmtim të rëndë nëse nuk shmanget (p.sh. rreziku i mbytjes)</p>	 <p>Lexoni manualin e udhëzimeve.</p>
	 <p>Siguresa</p>
 <p>PARALAJMËRIM! – Përcaktimi i një rreziku me nivel të moderuar, i cili mund të rezultojë në vdekje ose dëmtim të rëndë nëse nuk shmanget (p.sh. rreziku i goditjes elektrike)</p>	<p>n</p> <p>Shpejtësia e rrotullimit</p>
	 <p>Rryma alternuese/tensioni</p>
 <p>KUJDES! – Përcaktimi i një rreziku me nivel të ulët, i cili mund të rezultojë në dëmtim të lehtë ose mesatar nëse nuk shmanget (p.sh. rreziku i djegies nga uji i nxehtë)</p>	 <p>Rryma direkte / tensioni</p>
	 <p>Shenja CE tregon konformitetin me direktivat përkatëse të BE-së që zbatohen për këtë produkt.</p>

	NJOFTIM! – Paralajmëron për dëmtime të mundshme të pronës/produktit nëse nuk shmanget (p.sh. rreziku i qarkut të shkurtër)	min⁻¹ Xhiro në minutë
		<input type="checkbox"/> Informacione sigurie <input type="checkbox"/> Udhëzimet e përdorimit
Li-Ion	Bateri me jone litiumi	

20 V VENTILATOR ME BATERI

● Hyrje

Ju urojmë për blerjen e produktit tuaj të ri. Keni zgjedhur një produkt me cilësi të lartë. Manuali i përdorimit është pjesë e këtij produkti. Ai përmban udhëzime të rëndësishme për sigurinë, përdorimin dhe asgjësimin. Njihuni mirë me të gjitha udhëzimet e përdorimit dhe të sigurisë para përdorimit të produktit. Përdorni produktin vetëm siç është përshkruar dhe vetëm për përdorimet e përcaktuara. Dorëzoni të gjitha dokumentet bashkë me produktin, nëse ia kaloni një pale të tretë.

● Përdorimi i synuar

- Produkti është bërë për ventilim të përgjithshëm në shumicën e ambienteve shtëpiake.
- Përdoreni këtë produkt vetëm siç rekomandohet dhe për fushat e specifikuar të përdorimit.
- Produkti nuk është bërë për përdorim tregtar.
- Çdo përdorim tjetër ose modifikim i produktit konsiderohet veprim i papërshtatshëm dhe është burim i madh aksidentesh. Prodhuesi nuk mban përgjegjësi për dëmtimet që ndodhin për shkak të keqpërdorimit.

● Çfarë përfshihet në dërgesë

- 1 Ventilator me bateri
- 1 Manuali i përdorimit

● Lista e pjesëve

(Fig. A, B)

- 1a Grila e përparme
- 1b Grila e pasme
- 2 Doreza mbajtëse
- 3 Mbajtëse me anim pa gradime (180°)
- 4 Foleja e baterisë
- 5 Grep
- 6 Vrimat e montimit (x4)
- 7 Çelësi i ndezjes/fikjes (Niveli i shpejtësisë 1 dhe 2)
- 8 Bateria *
- 9 Butoni i lëshimit për baterinë
- 10 Ekran LED i baterisë
- 11 Butoni i nivelit të karikimit të baterisë

* Bateria dhe karikuesi nuk janë të përfshirë në dërgesë.

● Të dhënat teknike

Tensioni nominal:	20 V === (DC)
Vendosja e shpejtësisë 1:	n 1.350 min ¹
Vendosja e shpejtësisë 2:	n 1.900 min ¹
Koha e punimit në nivelin e shpejtësisë 1:	9 h (Bateria me 2 Ah) 18 h (Bateria me 4 Ah) 36 h (Bateria me 8 Ah)
Koha e punimit në nivelin e shpejtësisë 2:	4 h (Bateria me 2 Ah) 8 h (Bateria me 4 Ah) 16 h (Bateria me 8 Ah)
Diametri i fletës së helikës:	180 mm
Nr. i fletëve të helikës:	5
Diametri total:	230 mm

Bateria e karikueshme e rekomanduar:	
Bateri 20 V*	
Bateri PAP 20 B3	
Lloji:	Lithium-Ion
Tensioni nominal:	20 V maks
Kapaciteti:	4,0 Ah
Vlera e energjisë:	80 Wh
Numri i pilave:	10

Përdorni vetëm burimet e baterisë të specifikuar në manualin e përdorimit. KUJDES! Rrezik zjarri ose shpërthimi nëse bateria zëvendësohet me një tip të gabuar.

Vlera e emetimit të zhurmës

Vlerat e matura janë përcaktuar në përputhje me EN IEC 60704-2-7:2020.

Niveli i zhurmës me vlerë A i produktit zakonisht është si më poshtë:

Karikuesi i rekomanduar i baterisë:		
Karikues baterie 20 V*		
Karikues i shpejtë baterie PLG 20 C3		
Hyrja:		
Tensioni nominal:	230 – 240 V~	
Frekuenca nominale:	50 Hz	
Fuqia nominale:	120 W	
Siguresa (e brendshme):	3,15 A	

Niveli i zhurmës me vlerë A	
Niveli i fuqisë së zhurmës L _{WA} :	63 dB
Toleranca K _{WA} :	1,7 dB

* **Bateria dhe karikuesi nuk janë të përfshirë.**



Shënime të përgjithshme sigurie

⚠ PARALAJMËRIM! Rrezik ndaj jetës dhe rrezik lëndimi!

- **Lexoni të gjitha paralajmërimet e sigurisë, udhëzimet, ilustrimet dhe specifikimet e dhëna me këtë produkt.** Nëse nuk zbatohen të gjitha udhëzimet e përmendura më poshtë, kjo mund të shkaktojë goditje elektrike, zjarr dhe/ose lëndime të rënda.

Ruajini të gjitha paralajmërimet dhe udhëzimet për t'iu referuar në të ardhmen.

- Ky produkt mund të përdoret nga fëmijë mbi 8 vjeç dhe nga persona me aftësi të kufizuara fizike, shqisore ose mendore, ose me mungesë përvojë dhe njohurish, me kusht që të jenë nën mbikëqyrje ose t'u jetë shpjeguar si të përdorin produktin në mënyrë të sigurt dhe të jenë të vetëdijshëm për rreziqet e mundshme. Mos i lini fëmijët ta përdorin produktin si lodër. Pastrimi dhe mirëmbajtja që i takojnë përdoruesit nuk duhet të kryhen nga fëmijët, përveç nëse janë nën mbikëqyrje.
- Mos e ekspozoni produktin ndaj shiut.
- Mbajeni produktin vetëm në ambiente të brendshme.
- Mos e përdorni produktin si lodër. Duhet të tregohet kujdes i veçantë kur produkti përdoret nga fëmijët ose pranë tyre.
- Përdoreni produktin vetëm siç tregohet në këtë manual përdorimi.
- Mos e përdorni produktin nëse bateria është dëmtuar.
- Kontaktoni shërbimin e klientit nëse produkti nuk punon siç duhet, nëse është rrëzuar, nëse është lënë jashtë ose nëse është rrëzuar në ujë.
- Nëse produkti është rrëzuar, kontrolloni me kujdes për plasaritje ose dëmtime para se ta përdorni.
- Mos e përdorni produktin nëse është dëmtuar, është përkulur ose është plasaritur. Mos e përdorni më produktin nëse duket se është dëmtuar në ndonjë mënyrë ose nëse nuk punon siç duhet.

- Kontrolloni produktin për dëmtime dhe defekte para çdo përdorimi.
- Mos e prekni produktin me duar të lagura.
 - Mos futni asnjë objekt në hapësirat e produktit.
 - Mbajini flokët, rrobat e lirshme, gishtat dhe të gjitha pjesët e tjera të trupit larg nga hapësirat dhe pjesët e lëvizshme.
 - Fikeni produktin para se të hiqni produktin.
 - Përdorni vetëm karikuesin e rekomanduar nga prodhuesi. Aksesorët që mund të jenë të përshtatshëm për një ventilator të caktuar me bateri nuk mund të jenë të rrezikshëm nëse përdoren me ventilatorë të tjerë me bateri.
 - Mos e karikoni baterinë jashtë.
 - Mos e ekspozoni produktin ndaj zjarrit ose ndaj temperaturave të larta.
 - Mos e përdorni produktin pranë flakëve të ndezura, pranë hirit të nxehtë ose pranë substancave shpërthyesë, p.sh. në praninë e lëngjeve, gazrave ose pluhurit të djegshëm. Produkti mund të gjenerojë shkëndija që mund të ndezin pluhurin ose avujt.
 - Mos e përdorni produktin për të fryrë materiale dhe avuj të rrezikshëm ose shpërthyes. Produkti është bërë vetëm për ventilim të përgjithshëm.
 - Fikeni menjëherë produktin nëse vini re diçka të pazakontë.
 - Mos e lini produktin të pambikëqyrur kur është i ndezur.
 - Para se ta hiqni mbrojtësen, fikeni produktin dhe hiqni baterinë.
 - Hiqeni baterinë nga produkti para se ta karikoni.
 - Hiqeni baterinë nëse produkti do të lihet për kohë të gjatë.
 - Mos krijoni qark të shkurtër në terminalet e baterisë.

● Përgatitja e produktit për herë të parë

● Shpaketimi i produktit dhe pastrimi bazë

1. Nxirreni produktin nga paketimi dhe hiqeni nga të gjitha materialet e paketimit dhe mbështjellëset plastike.
2. Kontrolloni për t'u siguruar që gjenden të gjitha pjesët e listuara (shiko "Çfarë përfshihet në dërgesë").
3. Kontrolloni nëse produkti dhe të gjitha pjesët janë në gjendje të mirë. Nëse vini re ndonjë dëmtim ose defekt, mos e përdorni produktin, por ndiqni procedurën që tregohet te kapitulli "Garancia".

● Karikimi i baterisë*

- Përdorni vetëm baterinë dhe karikuesin e rekomanduar në të dhënat teknike.
- Për të siguruar kapacitet të plotë të baterisë së karikueshme, karikojeni baterinë para se ta përdorni këtë produkt për herë të parë.

(* nuk përfshihet)

● Vendosja/heqja e baterisë*

Vendosja e baterisë

- Shtyjeni baterinë [8] në produkt. Fiksojeni baterinë te foleja e baterisë [4].

Heqja e baterisë

- Shtypni butonin e lëshimit [9] dhe hiqeni baterinë [8].

(* nuk përfshihet)

● Kontrollimi i nivelit të karikimit të baterisë

- Shtypni butonin e nivelit të karikimit të baterisë [11] për të kontrolluar gjendjen e baterisë.
- Niveli i karikimit të baterisë tregohet në ekranin LED të baterisë [10] si më poshtë:

Ekрани LED	Niveli i karikimit të baterisë
E kuqe + Portokalli + Jeshile	niveli maksimal i karikimit të baterisë
E kuqe + Portokalli	nivel mesatar i karikimit të baterisë
E kuqe	niveli i ulët i karikimit të baterisë (Karikoni baterinë [8].)

● Përdorimi

● Ndezja/fikja

Statusi	Niveli i shpejtësisë	Pozicioni i çelësit të ndezjes/fikjes
Ndezur	1	I
	2	II
Fikur	-	0

● Rregullimi i kokës së ventilatorit

- Rrotulloni grilën e përparme [1a] në pozicionin që doni.

● Doreza mbajtëse

- Mbajeni dhe transportojeni produktin nga doreza mbajtëse [2] në grilën e pasme [1b].

● Montimi i ventilatorit

- Ky produkt mund të montohet në pozicion horizontal (p.sh. në një tavolinë pune) ose në pozicion vertikal (p.sh. në mur) (Fig. C) me katër vrimat e montimit [6] në cepat e mbajtëses [3] duke përdorur 4 çifet e vidave dhe upave të montimit (M6 x min. 30 mm) (nuk përfshihet).
- Sigurohuni që ventilatori është i montuar në mënyrë të tillë kjo të mos pengojë punimin e ventilatorit.

● Grepit i kapjes

- Paloseni grepin **5** jashtë mbajtëses **3** në mënyrë që ta vendosni në një vend të përshtatshëm, si për shembull në një varëse në mur.

● Pastrimi dhe mirëmbajtja

● Aksesorët origjinalë

- Klientët nga vendet e mëposhtme mund të porosisin bateri zëvendësuese të përshtatshme dhe karikues në dyqanet online të Lidl:
- Gjermani (lidl.de), Francë (lidl.fr), Belgjikë (lidl.be), Republikë Çeke (lidl.cz), Holandë (lidl.nl), Poloni (lidl.pl), Sllovaki (lidl.sk), Spanjë (lidl.es)
- Klientët nga të gjitha vendet e tjera mund t'i porosisin këto në www.optimex-shop.com.
- Përdorni vetëm aksesorët që janë specifikuar në manualin e përdorimit. Përdorimi i aksesorëve që nuk rekomandohen në manual mund të përbërë rrezik lëndimi.

● Pastrimi

⚠ PARALAJMËRIM! Rrezik lëndimi!

- Fikeni produktin dhe hiqni baterinë* **8** para se të bëni ndonjë punë pastrimi në produkt.

(* nuk përfshihet)

- Mos lejoni që në produkt ose në aksesorë (bateri, karikues) të futen lëngje.
- Përdorni një leckë të njomë për të pastruar pjesën e jashtme. Mos përdorni asnjëherë benzinë, hollues ose pastrues që mund të dëmtojnë plastikën.

- Nëse një bateri me jone litiumi do të lihet për kohë të gjatë, niveli i karikimit duhet të kontrollohet rregullisht. Niveli optimal i karikimit është midis 50 % dhe 80 %. Mjedisi optimal i karikimit është i freskët dhe i thatë.

SHËNIME:

- Grilat **1a** **1b** veprojnë si mbrojtëse sigurie për ta mbrojtur përdoruesin që të mos prekë fletën e ventilatorit.
- Mos e hiqni grilën e përparme **1a** ose grilën e pasme **1b** në asnjë rast.
- Pas pastrimit: Lërimi të gjitha pjesët të thahen.

● Asgjësimi

Ambalazhi është i përbërë nga materiale miqësore me mjedisin, të cilat mund t'i asgjësoni në pikat lokale të riciklimit.



Kini parasysh etiketimin e materialeve të ambalazhit gjatë ndarjes së mbeturinave; ato janë të shënuara me shkurtesa (a) dhe numra (b) me këtë kuptim: 1–7: Plastika/20–22: Letra dhe kartoni/80–98: Materiale të përziera.



Mundësitë për asgjësimin e produktit të përdorur i merrni në komunën ose bashkinë tuaj.



Mos e hidhni produktin tuaj në mbeturinat shtëpiake kur ai nuk funksionon më, por dorëzoni në një mënyrë të përshtatshme për mjedisin. Për informacion rreth pikave të grumbullimit dhe orareve të tyre, mund të kontaktoni administratën tuaj lokale.

● Garancia

Produkti është prodhuar sipas udhëzimeve të rrepta të cilësisë dhe është kontrolluar me kujdes para dorëzimit. Në rast të defekteve të materialit ose të prodhimit, keni të drejta ligjore ndaj shitësit të produktit. Të drejtat tuaja ligjore nuk

kufizohen në asnjë mënyrë nga garancia jonë e përshkruar më poshtë.

Garancia për këtë produkt është 3 vjet nga data e blerjes. Afati i garancisë fillon nga data e blerjes. Ruani faturën origjinale të blerjes në një vend të sigurt, pasi ky dokument është i nevojshëm si dëshmi e blerjes.

Të gjitha dëmtimet ose defektet që janë të pranishme në momentin e blerjes duhet të raportohen menjëherë pas hapjes së produktit.

Nëse produkti brenda 3 viteve nga data e blerjes paraqet një defekt material ose të prodhimit, ne do ta riparojmë ose zëvendësojmë atë falas për ju, sipas zgjedhjes sonë. Afati i garancisë nuk zgjatet në rast të pranimit të një kërkesë të garancisë. Kjo vlen edhe për pjesët e zëvendësuara ose të riparuar.

Kjo garanci humbet nëse produkti është dëmtuar ose përdorur apo mirëmbajtur në mënyrë të papërshtatshme.

Garancia mbulon defektet materiale dhe të prodhimit. Kjo garanci nuk vlen për pjesë të produktit që konsumohen në përdorim të zakonshëm dhe konsiderohen si pjesë të konsumuara (p.sh. bateri, akumulator, tuba, kartusha boje), si dhe për dëmtime të pjesëve delikate, p.sh. çelësa ose pjesë prej xhami.

● Procedura në rast garancie

Për të siguruar një përpunim të shpejtë të kërkesës tuaj, ju lutemi ndiqni udhëzimet në vijim:

Për çdo kërkesë, mbani të gatshëm faturën dhe numrin e artikullit (IAN 507914_2507) si dëshmi të blerjes.

Numrin e artikullit mund ta gjeni në tabelën e tipit në produkt, në një gdhendje në produkt, në faqen e parë të manualit (poshtë majtas) ose në një ngjitëse në anën e pasme ose të poshtme të produktit.

Nëse ndodhin defekte funksionale ose mangësi të tjera, kontaktoni fillimisht departamentin e shërbimit të përmendur më poshtë me telefon ose e-mail.

Një produkt i regjistruar si i dëmtuar mund të dërgohet pa pagesë në adresën e shërbimit të komunikuar, duke bashkangjitur faturën dhe duke përshkruar se ku qëndron defekti dhe kur ka ndodhur ai.

Në parkside-diy.com mund të shihni dhe shkarkoni këtë dhe shumë manuale të tjera. Me këtë kod QR ju hyni direkt në parkside-diy.com. Zgjidhni vendin tuaj dhe kërkoni përmes maskës së kërkimit për manuale përdorimi. Duke futur numrin e artikullit (IAN) 507914_2507, do të gjeni manualin e përdorimit për artikullin tuaj.



● Shërbimi

 **Shërbimi Shqipëri**
Formulari i kontaktit në
parkside-diy.com
IAN 507914_2507

 Shenja serbe e konformitetit

● Deklarata e konformitetit të KE

EN

EU DECLARATION OF CONFORMITY (N° 507914_2507)
--

IAN: 507914_2507
Product identification: "PARKSIDE" 20V Cordless Fan
Model Number: HG12623

The object of the declaration described above is in conformity with the relevant Union harmonisation legislation:

Directive 2006/42/EC
Directive 2014/30/EU
Directive 2011/65/EU and all related amendments

References to the relevant harmonised standards used or references to the other technical specifications in relation to which conformity is declared:

N° / Parts
Directive 2006/42/EC
EN 60335-1:2012/A16:2023
EN 60335-2-80:2003/A2:2009
EN 62233:2008
EN ISO 12100:2010
Directive 2014/30/EU
EN IEC 55014-1:2021
EN IEC 55014-2:2021
EN 55014-1:2017/A11:2020
EN 55014-2:1997/A2:2008

The object of the declaration described above is in conformity with Directive 2011/65/EU of the European Parliament and of the Council of 8 June 2011 on the restriction of the use of certain hazardous substances in electrical and electronic equipment:

N° / Parts
Directive 2011/65/EU
EN IEC 63000:2018

Keeper of the technical documentation: OWIM GmbH & Co.KG

Signed for and on behalf of:

OWIM GmbH & Co. KG, Stiftsbergstraße 1, 74167 Neckarsulm, Germany

This declaration of conformity is issued under the sole responsibility of the manufacturer.











Translation of the original declaration of conformity

Neckarsulm	09.01.2026	<i>ppa. Jens Buchheim</i>	<i>ppa. Dr. Thorsten Maier</i>
Place	Date	ppa. Jens Buchheim Authorised Signatory	ppa. Dr. Thorsten Maier Authorised Signatory

CE

Lista pictogramelor/simbolurilor utilizate	Pagina 101
Introducere	Pagina 102
Utilizarea conform destinației	Pagina 102
Volumul livrării	Pagina 102
Lista pieselor	Pagina 102
Date tehnice	Pagina 102
Indicații generale de siguranță	Pagina 103
Prima configurare a produsului	Pagina 105
Despachetarea produsului și curățarea de bază	Pagina 105
Încărcarea setului de acumulatori*	Pagina 105
Introducerea/detașarea setului de acumulatori*	Pagina 106
Verificarea nivelului de încărcare a acumulatorului	Pagina 106
Utilizarea	Pagina 106
Pornirea/oprirea	Pagina 106
Reglarea înclinării capului ventilatorului	Pagina 106
Mâner de transport	Pagina 106
Montarea ventilatorului	Pagina 106
Cârlig de prindere	Pagina 106
Curățarea și întreținerea	Pagina 106
Accesorii originale	Pagina 106
Curățarea	Pagina 107
Înlăturare	Pagina 107
Garanție	Pagina 108
Modul de desfășurare în caz de garanție	Pagina 108
Service	Pagina 109
Declarație UE de conformitate	Pagina 110

Lista pictogramelor/simbolurilor utilizate

 <p>PERICOL! – Indică un pericol cu grad ridicat de risc care, dacă nu este evitat, are ca urmare moartea sau o rănire gravă (de ex. pericol de sufocare)</p>	 <p>Citiți instrucțiunile de utilizare.</p>
	 <p>Siguranță</p>
 <p>AVERTISMENT! – Indică un pericol cu grad mediu de risc care, dacă nu este evitat, poate avea ca urmare moartea sau o rănire gravă (de ex. pericol de electrocutare)</p>	<p>n</p> <p>Viteză de rotație</p>
	 <p>Curent/tensiune alternativă</p>
 <p>PRECAUȚIE! – Indică un pericol cu grad scăzut de risc care, dacă nu este evitat, poate avea ca urmare o rănire ușoară până la medie (de ex. pericol de opărire)</p>	 <p>Curent continuu/tensiune continuă</p>
	 <p>Semnul CE confirmă conformitatea cu directivele UE referitoare la produs.</p>
 <p>ATENȚIE! – Avertizează cu privire la posibile daune materiale (de ex. pericol de scurtcircuitare)</p>	<p>min⁻¹</p> <p>Rotații pe minut</p>
	  <p>Indicații de siguranță Instrucțiuni de manevrare</p>
<p>Li-Ion</p> <p>Acumulator litiu-ion</p>	

20 V VENTILATOR CU ACUMULATOR

● Introducere

Vă felicităm pentru achiziționarea noului dumneavoastră produs. Ați ales un produs de înaltă calitate. Manualul de utilizare reprezintă o parte integrantă a acestui produs. Acesta conține informații importante referitoare la siguranță, la utilizare și la eliminarea ca deșeu. Înainte de utilizarea acestui produs, familiarizați-vă mai întâi cu instrucțiunile de utilizare și de siguranță. Folosiți produsul numai în modul descris și numai în domeniile de utilizare indicate. Predați toate documentele aferente în cazul în care înstrăinați produsul.

● Utilizarea conform destinației

- Acest produs este destinat ventilației generale a majorității zonelor gospodărești.
- Folosiți produsul numai așa cum este descris și pentru domeniile de utilizare date.
- Produsul nu este destinat pentru uzul comercial.
- Orice altă utilizare sau modificare a produsului se consideră ca nefiind conformă cu destinația și implică pe-

ricole grave de accidentare. Producătorul nu își asumă răspunderea pentru daunele și defecțiunile survenite ca urmare a unei deserviri necorespunzătoare.

● Volumul livrării

- 1 Ventilator cu acumulator
- 1 Instrucțiuni de utilizare

● Lista pieselor

(Fig. A, B)

- 1a Apărătoare frontală
- 1b Apărătoarea dorsală
- 2 Mâner de transport
- 3 Suport cu înclinare continuă (180°)
- 4 Fantă pentru acumulator
- 5 Cârlig
- 6 Orificii de montare (x4)
- 7 Întrerupător Pornit/Oprit (Nivel de viteză 1 și 2)
- 8 Set de acumulatori*
- 9 Buton de detașare a setului de acumulatori
- 10 Afișaj LED acumulator
- 11 Buton pentru nivelului de încărcare al acumulatorului

* Setul de acumulatori și încărcătorul nu sunt incluse în pachet.

● Date tehnice

Tensiune de măsurare:	20 V === (curent continuu)
Treapta de viteză 1:	n 1,350 min ⁻¹
Treapta de viteză 2:	n 1,900 min ⁻¹
Durata de funcționare la treapta de viteză 1:	9 h (pachet de acumulatori cu 2 Ah) 18 h (pachet de acumulatori cu 4 Ah) 36 h (pachet de acumulatori cu 8 Ah)
Durata de funcționare la treapta de viteză 2:	4 h (pachet de acumulatori cu 2 Ah) 8 h (pachet de acumulatori cu 4 Ah) 16 h (pachet de acumulatori cu 8 Ah)

Diametru al rotorului:	180 mm
Număr de lame ale rotorului:	5
Diametru total:	230 mm

Set de acumulatori recomandat:	
Set de acumulatori* de 20V	
Set de acumulatori PAP 20 B3	
Tip:	Litiu-ion
Tensiune nominală:	20 V max
Capacitate:	4,0 Ah
Valoarea energetică:	80 Wh
Număr de celule:	10

Încărcător recomandat de acumulatori:	
Încărcător* de 20V	
Încărcător rapid de acumulatori	
PLG 20 C3	
Tensiune de intrare:	
Tensiune nominală:	230 – 240 V~
Frecvență nominală:	50 Hz
Putere nominală:	120 W
Siguranță (internă):	3,15 A 

* **Setul de acumulatori și încărcătorul nu sunt incluse.**

Utilizați numai acumulatorii specificați în manual.

PRECAUȚIE! Risc de incendiu sau de explozie dacă bateria este înlocuită cu un tip greșit.

Valoarea emisiei sonore

Valorile măsurate au fost determinate în conformitate cu EN 60704-2-7:2020. Nivelul de zgomot nominal A al produsului este de obicei după cum urmează:

Nivel sonor nominal A	
Nivelul puterii sonore L_{WA} :	63 dB
Incertitudine K_{WA} :	1,7 dB



Indicații generale de siguranță

⚠️ AVERTISMENT! Pericol de moarte și risc de rănire!

- ▶ **Citiți toate indicațiile de siguranță, instrucțiunile, ilustrațiile și datele tehnice cu care este prevăzut acest produs.** Nerespectarea următoarelor instrucțiuni poate provoca electrocutare, incendiu și/sau răniri grave.

Păstrați toate sfaturile și instrucțiunile de siguranță într-un loc sigur, pentru consultare viitoare.

- Acest produs poate fi folosit de copiii începând cu 8 ani și de persoanele cu capacități fizice, senzoriale sau mentale reduse sau cu lipsă de experiență și cunoștințe dacă aceștia sunt supravegheați sau au fost instruiți în ceea ce privește utilizarea în siguranță a aparatului și au înțeles pericolele care rezultă din aceasta. Copiii nu au voie să se joace cu produsul. Curățarea și întreținerea de către utilizator nu trebuie făcute de către

- copiii nesupravegheați.
- Nu expuneți produsul la ploaie.
 - Păstrați produsul numai în interior.
 - Nu este permisă utilizarea produsului ca și jucărie. Dacă produsul este folosit de copii sau în apropierea lor, trebuie să se acorde o atenție specială.
 - Folosiți produsul numai conform descrierii din aceste instrucțiuni de utilizare.
 - Nu utilizați produsul cu un pachet de acumulatori deteriorat.
 - Dacă produsul nu funcționează corect, a fost lăsat să cadă, a fost deteriorat, lăsat în aer liber sau a căzut în apă, contactați serviciul clienți.
 - Dacă produsul a căzut, verificați-l cu atenție pentru fisuri sau deteriorări înainte de utilizare.
- Nu folosiți produsul dacă aceasta este deteriorat, îndoit sau aruncat. Dacă produsul pare să fie deteriorat în vreun fel sau nu funcționează corect, scoateți-l imediat din funcțiune. Verificați produsul înainte de fiecare utilizare pentru deteriorări și defecte.
 - Nu apucați produsul cu mâinile umede.
 - Nu introduceți obiecte în deschiderile produsului.
 - Țineți părul, hainele largi, degetele și alte părți ale corpului la distanță de deschideri și de piesele în mișcare.
 - Opriți produsul înainte de a scoate pachetul de acumulatori.
 - Folosiți numai încărcătorul de baterie recomandat de producător. Accesoriile care pot fi potrivite pentru un anumit ventilator cu acumulator, pot deveni o sursă de pericol atunci când sunt utilizate cu alte ventilatoare cu acumulator.

- Nu încărcați pachetul de acumulatori în aer liber.
 - Nu expuneți produsul la foc sau la temperaturi înalte.
 - Nu folosiți produsul în apropierea flăcărilor deschise, a cenușii care mocnește sau a substanțelor explozive, de ex. în prezența lichidelor, gazelor sau prafurilor inflamabile. În anumite împrejurări, produsul creează scânteii care pot aprinde praful sau vaporii.
 - Nu folosiți acest produs pentru a sufla materiale și vapori periculoși sau explozivi. Produsul este prevăzut numai pentru ventilația generală.
 - Opriti imediat produsul dacă simțiți ceva neobișnuit.
 - Nu lăsați produsul nesupravegheat cât timp este pornit.
 - Înainte de a scoate dispozitivul de protecție, opriti produsul și scoateți pachetul de acumulatori.
 - Scoateți pachetul de acumulatori din produs înainte de procesul de încărcare.
 - Scoateți pachetul de acumulatori, dacă produsul este depozitat pentru o perioadă lungă de timp.
 - Nu scurtcircuitați terminalele setului de acumulatori.
- **Prima configurare a produsului**
 - **Despachetarea produsului și curățarea de bază**
 1. Scoateți produsul din ambalaj și îndepărtați toate materialele de ambalare și ambalajele din plastic.
 2. Verificați pentru a vă asigura că toate piesele enumerate sunt incluse (consultați „Conținutul”).
 3. Verificați dacă produsul și toate piesele sunt în stare bună, dacă se detectează vreo deteriorare sau defect, nu utilizați produsul, ci urmați procedura descrisă în capitolul „Garanție”.
 - **Încărcarea setului de acumulatori***
 - Utilizați numai setul de acumulatori recomandat și încărcătorul menționat în datele tehnice.
 - Pentru a asigura capacitatea deplină a acumulatorului, vă rugăm încărcați-vă setul de acumulatori înainte de a utiliza acest produs pentru prima dată.
- (* neinclus)

● Introducerea/detașarea setului de acumulatori*

Introducerea setului de acumulatori

- Împingeți setul de acumulatori [8] în produs. Fixați setul de acumulatori în fanta acumulatorului [4].

Detașarea setului de acumulatori

- Apăsăți butonul de eliberare [9] și îndepărtați setul de acumulatori [8].

(* neinclus)

● Verificarea nivelului de încărcare a acumulatorului

- Apăsăți butonul nivelului de încărcare a acumulatorului [11] pentru a verifica starea acumulatorului.
- Nivelul de încărcare a acumulatorului este indicat pe afișajul LED al acumulatorului [10] după cum urmează:

Afișaj LED	Nivelul de încărcare a acumulatorului
Roșu + Portocaliu + Verde	nivel maxim de încărcare a acumulatorului
Roșu + Portocaliu	nivel mediu de încărcare a acumulatorului
Roșu	nivel mic de încărcare a acumulatorului (Încărcați setul de acumulatori [8].)

● Utilizarea

● Pornirea/oprirea

Stare	Nivelul vitezei	Poziția întrerupătorului pornit/oprit
Pornit	1	I
	2	II
Oprit	-	0

● Reglarea înclinării capului ventilatorului

- Rotiți apărătoarea frontală [1a] în poziția dorită.

● Mâner de transport

- Deplasați și transportați produsul folosind mânerul de transport [2] de pe apărătoarea dorsală [1b].

● Montarea ventilatorului

- Acest produs poate fi montat în poziție orizontală (de ex. pe un banc de lucru) sau în poziție verticală (de ex. pe un perete) (Fig. C) cu ajutorul celor patru orificii de montare [6] din colțurile suportului [3] folosind 4 perechi de șuruburi de montare și dibluri (M6 x min. 30mm) (neincluse).
- Asigurați-vă că ventilatorul este montat astfel încât funcționarea ventilatorului să nu fie obstructivă.

● Cârlig de prindere

- Depliați cârligul [5] din suport [3] astfel încât să-l puteți prinde de ceva adecvat precum un cârlig de perete.

● Curățarea și întreținerea

● Accesorii originale

- Clienții pot comanda baterii de schimb compatibile și încărcătoare de la magazinele online Lidl pentru următoarele țări:
- Germania (lidl.de), Franța (lidl.fr), Belgia (lidl.be), Republica Cehă (lidl.cz), Țările de Jos (lidl.nl), Polonia (lidl.pl), Slovacia (lidl.sk), Spania (lidl.es)
- Clienții din toate celelalte țări pot comanda de la www.optimex-shop.com.

- Utilizați numai accesoriile specificate în manualul de utilizare. Utilizarea accesoriilor nerecomandate în manualul de utilizare poate reprezenta un risc de rănire pentru dumneavoastră.

● Curățarea

⚠️ AVERTISMENT! Risc de vătămare!

- ▶ Opriți produsul și îndepărtați setul de acumulatori * **8** înainte de a efectua orice lucrare de curățare asupra produsului.

(* neinclus)

- Nu permiteți niciodată penetrarea lichidelor în produs sau în accesorii (set de acumulatori, încărcător).
- Utilizați o cârpă ușor umezită pentru a curăța carcasa. Nu utilizați niciodată benzină, solvenți sau produse de curățat care ar putea deteriora plasticul.
- Dacă un set de acumulatori de litiu-ion urmează a fi depozita pe termen lung, nivelul său de încărcare ar trebui verificat periodic. Nivelul optim al încărcării este situat între 50 % și 80 %. Mediul optim de depozitare este răcoros și uscat.

NOTE:

- Apărătorile **1a** **1b** acționează ca apărători de protecție pentru a împiedica utilizatorul să atingă lama ventilatorului.
- Nu îndepărtați apărătoarea frontală **1a** sau apărătoarea posterioară **1b** în niciun caz.
- După curățare: Lăsați toate componentele să se usuce.

● **Înlăturare**

Ambalajul este produs din material ecologic care pot fi eliminate la punctele locale de reciclare.



Respectați marcajul materialelor de ambalaj pentru eliminarea deșeurilor, acestea sunt marcate de abrevierile (a) și cifrele (b) cu următoarea semnificație: 1–7: plastice / 20–22: hârtie și carton / 80–98: substanțe de conexiune.



Puteți obține informații despre posibilitățile de eliminare a produsului de la administrația locală.



Pentru a proteja mediul înconjurător nu eliminați produsul dumneavoastră la gunoiul menajer atunci când nu mai poate fi folosit, ci predați-l la un punct de colectare. Vă puteți informa cu privire la punctele de colectare și orarul acestora de la administrația competentă.

● **Garanție**

Produsul a fost fabricat cu atenție, conform unor standarde stricte de calitate și verificat temeinic înainte de livrare. În caz de defecțiuni de material sau de fabricație aveți drepturi legale față de vânzătorul produsului. Drepturile dumneavoastră legale nu sunt limitate în niciun fel de garanția menționată mai jos.

Garanția pentru aceste produs este 3 ani începând de la data achiziției. Durata garanției începe la data achiziției. Păstrați chitanța originală la un loc sigur, deoarece acest document este necesar pentru dovada achiziției.

Toate defecțiunile sau deteriorările care sunt deja existente la momentul achiziției, trebuie anunțate imediat după despachetarea produsului.

Dacă în decurs de 3 ani de la achiziția produsului apare un defect de material sau de fabricație, vă reparăm sau înlocuim gratuit produsul la alegerea noastră. Durata de garanție nu se prelungește după aprobarea unei cerințe de garanție. Aceasta este valabil și pentru piesele schimbate și reparate.

Această garanție se stinge dacă produsul este deteriorat, utilizat sau întreținut în mod necorespunzător.

Garanția acoperă defectele de material și de producție. Această garanție nu acoperă piesele componente ale produsului, care prezintă urme normale de uzură și care sunt considerate piese de schimb (de ex.: baterii, acumulatori, furtunuri, cartușe de vopsea) și nici deteriorările la nivelul pieselor casante, de exemplu întrerupătoare sau piese fabricate din sticlă.

Tempul de nefuncționare din cauza lipsei de conformitate apărute în cadrul termenului de garanție prelungește termenul de garanție legală de conformitate și cel al garanției comerciale și curge, după caz, din momentul la care a fost adusă la cunoștința vânzătorului lipsa de conformitate a produsului sau din momentul prezentării produsului la vânzător/unitatea service până la aducerea produsului în stare de utilizare normală și, respectiv, al notificării în scris în vederea ridicării produsului sau predării efective a produsului către consumator.

Produsele de folosință îndelungată care înlocuiesc produsele defecte în cadrul termenului de garanție vor beneficia de un nou termen de garanție care curge de la data preschimbării produsului.

● **Modul de desfășurare în caz de garanție**

Pentru a putea asigura o procesare rapidă a cererii dumneavoastră, vă rugăm să urmați următoarele indicații:

Vă rugăm să țineți la îndemână bonul de casă și numărul articolului (IAN 507914_2507) ca dovadă pentru achiziția dumneavoastră.

Vă rugăm să luați numărul de produs de pe plăcuța cu tipul de construcție de pe produs, gravura de pe produs, pagina principală a instrucțiunii de utilizare (jos, stânga) sau de pe spatele sau fundul produsului.

În cazul în care, apar erori de funcționare sau alte defecțiuni, contactați mai întâi prin telefon sau prin e-mail, departamentul de service menționat în continuare.

Dumneavoastră puteți să expediați atunci un produs considerat ca fiind defect, adăugând chitanța de plată (bonul de casă) și menționând, în ce constă defecțiunea și când a apărut aceasta, fără cheltuieli poștale, la adresa de service comunicată.

La parkside-diy.com puteți să vedeți și să descărcați acest manual și multe altele. Cu acest cod QR ajungeți direct la parkside-diy.com. Selectați țara dumneavoastră și căutați manualele de utilizare prin motorul de căutare. Dacă introduceți numărul de articol (IAN) 507914_2507 ajungeți la manualul de utilizare pentru articolul dumneavoastră.



● Service



Service România

Tel.: 0800890605

Formular de contact pe

parkside-diy.com

IAN 507914_2507



Marcaj Sârb De Conformitate

● Declarație UE de conformitate

RO

DECLARAȚIA UE DE CONFORMITATE (Nr. 507914_2507)

IAN: 507914_2507
Identificarea produsului: "PARKSIDE" 20 V Ventilator cu acumulator
Numărul de model: HG12623

Obiectul declarației descris mai sus este în conformitate cu legislația relevantă de armonizare a Uniunii:

Directiva 2006/42/CE
Directiva 2014/30/UE
Directiva 2011/65/UE cu toate modificările aferente

Trimiteri la standardele armonizate sau trimiteri la alte specificații tehnice relevante în legătură cu care se declară conformitatea:

Nr./Părți
Directiva 2006/42/CE
EN 60335-1:2012/A16:2023
EN 60335-2-80:2003/A2:2009
EN 62233:2008
EN ISO 12100:2010
Directiva 2014/30/UE
EN IEC 55014-1:2021
EN IEC 55014-2:2021
EN 55014-1:2017/A11:2020
EN 55014-2:1997/A2:2008

Obiectul declarației descris mai sus este conform Directivei 2011/65/UE a Parlamentului European și a Consiliului din 8 iunie 2011 privind restricțiile de utilizare a anumitor substanțe periculoase în echipamentele electrice și electronice:

Nr./Părți
Directiva 2011/65/UE
EN IEC 63000:2018

Deținătorul documentației tehnice: OWIM GmbH & Co.KG

Semnat pentru și în numele:

OWIM GmbH & Co. KG, Stiftsbergstraße 1, 74167 Neckarsulm, Germania

Prezenta declarație de conformitate este emisă pe răspunderea exclusivă a producătorului.











Traducerea originalului declarației de conformitate

Neckarsulm	09.01.2026		
Locul	Data	ppa. Jens Buchheim Procurist	ppa. Dr. Thorsten Maier Procurist



Списък на използваните пиктограми/символи	Страница 112
Увод	Страница 113
Употреба по предназначение	Страница 113
Обем на доставката	Страница 113
Списък на частите	Страница 113
Технически данни	Страница 113
Общи указания за безопасност	Страница 114
Първа настройка на продукта	Страница 117
Разопаковане на продукта и основно почистване	Страница 117
Зареждане на акумулаторната батерия*	Страница 117
Поставяне/отстраняване на акумулаторната батерия*	Страница 117
Проверка на нивото на зареждане на батерията	Страница 117
Експлоатация	Страница 118
Включване/изключване	Страница 118
Регулиране на главата на вентилатора	Страница 118
Ръкохватка за пренасяне	Страница 118
Монтиране на вентилатора	Страница 118
Кука за закрепване	Страница 118
Почистване и поддръжка	Страница 118
Оригинални аксесоари	Страница 118
Почистване	Страница 118
Изхвърляне	Страница 119
Гаранция	Страница 119
Процедирание в случай на рекламация	Страница 122
Сервиз	Страница 122
ЕС Декларация за съответствие	Страница 123

Списък на използваните пиктограми/символи

	ОПАСНОСТ! – Указва опасност с висока степен на риск, която, ако не бъде избегната, води до смърт или тежко нараняване (напр. опасност от задушаване)	 Прочетете ръководството за експлоатация.
		 Предпазител
	ПРЕДУПРЕЖДЕНИЕ! – Указва опасност със средна степен на риск, която, ако не бъде избегната, може да доведе до смърт или тежко нараняване (напр. риск от токов удар)	n Скорост на въртене
		 Променлив ток/ напрежение
	ПРЕДПАЗЛИВОСТ! – Указва опасност с ниска степен на риск, която, ако не бъде избегната, може да причини леко до средно нараняване (напр. опасност от изгаряне)	 Постоянен ток/ напрежение
		 Знакът CE потвърждава съответствието с отнасящите се до продукта директиви на ЕС.
	ВНИМАНИЕ! – Предупреждава за възможни материални щети (напр. опасност от късо съединение)	min⁻¹ Обороти в минута
		 Указания за безопасност  Инструкции за работа
Li-Ion	Литиево-йонна акумулаторна батерия	

20 V АКУМУЛАТОРЕН ВЕНТИЛАТОР

● **Увод**

Поздравяваме Ви с покупката на този нов продукт. Вие избрахте висококачествен продукт. Ръководството за експлоатация е част от този продукт. То съдържа важни указания за безопасност, употреба и изхвърляне. Преди употребата на продукта се запознайте с всички инструкции за обслужване и безопасност. Използвайте продукта само съгласно описанието и за посочените области на употреба. Когато предавате продукта на трети лица, предавайте заедно с него и всички документи.

● **Употреба по предназначение**

- Този продукт е предвиден за обща вентилация на повечето пространства в домакинството.
- Използвайте продукта само според описанието и за посочените области на приложение.
- Продуктът не е предназначен за професионално приложение.
- Всяка друга употреба или изменение на продукта се счита за не по предназначение и

● **Технически данни**

Номинално напрежение:	20 V === (постоянен ток)
Степен на скоростта 1:	n 1,350 min ⁻¹
Степен на скоростта 2:	n 1,900 min ⁻¹
Време на работа при степен на скоростта 1:	9 h (акумулаторен пакет 2 Ah) 18 h (акумулаторен пакет 4 Ah) 36 h (акумулаторен пакет 8 Ah)
Време на работа при степен на скоростта 2:	4 h (акумулаторен пакет 2 Ah) 8 h (акумулаторен пакет 4 Ah) 16 h (акумулаторен пакет 8 Ah)

крие значителни опасности от злополука. Производителят не поема отговорност за възникнали щети в резултат на употреба не по предназначение.

● **Обем на доставката**

- 1 Акумулаторен вентилатор
- 1 Ръководство за експлоатация

● **Списък на частите**

(Фиг. А, В)

- 1a Предна решетка
- 1b Задна решетка
- 2 Ръкохватка за пренасяне
- 3 Стойка с безстепенно накланяне (180°)
- 4 Слот за акумулаторна батерия
- 5 Кука
- 6 Монтажни отвори (x4)
- 7 Превключвател вкл./изкл. (ниво на скоростта 1 и 2)
- 8 Акумулаторна батерия *
- 9 Бутон за освобождаване за акумулаторната батерия
- 10 LED на дисплея за батерията
- 11 Бутон за нивото на зареждане на батерията

* Акумулаторната батерия и зарядното устройство не са включени в обхвата на доставката.

Диаметър на ротора:	180 mm
Брой перки на ротора:	5
Общ диаметър:	230 mm

Препоръчителна акумулаторна батерия:	
Акумулаторна батерия 20 V* Акумулаторна батерия PAP 20 B3	
Тип:	Литиево-йонна
Номинално напрежение:	20 V макс.
Капацитет:	4,0 Ah
Енергийна стойност:	80 Wh
Брой клетки:	10

Препоръчително зарядно за батерията:	
Зарядно за батерията 20 V* Бързо зарядно за батерията PLG 20 C3	
Вход:	
Номинално напрежение:	230 – 240 V~
Номинална честота:	50 Hz
Номинална мощност:	120 W
Предпазител (вътрешен):	3,15A 

* Батерията и зарядното устройство не са включени. Използване само източници на батерии указани в ръководството за потребителя.
ПРЕДПАЗЛИВОСТ! Риск от пожар или експлозия, ако батерията е заменена с неправилен тип.

Стойност на емитирания шум

Измерените стойности са определени съгласно EN IEC 60704-2-7:2020.

Нивото на шум на продукта с номинал А е обикновено както следва:

Ниво на шум с номинал А	
Ниво на звукова мощност L_{WA} :	63 dB
Несигурност K_{WA} :	1,7 dB



Общи указания за безопасност

⚠ ПРЕДУПРЕЖДЕНИЕ! Опасност за живота и риск от нараняване!

► Прочетете всички указания за безопасност, инструкции, илюстрации и технически данни, с които този продукт е снабден. Пропуски при спазването на следните инструкции могат да предизвикат токов удар, пожар и/или тежки наранявания.

Запазете всички указания за безопасност и инструкции за бъдещи справки.

- Този продукт може да бъде използван от деца на 8 или повече години, както и от лица с намалени физически, сензорни или интелектуални способности или липса

- на опит и познания, ако те се наблюдават или са били инструктирани относно безопасната употреба на продукта и разбират възникващите от това опасности. Деца не бива да играят с продукта. Почистване и поддръжка от страна на потребителя не бива да се извършват от деца без наблюдение.
- Не излагайте продукта на дъжд.
 - Съхранявайте продукта само в закрити помещения.
 - Продуктът не бива да се използва като играчка. Бъдете особено предпазливи, ако продуктът се използва от деца или в близост до деца.
 - Използвайте продукта единствено според описанието в това ръководство за експлоатация.
 - Не използвайте продукта с повреден акумулаторен пакет.
 - Свържете се с отдела за обслужване на клиенти, ако продуктът не функционира правилно, е паднал, е повреден, е бил оставен на открито или е паднал във вода.
 - Ако продуктът е паднал, преди използването го проверете грижливо за пукнатини или повреди.
 - Не използвайте продукта, ако той е повреден, изкривен или напукан. Ако продуктът изглежда повреден по какъвто и да е начин или не функционира правилно, веднага прекратете експлоатацията му. Преди всяка употреба проверявайте продукта за повреди и дефекти.
 - Не хващайте с продукта с мокри ръце.
 - Не вкарвайте никакви предмети в отворите на продукта.
 - Дръжте коса, широки дрехи, пръсти и всякакви телесни части далеч от отворите и движещите се части.

- Изключете продукта, преди да свалите акумулаторния пакет.
 - Използвайте само препоръчаното от производителя зарядно устройство. Принадлежности, които може да са подходящи за определен акумулаторен вентилатор, могат да се превърнат в източник на опасност при използване с други акумулаторни вентилатори.
 - Не зареждайте акумулаторния пакет на открито.
 - Не излагайте продукта на огън или високи температури.
 - Не използвайте продукта в близост до открит пламък, тлееща пепел или експлозивни вещества, напр. при наличието на запалими течности, газове или прах.
- Възможно е продуктът да създаде искри, които могат да възпламенят прах или пари.
- Не използвайте този продукт, за да издухате опасни или експлозивни материали и пари. Продуктът е предвиден само за обща вентилация.
 - Изключете незабавно продукта, ако забележите нещо необичайно.
 - Не оставяйте продукта без наблюдение, докато е включен.
 - Преди отстраняване на предпазното приспособление изключете продукта и отстранете акумулаторния пакет.
 - Преди процеса на зареждане отстранете акумулаторния пакет от продукта.
 - Отстранете акумулаторния пакет, ако продуктът ще се съхранява за продължителен период от време.

- Не свързвайте на късо клемите на акумулаторната батерия.

● Първа настройка на продукта

● Разопаковане на продукта и основно почистване

1. Извадете продукта от опаковката и отстранете всички опаковъчни материали и пластмасови обвивки.
2. Проверете, за да се уверите, че всички изброени части са включени (виж „Обхват на доставчика“).
3. Проверете дали продуктът и всички части са в добро състояние, ако установите повреда или дефект, не използвайте продукта, а следвайте процедурата описана в глава „Гаранция“.

● Зареждане на акумулаторната батерия*

- Използвайте само препоръчаните акумулаторна батерия и зарядно устройство, посочени в техническите данни.
- За да осигурите пълен капацитет на акумулаторната батерия, моля, заредете напълно своята акумулаторна батерия, преди да използвате този продукт за първи път.

(* не е включена)

● Поставяне/отстраняване на акумулаторната батерия*

Поставяне на акумулаторната батерия

- Натиснете акумулаторната батерия [8] в продукта. Фиксирайте с щракване акумулаторната батерия в слота за батерията [4].

Отстраняване на акумулаторната батерия

- Натиснете бутона за освобождаване [9] и извадете акумулаторната батерия [8].

(* не е включена)

● Проверка на нивото на зареждане на батерията

- Натиснете бутона за нивото на зареждане на батерията [11], за да проверите състоянието на батерията.
- Нивото на зареждане на батерията се показва на LED на дисплея за батерията [10], както следва:

LED на дисплея	Ниво на зареждане на батерията
Червен + оранжев + зелен	максимално ниво на зареждане на батерията
Червен + оранжев	средно ниво на зареждане на батерията
Червен	ниско ниво на зареждане на батерията (Заредете акумулаторната батерия [8].)

● **Експлоатация**

● **Включване/изключване**

Състояние	Ниво на скоростта	Позиция на превключвателя за вкл./изкл.
Включване	1	I
	2	II
Изключване	-	0

● **Регулиране на главата на вентилатора**

- Завъртете предната решетка [1a] до желаната позиция.

● **Ръкохватка за пренасяне**

- Пренасяйте и транспортирайте продукта с ръкохватката за пренасяне [2] на задната решетка [1b].

● **Монтиране на вентилатора**

- Този продукт може да се монтира в хоризонтално положение (напр. работна маса) или вертикално положение (напр. стена) (фиг. С) с четирите монтажни отвора [6] в ъглите на стойката [3] с помощта на 4 двойки монтажни винтове и дюбели (М6 x мин. 30 mm) (не са включени).
- Уверете се, че вентилаторът е монтиран по такъв начин, че работата на вентилатора да не се възпрепятства.

● **Кука за закрепване**

- Разгънете куката [5] от стойката [3], така че да можете да я прикрепите на подходящо място, например като стенна кука.

● **Почистване и поддръжка**

● **Оригинални аксесоари**

- Клиентите могат да поръчват съвместими резервни батерии и зарядни устройства в онлайн магазините на Lidl за следните страни:
 - Германия (lidl.de), Франция (lidl.fr), Белгия (lidl.be), Чешка република (lidl.cz), Нидерландия (lidl.nl), Полша (lidl.pl), Словакия (lidl.sk), Испания (lidl.es)
- Клиенти от всички останали страни могат да поръчват на www.optimex-shop.com.
- Използвайте само аксесоари, които са указани в ръководството за потребителя. Употребата на аксесоари, които не са препоръчани в ръководството а потребителя, води до риск от нараняване.

● **Почистване**

⚠ ПРЕДУПРЕЖДЕНИЕ! Риск от нараняване!

- ▶ Изключвайте продукта и изваждайте акумулаторната батерия* [8], преди да извършвате каквато и да е работа по почистването на продукта.

(* не е включена)

- **Никога не допускате проникване на течности в продукта или аксесоарите (акумулаторна батерия, зарядно устройство).**
- **Използвайте навлажнена кърпа, за да почистите корпуса. Не използвайте никога бензин, разтворители или почистващи препарати, които могат да повредят пластмасата.**
- Ако литиево-йонна батерия ще се съхранява за продължителен период от време, нивото на зареждане трябва да се проверява редовно. Оптималното ниво на зареждане е между 50 % и 80 %. Оптималната среда за съхранение е хладна и суха.

ЗАБЕЛЕЖКИ:

- Решетките **1a** и **1b** действат като предпазители за защита на потребителя от докосване на перката на вентилатора.
- Не отстранявайте предната решетка **1a** или задната решетка **1b** при никакви обстоятелства.
- След почистване: Оставете всички части да изсъхнат.

● **Изхвърляне**

Опаковката е изработена от екологични материали, които може да предадете в местните пунктове за рециклиране.



За разделното събиране на отпадъците съблюдавайте маркировката на опаковъчните материали, те са маркирани със съкращения (a) и цифри (b) със следното значение: 1–7: пластмаси / 20–22: хартия и картон / 80–98: композитни материали.



Относно възможностите за отстраняване на излезлия от употреба продукт като отпадък се информирайте от Вашата общинска или градска управа.



В интерес на опазването на околната среда не изхвърляйте излезлия от употреба продукт заедно с битовите отпадъци, а го предайте за правилно рециклиране. За събирателните пунктове и тяхното работно време можете да се информирате от местната управа.

● **Гаранция**

Уважаеми клиенти, за този уред получавате 3 години гаранция от датата на покупката. В случай на несъответствие на продукта с договора за продажба Вие имате законно право да предявите рекламация пред продавача на продукта при условията и в сроковете, определени в глава трета, раздел II и III и глава четвърта от Закона за предоставяне на цифрово съдържание и цифрови услуги и за продажба на стоки (ЗПЦСЦУПС)*.

Вашите права, произтичащи от посочените разпоредби, не се ограничават от нашата по-долу представена търговска гаранция, не са свързани с разходи за потребителите и независимо от нея продавачът на продукта отговаря за липсата на съответствие на потребителската стока с договора за продажба съгласно ЗПЦСЦУПС.

Гаранционни условия

Гаранционният срок е 3 години от датата на получаване на стоката. Пазете добре оригиналната касова бележка. Този документ е необходим като доказателство за покупката. Ако в рамките на три години от датата на закупуване на този продукт се появи дефект на материала или производствен дефект, продуктът ще бъде безплатно ремонтиран или заменен. Гаранцията предполага в рамките на тригодишния гаранционен срок да се представят дефектния уред, касовата бележка (касовият бон), както и всички други документи, установяващи наличието на дефект и писмено да се обясни в какво се състои дефектът и кога е възникнал. Ако дефектът е покрит от нашата гаранция, Вие ще получите обратно ремонтирания или нов продукт. В случай на замяна на дефектна стока първоначалните гаранционен срок и гаранционни условия се запазват. В случай на ремонт на дефектна стока, срокът на ремонта се прибавя към гаранционния срок. За евентуално наличните и установени повреди и дефекти още при покупката трябва да се съобщи веднага след разопаковането. Евентуалните ремонти след изтичане на гаранционния срок са срещу заплащане.

Ремонтът или замяната на продукта не пораждаат нова гаранция.

Обхват на гаранцията

Уредът е произведен грижливо според строгите изисквания за качество и добросъвестно изпитан преди доставка. Гаранцията важи за дефекти на материала или производствени дефекти. Гаранцията не обхваща консумативите, както и частите на продукта, които подлежат на нормално износване, поради което могат да бъдат разглеждани като бързо износващи се части (например филтри или приставки) или повредите на чувливи части (например прекъсвачи, батерии или такива произведени от стъкло). Гаранцията отпада, ако уредът е повреден поради неправилно използване или в резултат на неосъществяване на техническа поддръжка. За правилната употреба на продукта трябва точно да се спазват всички указания в упътването за експлоатация. Предназначение и действия, които не се препоръчват от упътването за експлоатация или за които то предупреждава, трябва задължително да се избягват. Продуктът е предназначен само за частна, а не за професионална употреба. При злоупотреба и неправилно третиране, употреба на сила и при интервенции, които не са извършени от клона на нашия оторизиран сервиз, гаранцията отпада.

Процедура при гаранционен случай

За да се гарантира бърза обработка на Вашия случай, следвайте следните указания:

- За всички запитвания подгответе касовата бележка и идентификационния номер (IAN 507914_2507) като доказателство за покупката.

- Вземете артикулния номер от фабричната табелка.
- При възникване на функционални или други дефекти първо се свържете по телефона или чрез имейл с долупосочения сервизен отдел. След това ще получите допълнителна информация за уреждането на Вашата рекламация.
- След съгласуване с нашия сервиз можете да изпратите дефектния продукт на посочения Ви адрес на сервиза безплатно за Вас, като приложите касовата бележка (касовия бон) и посочите писмено в какво се състои дефектът и кога е възникнал. За да се избегнат проблеми с приемането и допълнителни разходи, задължително използвайте само адреса, който Ви е посочен. Осигурете изпращането да не е като експресен товар или като друг специален товар. Изпратете уреда заедно с всички принадлежности, доставени при покупката, и осигурете достатъчно сигурна транспортна опаковка.

Ремонтен сервиз/извънгаранционно обслужване

Ремонти извън гаранцията можете да възложите на клона на нашия сервиз срещу заплащане. Той с удоволствие ще Ви направи предварителна калкулация. Можем да обработваме само уреди, които са достатъчно опаковани и изпратени с платени транспортни разходи.

Внимание: Изпратете Вашия уред на клона на нашия сервиз почистен и с указание за дефекта. Уредите, предмет на извънгаранционно обслужване, изпратени с неплатени транспортни разходи – с наложен платеж, като експресен или друг специален товар – не се приемат.

Ние ще извършим безплатно изхвърлянето на изпратените от Вас дефектни уреди.

Сервизно обслужване България

Тел.: 008001114920

Е-мейл: owim@lidl.bg

Вносител

Моля, обърнете внимание, че следващият адрес не е адрес на сервиза.

Първо се свържете с горепосочения сервизен център.

ОВИМ ГмБХ & Ко.КГ

Щифтсбергщрасе 1

74167 Некарсулм

Германия

* Като физическо лице – потребител, независимо от настоящата търговска гаранция, Вие се ползвате от правата на законовата гаранция, предоставена от Закона за предоставяне на цифрово съдържание и цифрови услуги и за продажбата

на стоки /ЗПЦСЦУПС/. По-специално Вие имате право при несъответствие на стоката да бъде извършен ремонт или замяна по Ваш избор, освен ако това е невъзможно или е свързано с непропорционално големи разходи за продавача.

Вие имате право на пропорционално намаляване на цената или на разваляне на договора при наличие на условията на чл. 33, ал. 3 от ЗПЦСЦУПС. Условията и сроковете на законовата гаранция са регламентирани в глава трета, раздел II и III и в глава четвърта на ЗПЦСЦУПС

● Процедиране в случай на рекламация

За да се гарантира бърза обработка на Вашата поръчка, моля, следвайте посочените указания:

Моля, при всички запитвания дръжте на разположение касовия бон и номера на артикула (IAN 507914_2507) като доказателство за покупката.

Номерът на артикула е посочен върху типовата табелка на продукта, върху гравюра на продукта, на заглавната страница на настоящото ръководство (долу вляво) или върху стикера от горната или долната страна на продукта.

При възникнали функционални дефекти или други повреди първо се свържете по телефона или по електронната поща с посочения по-долу сервиз.

Продукта, който е регистриран като дефектен, можете да изпратите след това без пощенски разходи на посочения Ви сервиз, като приложите документ за закупуването (касов бон) и описание, в какво се състои повредата и кога е възникнала.

На parkside-diy.com можете да разгледате и изтеглите това и много други ръководства. Този QR код Ви отвежда директно до parkside-diy.com. Изберете Вашата страна и посредством маската за търсене намерете ръководствата за експлоатация. Въвеждането на номера на артикула (IAN) 507914_2507 ще Ви отведе до ръководството за експлоатация на Вашия артикул.



● Сервиз



Сервиз България

Телефон: 008001184980

Формуляр за контакт на parkside-diy.com

IAN 507914_2507



Маркировка за съответствие - сърбия

● ЕС Декларация за съответствие

BG

ЕС ДЕКЛАРАЦИЯ ЗА СЪОТВЕТСТВИЕ (№ 507914_2507)

IAN: 507914_2507
Идентификация на продукта: "PARKSIDE" 20 V Акумулаторен вентилатор
Номер на модела: HG12623

Предметът на декларацията, описан по-горе, отговаря на съответното законодателство на Съюза за хармонизация:

Директива 2006/42/ЕС
Директива 2014/30/ЕС
Директива 2011/65/ЕС с всички свързани изменения

Позоваване на използваните хармонизирани стандарти или позоваване на други технически спецификации, по отношение на които се декларира съответствие:

№ / Части
Директива 2006/42/ЕС
EN 60335-1:2012/A16:2023
EN 60335-2-80:2003/A2:2009
EN 62233:2008
EN ISO 12100:2010
Директива 2014/30/ЕС
EN IEC 55014-1:2021
EN IEC 55014-2:2021
EN 55014-1:2017/A11:2020
EN 55014-2:1997/A2:2008

Обектът на декларацията, който е описан по-горе, е в съответствие с Директива 2011/65/ЕС на Европейския парламент и на Съвета от 8 юни 2011 г. относно ограничението на употребата на определени опасни вещества в електрическото и електронното оборудване:

№ / Части
Директива 2011/65/ЕС
EN IEC 63000:2018

Отговорник по съхранение на техническата документация: OWIM GmbH & Co.KG

Подписано за и от името на:

OWIM GmbH & Co. KG, Stiftsbergstraße 1, 74167 Neckarsulm, Germany (Германия)

Настоящата декларация за съответствие се издава изцяло на отговорността на производителя.

Превод на оригиналната декларация за съответствие

Некарзулм
Място

09.01.2026
Дата









ppa. Buchheim
ppa. Jens Buchheim
прокурист



ppa. Dr. Thorsten Maier
ppa. Dr. Thorsten Maier
прокурист



Λίστα χρησιμοποιούμενων εικονογραμμάτων/συμβόλων	Σελίδα 125
Εισαγωγή	Σελίδα 126
Προβλεπόμενη χρήση	Σελίδα 126
Περιεχόμενο συσκευασίας	Σελίδα 126
Λίστα εξαρτημάτων	Σελίδα 126
Τεχνικά δεδομένα	Σελίδα 127
Γενικές υποδείξεις ασφαλείας	Σελίδα 128
Πρώτη ρύθμιση του προϊόντος	Σελίδα 130
Αποσυσκευασία του προϊόντος και βασικός καθαρισμός	Σελίδα 130
Φόρτιση της συστοιχίας μπαταριών*	Σελίδα 130
Εισαγωγή/αφαίρεση της συστοιχίας μπαταριών*	Σελίδα 130
Έλεγχος του επιπέδου φόρτισης της μπαταρίας	Σελίδα 130
Λειτουργία	Σελίδα 131
Ενεργοποίηση/Απενεργοποίηση	Σελίδα 131
Προσαρμογή της κεφαλής ανεμιστήρα	Σελίδα 131
Λαβή μεταφοράς	Σελίδα 131
Συναρμολόγηση του ανεμιστήρα	Σελίδα 131
Άγκιστρο στερέωσης	Σελίδα 131
Καθαρισμός και συντήρηση	Σελίδα 131
Αυθεντικά εξαρτήματα	Σελίδα 131
Καθαρισμός	Σελίδα 132
Απόσυρση	Σελίδα 132
Εγγύηση	Σελίδα 133
Διεκπεραίωση της εγγύησης	Σελίδα 133
Σέρβις	Σελίδα 134
Δήλωση Συμμόρφωσης ΕΕ	Σελίδα 135

Λίστα χρησιμοποιούμενων εικονογραμμάτων/συμβόλων

	ΚΙΝΔΥΝΟΣ! – Υποδεικνύει έναν κίνδυνο υψηλού βαθμού ο οποίος, αν δεν αποφευχθεί, μπορεί να προκαλέσει θάνατο ή σοβαρό τραυματισμό (π.χ. κίνδυνος πνιγμού)		Διαβάστε τις οδηγίες χρήσης.
			Ασφάλεια
	ΠΡΟΕΙΔΟΠΟΙΗΣΗ! – Υποδεικνύει έναν κίνδυνο μέτριου βαθμού ο οποίος, αν δεν αποφευχθεί, μπορεί να προκαλέσει θάνατο ή σοβαρό τραυματισμό (π.χ. κίνδυνος ηλεκτροπληξίας)	n	Ταχύτητα περιστροφής
			Εναλλασσόμενο ρεύμα/ τάση
	ΠΡΟΣΟΧΗ! – Υποδεικνύει έναν κίνδυνο χαμηλού βαθμού ο οποίος, αν δεν αποφευχθεί, μπορεί να προκαλέσει ελαφρύ ή μέτριο τραυματισμό (π.χ. κίνδυνος εγκαύματος)		Συνεχές ρεύμα/τάση
			Το σύμβολο CE επιβεβαιώνει τη συμβατότητα με τις οδηγίες της ΕΕ που ισχύουν για το προϊόν.

	ΕΠΙΦΥΛΑΚΗ! – Προειδοποιεί για πιθανές υλικές ζημιές (π.χ. κίνδυνος ηλεκτροπληξίας)	min⁻¹ Στροφές ανά λεπτό
		 Υποδείξεις ασφαλείας  Οδηγίες χειρισμού
Li-Ion	Μπαταρία ιόντων λιθίου	

20 V ΕΠΑΝΑΦΟΡΤΙΖΟΜΕΝΟΣ ΑΝΕΜΙΣΤΗΡΑΣ

● **Εισαγωγή**

Σας συγχάριουμε για την αγορά του νέου σας προϊόντος. Επιλέξατε ένα προϊόν υψηλών προδιαγραφών. Οι οδηγίες χρήσης είναι μέρος αυτού του προϊόντος. Περιέχουν σημαντικές πληροφορίες σχετικά με την ασφάλεια, το χειρισμό και την απόρριψη. Πριν τη χρήση του προϊόντος εξοικειωθείτε με όλες τις οδηγίες χρήσης και ασφαλείας. Χρησιμοποιείτε το προϊόν μόνο με τον τρόπο που περιγράφεται και για τον τομέα εφαρμογής που αναφέρεται. Σε περίπτωση μεταβίβασης του προϊόντος σε τρίτους παραδώστε μαζί και όλα τα έγγραφα.

● **Προβλεπόμενη χρήση**

- Το προϊόν αυτό προορίζεται για τον γενικό αερισμό των περισσότερων οικιακών χώρων.
- Χρησιμοποιείτε το προϊόν μόνο όπως περιγράφεται και για τις καθορισμένες περιοχές εφαρμογής.
- Το προϊόν δεν προορίζεται για επαγγελματική χρήση.

- Οποιαδήποτε άλλη χρήση ή τροποποίηση του προϊόντος θεωρείται ακατάλληλη και ενέχει σημαντικό κίνδυνο ατυχημάτων. Ο κατασκευαστής δεν αναλαμβάνει καμία ευθύνη για φθορές που οφείλονται σε αντικανονική χρήση.

● **Περιεχόμενο συσκευασίας**

- 1 Επαναφορτιζόμενος ανεμιστήρας
- 1 Οδηγίες χρήσης

● **Λίστα εξαρτημάτων**

(Εικ. Α, Β)

- 1a** Μπροστινή σχάρα
- 1b** Πίσω σχάρα
- 2** Λαβή μεταφοράς
- 3** Βάση στήριξης με άρθρωση ρύθμισης κλίσης (180°)
- 4** Υποδοχή μπαταριών
- 5** Άγκιστρο
- 6** Οπές τοποθέτησης (x4)
- 7** Διακόπτης ενεργοποίησης/ απενεργοποίησης (μοχλός ταχύτητας 1 και 2)
- 8** Συστοιχία μπαταριών *
- 9** Κουμπί αποδέσμευσης για τη συστοιχία μπαταριών
- 10** LED οθόνης μπαταρίας
- 11** Κουμπί επιπέδου φόρτισης μπαταρίας

- * Η συστοιχία μπαταριών και ο φορτιστής δεν περιλαμβάνονται στον παραδοτέο εξοπλισμό.

● Τεχνικά δεδομένα

Όνομαστική τάση:	20 V === (συνεχές ρεύμα)
Επίπεδο ταχύτητας 1:	n 1,350 min ⁻¹
Επίπεδο ταχύτητας 2:	n 1,900 min ⁻¹
Χρόνος λειτουργίας σε επίπεδο ταχύτητας 1:	9 ώρες (πακέτο μπαταριών με 2 Ah) 18 ώρες (πακέτο μπαταριών με 4 Ah) 36 ώρες (πακέτο μπαταριών με 8 Ah)
Χρόνος λειτουργίας σε επίπεδο ταχύτητας 2:	4 ώρες (πακέτο μπαταριών με 2 Ah) 8 ώρες (πακέτο μπαταριών με 4 Ah) 16 ώρες (πακέτο μπαταριών με 8 Ah)
Διάμετρος ρότορα:	180 mm
Αριθμός πτερυγίων ρότορα:	5
Συνολική διάμετρος:	230 mm

Συνιστώμενη επαναφορτιζόμενη συστοιχία μπαταριών:

Συστοιχία μπαταριών 20 V* Συστοιχία μπαταριών PAP 20 B3

Τύπος:	Ιόντων-λιθίου
Όνομαστική τάση:	Μέγιστο 20 V
Χωρητικότητα:	4,0 Ah
Τιμή ενέργειας:	80 Wh
Αριθμός στοιχείων:	10

Συνιστώμενος φορτιστής:

Φορτιστής μπαταρίας 20 V* Ταχυφορτιστής μπαταρίας PLG 20 C3

Είσοδος:

Όνομαστική τάση:	230 – 240 V~
Όνομαστική συχνότητα:	50 Hz
Όνομαστική ισχύς:	120 W
Ασφάλεια (εσωτερικά):	3,15 A 

**Πρέπει να χρησιμοποιούνται μόνο οι μπαταρίες που καθορίζονται στο εγχειρίδιο χρήσης.
ΠΡΟΣΟΧΗ! Υπάρχει κίνδυνος φωτιάς ή έκρηξης, αν η μπαταρία αντικατασταθεί με λάθος τύπο.**

Τιμή εκπομπής θορύβου

Οι μετρημένες τιμές έχουν προσδιορισθεί σε συμφωνία με το EN IEC 60704-2-7:2020.

Η A-σταθμισμένη στάθμη θορύβου του προϊόντος είναι τυπικά ως εξής:

A-σταθμισμένη στάθμη θορύβου:

Στάθμη ηχητικής ισχύος L _{WA} :	63 dB
Αβεβαιότητα K _{WA} :	1,7 dB

- * Η συστοιχία μπαταριών και ο φορτιστής μπαταρίας δεν περιλαμβάνονται.



Γενικές υποδείξεις ασφαλείας

⚠ ΠΡΟΕΙΔΟΠΟΙΗΣΗ! Κίνδυνος θανάτου και τραυματισμού!

► Διαβάστε όλες τις υποδείξεις ασφαλείας, τις οδηγίες, τις εικόνες και τα τεχνικά δεδομένα του προϊόντος. Οι παραλείψεις κατά την εφαρμογή των ακόλουθων οδηγιών μπορούν να οδηγήσουν σε ηλεκτροπληξία, πυρκαγιά ή/και σοβαρούς τραυματισμούς.

Φυλάξτε τις υποδείξεις ασφαλείας και τις οδηγίες σε ασφαλές μέρος για μελλοντική αναφορά.

- Αυτό το προϊόν μπορεί να χρησιμοποιηθεί από παιδιά ηλικίας 8 ετών και άνω και από άτομα με μειωμένες σωματικές, αισθητηριακές ή διανοητικές ικανότητες ή με έλλειψη εμπειρίας και γνώσης, εφόσον τελούν υπό επιτήρηση ή τους έχουν δοθεί οδηγίες για την ασφαλή χρήση του προϊόντος και κατανοούν τον κίνδυνο που ενέχεται. Τα παιδιά δεν πρέπει να παίζουν με το προϊόν. Οι εργασίες καθαρισμού και συντήρησης δεν πρέπει να εκτελούνται από παιδιά χωρίς επιτήρηση.
- Μην εκθέτετε το προϊόν σε βροχές.
- Αποθηκεύετε το προϊόν σε σημείο μόνο σε εσωτερικούς χώρους.
- Το προϊόν δεν πρέπει να χρησιμοποιείται ως παιχνίδι. Πρέπει να λαμβάνεται ιδιαίτερη μέριμνα, εάν το προϊόν χρησιμοποιείται από παιδιά ή πλησίον αυτών.
- Χρησιμοποιείτε το προϊόν μόνο σύμφωνα με την περιγραφή σε αυτές τις οδηγίες χρήσης.
- Μην χρησιμοποιείτε το προϊόν, εάν το πακέτο μπαταριών έχει υποστεί ζημία.
- Εάν το προϊόν δεν λειτουργεί σωστά, έχει πέσει, έχει υποστεί ζημία, έχει αφεθεί σε εξωτερικούς χώρους ή έχει πέσει στο νερό, επικοινωνήστε με το τμήμα εξυπηρέτησης πελατών.
- Εάν το προϊόν έχει πέσει, ελέγξτε το προσεκτικά για πιθανές ρωγμές ή ζημιές πριν από τη χρήση.

- Μην χρησιμοποιείτε το προϊόν, εάν έχει υποστεί ζημία, έχει κυρτωθεί ή έχει ρωγμές. Εάν το προϊόν φαίνεται να έχει υποστεί ζημία με οποιονδήποτε τρόπο ή δεν λειτουργεί σωστά, θέστε το αμέσως εκτός λειτουργίας. Ελέγχετε το προϊόν πριν από κάθε χρήση για φθορές και ζημιές.
- Μην αγγίζετε το προϊόν με βρεγμένα χέρια.
- Μην τοποθετείτε αντικείμενα στα ανοίγματα του προϊόντος.
- Μεριμνάτε ώστε τα μαλλιά, τα φαρδιά ρούχα, τα δάχτυλα και όλα τα μέρη του σώματος να μην εισέρχονται σε ανοίγματα και κινητά μέρη.
- Απενεργοποιήστε το προϊόν πριν αφαιρέσετε το πακέτο μπαταριών.
- Χρησιμοποιείτε μόνο τον φορτιστή που συνίσταται από τον κατασκευαστή. Τα εξαρτήματα που μπορεί να είναι κατάλληλα για έναν συγκεκριμένο επαναφορτιζόμενο ανεμιστήρα μπορεί να αποτελέσουν πηγή κινδύνου όταν χρησιμοποιούνται με άλλους επαναφορτιζόμενους ανεμιστήρες.
- Μην φορτίζετε το πακέτο μπαταριών σε εξωτερικούς χώρους.
- Μην εκθέτετε ποτέ το προϊόν σε φωτιά ή υψηλές θερμοκρασίες.
- Μην χρησιμοποιείτε το προϊόν κοντά σε ελεύθερες φλόγες, ζεστή στάχτη ή εκρηκτικές ουσίες, π.χ. παρουσία εύφλεκτων υγρών, αερίων ή σκόνης. Το προϊόν μπορεί υπό συγκεκριμένες συνθήκες να παράγει σπινθήρες που μπορούν να αναφλέξουν σκόνη ή αναθυμιάσεις.
- Μην χρησιμοποιείτε αυτό το προϊόν για να απομακρύνετε επικίνδυνα ή εκρηκτικά υλικά και αναθυμιάσεις. Το προϊόν προορίζεται μόνο για γενικό αερισμό.

- Απενεργοποιήστε αμέσως το προϊόν, εάν αντιληφθείτε οτιδήποτε ασυνήθιστο.
- Μην αφήνετε το προϊόν χωρίς επίβλεψη, ενώ είναι ενεργοποιημένο.
- Απενεργοποιήστε το προϊόν πριν αφαιρέσετε την προστατευτική διάταξη και αφαιρέστε το πακέτο μπαταριών.
- Αφαιρέστε το πακέτο μπαταριών από το προϊόν πριν από τη φόρτιση.
- Αφαιρέστε το πακέτο μπαταριών, εάν σκοπεύετε να αποθηκεύσετε το προϊόν για μεγάλο χρονικό διάστημα.
- Μη βραχυκυκλώνετε τη συστοιχία μπαταριών.

● Πρώτη ρύθμιση του προϊόντος

● Αποσυσκευασία του προϊόντος και βασικός καθαρισμός

1. Αφαιρέστε το προϊόν από τη συσκευασία και απομακρύνετε όλα τα υλικά συσκευασίας και τα πλαστικά περιτυλίγματα.
2. Βεβαιωθείτε ότι τα αναφερόμενα εξαρτήματα περιλαμβάνονται (δείτε «Σύνολο παράδοσης»).

3. Βεβαιωθείτε ότι το προϊόν και όλα τα εξαρτήματα είναι σε καλή κατάσταση, εάν ανιχνεύσετε ζημιά ή ελάττωμα μη χρησιμοποιήσετε το προϊόν αλλά ακολουθήστε τη διαδικασία που περιγράφεται στο Κεφάλαιο «Εγγύηση».

● **Φόρτιση της συστοιχίας μπαταριών***

- Πρέπει να χρησιμοποιείται μόνο η συνιστώμενη συστοιχία μπαταριών και ο φορτιστής που καθορίζονται στα τεχνικά δεδομένα.
- Για να διασφαλίσετε την πλήρη χωρητικότητα φόρτισης, φορτίστε πλήρως την μπαταρία σας, πριν να χρησιμοποιήσετε για πρώτη φορά το προϊόν.

(* δεν περιλαμβάνεται)

● **Εισαγωγή/αφαίρεση της συστοιχίας μπαταριών***

Εισαγωγή της συστοιχίας μπαταριών

- Τοποθετήστε τη συστοιχία μπαταριών [8] μέσα στο προϊόν. Ωθήστε τη συστοιχία μπαταριών ώστε να κουμπώσει στην υποδοχή μπαταρίας [4].

Αφαίρεση της συστοιχίας μπαταριών

- Πατήστε το κουμπί αποδέσμευσης [9] και αφαιρέστε τη συστοιχία μπαταριών [8].

(* δεν περιλαμβάνεται)

● **Έλεγχος του επιπέδου φόρτισης της μπαταρίας**

- Πατήστε το κουμπί επιπέδου φόρτισης της μπαταρίας [11] για να ελέγξετε την κατάσταση της επαναφορτιζόμενης μπαταρίας.
- Το επίπεδο φόρτισης της μπαταρίας εμφανίζεται στην οθόνη LED [10] ως εξής:

Οθόνη LED	Επίπεδο φόρτισης μπαταρίας
Κόκκινο + Πορτοκαλί + Πράσινο	μέγιστο επίπεδο φόρτισης μπαταρίας
Κόκκινο + Πορτοκαλί	μεσαίο επίπεδο φόρτισης μπαταρίας
Κόκκινο	χαμηλό επίπεδο φόρτισης μπαταρίας (φορτίστε τη συστοιχία μπαταριών [8].)

● Λειτουργία

● Ενεργοποίηση/ Απενεργοποίηση

Κατάσταση	Επίπεδο ταχύτητας	Θέση του διακόπτη ενεργοποίησης/απενεργοποίησης
Ενεργοποίηση	1	I
	2	II
Απενεργοποίηση	-	0

● Προσαρμογή της κεφαλής ανεμιστήρα

- Περιστρέψτε την μπροστινή σχάρα [1a] στην επιθυμητή θέση.

● Λαβή μεταφοράς

- Σηκώστε κα μεταφέρετε ο προϊόν από τη λαβή μεταφοράς [2] στην πίσω σχάρα [1b].

● Συναρμολόγηση του ανεμιστήρα

- Αυτό το προϊόν μπορεί να τοποθετηθεί σε οριζόντια θέση (π.χ.πάγκος εργασίας) ή σε κάθετη θέση (π.χ. τοίχος) (Εικ. C) με τις τέσσερις οπές τοποθέτησης [6] στις γωνίες της βάσης στήριξης [3], χρησιμοποιώντας 4 ζευγάρια βίδες στερέωσης και πύρους (M6 x 30 mm ελάχ.) (δεν περιλαμβάνονται).
- Βεβαιωθείτε ότι ο ανεμιστήρας είναι τοποθετημένος με τρόπο που δεν εμποδίζει τη λειτουργία του.

● Άγκιστρο στερέωσης

- Ξεδιπλώστε το άγκιστρο [5] έξω από τη βάση στήριξης [3] για να μπορείτε να το στερεώσετε σε ένα κατάλληλο σημείο, όπως σε έναν επιτοίχιο γάντζο.

● Καθαρισμός και συντήρηση

● Αυθεντικά εξαρτήματα

- Οι πελάτες μπορούν να παραγγείλουν συμβατές ανταλλακτικές μπαταρίες και φορτιστές από τα online καταστήματα Lidl για τις ακόλουθες χώρες:
- Γερμανία (lidl.de), Γαλλία (lidl.fr), Βέλγιο (lidl.be), Τσεχική Δημοκρατία (lidl.cz), Ολλανδία (lidl.nl), Πολωνία (lidl.pl), Σλοβακία (lidl.sk), Ισπανία (lidl.es)
- Οι πελάτες από όλες τις άλλες χώρες μπορούν να παραγγείλουν από το www.optimesh-shop.com.
- Πρέπει να χρησιμοποιούνται μόνο τα εξαρτήματα που καθορίζονται στο εγχειρίδιο χρήστη. Η χρήση εξαρτημάτων που δεν αναφέρονται ως συνιστώμενα στο εγχειρίδιο χρήσης ενέχει κίνδυνο τραυματισμού.

● Καθαρισμός

⚠ ΠΡΟΕΙΔΟΠΟΙΗΣΗ! Κίνδυνος τραυματισμού!

▶ Το προϊόν πρέπει να απενεργοποιείται και πρέπει να αφαιρείται η συστοιχία μπαταριών* 8 πριν από οποιαδήποτε εργασία καθαρισμού του προϊόντος.

(* δεν περιλαμβάνεται)

- Δεν πρέπει να εισχωρούν υγρά στο προϊόν ή στα εξαρτήματα (συστοιχία μπαταριών, φορτιστής).
- Να καθαρίζετε το περίβλημα με ένα νωπό πανί. Δεν πρέπει ποτέ να χρησιμοποιείται βενζίνη, διαλυτικά ή καθαριστικά που μπορεί να καταστρέψουν τα πλαστικά.
- Σε περίπτωση φόρτισης της συστοιχίας μπαταριών ιόντων-λιθίου για μεγάλο χρονικό διάστημα, το επίπεδο φόρτισης πρέπει να ελέγχεται τακτικά. Το ιδανικό επίπεδο φόρτισης είναι μεταξύ 50 % και 80 %. Το ιδανικό περιβάλλον αποθήκευσης είναι δροσερό και χωρίς υγρασία.

ΣΗΜΕΙΩΣΕΙΣ:

- Οι σχάρες 1a 1b προστατεύουν τον χρήστη από την επαφή με τη φτερωτή του ανεμιστήρα.
- Σε καμία περίπτωση δεν πρέπει να αφαιρείται η μπροστινή σχάρα 1a ή η πίσω σχάρα 1b.
- Μετά τον καθαρισμό: Αφήστε όλα τα μέρη να στεγνώσουν.

● Απόσυρση

Η συσκευασία αποτελείται από υλικά φιλικά προς το περιβάλλον, τα οποία μπορείτε να διαθέσετε στους χώρους ανακύκλωσης της περιοχής σας.



Προσέξτε τον χαρακτηρισμό των υλικών συσκευασίας για τον διαχωρισμό απορριμμάτων, αυτά είναι χαρακτηρισμένα από συντόμευσεις (a) και αριθμούς (b) με την ακόλουθη σημασία: 1–7: πλαστικά / 20–22: χαρτί και χαρτόνι / 80–98: σύνθετο υλικό.



Για πληροφορίες σχετικά με τις δυνατότητες απόρριψης του προϊόντος που δεν χρησιμοποιείται πλέον, απευθυνθείτε στις αρμόδιες υπηρεσίες της κοινότητας ή του δήμου σας.



Για την προστασία του περιβάλλοντος, μην απορρίπτετε το άχρηστο πλέον προϊόν στα οικιακά απορρίμματα, αλλά παραδώστε το στα ειδικά Κέντρα απόρριψης. Για τα σημεία συλλογής και τις ώρες λειτουργίας τους απευθυνθείτε στις αρμόδιες υπηρεσίες.

● **Εγγύηση**

Το προϊόν κατασκευάστηκε σύμφωνα με αυστηρές κατευθυντήριες οδηγίες ποιότητας και ελέγχθηκε επιμελώς πριν από την παράδοση. Σε περίπτωση ελαττώματος υλικού ή κατασκευής, έχετε νόμιμα δικαιώματα έναντι του πωλητή του προϊόντος. Τα νομικά σας δικαιώματα δεν περιορίζονται με οιονδήποτε τρόπο από την αναφερόμενη παρακάτω εγγύηση.

Η εγγύηση για το προϊόν αυτό ανέρχεται σε 3 έτη από την ημερομηνία αγοράς. Ο χρόνος εγγύησης αρχίζει την ημερομηνία αγοράς. Φυλάξτε τη γνήσια απόδειξη αγοράς σε σίγουρο μέρος, καθώς αυτό το έγγραφο απαιτείται ως αποδεικτικό της αγοράς.

Όλες οι ζημιές ή τα ελαττώματα, τα οποία υπάρχουν ήδη κατά τον χρόνο της αγοράς, πρέπει να αναφέρονται χωρίς καθυστέρηση μετά την αποσυσκευασία του προϊόντος.

Σε περίπτωση που εντός διαστήματος 3 ετών από την ημερομηνία αγοράς αυτό το προϊόν πασουςιάσει κάποιο ελάττωμα υλικού ή κατασκευής, το προϊόν επισκευάζεται ή αντικαθίσταται από εμάς δωρεάν κατά τη δική μας επιλογή. Ο χρόνος εγγύησης δεν επεκτείνεται λόγω παροχής ικανοποίησης από την ευθύνη για πραγματικά ελαττώματα. Αυτό ισχύει και για εξαρτήματα τα οποία έχουν αντικατασταθεί ή επισκευαστεί.

Αυτή η εγγύηση παύει να ισχύει, εάν στο προϊόν προκλήθηκε ζημιά, ή εάν αυτό χρησιμοποιήθηκε ή συντηρήθηκε με μη ενδεδειγμένο τρόπο.

Η εγγύηση καλύπτει ελαττώματα στο υλικό και την κατασκευή. Αυτή η εγγύηση δεν αφορά σε μέρη του προϊόντος, τα οποία υπόκεινται σε φυσιολογική φθορά και συνεπώς θεωρούνται αναλώσιμα (π.χ., μπαταρίες, επαναφορτιζόμενες μπαταρίες, εύκαμπτοι σωλήνες, φυσίγγια χρώματος), ούτε σε ζημιές σε εύθραυστα εξαρτήματα, όπως διακόπτες ή γυάλινα εξαρτήματα.

Με την αντικατάσταση της συσκευής, σύμφωνα με το ΝΟΜΟΣ 2251/1994, ξεκινάει εκ νέου ο χρόνος εγγύησης.

● **Διεκπεραίωση της εγγύησης**

Για να διασφαλιστεί η γρήγορη επεξεργασία του αιτήματος σας, ακολουθήστε τις παρακάτω υποδείξεις:

Για όλα τα ερωτήματα έχετε πρόχειρη την ταμειακή απόδειξη και τον αριθμό προϊόντος (π.χ., IAN 507914_2507) ως αποδεικτικό της αγοράς.

Ο αριθμός προϊόντος αναγράφεται στην πινακίδα τύπου που υπάρχει στο προϊόν, είναι χαραγμένη στο προϊόν, στο εξώφυλλο αυτών των οδηγιών (κάτω αριστερά) ή στο αυτοκόλλητο στην πίσω ή κάτω πλευρά του προϊόντος.

Σε περίπτωση που προκύψουν σφάλματα λειτουργίας ή άλλου είδους ελαττώματα, επικοινωνήστε αρχικά μέσω τηλεφώνου ή email με το τμήμα εξυπηρέτησης που αναφέρεται παρακάτω.

Ένα προϊόν που καταγράφεται ως ελαττωματικό, μπορείτε κατόπιν να το αποστείλετε χωρίς ταχυδρομικά τέλη στην γνωστοποιημένη σε εσάς διεύθυνση εξυπηρέτησης πελατών, επισυνάπτοντας την απόδειξη αγοράς (ταμειακή απόδειξη) και υποδεικνύοντας ποιο είναι το ελάττωμα και πότε εμφανίστηκε.

Στη διεύθυνση parkside-diy.com μπορείτε να κατεβάσετε αυτό και πολλά άλλα εγχειρίδια. Με αυτόν τον κωδικό QR, θα μεταβείτε απευθείας στη σελίδα parkside-diy.com. Επιλέξτε τη χώρα σας και, μέσω της μάσκας αναζήτησης, αναζητήστε τις οδηγίες χρήσης. Καταχωρώντας τον αριθμό προϊόντος (IAN) 507914_2507 θα μεταβείτε στις οδηγίες χρήσης για το προϊόν σας.



● Σέρβις

(GR)

Σέρβις Ελλάδα

Τηλ: 00800491824928

Έντυπο επικοινωνίας στο

parkside-diy.com

IAN 507914_2507

(CY)

Σέρβις Κύπρος

Τηλ: 80094242

Έντυπο επικοινωνίας στο

parkside-diy.com

IAN 507914_2507



Σερβική σφραγίδα συμμορφωσης

● Δήλωση Συμμόρφωσης ΕΕ

GR

ΔΗΛΩΣΗ ΣΥΜΜΟΡΦΩΣΗΣ ΕΕ (αριθ. 507914_2507)

ΙΑΝ: 507914_2507
Ταυτοποίηση προϊόντος: "PARKSIDE" 20 V Επαναφορτιζόμενος ανεμιστήρας
Αριθμός μοντέλου: HG12623

Το ως άνω αντικείμενο της δήλωσης είναι εναρμονισμένο με τη σχετική κοινοτική νομοθεσία

Οδηγία 2006/42/ΕΚ
Οδηγία 2014/30/ΕΕ
Οδηγία 2011/65/ΕΕ με όλες τις σχετικές τροποποιήσεις

Μνεία των σχετικών εναρμονισμένων προτύπων ή μνεία των λοιπών τεχνικών προδιαγραφών σε σχέση με τις οποίες δηλώνεται η συμμόρφωση:

Αριθ./Τεμάχια
Οδηγία 2006/42/ΕΚ
EN 60335-1:2012/A16:2023
EN 60335-2-80:2003/A2:2009
EN 62233:2008
EN ISO 12100:2010
Οδηγία 2014/30/ΕΕ
EN IEC 55014-1:2021
EN IEC 55014-2:2021
EN 55014-1:2017/A11:2020
EN 55014-2:1997/A2:2008

Το αντικείμενο της ως άνω δήλωσης είναι εναρμονισμένο με την Οδηγία 2011/65/ΕΕ του Ευρωπαϊκού Κοινοβουλίου και του Συμβουλίου της 8ης Ιουνίου 2011 για τον περιορισμό της χρήσης επικινδύνων ουσιών σε ηλεκτρικό και ηλεκτρονικό εξοπλισμό:

Αριθ./Τεμάχια
Οδηγία 2011/65/ΕΕ
EN IEC 63000:2018

Κάτοχος των τεχνικών εγγράφων: OWIM GmbH & Co.KG

Υπογραφή για λογαριασμό και εξ ονόματος:

OWIM GmbH & Co. KG, Stiftsbergstraße 1, 74167 Neckarsulm, Γερμανία

Η παρούσα δήλωση συμμόρφωσης εκδίδεται υπό την αποκλειστική ευθύνη του κατασκευαστή

Μετάφραση της αρχικής δήλωσης συμμόρφωσης

Neckarsulm

Τόπος

09.01.2026

Ημερομηνία









ppa. Jens Buchheim
εξουσιοδοτημένο
υπογράφωντα

ppa. Dr. Thorsten Maier
εξουσιοδοτημένο
υπογράφωντα



Liste der verwendeten Piktogramme/Symbole	Seite 137
Einleitung	Seite 138
Bestimmungsgemäße Verwendung	Seite 138
Lieferumfang	Seite 138
Liste der Teile	Seite 138
Technische Daten	Seite 139
Allgemeine Sicherheitshinweise	Seite 140
Inbetriebnahme	Seite 142
Produkt auspacken und grundreinigen	Seite 142
Akku-Pack laden*	Seite 142
Akku-Pack ins Produkt einsetzen/entnehmen*	Seite 142
Akkuladezustand prüfen	Seite 142
Bedienung	Seite 143
Ein-/Ausschalten	Seite 143
Ventilatorkopf verstellen	Seite 143
Tragegriff	Seite 143
Zusammenbau des Ventilators	Seite 143
Haken zur Befestigung	Seite 143
Reinigung und Wartung	Seite 143
Originalzubehör	Seite 143
Reinigung	Seite 143
Entsorgung	Seite 144
Garantie	Seite 145
Abwicklung im Garantiefall	Seite 145
Service	Seite 146
EU-Konformitätserklärung	Seite 147

Liste der verwendeten Piktogramme/Symbole

 <p>GEFAHR! – Bezeichnet eine Gefahr mit hohem Risikograd, die, wenn sie nicht vermieden wird, den Tod oder eine schwere Verletzung zur Folge hat (z. B. Erstickungsgefahr)</p>	 <p>Lesen Sie die Bedienungsanleitung.</p>
	 <p>Sicherung</p>
 <p>WARNUNG! – Bezeichnet eine Gefahr mit mittlerem Risikograd, die, wenn sie nicht vermieden wird, den Tod oder eine schwere Verletzung zur Folge haben kann (z. B. Stromschlagrisiko)</p>	<p>n Drehgeschwindigkeit</p>
	 <p>Wechselstrom/-spannung</p>
 <p>VORSICHT! – Bezeichnet eine Gefahr mit niedrigem Risikograd, die, wenn sie nicht vermieden wird, eine leichte bis mäßige Verletzung zur Folge haben kann (z. B. Verbrühungsgefahr)</p>	 <p>Gleichstrom/-spannung</p>
	 <p>Das CE-Zeichen bestätigt Konformität mit den für das Produkt zutreffenden EU-Richtlinien.</p>

	ACHTUNG! – Warnt vor möglichen Sachschäden (z. B. Kurzschlussgefahr)	min⁻¹ Umdrehungen pro Minute
		<input type="checkbox"/> Sicherheitshinweise <input type="checkbox"/> Handlungsanweisungen
Li-Ion	Lithium-Ionen-Akku	

20 V AKKU-VENTILATOR

● Einleitung

Wir beglückwünschen Sie zum Kauf Ihres neuen Produkts. Sie haben sich damit für ein hochwertiges Produkt entschieden. Machen Sie sich vor der ersten Inbetriebnahme mit dem Produkt vertraut. Lesen Sie hierzu aufmerksam die nachfolgende Bedienungsanleitung und die Sicherheitshinweise. Benutzen Sie das Produkt nur wie beschrieben und für die angegebenen Einsatzbereiche. Bewahren Sie diese Anleitung an einem sicheren Ort auf. Händigen Sie alle Unterlagen bei Weitergabe des Produktes an Dritte mit aus.

● Bestimmungsgemäße Verwendung

- Dieses Produkt ist für die allgemeine Belüftung der meisten Haushaltsbereiche vorgesehen.
- Benutzen Sie das Produkt nur wie beschrieben und für die angegebenen Einsatzbereiche.
- Das Produkt ist nicht für den gewerblichen Einsatz bestimmt.
- Jede andere Verwendung oder Veränderung des Produkts gilt als nicht bestimmungsgemäß und birgt erhebliche Unfallgefahren. Für aus bestimmungswidriger Verwendung entstandene Schäden übernimmt der Hersteller keine Haftung.

● Lieferumfang

- 1 Akku-Ventilator
- 1 Bedienungsanleitung

● Liste der Teile

(Abb. A, B)

- 1a Frontgitter
- 1b Heckgitter
- 2 Tragegriff
- 3 Ständer mit stufenloser Neigung (180°)
- 4 Akku-Aufnahme
- 5 Haken
- 6 Montagelöcher (4 x)
- 7 Ein-/Aus-Schalter
(Geschwindigkeitsstufe 1 und 2)
- 8 Akku-Pack *
- 9 Taste zur Entriegelung des Akku-Packs
- 10 Akku-Display-LED
- 11 Akkuladezustandstaste

* Akku-Pack und Ladegerät sind nicht im Lieferumfang enthalten.

● Technische Daten

Bemessungsspannung:	20 V === (Gleichstrom)
Geschwindigkeitsstufe 1:	n 1 350 min ⁻¹
Geschwindigkeitsstufe 2:	n 1 900 min ⁻¹
Laufzeit bei Geschwindigkeitsstufe 1:	9 h (Akku-Pack mit 2 Ah) 18 h (Akku-Pack mit 4 Ah) 36 h (Akku-Pack mit 8 Ah)
Laufzeit bei Geschwindigkeitsstufe 2:	4 h (Akku-Pack mit 2 Ah) 8 h (Akku-Pack mit 4 Ah) 16 h (Akku-Pack mit 8 Ah)
Rotordurchmesser:	180 mm
Anzahl Rotorblätter:	5
Gesamtdurchmesser:	230 mm

Empfohlenes wiederaufladbares Akkupack:

20 V Akkupack *

Akkupack PAP 20 B3

Typ:	Lithium-Ionen
Nennspannung: Max.	20 V
Kapazität:	4,0 Ah
Energiewert:	80 Wh
Anzahl der Zellen:	10

Empfohlenes Ladegerät

20 V Ladegerät*

Schnellladegerät PLG 20 C3

Eingang:

Nennspannung:	230 – 240 V~
Nennfrequenz:	50 Hz
Nennleistung:	120 W
Sicherung (intern):	3,15 A 

Verwenden Sie nur die im Benutzerhandbuch angegebenen Batteriequellen.

VORSICHT! Brand- oder Explosionsgefahr, wenn der Akku durch einen falschen Typ ersetzt wird.

Geräuschemissionswert

Messwert für Geräusch ermittelt entsprechend EN IEC 60704-2-7:2020. Der A-bewertete Geräuschpegel des Produkts beträgt typischerweise:

A-bewerteter Geräuschpegel

Schallleistungspegel L _{WA} :	63 dB
Unsicherheit K _{WA} :	1,7 dB

* Akkupack und Ladegerät sind nicht im Lieferumfang enthalten.



Allgemeine Sicherheitshinweise

⚠️ WARNUNG! Lebensgefahr und Verletzungsrisiko!

- ▶ **Lesen Sie alle Sicherheitshinweise, Anweisungen, Bilderungen und technischen Daten, mit denen dieses Produkt versehen ist.**

Versäumnisse bei der Einhaltung der nachfolgenden Anweisungen können elektrischen Schlag, Brand und/oder schwere Verletzungen verursachen.

Bewahren Sie alle Sicherheitshinweise und Anweisungen für die Zukunft auf.

- Dieses Produkt kann von Kindern ab 8 Jahren und darüber sowie von Personen mit verringerten physischen, sensorischen oder mentalen Fähigkeiten oder Mangel an Erfahrung und Wissen benutzt werden, wenn sie beaufsichtigt oder bezüglich des sicheren Gebrauchs des Produkts unterwiesen wurden und die daraus resultierenden Gefahren verstehen. Kinder dürfen nicht mit dem Produkt spielen. Reinigung und Benutzer-Wartung dürfen nicht von Kindern ohne Beaufsichtigung durchgeführt werden.
- Setzen Sie das Produkt keinem Regen aus.
- Bewahren Sie das Produkt ausschließlich in Innenräumen auf.
- Das Produkt darf nicht als Spielzeug benutzt werden. Wenn das Produkt von Kindern oder in deren Nähe benutzt wird, ist besondere Vorsicht geboten.
- Benutzen Sie das Produkt ausschließlich gemäß der Beschreibung in dieser Bedienungsanleitung.
- Benutzen Sie das Produkt nicht mit beschädigtem Akku-Pack.
- Falls das Produkt nicht ordnungsgemäß funktioniert, fallen gelassen, beschädigt, im Freien liegen gelassen wurde oder ins Wasser gefallen ist, kontaktieren Sie den Kundenservice.
- Falls das Produkt heruntergefallen ist, überprüfen Sie es vor der Benutzung sorgfältig auf Risse oder Beschädigungen.

- Benutzen Sie das Produkt nicht, wenn es beschädigt, verbogen oder gesprungen ist. Falls das Produkt in irgendeiner Weise beschädigt zu sein scheint oder nicht korrekt funktioniert, setzen Sie es sofort außer Betrieb. Überprüfen Sie das Produkt vor jedem Gebrauch auf Beschädigungen und Defekte.
- Fassen Sie das Produkt nicht mit nassen Händen an.
- Stecken Sie keine Gegenstände in die Öffnungen des Produkts.
- Halten Sie Haare, lose Kleidung, Finger und alle Körperteile von den Öffnungen und beweglichen Teilen fern.
- Schalten Sie das Produkt aus, bevor Sie den Akku-Pack abnehmen.
- Benutzen Sie nur das vom Hersteller empfohlene Ladegerät. Zubehör, das für einen bestimmten Akku-Ventilator geeignet sein mag, kann bei Verwendung mit anderen Akku-Ventilatoren zur Gefahrenquelle werden.
- Laden Sie den Akku-Pack nicht im Freien.
- Setzen Sie das Produkt keinem Feuer oder hohen Temperaturen aus.
- Benutzen Sie das Produkt nicht in der Nähe von offenen Flammen, glimmender Asche oder explosiven Stoffen, z. B. in Gegenwart von brennbaren Flüssigkeiten, Gasen oder Staub. Das Produkt erzeugt unter Umständen Funken, die Staub oder Dämpfe entzünden können.
- Verwenden Sie dieses Produkt nicht, um gefährliche oder explosive Materialien und Dämpfe wegzublasen. Das Produkt ist nur zur allgemeinen Belüftung vorgesehen.
- Schalten Sie das Produkt sofort aus, wenn Sie irgendwas Ungewöhnliches bemerken.
- Lassen Sie das Produkt nicht unbeaufsichtigt, während es eingeschaltet ist.

- Schalten Sie vor dem Entfernen der Schutzvorrichtung das Produkt aus und entnehmen Sie den Akku-Pack.
- Entfernen Sie vor dem Ladevorgang den Akku-Pack vom Produkt.
- Entfernen Sie den Akku-Pack, wenn das Produkt über einen längeren Zeitraum gelagert wird.
- Schließen Sie die Pole des Akkupacks nicht kurz.

● Inbetriebnahme

● Produkt auspacken und grundreinigen

1. Entnehmen Sie das Produkt aus der Verpackung und entfernen Sie sämtliche Verpackungsmaterialien und Schutzfolien.
2. Prüfen Sie, ob alle Teile vorhanden sind und ob der beschriebene Lieferumfang vollständig ist (siehe „Lieferumfang“).
3. Überprüfen Sie, ob sich das Produkt und sämtliche Teile in gutem Zustand befinden. Sollten Sie eine Beschädigung oder einen Defekt feststellen, verwenden Sie das Produkt nicht, sondern verfahren Sie wie im Kapitel „Garantie“ beschrieben.

● Akku-Pack laden*

- Verwenden Sie nur den in den technischen Daten empfohlenen Akku und das empfohlene Ladegerät.
- Um die volle Akkukapazität zu gewährleisten, laden Sie den Akku bitte vollständig auf, bevor Sie dieses Produkt zum ersten Mal verwenden.

(* nicht enthalten)

● Akku-Pack ins Produkt einsetzen/entnehmen*

Akku-Pack einsetzen

- Schieben Sie den Akku-Pack **[8]** in das Produkt ein. Lassen Sie den Akku-Pack in die Akku-Aufnahme **[4]** einrasten.

Akku-Pack entnehmen

- Drücken Sie die Taste zur Entriegelung **[9]** und entnehmen Sie den Akku-Pack **[8]**.

(* nicht enthalten)

● Akkuladezustand prüfen

- Drücken Sie zum Prüfen des Akkuladezustands die Akkuladezustandstaste **[11]**.
- Der Akkuladezustand wird in der Akku-Display-LED **[10]** angezeigt.

Display-LED	Akkuladezustand
Rot + Orange + Grün	maximaler Akkuladezustand
Rot + Orange	mittlerer Akkuladezustand
Rot	schwacher Akkuladezustand (Laden Sie den Akku-Pack [8] auf.)

● Bedienung

● Ein-/Ausschalten

Status	Geschwindigkeitsstufe	Position des Ein-/Aus-Schalters
Ein	1	I
	2	II
Aus	-	0

● Ventilatorkopf verstellen

- Drehen Sie das Frontgitter **1a** in die gewünschte Position.

● Tragegriff

- Tragen und transportieren Sie das Produkt am Tragegriff **2** am Heckgitter **1b**.

● Zusammenbau des Ventilators

- Dieses Produkt kann in horizontaler (z. B. Werkbank) oder vertikaler Position (z. B. Wand) (Abb. C) mit den vier Montagelöchern **6** an den Ecken des Gestells **3** unter Verwendung von 4 Paar Montageschrauben und Dübeln (M6 x min. 30 mm) (nicht im Lieferumfang enthalten) montiert werden.
- Achten Sie darauf, dass der Ventilator so montiert ist, dass dessen Betrieb nicht behindert wird.

● Haken zur Befestigung

- Klappen Sie den Haken **5** aus dem Standfuß **3** heraus, damit Sie diesen an einer geeigneten Stelle, wie z. B. an einem Wandhaken, befestigen können.

● Reinigung und Wartung

● Originalzubehör

- Kunden aus den folgenden Ländern können in den Lidl-Onlineshops kompatible Ersatzbatterien und Ladegeräte bestellen:
 - Deutschland (lidl.de), Frankreich (lidl.fr), Belgien (lidl.be), Tschechische Republik (lidl.cz), Niederlande (lidl.nl), Polen (lidl.pl), Slowakei (lidl.sk), Spanien (lidl.es)
- Kunden aus allen anderen Ländern können diese unter www.optimex-shop.com bestellen.
- Benutzen Sie nur Zubehör, das in der Bedienungsanleitung angegeben ist. Der Gebrauch von Zubehör, welches nicht in der Bedienungsanleitung empfohlen wird, kann ein Verletzungsrisiko für Sie bedeuten.

● Reinigung

⚠️ WARNUNG! Verletzungsrisiko!

- ▶ Schalten Sie das Produkt aus und entfernen Sie den Akku-Pack* **8**, bevor Sie Reinigungsarbeiten am Produkt durchführen.





(* nicht enthalten)

- Es dürfen keine Flüssigkeiten in das Innere des Produkts oder der Zubehörteile (Akku-Pack, Ladegerät) gelangen.

- **Verwenden Sie zum Reinigen des Gehäuses ein feuchtes Tuch. Verwenden Sie niemals Benzin, Lösungsmittel oder Reiniger, die Kunststoff angreifen.**

- Soll ein Lithium-Ionen-Akku-Pack längere Zeit gelagert werden, muss regelmäßig der Akkuladestatus kontrolliert werden. Der optimale Akkuladestatus liegt zwischen 50 % und 80 %. Das optimale Lagerungsklima ist kühl und trocken.

HINWEISE:

- Die Gitter   dienen als Schutzgitter, um den Benutzer vor dem Berühren des Ventilatorflügels zu schützen.
- Entfernen Sie unter keinen Umständen das Frontgitter  oder das Heckgitter .
- Nach der Reinigung: Lassen Sie alle Teile trocknen.

● **Entsorgung**

Die Verpackung besteht aus umweltfreundlichen Materialien, die Sie über die örtlichen Recyclingstellen entsorgen können.



Beachten Sie die Kennzeichnung der Verpackungsmaterialien bei der Abfalltrennung, diese sind gekennzeichnet mit Abkürzungen (a) und Nummern (b) mit folgender Bedeutung: 1–7: Kunststoffe/20–22: Papier und Pappe/80–98: Verbundstoffe.



Möglichkeiten zur Entsorgung des ausgedienten Produkts erfahren Sie bei Ihrer Gemeinde oder Stadtverwaltung.



Gerät entsorgen

Das Symbol der durchgestrichenen Mülltonne bedeutet, dass dieses Gerät am Ende der Nutzungszeit nicht über den Haushaltsmüll entsorgt werden darf. Das Gerät ist bei eingerichteten Sammelstellen, Wertstoffhöfen oder Entsorgungsbetrieben abzugeben. Zudem sind Vertrieber von Elektro- und Elektronikgeräten sowie Vertrieber von Lebensmitteln zur Rücknahme verpflichtet. LIDL bietet Ihnen

Rückgabemöglichkeiten direkt in den Filialen und Märkten an. Rückgabe und Entsorgung sind für Sie kostenfrei. Beim Kauf eines Neugerätes haben Sie das Recht, ein entsprechendes Altgerät unentgeltlich zurückzugeben. Zusätzlich haben Sie die Möglichkeit, unabhängig vom Kauf eines Neugerätes, unentgeltlich (bis zu drei) Altgeräte abzugeben, die in keiner Abmessung größer als 25 cm sind. Bitte löschen Sie vor der Rückgabe alle personenbezogenen Daten. Bitte entnehmen Sie vor der Rückgabe Batterien oder Akkumulatoren, die nicht vom Altgerät umschlossen sind, sowie Lampen, die zerstörungsfrei entnommen werden können und führen diese einer separaten Sammlung zu.

● Garantie

Das Produkt wurde nach strengen Qualitätsrichtlinien hergestellt und vor der Auslieferung sorgfältig geprüft. Im Falle von Material- oder Herstellungsfehlern haben Sie gegenüber dem Verkäufer des Produkts gesetzliche Rechte. Ihre gesetzlichen Rechte werden in keiner Weise durch unsere unten aufgeführte Garantie eingeschränkt.

Die Garantie für dieses Produkt beträgt 3 Jahre ab Kaufdatum. Die Garantiezeit beginnt mit dem Kaufdatum. Bewahren Sie den Originalkaufbeleg an einem sicheren Ort auf, da dieses Dokument als Nachweis des Kaufs erforderlich ist.

Alle Schäden oder Mängel, die bereits zum Zeitpunkt des Kaufs vorhanden sind, müssen unverzüglich nach dem Auspacken des Produkts gemeldet werden.

Sollte das Produkt innerhalb von 3 Jahren ab Kaufdatum einen Material- oder Herstellungsfehler aufweisen, werden wir es – nach unserer Wahl – kostenlos für Sie reparieren oder ersetzen. Die Garantiezeit verlängert sich durch einen stattgegebenen Gewährleistungsanspruch nicht. Dies gilt auch für ersetzte und reparierte Teile.

Diese Garantie erlischt, wenn das Produkt beschädigt oder unsachgemäß verwendet oder gewartet wurde.

Die Garantie deckt Material- und Herstellungsfehler ab. Diese Garantie erstreckt sich weder auf Produktteile, die normalem Verschleiß unterliegen, und somit als Verschleißteile gelten (z. B. Batterien, Akkus, Schläuche, Farbpatronen), noch auf Schäden an zerbrechlichen Teilen, z. B. Schalter oder Teile aus Glas.

● Abwicklung im Garantiefall

Um eine schnelle Bearbeitung Ihres Anliegens zu gewährleisten, folgen Sie bitte den folgenden Hinweisen:

Bitte halten Sie für alle Anfragen den Kassenbon und die Artikelnummer (IAN 507914_2507 als Nachweis für den Kauf bereit.

Die Artikelnummer entnehmen Sie bitte dem Typenschild am Produkt, einer Gravur am Produkt, dem Titelblatt Ihrer Anleitung (unten links) oder dem Aufkleber auf der Rück- oder Unterseite des Produktes.

Sollten Funktionsfehler oder sonstige Mängel auftreten kontaktieren Sie zunächst die nachfolgend benannte Serviceabteilung telefonisch oder per EMail.

Ein als defekt erfasstes Produkt können Sie dann unter Beifügung des Kaufbelegs (Kassenbon) und der Angabe, worin der Mangel besteht und wann er aufgetreten ist, für Sie portofrei an die Ihnen mitgeteilte Service Anschrift übersenden.

Auf parkside-diy.com können Sie diese und viele weitere Handbücher einsehen und herunterladen. Mit diesem QR-Code gelangen Sie direkt auf parkside-diy.com. Wählen Sie Ihr Land aus, und suchen Sie über die Suchmaske nach den Bedienungsanleitungen. Mittels Eingabe der Artikelnummer (IAN) 507914_2507 gelangen Sie zur Bedienungsanleitung für Ihren Artikel.



● Service

DE Service Deutschland

Tel.: 08008855300

Kontaktformular auf

parkside-diy.com

IAN 507914_2507

AT Service Österreich

Tel.: 0800447750

Kontaktformular auf

parkside-diy.com

IAN 507914_2507

BE Service Belgien

Tél.: 080012614

Kontaktformular auf

parkside-diy.com

IAN 507914_2507

CH Service Schweiz

Tel.: 0800563601

Kontaktformular auf

parkside-diy.com

IAN 507914_2507



Serbisches Konformitätszeichen

● EU-Konformitätserklärung

DE

EU-KONFORMITÄTSERKLÄRUNG (Nr. 507914_2507)

IAN: 507914_2507
Produkt-Identifikation: "PARKSIDE" 20 V Akku-Ventilator
Modellnummer: HG12623

Der oben beschriebene Gegenstand der Erklärung erfüllt die einschlägigen Harmonisierungsvorschriften der Union:

Directive 2006/42/EG
Richtlinie 2014/30/EU
Richtlinie 2011/65/EU mit allen dazugehörigen Änderungen

Angabe der einschlägigen harmonisierten Normen oder der anderen technischen Spezifikationen, für die die Konformität erklärt wird:

Nr. / Teile
Richtlinie 2006/42/EG
EN 60335-1:2012/A16:2023
EN 60335-2-80:2003/A2:2009
EN 62233:2008
EN ISO 12100:2010
Richtlinie 2014/30/EU
EN IEC 55014-1:2021
EN IEC 55014-2:2021
EN 55014-1:2017/A11:2020
EN 55014-2:1997/A2:2008

Der Gegenstand der oben beschriebenen Erklärung steht im Einklang mit der Richtlinie 2011/65/EU des Europäischen Parlaments und des Rates vom 8. Juni 2011 zur Beschränkung der Verwendung bestimmter gefährlicher Stoffe in Elektro- und Elektronikgeräten:

Nr. / Teile
Richtlinie 2011/65/EU
EN IEC 63000:2018

Person, die die technische Dokumentation aufbewahrt: OWIM GmbH & Co.KG

Unterzeichnet für und im Namen von:

OWIM GmbH & Co. KG, Stiftsbergstraße 1, 74167 Neckarsulm, Deutschland

Diese Konformitätserklärung wird unter der alleinigen Verantwortung des Herstellers ausgestellt.

Original-Konformitätserklärung

Neckarsulm

Ort

09.01.2026

Datum

ppa Budmeir

ppa. Jens Buchheim

Prokurist

ppa T. Maier

ppa. Dr. Thorsten Maier

Prokurist

