



ASPIRADOR DE CENIZA/BIDONE ASPIRACENERE PAS 20 A1

ES

ASPIRADOR DE CENIZA

Instrucciones de utilización y de seguridad
Traducción del manual original

IT MT

BIDONE ASPIRACENERE

Indicazioni per l'uso e per la sicurezza
Traduzione delle istruzioni originali

GB MT

ASH VACUUM CLEANER

Operation and safety notes
Translation of the original instructions

DE AT CH

ASCHESAUGER

Bedienungs- und Sicherheitshinweise
Originalbetriebsanleitung

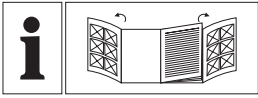

ES	Instrucciones de utilización y de seguridad	Página	5
IT/MT	Indicazioni per l'uso e per la sicurezza	Pagina	19
GB/MT	Operation and safety notes	Page	33
DE/AT/CH	Bedienungs- und Sicherheitshinweise	Seite	46

A

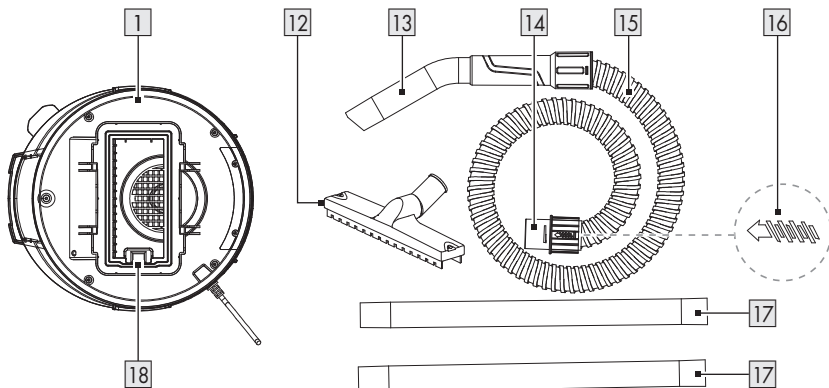
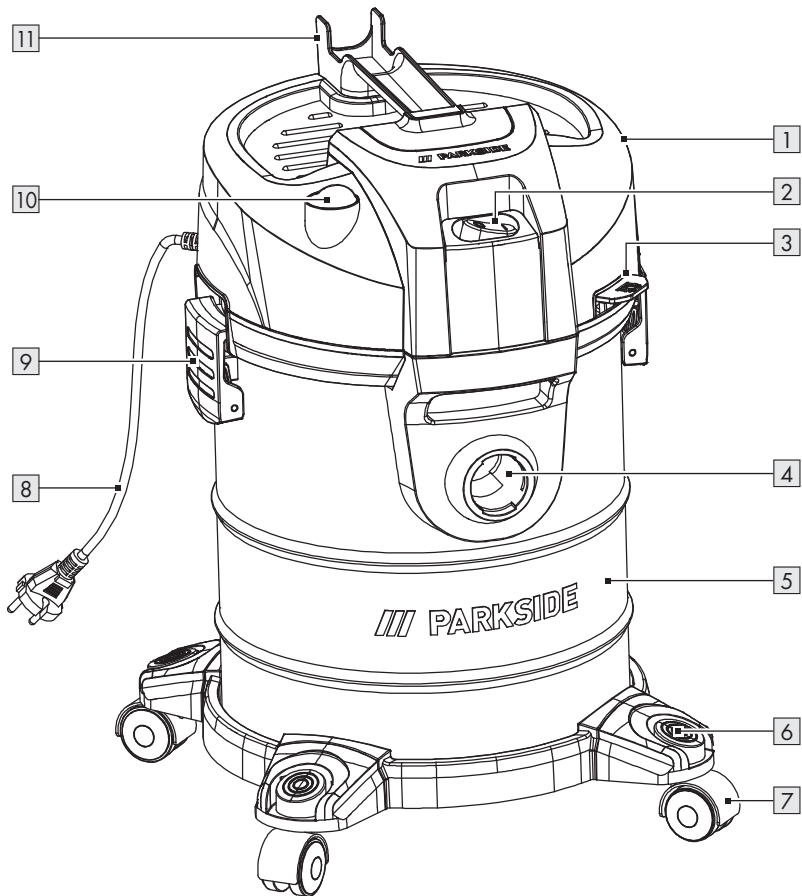

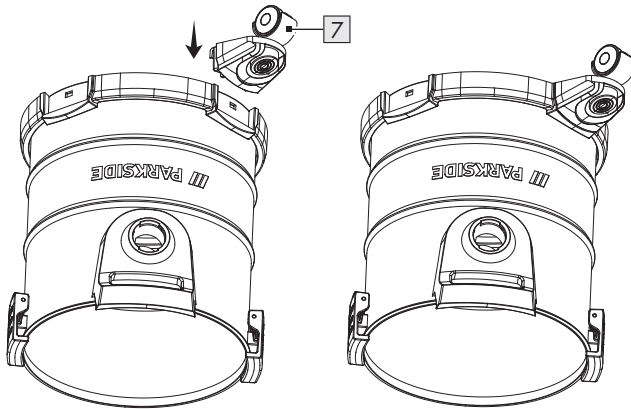
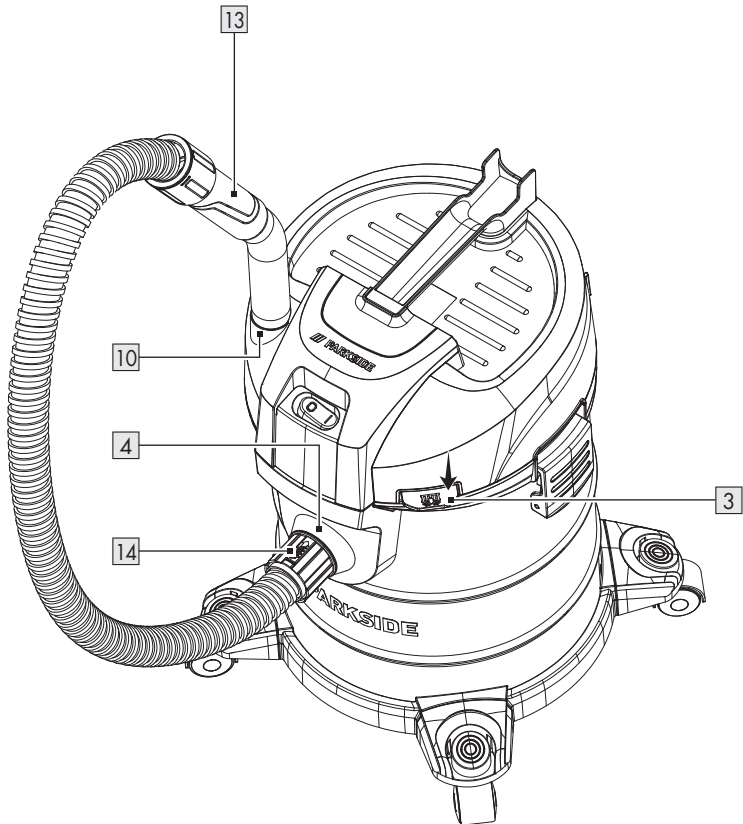
B**C**

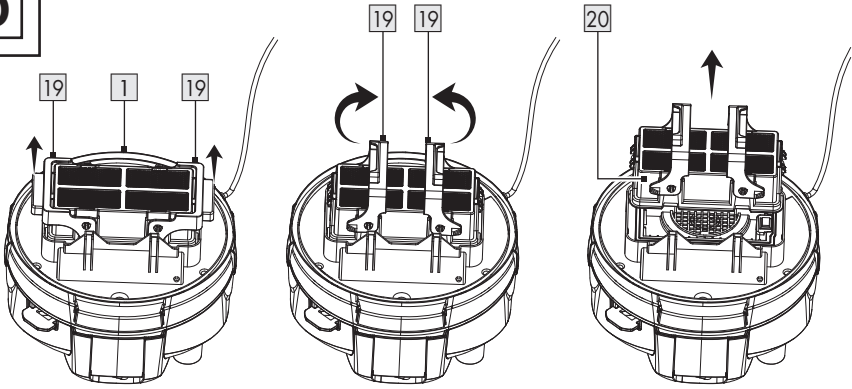
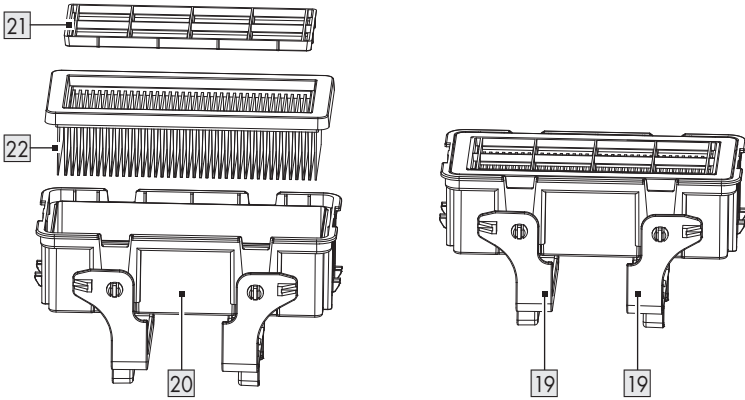
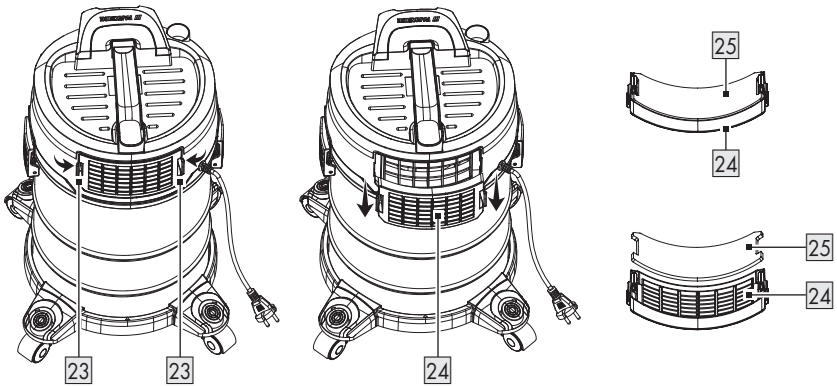
D**E****F**

G

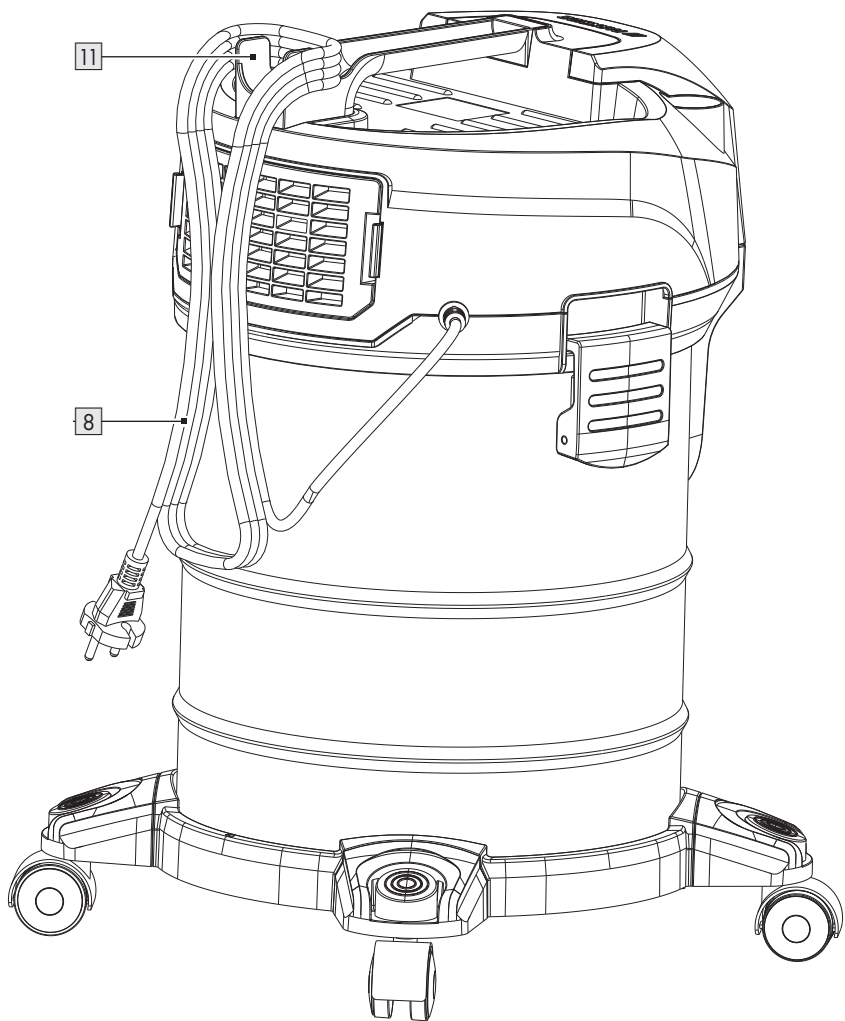

Indicaciones de advertencia y símbolos empleados	Página	6
Introducción	Página	7
Usado previsto	Página	7
Volumen de suministro	Página	7
Descripción de las piezas	Página	7
Datos técnicos	Página	8
Característica de seguridad	Página	8
Indicaciones de seguridad	Página	8
Antes del primer uso	Página	12
Antes del uso	Página	12
Montaje de las ruedas giratorias	Página	12
Conexión del tubo flexible	Página	12
Desacoplamiento del tubo flexible	Página	12
Conexión del tubo de aspiración	Página	12
Conexión de la boquilla de suelo	Página	12
Almacenamiento de la boquilla de suelo	Página	13
Fijación y extracción de la tapa del depósito	Página	13
Funcionamiento	Página	13
Vaciado del depósito metálico	Página	13
Limpieza del filtro de pliegues	Página	13
Sustituir el filtro de pliegues	Página	14
Sustitución del filtro de salida	Página	14
Piezas de repuesto/accesorios	Página	14
Conservación	Página	15
Localización de averías	Página	15
Transporte	Página	16
Limpieza y cuidado	Página	16
Eliminación	Página	16
Garantía	Página	17
Tramitación de la garantía	Página	17
Asistencia	Página	18

Indicaciones de advertencia y símbolos empleados

En el manual de instrucciones, el embalaje y la placa de características se emplean las indicaciones de advertencia siguientes:

	¡Lea el manual de instrucciones!		¡Utilice el producto solo en espacios interiores secos!
	Apague el producto y desconéctelo del suministro de corriente antes de cambiar los accesorios y limpiarlo. ¡Apáguelo también si no va a utilizarlo!		¡No aspire materiales incandescentes!
			¡No aspire cenizas incandescentes!
	¡ PELIGRO! Este símbolo con la palabra de señalización “Peligro” identifica un riesgo de nivel alto que, si no se evita, puede tener como consecuencia una lesión grave o incluso la muerte.		¡Aspire únicamente cenizas frías que estén a una temperatura máxima de 40 °C!
			¡No aspire agua ni ningún tipo de líquido!
	¡ ADVERTENCIA! Este símbolo con la palabra de señalización “Advertencia” identifica un riesgo de nivel medio que, si no se evita, puede tener como consecuencia una lesión grave o incluso la muerte.		¡Peligro – riesgo de descarga eléctrica!
			Símbolo para un producto de la clase de protección II
	¡ CUIDADO! Este símbolo con la palabra de señalización “Cuidado” identifica un riesgo de nivel bajo que, si no se evita, puede tener como consecuencia una lesión menor o de tipo leve.		Tensión/corriente alterna
			Indicaciones de seguridad Instrucciones de manipulación
	¡ ATENCIÓN! Este símbolo en combinación con la palabra de señalización “Atención” advierte de un posible daño material.		El marcado CE ratifica la conformidad con las directivas de la UE aplicables al producto.

ASPIRADOR DE CENIZA

● Introducción

Enhorabuena por la adquisición de su nuevo producto. Ha optado por un producto de alta calidad. El manual de instrucciones forma parte de este producto. Contiene importantes indicaciones sobre seguridad, uso y eliminación. Antes de usar el producto, familiarícese con todas las indicaciones de manejo y de seguridad. Utilice el producto únicamente como se describe a continuación y para las aplicaciones indicadas. Adjunte igualmente toda la documentación en caso de entregar el producto a terceros.

● Uso previsto

⚠ ¡ADVERTENCIA!

- ▶ Las “cenizas frías” son las que se han enfriado lo suficiente y ya no contienen brasas. Esto puede determinarse removiendo las cenizas con una herramienta metálica antes de utilizar el producto. Las cenizas frías ya no emiten ninguna radiación térmica perceptible.
 - ▶ ¡Aspire únicamente cenizas de materiales combustibles permitidos!
- El producto está destinado a recoger cenizas frías que estén a una temperatura no superior a 40 °C y otras partículas frías de chimeneas, hornos de leña, ceniceros o parrillas.
 - El producto no es adecuado para aspirar los siguientes materiales:
 - Líquidos
 - Hollín y brasas
 - Polvo de cemento, yeso y cal
 - Materiales combustibles, explosivos o nocivos para la salud
 - Calderas y estufas de aceite

- Cualquier otro uso o modificación del producto se considera contrario al uso previsto y puede provocar peligros como la muerte, lesiones corporales y daños materiales. El fabricante no se responsabiliza de los daños producidos por un uso indebido. El producto está destinado exclusivamente al uso doméstico. El producto no está destinado al uso comercial.

- La boquilla de suelo  solo es apropiada para la limpieza de suelos duros. La boquilla de suelo no es apropiada para la limpieza de alfombras.

● Volumen de suministro





Después de desembalar el producto, compruebe si ha recibido todas las piezas y si estas están en buen estado. Antes del uso, elimine todos los materiales de embalaje.

- 1 Tapa del depósito (incluye el sistema de accionamiento del motor y la carcasa)
- 1 Depósito metálico
- 1 Tubo flexible
- 1 Boquilla de suelo
- 2 Tubos de aspiración
- 4 Ruedas giratorias
- 1 Filtro de pliegues con tapa (preinstalado)
- 1 Filtro de salida (preinstalado)
- 1 Manual de instrucciones

● Descripción de las piezas

Antes de comenzar a leer el manual, vaya a la página con las ilustraciones y familiarícese con todas las funciones del producto.

Fig. A

-  Tapa del depósito
-  Interruptor de encendido/apagado
-  Interruptor para la limpieza del filtro
-  Conexión de aspiración con hueco
-  Depósito metálico

- 6 Portaboquillas
- 7 Rueda giratoria
- 8 Cable de conexión con enchufe
- 9 Bloqueo
- 10 Soporte de adaptador de tubo flexible con hueco
- 11 Soporte del cable
- 12 Boquilla de suelo
- 13 Adaptador de tubo flexible
- 14 Acoplamiento de tubo flexible
- 15 Tubo flexible
- 16  (marca del acoplamiento)
- 17 Tubo de aspiración (2 piezas)
- 18 Interruptor de seguridad

Fig. D

- 19 Soporte (carcasa del filtro de pliegues)
- 20 Carcasa del filtro de pliegues

Fig. E

- 21 Tapa del filtro de pliegues
- 22 Filtro de pliegues

Fig. F

- 23 Clip de cierre (rejilla de salida)
- 24 Rejilla de salida
- 25 Filtro de salida

● Datos técnicos

Aspirador de ceniza:	PAS 20 A1
Número de modelo:	HG11063
Consumo de potencia (valor nominal):	1000 W
Tensión nominal de entrada:	220–240 V~, 50 Hz
Fuerza de aspiración:	17 kPa (170 mbar)
Potencia de aspiración:	27 l/s
Longitud del cable de conexión:	5 m
Clase de protección:	II/□

Longitud del tubo flexible:	aprox. 1,7 m
Capacidad del depósito metálico	
Dimensiones:	Ø 28,5 cm × Al 33 cm
Volumen bruto:	20 l

● Característica de seguridad

- El interruptor de seguridad **18** situado en la parte inferior de la tapa del depósito **1** impide que el producto funcione si la carcasa del filtro de pliegues **20** no está instalada.

Indicaciones de seguridad

¡ANTES DE USAR EL PRODUCTO, FAMILIARÍCESE CON TODAS LAS INDICACIONES DE SEGURIDAD E INSTRUCCIONES DE USO! ¡SI TRANSFIERE ESTE PRODUCTO, HÁGALO CON TODA LA DOCUMENTACIÓN!

¡Quedará anulada su garantía en el caso de daños resultantes de la no observación de este manual de instrucciones! ¡No se asumirá ninguna responsabilidad por daños indirectos! ¡No se asumirá ninguna responsabilidad en el caso de daños materiales o a personas si esos

daños son el resultado de un uso inadecuado o de la no observación de las indicaciones de seguridad!

Niños y personas con limitaciones



⚠ ¡ADVERTENCIA! ¡PELIGRO DE MUERTE O

ACCIDENTES EN BEBÉS Y NIÑOS!

Nunca deje a los niños solos con el material de embalaje. Existe peligro de asfixia con el material de embalaje. Los niños a menudo subestiman los peligros.

- Este producto puede ser utilizado por niños mayores de 8 años, así como por personas con capacidades físicas, sensoriales o mentales reducidas o con falta de experiencia o conocimientos, siempre y cuando se les supervise o se les haya enseñado cómo utilizar el producto de forma segura y hayan comprendido los posibles peligros.

- No permita que los niños jueguen con el producto.
- La limpieza y mantenimiento por parte del usuario no deben ser llevados a cabo por niños, a menos que estos sean mayores de 8 años y estén bajo supervisión.

Uso previsto

- ⚠ **¡ADVERTENCIA! ¡Riesgo de lesión!** Un uso no conforme a lo previsto puede provocar lesiones. Utilice el producto solo conforme a este manual de instrucciones. Nunca intente modificar el producto en modo alguno.

Seguridad eléctrica

- ⚠ **¡PELIGRO! ¡Riesgo de descarga eléctrica!** Nunca intente reparar el producto usted mismo. En caso de fallo de funcionamiento, deje que solo el personal cualificado lleve a cabo las reparaciones.
- ⚠ **¡ADVERTENCIA! ¡Riesgo de descarga eléctrica!** No sumerja las partes eléctricas del producto en agua u otros líquidos.

Nunca ponga el producto debajo del agua corriente.

⚠ ¡ADVERTENCIA! ¡Riesgo de descarga eléctrica!

No utilice ningún producto dañado. Desconecte el producto del suministro de corriente y póngase en contacto con su distribuidor si el producto está dañado.

⚠ ¡ADVERTENCIA! ¡Riesgo de descarga eléctrica!

No maneje el producto con las manos húmedas o si se encuentra sobre suelo húmedo.

⚠ ¡ADVERTENCIA! ¡Riesgo de lesión!

Apague el producto y desconéctelo del suministro de corriente antes de comenzar a limpiarlo. Apáguelo también si no va a utilizarlo.

- No utilice el producto si se le ha caído.
- Antes de conectar el enchufe al suministro de corriente: Asegúrese de que la tensión nominal de la placa de características del producto coincida con la tensión nominal de su suministro de corriente.

- Compruebe regularmente la presencia de daños en el enchufe y el cable de conexión. Si el cable de conexión está dañado, para evitar riesgos, solicite su sustitución al fabricante, a su representante de servicio al cliente o a una persona con una cualificación similar.
- Proteja el cable de conexión de posibles daños. No deje que cuelgue sobre bordes afilados ni tampoco lo aplaste o doble. Mantenga alejado el cable de conexión de superficies calientes y llamas abiertas.

Funcionamiento

⚠ ¡ADVERTENCIA! ¡Riesgo de lesión! Nunca utilice el producto para aspirar

- Agua y otros líquidos,
- Cenizas ardientes,
- Cualquier material que esté a una temperatura superior a 40 °C,
- Brasas.
- Desconecte el enchufe de la toma de corriente
 - Si se produce un fallo de funcionamiento,

- Antes de colocar/cambiar los accesorios,
- Antes de limpiar el producto,
- Si no va a utilizar el producto durante un periodo largo de tiempo,
- Durante una tormenta y
- Después de cada uso.
- No desconecte el enchufe de la toma de corriente tirando del cable de conexión.
- Las piezas defectuosas deben sustituirse siempre por piezas de recambio originales.
- No cubra las ranuras de ventilación durante el funcionamiento. Existe riesgo de sobrecalentamiento y daños en el producto.
- El producto dispone de un fusible térmico que interrumpe el suministro de corriente de forma automática en caso de sobrecalentamiento. Si este dispositivo de seguridad apaga el producto, desconecte el enchufe de la toma de corriente y deje enfriar el producto.

Una vez se haya enfriado el producto, ya puede volver a insertar el enchufe en la toma de corriente y utilizar el producto con normalidad.

Limpieza y almacenamiento

- ⚠ ¡ADVERTENCIA! ¡Riesgo de lesión!** Desconecte el producto del suministro de corriente antes de limpiarlo. Desconéctelo también si no va a utilizarlo.
- Proteja el producto, cable de conexión y enchufe del polvo, radiación solar directa, goteo y salpicaduras.
 - Guarde el producto en un lugar seco, refrigerado, protegido contra la humedad y fuera del alcance de los niños.
 - Proteja el producto contra el calor. No coloque el producto cerca de llamas abiertas o fuentes de calor como hornos o aparatos de calefacción.

● Antes del primer uso

⚠ ¡ADVERTENCIA!

- ▶ ¡El producto y el embalaje no son juguetes para niños! ¡Los niños no deben jugar con bolsas de plástico, láminas y piezas pequeñas! ¡Existe peligro de atragantamiento y asfixia!
- Desembale todas las piezas y retire todos los materiales de embalaje.
- Cerciórese de que el volumen de suministro está completo y sin daños. Si observa que falta alguna pieza o hay alguna pieza dañada, no utilice el producto y póngase en contacto con su distribuidor.
- El uso de un producto incompleto o dañado supone un peligro para personas y bienes materiales.

● Antes del uso

● Montaje de las ruedas giratorias

Fig. B

1. Coloque el depósito metálico [5] boca abajo, de modo que el fondo quede hacia arriba.
2. Inserte las ruedas giratorias [7] en los huecos del borde del suelo del depósito metálico [5]. Las ruedas giratorias deben encajar de forma audible.
3. Asegúrese de que las ruedas giratorias [7] giren sin problemas.

● Conexión del tubo flexible

1. Alinee  [16] con el hueco en la conexión de aspiración [4].
2. Introduzca el acoplamiento de tubo flexible [14] completamente en la conexión de aspiración [4].
3. Gire el acoplamiento de tubo flexible [14] en el sentido de las agujas del reloj hasta que quede completamente encajado en su sitio.

4. Compruebe que el tubo flexible [15] está correctamente instalado tirando ligeramente del acoplamiento de tubo flexible [14]. El tubo flexible está correctamente instalado si el acoplamiento de tubo flexible no se mueve.

● Desacoplamiento del tubo flexible

- Desconecte el tubo flexible [15] de la conexión de aspiración [4]: Gire el acoplamiento de tubo flexible [14] en sentido contrario a las agujas del reloj. Extraiga el acoplamiento de tubo flexible.

● Conexión del tubo de aspiración

NOTA

- ▶ El tubo de aspiración [17] sirve para ampliar el área de trabajo.

- Inserte el extremo ancho de un tubo de aspiración [17] en el adaptador de tubo flexible [13].
- Opcional: Conecte el segundo tubo de aspiración [17] al primer tubo de aspiración.

● Conexión de la boquilla de suelo

NOTA

- ▶ La boquilla de suelo [12] solo es apropiada para la limpieza de suelos duros. La boquilla de suelo no es apropiada para la limpieza de alfombras.
- Inserte el extremo ancho de la boquilla de suelo [12] en el adaptador de tubo flexible [13] o el tubo de aspiración [17].

● Almacenamiento de la boquilla de suelo

- Inserte la boquilla de suelo [12] en el portaboquillas [6] de una de las ruedas giratorias [7].

● Fijación y extracción de la tapa del depósito

- Fijar la tapa del depósito [1]:
 - Coloque la tapa del depósito sobre el depósito metálico [5].
 - Fije la tapa del depósito [1] con los elementos de bloqueo [9].
- Retirar la tapa del depósito [1]:
 - Afloje los elementos de bloqueo [9].
 - Levante la tapa del depósito [1] del depósito metálico [5].

● Funcionamiento

⚠ ¡ADVERTENCIA! ¡Riesgo de lesión!

- ▶ No aspire materiales que estén al rojo vivo. Incluso un material que parece frío por fuera puede estar muy caliente por dentro. El material caliente aspirado puede volver a encenderse en contacto con la corriente de aire.
- ▶ Las cenizas calientes no deben apagarse con agua, ya que la diferencia brusca de temperatura puede provocar grietas en la chimenea.
- ▶ Espere al menos 24 horas antes de aspirar una chimenea para asegurarse de que el fuego está apagado y las cenizas están frías.

NOTA

- ▶ Coloque el interruptor de encendido/apagado [2] en **O** antes de conectar el producto a una toma de corriente adecuada.

1. Inserte el enchufe [8] en una toma de corriente adecuada.
2. Encendido del producto: Coloque el interruptor de encendido/apagado [2] en **I**.
3. Apagado del producto: Coloque el interruptor de encendido/apagado [2] en **O**.

● Vaciado del depósito metálico

⚠ ¡ADVERTENCIA!



¡Apague siempre el producto y desconecte el enchufe [8] de la toma de corriente antes de realizar inspecciones, instalar accesorios o efectuar ajustes!

⚠ ¡ADVERTENCIA!

- ▶ Vacíe y limpie el producto antes y después de su uso para evitar la acumulación de materiales que puedan suponer un riesgo de incendio en el producto.

- Quite la tapa del depósito [1] del depósito metálico [5] (véase “Fijación y extracción de la tapa del depósito”). Vacíe el depósito metálico.

● Limpieza del filtro de pliegues

Fig. C

NOTA

- ▶ Limpie el filtro de pliegues [22] después de cada uso para mantener toda la fuerza de aspiración del producto.
1. Conecte el acoplamiento de tubo flexible [14] a la conexión de aspiración [4].
 2. Inserte el adaptador de tubo flexible [13] en el soporte de adaptador de tubo flexible [10].
 3. Inserte el enchufe [8] en una toma de corriente adecuada.

- Coloque el interruptor de encendido/apagado [2] en I.
- Mantenga pulsado el interruptor para la limpieza del filtro [3] durante aprox. 4 segundos. Repita esta operación 3 veces. De este modo se sopla aire a través del filtro de pliegues [22] cada vez.

● Sustituir el filtro de pliegues

Fig. D, E

⚠ ¡ADVERTENCIA!

- ▶ Revise regularmente el filtro de pliegues [22] para detectar daños o deformaciones. Un filtro de pliegues dañado o deformado no se puede limpiar y debe ser sustituido. Esto es necesario para mantener la funcionalidad del producto y protegerlo de daños.
- ▶ Utilice únicamente filtros de repuesto de Lidl o de distribuidores especializados autorizados. Los filtros que no son compatibles con el producto pueden causar lesiones y dañar el producto.

NOTA

- ▶ La carcasa del filtro de pliegues [20] debe presionar el interruptor de seguridad [18]. En caso contrario, el producto no podrá funcionar.

- Coloque el interruptor de encendido/apagado [2] en O.
- Desconecte el enchufe [8] de la toma de corriente.
- Quite la tapa del depósito [1] del depósito metálico [5] (véase "Fijación y extracción de la tapa del depósito").
- Dele la vuelta a la tapa del depósito [1].
- Pliegue los dos soportes [19] de la carcasa del filtro de pliegues [20] hacia arriba.

- Levante la carcasa del filtro de pliegues [20] de la tapa del depósito [1].
- Quite la tapa del filtro de pliegues [21] del filtro de pliegues [22].
- Saque el filtro de pliegues [22] de la carcasa del filtro de pliegues [20].
- Inserte el nuevo filtro de pliegues [22] en la carcasa del filtro de pliegues [20].
- Coloque la tapa del filtro de pliegues [21] en el filtro de pliegues [22].
- Coloque la carcasa del filtro de pliegues [20] en el fondo de la tapa del depósito [1].
- Pliegue hacia abajo los dos soportes [19] de la carcasa del filtro de pliegues [20]. La carcasa del filtro de pliegues se fija, tan pronto como se escucha un clic.

● Sustitución del filtro de salida

Fig. F

- Coloque el interruptor de encendido/apagado [2] en O.
- Desconecte el enchufe [8] de la toma de corriente.
- Presione hacia dentro los clips de cierre [23] en el lado derecho e izquierdo de la rejilla de salida [24] para abrirla.
- Extraiga el filtro de salida [25].
- Inserte un filtro de salida [25] nuevo.
- Vuelva a insertar la rejilla de salida [24].

● Piezas de repuesto/accesorios

- Los clientes pueden adquirir accesorios y piezas de repuesto compatibles en www.optimex-shop.com.
- Solo puede realizar pedidos online.
- Tenga a mano el número de pedido a la hora de hacer el pedido.
- Para más información, póngase en contacto con la línea de atención al cliente Lidl (véase "Servicio").

Pieza	Número de pedido
Adaptador de tubo flexible [13] y tubo flexible [15]	99948758101

Pieza	Número de pedido
Tubo de aspiración 17	99948758102
Filtro de pliegues 22	99948758103

● **Conservación**

- La temperatura para el almacenamiento a largo plazo (más de 3 meses) debe estar entre +10 °C y +30 °C con una humedad relativa no superior al 60 %.

- Coloque el interruptor de encendido/apagado **2** en **O**. Desconecte el enchufe **8** de la toma de corriente. Deje que el producto se enfríe.
- Limpie el producto (véase “Limpieza y cuidado”).
- Enrolle el cable de conexión **8** en el soporte del cable **11** (fig. G).
- Guarde el producto y sus accesorios en un lugar oscuro, seco, libre de heladas y bien ventilado.
- Guarde siempre el producto en un lugar inaccesible para los niños.

● **Localización de averías**

Avería	Causa posible	Medida
El producto no funciona.	El enchufe 8 no está conectado al suministro de corriente.	Inserte el enchufe 8 en una toma de corriente adecuada.
La fuerza de aspiración se reduce y el producto no aspira la suciedad.	El depósito metálico 5 está lleno.	Vacíe el depósito metálico 5 (véase “Vaciado del depósito metálico”).
	La vía de circulación del aire está bloqueada.	Revise las siguientes piezas en busca de obstrucciones y elimine esas obstrucciones: 5 Depósito metálico 12 Boquilla de suelo 15 Tubo flexible
	El filtro de pliegues 22 está obstruido.	Limpie el filtro de pliegues 22 (véase “Limpieza del filtro de pliegues”).
La fuerza de aspiración se reduce incluso después de limpiar el filtro de pliegues 22 .	El filtro de pliegues 22 está dañado.	Sustituya el filtro de pliegues 22 (véase “Sustituir el filtro de pliegues”).

Avería	Causa posible	Medida
El producto se sobrecalienta.	El filtro de pliegues 22 está obstruido.	Limpie el filtro de pliegues 22 (véase “Limpieza del filtro de pliegues”).
	El filtro de salida 25 está obstruido.	Elimine la obstrucción del filtro de salida 25 o reemplácelo por otro (véase “Sustitución del filtro de salida”).
Sale polvo del producto.	La tapa del depósito 1 no se ha montado correctamente.	Coloque correctamente la tapa del depósito 1 (véase “Fijación y extracción de la tapa del depósito”).

● Transporte

- Coloque el interruptor de encendido/apagado **2** en **O**. Desconecte el enchufe **8** de la toma de corriente. Deje que el producto se enfríe.
- Proteja el producto contra golpes fuertes y vibraciones intensas que puedan ocurrir durante el transporte en vehículos.
- Asegure el producto para evitar desplazamientos y caídas.

● Limpieza y cuidado

¡ADVERTENCIA!



¡Apague siempre el producto, desconecte el enchufe **8** de la toma de corriente y espere hasta que el producto se enfríe antes de realizar trabajos de inspección, mantenimiento y limpieza!

¡ATENCIÓN! ¡Riesgo de daños en el producto!

- ▶ Para limpiar el producto o sus accesorios, no utilice productos de limpieza abrasivos, agresivos, cepillos duros ni objetos puntiagudos.

¡ATENCIÓN! ¡Riesgo de daños en el producto!

- ▶ En ningún caso permita la penetración de líquidos en el producto.
- Una limpieza regular y adecuada contribuirá a garantizar un uso seguro y a prolongar la vida útil del producto.
- Mantenga siempre el producto limpio, seco, sin aceite y sin grasa. Quite el polvo presente en el producto después de cada uso y antes de guardarlo.
- Limpie el producto con un paño seco. Utilice un cepillo suave para las zonas de difícil acceso.
- Este producto no contiene ninguna pieza que pueda ser reparada por el usuario. Póngase en contacto con un centro de servicio autorizado o con una persona con cualificación similar para realizar la correspondiente revisión o reparación.

● Eliminación

El embalaje está compuesto por materiales no contaminantes que pueden ser desechados en el centro de reciclaje local.



Tenga en cuenta el distintivo del embalaje para la separación de residuos. Está compuesto por abreviaturas (a) y números (b) que significan lo siguiente: 1–7: plásticos/20–22: papel y cartón/80–98: materiales compuestos.

Producto:



Para obtener información sobre las posibilidades de desecho del producto al final de su vida útil, acuda a la administración de su comunidad o ciudad.



Para proteger el medio ambiente no tire el producto junto con la basura doméstica cuando ya no le sea útil. Deséchelo en un contenedor de reciclaje. Diríjase a la administración competente para obtener información sobre los puntos de recogida de residuos y sus horarios.

● Garantía

El producto ha sido fabricado según normas de calidad exigentes y ha sido probado minuciosamente antes de la entrega. En caso de fallos de material o de fabricación, dispone de derechos legales frente al vendedor del producto. Nuestra garantía mencionada a continuación no restringe sus derechos legales de ningún modo.

La garantía para este producto es de 3 años a partir de la fecha de compra. La garantía empieza el día de la fecha de compra. Conserve el justificante de compra original en un lugar seguro, ya que este documento es necesario para demostrar la compra.

Todos los daños o defectos ya presente en el momento de la compra deben informarse inmediatamente tras desembalar el producto.

Si el producto presenta defectos de material o fabricación en los 3 años a partir de la fecha de compra, lo repararemos o sustuiremos, según nuestra elección, gratuitamente para usted. El período de garantía no se extiende por una reclamación de garantía aprobada. Esto también es aplicable a las piezas sustituidas y reparadas.

La garantía pierde su validez si el producto se daña o se utiliza o mantiene de forma inadecuada.

La garantía cubre defectos de material y fabricación. Esta garantía no cubre las piezas del producto sujetas a un uso y desgaste normal y, por lo tanto, consideradas piezas de desgaste (por ej. pilas, mangueras, cartuchos de tinta) ni los daños a las piezas frágiles, por ej. interruptores o piezas de cristal.

● Tramitación de la garantía

Para garantizar un procesamiento rápido de su consulta, por favor, siga las indicaciones siguientes:

Para cualquier consulta, tenga a mano el recibo y el número de artículo (IAN 487581_2501) como justificante de compra.

Encontrará el número de artículo en la placa de características del producto, un gravado en el producto, la portada de las instrucciones (abajo a la izquierda) o el adhesivo en la parte posterior o inferior del producto.

Si se producen fallos de funcionamiento o cualquier otro defecto, contacte primero por teléfono o correo electrónico con el departamento de servicio mencionado a continuación.

Entonces podrá enviar gratuitamente para usted un producto registrado como defectuoso a la dirección de servicio que se le proporcione adjuntando la factura de compra (recibo) e indicando cuál es el defecto y cuándo tuvo lugar.



En parkside-diy.com puede visualizar y descargar este y muchos otros manuales. Con este código QR accede directamente a parkside-diy.com. Seleccione su país y busque los manuales de instrucciones a través de la máscara de búsqueda. Introduciendo el número de artículo (IAN) 487581_2501 accede al manual de instrucciones de su artículo.

● **Asistencia**

ES Asistencia en España

Tel.: 900984948

E-Mail: owim@lidl.es



Avvertenze e simboli utilizzati	Pagina	20
Introduzione	Pagina	21
Usò previsto	Pagina	21
Contenuto della confezione	Pagina	21
Descrizione dei componenti	Pagina	21
Dati tecnici	Pagina	22
Caratteristica di sicurezza	Pagina	22
Istruzioni di sicurezza	Pagina	22
Prima del primo utilizzo	Pagina	25
Prima dell'utlizzo	Pagina	26
Montaggio delle rotelle girevoli	Pagina	26
Collegamento del tubo flessibile	Pagina	26
Scollegamento del tubo flessibile	Pagina	26
Collegamento del tubo di aspirazione	Pagina	26
Collegamento dell'ugello per pavimenti	Pagina	26
Conservazione dell'ugello per pavimenti	Pagina	26
Fissaggio e rimozione del coperchio del contenitore	Pagina	26
Funzionamento	Pagina	27
Svuotamento del contenitore in metallo	Pagina	27
Pulizia del filtro pieghettato	Pagina	27
Sostituzione del filtro pieghettato	Pagina	27
Sostituzione del filtro di scarico	Pagina	28
Pezzi di ricambio/accessori	Pagina	28
Conservazione	Pagina	28
Risoluzione dei problemi	Pagina	29
Trasporto	Pagina	30
Pulizia e manutenzione	Pagina	30
Smaltimento	Pagina	30
Garanzia	Pagina	30
Gestione dei casi in garanzia	Pagina	31
Assistenza	Pagina	32

Avvertenze e simboli utilizzati

Nel manuale di istruzioni, sull'imballaggio e sulla targhetta sono utilizzate le seguenti avvertenze:

	Leggere il manuale di istruzioni!		Utilizzare il prodotto solo in ambiente asciutto!
	Spegnere il prodotto e scollegarlo dall'alimentazione prima di sostituire gli attacchi e quando non lo si utilizza!		Non aspirare materiali incandescenti!
			Non aspirare cenere incandescente!
	PERICOLO! Questo simbolo con il termine "Pericolo" indica una minaccia ad alto rischio che, se non evitata, può causare gravi lesioni o un esito letale.		Aspirare solo cenere fredda, temperatura max. 40 °C!
			Non aspirare acqua o liquidi di qualsiasi tipo!
	AVVERTENZA! Questo simbolo con il termine "Avvertenza" indica una minaccia a medio rischio che, se non evitata, può causare gravi lesioni o un esito letale.		Pericolo – rischio di scossa elettrica!
			Simbolo di un prodotto della classe di protezione II
	CAUTELA! Questo simbolo con il termine "Cautela" indica una minaccia a basso rischio che, se non evitata, può causare lesioni lievi o di media gravità.		Alimentazione a corrente alternata
			Istruzioni di sicurezza Istruzioni
	ATTENZIONE! Questo simbolo, insieme alla parola "Attenzione", indica il rischio di possibili danni materiali.		Il marchio CE conferma la conformità alle direttive UE applicabili al prodotto.

BIDONE ASPIRACENERE

● **Introduzione**

Congratulazioni per l'acquisto del vostro nuovo prodotto. Avete optato per un prodotto di alta qualità. Le istruzioni d'uso sono parte integrante di questo prodotto. Esse contengono importanti avvertenze sulla sicurezza, l'impiego e lo smaltimento. Prima dell'utilizzo del prodotto, prendere conoscenza di tutte le istruzioni d'uso e delle avvertenze di sicurezza. Utilizzare il prodotto solo come descritto e per i campi di applicazione indicati. Consegnare tutte le documentazioni su questo prodotto quando viene ceduto a terzi.

● **Usò previsto**

⚠ AVVERTENZA!

- ▶ La "cenere fredda" è la cenere che si è raffreddata abbastanza a lungo e non contiene più alcuna brace. Questo può essere determinato rastrellando la cenere con un attrezzo metallico prima di usare il prodotto. La cenere fredda non emana più alcuna radiazione di calore percepibile.
- ▶ Aspirare solo cenere da combustibili consentiti!

- Il prodotto è destinato a rimuovere la cenere fredda a una temperatura non superiore a 40 °C e altre piccole parti fredde da camini, stufe a carbone, cassetti per la cenere o griglie.
- Il prodotto non è adatto all'aspirazione dei seguenti materiali:
 - Liquidi
 - Fuliggine e brace
 - Polvere di cemento, gesso e calce
 - Materiali infiammabili, esplosivi o pericolosi
 - Caldaie e stufe a olio

- Qualsiasi altro uso o modifica al prodotto è considerato improprio e può comportare pericoli come morte, lesioni e danni materiali. Il produttore non è responsabile per danni causati da un uso improprio. Il prodotto è destinato esclusivamente all'uso domestico. Il prodotto non è destinato all'uso commerciale.
- L'ugello per pavimenti **12** è adatto solo alla pulizia dei pavimenti duri. L'ugello per pavimenti non è adatto alla pulizia dei tappeti.

● **Contenuto della confezione**

Dopo avere disimballato il prodotto, verificare che la confezione sia integra e che tutti i componenti siano in buono stato. Rimuovere tutti i materiali di imballaggio prima dell'uso.

- 1 Coperchio del contenitore (incl. sistema di azionamento motore e alloggiamento)
- 1 Contenitore in metallo
- 1 Tubo flessibile
- 1 Ugello per pavimenti
- 2 Tubi di aspirazione
- 4 Rotelle girevoli
- 1 Filtro pieghettato con coperchio (preinstallato)
- 1 Filtro di scarico (preinstallato)
- 1 Manuale di istruzioni

● **Descrizione dei componenti**

Prima di leggere, aprire la pagina delle figure e familiarizzare con tutte le caratteristiche del prodotto.

Fig. A

- 1** Coperchio del contenitore
- 2** Interruttore ON/OFF
- 3** Interruttore per la pulizia del filtro
- 4** Raccordo di aspirazione con incavo
- 5** Contenitore in metallo
- 6** Porta ugelli
- 7** Rotella girevole
- 8** Cavo di alimentazione e spina
- 9** Dispositivo di bloccaggio

- 10 Porta adattatore del tubo flessibile con incavo
- 11 Portacavo
- 12 Ugello per pavimenti
- 13 Adattatore del tubo flessibile
- 14 Giunto del tubo flessibile
- 15 Tubo flessibile
- 16  (segno del giunto)
- 17 Tubo di aspirazione (2 parti)
- 18 Interruttore di sicurezza

Fig. D

- 19 Staffa (alloggiamento del filtro pieghettato)
- 20 Alloggiamento del filtro pieghettato

Fig. E

- 21 Coperchio del filtro pieghettato
- 22 Filtro pieghettato

Fig. F

- 23 Morsetto di bloccaggio (griglia di scarico)
- 24 Griglia di scarico
- 25 Filtro di scarico

● Dati tecnici

Bidone aspiraceneri:	PAS 20 A1
Modello numero:	HG11063
Potenza assorbita (valore nominale):	1000 W
Tensione di ingresso nominale:	220–240 V~, 50 Hz
Forza di aspirazione:	17 kPa (170 mbar)
Potenza di aspirazione:	27 l/s
Lunghezza del cavo di alimentazione:	5 m
Classe di protezione:	II/Ⓜ
Lunghezza tubo:	circa 1,7 m

Capacità del contenitore in metallo

Dimensioni:	Ø 28,5 cm × A 33 cm
Volume lordo:	20 l

● Caratteristica di sicurezza

- L'interruttore di sicurezza 18 sul lato inferiore del coperchio del contenitore 1 impedisce il funzionamento del prodotto se l'alloggiamento del filtro pieghettato 20 non è installato.



Istruzioni di sicurezza

PRIMA DI USARE IL PRODOTTO PER LA PRIMA VOLTA, FAMILIARIZZARE CON TUTTE LE ISTRUZIONI PER L'USO E LA SICUREZZA! IN CASO DI CESSIONE DEL PRODOTTO A TERZI, AVERE CURA DI CONSEGNARE TUTTA LA DOCUMENTAZIONE!

In caso di danni dovuti al mancato rispetto di questo manuale di istruzioni, la garanzia è invalidata! La Società declina qualsiasi responsabilità per danni consequenziali! Il Produttore declina qualsiasi responsabilità in caso di danni a cose o persone dovuti a un utilizzo non conforme o al mancato rispetto delle istruzioni di sicurezza!

Bambini e disabili



⚠ AVVERTENZA! PERICOLO PER L'INCOLUMITÀ DEI BAMBINI!

Non lasciare mai i bambini incustoditi con il materiale per imballaggio. Sussiste il pericolo di soffocamento dei bambini con il materiale d'imballaggio. I bambini non sono in grado di valutare l'entità dei pericoli.

- Questo prodotto può essere utilizzato da bambini di età superiore agli 8 anni, da persone con capacità fisiche, sensoriali o mentali ridotte o da persone inesperte solo se supervisionate o preventivamente istruite sull'utilizzo in sicurezza del prodotto e solo se informate dei pericoli legati al prodotto stesso.
- I bambini non devono giocare con il prodotto.

- Pulizia e manutenzione da parte dell'utente non devono essere eseguite dai bambini, a meno che non siano maggiori di 8 anni e sorvegliati.

Uso previsto

- ⚠ **AVVERTENZA! Rischio di lesioni!** L'uso improprio può causare lesioni. Utilizzare il prodotto esclusivamente in conformità alle presenti istruzioni. Non tentare di modificare in alcun modo il prodotto.

Sicurezza elettrica

- ⚠ **PERICOLO! Rischio di scossa elettrica!** Non tentare di riparare il prodotto autonomamente. In caso di cattivo funzionamento le riparazioni devono essere eseguite esclusivamente da personale qualificato.
- ⚠ **AVVERTENZA! Rischio di scossa elettrica!** Non immergere le parti elettriche del prodotto in acqua o altri liquidi. Non tenere mai il prodotto sotto l'acqua corrente.

⚠️ AVVERTENZA! Rischio di scossa elettrica!

Non utilizzare un prodotto danneggiato. Scollegare il prodotto dall'alimentazione elettrica e contattare il rivenditore se è danneggiato.

⚠️ AVVERTENZA! Rischio di scossa elettrica! Non maneggiare il prodotto con le mani bagnate o stando su un pavimento bagnato.

⚠️ AVVERTENZA! Rischio di lesioni! Spegnerne il prodotto e scollegarlo dall'alimentazione prima di pulirlo e quando non viene utilizzato.

- Non utilizzare più il prodotto se è stato fatto cadere.
- Prima di collegare la spina all'alimentazione elettrica: Prestare attenzione affinché la tensione nominale della targhetta segnaletica del prodotto corrisponda alla tensione nominale dell'alimentazione elettrica.
- Verificare regolarmente se sono presenti eventuali danni sulla spina e sul cavo di alimentazione. Se

il cavo di alimentazione è danneggiato, va sostituito dal produttore, dal suo servizio clienti o da persone analogamente qualificate, per evitare rischi.

- Proteggere il cavo di alimentazione da eventuali danni. Non lasciarlo appeso su spigoli vivi e non schiacciarlo o piegarlo. Tenere il cavo di alimentazione lontano da superfici calde e da fiamme libere.

Funzionamento

⚠️ AVVERTENZA! Rischio di lesioni! Non utilizzare

- mai il prodotto per l'aspirazione di
- Acqua e altri liquidi,
 - Genere incandescente,
 - Qualsiasi materiale con una temperatura superiore a 40 °C,
 - Brace.
- Scollegare la spina dalla presa
 - Se si verifica un malfunzionamento,
 - Prima di mettere/ cambiare gli accessori,
 - Prima di pulire il prodotto,

- Se il prodotto non viene utilizzato per un periodo di tempo prolungato,
- Durante un temporale e
- Dopo ogni uso.
- Staccare la spina dalla presa tirando la spina e non il cavo di alimentazione.
- Le parti difettose devono essere sostituite sempre con ricambi originali.
- Non coprire le fessure di ventilazione durante il funzionamento. Rischio di surriscaldamento e di danni al prodotto.
- Il prodotto è dotato di un fusibile termico che interrompe automaticamente l'alimentazione in caso di surriscaldamento del prodotto. Se questo dispositivo di sicurezza ha spento il prodotto, staccare la spina dalla presa e lasciare raffreddare il prodotto. Una volta che il prodotto si è raffreddato, è possibile ricollegare la spina alla presa e utilizzare il prodotto normalmente.

Pulizia e conservazione

⚠ AVVERTENZA! Rischio di lesioni! Scollegare il prodotto dall'alimentazione prima di pulirlo o quando non lo si utilizza.

- Proteggere il prodotto, il cavo di alimentazione e la spina dalla polvere, dai raggi diretti del sole, da gocce e spruzzi d'acqua.
- Conservare il prodotto in luogo fresco, asciutto, protetto dall'umidità e fuori dalla portata dei bambini.
- Proteggere il prodotto dal calore. Non collocare il prodotto vicino a fiamme libere o a fonti di calore come stufe o termosifoni.

● Prima del primo utilizzo

⚠ AVVERTENZA!

► Il prodotto e l'imballaggio non sono giocattoli per bambini! I bambini non devono giocare con sacchetti di plastica, pellicole e piccole parti! Sussiste il rischio di ingerimento e soffocamento!

- Disimballare tutte le parti e rimuovere tutti i materiali di imballaggio.
- Assicurarsi che la fornitura sia completa e non danneggiata. Se si scopre che alcune parti mancano o sono danneggiate, non utilizzare il prodotto e contattare il rivenditore.

- L'uso di un prodotto incompleto o danneggiato rappresenta un pericolo per persone e cose.

● **Prima dell'utilizzo**

● **Montaggio delle rotelle girevoli**

Fig. B

1. Capovolgere il contenitore in metallo **5** con il fondo rivolto verso l'alto.
2. Inserire le rotelle girevoli **7** negli incavi sul bordo del fondo del contenitore in metallo **5**. Le rotelle girevoli devono scattare in posizione in modo udibile.
3. Assicurarsi che le rotelle girevoli **7** possano girare liberamente.

● **Collegamento del tubo flessibile**

1. Allineare  **16** all'incavo nel raccordo di aspirazione **4**.
2. Spingere il giunto del tubo flessibile **14** fino in fondo nel raccordo di aspirazione **4**.
3. Ruotare il giunto del tubo flessibile **14** in senso orario finché non scatta completamente.
4. Controllare che il tubo flessibile **15** sia installato correttamente tirando leggermente il giunto del tubo flessibile **14**. Il tubo flessibile è installato correttamente se il giunto del tubo flessibile non si muove.

● **Scollegamento del tubo flessibile**

- Scollegamento del tubo flessibile **15** dal raccordo di aspirazione **4**: Ruotare il giunto del tubo flessibile **14** in senso antiorario. Estrarre il giunto del tubo flessibile.

● **Collegamento del tubo di aspirazione**

INDICAZIONE

- ▶ Il tubo di aspirazione **17** serve ad estendere l'area di lavoro.

- Inserire l'estremità larga di un tubo di aspirazione **17** nell'adattatore del tubo flessibile **13**.
- Opzionale: Collegare il secondo tubo di aspirazione **17** al primo tubo di aspirazione.

● **Collegamento dell'ugello per pavimenti**

INDICAZIONE

- ▶ L'ugello per pavimenti **12** è adatto solo alla pulizia dei pavimenti duri. L'ugello per pavimenti non è adatto alla pulizia dei tappeti.

- Inserire l'estremità larga dell'ugello per pavimenti **12** nell'adattatore del tubo flessibile **13** o nel tubo di aspirazione **17**.

● **Conservazione dell'ugello per pavimenti**

- Spingere l'ugello per pavimenti **12** nel portaugelli **6** su una delle rotelle girevoli **7**.

● **Fissaggio e rimozione del coperchio del contenitore**

- Fissare il coperchio del contenitore **1**:
 - Posizionare il coperchio del contenitore sul contenitore in metallo **5**.
 - Fissare il coperchio del contenitore **1** con i dispositivi di bloccaggio **9**.
- Rimuovere il coperchio del contenitore **1**:
 - Allentare i dispositivi di bloccaggio **9**.

- Sollevare il coperchio del contenitore **1** dal contenitore in metallo **5**.

● **Funzionamento**

⚠ AVVERTENZA! Rischio di lesioni!

- ▶ Non aspirare materiali incandescenti. Anche il materiale che sembra essersi raffreddato all'esterno può essere ancora molto caldo all'interno. Il materiale caldo aspirato può riaccendersi nel flusso d'aria.
- ▶ La cenere calda non deve essere spenta con acqua, poiché l'improvvisa differenza di temperatura può causare crepe nel camino.
- ▶ Aspettare almeno 24 ore prima di aspirare un camino per assicurarsi che il fuoco sia spento e che la cenere si sia raffreddata.

INDICAZIONE

- ▶ Prima di collegare il prodotto a una presa di corrente adeguata, portare l'interruttore ON/OFF **2** in posizione **O**.
1. Collegare la spina **8** a una presa idonea.
 2. Accensione del prodotto: Portare l'interruttore ON/OFF **2** in posizione **I**.
 3. Spegnimento del prodotto: Portare l'interruttore ON/OFF **2** in posizione **O**.

● **Svuotamento del contenitore in metallo**

⚠ AVVERTENZA!



Spegnere sempre il prodotto e staccare la spina **8** dalla presa di corrente prima di eseguire ispezioni, installare accessori o effettuare delle messe a punto!

⚠ AVVERTENZA!

- ▶ Svuotare e pulire il prodotto prima e dopo l'uso per evitare l'accumulo di materiali che potrebbero costituire un rischio di incendio nel prodotto.

- Rimuovere il coperchio del contenitore **1** dal contenitore in metallo **5** (vedere "Fissaggio e rimozione del coperchio del contenitore"). Svuotare il contenitore in metallo.

● **Pulizia del filtro pieghettato**

Fig. C

INDICAZIONE

- ▶ Pulire il filtro pieghettato **22** dopo ogni utilizzo per mantenere la piena potenza di aspirazione del prodotto.
1. Attaccare il giunto del tubo flessibile **14** al raccordo di aspirazione **4**.
 2. Inserire l'adattatore del tubo flessibile **13** nel porta adattatore del tubo flessibile **10**.
 3. Collegare la spina **8** a una presa idonea.
 4. Portare l'interruttore ON/OFF **2** in posizione **I**.
 5. Tenere premuto l'interruttore per la pulizia del filtro **3** 3 volte per circa 4 secondi alla volta. L'aria verrà così soffiata attraverso il filtro pieghettato **22**.

● **Sostituzione del filtro pieghettato**

Fig. D, E

⚠ AVVERTENZA!

- ▶ Controllare regolarmente il filtro pieghettato **22** per verificare la presenza di danni e deformazioni. Un filtro pieghettato danneggiato o deformato non può essere pulito e va sostituito. Ciò è necessario per mantenere la funzionalità del prodotto e per proteggerlo da eventuali danni.

⚠ AVVERTENZA!

- ▶ Usare solo filtri di ricambio di Lidl o di rivenditori specializzati autorizzati. I filtri che non sono compatibili con il prodotto possono causare lesioni e danni al prodotto.

INDICAZIONE

- ▶ L'alloggiamento del filtro pieghettato **20** deve premere l'interruttore di sicurezza **18**. In caso contrario, il prodotto non funzionerà.

1. Portare l'interruttore ON/OFF **2** in posizione **O**.
2. Staccare la spina **8** dalla presa.
3. Rimuovere il coperchio del contenitore **1** dal contenitore in metallo **5** (vedere "Fissaggio e rimozione del coperchio del contenitore").
4. Capovolgere il coperchio del contenitore **1**.
5. Ribaltare entrambe le staffe **19** dell'alloggiamento del filtro pieghettato **20** verso l'alto.
6. Sollevare l'alloggiamento del filtro pieghettato **20** dal coperchio del contenitore **1**.
7. Rimuovere il coperchio del filtro pieghettato **21** dal filtro pieghettato **22**.
8. Estrarre il filtro pieghettato **22** dall'alloggiamento del filtro pieghettato **20**.
9. Inserire il nuovo filtro pieghettato **22** nell'alloggiamento del filtro pieghettato **20**.
10. Posizionare il coperchio del filtro pieghettato **21** sul filtro pieghettato **22**.
11. Posizionare l'alloggiamento del filtro pieghettato **20** sul fondo del coperchio del contenitore **1**.

12. Ribaltare entrambe le staffe **19** dell'alloggiamento del filtro pieghettato **20** verso il basso. L'alloggiamento del filtro pieghettato è fissato non appena si sente un clic.

● **Sostituzione del filtro di scarico**

Fig. F

1. Portare l'interruttore ON/OFF **2** in posizione **O**.
2. Staccare la spina **8** dalla presa.
3. Premere verso l'interno i morsetti di bloccaggio **23** sul lato destro e sinistro della griglia di scarico **24** per aprire la griglia di scarico.
4. Estrarre il filtro di scarico **25**.
5. Inserire un nuovo filtro di scarico **25**.
6. Riposizionare la griglia di scarico **24**.

● **Pezzi di ricambio/accessori**

- I clienti possono acquistare ricambi compatibili e accessori su www.optimex-shop.com.
- È possibile effettuare ordini solo online.
- Tenere a portata di mano il numero d'ordine.
- Per ulteriori informazioni, contattare il servizio di assistenza Lidl (vedere "Assistenza").

Parte	Numero d'ordine
Adattatore del tubo flessibile 13 e tubo flessibile 15	99948758101
Tubo di aspirazione 17	99948758102
Filtro pieghettato 22	99948758103

● **Conservazione**

- La temperatura per la conservazione a lungo termine (più di 3 mesi) dovrebbe essere compresa tra +10 °C e +30 °C con un'umidità relativa non superiore al 60 %.

- Portare l'interruttore ON/OFF **2** in posizione **O**. Staccare la spina **8** dalla presa. Lasciar raffreddare il prodotto.
- Pulire il prodotto (vedere "Pulizia e manutenzione").
- Avvolgere il cavo di alimentazione **8** sul portacavo **11** (fig. G).
- Conservare il prodotto e i suoi accessori in un luogo buio, asciutto, al riparo dal gelo e ben ventilato.
- Conservare sempre il prodotto fuori dalla portata dei bambini.

● Risoluzione dei problemi

Problema	Possibile causa	Misura
Il prodotto non funziona.	La spina 8 non è collegata all'alimentazione elettrica.	Collegare la spina 8 a una presa idonea.
La potenza di aspirazione è ridotta e il prodotto non aspira lo sporco.	Il contenitore in metallo 5 è pieno.	Svuotare il contenitore in metallo 5 (vedere "Svuotamento del contenitore in metallo").
	Il percorso dell'aria è bloccato.	Controllare che le seguenti parti non siano ostruite e rimuovere le ostruzioni: 5 Contenitore in metallo 12 Ugello per pavimenti 15 Tubo flessibile
	Il filtro pieghettato 22 è intasato.	Pulire il filtro pieghettato 22 (vedere "Pulizia del filtro pieghettato").
La potenza di aspirazione è ridotta anche dopo la pulizia del filtro pieghettato 22 .	Il filtro pieghettato 22 è danneggiato.	Sostituire il filtro pieghettato 22 (vedere "Sostituzione del filtro pieghettato").
Il prodotto è surriscaldato.	Il filtro pieghettato 22 è intasato.	Pulire il filtro pieghettato 22 (vedere "Pulizia del filtro pieghettato").
	Il filtro di scarico 25 è intasato.	Rimuovere l'intasamento dal filtro di scarico 25 o sostituire il filtro di scarico (vedere "Sostituzione del filtro di scarico").
Dal prodotto fuoriesce polvere.	Il coperchio del contenitore 1 non è stato montato correttamente.	Fissare correttamente il coperchio del contenitore 1 (vedere "Fissaggio e rimozione del coperchio del contenitore").

● Trasporto

- Portare l'interruttore ON/OFF **2** in posizione **O**. Staccare la spina **8** dalla presa. Lasciar raffreddare il prodotto.
- Proteggere il prodotto da urti violenti e forti vibrazioni che possono verificarsi durante il trasporto in veicoli.
- Mettere in sicurezza il prodotto contro lo scivolamento o la caduta.

● Pulizia e manutenzione

⚠ AVVERTENZA!



Spegnere sempre il prodotto, staccare la spina **8** dalla presa e lasciare raffreddare il prodotto prima di effettuare qualsiasi operazione di ispezione, manutenzione e pulizia!

⚠ ATTENZIONE! Rischio di danni al prodotto!

- ▶ Non utilizzare detergenti abrasivi aggressivi, spazzole dure o oggetti taglienti per pulire il prodotto e gli accessori.
- ▶ Non lasciare mai che dei liquidi penetrino nel prodotto.
- Una pulizia regolare e corretta contribuisce ad un uso sicuro e allunga la vita del prodotto.
- Mantenere sempre il prodotto pulito, asciutto e privo di olio o grasso. Rimuovere la polvere dal prodotto dopo ogni utilizzo e prima della conservazione.
- Pulire il prodotto con un panno asciutto. Usare una spazzola morbida per i punti difficili da raggiungere.

- Questo prodotto non contiene parti che possono essere sottoposte a riparazione da parte dell'utente. Contattare un centro di assistenza autorizzato o una persona altrettanto qualificata per farlo controllare e riparare.

● Smaltimento

L'imballaggio è composto da materiali ecologici che possono essere smaltiti presso i siti di raccolta locali per il riciclo.



Osservare l'identificazione dei materiali di imballaggio per lo smaltimento differenziato, i quali sono contrassegnati da abbreviazioni (a) e da numeri (b) con il seguente significato: 1-7: plastiche/20-22: carta e cartone/80-98: materiali compositi.

Prodotto:



E' possibile informarsi circa le possibilità di smaltimento del prodotto usato presso l'amministrazione comunale o cittadina.



Per questioni di tutela ambientale non gettare il prodotto usato tra i rifiuti domestici, ma provvedere invece al suo corretto smaltimento. Presso l'amministrazione competente è possibile ricevere informazioni circa i siti di raccolta e i relativi orari di apertura.

● Garanzia

Il prodotto è stato fabbricato accuratamente secondo severe direttive di qualità ed è stato controllato meticolosamente prima della consegna. In caso di difetti di materiale o fabbricazione l'acquirente può far valere diritti legali nei confronti del venditore. La nostra garanzia sotto riportata non costituisce alcun limite ai diritti legali dell'acquirente.

Questo prodotto è garantito per 3 anni con decorrenza dalla data di acquisto. La garanzia decorre dalla data d'acquisto. Conservare lo scontrino originale in un posto sicuro perché questo documento viene richiesto come prova dell'avvenuto acquisto.

Tutti i danni o difetti presenti già al momento dell'acquisto devono essere comunicati subito dopo l'apertura della confezione.

Se entro 3 anni dalla data di acquisto di questo prodotto si rileva un difetto di materiale o di fabbricazione, noi procederemo, a nostra discrezione, alla riparazione o sostituzione gratuita del prodotto o al rimborso del prezzo di acquisto. Un eventuale intervento in garanzia non prolunga né rinnova il periodo di garanzia stesso. Ciò vale anche per le parti sostituite e riparate.

Questa garanzia decade in caso di danneggiamento oppure uso o manutenzione impropri del prodotto.

La prestazione in garanzia vale per difetti del materiale o di fabbricazione. Questa garanzia non si estende a componenti del prodotto esposti a normale logorio, che possono pertanto essere considerati come componenti soggetti a usura (esempio capacità della batteria, calcificazione, lampade, pneumatici, filtri, spazzole...). La garanzia non si estende altresì a danni che si verificano su componenti delicati (esempio interruttori, batterie, parti realizzate in vetro, schermi, accessori vari) nonché danni derivanti dal trasporto o altri incidenti.

● Gestione dei casi in garanzia

Per permetterci di risolvere rapidamente il vostro problema, procedete nel seguente modo:

Per tutte le richieste conservare lo scontrino e il codice articolo (IAN 487581_2501) a prova dell'avvenuto acquisto.

Il codice articolo si trova nell'etichetta del prodotto, come incisione sul prodotto, nella pagina del titolo di queste istruzioni (in basso a sinistra) oppure nell'adesivo apposto sul retro o sul lato inferiore del prodotto.

In caso di errori di funzionamento o altri difetti contattare innanzitutto il seguente servizio di assistenza telefonicamente o per e-mail.

Potete inviare gratuitamente all'indirizzo dell'assistenza che vi è stato fornito un eventuale prodotto difettoso, allegando la ricevuta d'acquisto (scontrino), la descrizione del tipo di difetto e l'indicazione di quando si è verificato.



Su parkside-diy.com potete visionare e scaricare questo e molti altri manuali. Con questo codice QR accedete direttamente a parkside-diy.com. Scegliete il vostro paese e cercate le istruzioni per l'uso attraverso la maschera di ricerca. Inserendo il codice articolo (IAN) 487581_2501 accedete alle istruzioni per l'uso relative al vostro articolo.

● Assistenza

IT Assistenza Italia

Tel.: 800790789

E-Mail: owim@lidl.it

MT Assistenza Malta

Tel.: 80062960

E-Mail: owim@lidl.com.mt



Warnings and symbols used	Page 34
Introduction	Page 35
Intended use	Page 35
Scope of delivery	Page 35
Description of parts	Page 35
Technical data	Page 36
Safety feature	Page 36
Safety instructions	Page 36
Before first use	Page 39
Before use	Page 40
Installing the swivel castors	Page 40
Connecting the hose	Page 40
Disconnecting the hose	Page 40
Connecting the suction tube	Page 40
Connecting the floor nozzle	Page 40
Storing the floor nozzle	Page 40
Fixing and removing the container lid	Page 40
Operation	Page 40
Emptying the metal container	Page 41
Cleaning the pleated filter	Page 41
Replacing the pleated filter	Page 41
Replacing the outlet filter	Page 42
Replacement parts/Accessories	Page 42
Storage	Page 42
Troubleshooting	Page 42
Transportation	Page 43
Cleaning and care	Page 43
Disposal	Page 44
Warranty	Page 44
Warranty claim procedure	Page 45
Service	Page 45

Warnings and symbols used

The following warnings are used in this user manual, on the packaging and on the rating label:

	Read the instruction manual!		Use the product in dry indoor spaces only!
	Switch off the product and disconnect it from the power supply before replacing attachments, cleaning and when not in use!		Do not vacuum incandescent materials!
			Do not vacuum burning ashes!
	DANGER! This symbol in combination with the signal word “Danger” marks a high-risk hazard that if not prevented could result in death or serious injury.		Only vacuum cold ashes, temperature max. 40 °C!
			Do not vacuum water or any kind of fluid!
	WARNING! This symbol in combination with the signal word “Warning” marks a medium-risk hazard that if not prevented could result in death or serious injury.		Danger – risk of electric shock!
			Symbol for a Protection Class II product
	CAUTION! This symbol in combination with the signal word “Caution” marks a low-risk hazard that if not prevented could result in minor or moderate injury.		Alternating current/voltage
			Safety information Instructions for use
	ATTENTION! This symbol with the signal word “Attention” indicates a possible property damage.		CE mark indicates conformity with relevant EU directives applicable for this product.

ASH VACUUM CLEANER

● Introduction

We congratulate you on the purchase of your new product. You have chosen a high quality product. The instructions for use are part of the product. They contain important information concerning safety, use and disposal. Before using the product, please familiarise yourself with all of the safety information and instructions for use. Only use the product as described and for the specified applications. If you pass the product on to anyone else, please ensure that you also pass on all the documentation with it.

● Intended use

⚠ WARNING!

- ▶ “Cold ash” is ash cooled down for a sufficient time without any pockets of embers inside. This can be confirmed by scouring the ash for pockets of embers by using metal tools before using the product. Cold ash does not emit any recognizable heat.
- ▶ Vacuum only ashes from admissible fuels!

- This product is intended for removing cold ash with a temperature not higher than 40 °C, and other cold small objects from chimneys, charcoal stoves, ashtrays or barbecue grills.
- The product is not suitable for vacuuming the following materials:
 - Liquids
 - Soot and glowing embers
 - Cement, gypsum and lime dust
 - Any materials that are combustible, explosive or constitute a health hazard
 - Heating boilers and oil-burning ovens

- Any other use or modification of the product are considered improper use and can result in hazards such as death, personal injury and damage. The manufacturer is not liable for any damages caused by improper use. The product is exclusively intended for household use. The product is not intended for commercial use.
- The floor nozzle 12 is only suitable for cleaning hard floors. The floor nozzle is not suitable for cleaning carpets.

● Scope of delivery

After unpacking the product, check if the delivery is complete and if all parts are in good condition. Remove all packing materials before use.

- 1 Container lid (includes motor drive system and housing)
- 1 Metal container
- 1 Hose
- 1 Floor nozzle
- 2 Suction tubes
- 4 Swivel castors
- 1 Pleated filter with cover (pre-installed)
- 1 Outlet filter (pre-installed)
- 1 User manual

● Description of parts

Before reading, unfold the page containing the illustrations and familiarise yourself with all functions of the product.

Fig. A

- 1 Container lid
- 2 On/off switch
- 3 Filter cleaning switch
- 4 Vacuum connector with notch
- 5 Metal container
- 6 Nozzle holder
- 7 Swivel castor
- 8 Power cord with power plug
- 9 Latch
- 10 Hose adaptor holder with notch
- 11 Power cord holder

- 12 Floor nozzle
- 13 Hose adaptor
- 14 Hose coupler
- 15 Hose
- 16  (coupler marking)
- 17 Suction tube (2 sections)
- 18 Safety switch

Fig. D

- 19 Bracket (pleated filter housing)
- 20 Pleated filter housing

Fig. E

- 21 Pleated filter cover
- 22 Pleated filter

Fig. F

- 23 Locking clamp (outlet grid)
- 24 Outlet grid
- 25 Outlet filter

● **Technical data**

Ash vacuum cleaner	PAS 20 A1
Model number:	HG11063
Rated input power (power consumption):	1,000 W
Rated input voltage:	220–240 V~, 50 Hz
Suction force:	17 kPa (170 mbar)
Suction rate:	27 l/s
Power cord length:	5 m
Protection class:	II/□
Hose length:	approx. 1.7 m
Metal container capacity	
Size:	Ø 28.5 cm × H 33 cm
Gross volume:	20 l

● **Safety feature**

- The safety switch 18 at the bottom of the container lid 1 prevents the product from being operated when the pleated filter housing 20 is not installed.



Safety instructions

BEFORE USING THE PRODUCT, PLEASE FAMILIARISE YOURSELF WITH ALL OF THE SAFETY INFORMATION AND INSTRUCTIONS FOR USE! WHEN PASSING THIS PRODUCT ON TO OTHERS, PLEASE ALSO INCLUDE ALL THE DOCUMENTS!

In the case of damage resulting from non-compliance with these operating instructions the warranty claim becomes invalid! No liability is accepted for consequential damage! In the case of material damage or personal injury caused by incorrect handling or non-compliance with the safety instructions, no liability is accepted!

Children and persons with limitations



⚠ WARNING! DANGER OF DEATH AND ACCIDENTS FOR TODDLERS AND CHILDREN! Never leave children unsupervised with the packaging material. The packaging material represents a danger of suffocation. Children frequently underestimate the dangers.

- This product can be used by children aged from 8 years and above and persons with reduced physical, sensory or mental capabilities or lack of experience and knowledge if they have been given supervision or instruction concerning use of the product in a safe way and understand the hazards involved.
- Children shall not play with the product.
- Cleaning and user maintenance shall not be made by children unless they are older than 8 and supervised.

Intended use

⚠ WARNING! Risk of injury! Misuse may lead to injury. Use this product solely in accordance with these instructions. Do not attempt to modify the product in any way.

Electrical safety

⚠ DANGER! Risk of electric shock! Never attempt to repair the product yourself. In case of malfunction, repairs are to be conducted by qualified personnel only.

⚠ WARNING! Risk of electric shock! Do not immerse the product's electrical components in water or other liquids. Never hold the product under running water.

⚠ WARNING! Risk of electric shock! Never use a damaged product. Disconnect the product from the socket outlet and contact your retailer if it is damaged.

⚠ WARNING! Risk of electric shock! Do not operate the product with wet hands or while standing on a wet floor.

⚠ WARNING! Risk of injury!

Turn off the product and disconnect it from the power supply before cleaning and when the product is not in use.

- Do not use the product anymore if it has been dropped.
- Before connecting the power plug to the power supply: Check that the voltage and the current rating correspond with the power supply details shown on the product's rating label.
- Regularly check the power plug and the power cord for damages. If the power cord is damaged, it must be replaced by the manufacturer, its service agent or similarly qualified persons in order to avoid a hazard.

- Protect the power cord against damages. Do not let it hang over sharp edges, do not squeeze or bend it. Keep the power cord away from hot surfaces and open flames.

Operation

⚠ WARNING! Risk of injury!

Never use the product to absorb

- water and other liquids,
- burning ashes,
- any material with a temperature exceeding 40 °C,
- incandescent materials.

- Disconnect the product from the power supply
 - when a malfunction occurs,
 - before attaching/changing accessories,
 - before cleaning the product,
 - if you will not use the product for a long time,
 - during a thunderstorm and
 - after each use.

- Disconnect the product from the power supply by pulling the power plug, but not by pulling on the power cord.
- Defective components must always be replaced by original spare parts.
- Do not obstruct the ventilation slots during operation. Risk of overheating and damage to the product.
- The product is equipped with a thermal fuse that automatically cuts off the power supply if the product overheats. If this safety product has turned off the product, disconnect the product from the power supply and let the product cool. Once the product has cooled down, you can connect the product with the power supply and use the product normally.

Cleaning and storage

⚠ WARNING! Risk of injury!

Disconnect the product from the power supply before cleaning work and when not in use.

- Protect the product, its power cord and power plug against dust, direct sunlight, dripping and splashing water.
- Store the product in a cool, dry place, protected from moisture and out of the reach of children.
- Protect the product against heat. Do not place the product close to open flames or heat sources such as stoves or heating appliances.

● **Before first use**

⚠ WARNING!

- ▶ The product and the packaging are not children's toys! Children must not play with plastic bags, sheets and small parts! There is a danger of choking and suffocation!
- Unpack all parts and remove all packaging materials.
- Make sure the delivery contents are complete and free of damage. If you find that parts are missing or damaged, do not use the product and contact your dealer.
- Using an incomplete or damaged product represents a hazard to people and property.

● **Before use**

● **Installing the swivel castors**

Fig. B

1. Turn the metal container **5** upside down so that its base is facing upwards.
2. Insert the swivel castors **7** into the slots at the rim of the metal container's **5** base. The swivel castors must audibly click into place.
3. Ensure that the swivel castors **7** can rotate freely.

● **Connecting the hose**

1. Align  **16** with the notch in the vacuum connector **4**.
2. Push the hose coupler **14** fully into the vacuum connector **4**.
3. Turn the hose coupler **14** in a clockwise direction until it is fully engaged.
4. Check if the hose **15** is installed properly by pulling the hose coupler **14** slightly. If the hose coupler does not move, the hose is connected properly.

● **Disconnecting the hose**

- Disconnecting the hose **15** from the vacuum connector **4**. Rotate the hose coupler **14** in an anti-clockwise direction. Pull out the hose coupler.

● **Connecting the suction tube**

NOTE

- ▶ The suction tube **17** is used for extending the working range.

- Insert the wide end of one suction tube **17** into the hose adaptor **13**.
- Optional: Connect the second suction tube **17** to the first suction tube.

● **Connecting the floor nozzle**

NOTE

- ▶ The floor nozzle **12** is only suitable for cleaning hard floors. The floor nozzle is not suitable for cleaning carpets.

- Insert the wide end of the floor nozzle **12** into the hose adaptor **13** or suction tube **17**.

● **Storing the floor nozzle**

- Slide the floor nozzle **12** into the nozzle holder **6** on one of the swivel castors **7**.

● **Fixing and removing the container lid**

- Fixing the container lid **1**:
 - Place the container lid on the metal container **5**.
 - Lock the container lid **1** in place with the latches **9**.
- Removing the container lid **1**:
 - Undo the latches **9**.
 - Lift the container lid **1** off the metal container **5**.

● **Operation**

⚠ WARNING! Risk of injury!

- ▶ Do not vacuum incandescent materials. Even material that looks as though it has cooled off on the outside may still be very hot on the inside. Hot extracted material could be set alight again in the air current.
- ▶ Hot ashes should not be purged with water, as the sudden temperature difference can cause ruptures to the chimney.
- ▶ Wait at least 24 hours before vacuuming a fireplace to make sure that the fire has gone out and the ash has cooled down.

NOTE

- ▶ Set the on/off switch [2] to **O** before connecting the product with a suitable power supply.

1. Connect the power plug [8] with a suitable power supply.
2. Switching the product on: Set the on/off switch [2] to **I**.
3. Switching the product off: Set the on/off switch [2] to **O**.

● Emptying the metal container

⚠ WARNING!



Always switch the product off and disconnect the power plug [8] from the power supply before performing inspections, installing accessories or making adjustments!

⚠ WARNING!

- ▶ Empty and clean the product before and after use to avoid the collection of materials that could pose a fire hazard in the product.

- Remove the container lid [1] from the metal container [5] (see “Fixing and removing the container lid”). Empty the metal container.

● Cleaning the pleated filter

Fig. C

NOTE

- ▶ Clean the pleated filter [22] after each use to preserve the product's full suction power.

1. Connect the hose coupler [14] to the vacuum connector [4].
2. Insert the hose adaptor [13] into the hose adaptor holder [10].

3. Connect the power plug [8] with a suitable power supply.
4. Set the on/off switch [2] to **I**.
5. Press and hold the filter cleaning switch [3] 3x for approx. 4 seconds. This blows air through the pleated filter [22].

● Replacing the pleated filter

Fig. D, E

⚠ WARNING!

- ▶ Check the pleated filter [22] regularly for damage and deformation. A damaged or deformed pleated filter cannot be cleaned and must be replaced. This is necessary to maintain the functionality of the product and to protect the product from damage.
- ▶ Only use replacement filters from Lidl or authorized resellers. Filters that are not compatible with the product can lead to injury and product damage.

NOTE

- ▶ The pleated filter housing [20] must press down the safety switch [18]. Otherwise, the product does not operate.

1. Set the on/off switch [2] to **O**.
2. Disconnect the power plug [8] from the power supply.
3. Remove the container lid [1] from the metal container [5] (see “Fixing and removing the container lid”).
4. Turn over the container lid [1].
5. Fold both brackets [19] of the pleated filter housing [20] upwards.
6. Lift the pleated filter housing [20] off the container lid [1].
7. Remove the pleated filter cover [21] from the pleated filter [22].
8. Remove the pleated filter [22] from the pleated filter housing [20].

9. Insert the new pleated filter **22** into the pleated filter housing **20**.
10. Place the pleated filter cover **21** onto the pleated filter **22**.
11. Place the pleated filter housing **20** onto the bottom of the container lid **1**.
12. Fold both brackets **19** of the pleated filter housing **20** downwards. The pleated filter housing is fixed once you hear a click sound.

● Replacing the outlet filter

Fig. F

1. Set the on/off switch **2** to **O**.
2. Disconnect the power plug **8** from the power supply.
3. Press the locking clamps **23** on the left and right side of the outlet grid **24** inwards to open the outlet grid.
4. Remove the outlet filter **25**.
5. Insert a new outlet filter **25**.
6. Reinstall the outlet grid **24**.

● Replacement parts/ Accessories

- Customers can obtain compatible replacement parts and accessories via www.optimex-shop.com.
- You can only place orders online.

● Troubleshooting

Fault	Possible cause	Action
The product does not work.	The power plug 8 is not connected to the power supply.	Connect the power plug 8 with a suitable power supply.

- Have the order number ready for your order.
- Contact the Lidl service hotline (see "Service") for further information.

Part	Order number
Hose adaptor 13 and Hose 15	99948758101
Suction tube 17	99948758102
Pleated filter 22	99948758103

● Storage

- The temperature for long term storage (longer than 3 months) should be between +10 °C and +30 °C with a relative humidity not above 60 %.
- Set the on/off switch **2** to **O**. Disconnect the power plug **8** from the power supply. Let the product cool down.
- Clean the product (see "Cleaning and care").
- Wrap the power cord **8** around the power cord holder **11** (Fig. G).
- Store the product and its accessories in a dark, dry, frost-free, well-ventilated place.
- Always store the product in a place that is inaccessible to children.

Fault	Possible cause	Action
The suction power is reduced and the product does not vacuum any dirt.	The metal container is 5 full.	Empty the metal container 5 (see “Emptying the metal container”).
	The air path is blocked.	Check the following parts for blockages and remove them: 5 Metal container 12 Floor nozzle 15 Hose
	The pleated filter 22 is clogged.	Clean the pleated filter 22 (see “Cleaning the pleated filter”).
The suction power is reduced even after cleaning the pleated filter 22 .	The pleated filter 22 is damaged.	Replace the pleated filter 22 (see “Replacing the pleated filter”).
The product overheats.	The pleated filter 22 is clogged.	Clean the pleated filter 22 (see “Cleaning the pleated filter”).
	The outlet filter 25 is clogged.	Remove the clogging from the outlet filter 25 or replace the outlet filter (see “Replacing the outlet filter”).
Dust escapes from the product.	The container lid 1 was not installed correctly.	Install the container lid 1 correctly (see “Fixing and removing the container lid”).

● Transportation

- Set the on/off switch **2** to **O**. Disconnect the power plug **8** from the power supply. Let the product cool down.
- Protect the product from any heavy impact or strong vibrations which may occur during transportation in vehicles.
- Secure the product to prevent it from slipping or falling over.

● Cleaning and care

WARNING!



Always switch the product off, disconnect the power plug **8** from the power supply and let the product cool down before performing inspection, maintenance and cleaning work!

⚠ ATTENTION! Risk of product damage!

- ▶ Do not use any abrasive, aggressive cleaners, hard brushes, or sharp objects to clean the product or its accessories.
- ▶ Never let fluids get into the product.

- Regular and proper cleaning will help ensure safe use and prolong the life of the product.
- The product must always be kept clean, dry and free from oil or grease. Remove dust from the product after each use and before storage.
- Clean the product with a dry cloth. Use a soft brush for areas that are hard to reach.
- This product does not contain any parts that can be repaired by the user. Contact an authorized service centre or a similarly qualified person to have it checked and repaired.

● **Disposal**

The packaging is made entirely of recyclable materials, which you may dispose of at local recycling facilities.



Observe the marking of the packaging materials for waste separation, which are marked with abbreviations (a) and numbers (b) with following meaning: 1–7: plastics/20–22: paper and fibreboard/80–98: composite materials.

Product:



Contact your local refuse disposal authority for more details of how to dispose of your worn-out product.



To help protect the environment, please dispose of the product properly when it has reached the end of its useful life and not in the household waste. Information on collection points and their opening hours can be obtained from your local authority.

● **Warranty**

The product has been manufactured to strict quality guidelines and meticulously examined before delivery. In the event of material or manufacturing defects you have legal rights against the retailer of this product. Your legal rights are not limited in any way by our warranty detailed below.

The warranty for this product is 3 years from the date of purchase. The warranty period begins on the date of purchase. Keep the original sales receipt in a safe location as this document is required as proof of purchase.

Any damage or defects already present at the time of purchase must be reported without delay after unpacking the product.

Should the product show any fault in materials or manufacture within 3 years from the date of purchase, we will repair or replace it – at our choice – free of charge to you. The warranty period is not extended as a result of a claim being granted. This also applies to replaced and repaired parts.

This warranty becomes void if the product has been damaged, or used or maintained improperly.

The warranty covers material or manufacturing defects. This warranty does not cover product parts subject to normal wear and tear, thus considered consumables (e.g. batteries, tubes, cartridges), nor damage to fragile parts, e.g. switches or glass parts.

● Warranty claim procedure

So that your request can be processed quickly, please observe the following instructions:

For all inquiries, please have the receipt and item number (IAN 487581_2501) ready as proof of purchase.

The article number can be taken from the identification label on the product, engraving on the product, the front cover of your manual (at the bottom left), or the sticker on the back or bottom of the product.

If malfunctions or other defects arise, first contact the service department indicated below by phone or email.

You can then send a product recorded as defective to the communicated service address postage-free, making sure to enclose proof of purchase (receipt) and information on the details of the defect and when it occurred.



You can download and view this and numerous other manuals at parkside-diy.com. This QR code takes you directly to parkside-diy.com. Choose your country and use the search screen to search for the operating instructions. Entering the item number (IAN) 487581_2501 takes you to the operating instructions for your item.

● Service

GB Service Great Britain

Tel.: 0800 0569216

E-Mail: owim@lidl.co.uk

MT Service Malta

Tel.: 8006 2960

E-Mail: owim@lidl.com.mt



Verwendete Warnhinweise und Symbole	Seite	47
Einleitung	Seite	48
Bestimmungsgemäßer Gebrauch	Seite	48
Lieferumfang	Seite	48
Teilebeschreibung	Seite	48
Technische Daten	Seite	49
Sicherheitsmerkmal	Seite	49
Sicherheitshinweise	Seite	49
Vor dem ersten Gebrauch	Seite	53
Vor dem Gebrauch	Seite	53
Schwenkrollen montieren	Seite	53
Schlauch verbinden	Seite	53
Schlauch abkoppeln	Seite	53
Saugrohr anschließen	Seite	53
Bodendüse anschließen	Seite	53
Bodendüse aufbewahren	Seite	53
Behälterdeckel befestigen und abnehmen	Seite	53
Bedienung	Seite	54
Metallbehälter leeren	Seite	54
Faltenfilter reinigen	Seite	54
Faltenfilter ersetzen	Seite	55
Auslassfilter ersetzen	Seite	55
Ersatzteile/Zubehör	Seite	55
Aufbewahrung	Seite	56
Fehlersuche	Seite	56
Transport	Seite	57
Reinigung und Pflege	Seite	57
Entsorgung	Seite	58
Garantie	Seite	58
Abwicklung im Garantiefall	Seite	58
Service	Seite	59

Verwendete Warnhinweise und Symbole

In der Bedienungsanleitung, auf der Verpackung und auf dem Typenschild werden die folgenden Warnhinweise verwendet:

	Lesen Sie die Bedienungsanleitung!		Verwenden Sie das Produkt nur in trockenen Innenräumen!
	Schalten Sie das Produkt aus und trennen Sie es von der Stromversorgung, bevor Sie Aufsätze austauschen, reinigen und wenn Sie es nicht benutzen!		Keine glühenden Materialien absaugen!
			Keine brennende Asche absaugen!
	GEFAHR! Dieses Symbol mit dem Signalwort „Gefahr“ bezeichnet eine Gefährdung mit einem hohen Risikograd, die, wenn sie nicht vermieden wird, eine schwere Verletzung oder den Tod zur Folge hat.		Nur kalte Asche absaugen, Temperatur max. 40 °C!
			Kein Wasser und keine Flüssigkeiten jeglicher Art absaugen!
	WARNUNG! Dieses Symbol mit dem Signalwort „Warnung“ bezeichnet eine Gefährdung mit einem mittleren Risikograd, die, wenn sie nicht vermieden wird, eine schwere Verletzung oder den Tod zur Folge haben kann.		Gefahr – Risiko eines Stromschlags!
			Symbol für ein Produkt der Schutzklasse II
	VORSICHT! Dieses Symbol mit dem Signalwort „Vorsicht“ bezeichnet eine Gefährdung mit einem niedrigen Risikograd, die, wenn sie nicht vermieden wird, eine geringe oder mäßige Verletzung zur Folge haben kann.		Wechselstrom/-spannung
			Sicherheitshinweise Handlungsanweisungen
	ACHTUNG! Dieses Symbol mit dem Signalwort „Achtung“ zeigt die Gefahr einer möglichen Sachbeschädigung an.		Das CE-Zeichen bestätigt Konformität mit den für das Produkt zutreffenden EU-Richtlinien.

ASCHESAUGER

● Einleitung

Wir beglückwünschen Sie zum Kauf Ihres neuen Produkts. Sie haben sich damit für ein hochwertiges Produkt entschieden. Die Bedienungsanleitung ist Teil dieses Produkts. Sie enthält wichtige Hinweise für Sicherheit, Gebrauch und Entsorgung. Machen Sie sich vor der Benutzung des Produkts mit allen Bedien- und Sicherheitshinweisen vertraut. Benutzen Sie das Produkt nur wie beschrieben und für die angegebenen Einsatzbereiche. Händigen Sie alle Unterlagen bei Weitergabe des Produkts an Dritte mit aus.

● Bestimmungsgemäßer Gebrauch

⚠️ WARNUNG!

- ▶ „Kalte Asche“ ist Asche, die ausreichend lange erkaltet ist und keine Glutnester mehr enthält. Dies kann festgestellt werden, indem die Asche mit einem metallenen Hilfsmittel durchkämmt wird, bevor das Produkt zum Einsatz kommt. Von der kalten Asche geht keine wahrnehmbare Wärmestrahlung mehr aus.
- ▶ Nur Asche von zulässigen Brennstoffen einsaugen!

- Das Produkt ist zum Entfernen von kalter Asche mit einer Temperatur von nicht mehr als 40 °C und anderen kalten Kleinteilen aus Schornsteinen, Holzkohleöfen, Aschenbechern oder Grillrosten bestimmt.
- Das Produkt ist nicht geeignet zum Absaugen der folgenden Materialien:
 - Flüssigkeiten
 - Ruß und Glut
 - Zement-, Gips- und Kalkstaub

- Brennbare, explosive oder gesundheitsgefährdende Materialien
- Heizkessel und Ölöfen

- Jede andere Verwendung oder Veränderung des Produkts gilt als nicht bestimmungsgemäß und kann zu Gefahren wie Tod, Körperverletzung und Sachschäden führen. Der Hersteller haftet nicht für Schäden, die durch unsachgemäßen Gebrauch entstehen. Das Produkt ist ausschließlich für den Hausgebrauch bestimmt. Das Produkt ist nicht für den gewerblichen Gebrauch bestimmt.
- Die Bodendüse **12** ist ausschließlich für die Reinigung von Hartböden geeignet. Die Bodendüse ist nicht für die Reinigung von Teppichen geeignet.

● Lieferumfang

Prüfen Sie nach dem Auspacken des Produkts, ob die Lieferung vollständig ist und ob alle Teile in gutem Zustand sind. Entfernen Sie vor der Verwendung alle Verpackungsmaterialien.

- 1 Behälterdeckel (inkl. Motorantriebssystem und Gehäuse)
- 1 Metallbehälter
- 1 Schlauch
- 1 Bodendüse
- 2 Saugrohre
- 4 Schwenkrollen
- 1 Faltenfilter mit Abdeckung (vorinstalliert)
- 1 Auslassfilter (vorinstalliert)
- 1 Bedienungsanleitung

● Teilebeschreibung

Schlagen Sie vor dem Lesen die Seite mit den Abbildungen auf und machen Sie sich mit allen Funktionen des Produkts vertraut.

Abb. A

- 1** Behälterdeckel
- 2** Ein-/Aus-Schalter

- 3 Schalter für Filterreinigung
- 4 Sauganschluss mit Aussparung
- 5 Metallbehälter
- 6 Düsenhalter
- 7 Schwenkrolle
- 8 Anschlussleitung mit Netzstecker
- 9 Verriegelung
- 10 Schlauchadapterhalter mit Aussparung
- 11 Leitungshalterung
- 12 Bodendüse
- 13 Schlauchadapter
- 14 Schlauchkupplung
- 15 Schlauch
- 16  (Kupplungsmarkierung)
- 17 Saugrohr (2 Teile)
- 18 Sicherheitsschalter

Abb. D

- 19 Bügel (Faltenfiltergehäuse)
- 20 Faltenfiltergehäuse

Abb. E

- 21 Faltenfilterabdeckung
- 22 Faltenfilter

Abb. F

- 23 Verschlussklammer (Auslassgitter)
- 24 Auslassgitter
- 25 Auslassfilter

● **Technische Daten**

Aschesauger:	PAS 20 A1
Modellnummer:	HG11063
Leistungsaufnahme (Nennwert):	1 000 W
Nenningangsspannung:	220–240 V~, 50 Hz
Saugkraft:	17 kPa (170 mbar)
Saugleistung:	27 l/s
Länge der Anschlussleitung:	5 m
Schutzklasse:	II/□
Schlauchlänge:	ca. 1,7 m

Kapazität des Metallbehälters

Abmessungen:	Ø 28,5 cm × H 33 cm
Bruttovolumen:	20 l

● **Sicherheitsmerkmal**

- Der Sicherheitsschalter 18 an der Unterseite des Behälterdeckels 1 verhindert, dass das Produkt betrieben wird, wenn das Faltenfiltergehäuse 20 nicht installiert ist.



Sicherheitshinweise

MACHEN SIE SICH VOR DER VERWENDUNG DES PRODUKTS MIT ALLEN SICHERHEITSHINWEISEN UND GEBRAUCHS-ANWEISUNGEN VERTRAUT! WENN SIE DIESES PRODUKT AN ANDERE WEITERGEBEN, GEBEN SIE AUCH ALLE DOKUMENTE WEITER!

Im Falle von Schäden aufgrund der Nichteinhaltung dieser Bedienungsanleitung erlischt Ihr Garantieanspruch! Für Folgeschäden wird keine Haftung übernommen! Im Falle von Sach- oder Personenschäden aufgrund einer unsachgemäßen Benutzung oder Nichteinhaltung der Sicherheitshinweise wird keine Haftung übernommen!

Kinder und Personen mit Einschränkungen



⚠️ WARNUNG!

LEBENS- UND UNFALLGEFAHR FÜR KLEINKINDER UND KINDER!

Lassen Sie Kinder niemals unbeaufsichtigt mit dem Verpackungsmaterial. Es besteht Erstickungsgefahr durch Verpackungsmaterial. Kinder unterschätzen häufig die Gefahren.

- Dieses Produkt kann von Kindern ab 8 Jahren und darüber sowie von Personen mit verringerten physischen, sensorischen oder mentalen Fähigkeiten oder Mangel an Erfahrung und Wissen benutzt werden, wenn sie beaufsichtigt werden oder bezüglich des sicheren Gebrauchs des Produkts unterwiesen wurden und die daraus resultierenden Gefahren verstehen.
- Kinder dürfen nicht mit dem Produkt spielen.

- Reinigung und Benutzer-Wartung dürfen nicht von Kindern durchgeführt werden, es sei denn, sie sind älter als 8 Jahre und werden beaufsichtigt.

Bestimmungsgemäßer Gebrauch

- ⚠️ **WARNUNG! Verletzungsrisiko!** Eine unsachgemäße Verwendung kann zu Verletzungen führen. Verwenden Sie das Produkt ausschließlich dieser Anleitung entsprechend. Versuchen Sie nicht, das Produkt in irgendeiner Weise zu verändern.

Elektrische Sicherheit

- ⚠️ **GEFAHR! Stromschlagrisiko!** Versuchen Sie nicht, das Produkt selbst zu reparieren. Im Fall einer Fehlfunktion dürfen Reparaturen ausschließlich von qualifiziertem Personal durchgeführt werden.
- ⚠️ **WARNUNG! Stromschlagrisiko!** Tauchen Sie die elektrischen Teile des Produkts nicht in Wasser oder andere Flüssigkeiten ein. Halten Sie das

Produkt niemals unter fließendes Wasser.

⚠️ WARNUNG! Stromschlagrisiko! Verwenden Sie kein beschädigtes Produkt.

Trennen Sie das Produkt von der Stromversorgung und wenden Sie sich an Ihren Händler, wenn es beschädigt ist.

⚠️ WARNUNG! Stromschlagrisiko! Bedienen Sie das Produkt nicht mit nassen Händen oder wenn

Sie auf einem nassen Fußboden stehen.

⚠️ WARNUNG! Verletzungsrisiko! Schalten Sie

das Produkt aus und trennen Sie es von der Stromversorgung, bevor Sie Reinigungsarbeiten durchführen und wenn das Produkt nicht in Verwendung ist.

■ Verwenden Sie das Produkt nicht mehr, wenn es fallen gelassen wurde.

■ Vor dem Anschließen des Netzsteckers an die Stromversorgung: Achten Sie darauf, dass die Nennspannung am Typenschild des Produkts mit der

Netzspannung Ihrer Stromversorgung übereinstimmt.

■ Überprüfen Sie den Netzstecker und die Anschlussleitung regelmäßig auf Schäden. Wenn die Anschlussleitung beschädigt ist, muss sie vom Hersteller, seinem Kundendienst oder ähnlich qualifizierten Personen ersetzt werden, um Gefahren zu vermeiden.

■ Schützen Sie die Anschlussleitung vor Schäden. Lassen Sie sie nicht über scharfe Kanten hängen und quetschen oder biegen Sie sie nicht. Halten Sie die Anschlussleitung von heißen Oberflächen und offenen Flammen fern.

Bedienung

⚠️ WARNUNG!

Verletzungsrisiko!

Verwenden Sie das Produkt niemals zum Absaugen von

- Wasser und anderen Flüssigkeiten,
- brennender Asche,
- jeglichem Material mit einer Temperatur über 40 °C,
- Glut.

- Ziehen Sie den Netzstecker aus der Steckdose
 - wenn eine Fehlfunktion auftritt,
 - bevor Sie Zubehörteile aufsetzen/wechseln,
 - bevor Sie das Produkt reinigen,
 - wenn Sie das Produkt für längere Zeit nicht verwenden,
 - während eines Gewitters und
 - nach jeder Verwendung.
- Ziehen Sie am Netzstecker und nicht an der Anschlussleitung, um den Stecker aus der Steckdose zu ziehen.
- Defekte Teile müssen immer gegen Original-Ersatzteile ersetzt werden.
- Decken Sie während des Betriebs nicht die Lüftungsschlitze ab. Risiko einer Überhitzung und Schäden am Produkt.
- Das Produkt verfügt über eine Temperatursicherung, die bei Überhitzung automatisch die Stromzufuhr unterbricht. Falls diese Sicherheitsvorrichtung das Produkt ausgeschaltet hat, ziehen Sie den Netzstecker

aus der Steckdose und lassen Sie das Produkt abkühlen. Sobald sich das Produkt abgekühlt hat, können Sie den Netzstecker wieder in die Steckdose stecken und das Produkt normal verwenden.

Reinigung und Lagerung

⚠️ WARNUNG! Verletzungsrisiko! Trennen Sie das Produkt von der Stromversorgung, bevor Sie es reinigen oder wenn es nicht in Verwendung ist.

- Schützen Sie Produkt, Anschlussleitung und Netzstecker vor Staub, direkter Sonneneinstrahlung, Tropf- und Spritzwasser.
- Lagern Sie das Produkt an einem kühlen, trockenen Ort, geschützt vor Feuchtigkeit und außerhalb der Reichweite von Kindern.
- Schützen Sie das Produkt vor Hitze. Stellen Sie das Produkt nicht in der Nähe von offenen Flammen oder Hitzequellen wie Öfen oder Heizgeräten auf.

● Vor dem ersten Gebrauch

⚠ WARNUNG!

- ▶ Das Produkt und die Verpackung sind kein Kinderspielzeug! Kinder dürfen nicht mit Plastiktüten, Folien und Kleinteilen spielen! Es besteht Verschluckungs- und Erstickungsgefahr!

- Packen Sie alle Teile aus und entfernen Sie alle Verpackungsmaterialien.
- Vergewissern Sie sich, dass der Lieferumfang vollständig und unbeschädigt ist. Wenn Sie feststellen, dass Teile fehlen oder beschädigt sind, verwenden Sie das Produkt nicht und wenden Sie sich an Ihren Händler.
- Die Verwendung eines unvollständigen oder beschädigten Produkts stellt eine Gefahr für Personen und Gegenstände dar.

● Vor dem Gebrauch

● Schwenkrollen montieren

Abb. B

1. Stellen Sie den Metallbehälter **5** auf den Kopf, sodass dessen Boden nach oben zeigt.
2. Setzen Sie die Schwenkrollen **7** in die Aussparungen am Rand des Bodens des Metallbehälters **5** ein. Die Schwenkrollen müssen hörbar einrasten.
3. Stellen Sie sicher, dass die Schwenkrollen **7** sich frei drehen lassen.

● Schlauch verbinden

1. Richten Sie  **16** an der Aussparung im Sauganschluss **4** aus.
2. Schieben Sie die Schlauchkupplung **14** ganz in den Sauganschluss **4**.
3. Drehen Sie die Schlauchkupplung **14** im Uhrzeigersinn, bis sie vollständig eingerastet ist.

4. Prüfen Sie, ob der Schlauch **15** korrekt installiert ist, indem Sie leicht an der Schlauchkupplung **14** ziehen. Der Schlauch ist korrekt installiert, wenn die Schlauchkupplung sich nicht bewegt.

● Schlauch abkoppeln

- Schlauch **15** vom Sauganschluss **4** abkoppeln: Drehen Sie die Schlauchkupplung **14** entgegen dem Uhrzeigersinn. Ziehen Sie die Schlauchkupplung heraus.

● Saugrohr anschließen

HINWEIS

- ▶ Das Saugrohr **17** dient zur Erweiterung des Arbeitsbereichs.

- Stecken Sie das breite Ende von einem Saugrohr **17** in den Schlauchadapter **13**.
- Optional: Verbinden Sie das zweite Saugrohr **17** mit dem ersten Saugrohr.

● Bodendüse anschließen

HINWEIS

- ▶ Die Bodendüse **12** ist ausschließlich für die Reinigung von Hartböden geeignet. Die Bodendüse ist nicht für die Reinigung von Teppichen geeignet.

- Stecken Sie das breite Ende der Bodendüse **12** in den Schlauchadapter **13** oder das Saugrohr **17**.

● Bodendüse aufbewahren

- Schieben Sie die Bodendüse **12** in den Düsenhalter **6** an einer der Schwenkrollen **7**.

● Behälterdeckel befestigen und abnehmen

- Behälterdeckel **1** befestigen:

- Setzen Sie den Behälterdeckel auf den Metallbehälter **5**.
- Befestigen Sie den Behälterdeckel **1** mit den Verriegelungen **9**.
- Behälterdeckel **1** abnehmen:
 - Lösen Sie die Verriegelungen **9**.
 - Heben Sie den Behälterdeckel **1** vom Metallbehälter **5** ab.

● **Bedienung**

⚠ WARNUNG! Verletzungsrisiko!

- ▶ Saugen Sie keine glühenden Materialien auf. Auch Material, das von außen aussieht, als sei es abgekühlt, kann im Inneren noch sehr heiß sein. Heißes abgesaugtes Material kann sich im Luftstrom wieder entzünden.
- ▶ Heiße Asche sollte nicht mit Wasser gelöscht werden, da der plötzliche Temperaturunterschied zu Rissen im Kamin führen kann.
- ▶ Warten Sie mindestens 24 Stunden, bevor Sie einen Kamin absaugen, um sicherzustellen, dass das Feuer erloschen und die Asche abgekühlt ist.

HINWEIS

- ▶ Stellen Sie den Ein-/Aus-Schalter **2** auf **O**, bevor Sie das Produkt mit einer geeigneten Steckdose verbinden.
1. Stecken Sie den Netzstecker **8** in eine geeignete Steckdose.
 2. Produkt einschalten: Stellen Sie den Ein-/Aus-Schalter **2** auf **I**.
 3. Produkt ausschalten: Stellen Sie den Ein-/Aus-Schalter **2** auf **O**.

● **Metallbehälter leeren**

⚠ WARNUNG!



Schalten Sie das Produkt immer aus und ziehen Sie den Netzstecker **8** aus der Steckdose, bevor Sie Inspektionen durchführen, Zubehör installieren oder Einstellungen vornehmen!

⚠ WARNUNG!

- ▶ Leeren und reinigen Sie das Produkt vor und nach dem Gebrauch, um die Ansammlung von Materialien zu vermeiden, die ein Brandrisiko im Produkt darstellen könnten.

- Entfernen Sie den Behälterdeckel **1** vom Metallbehälter **5** (siehe „Behälterdeckel befestigen und abnehmen“). Leeren Sie den Metallbehälter.

● **Faltenfilter reinigen**

Abb. C

HINWEIS

- ▶ Reinigen Sie den Faltenfilter **22** nach jedem Gebrauch, um die volle Saugleistung des Produkts zu erhalten.

1. Verbinden Sie die Schlauchkupplung **14** mit dem Sauganschluss **4**.
2. Stecken Sie den Schlauchadapter **13** in den Schlauchadapterhalter **10**.
3. Stecken Sie den Netzstecker **8** in eine geeignete Steckdose.
4. Stellen Sie den Ein-/Aus-Schalter **2** auf **I**.
5. Halten Sie den Schalter für die Filterreinigung **3** 3× jeweils ca. 4 Sekunden lang gedrückt. Dadurch wird Luft durch den Faltenfilter **22** geblasen.

● Faltenfilter ersetzen

Abb. D, E

⚠️ WARNUNG!

- ▶ Überprüfen Sie den Faltenfilter **22** regelmäßig auf Beschädigungen und Deformierung. Ein beschädigter oder deformierter Faltenfilter lässt sich nicht reinigen und muss ersetzt werden. Dies ist notwendig, um die Funktionsfähigkeit des Produkts aufrechtzuerhalten und das Produkt vor Beschädigungen zu bewahren.
- ▶ Verwenden Sie nur Ersatzfilter von Lidl oder autorisierten Fachhändlern. Filter, die nicht mit dem Produkt kompatibel sind, können zu Verletzungen und Produktschäden führen.

HINWEIS

- ▶ Das Faltenfiltergehäuse **20** muss den Sicherheitsschalter **18** herunterdrücken. Sonst ist das Produkt nicht funktionsfähig.

1. Stellen Sie den Ein-/Aus-Schalter **2** auf **0**.
2. Ziehen Sie den Netzstecker **8** aus der Steckdose.
3. Nehmen Sie den Behälterdeckel **1** vom Metallbehälter **5** ab (siehe „Behälterdeckel befestigen und abnehmen“).
4. Drehen Sie den Behälterdeckel **1** um.
5. Klappen Sie beide Bügel **19** des Faltenfiltergehäuses **20** nach oben.
6. Heben Sie das Faltenfiltergehäuse **20** vom Behälterdeckel **1** ab.
7. Entnehmen Sie die Faltenfilterabdeckung **21** vom Faltenfilter **22**.
8. Entnehmen Sie den Faltenfilter **22** aus dem Faltenfiltergehäuse **20**.
9. Setzen Sie den neuen Faltenfilter **22** in das Faltenfiltergehäuse **20** ein.

10. Setzen Sie die Faltenfilterabdeckung **21** auf den Faltenfilter **22**.
11. Setzen Sie das Faltenfiltergehäuse **20** auf den Boden des Behälterdeckels **1**.
12. Klappen Sie beide Bügel **19** des Faltenfiltergehäuses **20** nach unten. Das Faltenfiltergehäuse ist fixiert, sobald Sie ein Klickgeräusch hören.

● Auslassfilter ersetzen

Abb. F

1. Stellen Sie den Ein-/Aus-Schalter **2** auf **0**.
2. Ziehen Sie den Netzstecker **8** aus der Steckdose.
3. Drücken Sie die Verschlussklammern **23** an der linken und rechten Seite des Auslassgitters **24** nach innen, um das Auslassgitter zu öffnen.
4. Nehmen Sie den Auslassfilter **25** heraus.
5. Setzen Sie einen neuen Auslassfilter **25** ein.
6. Setzen Sie das Auslassgitter **24** wieder ein.

● Ersatzteile/Zubehör

- Kunden können kompatible Ersatzteile und Zubehör über www.optimex-shop.com beziehen.
- Sie können Bestellungen nur online aufgeben.
- Halten Sie die Bestellnummer für Ihre Bestellung bereit.
- Wenden Sie sich für weitere Informationen an die Lidl-Service-Hotline (siehe „Service“).

Teil	Bestellnummer
Schlauchadapter 13 und Schlauch 15	99948758101
Saugrohr 17	99948758102
Faltenfilter 22	99948758103

● **Aufbewahrung**

- Die Temperatur für die Langzeitlagerung (länger als 3 Monate) sollte zwischen +10 °C und +30 °C bei einer relativen Luftfeuchtigkeit von nicht mehr als 60 % liegen.
- Stellen Sie den Ein-/Aus-Schalter **2** auf **O**. Ziehen Sie den Netzstecker **8** aus der Steckdose. Lassen Sie das Produkt abkühlen.
- Reinigen Sie das Produkt (siehe „Reinigung und Pflege“).
- Wickeln Sie die Anschlussleitung **8** um die Leitungshalterung **11** (Abb. G).
- Lagern Sie das Produkt und sein Zubehör an einem dunklen, trockenen, frostfreien und gut belüfteten Ort.
- Lagern Sie das Produkt immer an einem für Kinder unzugänglichen Ort.

● **Fehlersuche**

Störung	Mögliche Ursache	Maßnahme
Das Produkt funktioniert nicht.	Der Netzstecker 8 ist nicht mit der Stromversorgung verbunden.	Stecken Sie den Netzstecker 8 in eine geeignete Steckdose.
Die Saugleistung ist reduziert und das Produkt saugt keinen Schmutz.	Der Metallbehälter 5 ist voll.	Entleeren Sie den Metallbehälter 5 (siehe „Metallbehälter leeren“).
	Der Luftweg ist blockiert.	Prüfen Sie die folgenden Teile auf Verstopfungen und entfernen Sie die Verstopfungen: 5 Metallbehälter 12 Bodendüse 15 Schlauch
	Der Faltenfilter 22 ist verstopft.	Reinigen Sie den Faltenfilter 22 (siehe „Faltenfilter reinigen“).
Die Saugleistung ist auch nach der Reinigung des Faltenfilters 22 reduziert.	Der Faltenfilter 22 ist beschädigt.	Ersetzen Sie den Faltenfilter 22 (siehe „Faltenfilter ersetzen“).

Störung	Mögliche Ursache	Maßnahme
Das Produkt ist überhitzt.	Der Faltenfilter 22 ist verstopft.	Reinigen Sie den Faltenfilter 22 (siehe „Faltenfilter reinigen“).
	Der Auslassfilter 25 ist verstopft.	Entfernen Sie die Verstopfung vom Auslassfilter 25 oder ersetzen Sie den Auslassfilter (siehe „Auslassfilter ersetzen“).
Es tritt Staub aus dem Produkt aus.	Der Behälterdeckel 1 wurde nicht korrekt montiert.	Bringen Sie den Behälterdeckel 1 korrekt an (siehe „Behälterdeckel befestigen und abnehmen“).

● Transport

- Stellen Sie den Ein-/Aus-Schalter **2** auf **O**. Ziehen Sie den Netzstecker **8** aus der Steckdose. Lassen Sie das Produkt abkühlen.
- Schützen Sie das Produkt vor schweren Stößen oder starken Vibrationen, die beim Transport in Fahrzeugen auftreten können.
- Sichern Sie das Produkt gegen Verrutschen oder Umfallen.

● Reinigung und Pflege

⚠️ WARNUNG!



Schalten Sie das Produkt immer aus, ziehen Sie den Netzstecker **8** aus der Steckdose und lassen Sie das Produkt abkühlen, bevor Sie Inspektions-, Wartungs- und Reinigungsarbeiten durchführen!

⚠️ ACHTUNG! Risiko von Produktschäden!

- ▶ Verwenden Sie keine scheuernden, aggressiven Reinigungsmittel, harte Bürsten oder scharfe Gegenstände, um das Produkt oder sein Zubehör zu reinigen.
- ▶ Lassen Sie niemals Flüssigkeiten in das Produkt eindringen.
- Eine regelmäßige und ordnungsgemäße Reinigung trägt zur sicheren Verwendung und zur Verlängerung der Lebensdauer des Produkts bei.
- Halten Sie das Produkt stets sauber, trocken und frei von Öl oder Fett. Befreien Sie das Produkt nach jedem Gebrauch und vor der Lagerung von Staub.
- Reinigen Sie das Produkt mit einem trockenen Tuch. Verwenden Sie eine weiche Bürste für schwer zugängliche Stellen.

- Dieses Produkt enthält keine Teile, die vom Benutzer selbst repariert werden können. Wenden Sie sich an eine autorisierte Servicestelle oder eine ähnlich qualifizierte Person, um es überprüfen und reparieren zu lassen.

● **Entsorgung**

Die Verpackung besteht aus umweltfreundlichen Materialien, die Sie über die örtlichen Recyclingstellen entsorgen können.



Beachten Sie die Kennzeichnung der Verpackungsmaterialien bei der Abfalltrennung, diese sind gekennzeichnet mit Abkürzungen (a) und Nummern (b) mit folgender Bedeutung: 1–7: Kunststoffe/ 20–22: Papier und Pappe/ 80–98: Verbundstoffe.

Produkt:



Möglichkeiten zur Entsorgung des ausgedienten Produkts erfahren Sie bei Ihrer Gemeinde- oder Stadtverwaltung.



Werfen Sie Ihr Produkt, wenn es ausgedient hat, im Interesse des Umweltschutzes nicht in den Hausmüll, sondern führen Sie es einer fachgerechten Entsorgung zu. Über Sammelstellen und deren Öffnungszeiten können Sie sich bei Ihrer zuständigen Verwaltung informieren.

● **Garantie**

Das Produkt wurde nach strengen Qualitätsrichtlinien hergestellt und vor der Auslieferung sorgfältig geprüft. Im Falle von Material- oder Herstellungsfehlern haben Sie gegenüber dem Verkäufer des Produkts gesetzliche Rechte. Ihre gesetzlichen Rechte werden in keiner Weise durch unsere unten aufgeführte Garantie eingeschränkt.

Die Garantie für dieses Produkt beträgt 3 Jahre ab Kaufdatum. Die Garantiezeit beginnt mit dem Kaufdatum. Bewahren Sie den Originalkaufbeleg an einem sicheren Ort auf, da dieses Dokument als Nachweis des Kaufs erforderlich ist.

Alle Schäden oder Mängel, die bereits zum Zeitpunkt des Kaufs vorhanden sind, müssen unverzüglich nach dem Auspacken des Produkts gemeldet werden.

Sollte das Produkt innerhalb von 3 Jahren ab Kaufdatum einen Material- oder Herstellungsfehler aufweisen, werden wir es – nach unserer Wahl – kostenlos für Sie reparieren oder ersetzen. Die Garantiezeit verlängert sich durch einen stattgegebenen Gewährleistungsanspruch nicht. Dies gilt auch für ersetzte und reparierte Teile.

Diese Garantie erlischt, wenn das Produkt beschädigt oder unsachgemäß verwendet oder gewartet wurde.

Die Garantie deckt Material- und Herstellungsfehler ab. Diese Garantie erstreckt sich weder auf Produktteile, die normalem Verschleiß unterliegen, und somit als Verschleißteile gelten (z. B. Batterien, Schläuche, Farbpatronen), noch auf Schäden an zerbrechlichen Teilen, z. B. Schalter oder Teile aus Glas.

● **Abwicklung im Garantiefall**

Um eine schnelle Bearbeitung Ihres Anliegens zu gewährleisten, folgen Sie bitte den folgenden Hinweisen:

Bitte halten Sie für alle Anfragen den Kassenbon und die Artikelnummer (IAN 487581_2501) als Nachweis für den Kauf bereit.

Die Artikelnummer entnehmen Sie bitte dem Typenschild am Produkt, einer Gravur am Produkt, dem Titelblatt Ihrer Anleitung (unten links) oder dem Aufkleber auf der Rück- oder Unterseite des Produktes.

Sollten Funktionsfehler oder sonstige Mängel auftreten kontaktieren Sie zunächst die nachfolgend benannte Serviceabteilung telefonisch oder per EMail.

Ein als defekt erfasstes Produkt können Sie dann unter Beifügung des Kaufbelegs (Kassenbon) und der Angabe, worin der Mangel besteht und wann er aufgetreten ist, für Sie portofrei an die Ihnen mitgeteilte Service Anschrift übersenden.



Auf parkside-diy.com können Sie diese und viele weitere Handbücher einsehen und herunterladen. Mit diesem QR-Code gelangen Sie direkt auf parkside-diy.com. Wählen Sie Ihr Land aus, und suchen Sie über die Suchmaske nach den Bedienungsanleitungen. Mittels Eingabe der Artikelnummer (IAN) 487581_2501 gelangen Sie zur Bedienungsanleitung für Ihren Artikel.

● **Service**

DE Service Deutschland
Tel.: 0800 5435 111
E-Mail: owim@lidl.de

AT Service Österreich
Tel.: 0800 292726
E-Mail: owim@lidl.at

CH Service Schweiz
Tel.: 0800 562153
E-Mail: owim@lidl.ch



OWIM GmbH & Co. KG

Stiftsbergstraße 1
74167 Neckarsulm
GERMANY

Model No.: HG11063

Version: 06/2025

IAN 487581_2501

