



## 12 V SET BÁSICO DE ATORNILLADORA TALADRADORA RECARGABLE/ 12 V SET TRAPANO AVVITATORE RICARICABILE PBSPA 12 E4

ES

### 12 V SET BÁSICO DE ATORNILLADORA TALADRADORA RECARGABLE

Manual de instrucciones  
Traducción del manual original

IT MT

### 12 V SET TRAPANO AVVITATORE RICARICABILE

Istruzioni per l'uso  
Traduzione delle istruzioni originali

PT

### 12 V CONJUNTO PRINCIPIANTE DE APARAFUSADORA A BATERIA

Manual do utilizador  
Tradução do manual original

GB MT

### 12V CORDLESS DRILL DRIVER STARTER SET

User manual  
Translation of the original instructions

DE AT CH

### 12 V AKKU-BOHRSCRAUBER- STARTERSET

Bedienungsanleitung  
Originalbetriebsanleitung

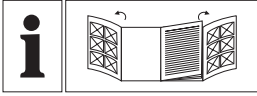

ES	Manual de instrucciones	Página 6
IT/MT	Istruzioni per l'uso	Pagina 27
PT	Manual do utilizador	Página 47
GB/MT	User manual	Page 68
DE/AT/CH	Bedienungsanleitung	Seite 87

**A**

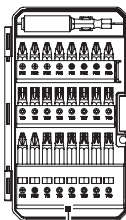
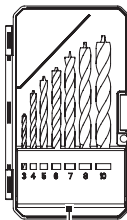
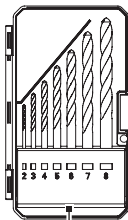
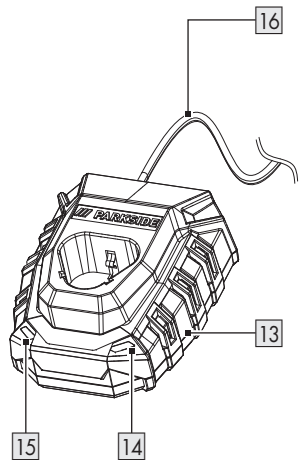
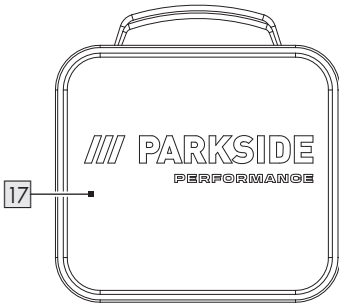
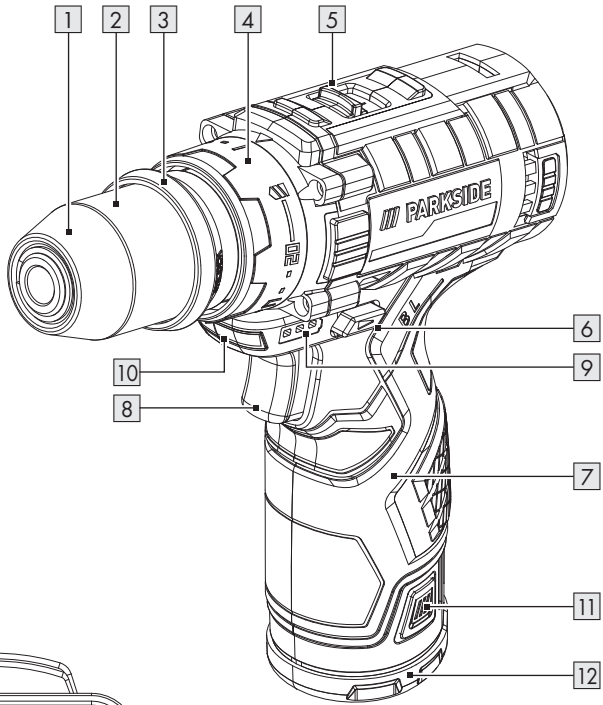

20

19

18

**X12V TEAM** /// PARKSIDE

**12 V max.**

**10,8 V**

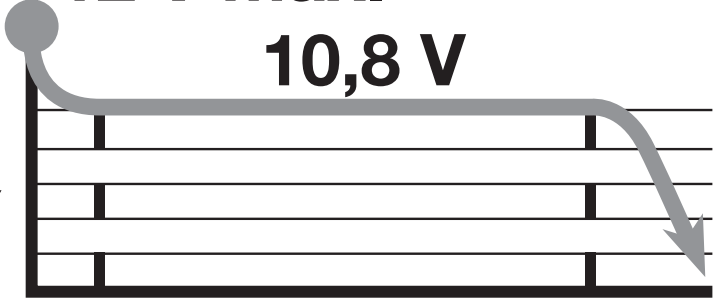

El paquete de baterías solo debe cargarse con los cargadores de la serie X 12 V TEAM. En función del cargador, los paquetes de baterías tienen los siguientes tiempos de carga:

La batteria può essere caricata solo con caricabatterie della serie X 12 V TEAM. I tempi di ricarica della batteria sono i seguenti, a seconda del caricabatterie:

O pack de pilhas apenas pode ser carregada com o carregador da série X 12 V TEAM. O pack de pilhas tem os seguintes tempos de carregamento, dependendo do carregador:

The battery pack may only be charged using chargers of the X 12V TEAM series. The battery pack has the following charging times depending on the charger:

Der Akku-Pack darf nur mit Ladegeräten der Serie X 12V TEAM geladen werden. Der Akku-Pack hat je nach Ladegerät folgende Ladezeiten:

	** PAPP 12 A3 2 Ah	** PAPP 12 B3 4 Ah	** PAPP 12 C1 2.5 Ah	** PAPP 12 D1/D2 5 Ah
* PLGK 12 A2 (max. 2.4 A)	60 min	120 min	75 min	150 min
* PLGK 12 A3 (max. 2.4 A)	60 min	120 min	75 min	150 min
* PDSLK 12 A2 (max. 4.5 A)	30 min	60 min	40 min	80 min
* Cargador/Caricabatterie/Carregador/Battery charger/Ladegerät				
** Paquete de baterías/Batteria/Pack de pilhas/Battery pack/Akku-Pack				

**NOTA:** El tiempo de carga real puede variar ligeramente de la información anterior en función de la temperatura de entorno y el estado de la batería. La información está sujeta a cambios.

**INDICAZIONE:** Il tempo di ricarica effettivo può differire leggermente dalle informazioni sopra riportate a seconda della temperatura ambiente e delle condizioni della batteria. Le informazioni sono soggette a modifiche senza preavviso.

**NOTA:** O tempo de carregamento efetivo pode diferir ligeiramente das informações indicadas, dependendo da temperatura ambiente e do estado da bateria. As informações estão sujeitas a alterações sem aviso prévio.

**NOTE:** The actual charging time may be slightly different from the above stated depending on the ambient temperature and the condition of the battery pack. The information is subject to change without prior notice.

**HINWEIS:** Die tatsächliche Ladezeit kann in Abhängigkeit von der Umgebungstemperatur und dem Zustand des Akkus geringfügig von den oben genannten Angaben abweichen. Änderungen der Informationen vorbehalten.

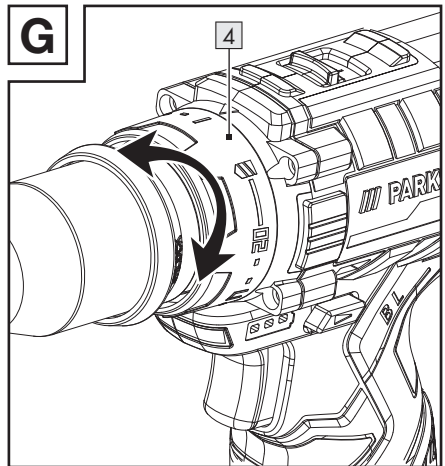
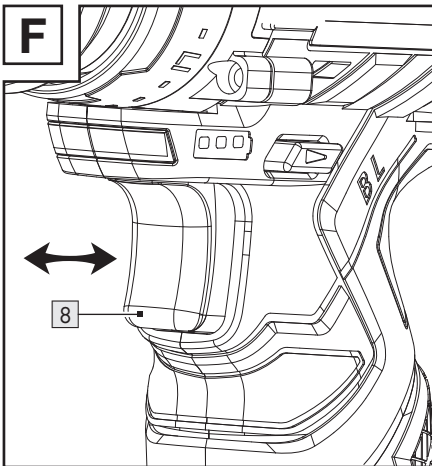
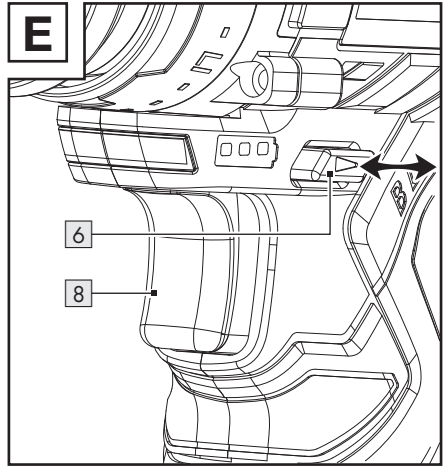
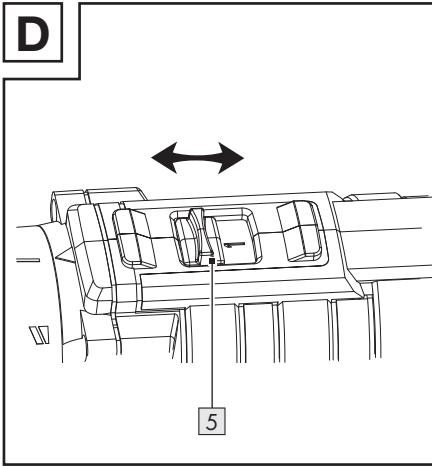
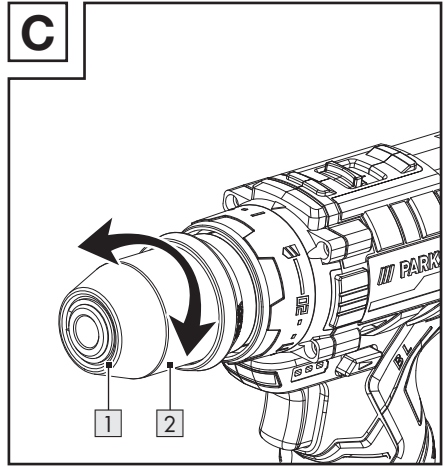
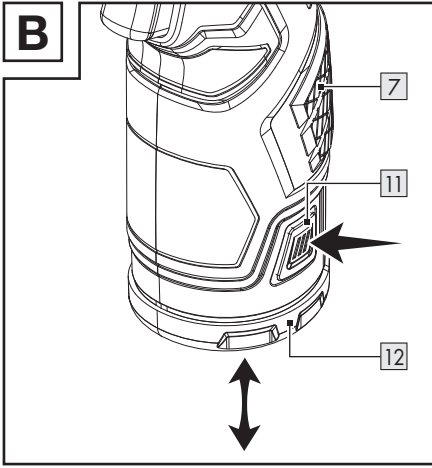

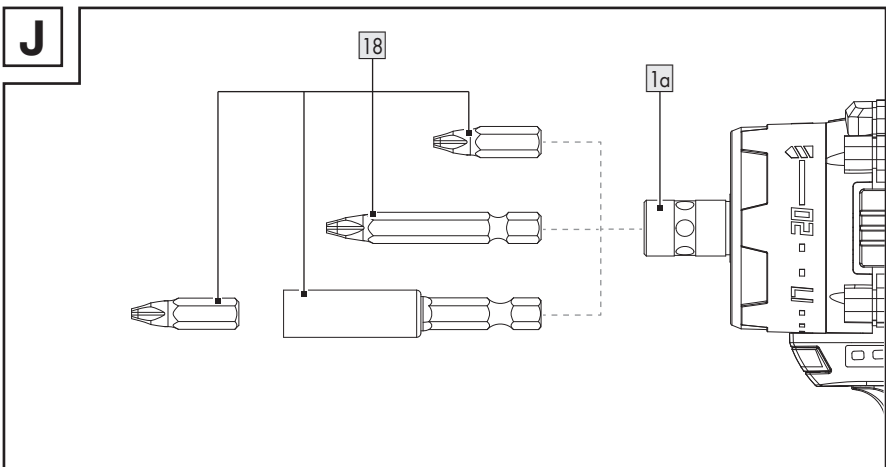
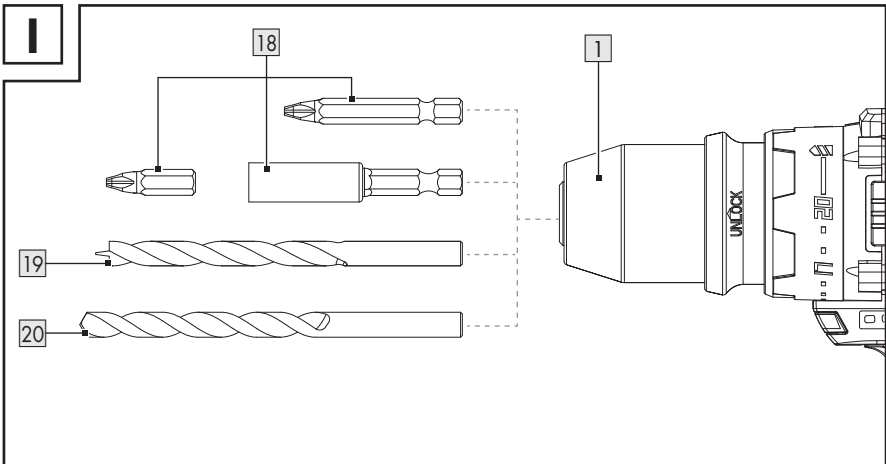
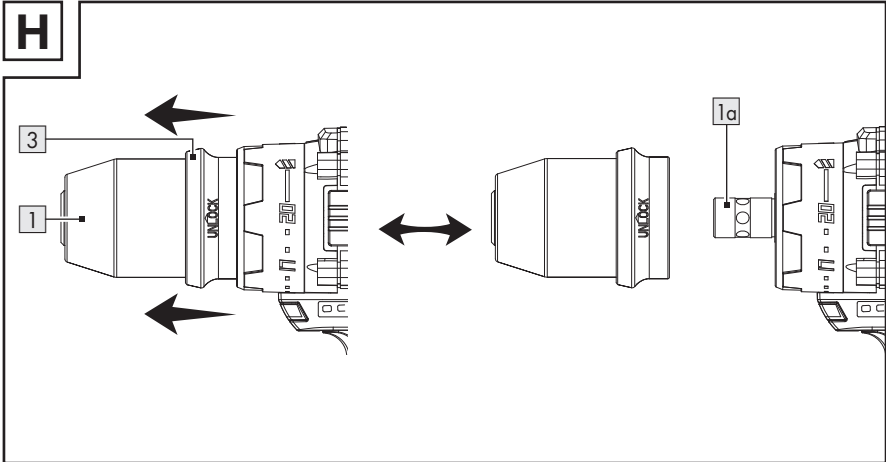



<b>Lista de símbolos y pictogramas utilizados</b> .....	Página	8
<b>Introducción</b> .....	Página	9
Uso previsto .....	Página	9
Volumen de suministro .....	Página	9
Descripción de las piezas .....	Página	9
Datos técnicos .....	Página	10
<b>Indicaciones de seguridad</b> .....	Página	11
Indicaciones generales de seguridad para herramientas eléctricas. . . .	Página	11
Indicaciones de seguridad para taladros .....	Página	15
Reducción de las vibraciones y los ruidos .....	Página	15
Comportamiento en caso de emergencia .....	Página	15
Riesgos residuales .....	Página	16
Indicaciones de seguridad para cargadores .....	Página	16
<b>Antes del primer uso</b> .....	Página	17
Accesorios .....	Página	17
Insertar/quitar el paquete de baterías. . . . .	Página	18
Comprobar el estado de carga del paquete de baterías .....	Página	18
Cargar el paquete de baterías .....	Página	18
Insertar/quitar la herramienta de inserción .....	Página	19
Quitar/montar el mandril de sujeción .....	Página	20
Utilizar el adaptador de puntas. . . . .	Página	20
Prueba de funcionamiento .....	Página	20

<b>Manejo</b> .....	Página	21
Seleccionar la marcha .....	Página	21
Ajuste del sentido de giro .....	Página	21
Control del momento de torsión .....	Página	21
Encendido y apagado .....	Página	21
Control de velocidad .....	Página	21
Luz de trabajo LED .....	Página	22
<b>Indicaciones de trabajo</b> .....	Página	22
<b>Limpieza y cuidado</b> .....	Página	22
Limpieza .....	Página	23
Mantenimiento .....	Página	23
Reparación .....	Página	23
Almacenamiento .....	Página	23
Transporte .....	Página	23
<b>Eliminación</b> .....	Página	24
<b>Garantía</b> .....	Página	24
Tramitación de la garantía .....	Página	25
<b>Asistencia</b> .....	Página	25
<b>Declaración UE de conformidad</b> .....	Página	26

## Lista de símbolos y pictogramas utilizados

	<b>¡ADVERTENCIA!</b> – Identifica un peligro de nivel medio que, si no se evita, puede tener como consecuencia una lesión grave o incluso la muerte (p. ej., riesgo de descarga eléctrica)	 	Este símbolo significa que se deben respetar las instrucciones de uso cuando se utiliza el producto.
	<b>¡CUIDADO!</b> – Identifica un peligro de nivel bajo que, si no se evita, puede tener como consecuencia una lesión leve o moderada (p. ej., peligro de escaldadura)		Desconecte siempre el cargador <b>13</b> del suministro de corriente antes de quitar el paquete de baterías <b>12</b> del cargador o de insertar el paquete de baterías.
	<b>¡ATENCIÓN!</b> – Advierte de posibles daños materiales (p. ej., peligro de cortocircuito)		Apague siempre el producto, extraiga el paquete de baterías <b>12</b> y deje que el producto se enfríe antes de realizar los ajustes.
<b>HSS</b>	Acero rápido		¡Utilice guantes de protección!
	Tensión/corriente alterna		Tensión/corriente continua
	Utilice el producto solo en espacios interiores secos.		Fusible para corrientes débiles
		<b>min<sup>-1</sup></b>	Revoluciones por minuto
	Clase de protección II (aislamiento doble)		Proteja el paquete de baterías <b>12</b> contra el calor y la luz solar directa.
	Proteja el paquete de baterías <b>12</b> contra el fuego.		Proteja el paquete de baterías <b>12</b> contra el agua y la humedad.
<b>CE</b>	El marcado CE ratifica la conformidad con las directivas de la UE aplicables al producto.		Indicaciones de seguridad Instrucciones de manipulación

# **12 V SET BÁSICO DE ATORNILLADORA TALADRADORA RECARGABLE**

## ● **Introducción**

Enhorabuena por la adquisición de su nuevo producto. Ha optado por un producto de alta calidad. El manual de instrucciones forma parte de este producto. Contiene importantes indicaciones sobre seguridad, uso y eliminación. Antes de usar el producto, familiarícese con todas las indicaciones de manejo y de seguridad. Utilice el producto únicamente como se describe a continuación y para las aplicaciones indicadas. Adjunte igualmente toda la documentación en caso de entregar el producto a terceros.

## ● **Uso previsto**

- El producto es apto para atornillar, apretar y aflojar tornillos, así como para taladrar en madera, metal, cerámica y plástico.
- El producto no ha sido determinado para taladrar materiales duros como, p. ej., cemento u hormigón.
- ¡Utilice siempre herramientas de inserción conforme al uso previsto! Observe los requisitos técnicos del producto al comprar y usar las herramientas de inserción (véase "Datos técnicos").
- La luz de trabajo LED **10** de este producto ha sido determinada para iluminar de forma directa el área de trabajo.
- Cualquier modificación o uso distinto del producto se considera como no conforme a lo previsto y puede suponer un riesgo como peligro de muerte, lesiones y daños. El fabricante no asume ninguna responsabilidad por los daños resultantes de un uso inadecuado.

Este producto no ha sido concebido para un uso comercial ni para otros usos diferentes al previsto.

## ● **Volumen de suministro**

### **⚠ ¡ADVERTENCIA!**

- ▶ ¡El producto y el material de embalaje no son ningún juguete!  
¡Los niños no deben jugar con las bolsas de plástico, láminas y piezas pequeñas!  
¡Existe peligro de atragantamiento y asfixia!

- 1 12 V Set básico de atornilladora taladradora recargable
- 2 Paquete de baterías
- 1 Cargador
- 1 Juego de puntas para atornillar
- 1 Juego de brocas para madera
- 1 Juego de brocas HSS
- 1 Bolsa de transporte
- 1 Manual de instrucciones

## ● **Descripción de las piezas**

Antes de comenzar a leer el manual, consulte las páginas con las figuras y familiarícese con todas las funciones del producto.

### **Figura A:**

- 1** Mandril de sujeción
- 2** Anillo mandril de sujeción
- 3** Anillo de cierre
- 4** Casquillo momento de torsión
- 5** Selector de marcha
- 6** Conmutador de sentido de giro/  
bloqueo
- 7** Mango
- 8** Interruptor de encendido/apagado/  
control de velocidad
- 9** LED de estado de carga (rojo/naranja/  
verde)
- 10** Luz de trabajo LED
- 11** Botón de liberación
- 12** Paquete de baterías
- 13** Cargador

- 14 LED de control de carga – verde
- 15 LED de control de carga – rojo
- 16 Cable de conexión con enchufe
- 17 Bolsa de transporte
- 18 Juego de puntas para atornillar
- 19 Juego de brocas para madera
- 20 Juego de brocas HSS

### Figura H:

- 1a Adaptador de puntas



### ● Datos técnicos

<b>12 V Set básico de atornilladora taladradora recargable</b>	<b>PBSPA 12 E4</b>
N.º de modelo:	HG12447 (incl. cargador con enchufe VDE) HG12447-BS (incl. cargador con enchufe BS)
Tensión nominal:	12 V $\text{---}$
Tipo de mandril de sujeción:	Mandril de sujeción rápida
Engranaje:	2 marchas
<b>Velocidad al ralentí n<sub>0</sub>:</b>	
1. marcha:	0–460 min <sup>-1</sup>
2. marcha:	0–1750 min <sup>-1</sup>
Momento de torsión máx.:	35 N m
Ajuste del momento de torsión:	20 niveles + 1 ajuste de perforación
Rango de sujeción del portabrocas:	Ø 0,8–10 mm
Diámetro de broca máx.:	en acero Ø 10 mm en madera Ø 19 mm

<b>Paquete de baterías</b>	<b>PAPK 12 A4</b>
N.º de modelo:	HG10031
Tipo:	lones de litio

Tensión nominal:	12 V $\text{---}$
Capacidad:	2,0 Ah

<b>Cargador</b>	<b>PLGK 12 A3</b>
N.º de modelo:	HG10038 (enchufe VDE) HG10038-BS (enchufe BS)

<b>Entrada</b>	
Tensión nominal:	220–240 V~, 50–60 Hz
Consumo de potencia nominal:	50 W
Fusible (interno):	2 A/ 
<b>Salida</b>	
Tensión nominal:	12 V $\text{---}$
Corriente nominal:	2,4 A
Tiempo de carga:	aprox. 60 minutos
Clase de protección:	II/  (aislamiento doble)

<b>Temperatura ambiente recomendada:</b>	
Durante la carga:	+4 °C a +40 °C
Durante el funcionamiento:	+4 °C a +40 °C
Durante el almacenamiento:	+20 °C a +26 °C

### Valores de emisión de ruido

Los valores medidos se determinaron de acuerdo con la norma EN 62841. El nivel de ruido de la herramienta eléctrica valorado con A es por lo general:

Nivel de presión acústica L <sub>pA</sub> :	Máx. 71,4 dB
Inseguridad K <sub>pA</sub> :	3 dB
Nivel de potencia acústica L <sub>WA</sub> :	Máx. 79,4 dB
Inseguridad K <sub>WA</sub> :	3 dB

## Valores de emisión de vibraciones

Los valores totales de vibraciones (suma vectorial de las tres direcciones) se calculan conforme a la EN 62841:

### Taladrado en metal:

Vibración mano-brazo $a_{h,D}$ :	$\leq 2,5 \text{ m/s}^2$ (máx. $1,38 \text{ m/s}^2$ )
Inseguridad K:	$1,5 \text{ m/s}^2$

#### ¡ADVERTENCIA!



¡Utilice protección auditiva!

#### ¡ADVERTENCIA!

- ▶ Durante el uso efectivo de la herramienta eléctrica, las emisiones de vibraciones y ruidos pueden diferir de los valores indicados en función del modo en que se utiliza la herramienta eléctrica y, en especial, del tipo de pieza de trabajo en cuestión.

Intente mantener lo más baja posible la carga por vibraciones y ruidos. Llevar guantes de protección durante el uso de la herramienta y limitar el tiempo de trabajo son ejemplos de medidas para reducir la carga por vibración. Además, se deben tener en cuenta todas las partes del ciclo de funcionamiento (por ejemplo, los tiempos, en los que la herramienta eléctrica está desconectada y aquellos, en los que está encendida, pero sin carga).

## NOTA

- ▶ El valor total de vibración y el valor de emisión de ruido indicados han sido medidos según un método de ensayo normalizado y pueden utilizarse para comparar una herramienta eléctrica con otra.
- ▶ Asimismo, el valor total de vibración y el valor de emisión de ruido indicados pueden ser utilizados para una evaluación provisional de la carga.



## Indicaciones de seguridad

### ● Indicaciones generales de seguridad para herramientas eléctricas

#### ¡ADVERTENCIA!

- ▶ **Lea todas las indicaciones de seguridad, instrucciones, ilustraciones y datos técnicos con los que cuenta esta herramienta eléctrica.** Las negligencias por la inobservancia de las siguientes instrucciones pueden provocar descarga eléctrica, incendio y/o lesiones graves.

### **Guarde todas las indicaciones de seguridad e instrucciones en un lugar seguro para futuras referencias.**

La “herramienta eléctrica”, concepto empleado en las indicaciones de seguridad, hace referencia a herramientas eléctricas alimentadas por red (con cable de alimentación) o herramientas eléctricas que funcionan con batería (sin cable de alimentación).

## Seguridad en el área de trabajo

- 1) **Mantenga el área de trabajo limpia y bien iluminada.** Las áreas de trabajo desordenadas o poco iluminadas pueden provocar accidentes.
- 2) **No trabaje con la herramienta eléctrica en entornos potencialmente explosivos, en los que haya líquidos, gases o polvos inflamables.** Las herramientas eléctricas generan chispas, que pueden incendiar el polvo o los vapores.
- 3) **Mantenga alejados a los niños y otras personas durante el uso de la herramienta eléctrica.** En caso de distracción puede perder el control de la herramienta eléctrica.

## Seguridad eléctrica

- 1) **El enchufe de conexión de la herramienta eléctrica debe encajar en la toma de corriente. No modificar el enchufe en modo alguno. No utilice ningún adaptador con herramientas eléctricas conectadas a tierra.** Los enchufes no modificados y las tomas de corriente que coinciden reducen el riesgo de una descarga eléctrica.
- 2) **Evite el contacto corporal con superficies conectadas a tierra como tubos, calefacciones, cocinas y neveras.** Existe riesgo elevado por descarga eléctrica si su cuerpo está conectado a tierra.
- 3) **Mantenga alejadas las herramientas eléctricas de la lluvia o las humedades.** La penetración de agua en la herramienta eléctrica aumenta el riesgo de una descarga eléctrica.
- 4) **No utilice el cable de conexión para otros fines como llevar y colgar la herramienta eléctrica**

**o desconectar el enchufe de la toma de corriente tirando del cable. Mantenga alejado el cable de conexión del calor, aceite, bordes afilados o partes móviles.** Los cables de conexión enredados o dañados aumentan el riesgo de una descarga eléctrica.

- 5) **Si trabaja con la herramienta eléctrica al aire libre, utilice solo cables de extensión apropiados para exteriores.** El uso de un cable de extensión apropiado para exteriores reduce el riesgo de una descarga eléctrica.
- 6) **Si no se puede evitar el uso de la herramienta eléctrica en un entorno húmedo, utilice un interruptor automático.** El uso de un interruptor automático reduce el riesgo de una descarga eléctrica.

## Seguridad personal

- 1) **Esté atento y preste atención a lo que hace y proceda con sensatez a la hora de trabajar con la herramienta eléctrica. No utilice ninguna herramienta eléctrica si está cansado o bajo la influencia de drogas, alcohol o medicamentos.** Un momento de desatención durante el uso de la herramienta eléctrica puede provocar lesiones de gravedad.
- 2) **Use siempre gafas de protección y el equipo de protección individual.** El uso del equipo de protección individual como máscara antipolvo, calzado de seguridad antideslizante, casco de protección o protección auditiva, según el tipo y aplicación de la herramienta eléctrica, reduce el riesgo de lesiones.
- 3) **Evite un arranque involuntario. Cerciórese de que la herramienta eléctrica esté apagada antes**

- de recogerla, transportarla o conectarla al suministro de corriente y/o la batería.** El transporte de la herramienta eléctrica con el dedo en el interruptor o conectar la herramienta eléctrica encendida al suministro de corriente puede provocar accidentes.
- 4) **Quite las herramientas de ajuste o llaves de tuercas antes de encender la herramienta eléctrica.** Una herramienta o llave, que se encuentre en una parte en movimiento de la herramienta eléctrica, puede provocar lesiones.
  - 5) **Evite una postura anómala. Procure una posición segura y mantenga en todo momento el equilibrio.** De este modo, puede controlar mejor la herramienta eléctrica en situaciones inesperadas.
  - 6) **Lleve ropa apropiada. No use ropa suelta o joyas. Mantenga alejado el pelo o la ropa de las partes móviles.** La ropa suelta, las joyas o el pelo largo pueden quedar enganchados en las partes móviles.
  - 7) **Si se pueden montar dispositivos de recogida y aspiración de polvo, estos deberán conectarse y utilizarse correctamente.** El uso de un dispositivo de aspiración de polvo puede reducir los peligros derivados del polvo.
  - 8) **No cree un falso sentido de la seguridad y no pase por alto las normas de seguridad para herramientas eléctricas, incluso si está familiarizado con el uso de la herramienta.** Un manejo descuidado puede provocar lesiones graves en fracciones de segundo.

## Uso y cuidado de la herramienta eléctrica

- 1) **No sobrecargue la herramienta eléctrica. Utilice para su trabajo la herramienta eléctrica designada a tal fin.** Trabaje mejor y de forma más segura en la gama de potencia indicada con la herramienta eléctrica adecuada.
- 2) **No utilice ninguna herramienta eléctrica, cuyo interruptor esté defectuoso.** Una herramienta eléctrica que no se pueda encender o apagar resulta peligrosa y debe ser reparada.
- 3) **Desconecte el enchufe de la toma de corriente y/o quite la batería extraíble antes de realizar los ajustes en el dispositivo, cambiar las partes de la herramienta de inserción o colocar aparte la herramienta eléctrica.** Estas medidas de precaución evitan un arranque inesperado de la herramienta eléctrica.
- 4) **Mantenga las herramientas eléctricas que no utilice fuera del alcance de los niños. No deje que personas, que no estén familiarizadas con el uso de la herramienta o no hayan leído estas instrucciones, utilicen la herramienta eléctrica.** Las herramientas eléctricas son peligrosas si las utilizan personas sin experiencia.
- 5) **Trate con cuidado las herramientas eléctricas y las herramientas de inserción. Controle si las partes en movimiento funcionan correctamente y no se atascan, o si las partes que se encuentren rotas o dañadas afectan al funcionamiento de la herramienta eléctrica. Haga reparar las partes dañadas de la herramienta**

**eléctrica antes de usarla.** Una gran cantidad de accidentes tienen su origen en un mantenimiento deficiente de las herramientas eléctricas.

- 6) **Mantenga afiladas y limpias las herramientas de corte.** Las herramientas de corte que están bien cuidadas y con los cantos cortantes afilados se atascan menos y son más cómodas de usar.
- 7) **Utilice las herramientas eléctricas, accesorios, herramientas de inserción etc. conforme a las instrucciones. Tenga en cuenta las condiciones de trabajo y la tarea a realizar.** El uso de herramientas eléctricas para aplicaciones distintas a las previstas puede provocar situaciones de peligro.
- 8) **Mantenga los mangos y las superficies de agarre secos, limpios y libres de aceite y grasa.** Los mangos y las superficies de agarre resbaladizos no permiten un manejo y control seguro de la herramienta eléctrica en situaciones imprevistas.

#### **Uso y cuidado de la herramienta a batería**

- 1) **Cargue las baterías solo con los cargadores recomendados por el fabricante.** Existe peligro de incendio si se utiliza un cargador, apropiado para un tipo determinado de baterías, con baterías distintas.
- 2) **Por ello, utilice solo las baterías apropiadas en las herramientas eléctricas.** El uso de baterías distintas puede provocar lesiones y peligro de incendio.
- 3) **Mantenga las baterías que no vaya a utilizar alejadas de grapas, monedas, llaves, clavos, tornillos u otros objetos metálicos, que**

**podieran provocar un puenteo de los contactos.** Un cortocircuito entre los contactos de la batería puede provocar quemaduras o fuego.

- 4) **Un uso incorrecto puede provocar que se salga el líquido de la batería. Evite todo contacto con él. En caso de contacto accidental, enjuagarse con agua. Si el líquido entra en contacto con los ojos, busque asistencia médica suplementaria.** El líquido saliente de la batería puede causar irritaciones en la piel o quemaduras.
- 5) **No utilice ninguna batería dañada o modificada.** Las baterías dañadas o modificadas pueden comportarse de manera imprevisible y provocar fuego, una explosión o peligros de lesión
- 6) **No exponga la batería al fuego o a temperaturas muy elevadas.** El fuego o temperaturas por encima de 130 °C pueden provocar una explosión.
- 7) **Siga todas las instrucciones de carga y nunca cargue la batería o herramienta a batería fuera de los rangos de temperatura indicados en el manual de instrucciones.** Una carga incorrecta o fuera del rango de temperatura permitido puede dañar la batería y aumentar el peligro de incendio.

#### **Servicio**

- 1) **Deje que un especialista cualificado repare su herramienta eléctrica y solo con piezas de repuesto originales.** De este modo, se mantendrá la seguridad de la herramienta eléctrica.
- 2) **Nunca realice tareas de mantenimiento en baterías dañadas.** El mantenimiento completo de las baterías solo

debe llevarlo a cabo el fabricante o representante autorizado.

## ● Indicaciones de seguridad para taladros

1. **Indicaciones de seguridad para todos los trabajos**
  - 1) **Sujete la herramienta eléctrica por las superficies de agarre aislantes si realiza trabajos, en los que la herramienta de inserción o los tornillos puedan entrar en contacto con cable eléctricos ocultos.** El contacto con un cable conductor de tensión puede poner en tensión partes metálicas del dispositivo, y provocar una descarga eléctrica.
2. **Indicaciones de seguridad durante el uso de brocas largas**
  - 1) **Nunca trabaje a una velocidad mayor que la máxima permitida para la broca.** A velocidades mayores, la broca puede doblarse ligeramente si puede girar con libertad sin entrar en contacto con la pieza de trabajo.
  - 2) **Inicie el proceso de taladro a una velocidad baja y siempre que la broca haya entrado en contacto con la pieza de trabajo.** A velocidades mayores, la broca puede doblarse ligeramente si puede girar con libertad sin entrar en contacto con la pieza de trabajo.
  - 3) **No realice ninguna presión excesiva y solo en el sentido longitudinal de la broca.** Las brocas pueden torcerse y, al hacerlo, romperse o provocar la pérdida del control y lesiones.

## ● Reducción de las vibraciones y los ruidos

Limite el tiempo de uso, utilice modos de baja vibración y bajo ruido, y use equipos de protección individual para reducir los efectos de las vibraciones y los ruidos.

Las medidas siguientes ayudan a reducir los riesgos derivados del ruido y de la vibración:

- Utilice el producto solo conforme a su uso previsto y como se describe en estas instrucciones.
- Asegúrese de que se realice un mantenimiento correcto en el producto.
- Utilice las herramientas de inserción adecuadas para este producto y asegúrese de que estén en perfectas condiciones.
- Sujete bien el producto de los mangos/superficies de agarre.
- Realice el mantenimiento en el producto conforme a las instrucciones y asegúrese de que esté lubricado lo suficiente (si procede).
- Planee su flujo de trabajo, de modo que el uso de productos con un valor de vibración elevado se distribuya a lo largo de un periodo más prolongado.

## ● Comportamiento en caso de emergencia

Familiarícese mediante este manual de instrucciones con el uso de este producto. Memorice las indicaciones de seguridad y sígalas al pie de la letra. Esto ayuda a reducir riesgos y peligros.

- Preste siempre atención a la hora de utilizar este producto para poder reconocer los peligros a tiempo y actuar en consecuencia. Actuar rápidamente puede evitar lesiones graves y daños materiales.

- Si se producen fallos de funcionamiento, apague el producto inmediatamente y extraiga el paquete de baterías. Haga revisar el producto por un especialista cualificado y, si es necesario, repárelo antes de volver a ponerlo en funcionamiento.

## ● Riesgos residuales

### NOTA

- ▶ ¡Este producto genera durante el funcionamiento un campo electromagnético! ¡En determinadas circunstancias, este campo puede afectar a implantes médicos activos o pasivos! ¡Para reducir el peligro de lesiones graves o mortales, recomendamos que la persona con implante médico consulte a su médico y al fabricante del implante médico antes de utilizar el producto!

Aunque utilice este producto de forma adecuada, existe un riesgo potencial por daños personales y materiales. Pueden aparecer los siguientes peligros en relación con el diseño y modelo de este producto:

- Daños para la salud debido a emisiones de vibraciones, si no se utiliza el producto durante un largo periodo de tiempo, así como si no se maneja y mantiene debidamente.
- Los daños personales o materiales provocados por herramientas de corte defectuosas o impacto repentino de un objeto oculto durante el uso.
- Peligro de lesión y daños materiales provocados por objetos desprendidos.

## ● Indicaciones de seguridad para cargadores

- Este dispositivo puede ser utilizado por niños a partir de los 8 años y personas con capacidades físicas, mentales o sensoriales reducidas, siempre y cuando haya una persona responsable de su seguridad que los supervise o se los haya instruido en el uso seguro del dispositivo y estos conozcan los posibles peligros.

Los niños no deben jugar con el dispositivo.

Las tareas de limpieza y mantenimiento no deben ser llevadas a cabo por niños sin supervisión.

- No cargue pilas que no sean recargables. El incumplimiento de esta indicación conlleva posibles riesgos.
- A fin de evitar riesgos, si el cable de conexión resulta dañado, sólo el fabricante, su representante de servicio al cliente o una persona con una cualificación similar podrá realizar la

sustitución.

- Proteja las partes eléctricas contra la humedad. Nunca lo sumerja en agua u otros líquidos para evitar una descarga eléctrica. Nunca ponga el dispositivo debajo del agua corriente. Observe las instrucciones de limpieza, mantenimiento y reparación.
- Este dispositivo solo es apropiado para un uso en interiores.

**⚠ ¡ATENCIÓN!** Este cargador solo es apropiado para cargar paquetes de baterías de los siguientes tipos:

<b>/// PARKSIDE® 12 V Paquete de baterías</b>		
PAPK 12 A3	2,0 Ah	3 celdas
PAPK 12 B3	4,0 Ah	6 celdas
PAPK 12 C1	2,5 Ah	3 celdas
PAPK 12 D1	5,0 Ah	6 celdas

<b>Paquetes de baterías y cargadores adecuados</b>	
<b>Paquete de baterías:</b>	<b>/// PARKSIDE® X 12 V Team</b>
<b>Cargador:</b>	<b>/// PARKSIDE® X 12 V Team</b>

- Los clientes de los países siguientes pueden pedir los cargadores y las baterías de repuesto en las tiendas online de Lidl: Alemania (lidl.de), Francia (lidl.fr), Bélgica (lidl.be), República Checa (lidl.cz), Países Bajos (lidl.nl), Polonia (lidl.pl), Eslovaquia (lidl.sk), España (lidl.es) Los clientes de los demás países pueden pedirlos en [www.optimex-shop.com](http://www.optimex-shop.com).

### ● Antes del primer uso

#### ● Accesorios

#### **⚠ ¡ADVERTENCIA!**

- ▶ No utilice accesorios que no hayan sido recomendados por Parkside. Esto puede conducir a una descarga eléctrica o fuego.

#### **NOTA**

- ▶ En este manual de instrucciones puede encontrar información e indicaciones sobre las distintas herramientas de inserción y sus ámbitos de uso. Algunas de las herramientas de inserción descritas no están incluidas en el volumen de suministro (véase "Volumen de suministro"), sino que muestran las múltiples aplicaciones de este producto.

Para el uso seguro y correcto de este producto son necesarios, entre otros, los siguientes accesorios, como p. ej., herramientas y herramientas de inserción:

- Lubricante refrigerante (aceite de corte) apropiado para taladrar en metal
- Equipo de protección individual adecuado

Puede adquirir las herramientas y las herramientas de inserción en un distribuidor especializado. Al comprar tenga siempre en cuenta los requisitos técnicos de este producto (véase “Datos técnicos”).

Si tiene alguna duda, pregunte a un técnico cualificado y asesórese con su distribuidor.

## ● Insertar/quitar el paquete de baterías

### ⚠ ¡CUIDADO! ¡Riesgo de lesión!

- ▶ Bloquee siempre el interruptor de encendido/apagado [8] para evitar un arranque accidental. Pulse el conmutador de sentido de giro [6] hasta la posición central (bloqueo) antes de insertar/quitar el paquete de baterías [12].

(Fig. B)

### Quitar el paquete de baterías

1. Pulse el botón de liberación [11] del paquete de baterías [12].
2. Extraiga el paquete de baterías [12] del mango [7].

### Insertar el paquete de baterías

1. Inserte el paquete de baterías [12] en el mango [7].
2. Asegúrese de que el paquete de baterías [12] encaje de forma audible.

## ● Comprobar el estado de carga del paquete de baterías

(Fig. A)

1. Desbloquee el interruptor de encendido/apagado [8] pulsando hasta el final el conmutador de sentido de giro [6] hacia la derecha o hacia la izquierda.
2. Pulse brevemente el interruptor de encendido/apagado [8]. Los LED de estado de carga [9] se iluminan durante aprox. 10 segundos después de soltar el interruptor de encendido/apagado.

Color	Estado de carga
Rojo/naranja/verde	Máximo
Rojo/naranja	Medio
Rojo	Bajo

## ● Cargar el paquete de baterías

### ⚠ ¡ADVERTENCIA! ¡Riesgo de lesión!



Desconecte siempre el cargador [13] del suministro de corriente antes de insertar/quitar el paquete de baterías [12].

### NOTA

- ▶ Puede cargar el paquete de baterías [12] en cualquier momento sin acortar con ello su vida útil.
- ▶ El paquete de baterías [12] no se daña en caso de que se interrumpa el proceso de carga.
- ▶ Deje enfriar el cargador [13] durante al menos 15 minutos entre procesos de carga sucesivos.

(Fig. A)

- Antes del uso: Cargue el paquete de baterías [12] si u estado de carga es bajo o medio (véase “Comprobar el estado de carga del paquete de baterías”).
- Los LED de control de carga (verde [14] y rojo [15]) informan sobre el estado del cargador [13] y del paquete de baterías [12]:

LED	Estado
LED rojo [15] encendido	Paquete de baterías [12] cargando
LED verde [14] encendido	Paquete de baterías [12] completamente cargado
LED verde [14] y LED rojo [15] parpadean	Paquete de baterías [12] defectuoso
LED rojo [15] parpadea	Paquete de baterías [12] demasiado frío o demasiado caliente
LED verde [14] encendido (sin paquete de baterías [12])	Cargador [13] listo

1. Inserte el paquete de baterías [12] en el cargador [13].
2. Conecte el enchufe [16] del cargador [13] a una toma de corriente.
3. Si el paquete de baterías [12] está completamente cargado:
  - Desconecte el enchufe [16] del cargador [13] de la toma de corriente.
  - Extraiga el paquete de baterías [12] del cargador [13].

## ● Insertar/quitar la herramienta de inserción

### ⚠ ¡ADVERTENCIA!



¡Apague el producto, extraiga el paquete de baterías [12] y deje que el producto se enfríe antes de realizar los ajustes!

### ⚠ ¡CUIDADO! ¡Riesgo de lesión!



Las herramientas de inserción pueden estar afiladas y calentarse durante el uso. Lleve siempre guantes de protección si manipula herramientas de inserción.

### ⚠ ¡CUIDADO! ¡Riesgo de lesión!

- ▶ Mantenga alejadas sus manos de la herramienta de inserción si el producto está en funcionamiento.
- ▶ Una vez apagado el producto, la herramienta de inserción continúa moviéndose durante algún tiempo. No toque la herramienta de inserción en movimiento ni la frene.

(Fig. C, I)

El producto está equipado con un bloqueo de husillo automático para abrir y cerrar el mandril de sujeción [1] con el anillo mandril de sujeción [2].

1. Abrir el mandril de sujeción [1]: Gire el anillo mandril de sujeción [2] en sentido antihorario.
2. Inserte una herramienta de inserción apropiada (punta para atornillar [18], broca para madera [19] o broca HSS [20]) lo más que pueda en el mandril de sujeción [1].
3. Cerrar el mandril de sujeción [1]: Sujete en posición la herramienta de inserción. Gire el anillo mandril de sujeción [2] en sentido horario.

## ● Quitar/montar el mandril de sujeción

### NOTA

- ▶ Si desea utilizar el adaptador de puntas **1a** (véase “Utilizar el adaptador de puntas”), primero debe quitar el mandril de sujeción **1**.

(Fig. H)

### Quitar el mandril de sujeción

1. Sujete el mandril de sujeción **1** por la parte delantera.
2. Tire hacia atrás del anillo de cierre **3** para desbloquear el mandril de sujeción **1**.
3. Extraiga el mandril de sujeción **1** del adaptador de puntas **1a**.

### Montar el mandril de sujeción

### NOTA

- ▶ Si el mandril de sujeción **1** y el adaptador de puntas **1a** no encajan correctamente, el anillo de cierre **3** no puede volver a su posición original. En este caso, gire el mandril de sujeción en sentido horario o antihorario hasta que el anillo de cierre regrese a su posición original, seguido de un clic.

1. Tire hacia atrás del anillo de cierre **3**.
2. Alinee el agujero del mandril de sujeción **1** con el adaptador de puntas **1a**.
3. Introduzca el mandril de sujeción **1** en el adaptador de puntas **1a** hasta el tope.
4. Suelte el anillo de cierre **3** para asegurar el mandril de sujeción **1**.

## ● Utilizar el adaptador de puntas

### NOTA

- ▶ Si desea utilizar el adaptador de puntas **1a**, primero debe quitar el mandril de sujeción **1** (véase “Quitar/montar el mandril de sujeción”).

(Fig. J)

- Introduzca una punta para atornillar **18** en el adaptador de puntas **1a** hasta el tope. La punta para atornillar se mantiene en su posición mediante un imán en la base del adaptador de puntas.
- Para quitar la punta para atornillar **18**, extráigala del adaptador de puntas **1a**.

## ● Prueba de funcionamiento

### NOTA

- ▶ Antes de los primeros trabajos y después de cambiar las herramientas de inserción, realice una prueba de funcionamiento sin carga. Apague de inmediato el producto si la herramienta de inserción funciona de manera irregular, ya que puede provocar vibraciones considerables o ruidos anormales.
- Compruebe antes del funcionamiento si la herramienta de inserción ha sido colocada correctamente, es decir el mandril de sujeción **1** se encuentra centrado.
- Las puntas para atornillar **18** están marcadas con sus medidas y la forma. Si no está seguro, pruebe primero si la punta se asienta sin holgura en la cabeza del tornillo.

## ● Manejo

### ● Seleccionar la marcha

**⚠ ¡ATENCIÓN! ¡Riesgo de daño en el producto!**



Pulse primero el selector de marcha [5], si el producto está parado.

(Fig. D)

- Cambie de marcha deslizando el selector de marcha [5] hacia adelante o hacia atrás.

Marcha 1:	
Apropiada para:	Trabajos de atornillado
Velocidad de giro:	Bajo
Momento de torsión:	Alta

Marcha 2:	
Apropiada para:	Perforaciones
Velocidad de giro:	Alta
Momento de torsión:	Bajo

### ● Ajuste del sentido de giro

**⚠ ¡ATENCIÓN! ¡Riesgo de daño en el producto!**



Pulse primero el conmutador de sentido de giro [6], si el producto está parado.

(Fig. E)

- Cambie el sentido de giro pulsando hasta el final el conmutador de sentido de giro [6] hacia la derecha o hacia la izquierda.
- El interruptor de encendido/apagado [8] se encuentra bloqueado si el conmutador de sentido de giro [6] se encuentra en la posición intermedia.

### ● Control del momento de torsión

(Fig. G)

- El momento de torsión puede ajustarse girando el casquillo momento de torsión [4].
- Tornillos pequeños o materiales blandos: Seleccione un nivel bajo (número pequeño).
- Tornillos grandes, materiales duros, o al extraer tornillos: Seleccione un nivel alto (número grande).
- Para perforaciones: Gire el casquillo momento de torsión [4] a la posición **▲▲▲**.

### ● Encendido y apagado

#### NOTA

- ▶ El interruptor de encendido/apagado [8] no se puede bloquear.

(Fig. F)

- **Encendido:** Apriete el interruptor de encendido/apagado [8] y manténgalo apretado. Regule la velocidad si fuera necesario (véase "Control de velocidad").
- **Apagado:** Suelte el interruptor de encendido/apagado [8].

### ● Control de velocidad

- Puede controlar la velocidad ejerciendo una presión distinta en el interruptor de encendido/apagado [8]:

Presión de apriete	Velocidad
Presión ligera:	Baja
Presión fuerte:	Alta

## ● Luz de trabajo LED

### NOTA

- ▶ La luz de trabajo LED [10] se ilumina durante aprox. 10 segundos después de apagar el producto.

Este producto está equipado con una luz de trabajo LED [10] para iluminar directamente el área de trabajo y mejorar la visibilidad en entornos con muy poca luz.

- La luz de trabajo LED [10] se ilumina de forma automática nada más encender el producto.

## ● Indicaciones de trabajo

### Momento de torsión

- Las puntas/tornillos pequeños pueden resultar dañados si se ajusta un momento de torsión o velocidad altos.

### Atornillado duro (p. ej., metal blando)

- En caso de atornillado duro se producen momentos de torsión elevados. Seleccione una velocidad baja.

### Atornillado blando (p. ej., madera blanda)

- Atornille con una velocidad baja para p. ej. no dañar la superficie de la madera durante el contacto con la cabeza de tornillo. Utilice un avellanador.
- Los tornillos pequeños pueden enroscarse directamente en la madera sin perforación previa.

### Al taladrar en madera, metal u otros materiales

- Utilice para diámetros de broca pequeños una velocidad elevada y para diámetros grandes una velocidad baja.

- Para materiales duros, seleccione una velocidad baja y para materiales suaves, una velocidad elevada.
- Asegure o fije (si es posible) la pieza de trabajo en un dispositivo de sujeción.
- Marque el punto, en donde va a realizar el agujero, con un clavo o punzón. Seleccione una velocidad baja para taladrar.
- Saque varias veces la broca del agujero para eliminar las virutas y el polvo de la perforación.

### Taladrar en metal

- Utilice una broca HSS [20]. Para un resultado óptimo, refrigere la broca con un lubricante refrigerante (aceite de corte). Las brocas para metal pueden emplearse para taladrar en madera y plástico. Taladre primero con una broca de diámetro pequeño y vaya acercándose al diámetro de taladro deseado.

### Taladrar en madera

- Utilice brocas para madera [19] con punto de centrado.  
Orificios profundos: Utilice una “broca en espiral”.  
Diámetro de taladro grande: Utilice una broca Forstner.  
Los tornillos pequeños pueden enroscarse directamente en la madera sin perforación previa.

## ● Limpieza y cuidado

### ⚠ ¡ADVERTENCIA!



¡Apague el producto, extraiga el paquete de baterías [12] y deje que el producto se enfríe antes de realizar los trabajos de inspección, mantenimiento y limpieza!

## ● Limpieza

### NOTA

- ▶ No utilice ningún producto de limpieza o desinfectante químico, alcalino, abrasivo o agresivo para limpiar el producto, ya que las superficies podrían resultar dañadas.

- Una limpieza periódica y correcta ayuda a garantizar un uso seguro y alarga la vida útil del producto.
- Los orificios de ventilación deben estar siempre libres.
- No deje que el agua u otros líquidos penetren en el interior del producto.
- Mantenga el producto siempre limpio, seco y libre de aceite o lubricantes. Elimine el polvo después de cada uso y antes de guardarlo.
- Limpie el producto con un paño seco. Utilice un cepillo suave para los lugares de difícil acceso.
- Elimine la suciedad y el polvo de los orificios de ventilación con un paño y un cepillo suave.

## ● Mantenimiento

- Antes y después de cada uso, revise el producto y los accesorios (p. ej., herramientas de inserción) para ver si están gastados o dañados. Si es necesario, cámbielos por otros nuevos como se describe en este manual de instrucciones. Para ello, observe los requisitos técnicos (véase “Datos técnicos”).

## ● Reparación

- Este producto no contiene piezas que puedan ser reparadas por el usuario. Póngase en contacto con un centro de servicio autorizado o con una persona calificada para que revisen y reparen el producto.

## ● Almacenamiento

- Coloque el conmutador de sentido de giro [6] en la posición intermedia para bloquear el interruptor de encendido/apagado [8].
- Limpie el producto como se describe arriba.
- Guarde el producto y sus accesorios en un lugar oscuro, seco, libre de heladas y bien ventilado.
- Guarde siempre el producto en un lugar no accesible para niños. La temperatura óptima de almacenamiento para un periodo de tiempo prolongado (más de 3 meses) es de entre +20 °C y +26 °C.
- Guarde el producto en la bolsa de transporte [17].

## Indicaciones sobre el paquete de baterías

- Guarde el paquete de baterías [12] solo si está parcialmente cargado. El estado de carga durante un periodo de almacenamiento prolongado debería oscilar entre 40 % y 60 % (LED de estado de carga rojo y naranja [9] se encienden).
- Durante una fase de almacenamiento larga, compruebe el estado de carga del paquete de baterías [12] cada 3 meses. Si es necesario, vuelva a cargarlo.

## ● Transporte

- Coloque el conmutador de sentido de giro [6] en la posición intermedia para bloquear el interruptor de encendido/apagado [8].
- Transporte el producto en la bolsa de transporte [17].
- Proteja el producto contra impactos y fuertes vibraciones, que puedan originarse especialmente durante el transporte en vehículos.

- Asegure el producto contra deslizamientos y vuelcos.

## ● **Eliminación**

El embalaje está compuesto por materiales no contaminantes que pueden ser desechados en el centro de reciclaje local.



Tenga en cuenta el distintivo del embalaje para la separación de residuos. Está compuesto por abreviaturas (a) y números (b) que significan lo siguiente: 1–7: plásticos/20–22: papel y cartón/80–98: materiales compuestos.

### **Producto:**



Para obtener información sobre las posibilidades de desecho del producto al final de su vida útil, acuda a la administración de su comunidad o ciudad.



Para proteger el medio ambiente no tire el producto junto con la basura doméstica cuando ya no le sea útil. Deséchelo en un contenedor de reciclaje. Diríjase a la administración competente para obtener información sobre los puntos de recogida de residuos y sus horarios.

Las pilas/baterías defectuosas o usadas deben ser recicladas. Recicle las pilas/baterías y/o el producto en los puntos de recogida adecuados.



**¡Daños en el medio ambiente por un reciclaje indebido de las pilas/baterías!**

Retire las baterías/paquete de pilas del producto antes de desecharlo.

Las pilas/baterías no deben eliminarse junto con los residuos domésticos. Estas pueden contener metales pesados tóxicos que deben tratarse conforme a la normativa aplicable a los residuos especiales. Los símbolos químicos de los metales pesados son: Cd = cadmio, Hg = mercurio, Pb = plomo. Las pilas/baterías deben reciclarse en un punto de recolección específico para ello.

## ● **Garantía**

El producto ha sido fabricado según normas de calidad exigentes y ha sido probado minuciosamente antes de la entrega. En caso de fallos de material o de fabricación, dispone de derechos legales frente al vendedor del producto. Nuestra garantía mencionada a continuación no restringe sus derechos legales de ningún modo.

La garantía para este producto es de 5 años a partir de la fecha de compra. La garantía empieza el día de la fecha de compra. Conserve el justificante de compra original en un lugar seguro, ya que este documento es necesario para demostrar la compra.

Todos los daños o defectos ya presente en el momento de la compra deben informarse inmediatamente tras desembalar el producto.

Si el producto presenta defectos de material o fabricación en los 5 años a partir de la fecha de compra, lo repararemos o sustituiremos, según nuestra elección, gratuitamente para usted. El período de garantía no se extiende por una reclamación de garantía aprobada. Esto también es aplicable a las piezas sustituidas y reparadas.

La garantía pierde su validez si el producto se daña o se utiliza o mantiene de forma inadecuada.

La garantía cubre defectos de material y fabricación. Esta garantía no cubre las piezas del producto sujetas a un uso y desgaste normal y, por lo tanto, consideradas piezas de desgaste (por ej. pilas, mangueras, cartuchos de tinta) ni los daños a las piezas frágiles, por ej. interruptores o piezas de cristal.

## ● Tramitación de la garantía

Para garantizar un procesamiento rápido de su consulta, por favor, siga las indicaciones siguientes:

Para cualquier consulta, tenga a mano el recibo y el número de artículo (IAN 487754\_2501) como justificante de compra.

Encontrará el número de artículo en la placa de características del producto, un gravado en el producto, la portada de las instrucciones (abajo a la izquierda) o el adhesivo en la parte posterior o inferior del producto.

Si se producen fallos de funcionamiento o cualquier otro defecto, contacte primero por teléfono o correo electrónico con el departamento de servicio mencionado a continuación.

Entonces podrá enviar gratuitamente para usted un producto registrado como defectuoso a la dirección de servicio que se le proporcione adjuntando la factura de compra (recibo) e indicando cuál es el defecto y cuándo tuvo lugar.

En parkside-diy.com puede visualizar y descargar este y muchos otros manuales. Con este código QR accede directamente a parkside-diy.com. Seleccione su país y busque los manuales de instrucciones a través de la máscara de búsqueda. Introduciendo el número de artículo (IAN) 487754\_2501 accede al manual de instrucciones de su artículo.

## ● Asistencia

### ES Asistencia en España

Tel.: 900984948

E-Mail: owim@lidl.es



## ● Declaración UE de conformidad

### DECLARACIÓN UE DE CONFORMIDAD (n° 487754\_2501)

IAN: 487754\_2501  
Identificación del producto: "PARKSIDE" Atornilladora taladradora recargable  
Número de modelo: HG12447

El objeto de la declaración descrita anteriormente es conforme con la legislación de armonización pertinente de la Unión:

Directiva 2006/42/CE
Directiva 2014/30/EU
Directiva 2011/65/UE con todas las modificaciones relacionadas

Referencias a las normas armonizadas o referencias a las otras especificaciones técnicas respecto a las cuales se declara la conformidad:

N° / Partes
Directiva 2006/42/CE
EN 62841-1:2015/A11:2022
EN 62841-2-1:2018/A12:2022
Directiva 2014/30/EU
EN IEC 55014-1:2021
EN IEC 55014-2:2021

El objeto de la declaración descrita anteriormente se ajusta a la Directiva 2011/65/UE del Parlamento Europeo y del Consejo, de 8 de junio de 2011, sobre restricciones a la utilización de determinadas sustancias peligrosas en aparatos eléctricos y electrónicos:

N° / Partes
EN IEC 63000:2018



Responsable de la documentación técnica: OWIM GmbH & Co.KG

Firmado en nombre de:

**OWIM GmbH & Co. KG, Stiftsbergstraße 1, 74167 Neckarsulm, Alemania**

Esta declaración de conformidad se emite bajo la responsabilidad exclusiva del fabricante.

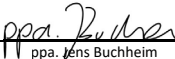
Traducción de la declaración de conformidad original

Neckarsulm	27.05.2025		
Lugar	Fecha	ppa. Jens Buchheim Procurador	ppa. Dr. Thorsten Maier Procurador

ES



<b>Elenco dei pittogrammi/simboli utilizzati</b> .....	Pagina	29
<b>Introduzione</b> .....	Pagina	30
Usato previsto .....	Pagina	30
Contenuto della confezione .....	Pagina	30
Descrizione dei componenti .....	Pagina	30
Dati tecnici .....	Pagina	31
<b>Istruzioni di sicurezza</b> .....	Pagina	32
Istruzioni generali di sicurezza per gli elettroutensili .....	Pagina	32
Istruzioni di sicurezza per i trapani .....	Pagina	35
Riduzione delle vibrazioni e del rumore .....	Pagina	36
Comportamento in caso di emergenza .....	Pagina	36
Rischi residui .....	Pagina	36
Istruzioni di sicurezza per i caricabatterie .....	Pagina	37
<b>Prima del primo utilizzo</b> .....	Pagina	38
Accessori .....	Pagina	38
Rimuovere/inserire la batteria .....	Pagina	38
Controllare il livello di carica della batteria .....	Pagina	39
Ricarica della batteria .....	Pagina	39
Montare/rimuovere lo strumento di inserimento .....	Pagina	39
Rimozione/montaggio del mandrino .....	Pagina	40
Uso dell'adattatore per punta .....	Pagina	40
Prova .....	Pagina	41

<b>Funzionamento</b> .....	Pagina	41
Selezione della marcia .....	Pagina	41
Impostazione del senso di rotazione .....	Pagina	41
Controllo di coppia .....	Pagina	41
Accendere e spegnere .....	Pagina	42
Controllo della velocità .....	Pagina	42
Luce da lavoro a LED .....	Pagina	42
<b>Istruzioni operative</b> .....	Pagina	42
<b>Pulizia e manutenzione</b> .....	Pagina	43
Pulizia .....	Pagina	43
Manutenzione .....	Pagina	43
Riparazione .....	Pagina	43
Conservazione .....	Pagina	43
Trasporto .....	Pagina	44
<b>Smaltimento</b> .....	Pagina	44
<b>Garanzia</b> .....	Pagina	44
Gestione dei casi in garanzia .....	Pagina	45
<b>Assistenza</b> .....	Pagina	45
<b>Dichiarazione di conformità UE</b> .....	Pagina	46

## Elenco dei pittogrammi/simboli utilizzati

	<b>AVVERTENZA!</b> – Indica un pericolo a medio rischio che, se non evitato, può causare la morte o gravi lesioni (ad es. rischio di scosse elettriche)		Questo simbolo indica che durante l'uso del prodotto va osservato il manuale delle istruzioni.
	<b>CAUTELA!</b> – Indica una minaccia a basso rischio che, se non evitata, può causare lesioni lievi o di media gravità (ad es. pericolo di scottature)		Scollegare sempre il caricabatterie <b>13</b> dall'alimentazione prima di rimuovere la batteria <b>12</b> dal caricabatterie o di inserire la batteria.
	<b>ATTENZIONE!</b> – Avverte di possibili danni materiali (ad es. pericolo di cortocircuito)		Spegnere sempre il prodotto, rimuovere la batteria <b>12</b> e lasciarlo raffreddare prima di effettuare qualsiasi operazione di adattamento.
<b>HSS</b>	Acciaio rapido		Indossare guanti protettivi!
	Corrente/tensione alternata		Corrente/tensione continua
	Utilizzare il prodotto solo in ambiente asciutto.		Fusibile
		<b>min<sup>-1</sup></b>	Giri al minuto
	Classe di protezione II (doppio isolamento)		Proteggere la batteria <b>12</b> da calore e luce del sole diretta.
	Proteggere la batteria <b>12</b> dal fuoco.		Proteggere la batteria <b>12</b> da acqua e umidità.
<b>CE</b>	Il marchio CE conferma la conformità alle direttive UE applicabili al prodotto.		Istruzioni di sicurezza Istruzioni

## **12 V SET TRAPANO AVVITATORE RICARICABILE**

### ● **Introduzione**

Congratulazioni per l'acquisto del vostro nuovo prodotto. Avete optato per un prodotto di alta qualità. Le istruzioni d'uso sono parte integrante di questo prodotto. Esse contengono importanti avvertenze sulla sicurezza, l'impiego e lo smaltimento. Prima dell'utilizzo del prodotto, prendere conoscenza di tutte le istruzioni d'uso e delle avvertenze di sicurezza. Utilizzare il prodotto solo come descritto e per i campi di applicazione indicati. Consegnare tutte le documentazioni su questo prodotto quando viene ceduto a terzi.

### ● **Uso previsto**

- Il prodotto è adatto ad avvitare, stringere e allentare le viti e a forare legno, metallo, ceramica e plastica.
- Il prodotto non è destinato alla foratura di materiali molto duri come il cemento o il calcestruzzo.
- Utilizzare sempre gli strumenti di inserimento secondo l'uso previsto! Al momento dell'acquisto e dell'uso degli strumenti di inserimento, osservare i requisiti tecnici del prodotto (vedere "Dati tecnici").
- La luce da lavoro a LED **10** di questo prodotto ha lo scopo di illuminare l'area di lavoro diretta.
- Altri usi o modifiche al prodotto sono considerati impropri e possono comportare rischi come morte, lesioni e danni. Il produttore non si assume alcuna responsabilità per danni derivanti da un uso improprio. Il prodotto non è destinato all'uso commerciale o ad altri ambiti di utilizzo.

### ● **Contenuto della confezione**

#### **⚠ AVVERTENZA!**

- ▶ Il prodotto e i materiali di imballaggio non sono giocattoli per bambini! I bambini non devono giocare con sacchetti di plastica, pellicole e piccole parti! Sussiste il rischio di ingerimento e soffocamento!

- 1 12 V Set trapano avvitatore ricaricabile
- 2 Batteria
- 1 Caricabatterie
- 1 Set di punte a vite
- 1 Set di punte per legno
- 1 Set di punte HSS
- 1 Borsa
- 1 Manuale di istruzioni

### ● **Descrizione dei componenti**

Prima di leggere, aprire le pagine delle figure e familiarizzare con tutte le caratteristiche del prodotto.

#### **Figura A:**

- 1** Mandrino
- 2** Anello del mandrino
- 3** Anello di bloccaggio
- 4** Manicotto di coppia
- 5** Selettore di marcia
- 6** Commutatore del senso di rotazione/blocco
- 7** Impugnatura
- 8** Interruttore ON/OFF/regolatore di velocità
- 9** LED dello stato di carica (rosso/arancione/verde)
- 10** Luce da lavoro a LED
- 11** Pulsante di sblocco
- 12** Batteria
- 13** Caricabatterie
- 14** LED di carica – verde
- 15** LED di carica – rosso
- 16** Cavo d'alimentazione e spina

- 17 Borsa
- 18 Set di punte a vite
- 19 Set di punte per legno
- 20 Set di punte HSS

### Figura H:

- 1a Adattatore per punta

### ● Dati tecnici

<b>12 V Set trapano avvitatore ricaricabile</b>	<b>PBSPA 12 E4</b>
N° del modello:	HG12447 (incl. caricabatterie con spina VDE) HG12447-BS (incl. caricabatterie con spina BS)
Tensione nominale:	12 V ===
Tipo di mandrino:	Mandrino a serraggio rapido
Trasmissione:	2 marce
<b>Giri a vuoto n<sub>0</sub>:</b>	
1. marcia:	0–460 min <sup>-1</sup>
2. marcia:	0–1750 min <sup>-1</sup>
Coppia max.:	35 N m
Impostazione di coppia:	20 livelli + 1 impostazione trapano
Intervallo di serraggio del mandrino:	Ø 0,8–10 mm
Diametro di foratura max.:	in acciaio Ø 10 mm in legno Ø 19 mm

<b>Batteria</b>	<b>PAPK 12 A4</b>
N° del modello:	HG10031
Tipo:	Ioni di litio
Tensione nominale:	12 V ===
Capacità:	2,0 Ah

<b>Caricabatterie</b>	<b>PLGK 12 A3</b>
N° del modello:	HG10038 (spina VDE) HG10038-BS (spina BS)

<b>Ingresso</b>	
Tensione nominale:	220–240 V~, 50–60 Hz
Potenza assorbita nominale:	50 W
Fusibile (interno):	2 A/ 

<b>Uscita</b>	
Tensione nominale:	12 V ===
Tensione nominale:	2,4 A
Tempo di ricarica:	circa 60 minuti
Classe di protezione:	II/□ (doppio isolamento)

<b>Temperatura ambiente consigliata:</b>	
Durante la carica:	da +4 °C a +40 °C
Durante il funzionamento:	da +4 °C a +40 °C
Durante la conservazione:	da +20 °C a +26 °C

### Valori di emissione di rumore

I valori misurati sono stati determinati secondo la norma EN 62841. Il livello di rumore ponderato A dell'elettrotoutensile è tipicamente:

Livello di pressione sonora L <sub>pA</sub> :	Max. 71,4 dB
Incertezza K <sub>pA</sub> :	3 dB
Livello d'intensità sonora L <sub>WA</sub> :	Max. 79,4 dB
Incertezza K <sub>WA</sub> :	3 dB

## Valori di emissione di vibrazioni

Valori di vibrazione totale (somma vettoriale di tre direzioni) determinati secondo la norma EN 62841:

### Foratura in metallo:

Vibrazione mano/ braccio $a_{h,D}$ :	$\leq 2,5 \text{ m/s}^2$ (max. $1,38 \text{ m/s}^2$ )
Incertezza K:	$1,5 \text{ m/s}^2$

### AVVERTENZA!



Indossare cuffie di protezione!

### AVVERTENZA!

- ▶ Le emissioni di vibrazioni e di rumore durante l'uso effettivo dell'elettrotensile possono differire dai valori dichiarati a seconda del modo in cui l'elettrotensile viene utilizzato, in particolare il tipo di pezzo da lavorare.

Cercare di mantenere il carico di vibrazioni e rumori più basso possibile. Esempi di misure per ridurre le vibrazioni sono l'uso dei guanti quando si utilizza l'utensile e la limitazione del tempo di lavoro. Si deve tenere conto di tutte le parti del ciclo operativo (ad es. tempi in cui l'elettrotensile è spento e tempi in cui è acceso, ma senza carico).

### INDICAZIONE

- ▶ Il valore di vibrazione totale dichiarato e il valore di emissione di rumore dichiarato sono stati misurati secondo una procedura di prova standardizzata e possono essere utilizzati per confrontare un elettrotensile con un altro.

### INDICAZIONE

- ▶ Il valore di vibrazione totale dichiarato e il valore di emissione di rumore dichiarato possono essere utilizzati anche per una stima preliminare del carico.



## Istruzioni di sicurezza

- **Istruzioni generali di sicurezza per gli elettrotensili**

### AVVERTENZA!

- ▶ **Leggere tutte le istruzioni di sicurezza, le istruzioni, le illustrazioni e i dati tecnici forniti con questo elettrotensile.** Il mancato rispetto delle istruzioni riportate di seguito può causare scosse elettriche, incendi e/o lesioni gravi.

**Conservare le istruzioni di sicurezza e le istruzioni per eventuali necessità future.**

Il termine "elettrotensile" utilizzato nelle istruzioni di sicurezza si riferisce agli elettrotensili alimentati dalla rete (con cavo di alimentazione) o quelli a batteria (senza cavo di alimentazione).

### Sicurezza sul posto di lavoro

- 1) **Mantenere l'area di lavoro pulita e ben illuminata.** Aree di lavoro disordinate o non illuminate possono causare incidenti.
- 2) **Non lavorare con l'elettrotensile in un ambiente potenzialmente esplosivo contenente liquidi, gas o polveri infiammabili.** Gli elettrotensili producono scintille

che possono accendere la polvere o i vapori.

- 3) **Tenere lontani i bambini e le altre persone durante l'uso dell'elettrodomestico.** Una distrazione potrebbe provocare la perdita del controllo dell'elettrodomestico.

### Sicurezza elettrica

- 1) **La spina del connettore dell'elettrodomestico deve essere inserita nella presa. La spina non deve essere modificata in alcun modo. Non utilizzare adattatori per spine insieme agli elettrodomestici con messa a terra.** Spine non modificate e prese adatte riducono il rischio di scosse elettriche.
- 2) **Evitare il contatto fisico con superfici collegate a terra come tubi, riscaldatori, stufe e frigoriferi.** Se il corpo è a terra, il rischio di scossa elettrica aumenta.
- 3) **Tenere gli elettrodomestici lontano dalla pioggia o dall'umidità.** La penetrazione dell'acqua in un elettrodomestico aumenta il rischio di scosse elettriche.
- 4) **Non usare impropriamente il cavo di alimentazione per trasportare, appendere o scollegare l'elettrodomestico dalla presa di corrente. Tenere il cavo di alimentazione lontano da fonti di calore, olio, spigoli vivi o parti in movimento.** I cavi di alimentazione danneggiati o aggrovigliati aumentano il rischio di scosse elettriche.
- 5) **Quando si lavora con un elettrodomestico all'aperto, utilizzare solo prolunghine adatte all'uso esterno.** L'uso di una prolunga per esterni riduce il rischio di scosse elettriche.

- 6) **Se il funzionamento dell'elettrodomestico in un ambiente umido è inevitabile, utilizzare un interruttore differenziale.** L'uso di un interruttore differenziale riduce il rischio di scosse elettriche.

### Sicurezza personale

- 1) **Stare attenti, prestare attenzione a ciò che si sta facendo e usare il buon senso quando si lavora con un elettrodomestico. Non usare un elettrodomestico quando si è privi di stanchezza o sotto l'influenza di droghe, alcol o medicinali.** Un istante di disattenzione durante l'utilizzo dell'elettrodomestico potrebbe provocare gravi lesioni.
- 2) **Indossare sempre dispositivi di protezione individuale e occhiali di sicurezza.** L'uso di dispositivi di protezione individuale, quali maschera antipolvere, scarpe di sicurezza antiscivolo, casco di sicurezza o cuffie di protezione, a seconda del tipo e dell'uso dell'elettrodomestico, riduce il rischio di lesioni.
- 3) **Evitare la messa in funzione accidentale. Accertarsi che l'elettrodomestico sia spento prima di collegarlo all'alimentazione e/o alla batteria, sollevarlo o trasportarlo.** Se quando si trasporta l'elettrodomestico si ha il dito sull'interruttore, o se si collega l'elettrodomestico acceso all'alimentazione elettrica, si possono verificare incidenti.
- 4) **Rimuovere gli utensili di regolazione o le chiavi prima di accendere l'elettrodomestico.** Un utensile o una chiave che si trova in una parte rotante dell'elettrodomestico può causare lesioni.

- 5) **Evitare una postura anomala. Garantire una base sicura e mantenere sempre l'equilibrio.** In questo modo è possibile controllare meglio l'elettrodomestico in situazioni impreviste.
  - 6) **Indossare indumenti adatti. Non indossare abiti larghi o gioielli. Tenere capelli e vestiti lontano dalle parti in movimento.** Vestiti sciolti, gioielli o capelli lunghi possono rimanere impigliati in parti in movimento.
  - 7) **Se è possibile installare sistemi di aspirazione e raccolta della polvere, questi vanno collegati e utilizzati correttamente.** L'uso di un aspiratore polvere può ridurre il rischio di pericoli legati alla polvere.
  - 8) **Non essere superficiali credendosi al sicuro e non ignorare le regole di sicurezza per gli elettrodomestici, anche se si ha familiarità con l'elettrodomestico avendolo utilizzato più volte.** Un uso sbadato può causare gravi lesioni in una frazione di secondo.
- 4) **Tenere gli elettrodomestici non utilizzati fuori dalla portata dei bambini. Non consentire l'uso dell'elettrodomestico a persone che non lo conoscono o non hanno letto le presenti istruzioni per l'uso.** Gli elettrodomestici sono pericolosi se utilizzati da persone inesperte.
  - 5) **Prestare cura nella manutenzione degli elettrodomestici e dello strumento di inserimento.** Controllare che le parti mobili funzionino correttamente e non si inceppino, che le parti siano rotte o danneggiate in modo tale da compromettere il funzionamento dell'elettrodomestico. Far riparare le parti danneggiate prima di utilizzare l'elettrodomestico. Molti incidenti sono causati da una cattiva manutenzione degli elettrodomestici.
  - 6) **Mantenere gli utensili da taglio affilati e puliti.** Gli utensili da taglio con taglienti affilati tenuti con cura si inceppano meno e sono più facili da guidare.

#### Uso e manipolazione dell'elettrodomestico

- 1) **Non sovraccaricare l'elettrodomestico. Utilizzare l'elettrodomestico adatto al proprio lavoro.** Con l'elettrodomestico giusto si può lavorare meglio e in modo più sicuro per la prestazione specificata.
- 2) **Non utilizzare un elettrodomestico con un interruttore difettoso.** Un elettrodomestico che non può più essere acceso o spento è pericoloso e va riparato.
- 3) **Scollegare la spina e/o rimuovere la batteria prima di apportare regolazioni all'apparecchio, cambiare le parti degli strumenti di inserimento o mettere da parte l'elettrodomestico.** Questa precauzione impedisce l'avviamento involontario dell'elettrodomestico.
- 4) **Tenere gli elettrodomestici non utilizzati fuori dalla portata dei bambini. Non consentire l'uso dell'elettrodomestico a persone che non lo conoscono o non hanno letto le presenti istruzioni per l'uso.** Gli elettrodomestici sono pericolosi se utilizzati da persone inesperte.
- 5) **Prestare cura nella manutenzione degli elettrodomestici e dello strumento di inserimento.** Controllare che le parti mobili funzionino correttamente e non si inceppino, che le parti siano rotte o danneggiate in modo tale da compromettere il funzionamento dell'elettrodomestico. Far riparare le parti danneggiate prima di utilizzare l'elettrodomestico. Molti incidenti sono causati da una cattiva manutenzione degli elettrodomestici.
- 6) **Mantenere gli utensili da taglio affilati e puliti.** Gli utensili da taglio con taglienti affilati tenuti con cura si inceppano meno e sono più facili da guidare.
- 7) **Utilizzare elettrodomestici, accessori, strumenti di inserimento, ecc. secondo le presenti istruzioni. Tenere conto delle condizioni di lavoro e dell'attività da svolgere.** L'uso di elettrodomestici per applicazioni diverse da quelle previste può portare a situazioni di pericolo.
- 8) **Tenere le impugnature e le superfici di presa asciutte, pulite e prive di olio e grasso.** Le impugnature e le superfici di presa scivolose non consentono un uso e un controllo sicuro dell'elettrodomestico in situazioni impreviste.

## Uso e manipolazione dell'utensile a batteria

- 1) **Caricare le batterie solo con i caricabatterie raccomandati dal produttore.** Un caricabatterie adatto ad un particolare tipo di batteria crea un rischio di incendio se utilizzato con altre batterie.
- 2) **Utilizzare solo le batterie in dotazione con gli elettroutensili.** L'uso di altre batterie può causare lesioni e rischio di incendio.
- 3) **Tenere la batteria inutilizzata lontano da graffette, monete, chiavi, chiodi, viti o altri piccoli oggetti metallici che potrebbero causare il collegamento dei contatti.** Un cortocircuito tra i contatti della batteria può causare ustioni o incendi.
- 4) **Se usata in modo errato, dalla batteria potrebbe fuoriuscire del liquido. Evitare il contatto con esso. In caso di contatto accidentale, sciacquare con acqua. Se il liquido entra negli occhi, consultare un medico.** La fuoriuscita del liquido della batteria può causare irritazioni cutanee o ustioni.
- 5) **Non utilizzare batterie danneggiate o modificate.** Batterie danneggiate o modificate possono comportarsi in modo imprevedibile e causare incendi, esplosioni o lesioni
- 6) **Non esporre la batteria al fuoco o a temperature elevate.** Il fuoco o temperature superiori a 130 °C possono causare un'esplosione.
- 7) **Seguire tutte le istruzioni di carica e non caricare mai la batteria o l'utensile a batteria al di fuori dell'intervallo di temperatura specificato nelle istruzioni per l'uso.** Una carica errata o al di

fuori dell'intervallo di temperatura consentito può distruggere la batteria e aumentare il rischio di incendio.

## Assistenza

- 1) **Far riparare l'elettroutensile solo da personale qualificato e solo con pezzi di ricambio originali.** In questo modo si garantisce il mantenimento della sicurezza dell'elettroutensile.
- 2) **Non sottoporre mai a manutenzione le batterie danneggiate.** Tutta la manutenzione delle batterie deve essere eseguita solo dal produttore o da un centro di assistenza autorizzato.

## ● Istruzioni di sicurezza per i trapani

1. **Istruzioni di sicurezza per tutti i lavori**
  - 1) **Tenere l'elettroutensile dalle superfici di presa isolate quando si eseguono lavori in cui lo strumento di inserimento o le viti possono colpire linee elettriche nascoste.** Il contatto con un filo sotto tensione può anche mettere sotto tensione le parti metalliche dell'apparecchio e causare scosse elettriche.
2. **Istruzioni di sicurezza in caso di utilizzo di punte da trapano lunghe**
  - 1) **Non lavorare mai ad una velocità superiore a quella massima consentita per la punta.** A velocità più elevate, la punta può piegarsi facilmente se può ruotare liberamente senza contatto con il pezzo in lavorazione e causare lesioni.

- 2) **Avviare sempre la foratura a bassa velocità mentre la punta è a contatto con il pezzo.** A velocità più elevate, la punta può piegarsi facilmente se può ruotare liberamente senza contatto con il pezzo in lavorazione e causare lesioni.
- 3) **Non esercitare una pressione eccessiva e farlo solo nel senso longitudinale della punta.** Le punte possono piegarsi e rompersi o causare la perdita di controllo e lesioni.

### ● Riduzione delle vibrazioni e del rumore

Limitare il tempo di utilizzo, utilizzare modalità a bassa vibrazione e bassa rumorosità e indossare dispositivi di protezione individuale per ridurre gli effetti delle vibrazioni e del rumore.

Le seguenti misure possono contribuire a ridurre i rischi legati a vibrazioni e rumore:

- Utilizzare il prodotto solo in conformità con l'uso previsto e come descritto nelle presenti istruzioni per l'uso.
- Assicurarsi che il prodotto sia perfetto e ben mantenuto.
- Utilizzare gli strumenti di inserimento corretti per questo prodotto e assicurarsi che siano in buone condizioni di funzionamento.
- Tenere saldamente il prodotto dalle impugnature/superfici di presa.
- Mantenere il prodotto secondo le istruzioni e garantire un'adeguata lubrificazione (se del caso).
- Pianificare il processo di lavoro in modo che l'uso di prodotti con un elevato valore di vibrazione sia distribuito su un periodo più lungo.

### ● Comportamento in caso di emergenza

Utilizzare il presente manuale di istruzioni per familiarizzare con l'uso di questo prodotto. Memorizzare le istruzioni di sicurezza e rispettarle a tutti i costi. Ciò aiuta ad evitare rischi e pericoli.

- Fare sempre attenzione durante l'uso di questo prodotto in modo da poter identificare tempestivamente i pericoli e agire di conseguenza. Un intervento rapido può prevenire gravi lesioni e danni materiali.
- In caso di malfunzionamenti, spegnere immediatamente il prodotto e rimuovere la batteria. Prima di rimetterlo in funzione, far controllare e, se necessario, riparare da uno specialista qualificato.

### ● Rischi residui

#### INDICAZIONE

- ▶ Durante il funzionamento, questo prodotto genera un campo elettromagnetico! In determinate circostanze, questo campo può interferire con impianti medici attivi o passivi! Per ridurre il pericolo di lesioni gravi o mortali, si consiglia alle persone con impianti medici di consultare il proprio medico e il produttore dell'impianto medico prima di utilizzare il prodotto!

Anche se il prodotto viene utilizzato correttamente, sussiste comunque un potenziale rischio di lesioni personali e danni materiali. In relazione alla costruzione e alla progettazione di questo prodotto possono verificarsi, tra l'altro, i seguenti pericoli:

- Danni alla salute derivanti da emissioni di vibrazioni se il prodotto viene utilizzato per un lungo periodo, non

viene gestito e sottoposto a manutenzione in modo adeguato.

- Danni a persone e danni materiali causati da utensili da taglio difettosi o dall'impatto improvviso di un oggetto nascosto durante l'uso.
- Pericolo di lesioni e danni materiali causati da oggetti volanti.

## ● Istruzioni di sicurezza per i caricabatterie

- L'apparecchio può essere usato da bambini di almeno 8 anni e persone con ridotte capacità fisiche, psichiche o sensoriali, oppure senza esperienza e conoscenza del prodotto, solo sotto supervisione o a seguito di istruzioni per un uso sicuro dell'apparecchio e conseguente comprensione dei pericoli connessi all'utilizzo dello stesso.

Non lasciare che i bambini giochino con l'apparecchio. La pulizia e la manutenzione utente non possono essere eseguite da bambini senza supervisione.

- Non ricaricare batterie non ricaricabili.

La violazione di questa indicazione comporta dei pericoli.

- Se il cavo di alimentazione è danneggiato, deve essere sostituito dal costruttore o dal suo servizio assistenza o da una persona con qualifica simile, in modo da prevenire ogni rischio.
- Proteggere le componenti elettriche dall'umidità. Non immergere il dispositivo in acqua o in altri liquidi, per evitare scosse elettriche. Non tenere mai l'apparecchio sotto acqua corrente. Osservare le istruzioni per la pulizia, la manutenzione e la riparazione.
- L'apparecchio è adatto esclusivamente all'uso in interni.

**⚠ ATTENZIONE!** Questo caricabatterie è adatto solo per la ricarica di batterie dei seguenti tipi:

<b>/// PARKSIDE® 12 V</b>		
<b>Batteria</b>		
PAPK 12 A3	2,0 Ah	3 celle
PAPK 12 B3	4,0 Ah	6 celle
PAPK 12 C1	2,5 Ah	3 celle
PAPK 12 D1	5,0 Ah	6 celle

<b>Batterie e caricabatterie adatti</b>	
<b>Batteria:</b>	<b>/// PARKSIDE®</b> X 12 V Team
<b>Caricabatterie:</b>	<b>/// PARKSIDE®</b> X 12 V Team

■ I clienti dei seguenti paesi possono ordinare batterie e caricabatterie di ricambio compatibili nei negozi online Lidl: Germania (lidl.de), Francia (lidl.fr), Belgio (lidl.be), Repubblica Ceca (lidl.cz), Paesi Bassi (lidl.nl), Polonia (lidl.pl), Slovacchia (lidl.sk), Spagna (lidl.es). I clienti di tutti gli altri Paesi possono ordinarli su [www.optimex-shop.com](http://www.optimex-shop.com).

### ● Prima del primo utilizzo

#### ● Accessori

#### ⚠ **AVVERTENZA!**

- ▶ Non utilizzare accessori non raccomandati da Parkside. Ciò può causare scosse elettriche o incendi.

#### **INDICAZIONE**

- ▶ In queste istruzioni per l'uso troverete informazioni e indicazioni sui vari strumenti di inserimento e sui loro ambiti di utilizzo. Alcuni degli strumenti di inserimento descritti non sono inclusi nella fornitura (vedere "Contenuto della confezione"), ma mostrano le possibili applicazioni di questo prodotto.

Per l'uso sicuro e corretto di questo prodotto sono necessari, tra gli altri, i seguenti accessori, quali utensili e strumenti di inserimento:

- Lubrorefrigerante (olio da taglio) adatto per la foratura dei metalli
- Dispositivi di protezione individuale adeguati

Utensili e strumenti di inserimento sono disponibili presso i rivenditori specializzati. Al momento dell'acquisto, osservare sempre i requisiti tecnici di questo prodotto (vedere "Dati tecnici").

In caso di incertezza, rivolgersi ad uno specialista qualificato e chiedere consiglio al proprio rivenditore.

### ● **Rimuovere/inserire la batteria**

#### ⚠ **CAUTELA! Rischio di lesioni!**

- ▶ Bloccare sempre l'interruttore ON/OFF [8] per evitare avviamenti accidentali. Premere il commutatore del senso di rotazione [6] in posizione centrale (blocco), prima di rimuovere/inserire la batteria [12].

(Fig. B)

#### **Rimozione della batteria**

1. Premere il pulsante di sblocco [11] sulla batteria [12].

- Estrarre la batteria **12** dall'impugnatura **7**.

### Inserimento della batteria

- Far scorrere la batteria **12** nell'impugnatura **7**.
- Assicurarsi che la batteria **12** scatti in posizione in modo percettibile.

### ● Controllare il livello di carica della batteria

(Fig. A)

- Sbloccare l'interruttore ON/OFF **8** premendo il commutatore del senso di rotazione **6** a destra o a sinistra.
- Premere brevemente l'interruttore ON/OFF **8**. Dopo aver rilasciato l'interruttore ON/OFF, i LED dello stato di carica **9** si accendono per circa 10 secondi.

Colore	Livello di carica
Rosso/arancione/ verde	Massimo
Rosso/arancione	Medio
Rosso	Basso

### ● Ricarica della batteria

#### ⚠ AVVERTENZA! Rischio di lesioni!



Scollegare sempre il caricabatterie **13** dall'alimentazione prima di inserire/rimuovere la batteria **12**.

#### INDICAZIONE

- ▶ È possibile caricare la batteria **12** in qualsiasi momento senza accorciarne la durata.
- ▶ L'interruzione del processo di carica non danneggia la batteria **12**.
- ▶ Lasciare raffreddare il caricabatterie **13** per almeno 15 minuti tra una ricarica e l'altra.

(Fig. A)

- Prima di mettere in funzione: Caricare la batteria **12** se il suo stato di carica è medio o basso (vedere "Controllare il livello di carica della batteria").
- I LED di carica (verde **14** e rosso **15**) indicano lo stato del caricabatterie **13** e della batteria **12**:

LED	Stato
Il LED rosso <b>15</b> è acceso	Batteria <b>12</b> in carica
Il LED verde <b>14</b> è acceso	Batteria <b>12</b> completamente carica
I LED verde <b>14</b> e LED rosso <b>15</b> lampeggiano	Batteria <b>12</b> difettosa
Il LED rosso <b>15</b> lampeggia	Batteria <b>12</b> troppo fredda o troppo calda
Il LED verde <b>14</b> è acceso (senza batteria <b>12</b> )	Caricabatterie <b>13</b> pronto

- Inserire la batteria **12** nel caricabatterie **13**.
- Collegare la spina **16** del caricabatterie **13** a una presa.
- Quando la batteria **12** è completamente carica:
  - Staccare la spina **16** del caricabatterie **13** dalla presa.
  - Rimuovere la batteria **12** dal caricabatterie **13**.

### ● Montare/rimuovere lo strumento di inserimento

#### ⚠ AVVERTENZA!



Spegnere il prodotto, rimuovere la batteria **12** e lasciarlo raffreddare prima di effettuare qualsiasi operazione di adattamento!

### **⚠ CAUTELA! Rischio di lesioni!**



Gli strumenti di inserimento possono essere affilati e surriscaldarsi durante l'uso. Indossare sempre dei guanti protettivi durante la manipolazione degli strumenti di inserimento.

### **⚠ CAUTELA! Rischio di lesioni!**

- ▶ Tenere le mani lontane dallo strumento di inserimento quando il prodotto è in uso.
- ▶ Dopo che il prodotto è stato spento, lo strumento di inserimento continuerà a muoversi per un certo tempo. Non toccare o frenare lo strumento di inserimento.

(Fig. C, I)

Il prodotto è dotato di un blocco automatico del mandrino per aprire o chiudere il mandrino **1** con l'anello del mandrino **2**.

1. Aprire il mandrino **1**: Ruotare l'anello del mandrino **2** in senso antiorario.
2. Inserire nel mandrino **1** uno strumento di inserimento (punta a vite **18**, punta per legno **19** o punta HSS **20**) alla lunghezza necessaria.
3. Chiudere il mandrino **1**: Tenere lo strumento di inserimento in posizione. Ruotare l'anello del mandrino **2** in senso orario.

### **● Rimozione/montaggio del mandrino**

#### **INDICAZIONE**

- ▶ Se si desidera utilizzare l'adattatore per punta **1a** (vedere "Uso dell'adattatore per punta"), è necessario rimuovere prima il mandrino **1**.

(Fig. H)

### **Rimozione del mandrino**

1. Tenere fermo il mandrino **1** dalla parte anteriore.
2. Tirare all'indietro l'anello di bloccaggio **3** per sbloccare il mandrino **1**.
3. Estrarre il mandrino **1** dall'adattatore per punta **1a**.

### **Montaggio del mandrino**

#### **INDICAZIONE**

- ▶ Se il mandrino **1** e l'adattatore per punta **1a** non si innestano correttamente, l'anello di bloccaggio **3** non può tornare nella sua posizione originale. In questo caso, ruotare il mandrino in senso orario o antiorario fino a quando l'anello di bloccaggio non ritorna nella sua posizione originale, accompagnato da un suono di scatto.

1. Tirare all'indietro l'anello di bloccaggio **3**.
2. Allineare il foro del mandrino **1** all'adattatore per punta **1a**.
3. Spingere il mandrino **1** nell'adattatore per punta **1a** fino all'arresto.
4. Rilasciare l'anello di bloccaggio **3** per fissare il mandrino **1**.

### **● Uso dell'adattatore per punta**

#### **INDICAZIONE**

- ▶ Se si desidera utilizzare l'adattatore per punta **1a**, è necessario prima rimuovere il mandrino **1** (vedere "Rimozione/montaggio del mandrino").

(Fig. J)

- Inserire una punta a vite [18] nell'adattatore per punta [1a] fino all'arresto. La punta a vite è tenuta in posizione da un magnete sulla base dell'adattatore per punta.
- Per rimuovere la punta a vite [18], estrarla dall'adattatore per punta [1a].

## ● Prova

### INDICAZIONE

- ▶ Eseguire una prova senza carico prima della prima lavorazione e dopo ogni cambio dello strumento di inserimento. Se lo strumento di inserimento gira in modo irregolare, se si verificano vibrazioni notevoli o si sentono rumori anomali, spegnere immediatamente il prodotto.

- Prima dell'uso, verificare che lo strumento di inserimento sia posizionato correttamente, cioè centrato nel mandrino [1].
- Le punte a vite [18] sono contrassegnate con le loro dimensioni e forma. Se non si è sicuri, controllare sempre prima di tutto se la punta è posizionata senza gioco nella testa della vite.

## ● Funzionamento

### ● Selezione della marcia

**⚠ ATTENZIONE! Rischio di danni al prodotto!**

 Non azionare il selettore di marcia [5] finché il prodotto non si è fermato.

(Fig. D)

- Cambiare marcia facendo scorrere il selettore di marcia [5] in avanti o indietro.

Marcia 1:	
Adatta per:	Avvitamento
Velocità di rotazione:	Basso
Coppia:	Alta

Marcia 2:	
Adatta per:	Foratura
Velocità di rotazione:	Alta
Coppia:	Basso

## ● Impostazione del senso di rotazione

**⚠ ATTENZIONE! Rischio di danni al prodotto!**

 Non azionare il commutatore del senso di rotazione [6] finché il prodotto non si è fermato.

(Fig. E)

- Cambiare senso di rotazione premendo il commutatore del senso di rotazione [6] a destra o a sinistra.
- Se il commutatore del senso di rotazione [6] si trova in posizione centrale, l'interruttore ON/OFF [8] è bloccato.

## ● Controllo di coppia

(Fig. G)

- La coppia può essere regolata ruotando il manicotto di coppia [4].
- Piccole viti o materiali morbidi: Selezionare un livello basso (numero piccolo).
- Viti grandi, materiali duri o per svitare: Selezionare un livello alto (numero grande).
- Per lavori di foratura: Ruotare il manicotto di coppia [4] in posizione



## ● Accendere e spegnere

### INDICAZIONE

- ▶ L'interruttore ON/OFF **8** non può essere bloccato.

(Fig. F)

- **Accendere:** Premere l'interruttore ON/OFF **8** e tenerlo premuto. Regolare la velocità come richiesto (vedere "Controllo della velocità").
- **Spegnimento:** Rilasciare l'interruttore ON/OFF **8**.

## ● Controllo della velocità

- È possibile controllare la velocità premendo l'interruttore ON/OFF **8** a diverse pressioni:

Pressione di contatto	Velocità
Leggera pressione:	Più bassa
Pressione più forte:	Più alta

## ● Luce da lavoro a LED

### INDICAZIONE

- ▶ Dopo lo spegnimento del prodotto, la luce da lavoro a LED **10** rimane accesa per circa 10 secondi.

Questo prodotto è dotato di una luce da lavoro a LED **10** per illuminare l'area di lavoro diretta e migliorare la visibilità in ambienti scarsamente illuminati.

- La luce da lavoro a LED **10** si accende automaticamente all'accensione del prodotto.

## ● Istruzioni operative

### Coppia

- Se si imposta una coppia troppo alta o una velocità troppo elevata, le viti/punte più piccole possono subire danni.

### Giunto a vite duro (ad es. nel metallo morbido)

- In caso di giunto a vite duro si generano coppie elevate. Scegliere una velocità bassa.

### Giunto a vite morbido (ad es. nel legno tenero)

- Anche in questo caso, avvitare a bassa velocità, ad es. per non danneggiare la superficie del legno a contatto con la testa della vite. Usare un accecoatoio.
- Le piccole viti in legno tenero possono anche essere avvitate direttamente senza preforatura.

### Per la foratura di legno, metallo e altri materiali

- Utilizzare una velocità elevata per un diametro di foratura piccolo e una velocità bassa per un diametro di foratura grande.
- Scegliere una velocità bassa per i materiali duri e una velocità elevata per i materiali morbidi.
- Fissare o attaccare (se possibile) il pezzo in un dispositivo di serraggio.
- Segnare con un punzone o un chiodo il punto in cui si desidera forare. Scegliere una velocità bassa per la foratura.
- Estrarre più volte la punta rotante dal foro per rimuovere trucioli e polvere di perforazione.

### Foratura del metallo

- Utilizzare una punta HSS **20**. Per ottenere i migliori risultati, raffreddare la punta con un lubrorefrigerante (olio da taglio). Le punte per metalli possono essere utilizzate anche per forare il legno e la plastica. Per prima cosa preforare con una punta di diametro piccolo e avvicinarsi al diametro di foratura desiderato.

## Foratura del legno

- Utilizzare una punta per legno [19] con punta d'allineamento.  
Fori profondi: Utilizzare una "punta a trivella".  
Foratura di grandi diametri: Utilizzare una punta Forstner.  
Le piccole viti in legno tenero possono anche essere avvitate direttamente senza preforatura.

## ● Pulizia e manutenzione

### ⚠ AVVERTENZA!



Spegnerne il prodotto, rimuovere la batteria [12] e lasciarlo raffreddare prima di effettuare qualsiasi operazione di ispezione, manutenzione o pulizia!

## ● Pulizia

### INDICAZIONE

- ▶ Non utilizzare detergenti o disinfettanti chimici, alcalini, abrasivi o altri detergenti o disinfettanti aggressivi per pulire il prodotto in quanto potrebbero danneggiare le superfici.
- Una pulizia regolare e corretta aiuta a garantire un uso sicuro e prolunga la durata del prodotto.
- Le aperture di ventilazione devono essere sempre libere.
- Fare attenzione a non versare liquidi verso l'interno del prodotto.
- Mantenere sempre il prodotto pulito, asciutto e privo di olio o grasso. Rimuovere la polvere dopo ogni utilizzo e prima della conservazione.
- Pulire il prodotto con un panno asciutto. Per le zone difficili da

raggiungere, utilizzare una spazzola morbida.

- In particolare, rimuovere lo sporco e la polvere dalle aperture di ventilazione con un panno e una spazzola morbida.

## ● Manutenzione

- Controllare che il prodotto e gli accessori (ad es. gli strumenti di inserimento) non presentino segni di usura e danni prima e dopo ogni utilizzo. Se necessario, sostituirli con altri nuovi come descritto nel presente manuale di istruzioni per l'uso. Osservare i requisiti tecnici (vedere "Dati tecnici").

## ● Riparazione

- Il prodotto non contiene al suo interno componenti che possono essere riparati dall'utente. Consultare un tecnico qualificato per far controllare il prodotto e per la manutenzione.

## ● Conservazione

- Premere il commutatore del senso di rotazione [6] in posizione centrale per bloccare l'interruttore ON/OFF [8].
- Pulire il prodotto come sopra descritto.
- Conservare il prodotto e i suoi accessori in un luogo buio, asciutto, al riparo dal gelo e ben ventilato.
- Conservare sempre il prodotto fuori dalla portata dei bambini. La temperatura ottimale di stoccaggio a lungo termine (più di 3 mesi) è compresa tra +20 °C e +26 °C.
- Conservare il prodotto nella borsa [17].

## Indicazioni sulla batteria

- Conservare la batteria [12] solo parzialmente carica. Il livello di carica dovrebbe essere compreso tra il 40 % e il 60 % per un periodo di stoccaggio più lungo (i LED del stato

di carica rosso e arancione [9] sono accesi).

- Durante una fase di conservazione più lunga, controllare il livello di carica della batteria [12] ogni 3 mesi circa. Ricaricare se necessario.

## ● **Trasporto**

- Premere il commutatore del senso di rotazione [6] in posizione centrale per bloccare l'interruttore ON/OFF [8].
- Trasportare il prodotto nella borsa [17].
- Proteggere il prodotto contro urti e forti vibrazioni, soprattutto durante il trasporto in veicoli.
- Mettere in sicurezza il prodotto contro lo scivolamento e il ribaltamento.

## ● **Smaltimento**

L'imballaggio è composto da materiali ecologici che possono essere smaltiti presso i siti di raccolta locali per il riciclo.



Osservare l'identificazione dei materiali di imballaggio per lo smaltimento differenziato, i quali sono contrassegnati da abbreviazioni (a) e da numeri (b) con il seguente significato: 1-7: plastiche/20-22: carta e cartone/80-98: materiali compositi.

### **Prodotto:**



E' possibile informarsi circa le possibilità di smaltimento del prodotto usato presso l'amministrazione comunale o cittadina.



Per questioni di tutela ambientale non gettare il prodotto usato tra i rifiuti domestici, ma provvedere invece al suo corretto smaltimento. Presso l'amministrazione competente è possibile ricevere informazioni circa i siti di raccolta e i relativi orari di apertura.

Le batterie/Gli accumulatori difettosi o usati devono essere riciclati. Smaltire le batterie/gli accumulatori e/o il prodotto presso i punti di raccolta indicati.



## **Uno smaltimento scorretto delle batterie/gli accumulatori procura danni all'ambiente!**

Estrarre le batterie/il pacchetto batteria dal prodotto prima dello smaltimento.

È vietato smaltire le batterie/gli accumulatori con i rifiuti domestici. Possono contenere metalli pesanti nocivi e sono soggetti a smaltimento come rifiuti speciali. I simboli chimici dei metalli pesanti sono i seguenti: Cd = cadmio, Hg = mercurio, Pb = piombo. Consegnare, pertanto, le batterie/gli accumulatori esausti presso un punto di raccolta comunale.

## ● **Garanzia**

Il prodotto è stato fabbricato accuratamente secondo severe direttive di qualità ed è stato controllato meticolosamente prima della consegna. In caso di difetti di materiale o fabbricazione l'acquirente può far valere diritti legali nei confronti del venditore. La nostra garanzia sotto riportata non costituisce alcun limite ai diritti legali dell'acquirente.

Questo prodotto è garantito per 5 anni con decorrenza dalla data di acquisto. La garanzia decorre dalla data d'acquisto. Conservare lo scontrino originale in un posto sicuro perché questo documento viene richiesto come prova dell'avvenuto acquisto.

Tutti i danni o difetti presenti già al momento dell'acquisto devono essere comunicati subito dopo l'apertura della confezione.

Se entro 5 anni dalla data di acquisto di questo prodotto si rileva un difetto di materiale o di fabbricazione, noi procederemo, a nostra discrezione, alla riparazione o sostituzione gratuita del prodotto o al rimborso del prezzo di acquisto. Un eventuale intervento in garanzia non prolunga né rinnova il periodo di garanzia stesso. Ciò vale anche per le parti sostituite e riparate.

Questa garanzia decade in caso di danneggiamento oppure uso o manutenzione impropri del prodotto.

La prestazione in garanzia vale per difetti del materiale o di fabbricazione. Questa garanzia non si estende a componenti del prodotto esposti a normale logorio, che possono pertanto essere considerati come componenti soggetti a usura (esempio capacità della batteria, calcificazione, lampade, pneumatici, filtri, spazzole...). La garanzia non si estende altresì a danni che si verificano su componenti delicati (esempio interruttori, batterie, parti realizzate in vetro, schermi, accessori vari) nonché danni derivanti dal trasporto o altri incidenti.

## ● Gestione dei casi in garanzia

Per permetterci di risolvere rapidamente il vostro problema, procedete nel seguente modo:

Per tutte le richieste conservare lo scontrino e il codice articolo (IAN 487754\_2501) a prova dell'avvenuto acquisto.

Il codice articolo si trova nell'etichetta del prodotto, come incisione sul prodotto, nella pagina del titolo di queste istruzioni (in basso a sinistra) oppure nell'adesivo apposto sul retro o sul lato inferiore del prodotto.

In caso di errori di funzionamento o altri difetti contattare innanzitutto il seguente servizio di assistenza telefonicamente o per e-mail.

Potete inviare gratuitamente all'indirizzo dell'assistenza che vi è stato fornito un eventuale prodotto difettoso, allegando la ricevuta d'acquisto (scontrino), la descrizione del tipo di difetto e l'indicazione di quando si è verificato.



Su parkside-diy.com potete visionare e scaricare questo e molti altri manuali. Con questo codice QR accedete direttamente a parkside-diy.com. Scegliete il vostro paese e cercate le istruzioni per l'uso attraverso la maschera di ricerca. Inserendo il codice articolo (IAN) 487754\_2501 accedete alle istruzioni per l'uso relative al vostro articolo.

## ● Assistenza

### IT Assistenza Italia

Tel.: 800790789

E-Mail: owim@lidl.it

### MT Assistenza Malta

Tel.: 80062960

E-Mail: owim@lidl.com.mt

# ● Dichiarazione di conformità UE

## DICHIARAZIONE DI CONFORMITÀ UE (N. 487754\_2501)

IAN: 487754\_2501  
Identificazione del prodotto: "PARKSIDE" Trapano avvitatore ricaricabile  
Numero di modello: HG12447

L'oggetto della dichiarazione di cui sopra è conforme alla pertinente normativa di armonizzazione dell'Unione:

Direttiva 2006/42/CE
Direttiva 2014/30/UE
Direttiva 2011/65/UE con tutte le relative modifiche

Riferimento alle pertinenti norme armonizzate o riferimenti alle altre specifiche tecniche in relazione alle quali è dichiarata la conformità:

<b>N° / Parti</b>
Direttiva 2006/42/CE
EN 62841-1:2015/A11:2022
EN 62841-2-1:2018/A12:2022
Direttiva 2014/30/UE
EN IEC 55014-1:2021
EN IEC 55014-2:2021

L'oggetto della dichiarazione di cui sopra è conforme alla direttiva 2011/65/UE del Parlamento europeo e del Consiglio, dell'8 giugno 2011, sulla restrizione dell'uso di determinate sostanze pericolose nelle apparecchiature elettriche ed elettroniche:

<b>N° / Parti</b>
EN IEC 63000:2018

Depositario della documentazione tecnica: OWIM GmbH & Co.KG

Firmato a nome e per conto di:

**OWIM GmbH & Co. KG, Stiftsbergstraße 1, 74167 Neckarsulm, Germania**

La presente dichiarazione di conformità è rilasciata sotto la sola responsabilità del produttore.

Traduzione della dichiarazione di conformità originale

Neckarsulm

Luogo

27.05.2025

Data

ppa. Jens Buchheim  
Firmatario autorizzato

ppa. Dr. Thorsten Maier  
Firmatario autorizzato















IT



<b>Lista dos pictogramas e símbolos utilizados</b> .....	Página	49
<b>Introdução</b> .....	Página	50
Utilização adequada .....	Página	50
Conteúdo da embalagem .....	Página	50
Descrição das peças .....	Página	50
Dados técnicos .....	Página	51
<b>Indicações de segurança</b> .....	Página	52
Indicações gerais de segurança para ferramentas elétricas .....	Página	52
Indicações de segurança para berbequins .....	Página	55
Redução da vibração e do ruído .....	Página	56
Comportamento em caso de emergência .....	Página	56
Riscos residuais .....	Página	57
Indicações de segurança para carregadores .....	Página	57
<b>Antes da primeira utilização</b> .....	Página	58
Acessórios .....	Página	58
Remover/colocar o pack de pilhas .....	Página	59
Verificar o estado de carregamento do pack de pilhas .....	Página	59
Carregar pack de pilhas .....	Página	59
Colocar/remover ferramenta de trabalho .....	Página	60
Remover/montar o mandril .....	Página	60
Utilizar o adaptador para bits .....	Página	61
Teste .....	Página	61

<b>Utilização</b> .....	Página	61
Selecionar velocidade .....	Página	61
Configurar direção de rotação .....	Página	62
Regulação do torque .....	Página	62
Ligar e desligar .....	Página	62
Controlo de velocidade .....	Página	62
LED luz de trabalho .....	Página	62
<b>Indicações de trabalho</b> .....	Página	62
<b>Limpeza e manutenção</b> .....	Página	63
Limpeza .....	Página	63
Manutenção .....	Página	63
Reparação .....	Página	64
Armazenamento .....	Página	64
Transporte .....	Página	64
<b>Eliminação</b> .....	Página	64
<b>Garantia</b> .....	Página	65
Procedimento no caso de ativação da garantia .....	Página	65
<b>Assistência Técnica</b> .....	Página	66
<b>Declaração UE de conformidade</b> .....	Página	67

## Lista dos pictogramas e símbolos utilizados

	<b>AVISO!</b> – Indica um perigo de médio risco, se não for evitada, resultará em morte ou ferimentos graves (p. ex., risco de choque elétrico)		Este símbolo significa que quando utilizar o produto deve respeitar o manual de instruções.
	<b>CUIDADO!</b> – Indica um perigo de baixo risco, se não for evitada, resultará ferimentos ligeiros ou graves (p. ex., risco de escaldamento)		Desligue sempre o carregador [13] da rede elétrica antes de retirar o pack de pilhas [12] do carregador ou de colocar o pack de pilhas.
	<b>ATENÇÃO!</b> – Avisa face a possíveis danos materiais (p. ex., perigo de curto-circuito)		Desligue sempre o produto, remova o pack de pilhas [12] e deixe o produto arrefecer antes de realizar as adaptações.
<b>HSS</b>	Aço de alta velocidade		Use luvas de proteção!
	Corrente alternada/tensão alternada		Corrente contínua/tensão contínua
	Utilize o produto apenas em espaços interiores e secos.		Segurança particular
		<b>min<sup>-1</sup></b>	Rotações por minuto
	Classe de proteção II (isolamento duplo)		Proteja o pack de pilhas [12] contra calor e luz solar direta.
	Proteja o pack de pilhas [12] contra fogo.		Proteja o pack de pilhas [12] contra água e humidade.
<b>CE</b>	O sinal CE confirma a conformidade do produto com as respetivas diretivas da UE.		Indicações de segurança Instruções de manuseamento

## **12 V CONJUNTO PRINCIPIANTE DE APARAFUSADORA A BATERIA**

### **● Introdução**

Damos-lhe os parabéns pela aquisição do seu novo produto. Acabou de adquirir um produto de grande qualidade. O manual de instruções é parte integrante deste produto. Contém indicações importantes referentes à segurança, utilização e eliminação. Familiarize-se com todas as indicações de utilização e de segurança do produto. Utilize o produto apenas como descrito e para as áreas de aplicação indicadas. Se transmitir o artigo a terceiros, entregue também os respectivos documentos.

### **● Utilização adequada**

- O produto é adequado para aparafusar, apertar e desapertar parafusos e para perfurar em madeira, metal, cerâmica e plástico.
- O produto não foi concebido para furar material muito duro, como p. ex., cimento ou betão.
- Utilize sempre ferramentas de trabalho conforme a utilização prevista! Ao adquirir as ferramentas de inserção e utiliza-las verifique as condições técnicas do produto (ver “Dados técnicos”).
- A LED luz de trabalho [10] do produto foi concebida para iluminar diretamente a área de trabalho.
- Qualquer outra utilização ou alteração efetuada no produto são consideradas indevidas e podem representar risco de vida, causar ferimentos e danos. O fabricante não se responsabiliza pelos danos que resultam de uma utilização inadequada. O produto não é indicado para uma utilização comercial ou para outras áreas de utilização.

### **● Conteúdo da embalagem**

#### **⚠ AVISO!**

- ▶ O produto e o material de embalagem não são nenhum brinquedo! As crianças não devem brincar com os sacos de plástico, películas ou peças de tamanho pequeno! As crianças podem engolir essas peças e existe perigo de asfixia!

- 1 12 V Conjunto principiante de aparafusadora a bateria
- 2 Pack de pilhas
- 1 Carregador
- 1 Conjunto de pontas de aparafusar
- 1 Conjunto de brocas para madeira
- 1 Conjunto de brocas HSS
- 1 Saco de transporte
- 1 Manual de instruções

### **● Descrição das peças**

Antes de ler abra as páginas com as imagens e tome conhecimento de todas as funções do produto.

#### **Imagem A:**

- 1 Mandril
- 2 Anel de mandril
- 3 Anel de bloqueio
- 4 Tubo de torque
- 5 Seletor de velocidade
- 6 Botão de direção de rotação/bloqueio
- 7 Pega
- 8 Botão de ligar/desligar/controlo de velocidade de rotação
- 9 LED estado de carregamento (vermelho/cor de laranja/verde)
- 10 LED luz de trabalho
- 11 Botão de desbloqueio
- 12 Pack de pilhas
- 13 Carregador
- 14 LED controlo de carregamento – verde
- 15 LED controlo de carregamento – vermelho

- 16 Cabo de ligação com ficha de alimentação
- 17 Saco de transporte
- 18 Conjunto de pontas de aparafusar
- 19 Conjunto de brocas para madeira
- 20 Conjunto de brocas HSS

### Imagem H:

- 1a Adaptador para bits

## ● Dados técnicos

<b>12 V Conjunto principiante de aparafusadora a bateria</b>	<b>PBSPA 12 E4</b>
Modelo n.º:	HG12447 (inclui carregador com ficha VDE) HG12447-BS (inclui carregador com ficha BS)
Tensão nominal:	12 V ===
Tipo de mandril:	Mandril de encaixe rápido
Engrenagem:	2 velocidades
<b>Marcha lenta sem carga n<sub>0</sub>:</b>	
1. velocidade:	0–460 min <sup>-1</sup>
2. velocidade:	0–1750 min <sup>-1</sup>
Torque máximo:	35 N m
Ajuste do torque:	20 níveis + 1 ajuste de perfuração
Intervalo de fixação do mandril:	Ø 0,8–10 mm
Diâmetro máximo da broca:	no caso de aço Ø 10 mm no caso de madeira Ø 19 mm

<b>Pack de pilhas</b>	<b>PAPK 12 A4</b>
Modelo n.º:	HG10031
Tipo:	lões de lítio
Tensão nominal:	12 V ===
Capacidade:	2,0 Ah

<b>Carregador</b>	<b>PLGK 12 A3</b>
Modelo n.º:	HG10038 (ficha VDE) HG10038-BS (ficha BS)

<b>Entrada</b>	
Tensão nominal:	220–240 V~, 50–60 Hz
Consumo de potência nominal:	50 W
Fusível (interno):	2 A/ 
<b>Saída</b>	
Tensão nominal:	12 V ===
Tensão nominal:	2,4 A
Tempo de carregamento:	aprox. 60 minutos
Classe de proteção:	II/□ (isolamento duplo)

<b>Temperatura ambiente recomendada:</b>	
Durante o carregamento:	+4 °C a +40 °C
Durante o funcionamento:	+4 °C a +40 °C
Durante o armazenamento:	+20 °C a +26 °C

### Valores de emissão de ruídos

Os valores calculados foram determinados conforme EN 62841. O nível de ruído da ferramenta elétrica classificado com A é normalmente de:

Nível de pressão acústica L <sub>pA</sub> :	Max. 71,4 dB
Insegurança K <sub>pA</sub> :	3 dB
Nível de capacidade acústica L <sub>WA</sub> :	Max. 79,4 dB
Insegurança K <sub>WA</sub> :	3 dB

## Valores de emissão da vibração

Valores total da vibração (soma vetorial das três direções) determinados conforme EN 62841:

### Fazer furos no metal:

Vibração da mão/ braço $a_{h,D}$ :	$\leq 2,5 \text{ m/s}^2$ (max. $1,38 \text{ m/s}^2$ )
Insegurança K:	$1,5 \text{ m/s}^2$

### AVISO!



Utilize proteção auricular!

### AVISO!

- ▶ As emissões da vibração e do ruído podem variar dos valores indicados durante a utilização da ferramenta elétrica dependendo da forma como a ferramenta elétrica é utilizada, sobretudo que tipo de peça é trabalhado.

Tente manter a carga das vibrações e do ruído o mais baixo possível. Boas medidas para reduzir a carga das vibrações são a utilização de luvas durante a utilização da ferramenta e a limitação do tempo de trabalho. Quanto a isto devem ser considerados todos os fatores que fazem parte do ciclo de funcionamento (por exemplo, os períodos de tempo em que a ferramenta elétrica está desligada e por outro, em que está ligada sem havendo carga).

### NOTA

- ▶ O valor total indicado de vibração e o valor indicado da emissão de ruído foram determinados conforme o método de ensaio normalizado e podem ser utilizados para a comparação de ferramentas elétricas.

### NOTA

- ▶ O valor total indicado de vibração e o valor indicado da emissão de ruído podem ser utilizados para uma pré-avaliação da carga.



## Indicações de segurança

- **Indicações gerais de segurança para ferramentas elétricas**

### AVISO!

- ▶ **Leia todas as indicações de segurança, instruções, imagens e dados técnicos pertencentes à ferramenta elétrica.** Se houver incumprimento das seguintes instruções pode causar choque elétrico, incêndio e/ou ferimentos graves.

### **Guarde todas as indicações de segurança e conselhos num local seguro para referência futura.**

O termo “ferramenta elétrica” utilizado nas indicações de segurança refere-se às ferramentas elétricas com fio (com ligação à alimentação) e às ferramentas elétricas sem fios (sem ligação à alimentação).

### **Segurança no local de trabalho**

- 1) **Mantenha a sua área de trabalho limpa e bem iluminada.** A confusão e as áreas de trabalho não iluminadas podem causar acidentes.
- 2) **Não trabalhe com a ferramenta elétrica em áreas explosivas onde se encontram líquidos, gases ou pós inflamáveis.** As ferramentas elétricas produzem faíscas que podem incendiar o pó ou o vapor.

- 3) **Mantenha as crianças e outras pessoas afastadas durante a utilização da ferramenta elétrica.**  
No caso de distração pode perder o controlo da ferramenta elétrica.

### Segurança elétrica

- 1) **A ficha de ligação da ferramenta elétrica deve encaixar na tomada. A ficha não pode ser alterada de forma alguma. Não utilize fichas de adaptação com ferramentas elétricas ligadas à terra.** As fichas não alteradas e tomadas adequadas reduzem o risco de um choque elétrico.
- 2) **Evite o contacto físico com superfícies ligadas à terra, como tubos, aquecimentos, fornos e frigoríficos.** O risco de choque elétrico é mais elevado se o seu corpo estiver ligado à terra.
- 3) **Mantenha as ferramentas elétricas afastadas da chuva e da humidade.** A entrada de água para dentro de uma ferramenta elétrica aumenta o risco de choque elétrico.
- 4) **Não utilize o cabo de ligação com outra finalidade para transportar ou pendurar a ferramenta elétrica ou para puxar a ficha da tomada. Mantenha o cabo de ligação afastado de calor, óleo, cantos afiados e outras peças móveis.** O cabo de ligação que está danificado ou enrolado aumenta o risco de um choque elétrico.
- 5) **Quando está a trabalhar com uma ferramenta elétrica ao ar livre utilize apenas um cabo de extensão que é adequado para espaços exteriores.** A utilização de um cabo de extensão que é adequado para espaços exteriores diminui o risco de um choque elétrico.

- 6) **Se não consegue evitar a utilização da ferramenta elétrica numa área húmida utilize um disjuntor diferencial.** A utilização de um disjuntor diferencial diminui o risco de um choque elétrico.

### Segurança das pessoas

- 1) **Esteja sempre atento e verifique sempre o que está a fazer e seja consciente quando está a trabalhar com a ferramenta elétrica. Não utilize a ferramenta elétrica quando estiver cansado ou sob a influência de drogas, álcool ou medicamentos.** Um momento de descuido durante a utilização da ferramenta elétrica pode causar ferimentos muito graves.
- 2) **Utilize roupa de proteção pessoal e sempre uns óculos de proteção.** A utilização de roupa de proteção pessoal, como máscara contra o pó, sapatos de segurança antiderrapantes, capacete de proteção ou proteção auricular de acordo com a maneira da utilização da ferramenta elétrica diminui o risco de ferimentos.
- 3) **Evite um funcionamento acidental. Certifique-se de que a ferramenta elétrica está desligada antes de ligar à alimentação elétrica e/ ou a bateria, ou antes recolha-la ou carregue-la.** Quando estiver a carregar a ferramenta elétrica e tiver o dedo em cima do botão ou quando a ferramenta elétrica for ligada à alimentação elétrica em estado ligado pode causar acidentes.
- 4) **Elimine as ferramentas de configuração ou a chave de fendas antes de ligar a ferramenta elétrica.** Uma ferramenta ou uma chave que se encontra numa peça

- de rotação da ferramenta elétrica pode causar ferimentos.
- 5) **Evite uma postura corporal anormal. Assegure sempre uma posição segura e mantenha sempre o equilíbrio.** Desta forma pode controlar melhor a ferramenta elétrica em situações inesperadas.
  - 6) **Utilize roupa adequada. Não utilize roupa larga ou joias. Mantenha cabelos e roupa afastados das peças móveis.** Roupa larga, joias ou cabelo comprido podem ser apanhados pelas peças móveis.
  - 7) **Se montar os dispositivos de aspiração e de recolha, esse devem ser ligados e utilizados corretamente.** A utilização de uma aspiração pode reduzir o perigo causado pelo pó.
  - 8) **Não tenha um falso sentido de segurança e não ignore as regras de segurança referente às ferramentas elétricas mesmo que tenha muita experiência com a utilização de ferramentas elétricas.** Um descuidado pode causar ferimentos graves dentro de uns segundos.

#### **Utilização e tratamento da ferramenta elétrica**

- 1) **Não sobrecarregue a ferramenta elétrica. Utilize para o seu trabalho sempre a ferramenta elétrica adequada.** Com a ferramenta elétrica correta pode-se trabalhar melhor e com mais segurança respeitando os parâmetros indicados relativamente à capacidade.
- 2) **Não utilize nenhuma ferramenta elétrica cujo botão esteja danificado.** Uma ferramenta elétrica que não se deixa ligar ou desligar representa um perigo e deve ser reparado.
- 3) **Tire a ficha da tomada e/ou remova uma bateria removível antes de efetuar configurações no aparelho, substituir peças da ferramenta de trabalho ou colocar as ferramentas elétricas de lado.** Esta medida de precaução evita a ligação acidental da ferramenta elétrica.
- 4) **Mantenha as ferramentas elétricas que não estão em uso fora do alcance de crianças. Não deixe que a ferramenta elétrica seja utilizada por pessoas que não sabem lidar com esse tipo de aparelho e que não leram as instruções.** As ferramentas elétricas são perigosas se são utilizadas por pessoas inexperientes.
- 5) **Cuide bem das ferramentas elétricas e das ferramentas de trabalho. Verifique se as peças móveis funcionem sem falhas e que não fiquem presas, se existem peças partidas ou danificadas de tal forma que o funcionamento da ferramenta elétrica fica afetado. Antes da utilização da ferramenta elétrica realize a reparação das peças danificadas.** Muitos acidentes são causados por ferramentas elétricas de má manutenção.
- 6) **Mantenha as ferramentas de corte afiadas e limpas.** As ferramentas de corte com cantos de corte afiados que são bem cuidadas não se prendem tanto e se deixam guiar com mais facilidade.
- 7) **Utilize as ferramentas elétricas, ferramentas de trabalho etc. de acordo com as presentes instruções. Tenha em consideração as condições de trabalho e o trabalho a executar.** A utilização de ferramentas elétricas

não previstas pode causar situações perigosas.

- 8) **Mantenha as pegas e as áreas de agarrar secas, limpas, livre de óleo e de gordura.** As pegas e as áreas de agarrar que estão escorregadias não permitem nenhuma utilização e controlo da ferramenta elétrica em situações imprevistas.

### Utilização e tratamento da ferramenta sem fio

- 1) **Carregue as baterias apenas com carregadores que são recomendados pelo fabricante.** Num carregador que é adequado para determinadas baterias existe perigo de incêndio se é utilizado com outras baterias.
- 2) **Utilize apenas as baterias previstas para as ferramentas elétricas.** A utilização de outras baterias pode causar ferimentos e incêndio.
- 3) **Mantenha a bateria não usada afastada de cliques, moedas, chaves, pregos, parafusos ou outros objetos pequenos de metal que possam causar uma ligação de contactos.** Um curto-circuito entre os contactos da bateria podem causar queimaduras e incêndio.
- 4) **Numa utilização não correta existe risco de derrame da bateria. Evite o contacto com o derrame. Em caso de contacto lavar com água. Se o líquido entrar nos olhos consulte um médico.** O líquido que sai da bateria pode causar irritação da pele ou queimaduras.
- 5) **Não utilize baterias danificadas ou alteradas.** As pilhas danificadas ou alteradas podem funcionar de forma imprevisível e causar incêndio, explosão ou ferimentos

- 6) **Não exponha a bateria ao fogo ou a temperaturas altas.** O incêndio ou temperaturas superiores a 130 °C podem causar uma explosão.
- 7) **Siga todas as instruções referentes ao carregamento e nunca carregue a bateria ou a ferramenta sem fio fora dos parâmetros de temperatura que estão indicados no manual de instruções.** O carregamento não correto ou o carregamento fora dos parâmetros permitidos de temperatura podem destruir a bateria e aumentar o risco de perigo de incêndio.

### Serviço

- 1) **Solicite a reparação da ferramenta elétrica por pessoal qualificado e utilize apenas peças sobressalentes originais.** Desta forma é garantido que a segurança da ferramenta elétrica é preservada.
- 2) **Nunca efetue a manutenção de baterias danificadas.** Todos os trabalhos de manutenção de pilhas devem ser realizados pelo fabricante ou pelo serviço de cliente autorizado.

### ● Indicações de segurança para berbequins

1. **Indicações de segurança para todos os trabalhos**
  - 1) **Segure a ferramenta elétrica nas áreas isoladas de agarrar quando está a efetuar trabalhos onde a ferramenta de trabalho ou os parafusos podem eventualmente acertar em cabos elétricos escondidos.** O contacto com um condutor elétrico pode colocar peças metálicas do aparelho sob tensão e provocar um choque elétrico.

## 2. Indicações de segurança na utilização de uma aparafusadora comprida

- 1) **Não trabalhe de modo nenhum com uma rotação mais alta que a rotação máxima permitida para a broca.** Em caso de rotações altas a broca pode dobrar-se quando essa gira livremente sem havendo contacto com a peça a trabalhar e assim pode causar ferimentos.
- 2) **Comece o processo de perfuração sempre com uma rotação baixa e quando a broca tiver contacto com a peça a trabalhar.** Em caso de rotações altas a broca pode dobrar-se quando essa gira livremente sem havendo contacto com a peça a trabalhar e assim pode causar ferimentos.
- 3) **Não exerça muita pressão e sempre em direção longitudinal da broca.** As brocas podem ficar dobradas e daí podem partir ou perder o controlo e desta forma causar ferimentos.

## ● Redução da vibração e do ruído

Limite o tempo de utilização, utilize modos de funcionamento de vibração e ruídos reduzidos e utilize roupa de proteção pessoal para diminuir os efeitos da vibração e do ruído.

As seguintes medidas ajudam para reduzir os riscos causados pela vibração e ruído:

- Utilize o produto apenas conforme a utilização prevista e de acordo com as instruções aqui descritas.
- Certifique-se de que o produto funciona sem falhas e que a manutenção é realizada corretamente.
- Utilize as ferramentas de trabalho corretas no produto e certifique-se de que esses estão em bom estado.
- Segure bem o produto nas pegadas/superfícies de agarrar.
- Realize a manutenção do produto conforme as instruções e assegure de que haja lubrificação suficiente (se aplicável).
- Organize o processo de trabalho de tal forma que a utilização de produtos que tenham um valor elevado de vibração estejam distribuídos durante um longo período.

## ● Comportamento em caso de emergência

Leia cuidadosamente o manual de instruções para saber como utilizar o produto. Recorde e respeite as indicações de segurança. Isso ajuda para evitar riscos e perigos.

- Enquanto esteja a utilizar o produto esteja sempre atento a fim de reconhecer os perigos a tempo e poder agir. Uma intervenção rápida pode evitar ferimentos graves e danos materiais.
- Desligue o produto e tire o pack de pilhas em caso de uma falha na função. Solicite uma pessoa qualificada para verificar ou fazer a manutenção do produto antes de voltar a utilizar o produto.

## ● Riscos residuais

### NOTA

- ▶ O presente produto produz um campo eletromagnético durante o funcionamento! Este campo pode afetar em alguns casos específicos implantes médicos de forma ativa ou passiva! Para diminuir o perigo de morte e ferimentos graves, recomendamos às pessoas com implantes médicos de consultar o seu médico e o fabricante dos implantes antes de utilizar o produto!

Mesmo que utilize o produto devidamente existe um risco para pessoas e danos materiais. Podem surgir os seguintes perigos relacionados com a construção e elaboração do produto:

- Problemas de saúde causados pelas emissões da vibração, no caso do produto ser utilizado durante um período longo ou não ser utilizado devidamente ou havendo uma má manutenção.
- Danos a pessoas e danos materiais causados por ferramentas de corte defeituosas ou quando houver um impacto súbito de um objeto escondido durante a utilização.
- Perigo de ferimento e danos nos materiais causados por objetos voadores.

## ● Indicações de segurança para carregadores

- Este aparelho pode ser utilizado por crianças a partir dos 8 anos, assim como por pessoas com capacidades físicas, sensoriais ou mentais

reduzidas ou por pessoas sem experiência ou conhecimento, desde que sejam supervisionadas ou recebam instruções para utilizarem o aparelho de forma segura e compreendam os perigos envolvidos.

As crianças não devem brincar com o aparelho.

A limpeza e a manutenção por parte do utilizador não devem ser realizadas por crianças sem vigilância.

- Não carregue pilhas não recarregáveis.

O incumprimento contra a presente indicação causa perigos.

- Se o cabo de ligação apresentar danos, o fabricante, o respetivo serviço de clientes ou uma pessoa autorizada devem substituí-lo para evitar perigos.
- Protege as peças elétricas contra humidade. Não mergulhe as peças por baixo de água ou outros líquidos para evitar um choque elétrico. Nunca coloque o aparelho por baixo de água corrente. Respeite as instruções

referente à limpeza, manutenção e reparação.

- O aparelho foi concebido para ser utilizado apenas em espaços interiores.

**⚠ ATENÇÃO!** O presente carregador foi concebido exclusivamente para carregar packs de pilhas dos seguintes tipos:

<b>/// PARKSIDE® 12 V Pack de pilhas</b>		
PAPK 12 A3	2,0 Ah	3 células
PAPK 12 B3	4,0 Ah	6 células
PAPK 12 C1	2,5 Ah	3 células
PAPK 12 D1	5,0 Ah	6 células

<b>Packs de pilhas e carregadores adequados</b>	
<b>Pack de pilhas:</b>	<b>/// PARKSIDE® X 12 V Team</b>
<b>Carregador:</b>	<b>/// PARKSIDE® X 12 V Team</b>

- Os clientes dos seguintes países podem encomendar baterias de substituição e carregadores compatíveis nas lojas online da Lidl: Alemanha (lidl.de), França (lidl.fr), Bélgica (lidl.be), República Checa (lidl.cz), Países Baixos (lidl.nl), Polónia

(lidl.pl), Eslováquia (lidl.sk), Espanha (lidl.es)  
Os clientes de todos os outros países podem encomendá-los em [www.optimex-shop.com](http://www.optimex-shop.com).

### ● **Antes da primeira utilização**

### ● **Acessórios**

#### **⚠ AVISO!**

- ▶ Não utilize acessórios que não foram recomendados pela Parkside. Isso pode causar choque elétrico ou incêndio.

#### **NOTA**

- ▶ No presente manual de instrução encontra informações e indicações relativamente à variedade de ferramentas de trabalho e as suas respetivas utilizações. Algumas ferramentas de trabalho descritas não estão incluídas no conteúdo da embalagem (ver “Conteúdo da embalagem”), essas servem para demonstrar as possibilidades de utilização do presente produto.

Para uma utilização segura e conforme os regulamentos do presente produto são necessários os seguintes acessórios, como p. ex., ferramentas e ferramentas de trabalho:

- Lubrificante de refrigeração (óleo de corte) adequado para fazer furos no metal
- Roupa de proteção adequada

Pode obter as ferramentas e as ferramentas de trabalho numa loja especializada. Ao adquirir o produto verifique sempre as condições técnicas do mesmo (ver “Dados técnicos”).

Em caso de dúvidas consulte uma pessoa qualificada e peça conselhos ao seu fornecedor.

## ● Remover/colocar o pack de pilhas

### ⚠ CUIDADO! Risco de ferimento!

- ▶ Bloquee sempre o botão de ligar/desligar [8] para evitar um arranque acidental. Prima o botão de direção de rotação [6] na posição média (bloqueio) antes de remover/colocar o pack de pilhas [12].

(Imag. B)

### Retirar o pack de pilhas

1. Prima o botão de desbloqueio [11] no pack de pilhas [12].
2. Retire o pack de pilhas [12] da pega [7].

### Colocar o pack de pilhas

1. Deslize o pack de pilhas [12] na pega [7].
2. Certifique-se de que o pack de pilhas [12] encaixa visivelmente.

## ● Verificar o estado de carregamento do pack de pilhas

(Imag. A)

1. Desbloqueie o botão de ligar/desligar [8], ao premir o botão de direção de rotação [6] para a direita ou para a esquerda.
2. Prima brevemente o botão de ligar/desligar [8]. Os LED do estado de carregamento [9] acendem-se durante cerca de 10 segundos depois de soltar o botão de ligar/desligar.

Cor	Estado de carregamento
Vermelho/cor de laranja/verde	Máximo
Vermelho/cor de laranja	Médio
Vermelho	Baixo

## ● Carregar pack de pilhas

### ⚠ AVISO! Risco de ferimento!



Desligue sempre o carregador [13] da corrente antes de inserir/retirar o pack de pilhas [12].

### NOTA

- ▶ Pode carregar o pack de pilhas [12] a qualquer momento sem reduzir a vida útil.
- ▶ A interrupção do processo de carregamento não irá danificar o pack de pilhas [12].
- ▶ Deixe o carregador [13] arrefecer durante, pelo menos, 15 minutos entre processos de carregamento seguidos.

(Imag. A)

- Antes do funcionamento: Carregue o pack de pilhas [12] se o seu estado de carregamento for médio ou baixo (ver “Verificar o estado de carregamento do pack de pilhas”).
- Os LED de controlo de carregamento (verde [14] e vermelho [15]) indicam o estado do carregador [13] e do pack de pilhas [12]:

LED	Estado
LED vermelho [15] está aceso	Pack de pilhas [12] está a carregar

LED	Estado
LED verde [14] está aceso	Pack de pilhas [12] está completamente carregado
LED verde [14] e LED vermelho [15] a piscar	Pack de pilhas [12] está defeituoso
LED vermelho [15] a piscar	Pack de pilhas [12] demasiado frio ou demasiado quente
LED verde [14] está aceso (sem pack de pilhas [12])	Carregador [13] está pronto

1. Coloque o pack de pilhas [12] no carregador [13].
2. Ligue a ficha de alimentação [16] do carregador [13] a uma tomada adequada.
3. Quando o pack de pilhas [12] está completamente carregado:
  - Puxe a ficha de alimentação [16] do carregador [13] da tomada.
  - Remova o pack de pilhas [12] do carregador [13].

## ● Colocar/remover ferramenta de trabalho

### ⚠ AVISO!



Desligue o produto, remova o pack de pilhas [12] e deixe o produto arrefecer antes de realizar as adaptações!

### ⚠ CUIDADO! Risco de ferimento!



As ferramentas de trabalho podem ser afiadas e ficar quentes durante a utilização. Utilize luvas de proteção quando está a trabalhar com ferramentas de trabalho.

### ⚠ CUIDADO! Risco de ferimento!

- ▶ Mantenha as mãos afastadas da ferramenta de trabalho quando o produto estiver em funcionamento.
- ▶ Após desligar o produto a ferramenta de trabalho ainda mantém algum movimento durante um determinado tempo. Não toque na ferramenta de trabalho quando essa estiver em movimento e não tente pará-la.

(Imag. C, I)

O produto está equipado com um suporte de fuso automático para abrir ou fechar o mandril [1] com o anel de mandril [2].

1. Abrir o mandril [1]: Gire o anel de mandril [2] em sentido contrário dos ponteiros do relógio.
2. Coloque uma ferramenta de trabalho (ponta de aparafusar [18], broca para madeira [19] ou broca HSS [20]) adequada o quanto puder para dentro do mandril [1].
3. Fechar o mandril [1]: Mantenha a ferramenta de trabalho em posição. Gire o anel de mandril [2] em sentido dos ponteiros do relógio.

## ● Remover/montar o mandril

### NOTA

- ▶ Se pretender utilizar o adaptador para bits [1a] (ver “Utilizar o adaptador para bits”), tem de retirar primeiro o mandril [1].

(Imag. H)

### Remover o mandril

1. Segure firmemente o mandril [1] pela frente.
2. Puxe o anel de bloqueio [3] para trás para desbloquear o mandril [1].

3. Retire o mandril **1** do adaptador para bits **1a**.

## Montar o mandril

### NOTA

- ▶ Se o mandril **1** e o adaptador para bits **1a** não encaixarem corretamente, o anel de bloqueio **3** não pode voltar à sua posição original. Neste caso, rode o mandril no sentido dos ponteiros do relógio ou no sentido contrário ao dos ponteiros do relógio até que o anel de bloqueio regresse à sua posição original, acompanhado de um estalido.

1. Puxe o anel de bloqueio **3** para trás.
2. Alinhe o orifício do mandril **1** com o adaptador para bits **1a**.
3. Empurre o mandril **1** para o adaptador para bits **1a** até ao batente.
4. Solte o anel de bloqueio **3** para fixar o mandril **1**.

## ● Utilizar o adaptador para bits

### NOTA

- ▶ Para utilizar o adaptador para bits **1a**, é necessário retirar primeiro o mandril **1** (ver “Remover/montar o mandril”).

(Imag. J)

- Introduza uma ponta de aparafusar **18** no adaptador para bits **1a** até ao batente. A ponta de aparafusar é mantida em posição por um ímã na base do adaptador para bits.
- Para retirar a ponta de aparafusar **18**, puxe-a para fora do adaptador para bits **1a**.

## ● Teste

### NOTA

- ▶ Antes dos primeiros trabalhos e após cada substituição da ferramenta de trabalho realize um teste sem carga. Desligue de imediato o produto quando a ferramenta de trabalho não está alinhada, quando surgem vibrações significativas ou ruídos anormais.

- Antes do funcionamento verifique se a ferramenta de trabalho está colocada corretamente, ou seja, se ela está centrada no mandril **1**.
- As medidas e a forma das pontas de aparafusar **18** estão identificadas. Se tiver dúvidas, verifique primeiro se o bit está colocado sem folga na cabeça do parafuso.

## ● Utilização

### ● Selecionar velocidade

**⚠ ATENÇÃO! Risco de danos no produto!**



Apenas utilize o seletor de velocidade **5** quando o produto estiver parado.

(Imag. D)

- Mude a velocidade deslizando o seletor de velocidade **5** para a frente ou para atrás.

Velocidade 1:	
Adequado para:	Aparafusar
Velocidade de rotação:	Baixo
Binário:	Alto

Velocidade 2:	
Adequado para:	Perfuração
Velocidade de rotação:	Alto
Binário:	Baixo

## ● Configurar direção de rotação

### ⚠ ATENÇÃO! Risco de danos no produto!



Apenas utilize o botão de direção de rotação [6] quando o produto estiver parado.

(Imag. E)

- Mude de direção de rotação premindo o botão de direção de rotação [6] para a direita ou esquerda.
- Se o botão de direção de rotação [6] estiver em posição média significa que o botão de ligar/desligar [8] está bloqueado.

## ● Regulação do torque

(Imag. G)

- O torque pode ser configurado ao girar o tubo de torque [4].
- Parafusos de tamanho pequeno, ou seja, materiais suaves: Selecione um nível baixo (número inferior).
- Parafusos de tamanho grande, materiais duros, ou seja, quando estiver a remover parafusos: Selecione um nível alto (número superior).
- Para trabalhos de perfuração: Gire o tubo de torque [4] em posição

## ● Ligar e desligar

### NOTA

- ▶ O botão de ligar/desligar [8] não pode ser fixado.

(Imag. F)

- Ligar:** Prima o botão de ligar/desligar [8] e mantenha-o premido. Se necessário controle a velocidade (ver “Controlo de velocidade”).
- Desligar:** Solte o botão de ligar/desligar [8].

## ● Controlo de velocidade

- Através de várias pressões quando prima o botão de ligar/desligar [8] pode controlar a velocidade:

Pressão de contacto	Velocidade
Pressão suave:	Mais baixa
Pressão mais forte:	Mais alta

## ● LED luz de trabalho

### NOTA

- ▶ A LED luz de trabalho [10] ainda fica acesa durante 10 segundos após o produto ser desligado.

O presente produto está equipado com um LED luz de trabalho [10] para iluminar diretamente a área de trabalho e melhorar a visibilidade de ambientes de pouca iluminação.

- O LED luz de trabalho [10] ilumina automaticamente assim que o produto estiver ligado.

## ● Indicações de trabalho

### Torque

- Os parafusos de tamanho pequeno/bits podem ficar danificados quando o torque ou a velocidade está configurada alta de mais.

### Aparafusamento rígido (p. ex., em metal macio)

- Os torques elevados são gerados com aparafusamentos rígidos. Selecione uma rotação baixa.

### Aparafusamento suave (p. ex., em madeira maciça)

- Neste caso aparafuse com uma rotação baixa para, p. ex., não danificar a superfície da madeira quando estiver em contacto com

cabeça do parafuso. Utilize um escareador.

- Parafusos de tamanho pequeno podem ser diretamente aparafusadas sem furo prévio.

### Ao perfurar madeira, metal e outros materiais

- No caso de um diâmetro pequeno na perfuração utilize uma rotação alta e no caso de um diâmetro maior na perfuração utilize uma rotação baixa.
- Em caso de materiais duros selecione uma rotação baixa e no caso de materiais suaves utilize uma rotação alta.
- Se possível assegure e fixe a peça a trabalhar num dispositivo de fixação.
- Marque o sítio onde vai fazer um furo utilizando um grão ou um prego. Selecione uma rotação baixa quando começa a furar.
- Tire a broca enquanto essa estiver a rodar várias vezes do furo a fim de eliminar aparas e sujidade da perfuração.

### Fazer furos no metal

- Utilize uma broca HSS **20**. Para obter os melhores resultados deixe a perfuradora arrefecer utilizando um lubrificante de refrigeração (óleo de corte). A perfuradora para metal também pode ser utilizada para furar madeira e plástico. Comece a fazer o furo com uma broca de diâmetro pequeno e vá aproximando ao diâmetro do furo desejado.

### Perfurar madeira

- Utilize brocas para madeira **19** com ponta central.  
Perfuração profunda: Utilize uma “broca de cobra”.  
Furos de diâmetro grande: Utilize uma broca com ponto de centragem.

Parafusos de tamanho pequeno podem ser diretamente aparafusadas sem furo prévio.

## ● Limpeza e manutenção

### ⚠ AVISO!



Desligue o produto, remova o pack de pilhas **12** e deixe o produto arrefecer antes de realizar os trabalhos de inspeção, manutenção ou de limpeza!

## ● Limpeza

### NOTA

- ▶ Não utilize detergentes químicos, substâncias alcalinas, abrasivas ou agressivas ou desinfetante para limpar o produto, porque podem danificar a superfície.
- Uma limpeza correta e regular contribui para uma utilização segura e prolonga a vida útil do produto.
- As aberturas da ventilação têm de estar sempre livres.
- Evite a entrada de líquidos no interior do produto.
- Mantenha o produto sempre limpo, seco, livre de óleo e lubrificantes. Limpe o pó após cada utilização e antes do armazenamento.
- Para a limpeza do produto utiliza um pano seco. Utilize uma escova suave para limpar as áreas de difícil acesso.
- Utilize um pano ou uma escova suave para eliminar sobretudo a sujidade e pó das aberturas da ventilação.
- **Manutenção**
  - Antes e após cada utilização verifique se o produto e os acessórios (p. ex., ferramentas de inserção)

apresentam gastos ou danos. Se necessário substitua as peças por novas conforme descrito no presente manual de instrução. Respeite as exigências técnicas (ver “Dados técnicos”).

## ● **Reparação**

- No interior do produto não existem peças que precisam de ser reparadas pelo utilizador. Consulte uma pessoa qualificada para verificar e reparar o produto.

## ● **Armazenamento**

- Carregue o botão de direção de rotação [6] em posição média para bloquear o botão de ligar/desligar [8].
- Limpe o produto conforme descrito acima.
- Guarde o produto e os respetivos acessórios num local escuro, seco, livre de gelo e bem ventilado.
- Guarde o produto num local fora do alcance de crianças. A melhor temperatura de armazenamento a longo prazo (superior a 3 meses) é entre +20 °C e +26 °C.
- Armazene o produto no saco de transporte [17].

## **Indicações referentes ao pack de pilhas**

- Armazene o pack de pilhas [12] só em estado meio carregado. O estado de carregamento durante o tempo de armazenamento a longo prazo deve dispor 40 % a 60 % (LED estado de carregamento [9] vermelho e cor de laranja estão acesos).
- Verifique todos os 3 meses durante o armazenamento a longo prazo o estado de carregamento do pack de pilhas [12]. Se necessário carregue o pack de pilhas.

## ● **Transporte**

- Carregue o botão de direção de rotação [6] em posição média para bloquear o botão de ligar/desligar [8].
- Transporte o produto no respetivo saco de transporte [17].
- Protege o produto contra golpes e vibrações fortes que acontecem em especial durante o transporte em veículos.
- Protege o produto contra o deslizamento e a inclinação.

## ● **Eliminação**

A embalagem é feita de materiais não poluentes que podem ser eliminados nos contentores de reciclagem locais.



Esteja atento à especificação dos materiais da embalagem para a separação de lixo. Estas são identificadas com abreviações (a) e números (b) com o seguinte significado: 1–7: Plásticos/20–22: Papel e papelão/80–98: Materiais compostos.

## **Produto:**



As possibilidades de reciclagem dos artigos utilizados poderão ser averiguadas no seu Município ou Câmara Municipal.



Não deposite o produto utilizado no lixo doméstico, a favor da proteção do ambiente. Elimine-o de forma responsável. Pode informar-se no seu município sobre os locais de recolha adequados e o seu período de funcionamento.

As pilhas/baterias avariadas ou gastas têm de ser recicladas. Devolva as pilhas ou baterias e/ou o produto nos locais específicos destinados à sua recolha.



## **Danos ambientais devido à eliminação incorreta das pilhas/baterias!**

Remova as pilhas/bloco de pilhas do produto antes de eliminar.

As pilhas/baterias não podem ser eliminadas no lixo doméstico. Podem conter metais pesados nocivos e estão sujeitas à regulação de lixos tóxicos. Os símbolos químicos dos metais pesados são os seguintes: Cd = cádmio, Hg = mercúrio, Pb = chumbo. Como tal, deposite as pilhas/baterias utilizadas num ponto de recolha adequado do seu município.

## **● Garantia**

O produto foi fabricado de acordo com diretrizes de qualidade rigorosas e cuidadosamente testado antes da entrega. Em caso de defeitos materiais ou de fabrico, tem direitos legais contra o vendedor do produto. Os seus direitos legais não são limitados de forma alguma pela nossa garantia abaixo apresentada.

A garantia para este produto é de 5 anos a partir da data de compra. O período de garantia começa na data da compra. Guarde o recibo de compra original num local seguro, pois este documento é exigido como prova de compra.

Quaisquer danos ou defeitos já presentes no momento da compra devem ser comunicados imediatamente após a desembalagem do produto.

No caso de o produto apresentar um defeito de material ou de fabrico dentro de 5 anos a partir da data de compra, repará-lo-emos ou substituí-lo-emos gratuitamente, à nossa critério. O período de garantia não pode ser prolongado por uma reclamação de garantia concedida. Isto também se aplica às peças substituídas e reparadas.

Esta garantia é nula se o produto tiver sido danificado ou utilizado ou mantido de forma inadequada.

A garantia cobre defeitos de material e de fabrico. Esta garantia não cobre peças do produto sujeitas a desgaste normal e, portanto, consideradas peças consumíveis (por ex., baterias, mangueiras, cartuchos de tinta), nem cobre danos em peças frágeis, por ex., interruptores ou peças feitas em vidro.

Com a troca do aparelho, de acordo com DL 67/2003, o tempo de garantia se inicia novamente.

## **● Procedimento no caso de ativação da garantia**

Para garantir que o seu pedido é processado rapidamente, siga as instruções abaixo:

Por favor, prepare para todas os pedidos o recibo de compra e o número de artigo (IAN 487754\_2501) como prova da compra.

Consulte a placa de identificação no produto, uma gravação no produto, a página de título das suas instruções (em baixo à esquerda) ou o autocolante no verso ou na parte inferior do produto para obter o número do artigo.

Se ocorrerem falhas de funcionamento ou outros defeitos, contacte primeiro o serviço de assistência técnica abaixo indicado, por telefone ou por e-mail.

O produto considerado defeituoso pode então ser enviado gratuitamente para o endereço de serviço que lhe foi fornecido, juntando a prova de compra (recibo) e indicando o tipo de defeito e a data em que ocorreu.



Pode ver e descarregar estes e muitos outros manuais em [parkside-diy.com](http://parkside-diy.com). Este código QR irá levá-lo diretamente para [parkside-diy.com](http://parkside-diy.com). Selecione o seu país e utilize a máscara de pesquisa para procurar o manual de instruções. Introduzindo o número do artigo (IAN) 487754\_2501, irá aceder ao manual de instruções do seu artigo.

## ● **Assistência Técnica**

### **PT Serviço Portugal**

Tel.: 800849093

E-Mail: [owim@lidl.pt](mailto:owim@lidl.pt)

# ● Declaração UE de conformidade

## DECLARAÇÃO UE DE CONFORMIDADE (N°. 487754\_2501)

IAN: 487754\_2501  
Identificação do produto: "PARKSIDE" Aparafusadora a bateria  
Número do Modelo: HG12447

O objeto da declaração acima descrito está em conformidade com a legislação de harmonização da União aplicável:

Diretiva 2006/42/CE
Diretiva 2014/30/EU
Diretiva 2011/65/EU cu toate modificările aferente

Referências às normas harmonizadas aplicáveis ou às outras especificações técnicas em relação às quais é declarada a conformidade:

<b>N ° / Peças</b>
Diretiva 2006/42/CE
EN 62841-1:2015/A11:2022
EN 62841-2-1:2018/A12:2022
Diretiva 2014/30/EU
EN IEC 55014-1:2021
EN IEC 55014-2:2021

O objeto da declaração acima mencionada está em conformidade com a Diretiva 2011/65 / UE do Parlamento Europeu e do Conselho de 8 de Junho de 2011, relativa à restrição do uso de determinadas substâncias perigosas em equipamentos elétricos e eletrônicos:

<b>N ° / Peças</b>
EN IEC 63000:2018

Detentor da documentação técnica: OWIM GmbH & Co.KG

Assinado por e em nome de:

**OWIM GmbH & Co. KG, Stiftsbergstraße 1, 74167 Neckarsulm, Alemanha**

Esta declaração de conformidade é emitida sob a exclusiva responsabilidade do fabricante.

Tradução da original declaração de conformidade

Neckarsulm	27.05.2025	<i>ppa. Jens Buchheim</i>	<i>ppa. Dr. Thorsten Maier</i>
Lugar	Data	ppa. Jens Buchheim Signatário autorizado	ppa. Dr. Thorsten Maier Signatário autorizado

PT





















PT 67

- List of pictograms used** ..... Page 70
- Introduction** ..... Page 70
  - Intended use ..... Page 71
  - Scope of delivery ..... Page 71
  - Parts description ..... Page 71
  - Technical data ..... Page 71
- Safety instructions** ..... Page 73
  - General power tool safety warnings ..... Page 73
  - Drill safety warnings ..... Page 75
  - Vibration and noise reduction ..... Page 76
  - Behaviour in emergency situations ..... Page 76
  - Residual risks ..... Page 76
  - Battery charger safety warnings ..... Page 77
- Before first use** ..... Page 78
  - Accessories ..... Page 78
  - Removing/attaching the battery pack ..... Page 78
  - Checking the battery pack's charging level ..... Page 79
  - Charging the battery pack ..... Page 79
  - Attaching/removing the accessory tool ..... Page 79
  - Removing/installing the chuck ..... Page 80
  - Using the bit adaptor ..... Page 80
  - Trial run ..... Page 81

- Operation** . . . . . Page 81
  - Gear selection . . . . . Page 81
  - Setting the rotating direction . . . . . Page 81
  - Torque control . . . . . Page 81
  - Switching on and off . . . . . Page 81
  - Speed control . . . . . Page 82
  - LED work light . . . . . Page 82
- Working instructions** . . . . . Page 82
- Cleaning and care** . . . . . Page 82
  - Cleaning . . . . . Page 83
  - Maintenance . . . . . Page 83
  - Repair . . . . . Page 83
  - Storage . . . . . Page 83
  - Transportation . . . . . Page 83
- Disposal** . . . . . Page 83
- Warranty** . . . . . Page 84
  - Warranty claim procedure . . . . . Page 85
- Service** . . . . . Page 85
- EU declaration of conformity** . . . . . Page 86

## List of pictograms used

	<b>WARNING!</b> – Designating a hazard with moderate risk, which can result in death or severe injury if not avoided (e.g. risk of electric shock)		This symbol means that the operating instructions must be observed when using the product.
	<b>CAUTION!</b> – Designating a hazard with low risk, which could result in minor or moderate injury if not avoided (e.g. risk of scalding)		Always unplug the charger <b>13</b> from the mains before removing the battery pack <b>12</b> from the charger or inserting the battery pack.
	<b>NOTICE!</b> – Warns of possible damage to property/the product if not avoided (e.g. risk of short circuit)		Always switch the product off, remove the battery pack <b>12</b> and let the product cool down before making any adjustments.
<b>HSS</b>	High speed steel		Wear protective gloves!
	Alternating current/voltage		Direct current/voltage
	Use the product in dry indoor spaces only.		Fuse
	Protection class II (double insulation)		Revolutions per minute
	Protect the battery pack <b>12</b> from fire.		Protect the battery pack <b>12</b> from heat and continuous intense sunlight.
	Protect the battery pack <b>12</b> from water and moisture.		Safety information
	CE mark indicates conformity with relevant EU directives applicable for this product.		Instructions for use

## 12V CORDLESS DRILL DRIVER STARTER SET

### ● Introduction

We congratulate you on the purchase of your new product. You have chosen a high quality product. The instructions

for use are part of the product. They contain important information concerning safety, use and disposal. Before using the product, please familiarise yourself with all of the safety information and instructions for use. Only use the product as described and for the specified

applications. If you pass the product on to anyone else, please ensure that you also pass on all the documentation with it.

### ● Intended use

- The product is designed for inserting, tightening and loosening screws as well as drilling in wood, metal, ceramics, and plastics.
- The product is not intended to drill into very hard materials such as cement or concrete.
- Always use the correct accessory tools according to the intended use! Observe the technical requirements of this product (see “Technical data”) when purchasing and using accessory tools!
- The LED work light **10** on this product is intended to illuminate the immediate work area.
- Any other use or modification of the product are considered improper use and can result in hazards such as death, life-threatening injuries and damage. The manufacturer is not liable for any damages caused by improper use. The product is not intended for commercial use or for any other use.

### ● Scope of delivery

#### **⚠ WARNING!**

► The product and the packaging are not children’s toys! Children must not play with plastic bags, sheets and small parts! There is a danger of choking and suffocation!

- 1 12V Cordless Drill Driver Starter Set
- 2 Battery pack
- 1 Charger
- 1 Screw bit set
- 1 Wood drill bit set
- 1 HSS drill bit set

- 1 Carrying bag
- 1 User manual

### ● Parts description

Before reading, unfold the pages containing the illustrations and familiarise yourself with all functions of the product.

**Figure A:**

- 1** Chuck
- 2** Chuck ring
- 3** Lock ring
- 4** Torque sleeve
- 5** Gear selector
- 6** Rotation direction switch/lock
- 7** Grip handle
- 8** On/off switch/speed control
- 9** Charging level LEDs (red/orange/green)
- 10** LED work light
- 11** Release button
- 12** Battery pack
- 13** Charger
- 14** Charging control LED – Green
- 15** Charging control LED – Red
- 16** Mains cord with mains plug
- 17** Carrying bag
- 18** Screw bit set
- 19** Wood drill bit set
- 20** HSS drill bit set

**Figure H:**

- 1a** Bit adaptor

### ● Technical data

<b>12V Cordless Drill Driver Starter Set</b>	<b>PBSPA 12 E4</b>
Model no.:	HG12447 (incl. charger with VDE plug) HG12447-BS (incl. charger with BS plug)
Rated voltage:	12 V ===
Drill chuck type:	keyless chuck

Gearbox:	2 speed
<b>No-load speed n<sub>0</sub>:</b>	
1 <sup>st</sup> gear:	0–460 min <sup>-1</sup>
2 <sup>nd</sup> gear:	0–1,750 min <sup>-1</sup>
Max. torque:	35 N m
Torque adjustment:	20 levels + 1 drill setting
Chuck clamping range:	Ø 0.8–10 mm
Max. drill diameter:	into steel Ø 10 mm into wood Ø 19 mm

<b>Battery pack</b>	<b>PAPK 12 A4</b>
Model no.:	HG10031
Type:	Lithium-Ion
Rated voltage:	12 V ===
Capacity:	2.0 Ah

<b>Charger</b>	<b>PLGK 12 A3</b>
Model no.:	HG10038 (VDE plug) HG10038-BS (BS plug)
<b>Input</b>	
Rated voltage:	220–240 V~, 50–60 Hz
Rated power consumption:	50 W
Fuse (internal):	2 A/ 
<b>Output</b>	
Rated voltage:	12 V ===
Rated current:	2.4 A
Charging time:	approx. 60 minutes
Protection class:	II/□ (double insulation)

<b>Recommended ambient temperature:</b>	
While charging:	+4 °C to +40 °C
During operation:	+4 °C to +40 °C
During storage:	+20 °C to +26 °C

## Noise emission value

The measured values have been determined in accordance with EN 62841. The A-rated noise level of the power tool is typically as follows:

Sound pressure level L <sub>pA</sub> :	Max. 71.4 dB
Uncertainty K <sub>pA</sub> :	3 dB
Sound power level L <sub>WA</sub> :	Max. 79.4 dB
Uncertainty K <sub>WA</sub> :	3 dB

## Vibration emission value

Vibration total values (triaxial vector sum) determined according to EN 62841:

### Drilling into metal:

Hand/arm vibration a <sub>h,D</sub> :	≤ 2.5 m/s <sup>2</sup> (max. 1.38 m/s <sup>2</sup> )
Uncertainty K:	1.5 m/s <sup>2</sup>

### **WARNING!**



Wear ear protection!

### **WARNING!**

- ▶ The vibration and noise emissions during actual use of the power tool can differ from the declared values depending on the manner in which the tool is used, especially what kind of workpiece is processed. Try to minimise exposure to vibration and noise. Examples of measures to reduce vibration include wearing gloves when using the tool and limiting working time. All parts of the operating cycle must be taken into account (e.g. times when the power tool is switched off and when it is running idle in addition to the trigger time).

## NOTE

- ▶ The declared vibration total value and the declared noise emission value have been measured in accordance with a standard test method and may be used for comparing one tool with another.
- ▶ The declared total vibration value and the declared noise emission value may also be used for a preliminary assessment of exposure.



## Safety instructions

### ● General power tool safety warnings

#### ⚠ WARNING!

- ▶ **Read all safety warnings, instructions, illustrations and specifications provided with this power tool.** Failure to follow all instructions listed below may result in electric shock, fire and/or serious injury.

### Save all warnings and instructions for future reference.

The term “power tool” in the warnings refers to your mains-operated (corded) power tool or battery-operated (cordless) power tool.

#### Work area safety

- 1) **Keep work area clean and well lit.** Cluttered or dark areas invite accidents.
- 2) **Do not operate power tools in explosive atmospheres, such as in the presence of flammable liquids, gases or dust.** Power tools create

sparks which may ignite the dust or fumes.

- 3) **Keep children and bystanders away while operating a power tool.** Distractions can cause you to lose control.

#### Electrical safety

- 1) **Power tool plugs must match the outlet. Never modify the plug in any way. Do not use any adapter plugs with earthed (grounded) power tools.** Unmodified plugs and matching outlets will reduce risk of electric shock.
- 2) **Avoid body contact with earthed or grounded surfaces, such as pipes, radiators, ranges and refrigerators.** There is an increased risk of electric shock if your body is earthed or grounded.
- 3) **Do not expose power tools to rain or wet conditions.** Water entering a power tool will increase the risk of electric shock.
- 4) **Do not abuse the cord. Never use the cord for carrying, pulling or unplugging the power tool. Keep cord away from heat, oil, sharp edges or moving parts.** Damaged or entangled cords increase the risk of electric shock.
- 5) **When operating a power tool outdoors, use an extension cord suitable for outdoor use.** Use of a cord suitable for outdoor use reduces the risk of electric shock.
- 6) **If operating a power tool in a damp location is unavoidable, use a residual current device (RCD) protected supply.** Use of an RCD reduces the risk of electric shock.

## Personal safety

- 1) **Stay alert, watch what you are doing and use common sense when operating a power tool. Do not use a power tool while you are tired or under the influence of drugs, alcohol or medication.** A moment of inattention while operating power tools may result in serious personal injury.
- 2) **Use personal protective equipment. Always wear eye protection.** Protective equipment such as dust mask, non-skid safety shoes, hard hat, or hearing protection used for appropriate conditions will reduce personal injuries.
- 3) **Prevent unintentional starting. Ensure the switch is in the off-position before connecting to power source and/or battery pack, picking up or carrying the tool.** Carrying power tools with your finger on the switch or energising power tools that have the switch on invites accidents.
- 4) **Remove any adjusting key or wrench before turning the power tool on.** A wrench or a key left attached to a rotating part of the power tool may result in personal injury.
- 5) **Do not overreach. Keep proper footing and balance at all times.** This enables better control of the power tool in unexpected situations.
- 6) **Dress properly. Do not wear loose clothing or jewellery. Keep your hair, clothing and gloves away from moving parts.** Loose clothes, jewellery or long hair can be caught in moving parts.

- 7) **If devices are provided for the connection of dust extraction and collection facilities, ensure these are connected and properly used.** Use of dust collection can reduce dust-related hazards.
- 8) **Do not let familiarity gained from frequent use of tools allow you to become complacent and ignore tool safety principles.** A careless action can cause severe injury within a fraction of a second.

## Power tool use and care

- 1) **Do not force the power tool. Use the correct power tool for your application.** The correct power tool will do the job better and safer at the rate for which it was designed.
- 2) **Do not use the power tool if the switch does not turn it on and off.** Any power tool that cannot be controlled with the switch is dangerous and must be repaired.
- 3) **Disconnect the plug from the power source and/or the battery pack from the power tool before making any adjustments, changing accessories, or storing power tools.** Such preventive safety measures reduce the risk of starting the power tool accidentally.
- 4) **Store idle power tools out of the reach of children and do not allow persons unfamiliar with the power tool or these instructions to operate the power tool.** Power tools are dangerous in the hands of untrained users.
- 5) **Maintain power tools and accessories. Check for misalignment or binding of moving parts, breakage of parts and any other condition that may affect the power tool's operation. If damaged, have the power**

- tool repaired before use.** Many accidents are caused by poorly maintained power tools.
- 6) **Keep cutting tools sharp and clean.** Properly maintained cutting tools with sharp cutting edges are less likely to bind and are easier to control.
  - 7) **Use the power tool, accessories and tool bits etc. in accordance with these instructions, taking into account the working conditions and the work to be performed.** Use of the power tool for operations different from those intended could result in a hazardous situation.
  - 8) **Keep handles and grasping surfaces dry, clean and free from oil and grease.** Slippery handles and grasping surfaces do not allow for safe handling and control of the tool in unexpected situations.

### Battery tool use and care

- 1) **Recharge only with the charger specified by the manufacturer.** A charger that is suitable for one type of battery pack may create a risk of fire when used with another battery pack.
- 2) **Use power tools only with specifically designated battery packs.** Use of any other battery packs may create a risk of injury and fire.
- 3) **When battery pack is not in use, keep it away from other metal objects, like paper clips, coins, keys, nails, screws or other small metal objects, that can make a connection from one terminal to another.** Shorting the battery terminals together may cause burns or a fire.

- 4) **Under abusive conditions, liquid may be ejected from the battery; avoid contact. If contact accidentally occurs, flush with water. If liquid contacts eyes, additionally seek medical help.** Liquid ejected from the battery may cause irritation or burns.
- 5) **Do not use a battery pack or tool that is damaged or modified.** Damaged or modified batteries exhibit unpredictable behaviour resulting in fire, explosion or risk of injury.
- 6) **Do not expose a battery pack or tool to fire or excessive temperature.** Exposure to fire or temperature above 130 °C may cause explosion.
- 7) **Follow all charging instruction and do not charge the battery pack or tool outside the temperature range specified in the instruction.** Charging improperly or at temperatures outside the specified range may damage the battery and increase the risk of the fire.

### Service

- 1) **Have your power tool serviced by a qualified repair person using only identical replacement parts.** This will ensure that the safety of the power tool is maintained.
- 2) **Never service damaged battery packs.** Service of battery packs should only be performed by the manufacturer or authorized service providers.

### ● Drill safety warnings

1. **Safety instructions for all operations**
  - 1) **Hold the power tool by insulated gripping surfaces, when performing an operation where the**

**accessory tool or fasteners may contact hidden wiring.** Accessory tools or fasteners contacting a “live” wire may make exposed metal parts of the power tool “live” and could give the operator an electric shock.

## 2. Safety instructions when using long drill bits

- 1) **Never operate at higher speed than the maximum speed rating of the drill bit.** At higher speeds, the drill bit is likely to bend if allowed to rotate freely without contacting the workpiece, resulting in personal injury.
- 2) **Always start drilling at low speed and with the drill bit tip in contact with the workpiece.** At higher speeds, the drill bit is likely to bend if allowed to rotate freely without contacting the workpiece, resulting in personal injury.
- 3) **Apply pressure only in direct line with the drill bit and do not apply excessive pressure.** Drill bits can bend causing breakage or loss of control, resulting in personal injury.

## ● Vibration and noise reduction

To reduce the impact of noise and vibration emission, limit the time of operation, use low-vibration and low-noise operating modes as well as wear personal protective equipment.

Take the following points into account to minimise the vibration and noise exposure risks:

- Only use the product as intended by its design and these instructions.
- Ensure that the product is in good condition and well maintained.

- Use correct accessory tools for the product and ensure they are in good condition.
- Keep tight grip on the handles/grip surface.
- Maintain this product in accordance with these instructions and keep it well lubricated (where appropriate).
- Plan your work schedule to spread any high vibration tool use across a longer period of time.

## ● Behaviour in emergency situations

Familiarise yourself with the use of this product by means of this instruction manual. Memorise the safety warnings and follow them to the letter. This will help to prevent risks and hazards.

- Always be alert when using this product, so that you can recognise and handle risks early. Fast intervention can prevent serious injury and damage to property.
- Switch the product off and disconnect it from the mains if there are malfunctions. Have the product checked by a qualified professional and repaired, if necessary, before you operate it again.

## ● Residual risks

### NOTE

- ▶ This product produces an electromagnetic field during operation! This field may under some circumstances interfere with active or passive medical implants! To reduce the risk of serious or fatal injury, we recommend persons with medical implants to consult their doctor and the medical implant manufacturer before operating this product!

Even if you are operating this product in accordance with all the safety requirements, potential risks of injury and damage remain. The following dangers can arise in connection with the structure and design of this product:

- Health defects resulting from vibration emission if the product is being used over long periods of time or not adequately managed and properly maintained.
- Injuries and damage to property due to broken accessory tools or the sudden impact of hidden objects during use.
- Danger of injury and property damage caused by flying objects.

### ● Battery charger safety warnings

- This appliance can be used by children aged from 8 years and above and persons with reduced physical, sensory or mental capabilities or lack of experience and knowledge if they have been given supervision or instruction concerning use of the appliance in a safe way and understand the hazards involved. Children shall not play with the appliance. Cleaning and user maintenance shall not be made by children without supervision.

- Do not charge non-rechargeable batteries. Disregarding this instruction is hazardous.
- If the supply cord is damaged, it must be replaced by the manufacturer, its service agent or similarly qualified persons in order to avoid a hazard.
- Protect the electrical parts against moisture. Do not immerse such parts in water or other liquids to avoid electrical shock. Never hold the appliance under running water. Pay attention to the instructions provided for cleaning, maintenance and repair.
- The appliance is suitable for indoor use only.

⚠ **ATTENTION!** This charger is only designed for charging the battery pack types:

<b>/// PARKSIDE® 12 V battery pack</b>		
PAPK 12 A3	2.0 Ah	3 cells
PAPK 12 B3	4.0 Ah	6 cells
PAPK 12 C1	2.5 Ah	3 cells
PAPK 12 D1	5.0 Ah	6 cells

## Suitable battery packs and chargers

<b>Battery pack:</b>	<b>/// PARKSIDE®</b> X 12 V Team
<b>Charger:</b>	<b>/// PARKSIDE®</b> X 12 V Team

- Customers can order compatible replacement batteries and chargers from Lidl online shops for the following countries: Germany (lidl.de), France (lidl.fr), Belgium (lidl.be), Czech Republic (lidl.cz), Netherlands (lidl.nl), Poland (lidl.pl), Slovakia (lidl.sk), Spain (lidl.es). Customers from all other countries can order from [www.optimex-shop.com](http://www.optimex-shop.com).

### ● Before first use

#### ● Accessories

#### **⚠ WARNING!**

- ▶ Do not use accessories not recommended by Parkside. This may result in electric shock or fire.

#### **NOTE**

- ▶ This instruction manual contains information and suggestions for several accessory tools and their uses. Some of the described accessory tools are not included in the shipment (see “Scope of delivery”), but are meant to indicate additional possibilities for using this product.

To operate this product safely and correctly, the following accessories, i.e. tools and accessory tools, are necessary:

- Cooling lubricant (cutting oil) suitable for drilling in metal
- Suitable personal protective equipment

Accessories and accessory tools are available through your authorised dealer. When buying always consider the technical requirements of this product (see “Technical data”).

If you are not certain, ask a qualified specialist and get advice from your trusted dealer.

### ● Removing/attaching the battery pack

#### **⚠ CAUTION! Risk of injury!**

- ▶ Always lock the on/off switch **[8]** to avoid accidental starting by moving the rotation direction switch **[6]** into the centre position (Lock) before removing/attaching the battery pack **[12]**.

(Fig. B)

#### **Removing the battery pack**

1. Press the release button **[11]** on the battery pack **[12]**.
2. Pull the battery pack **[12]** away from the grip handle **[7]**.

## Attaching the battery pack

1. Push the battery pack **12** into the grip handle **7**.
2. Ensure the battery pack **12** clicks noticeably in place.

## ● Checking the battery pack's charging level

(Fig. A)

1. Unlock the on/off switch **8** by pressing the rotation direction switch **6** towards the left or right.
2. Briefly press the on/off switch **8**. The charging level LEDs **9** light up for approx. 10 seconds after releasing the on/off switch.

Colour	Charging level
Red/orange/green	Maximum
Red/orange	Medium
Red	Low

## ● Charging the battery pack

### **WARNING! Risk of injury!**



Always unplug the charger **13** from the mains before inserting/removing the battery pack **12**.

### **NOTE**

- ▶ You can charge the battery pack **12** at any time without reducing its life cycle.
- ▶ Interrupting the charging process does not damage the battery pack **12**.
- ▶ Let the charger **13** cool down for at least 15 minutes between successive charging processes.

(Fig. A)

- Before operation: Charge the battery pack **12** when it is at medium or low

charging level (see “Checking the battery pack's charging level”).

- The charging control LEDs (green **14** and red **15**) indicate the status of the charger **13** and the battery pack **12**:

LED	Status
Red LED <b>15</b> lights up	Battery pack <b>12</b> charges
Green LED <b>14</b> lights up	Battery pack <b>12</b> fully charged
Green LED <b>14</b> and red LED <b>15</b> flashing	Battery pack <b>12</b> defective
Red LED <b>15</b> flashing	Battery pack <b>12</b> too cold or too warm
Green LED <b>14</b> lights up (without battery pack <b>12</b> )	Charger <b>13</b> ready

1. Insert the battery pack **12** into the charger **13**.
2. Connect the mains plug **16** of the charger **13** to a mains outlet.
3. When the battery pack **12** is fully charged:
  - Disconnect the mains plug **16** of the charger **13** from the mains outlet.
  - Remove the battery pack **12** from the charger **13**.

## ● Attaching/removing the accessory tool

### **WARNING!**



Always switch the product off, remove the battery pack **12** and let the product cool down before making any adjustments!

### **CAUTION! Risk of injury!**



Accessory tools can be sharp and may become hot during use. Always wear protective gloves when handling accessory tools!

### **⚠ CAUTION! Risk of injury!**

- ▶ Keep your hands away from the accessory tool when the product is in operation.
- ▶ After the product has been switched off, the accessory tool continues moving for some time. Do not touch the accessory tool and do not attempt to brake it.

(Fig. C, I)

This product is equipped with an automatic spindle lock to open or close the chuck **1** with the chuck ring **2**.

1. Open the chuck **1**: Turn the chuck ring **2** in a counter-clockwise direction.
2. Insert a suitable accessory tool (screw bit **18**, wood drill bit **19**, or HSS drill bit **20**) into the chuck **1** as deep as required.
3. Close the chuck **1**: Hold the accessory tool in position. Turn the chuck ring **2** in a clockwise direction.

### **● Removing/installing the chuck**

#### **NOTE**

- ▶ If you want to use the bit adaptor **1a** (see “Using the bit adaptor”), you must first remove the chuck **1**.

(Fig. H)

#### **Removing the chuck**

1. Hold the chuck **1** from the front.
2. Pull the lock ring **3** backwards to unlock the chuck **1**.
3. Pull the chuck **1** off the bit adaptor **1a**.

### **Installing the chuck**

#### **NOTE**

- ▶ If the chuck **1** and the bit adaptor **1a** do not properly engage, the lock ring **3** cannot return back to its initial position. In this case, rotate the chuck clockwise or counter-clockwise until the lock ring returns back to its initial position with a click sound.

1. Pull the lock ring **3** backwards.
2. Align the hole of the chuck **1** with the bit adaptor **1a**.
3. Push the chuck **1** onto the bit adaptor **1a** as far as it will go.
4. Release the lock ring **3** to secure the chuck **1**.

### **● Using the bit adaptor**

#### **NOTE**

- ▶ If you want to use the bit adaptor **1a**, you must first remove the chuck **1** (see “Removing/installing the chuck”).

(Fig. J)

- Insert a screw bit **18** into the bit adaptor **1a** as far as it will go. The screw bit is held in place by a magnet at the bottom of the bit adaptor.
- To remove the screw bit **18**, pull it out of the bit adaptor **1a**.

## ● Trial run

### NOTE

▶ Always carry out a no-load trial run before starting work and after every accessory tool replacement. Switch the product off immediately if the accessory tool is not running smoothly, if considerable vibration occurs or if you hear abnormal noises.

- Before operating the product, check whether the accessory tool is correctly positioned, i.e. centred in the chuck [1].
- The screw bits [18] are labelled according to their dimensions and their shape. If you are uncertain, always check whether the bit fits tightly in the screw head without any free play.

## ● Operation

### ● Gear selection

**⚠ ATTENTION! Risk of product damage!**

 Do not operate the gear selector [5] until the product has come to a standstill.

(Fig. D)

- Change the gear by sliding the gear selector [5] forwards or backwards.

1 <sup>st</sup> gear:	
Suitable for:	Screwing
Speed:	Low
Torque:	High

2 <sup>nd</sup> gear:	
Suitable for:	Drilling
Speed:	High
Torque:	Low

### ● Setting the rotating direction

**⚠ ATTENTION! Risk of product damage!**

 Do not operate the rotation direction switch [6] until the product has come to a standstill.

(Fig. E)

- Change the direction of rotation by pressing the rotation direction switch [6] towards the left or right.
- When the rotation direction switch [6] is in the middle position, the on/off switch [8] is locked.

### ● Torque control

(Fig. G)

- The torque can be adjusted by turning the torque sleeve [4].
- Small screws or soft materials: Select a low level.
- Large screws, hard materials or removing screws: Select a high level.
- For drilling operation: Turn the torque sleeve [4] to the  position.

### ● Switching on and off

#### NOTE

- ▶ The on/off switch [8] cannot be locked.

(Fig. F)

- **Switching on:** Press and hold the on/off switch [8]. Regulate the speed as required (see “Speed control”).

- **Switching off:** Release the on/off switch **[8]**.

## ● Speed control

- By using the on/off switch **[8]**, you can progressively control the speed:

Pressure	Speed
Gentle pressure:	Lower speed
Greater pressure:	Higher speed

## ● LED work light

### NOTE

- ▶ The LED work light **[10]** stays on for an additional approx. 10 seconds after switching off the product.

This product is equipped with a LED work light **[10]** to illuminate the immediate working area to improve visibility in poorly lit areas.

- The LED work light **[10]** lights up automatically as soon as the product is switched on.

## ● Working instructions

### Torque

- Smaller screws/bits can be damaged if you set the torque or rotational speed too high.

### Hard screw joints (e.g. in soft metal)

- High torque occurs in hard screw joints. Select a low rotational speed.

### Soft screw joints (e.g. in soft wood)

- Again, use a low rotational speed, e.g. to avoid damaging the surface of the wood upon contact with the screw head. Use a countersink.
- Small screws can be screwed directly into soft wood.

## Drilling in wood, metal and other materials

- Use a high speed for drill bits with small diameter and a low speed for drill bits with large diameter.
- Select a low speed for hard materials and a high speed for soft materials.
- Secure or fasten the workpiece in a clamp or vice (if possible).
- Mark the spot where you want to drill using a centre punch or nail. Select a low rotational speed when starting.
- Pull the rotating drill bit from the hole repeatedly to remove dust and chips and clear the hole.

## Drilling in metal

- Use a HSS drill bit **[20]**. For optimum results, cool the drill bit with cooling lubricant (cutting oil). Metal drill bits can also be used to drill into wood and plastics. Start with a small diameter drill bit and then increase the size until the desired hole diameter is achieved.

## Drilling in wood

- Use a wood drill bit **[19]** with a lathe centre.  
Deep holes: Use an auger bit.  
Large-diameter holes: Use a Forstner bit.  
Small screws can be screwed directly into soft wood.

## ● Cleaning and care

### ⚠ WARNING!



Always switch the product off, remove the battery pack **[12]** and let the product cool down before performing inspection, maintenance and cleaning work!

## ● Cleaning

### NOTE

► Do not use chemical, alkaline, abrasive or other aggressive detergents or disinfectants to clean this product as they might be harmful to its surfaces.

- Regular and proper cleaning will help ensure safe use and prolong the life of the product.
- The vents must always be clear.
- Never allow fluids to get into the product.
- The product must always be kept clean, dry and free from oil or grease. Remove debris from it after each use and before storage.
- Clean the product with a dry cloth. Use a soft brush for areas that are hard to reach.
- In particular clean the air vents after every use with a cloth and soft brush.



## ● Maintenance

- Before and after each use, check the product and accessories (e.g. accessory tools) for wear and damage. If required, exchange them for new ones as described in this instruction manual. Observe the technical requirements (see “Technical data”).

## ● Repair



- This product does not contain any parts that can be repaired by the user. Contact an authorised service centre or a similarly qualified person to have it checked and repaired.

## ● Storage



- Push the rotation direction switch  to the centre position to lock the on/off switch .

- Clean the product as described above.
- Store the product and its accessories in a dark, dry, frost-free, well-ventilated place.
- Always store the product in a place that is inaccessible to children. The ideal long term storage (longer than 3 months) temperature is between +20 °C and +26 °C.
- Store the product in its carrying bag .

## Battery pack advice

- Only store the battery pack  partially charged. The battery pack should be charged to 40 % to 60 % (red and orange charging level LEDs  light up) before storing for extended periods.
- Check the battery pack  charge about every 3 months when storing for extended periods. Recharge as necessary.

## ● Transportation

- Push the rotation direction switch  to the centre position to lock the on/off switch .
- Transport the product in its carrying bag .
- Protect the product from any heavy impact or strong vibrations which may occur during transportation in vehicles.
- Secure the product to prevent it from slipping or falling over.

## ● Disposal

The packaging is made entirely of recyclable materials, which you may dispose of at local recycling facilities.



Observe the marking of the packaging materials for waste separation, which are marked with abbreviations (a) and numbers (b) with following meaning: 1–7: plastics/20–22: paper and fibreboard/80–98: composite materials.

### Product:



Contact your local refuse disposal authority for more details of how to dispose of your worn-out product.



To help protect the environment, please dispose of the product properly when it has reached the end of its useful life and not in the household waste. Information on collection points and their opening hours can be obtained from your local authority.

Faulty or used batteries/rechargeable batteries must be recycled. Return the batteries/rechargeable batteries and/or the product to the available collection points.



### **Environmental damage through incorrect disposal of the batteries/rechargeable batteries!**

Remove the batteries/battery pack from the product before disposal.

Batteries/rechargeable batteries may not be disposed of with the usual domestic waste. They may contain toxic heavy metals and are subject to hazardous waste treatment rules and regulations. The chemical symbols for heavy metals are as follows: Cd = cadmium, Hg = mercury, Pb = lead. That is why you should dispose of used batteries/rechargeable batteries at a local collection point.

## ● **Warranty**

The product has been manufactured to strict quality guidelines and meticulously examined before delivery. In the event of material or manufacturing defects you have legal rights against the retailer of this product. Your legal rights are not limited in any way by our warranty detailed below.

The warranty for this product is 5 years from the date of purchase. The warranty period begins on the date of purchase. Keep the original sales receipt in a safe location as this document is required as proof of purchase.

Any damage or defects already present at the time of purchase must be reported without delay after unpacking the product.

Should the product show any fault in materials or manufacture within 5 years from the date of purchase, we will repair or replace it – at our choice – free of charge to you. The warranty period is not extended as a result of a claim being granted. This also applies to replaced and repaired parts.

This warranty becomes void if the product has been damaged, or used or maintained improperly.

The warranty covers material or manufacturing defects. This warranty does not cover product parts subject to normal wear and tear, thus considered consumables (e.g. batteries, tubes, cartridges), nor damage to fragile parts, e.g. switches or glass parts.

## ● Warranty claim procedure

So that your request can be processed quickly, please observe the following instructions:

For all inquiries, please have the receipt and item number (IAN 487754\_2501) ready as proof of purchase.

The article number can be taken from the identification label on the product, engraving on the product, the front cover of your manual (at the bottom left), or the sticker on the back or bottom of the product.

If malfunctions or other defects arise, first contact the service department indicated below by phone or email.

You can then send a product recorded as defective to the communicated service address postage-free, making sure to enclose proof of purchase (receipt) and information on the details of the defect and when it occurred.



You can download and view this and numerous other manuals at [parkside-diy.com](http://parkside-diy.com). This QR code takes you directly to [parkside-diy.com](http://parkside-diy.com). Choose your country and use the search screen to search for the operating instructions. Entering the item number (IAN) 487754\_2501 takes you to the operating instructions for your item.

## ● Service

### GB Service Great Britain

Tel.: 0800 0569216

E-Mail: [owim@lidl.co.uk](mailto:owim@lidl.co.uk)

### MT Service Malta

Tel.: 8006 2960

E-Mail: [owim@lidl.com.mt](mailto:owim@lidl.com.mt)

# ● EU declaration of conformity

<b>EU DECLARATION OF CONFORMITY</b> (No. 487754_2501)
---

IAN: 487754\_2501  
 Product identification: "PARKSIDE" Cordless Drill Driver  
 Model Number: HG12447

The object of the declaration described above is in conformity with the relevant Union harmonisation legislation:

Directive 2006/42/EC
Directive 2014/30/EU
Directive 2011/65/EU and all related amendments

References to the relevant harmonised standards used or references to the other technical specifications in relation to which conformity is declared:

<b>N° / Parts</b>
Directive 2006/42/EC
EN 62841-1:2015/A11:2022
EN 62841-2-1:2018/A12:2022
Directive 2014/30/EU
EN IEC 55014-1:2021
EN IEC 55014-2:2021

The object of the declaration described above is in conformity with Directive 2011/65/EU of the European Parliament and of the Council of 8 June 2011 on the restriction of the use of certain hazardous substances in electrical and electronic equipment:

<b>N° / Parts</b>
EN IEC 63000:2018

**Keeper of the technical documentation:** OWIM GmbH & Co.KG

Signed for and on behalf of:  
**OWIM GmbH & Co. KG, Stiftsbergstraße 1, 74167 Neckarsulm, Germany**

This declaration of conformity is issued under the sole responsibility of the manufacturer.

Translation of the original declaration of conformity

Neckarsulm	27.05.2025	ppa. Jens Buchheim Authorised Signatory	ppa. Dr. Thorsten Maier Authorised Signatory
Place	Date		



















EN



<b>Liste der verwendeten Piktogramme/Symbole</b> .....	Seite	89
<b>Einleitung</b> .....	Seite	90
Bestimmungsgemäße Verwendung .....	Seite	90
Lieferumfang .....	Seite	90
Teilebeschreibung .....	Seite	90
Technische Daten .....	Seite	91
<b>Sicherheitshinweise</b> .....	Seite	92
Allgemeine Sicherheitshinweise für Elektrowerkzeuge .....	Seite	92
Sicherheitshinweise für Bohrmaschinen .....	Seite	96
Vibrations- und Geräuschkinderung .....	Seite	96
Verhalten im Notfall .....	Seite	97
Restrisiken .....	Seite	97
Sicherheitshinweise für Ladegeräte .....	Seite	97
<b>Vor dem ersten Gebrauch</b> .....	Seite	99
Zubehör .....	Seite	99
Akku-Pack entnehmen/einsetzen .....	Seite	99
Akku-Pack-Ladezustand prüfen .....	Seite	99
Akku-Pack laden .....	Seite	100
Einsatzwerkzeug einsetzen/entnehmen .....	Seite	100
Spannfutter entnehmen/montieren .....	Seite	101
Bit-Adapter verwenden .....	Seite	101
Probelauf .....	Seite	102

<b>Bedienung</b> .....	Seite 102
Gang wählen .....	Seite 102
Drehrichtung einstellen .....	Seite 102
Drehmomentregelung .....	Seite 102
Ein- und Ausschalten .....	Seite 103
Geschwindigkeitsregelung .....	Seite 103
LED-Arbeitsleuchte .....	Seite 103
<b>Arbeitshinweise</b> .....	Seite 103
<b>Reinigung und Pflege</b> .....	Seite 104
Reinigung .....	Seite 104
Wartung .....	Seite 104
Reparatur .....	Seite 104
Lagerung .....	Seite 104
Transport .....	Seite 105
<b>Entsorgung</b> .....	Seite 105
<b>Garantie</b> .....	Seite 106
Abwicklung im Garantiefall .....	Seite 106
<b>Service</b> .....	Seite 107
<b>EU-Konformitätserklärung</b> .....	Seite 108

## Liste der verwendeten Piktogramme/Symbole

	<b>WARNUNG!</b> – Bezeichnet eine Gefahr mit mittlerem Risikograd, die, wenn sie nicht vermieden wird, den Tod oder eine schwere Verletzung zur Folge haben kann (z. B. Stromschlagrisiko)		Dieses Symbol bedeutet, dass bei der Verwendung des Produkts die Betriebsanleitung zu beachten ist.
	<b>VORSICHT!</b> – Bezeichnet eine Gefahr mit niedrigem Risikograd, die, wenn sie nicht vermieden wird, eine leichte bis mäßige Verletzung zur Folge haben kann (z. B. Verbrühungsgefahr)		Trennen Sie das Ladegerät <b>13</b> immer von der Stromversorgung, bevor Sie den Akku-Pack <b>12</b> aus dem Ladegerät entnehmen oder den Akku-Pack einsetzen.
	<b>ACHTUNG!</b> – Warnt vor möglichen Sachschäden (z. B. Kurzschlussgefahr)		Schalten Sie das Produkt immer aus, entnehmen Sie den Akku-Pack <b>12</b> und lassen Sie das Produkt abkühlen, bevor Sie Anpassungen vornehmen.
<b>HSS</b>	Schnellarbeitsstahl		Tragen Sie Schutzhandschuhe!
	Wechselstrom/-spannung		Gleichstrom/-spannung
	Verwenden Sie das Produkt nur in trockenen Innenräumen.		Feinsicherung
	Schutzklasse II (Doppelisolierung)		Umdrehungen pro Minute
	Schützen Sie den Akku-Pack <b>12</b> vor Feuer.		Schützen Sie den Akku-Pack <b>12</b> vor Hitze und direkter Sonneneinstrahlung.
	Schützen Sie den Akku-Pack <b>12</b> vor Wasser und Feuchtigkeit.		Schützen Sie den Akku-Pack <b>12</b> vor Wasser und Feuchtigkeit.
<b>CE</b>	Das CE-Zeichen bestätigt Konformität mit den für das Produkt zutreffenden EU-Richtlinien.		Sicherheitshinweise Handlungsanweisungen

## **12 V AKKU-BOHRSCHRAUBER-STARTERSET**

### ● **Einleitung**

Wir beglückwünschen Sie zum Kauf Ihres neuen Produkts. Sie haben sich damit für ein hochwertiges Produkt entschieden. Die Bedienungsanleitung ist Teil dieses Produkts. Sie enthält wichtige Hinweise für Sicherheit, Gebrauch und Entsorgung. Machen Sie sich vor der Benutzung des Produkts mit allen Bedien- und Sicherheitshinweisen vertraut. Benutzen Sie das Produkt nur wie beschrieben und für die angegebenen Einsatzbereiche. Händigen Sie alle Unterlagen bei Weitergabe des Produkts an Dritte mit aus.

### ● **Bestimmungsgemäße Verwendung**

- Das Produkt ist zum Eindrehen, Festziehen und Lösen von Schrauben sowie zum Bohren in Holz, Metall, Keramik und Kunststoff geeignet.
- Das Produkt ist nicht dazu bestimmt, in sehr hartes Material, wie z. B. Zement oder Beton, zu bohren.
- Verwenden Sie stets Einsatzwerkzeuge entsprechend dem bestimmungsgemäßen Gebrauch! Beachten Sie beim Kauf und Gebrauch von Einsatzwerkzeugen die technischen Anforderungen des Produkts (siehe „Technische Daten“).
- Die LED-Arbeitsleuchte **10** dieses Produkts ist dazu bestimmt, den direkten Arbeitsbereich zu beleuchten.

- Andere Verwendungen oder Veränderungen des Produkts gelten als nicht bestimmungsgemäß und können zu Risiken wie Lebensgefahr, Verletzungen und Beschädigungen führen. Für aus bestimmungswidriger Verwendung entstandene Schäden übernimmt der Hersteller keine Haftung. Das Produkt ist nicht für den gewerblichen Einsatz oder für andere Einsatzbereiche bestimmt.

### ● **Lieferumfang**

#### **⚠️ WARNUNG!**

- ▶ Das Produkt und die Verpackungsmaterialien sind kein Kinderspielzeug! Kinder dürfen nicht mit Kunststoffbeuteln, Folien und Kleinteilen spielen! Es besteht Verschluckungs- und Erstickungsgefahr!

- 1 12 V Akku-Bohrschrauber-Starterset
- 2 Akku-Pack
- 1 Ladegerät
- 1 Schraubbit-Set
- 1 Holzbohrer-Set
- 1 HSS-Bohrer-Set
- 1 Tragetasche
- 1 Bedienungsanleitung

### ● **Teilebeschreibung**

Schlagen Sie vor dem Lesen die Seiten mit den Abbildungen auf und machen Sie sich mit allen Funktionen des Produkts vertraut.

#### **Abbildung A:**

- 1** Spannfutter
- 2** Spannfutterring
- 3** Verschlussring
- 4** Drehmomenthülse
- 5** Gangwahlschalter
- 6** Drehrichtungsumschalter/Sperre
- 7** Handgriff
- 8** Ein-/Ausschalter/Drehzahlregulierung

- 9 Ladezustand-LEDs (rot/orange/grün)
- 10 LED-Arbeitsleuchte
- 11 Entriegelungstaste
- 12 Akku-Pack
- 13 Ladegerät
- 14 Ladekontroll-LED – Grün
- 15 Ladekontroll-LED – Rot
- 16 Anschlussleitung mit Netzstecker
- 17 Tragetasche
- 18 Schraubbit-Set
- 19 Holzbohrer-Set
- 20 HSS-Bohrer-Set

### Abbildung H:

- 1a Bit-Adapter

## ● Technische Daten

<b>12 V Akku-Bohrschrauber-Starterset</b>	<b>PBSPA 12 E4</b>
Modell-Nr.:	HG12447 (inkl. Ladegerät mit VDE-Stecker) HG12447-BS (inkl. Ladegerät mit BS-Stecker)
Nennspannung:	12 V ===
Spannfutter-Typ:	Schnellspannfutter
Getriebe:	2 Gänge
<b>Leerlaufdrehzahl n<sub>0</sub>:</b>	
1. Gang:	0–460 min <sup>-1</sup>
2. Gang:	0–1 750 min <sup>-1</sup>
Max. Drehmoment:	35 N m
Drehmoment-einstellung:	20 Stufen + 1 Bohreinstellung
Bohrfutterspannbereich:	Ø 0,8–10 mm
Max. Bohrerdurchmesser:	in Stahl Ø 10 mm in Holz Ø 19 mm

<b>Akku-Pack</b>	<b>PAPK 12 A4</b>
Modell-Nr.:	HG10031
Typ:	Lithium-Ionen
Nennspannung:	12 V ===
Kapazität:	2,0 Ah

<b>Ladegerät</b>	<b>PLGK 12 A3</b>
Modell-Nr.:	HG10038 (VDE-Stecker) HG10038-BS (BS-Stecker)

### Eingang

Nennspannung:	220–240 V~, 50–60 Hz
---------------	-------------------------

Nennleistungsaufnahme:	50 W
------------------------	------

Sicherung (intern):	2 A/ 
---------------------	--

### Ausgang

Nennspannung:	12 V ===
---------------	----------

Nennstrom:	2,4 A
------------	-------

Ladezeit:	ca. 60 Minuten
-----------	----------------

Schutzklasse:	II/III (Doppelisolation)
---------------	--------------------------

### Empfohlene Umgebungstemperatur:

Während des Ladens:	+4 °C bis +40 °C
---------------------	------------------

Während des Betriebs:	+4 °C bis +40 °C
-----------------------	------------------

Während der Lagerung:	+20 °C bis +26 °C
-----------------------	-------------------

### Geräuschemissionswerte

Die gemessenen Werte wurden in Übereinstimmung mit EN 62841 ermittelt. Der A-bewertete Geräuschpegel des Elektrowerkzeugs beträgt typischerweise:

Schalldruckpegel L <sub>pA</sub> :	Max. 71,4 dB
Unsicherheit K <sub>pA</sub> :	3 dB
Schalleistungspegel L <sub>WA</sub> :	Max. 79,4 dB
Unsicherheit K <sub>WA</sub> :	3 dB

## Schwingungsemissionswerte

Schwingungsgesamtwerte (Vektorsumme dreier Richtungen), ermittelt entsprechend EN 62841:

### Bohren in Metall:

Hand-/Armvibration $a_{h,D}$ :	$\leq 2,5 \text{ m/s}^2$ (max. $1,38 \text{ m/s}^2$ )
Unsicherheit K:	$1,5 \text{ m/s}^2$

### **WARNUNG!**



Tragen Sie Gehörschutz!

### **WARNUNG!**

- ▶ Die Schwingungs- und Geräuschemissionen können während der tatsächlichen Benutzung des Elektrowerkzeugs von den Angabewerten abweichen, abhängig von der Art und Weise, in der das Elektrowerkzeug verwendet wird, insbesondere, welche Art von Werkstück bearbeitet wird.

Versuchen Sie, die Belastung durch Vibrationen und Geräusche so gering wie möglich zu halten. Beispielhafte Maßnahmen zur Verringerung der Vibrationsbelastung sind das Tragen von Handschuhen beim Gebrauch des Werkzeugs und die Begrenzung der Arbeitszeit. Dabei sind alle Anteile des Betriebszyklus zu berücksichtigen (beispielsweise Zeiten, in denen das Elektrowerkzeug abgeschaltet ist, und solche, in denen es zwar eingeschaltet ist, aber ohne Belastung läuft).

## HINWEIS

- ▶ Der angegebene Schwingungsgesamtwert und der angegebene Geräuschemissionswert sind nach einem genormten Prüfverfahren gemessen worden und können zum Vergleich eines Elektrowerkzeugs mit einem anderen verwendet werden.
- ▶ Der angegebene Schwingungsgesamtwert und der angegebene Geräuschemissionswert können auch zu einer vorläufigen Einschätzung der Belastung verwendet werden.



## Sicherheitshinweise

- **Allgemeine Sicherheitshinweise für Elektrowerkzeuge**

### **WARNUNG!**

- ▶ **Lesen Sie alle Sicherheitshinweise, Anweisungen, Bilderungen und technischen Daten, mit denen dieses Elektrowerkzeug versehen ist.** Versäumnisse bei der Einhaltung der nachfolgenden Anweisungen können elektrischen Schlag, Brand und/oder schwere Verletzungen verursachen.

### **Bewahren Sie alle Sicherheitshinweise und Anweisungen für die Zukunft auf.**

Der in den Sicherheitshinweisen verwendete Begriff „Elektrowerkzeug“ bezieht sich auf netzbetriebene Elektrowerkzeuge (mit Netzleitung) oder auf akkubetriebene Elektrowerkzeuge (ohne Netzleitung).

## Arbeitsplatzsicherheit

- 1) **Halten Sie Ihren Arbeitsbereich sauber und gut beleuchtet.** Unordnung oder unbeleuchtete Arbeitsbereiche können zu Unfällen führen.
- 2) **Arbeiten Sie mit dem Elektrowerkzeug nicht in explosionsgefährdeter Umgebung, in der sich brennbare Flüssigkeiten, Gase oder Stäube befinden.** Elektrowerkzeuge erzeugen Funken, die den Staub oder die Dämpfe entzünden können.
- 3) **Halten Sie Kinder und andere Personen während der Benutzung des Elektrowerkzeugs fern.** Bei Ablenkung können Sie die Kontrolle über das Elektrowerkzeug verlieren.

## Elektrische Sicherheit

- 1) **Der Anschlussstecker des Elektrowerkzeugs muss in die Steckdose passen. Der Stecker darf in keiner Weise verändert werden. Verwenden Sie keine Adapterstecker gemeinsam mit schutzgeerdeten Elektrowerkzeugen.** Unveränderte Stecker und passende Steckdosen verringern das Risiko eines elektrischen Schlages.
- 2) **Vermeiden Sie Körperkontakt mit geerdeten Oberflächen wie von Rohren, Heizungen, Herden und Kühlschränken.** Es besteht ein erhöhtes Risiko durch elektrischen Schlag, wenn Ihr Körper geerdet ist.
- 3) **Halten Sie Elektrowerkzeuge von Regen oder Nässe fern.** Das Eindringen von Wasser in ein Elektrowerkzeug erhöht das Risiko eines elektrischen Schlages.
- 4) **Zweckentfremden Sie die Anschlussleitung nicht, um das Elektrowerkzeug zu tragen,**

**aufzuhängen oder um den Stecker aus der Steckdose zu ziehen. Halten Sie die Anschlussleitung fern von Hitze, Öl, scharfen Kanten oder sich bewegenden Teilen.** Beschädigte oder verwickelte Anschlussleitungen erhöhen das Risiko eines elektrischen Schlages.

- 5) **Wenn Sie mit einem Elektrowerkzeug im Freien arbeiten, verwenden Sie nur Verlängerungsleitungen, die auch für den Außenbereich geeignet sind.** Die Anwendung einer für den Außenbereich geeigneten Verlängerungsleitung verringert das Risiko eines elektrischen Schlages.
- 6) **Wenn der Betrieb des Elektrowerkzeugs in feuchter Umgebung nicht vermeidbar ist, verwenden Sie einen Fehlerstromschutzschalter.** Der Einsatz eines Fehlerstromschutzschalters vermindert das Risiko eines elektrischen Schlages.

## Sicherheit von Personen

- 1) **Seien Sie aufmerksam, achten Sie darauf, was Sie tun, und gehen Sie mit Vernunft an die Arbeit mit einem Elektrowerkzeug. Benutzen Sie kein Elektrowerkzeug, wenn Sie müde sind oder unter dem Einfluss von Drogen, Alkohol oder Medikamenten stehen.** Ein Moment der Unachtsamkeit beim Gebrauch des Elektrowerkzeugs kann zu ernsthaften Verletzungen führen.
- 2) **Tragen Sie persönliche Schutzausrüstung und immer eine Schutzbrille.** Das Tragen persönlicher Schutzausrüstung, wie Staubmaske, rutschfeste Sicherheitsschuhe, Schutzhelm oder Gehörschutz, je nach Art und Einsatz

- des Elektrowerkzeugs, verringert das Risiko von Verletzungen.
- 3) **Vermeiden Sie eine unbeabsichtigte Inbetriebnahme. Vergewissern Sie sich, dass das Elektrowerkzeug ausgeschaltet ist, bevor Sie es an die Stromversorgung und/oder den Akku anschließen, es aufnehmen oder tragen.** Wenn Sie beim Tragen des Elektrowerkzeugs den Finger am Schalter haben oder das Elektrowerkzeug eingeschaltet an die Stromversorgung anschließen, kann dies zu Unfällen führen.
  - 4) **Entfernen Sie Einstellwerkzeuge oder Schraubenschlüssel, bevor Sie das Elektrowerkzeug einschalten.** Ein Werkzeug oder Schlüssel, der sich in einem drehenden Teil des Elektrowerkzeugs befindet, kann zu Verletzungen führen.
  - 5) **Vermeiden Sie eine abnormale Körperhaltung. Sorgen Sie für einen sicheren Stand und halten Sie jederzeit das Gleichgewicht.** Dadurch können Sie das Elektrowerkzeug in unerwarteten Situationen besser kontrollieren.
  - 6) **Tragen Sie geeignete Kleidung. Tragen Sie keine weite Kleidung oder Schmuck. Halten Sie Haare und Kleidung fern von sich bewegenden Teilen.** Lockere Kleidung, Schmuck oder lange Haare können von sich bewegenden Teilen erfasst werden.
  - 7) **Wenn Staubabsaug- und -auffangeinrichtungen montiert werden können, sind diese anzuschließen und richtig zu verwenden.** Verwendung einer Staubabsaugung kann Gefährdungen durch Staub verringern.
  - 8) **Wiegen Sie sich nicht in falscher Sicherheit und setzen Sie sich nicht über die Sicherheitsregeln für Elektrowerkzeuge hinweg, auch wenn Sie nach vielfachem Gebrauch mit dem Elektrowerkzeug vertraut sind.** Achtloses Handeln kann binnen Sekundenbruchteilen zu schweren Verletzungen führen.
- ### Verwendung und Behandlung des Elektrowerkzeugs
- 1) **Überlasten Sie das Elektrowerkzeug nicht. Verwenden Sie für Ihre Arbeit das dafür bestimmte Elektrowerkzeug.** Mit dem passenden Elektrowerkzeug arbeiten Sie besser und sicherer im angegebenen Leistungsbereich.
  - 2) **Benutzen Sie kein Elektrowerkzeug, dessen Schalter defekt ist.** Ein Elektrowerkzeug, das sich nicht mehr ein- oder ausschalten lässt, ist gefährlich und muss repariert werden.
  - 3) **Ziehen Sie den Stecker aus der Steckdose und/oder entfernen Sie einen abnehmbaren Akku, bevor Sie Geräteeinstellungen vornehmen, Einsatzwerkzeugteile wechseln oder das Elektrowerkzeug weglegen.** Diese Vorsichtsmaßnahme verhindert den unbeabsichtigten Start des Elektrowerkzeugs.
  - 4) **Bewahren Sie unbenutzte Elektrowerkzeuge außerhalb der Reichweite von Kindern auf. Lassen Sie keine Personen das Elektrowerkzeug benutzen, die mit diesem nicht vertraut sind oder diese Anweisungen nicht gelesen haben.** Elektrowerkzeuge sind gefährlich, wenn Sie von

unerfahrenen Personen benutzt werden.

- 5) **Pflegen Sie Elektrowerkzeuge und Einsatzwerkzeug mit Sorgfalt. Kontrollieren Sie, ob bewegliche Teile einwandfrei funktionieren und nicht klemmen, ob Teile gebrochen oder so beschädigt sind, dass die Funktion des Elektrowerkzeugs beeinträchtigt ist. Lassen Sie beschädigte Teile vor dem Einsatz des Elektrowerkzeuges reparieren.** Viele Unfälle haben ihre Ursache in schlecht gewarteten Elektrowerkzeugen.
- 6) **Halten Sie Schneidwerkzeuge scharf und sauber.** Sorgfältig gepflegte Schneidwerkzeuge mit scharfen Schneidkanten verklemmen sich weniger und sind leichter zu führen.
- 7) **Verwenden Sie Elektrowerkzeug, Einsatzwerkzeug, Einsatzwerkzeuge usw. entsprechend diesen Anweisungen. Berücksichtigen Sie dabei die Arbeitsbedingungen und die auszuführende Tätigkeit.** Der Gebrauch von Elektrowerkzeugen für andere als die vorgesehenen Anwendungen kann zu gefährlichen Situationen führen.
- 8) **Halten Sie Griffe und Griffflächen trocken, sauber und frei von Öl und Fett.** Rutschige Griffe und Griffflächen erlauben keine sichere Bedienung und Kontrolle des Elektrowerkzeugs in unvorhergesehenen Situationen.

#### **Verwendung und Behandlung des Akkuwerkzeugs**

- 1) **Laden Sie die Akkus nur mit Ladegeräten auf, die vom Hersteller empfohlen werden.** Durch ein Ladegerät, das für eine

bestimmte Art von Akkus geeignet ist, besteht Brandgefahr, wenn es mit anderen Akkus verwendet wird.

- 2) **Verwenden Sie nur die dafür vorgesehenen Akkus in den Elektrowerkzeugen.** Der Gebrauch von anderen Akkus kann zu Verletzungen und Brandgefahr führen.
- 3) **Halten Sie den nicht benutzten Akku fern von Büroklammern, Münzen, Schlüsseln, Nägeln, Schrauben oder anderen kleinen Metallgegenständen, die eine Überbrückung der Kontakte verursachen könnten.** Ein Kurzschluss zwischen den Akkukontakten kann Verbrennungen oder Feuer zur Folge haben.
- 4) **Bei falscher Anwendung kann Flüssigkeit aus dem Akku austreten. Vermeiden Sie den Kontakt damit. Bei zufälligem Kontakt mit Wasser abspülen. Wenn die Flüssigkeit in die Augen kommt, nehmen Sie zusätzlich ärztliche Hilfe in Anspruch.** Austretende Akkuflüssigkeit kann zu Hautreizungen oder Verbrennungen führen.
- 5) **Benutzen Sie keinen beschädigten oder veränderten Akku.** Beschädigte oder veränderte Akkus können sich unvorhersehbar verhalten und zu Feuer, Explosion oder Verletzungsgefahr führen
- 6) **Setzen Sie einen Akku keinem Feuer oder zu hohen Temperaturen aus.** Feuer oder Temperaturen über 130 °C können eine Explosion hervorrufen.
- 7) **Befolgen Sie alle Anweisungen zum Laden und laden Sie den Akku oder das Akkuwerkzeug niemals außerhalb des in der Betriebsanleitung angegebenen**

**Temperaturbereichs.** Falsches Laden oder Laden außerhalb des zugelassenen Temperaturbereichs kann den Akku zerstören und die Brandgefahr erhöhen.

## Service

- 1) **Lassen Sie Ihr Elektrowerkzeug nur von qualifiziertem Fachpersonal und nur mit Original-Ersatzteilen reparieren.** Damit wird sichergestellt, dass die Sicherheit des Elektrowerkzeugs erhalten bleibt.
- 2) **Warten Sie niemals beschädigte Akkus.** Sämtliche Wartung von Akkus sollte nur durch den Hersteller oder bevollmächtigte Kundendienststellen erfolgen.

## ● Sicherheitshinweise für Bohrmaschinen

### 1. Sicherheitshinweise für alle Arbeiten

- 1) **Halten Sie das Elektrowerkzeug an den isolierten Griffflächen, wenn Sie Arbeiten ausführen, bei denen das Einsatzwerkzeug oder die Schrauben verborgene Stromleitungen treffen kann.** Der Kontakt mit einer spannungsführenden Leitung kann auch metallene Geräteteile unter Spannung setzen und zu einem elektrischen Schlag führen.
2. **Sicherheitshinweise bei Verwendung langer Bohrer**
  - 1) **Arbeiten Sie auf keinen Fall mit einer höheren Drehzahl als der für den Bohrer maximal zulässigen Drehzahl.** Bei höheren Drehzahlen kann sich der Bohrer leicht verbiegen, wenn er sich ohne Kontakt mit dem Werkstück frei drehen kann, und zu Verletzungen führen.

- 2) **Beginnen Sie den Bohrvorgang immer mit niedriger Drehzahl und während der Bohrer Kontakt mit dem Werkstück hat.** Bei höheren Drehzahlen kann sich der Bohrer leicht verbiegen, wenn er sich ohne Kontakt mit dem Werkstück frei drehen kann, und zu Verletzungen führen.
- 3) **Üben Sie keinen übermäßigen Druck und nur in Längsrichtung zum Bohrer aus.** Bohrer können sich verbiegen und dadurch brechen oder zu einem Verlust der Kontrolle und zu Verletzungen führen.

## ● Vibrations- und Geräuschkinderung

Begrenzen Sie die Benutzungszeit, verwenden Sie vibrations- und geräuscharme Betriebsarten und tragen Sie persönliche Schutzausrüstung, um Vibrations- und Geräuschauswirkungen zu reduzieren.

Die folgenden Maßnahmen helfen, vibrations- und geräuschbedingte Risiken zu mindern:

- Verwenden Sie das Produkt nur gemäß seinem bestimmungsgemäßen Gebrauch und wie in diesen Anweisungen beschrieben.
- Stellen Sie sicher, dass das Produkt einwandfrei und gut gewartet ist.
- Verwenden Sie die richtigen Einsatzwerkzeuge für dieses Produkt und stellen Sie sicher, dass diese einwandfrei sind.
- Halten Sie das Produkt sicher an den Handgriffen/Griffflächen fest.
- Warten Sie das Produkt entsprechend den Anweisungen und sorgen Sie für ausreichende Schmierung (wenn anwendbar).
- Planen Sie Ihren Arbeitsablauf so, dass die Verwendung von Produkten

mit hohem Vibrationswert auf einen längeren Zeitraum verteilt ist.

## ● Verhalten im Notfall

Machen Sie sich anhand dieser Bedienungsanleitung mit der Benutzung dieses Produkts vertraut. Prägen Sie sich die Sicherheitshinweise ein und halten Sie sich unbedingt daran. Dies hilft, Risiken und Gefahren zu vermeiden.

- Seien Sie bei der Nutzung dieses Produkts immer aufmerksam, damit Sie Gefahren frühzeitig erkennen und handeln können. Rasches Einschreiten kann schwere Verletzungen und Sachschäden vermeiden.
- Schalten Sie das Produkt bei Fehlfunktionen umgehend aus und entnehmen Sie den Akku-Pack. Lassen Sie dieses von einer qualifizierten Fachkraft überprüfen und gegebenenfalls instand setzen, bevor Sie es wieder in Betrieb nehmen.

## ● Restrisiken

### HINWEIS

- ▶ Dieses Produkt erzeugt während des Betriebs ein elektromagnetisches Feld! Dieses Feld kann unter bestimmten Umständen aktive oder passive medizinische Implantate beeinträchtigen! Um die Gefahr von ernsthaften oder tödlichen Verletzungen zu verringern, empfehlen wir Personen mit medizinischen Implantaten ihren Arzt und den Hersteller vom medizinischen Implantat zu konsultieren, bevor das Produkt bedient wird!

Auch wenn Sie dieses Produkt vorschriftsmäßig bedienen, bleibt ein potenzielles Risiko für Personen- und Sachschäden bestehen. Folgende Gefahren können im Zusammenhang mit

der Bauweise und Ausführung dieses Produkts unter anderem auftreten:

- Gesundheitsschäden, die aus Vibrationsemissionen resultieren, falls das Produkt über einen längeren Zeitraum benutzt, nicht ordnungsgemäß geführt und gewartet wird.
- Personen- und Sachschäden hervorgerufen durch defekte Schneidwerkzeuge oder plötzlichen Einschlag eines verdeckten Objekts während des Gebrauchs.
- Verletzungsgefahr und Sachschäden verursacht durch fliegende Objekte.

## ● Sicherheitshinweise für Ladegeräte

- Dieses Gerät kann von Kindern ab 8 Jahren und darüber sowie von Personen mit verringerten physischen, sensorischen oder mentalen Fähigkeiten oder Mangel an Erfahrung und Wissen benutzt werden, wenn sie beaufsichtigt oder bezüglich des sicheren Gebrauchs des Geräts unterwiesen wurden und die daraus resultierenden Gefahren verstehen. Kinder dürfen nicht mit dem Gerät spielen. Reinigung und Benutzer-Wartung dürfen nicht von Kindern ohne Beaufsichtigung durchgeführt werden.

- Laden Sie keine nicht wieder aufladbaren Batterien auf. Verstoß gegen diesen Hinweis führt zu Gefährdungen.
- Wenn die Anschlussleitung beschädigt wird, muss sie durch den Hersteller oder seinen Kundendienst oder eine ähnlich qualifizierte Person ersetzt werden, um Gefährdungen zu vermeiden.
- Schützen Sie elektrische Teile gegen Feuchtigkeit. Tauchen Sie diese nie in Wasser oder andere Flüssigkeiten, um einen elektrischen Schlag zu vermeiden. Halten Sie das Gerät nie unter fließendes Wasser. Beachten Sie die Anweisungen für Reinigung, Wartung und Reparatur.
- Das Gerät ist nur den Gebrauch in Innenräumen geeignet.

**⚠ ACHTUNG!** Dieses Ladegerät ist ausschließlich zum Aufladen von Akku-Packs der folgenden Typen geeignet:

<b>/// PARKSIDE® 12 V Akku-Pack</b>		
PAPK 12 A3	2,0 Ah	3 Zellen
PAPK 12 B3	4,0 Ah	6 Zellen
PAPK 12 C1	2,5 Ah	3 Zellen
PAPK 12 D1	5,0 Ah	6 Zellen

<b>Passende Akku-Packs und Ladegeräte</b>	
<b>Akku-Pack:</b>	<b>/// PARKSIDE® X 12 V Team</b>
<b>Ladegerät:</b>	<b>/// PARKSIDE® X 12 V Team</b>

- Kunden aus den folgenden Ländern können in den Lidl-Onlineshops kompatible Ersatzbatterien und Ladegeräte bestellen: Deutschland (lidl.de), Frankreich (lidl.fr), Belgien (lidl.be), Tschechische Republik (lidl.cz), Niederlande (lidl.nl), Polen (lidl.pl), Slowakei (lidl.sk), Spanien (lidl.es) Kunden aus allen anderen Ländern können diese unter [www.optimex-shop.com](http://www.optimex-shop.com) bestellen.

## ● Vor dem ersten Gebrauch

### ● Zubehör

#### ⚠ **WARNUNG!**

- ▶ Verwenden Sie kein Zubehör, welches nicht von Parkside empfohlen wurde. Dies kann zu elektrischem Schlag oder Feuer führen.

#### **HINWEIS**

- ▶ In dieser Bedienungsanleitung finden Sie Informationen und Hinweise zu verschiedenen Einsatzwerkzeugen und deren Einsatzbereichen. Einige der beschriebenen Einsatzwerkzeuge sind nicht im Lieferumfang enthalten (siehe „Lieferumfang“), sondern zeigen die Einsatzmöglichkeiten dieses Produkts auf.

Für den sicheren und ordnungsgemäßen Gebrauch dieses Produkts werden unter anderem die folgenden Zubehörteile, wie z. B. Werkzeuge und Einsatzwerkzeuge, benötigt:

- Kühlschmiermittel (Schneidöl) geeignet für Bohren in Metall
- Geeignete persönliche Schutzausrüstung

Werkzeuge und Einsatzwerkzeuge erhalten Sie im Fachhandel. Beachten Sie beim Erwerb immer die technischen Anforderungen dieses Produkts (siehe „Technische Daten“).

Fragen Sie bei Unsicherheit eine qualifizierte Fachkraft und lassen Sie sich von Ihrem Fachhändler beraten.

## ● Akku-Pack entnehmen/ einsetzen

#### ⚠ **VORSICHT! Verletzungsrisiko!**

- ▶ Blockieren Sie stets den Ein-/Ausrichter [8], um versehentliches Anlaufen zu verhindern. Drücken Sie den Drehrichtungsumschalter [6] in die mittlere Position (Sperrung), bevor Sie den Akku-Pack [12] entnehmen/ einsetzen.

(Abb. B)

#### **Akku-Pack entnehmen**

1. Drücken Sie die Entriegelungstaste [11] am Akku-Pack [12].
2. Ziehen Sie den Akku-Pack [12] vom Handgriff [7] ab.

#### **Akku-Pack einsetzen**

1. Schieben Sie den Akku-Pack [12] in den Handgriff [7].
2. Stellen Sie sicher, dass der Akku-Pack [12] spürbar einrastet.

## ● Akku-Pack-Ladezustand prüfen

(Abb. A)

1. Entriegeln Sie den Ein-/Ausrichter [8], indem Sie den Drehrichtungsumschalter [6] nach rechts oder nach links durchdrücken.
2. Drücken Sie kurz den Ein-/Ausrichter [8]. Die Ladezustand-LEDs [9] leuchten ca. 10 Sekunden lang, nachdem Sie den Ein-/Ausrichter losgelassen haben.

Farbe	Ladezustand
Rot/orange/grün	Maximal
Rot/orange	Mittel
Rot	Niedrig

## ● Akku-Pack laden

### ⚠️ **WARNUNG! Verletzungsrisiko!**



Trennen Sie das Ladegerät [13] immer von der Stromversorgung, bevor Sie den Akku-Pack [12] einsetzen/entnehmen.

### **HINWEIS**

- ▶ Sie können den Akku-Pack [12] jederzeit aufladen, ohne seine Lebensdauer zu verkürzen.
- ▶ Eine Unterbrechung des Ladevorgangs schädigt den Akku-Pack [12] nicht.
- ▶ Lassen Sie das Ladegerät [13] zwischen aufeinanderfolgenden Ladevorgängen mindestens 15 Minuten lang abkühlen.

(Abb. A)

- Vor dem Betrieb: Laden Sie den Akku-Pack [12], falls dessen Ladezustand mittel oder niedrig ist (siehe „Akku-Pack-Ladezustand prüfen“).
- Die Ladekontroll-LEDs (grün [14] und rot [15]) informieren über den Status des Ladegeräts [13] und des Akku-Packs [12]:

LED	Status
Rote LED [15] leuchtet	Akku-Pack [12] lädt
Grüne LED [14] leuchtet	Akku-Pack [12] voll geladen
Grüne LED [14] und rote LED [15] blinken	Akku-Pack [12] defekt
Rote LED [15] blinkt	Akku-Pack [12] zu kalt oder zu warm

LED	Status
Grüne LED [14] leuchtet (ohne Akku-Pack [12])	Ladegerät [13] bereit

1. Setzen Sie den Akku-Pack [12] in das Ladegerät [13] ein.
2. Verbinden Sie den Netzstecker [16] des Ladegeräts [13] mit einer Steckdose.
3. Wenn der Akku-Pack [12] voll geladen ist:
  - Ziehen Sie den Netzstecker [16] des Ladegeräts [13] aus der Steckdose.
  - Entnehmen Sie den Akku-Pack [12] aus dem Ladegerät [13].

## ● Einsatzwerkzeug einsetzen/entnehmen

### ⚠️ **WARNUNG!**



Schalten Sie das Produkt aus, entnehmen Sie den Akku-Pack [12] und lassen Sie das Produkt abkühlen, bevor Sie Anpassungen durchführen!

### ⚠️ **VORSICHT! Verletzungsrisiko!**



Einsatzwerkzeuge können scharf sein und während des Gebrauchs heiß werden. Tragen Sie stets Schutzhandschuhe, wenn Sie mit Einsatzwerkzeugen hantieren.

### ⚠️ **VORSICHT! Verletzungsrisiko!**

- ▶ Halten Sie Ihre Hände vom Einsatzwerkzeug fern, wenn das Produkt in Betrieb ist.

## **⚠ VORSICHT! Verletzungsrisiko!**

- ▶ Nach dem Ausschalten des Produkts bewegt sich das Einsatzwerkzeug noch einige Zeit weiter. Berühren Sie das sich bewegende Einsatzwerkzeug nicht und bremsen Sie es nicht ab.

(Abb. C, I)

Das Produkt ist mit einer automatischen Spindelarretierung ausgestattet, um das Spannfutter **1** mit dem Spannfutterring **2** zu öffnen oder zu schließen.

1. Spannfutter **1** öffnen: Drehen Sie den Spannfutterring **2** entgegen dem Uhrzeigersinn.
2. Führen Sie ein geeignetes Einsatzwerkzeug (Schraubbit **18**, Holzbohrer **19** oder HSS-Bohrer **20**) so weit wie benötigt in das Spannfutter **1**.
3. Spannfutter **1** schließen: Halten Sie das Einsatzwerkzeug in Position. Drehen Sie den Spannfutterring **2** im Uhrzeigersinn.

## ● **Spannfutter entnehmen/montieren**

### **HINWEIS**

- ▶ Falls Sie den Bit-Adapter **1a** verwenden möchten (siehe „Bit-Adapter verwenden“), müssen Sie zuerst das Spannfutter **1** entnehmen.

(Abb. H)

### **Spannfutter entnehmen**

1. Halten Sie das Spannfutter **1** an der Vorderseite fest.
2. Ziehen Sie den Verschlussring **3** nach hinten, um das Spannfutter **1** zu entriegeln.
3. Ziehen Sie das Spannfutter **1** vom Bit-Adapter **1a** ab.

## **Spannfutter montieren**

### **HINWEIS**

- ▶ Falls das Spannfutter **1** und der Bit-Adapter **1a** nicht ordnungsgemäß ineinandergreifen, kann der Verschlussring **3** nicht in seine ursprüngliche Position zurückkehren. Drehen Sie in diesem Fall das Spannfutter im oder entgegen dem Uhrzeigersinn, bis der Verschlussring, begleitet von einem Klickgeräusch, in seine ursprüngliche Position zurückkehrt.

1. Ziehen Sie den Verschlussring **3** nach hinten.
2. Richten Sie das Loch des Spannfutters **1** am Bit-Adapter **1a** aus.
3. Schieben Sie das Spannfutter **1** bis zum Anschlag auf den Bit-Adapter **1a**.
4. Lassen Sie den Verschlussring **3** los, um das Spannfutter **1** zu sichern.

## ● **Bit-Adapter verwenden**

### **HINWEIS**

- ▶ Falls Sie den Bit-Adapter **1a** verwenden möchten, müssen Sie zuerst das Spannfutter **1** entnehmen (siehe „Spannfutter entnehmen/montieren“).

(Abb. J)

- Setzen Sie ein Schraubbit **18** bis zum Anschlag in den Bit-Adapter **1a** ein. Das Schraubbit wird von einem Magneten am Boden des Bit-Adapters in Position gehalten.
- Um das Schraubbit **18** zu entnehmen, ziehen Sie es aus dem Bit-Adapter **1a** heraus.

## ● Probelauf

### HINWEIS

- ▶ Führen Sie vor dem ersten Arbeiten und nach jedem Einsatzwerkzeugwechsel einen Probelauf ohne Belastung durch. Schalten Sie das Produkt sofort aus, wenn das Einsatzwerkzeug unruhig läuft, beträchtliche Schwingungen auftreten oder abnorme Geräusche zu hören sind.
- Überprüfen Sie vor dem Betrieb, ob das Einsatzwerkzeug korrekt angebracht ist, das heißt zentriert im Spannfutter **1** sitzt.
- Die Schraubbits **18** sind mit ihren Maßen und der Form gekennzeichnet. Falls Sie sich unsicher sind, probieren Sie immer zuerst aus, ob das Bit ohne Spiel im Schraubenkopf sitzt.

## ● Bedienung

### ● Gang wählen

#### ⚠ ACHTUNG! Risiko eines Produktschadens!

 Betätigen Sie den Gangwahlschalter **5** erst, wenn das Produkt stillsteht.

(Abb. D)

- Wechseln Sie den Gang, indem Sie den Gangwahlschalter **5** nach vorne oder nach hinten schieben.

Gang 1:	
Geeignet für:	Schraubarbeiten
Drehgeschwindigkeit:	Niedrig
Drehmoment:	Hoch

Gang 2:	
Geeignet für:	Bohrarbeiten
Drehgeschwindigkeit:	Hoch
Drehmoment:	Niedrig

## ● Drehrichtung einstellen

#### ⚠ ACHTUNG! Risiko eines Produktschadens!

 Betätigen Sie den Drehrichtungsumschalter **6** erst, wenn das Produkt stillsteht.

(Abb. E)

- Wechseln Sie die Drehrichtung, indem Sie den Drehrichtungsumschalter **6** nach rechts oder nach links durchdrücken.
- Befindet sich der Drehrichtungsumschalter **6** in der Mittelstellung, ist der Ein-/Ausschalter **8** blockiert.

## ● Drehmomentregelung

(Abb. G)

- Das Drehmoment kann durch Drehen der Drehmomenthülse **4** eingestellt werden.
- Kleine Schrauben bzw. weiche Werkstoffe: Wählen Sie eine niedrige Stufe (kleine Zahl).
- Große Schrauben, harte Werkstoffe, bzw. beim Herausdrehen von Schrauben: Wählen Sie eine hohe Stufe (hohe Zahl).
- Für Bohrarbeiten: Drehen Sie die Drehmomenthülse **4** auf die Position **▲▲▲**.

## ● Ein- und Ausschalten

### HINWEIS

- ▶ Der Ein-/Ausschalter **8** kann nicht festgestellt werden.

(Abb. F)

- **Einschalten:** Drücken Sie den Ein-/Ausschalter **8** und halten Sie ihn gedrückt. Regulieren Sie die Geschwindigkeit nach Bedarf (siehe „Geschwindigkeitsregelung“).
- **Ausschalten:** Lassen Sie den Ein-/Ausschalter **8** los.

## ● Geschwindigkeitsregelung

- Durch unterschiedlich starken Druck auf den Ein-/Ausschalter **8** können Sie die Geschwindigkeit kontrollieren:

Anpressdruck	Geschwindigkeit
Leichter Druck:	Niedriger
Stärkerer Druck:	Höher

## ● LED-Arbeitsleuchte

### HINWEIS

- ▶ Die LED-Arbeitsleuchte **10** leuchtet noch ca. 10 Sekunden nach dem Ausschalten des Produkts weiter.

Dieses Produkt ist mit einer LED-Arbeitsleuchte **10** ausgestattet, um den direkten Arbeitsbereich auszuleuchten und die Sichtbarkeit in schlecht beleuchteten Umgebungen zu verbessern.

- Die LED-Arbeitsleuchte **10** leuchtet automatisch, sobald das Produkt eingeschaltet wird.

## ● Arbeitshinweise

### Drehmoment

- Kleinere Schrauben/Bits können beschädigt werden, wenn Sie ein zu hohes Drehmoment bzw. eine zu hohe Drehzahl einstellen.

### Harter Schraubfall (z. B. in Weichmetall)

- Bei hartem Schraubfall entstehen hohe Drehmomente. Wählen Sie eine niedrige Drehzahl.

### Weicher Schraubfall (z. B. in Weichholz)

- Schrauben Sie auch hier mit geringer Drehzahl, um z. B. die Holzoberfläche beim Kontakt mit dem Schraubkopf nicht zu beschädigen. Verwenden Sie einen Senker.
- Kleine Schrauben in weichem Holz können auch ohne Vorbohren direkt eingedreht werden.

### Beim Bohren in Holz, Metall und anderen Materialien

- Benutzen Sie bei kleinem Bohrer-Durchmesser eine hohe Drehzahl und bei großem Bohrer-Durchmesser eine niedrige Drehzahl.
- Wählen Sie bei harten Materialien eine niedrige Drehzahl, bei weichem Material eine hohe Drehzahl.
- Sichern oder befestigen Sie (wenn möglich) das Werkstück in einer Spannvorrichtung.
- Markieren Sie die Stelle, an der gebohrt werden soll, mit einem Körner oder einem Nagel. Wählen Sie zum Anbohren eine niedrige Drehzahl.
- Ziehen Sie den drehenden Bohrer mehrmals aus dem Bohrloch, um Späne und Bohrmehl zu entfernen.

### Bohren in Metall

- Verwenden Sie einen HSS-Bohrer **20**. Für beste Ergebnisse kühlen Sie

den Bohrer mit Kühlschmiermittel (Schneidöl). Metallbohrer können auch zum Bohren in Holz und Kunststoff verwendet werden. Bohren Sie zunächst mit einem Bohrer mit kleinem Durchmesser vor und nähern Sie sich dem gewünschten Bohrdurchmesser.

### **Bohren in Holz**

- Verwenden Sie einen Holzbohrer  mit Zentrierspitze.  
Tiefe Bohrungen: Verwenden Sie einen „Schlangenbohrer“.  
Große Bohr-Durchmesser: Verwenden Sie einen Forstner-Bohrer.  
Kleine Schrauben in weichem Holz können auch ohne Vorbohren direkt eingedreht werden.

### **● Reinigung und Pflege**

#### **⚠ WARNUNG!**



Schalten Sie das Produkt aus, entnehmen Sie den Akku-Pack  und lassen Sie das Produkt abkühlen, bevor Sie Inspektions-, Wartungs- oder Reinigungsarbeiten durchführen!

### **● Reinigung**

#### **HINWEIS**

- ▶ Verwenden Sie keine chemischen, alkalischen, schmirgelnde oder andere aggressive Reinigungs- oder Desinfektionsmittel, um das Produkt zu reinigen, da diese die Oberflächen beschädigen können.
- Regelmäßige ordentliche Reinigung hilft einen sicheren Gebrauch sicherzustellen und verlängert die Lebensdauer des Produkts.
- Lüftungsöffnungen müssen immer frei sein.

- Achten Sie darauf, dass keine Flüssigkeiten in das Innere des Produkts gelangen.
- Halten Sie das Produkt stets sauber, trocken und frei von Öl oder Schmierfetten. Entfernen Sie Staub nach jedem Gebrauch und vor der Lagerung.
- Reinigen Sie das Produkt mit einem trockenen Tuch. Verwenden Sie für schwer zugängliche Stellen eine weiche Bürste.
- Entfernen Sie insbesondere Schmutz und Staub von den Lüftungsöffnungen mit einem Tuch und einer weichen Bürste.



### **● Wartung**

- Überprüfen Sie das Produkt und Zubehörteile (z. B. Einsatzwerkzeuge) vor und nach jeder Benutzung auf Verschleiß und Beschädigungen. Tauschen Sie diese gegebenenfalls wie in dieser Bedienungsanleitung beschrieben gegen neue aus. Beachten Sie dabei die technischen Anforderungen (siehe „Technische Daten“).

### **● Reparatur**

- Im Inneren dieses Produkts befinden sich keine Teile, die vom Benutzer repariert werden können. Wenden Sie sich an eine qualifizierte Fachkraft, um das Produkt überprüfen und instand setzen zu lassen.

### **● Lagerung**

- Drücken Sie den Drehrichtungs-umschalter  in die mittlere Position, um den Ein-/Ausschalter  zu blockieren.
- Reinigen Sie das Produkt wie oben beschrieben.

- Lagern Sie das Produkt und dessen Zubehör an einem dunklen, trockenen, frostfreien und gut belüfteten Ort.
- Lagern Sie das Produkt stets an einem für Kinder unzugänglichen Ort. Die optimale Langzeit-Lagertemperatur (länger als 3 Monate) liegt zwischen +20 °C bis +26 °C.
- Lagern Sie das Produkt in der Tragetasche **17**.

### Hinweise zum Akku-Pack

- Lagern Sie den Akku-Pack **12** nur im teilgeladenen Zustand. Der Ladezustand sollte während einer längeren Lagerzeit 40 % bis 60 % betragen (rote und orange Ladezustand-LEDs **9** leuchten).
- Prüfen Sie während einer längeren Lagerungsphase etwa alle 3 Monate den Ladezustand des Akku-Packs **12**. Laden Sie bei Bedarf nach.

### ● Transport

- Drücken Sie den Drehrichtungs-umschalter **6** in die mittlere Position, um den Ein-/Ausschalter **8** zu blockieren.
- Transportieren Sie das Produkt in der Tragetasche **17**.
- Schützen Sie das Produkt gegen Schläge und starke Vibrationen, die insbesondere beim Transport in Fahrzeugen auftreten.
- Sichern Sie das Produkt gegen Verrutschen und Kippen.

### ● Entsorgung

Die Verpackung besteht aus umweltfreundlichen Materialien, die Sie über die örtlichen Recyclingstellen entsorgen können.



Beachten Sie die Kennzeichnung der Verpackungsmaterialien bei der Abfalltrennung, diese sind gekennzeichnet mit Abkürzungen (a) und Nummern (b) mit folgender Bedeutung: 1–7: Kunststoffe/20–22: Papier und Pappe/80–98: Verbundstoffe.

### Produkt:



Möglichkeiten zur Entsorgung des ausgedienten Produkts erfahren Sie bei Ihrer Gemeinde- oder Stadtverwaltung.



Werfen Sie Ihr Produkt, wenn es ausgedient hat, im Interesse des Umweltschutzes nicht in den Hausmüll, sondern führen Sie es einer fachgerechten Entsorgung zu. Über Sammelstellen und deren Öffnungszeiten können Sie sich bei Ihrer zuständigen Verwaltung informieren.

Defekte oder verbrauchte Batterien/Akkus müssen recycelt werden. Geben Sie Batterien/Akkus und/oder das Produkt über die angebotenen Sammeleinrichtungen zurück.



### Umweltschäden durch falsche Entsorgung der Batterien/Akkus!

Entnehmen Sie die Batterien/den Akku-Pack aus dem Produkt vor der Entsorgung.

Batterien/Akkus dürfen nicht über den Hausmüll entsorgt werden. Sie können giftige Schwermetalle enthalten und unterliegen der Sondermüllbehandlung. Die chemischen Symbole der Schwermetalle sind wie folgt: Cd = Cadmium, Hg = Quecksilber, Pb = Blei. Geben Sie deshalb verbrauchte Batterien/Akkus bei einer kommunalen Sammelstelle ab.

## ● Garantie

Das Produkt wurde nach strengen Qualitätsrichtlinien hergestellt und vor der Auslieferung sorgfältig geprüft. Im Falle von Material- oder Herstellungsfehlern haben Sie gegenüber dem Verkäufer des Produkts gesetzliche Rechte. Ihre gesetzlichen Rechte werden in keiner Weise durch unsere unten aufgeführte Garantie eingeschränkt.

Die Garantie für dieses Produkt beträgt 5 Jahre ab Kaufdatum. Die Garantiezeit beginnt mit dem Kaufdatum. Bewahren Sie den Originalkaufbeleg an einem sicheren Ort auf, da dieses Dokument als Nachweis des Kaufs erforderlich ist.

Alle Schäden oder Mängel, die bereits zum Zeitpunkt des Kaufs vorhanden sind, müssen unverzüglich nach dem Auspacken des Produkts gemeldet werden.

Sollte das Produkt innerhalb von 5 Jahren ab Kaufdatum einen Material- oder Herstellungsfehler aufweisen, werden wir es – nach unserer Wahl – kostenlos für Sie reparieren oder ersetzen. Die Garantiezeit verlängert sich durch einen stattgegebenen Gewährleistungsanspruch nicht. Dies gilt auch für ersetzte und reparierte Teile.

Diese Garantie erlischt, wenn das Produkt beschädigt oder unsachgemäß verwendet oder gewartet wurde.

Die Garantie deckt Material- und Herstellungsfehler ab. Diese Garantie erstreckt sich weder auf Produktteile, die normalem Verschleiß unterliegen, und somit als Verschleißteile gelten (z. B. Batterien, Schläuche, Farbpatronen), noch auf Schäden an zerbrechlichen Teilen, z. B. Schalter oder Teile aus Glas.

## ● Abwicklung im Garantiefall

Um eine schnelle Bearbeitung Ihres Anliegens zu gewährleisten, folgen Sie bitte den folgenden Hinweisen:

Bitte halten Sie für alle Anfragen den Kassenbon und die Artikelnummer (IAN 487754\_2501) als Nachweis für den Kauf bereit.

Die Artikelnummer entnehmen Sie bitte dem Typenschild am Produkt, einer Gravur am Produkt, dem Titelblatt Ihrer Anleitung (unten links) oder dem Aufkleber auf der Rück- oder Unterseite des Produktes.

Sollten Funktionsfehler oder sonstige Mängel auftreten kontaktieren Sie zunächst die nachfolgend benannte Serviceabteilung telefonisch oder per EMail.

Ein als defekt erfasstes Produkt können Sie dann unter Beifügung des Kaufbelegs (Kassenbon) und der Angabe, worin der Mangel besteht und wann er aufgetreten ist, für Sie portofrei an die Ihnen mitgeteilte Service Anschrift übersenden.



Auf parkside-diy.com können Sie diese und viele weitere Handbücher einsehen und herunterladen. Mit diesem QR-Code gelangen Sie direkt auf parkside-diy.com. Wählen Sie Ihr Land aus, und suchen Sie über die Suchmaske nach den

Bedienungsanleitungen. Mittels Eingabe der Artikelnummer (IAN) 487754\_2501 gelangen Sie zur Bedienungsanleitung für Ihren Artikel.

## ● **Service**

Ⓓ **Service Deutschland**  
Tel.: 0800 5435 111  
E-Mail: [owim@lidl.de](mailto:owim@lidl.de)

Ⓐ **Service Österreich**  
Tel.: 0800 292726  
E-Mail: [owim@lidl.at](mailto:owim@lidl.at)

Ⓒ **Service Schweiz**  
Tel.: 0800 562153  
E-Mail: [owim@lidl.ch](mailto:owim@lidl.ch)

# ● EU-Konformitätserklärung

<b>EU-KONFORMITÄTSERKLÄRUNG (Nr. 487754_2501)</b>
---

IAN: 487754\_2501  
**Produkt-Identifikation:** "PARKSIDE" Akku-Bohrschrauber  
**Modellnummer:** HG12447

Der oben beschriebene Gegenstand der Erklärung erfüllt die einschlägigen Harmonisierungsvorschriften der Union:

Richtlinie 2006/42/EG
Richtlinie 2014/30/EU
Richtlinie 2011/65/EU mit allen dazugehörigen Änderungen

Angabe der einschlägigen harmonisierten Normen oder der anderen technischen Spezifikationen, für die die Konformität erklärt wird:

Nr. / Teile
Richtlinie 2006/42/EG
EN 62841-1:2015/A11:2022
EN 62841-2-1:2018/A12:2022
Richtlinie 2014/30/EU
EN IEC 55014-1:2021
EN IEC 55014-2:2021

Der Gegenstand der oben beschriebenen Erklärung steht im Einklang mit der Richtlinie 2011/65/EU des Europäischen Parlaments und des Rates vom 8. Juni 2011 zur Beschränkung der Verwendung bestimmter gefährlicher Stoffe in Elektro- und Elektronikgeräten:

Nr. / Teile
EN IEC 63000:2018

**Person, die die technische Dokumentation aufbewahrt:** OWIM GmbH & Co.KG

Unterzeichnet für und im Namen von:

**OWIM GmbH & Co. KG, Stiftsbergstraße 1, 74167 Neckarsulm, Deutschland**

Diese Konformitätserklärung wird unter der alleinigen Verantwortung des Herstellers ausgestellt.

Original-Konformitätserklärung

Neckarsulm	27.05.2025		
Ort	Datum	ppa. Jens Buchheim Prokurist	ppa. Dr. Thorsten Maier Prokurist

DE



**OWIM GmbH & Co. KG**

Stiftsbergstraße 1  
74167 Neckarsulm  
GERMANY

Model No.: HG12447

Version: 07/2025

IAN 487754\_2501

