



Cordless Grass Trimmer PRTA 20-Li C3

(GB) (CY)

Cordless Grass Trimmer

Translation of the original instructions

(RS)

Aku trimer za travu

Prevod originalnog uputstva za upotrebu

(GR) (CY)

Επαναφορτιζόμενο χορτοκοπτικό μεινέζας

Μετάφραση των αυθεντικών οδηγιών λειτουργίας

(HR)

Aku trimer

Prijevod originalnih uputa za uporabu

(RO)

Trimmer pentru gazon, cu acumulator

Traducerea instrucțiunilor de utilizare originale

(DE) (AT) (CH)

Akku-Rasentrimmer

Originalbetriebsanleitung

IAN 465841_2404

(HR) (RS) (RO) (CY)

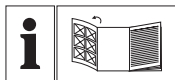

GB CY

Before reading, unfold the page containing the illustrations and familiarise yourself with all functions of the device.

HR

Prije nego što pročitate tekst, otvorite stranicu sa slikama i upoznajte se na osnovu toga sa svim funkcijama uređaja.

RS

Pre čitanja rasklopite stranu sa uređajima i u sledećem koraku upoznajte se sa svim funkcijama uređaja.

RO

Înainte de a citi instrucțiunile, priviți imaginile și familiarizați-vă cu toate funcțiile aparatului.

GR CY

Πριν ξεκινήσετε την ανάγνωση, ανοίξτε τη σελίδα με τις εικόνες και εξοικειωθείτε με όλες τις λειτουργίες της συσκευής.

DE AT CH

Klappen Sie vor dem Lesen die Seite mit den Abbildungen aus und machen Sie sich anschließend mit allen Funktionen des Gerätes vertraut.

GB/CY	Translation of the original instructions	Page	4
HR	Prijevod originalnih uputa za uporabu	Stranica	24
RS	Prevod originalnog uputstva za upotrebu	Strana	44
RO	Traducerea instrucțiunilor de utilizare originale	Pagina	64
GR/CY	Μετάφραση των αυθεντικών οδηγιών λειτουργίας	Σελίδα	85
DE/AT/CH	Originalbetriebsanleitung	Seite	109

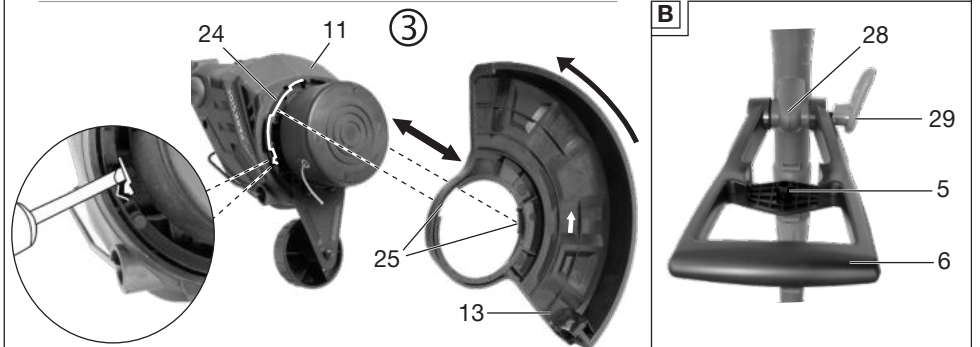
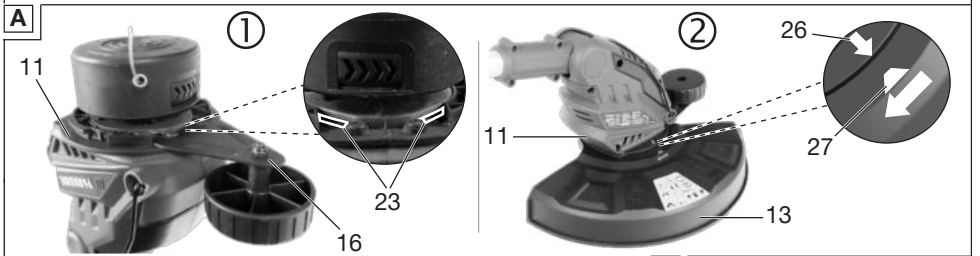
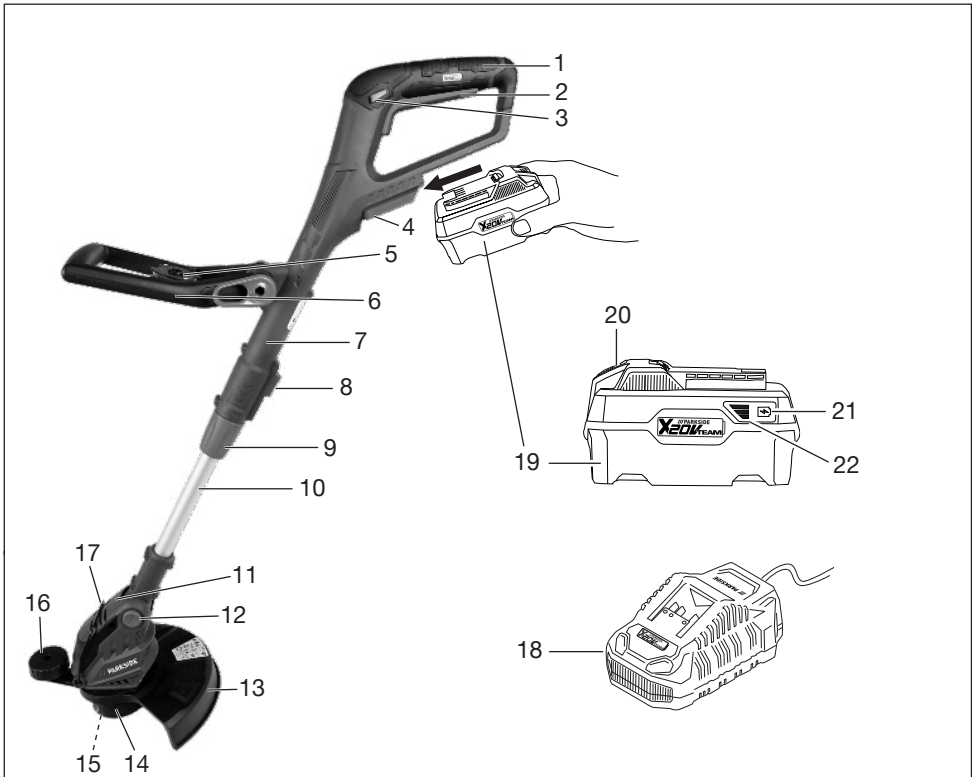

Table of Contents

Introduction.....4
 Proper use..... 4
 Scope of delivery/accessories..... 5
 Overview..... 5
 Description of functions..... 6
 Technical data..... 6

Safety information..... 7
 Meaning of the safety information..... 8
 Pictograms and symbols..... 8
 Safe operation of lawn trimmers..... 9
 Residual risks..... 12

Preparation..... 12
 Control elements..... 12
 Assembly..... 13
 Inserting and removing the distance rollers..... 13
 Device settings..... 13
 Checking the battery charge level..... 15
 Charging the battery..... 15

Operation..... 15
 Working with the device..... 15
 Cutting grass..... 16
 Lawn edge trimming..... 16
 Inserting and removing the battery..... 16
 Switching on and off..... 16

Transport..... 16

Cleaning, maintenance and storage..... 17
 Cleaning..... 17
 Maintenance..... 17
 Storage..... 18

Disposal/environmental protection..... 18
 Disposal instructions for rechargeable batteries..... 19

Troubleshooting..... 19

Service.....20
 Guarantee.....20
 Repair service.....21
 Service Centre.....22
 Importer.....22

Spare parts and accessories.....22

Translation of the original EU declaration of conformity.....23

Exploded view..... 135

Introduction

Congratulations on purchasing your new cordless lawn trimmer (hereafter referred to as device or power tool). You have chosen a high-quality device. This device was quality-tested and subjected to a final inspection during production, therefore ensuring proper functioning of your device.



The instruction manual forms part of this device. It contains important information on safety, use and disposal. Read the instruction manual carefully. Familiarise yourself with the controls and how to use the device correctly. Use the device only as described and for the stated fields of application. Store the instruction manual carefully and ensure that all documents are handed over in the event that the device is passed on to another user.

Proper use

This device is only intended for the following use:

- Cutting grass in gardens and along bed edges.

Do not use the device for cutting hedges or shrubs.

Use of the device in the rain or a damp environment is prohibited.

The device is intended for use by adults. Children under the age of 16 may not use the device, except under supervision.

Any other use that is not expressly permitted in this instruction manual may pose a serious hazard to the user and result in damage to the device. The operator or user of the machine is responsible for any accidents or personal injury and/or material damage to third parties or their property. The machine is intended to be used by do-it-yourselfers. It was not designed for heavy commercial use. The warranty is void in the case of commercial use. The manufacturer is not liable for damage caused by improper use or incorrect operation.

The device is part of the **X 20 V TEAM** series and can be operated with batteries of the **X 20 V TEAM** series. Batteries of the **X 20 V TEAM** series may only be charged using chargers of the **X 20 V TEAM** series.

Scope of delivery/ accessories

Unpack the device and check that everything is present.

Dispose of the packaging material properly.

- Cordless Grass Trimmer
- Protective cover
- Distance roller
- Auxiliary handle
- 2x Spool (1x pre-assembled)
- Translation of the original instructions

The rechargeable battery and charger are not included in delivery.

Overview



The illustrations for the device can be found on the front and back fold-out page.

- 1 Handle
 - 2 On/Off switch
 - 3 Switch lock
 - 4 Battery holder
 - 5 Holder for spare spool
 - 6 Auxiliary handle
 - 7 Handle part
 - 8 Locking mechanism (Motor head)
 - 9 Screw sleeve
 - 10 Telescopic tube
 - 11 Motor head
 - 12 Locking button (Angle of tilt)
 - 13 Protective cover
 - 14 Spool cap
 - 15 Spool
 - 16 Distance roller
 - 17 Spacer (plant protection)
 - 18 Charger
 - 19 Battery
 - 20 Battery release
 - 21 Button (Charge level indicator)
 - 22 Charge level indicator
- Fig. A**
- 23 Opening (Distance roller)
 - 24 Recess (Motor head)
 - 25 Lug (Protective cover)
 - 26 Arrow mark (Motor head)
 - 27 Mark (Protective cover)
- Fig. B**
- 28 Holder for auxiliary handle
 - 29 Grip screw

Fig. D

- 30 Spool cover
- 31 Release (Spool cover)
- 32 Line outlet loop
- 33 Locking button (Spool cap)
- 34 Line cutter
- 35 Slot (Spool)
- 36 Opening (Spool)

Description of functions

The cordless lawn trimmer has a double-line system with fully automatic adjustment as cutting unit. The device is also equipped with:

- Adjustable aluminium telescopic tube
- Swivel/rotatable motor head
- Adjustable auxiliary handle
- Protective cover with line cutter
- Spacer (plant protection)
- Distance roller

Please refer to the descriptions below for information on how the operating elements work.

Technical data

Cordless Grass Trimmer

..... **PRTA 20-Li C3**

- Rated voltage U
..... 20 V = (Direct voltage)
- Weight with battery (20 V, 4,0 Ah)
..... ≈ 2.6 kg
- No-load rotation speed n_0 8500 min⁻¹
- Protection type IPX0
- Cutting circle \varnothing 250 mm
- Spool
- Line thickness \varnothing 1.4 mm
- Line length 2x5 m
- Sound pressure level (L_{pA})
..... 75.7 dB; $K_{pA}=3$ dB
- Sound power level (L_{WA})
- Measured 90.5 dB; $K_{WA}=1.91$ dB

- Guaranteed 92 dB
- Vibration (a_h)
- Handle 1.34 m/s²; $K=1.5$ m/s²
- Auxiliary handle
..... 1.22 m/s²; $K=1.5$ m/s²
- Battery Li-Ion
- Temperature ≤ 50 °C
- Charging 4 – 40 °C
- Operation -20 – 50 °C
- Storage 0 – 45 °C
- PARKSIDE Performance Smart
battery Smart PAPS 204 A1/
Smart PAPS 208 A1
- frequency band .. 2400–2483.5 MHz
- transmitted power ≤ 20 dBm

Levels of noise and vibration were determined according to the standards and regulations in the declaration of conformity.

The specified total vibration value and the stated noise emission value have been measured according to a standardised test method and can be used to compare one power tool with another. The specified total vibration value and the stated specified noise emission value can also be used for a provisional assessment of the load.

▲ WARNING! The vibration and noise emissions may deviate from the specified values during actual use of the power tool, depending on how the power tool is being used. Try to keep the exposure to vibrations as low as possible. An example of a measure to reduce vibration exposure is limiting the working hours. All parts of the operating cycle have to be considered while doing so (for example, times when the power tool is switched off and times when it is switched on but running without any load).

Charging time

The device is part of the **X 20 V TEAM** series and can be operated with batteries of the **X 20 V TEAM** series. Batteries of the **X 20 V TEAM** series may only be charged using chargers of the **X 20 V TEAM** series.

We recommend that you operate this appliance with the following batteries only: PAP 20 B1, PAP 20 B3, Smart PAPS 204 A1, Smart PAPS 208 A1

We recommend charging these batteries with the following chargers: PLG 20 A3, PLG 20 A4, PLG 20 C1, PLG 20 C2, PLG 20 C3, PDSLГ 20 A1, Smart PLGS 2012 A1 Rechargeable battery and charger technical data: See separate manual. The charging time is influenced by factors such as the temperature of the environment and the battery, as well as the mains voltage applied, and may therefore deviate from the specified values.

Charging time (min.)	PAP 20 A1 PAP 20 A2 PAP 20 B1	PAP 20 A3 PAP 20 B3 Smart PAPS 204 A1	Smart PAPS 208 A1
PLG 20 A1 PLG 20 A4 PLG 20 C1	60	120	240
PLG 20 C2	45	80	165
PLG 20 A2 PLG 20 A3 PLG 20 C3 PDSLГ 20 A1 PDSLГ 20 B1	35	60	120
PLG 201 A1	135	250	500
Smart PLGS 2012 A1	35	45	50

Safety information



CAUTION! The following basic safety precautions must be observed while using electrical devices to protect against electric shock, injury and risk of fire.

▲ WARNING! Injury and property damage due to improper handling of battery. Observe the safety information and notes on charging and proper use as shown in the instruction manual for your battery and charger from the series **X 20 V TEAM**. A detailed description of the charging

process and further information can be found in these separate operating instructions.

Meaning of the safety information

▲ DANGER! If you do not observe this safety instruction, an accident will occur. The result of which is severe bodily injury or death.

▲ WARNING! If you do not observe this safety instruction, an accident may occur. The result of which is likely severe bodily injury or death.

▲ CAUTION! If you do not observe this safety instruction, an accident will occur. The result of which is likely minor or moderate bodily injury.

NOTICE! If you do not observe this safety instruction, an accident will occur. The result of which is possible damage to property.

Pictograms and symbols

Symbols on the device



The device is part of the **X 20 V TEAM** series and can be operated with batteries of the **X 20 V TEAM** series. Batteries of the **X 20 V TEAM** series may only be charged using chargers of the **X 20 V TEAM** series.



Attention!



Read the instruction manual



Waste electrical and electronic equipment (WEE) must not be disposed of with domestic waste.



Cutting circle



Keep other people away. You could be injured by ejected foreign bodies.



The cutting unit will keep rotating for a few seconds after the device has been switched off. Keep hands and feet at a safe distance.



Use hearing protection/Use eye protection



Use of the device in the rain or a damp environment is prohibited.



Remove the battery before maintenance work.



Guaranteed sound power level L_{WA} in dB.



Keep persons in the vicinity away from the device



Risk of injury due to ejected parts!



When adjusting the working positions, make sure that the protective cover protects you from the cutter.

Symbols used in the instruction manual

 Attention!

Safe operation of lawn trimmers

General Information

- Read the instruction manual carefully. Familiarise yourself with the controls and how to use the device correctly.
- This device is not intended for use by children, individuals with limited physical, sensory or mental capabilities, those with insufficient experience or knowledge or individuals who are not familiar with the instructions. Children should be supervised to ensure that they do not play with the device. Cleaning and maintenance must not be carried out by children.
- Local regulations may specify an age limit for the user.
- The machine must not be used at altitudes over 2000 m.

- Note that the user is responsible for any accidents or risks to others and their property.
- Observe noise protection rules and other local regulations.
- Never use the device if there are people, in particular children, or animals nearby.

Preparation

- Never use the device with damaged or missing guards or protective covers .
- Before using the device, always perform a visual check for damaged, missing or incorrectly installed safety devices and protective covers.
- Before operating the machine and after any impact, check the device for signs of wear or damage and have any necessary repairs carried out.

Operation

- Wear eye protection, long trousers and sturdy shoes throughout the period of machine use.

- Pay attention, be aware of what you are doing and take the utmost care when working with the device. Do not use the device if you are tired or you are under the influence of drugs, alcohol or medication.
- Use the machine only in daylight or with good artificial lighting.
- Operation of the device in bad weather is to be avoided, especially if there is a risk of lightning.
- Avoid operating the device when the grass is wet.
- Do not work on overly steep slopes.
- Always keep your hands and feet away from the cutting equipment, especially while starting the motor.
- Warning! Do not touch moving dangerous parts until the battery has been removed and the moving dangerous parts have come to a complete stop.
- Never replace the non-metallic cutting unit with a metallic cutting unit.

- Avoid an abnormal body posture. Ensure secure footing at all times to maintain balance when working on slopes.
 - Go slowly. Do not walk with the device in your hand.
 - Make sure to keep the ventilation openings free of foreign objects.
 - Switch off the device and remove the battery. Make sure that all moving parts have come to a complete stop
 - when leaving the device,
 - before removing obstructions or loosening blockages,
 - before checking the device, cleaning it or performing maintenance work on it.
 - After contact with a foreign object,
 - if the machine begins to vibrate in an unusual way.
 - If the device starts to vibrate abnormally, an immediate check is required, remove the battery and:
 - examine for loose parts and tighten these,
 - search for signs of damage,
 - replace damaged parts. contact the service centre.
 - **If an accident or malfunction occurs during operation, switch off the device immediately. Injuries must be properly treated or medical assistance sought.** Read the “Troubleshooting” section to correct any malfunctions or contact our Service Centre.
 - **Only use accessories recommended by PARKSIDE.** Unsuitable accessories may cause electric shock or fire.
- Cleaning, maintenance and storage**
- Switch off the drive and remove the battery. Wait until all moving parts have stopped and allow the device to cool down when the device is stopped for maintenance,

repair, storage or replacement of an accessory.

- Replace worn or damaged parts in the interests of safety. Use only original spare parts and accessories. Using externally produced parts results in the immediate loss of any warranty claim.
- Check and maintain the machine regularly. Only have the machine repaired at an authorised workshop.
- Store the device out of reach of children.

Residual risks

There will always be residual risks even if you operate this device according to the instructions. The following hazards may occur in connection with the type and design of this device:

- Eye damage if no suitable eye protection is worn.
- Hearing damage if suitable ear protection is not worn.
- Health injuries resulting from the effect of hand/arm vibration in the event

that the tool is used over a longer period of time or is not used and maintained properly.

- Cutting injuries

▲ WARNING! Danger due to electromagnetic field generated while the tool is in operation. Under certain circumstances, this field may negatively affect active or passive medical implants. In order to reduce the danger of serious or fatal injuries, we recommend that individuals who wear medical implants should consult their doctor and the manufacturer of the implant before operating the tool.

Preparation

▲ WARNING! Risk of injury due to unintentional start-up. Only insert the battery into the device once the device is fully prepared for use.

Control elements

Familiarise yourself with the operating elements before using the device for the first time.

- **Switch lock (3)**
 - Locks the on/off switch against unintentional operation.
 - Unlocking: Press
- **On/Off switch (2)**
 - Switching on: Press

- Switching off: Release
- **Grip screw (Fig. C.1)**
The grip screw (29) unlocks/locks the angle adjustment of the auxiliary handle (6).
- **Screw sleeve (Fig. C.2)**
The screw sleeve (9) unlocks/locks the length adjustment of the telescopic tube (10).
- **Locking mechanism, Motor head (Fig. C.3)**
The lock (8) unlocks/locks the position adjustment of the motor head (11).
- **Locking button, Angle of tilt (Fig. C.4)**
The locking button (12) unlocks/locks the angle adjustment of the telescopic tube (10).

Assembly

▲ WARNING! Risk of injury due to unintentional start-up. Do not insert the rechargeable battery into the device until the device is fully prepared for use.

Fitting the guard cover

Procedure (Fig. A.2/Fig. A.3)

1. Use the marks (26/27) as a guide to place the protective cover (13) on the motor head (11). The arrow mark (26) on the motor head (11) must be aligned with the mark (27) on the protective cover (13) (see detailed illustration).
Make sure that the two lugs (25) on the underside of the protective cover (13) are aligned with the recesses (24) on the motor head (11).
2. Turn the protective cover (13) as far as it will go in the direction of the arrow. You can feel the pro-

tective cover (13) locking into place.

Make sure that it locks correctly and check that it is firmly in place by pulling and wiggling it.

Fitting the auxiliary handle

Procedure (Fig. B)

1. Loosen and remove the pre-assembled grip screw (29) of the auxiliary handle (6).
2. Slide the auxiliary handle (6) over the holder (28). The holder for the spare spool (5) points upwards.
3. Insert the grip screw (29) through the through-hole of the holder (28) for the auxiliary handle.
4. Screw the auxiliary handle (6) tightly using the grip screw (29).

Inserting and removing the distance rollers

Notes

- The distance roller is used for neatly cutting lawn edges and can be inserted or removed as required.

Procedure (Fig. A.1)

1. Push the distance roller (16) through the opening (23) on the motor head (11) as far as it will go. The distance roller (16) points upwards.
2. To remove the distance roller (16), pull it out of the opening (23) on the motor head (11).

Device settings

Adjusting the auxiliary handle

You can move the auxiliary handle (6) to different positions. Adjust the auxiliary handle so that the spool cap (14) is tilted slightly forward as you work (see *Cutting grass*, p. 16).

Procedure (Fig. C.1)

1. Loosen the grip screw (29).

- Adjust the auxiliary handle (6) to the desired position. The integrated latching steps prevent the handle changing position unintentionally.
- Tighten the grip screw (29) again.

Adjusting the height on the telescopic tube

The telescopic tube (10) allows you to adjust the device to your individual height.

Procedure (Fig. C.2)

- Loosen the screw sleeve (9).
- Adjust the telescopic tube (10) to the desired length.
- Tighten the screw sleeve (9) again.

Adjusting the position of the motor head

▲ WARNING! Risk of injury! The protective cover must not face away from the user. Leave the position of the motor head (11) in the 0° position when using the device as a lawn trimmer in the cutting angle positions 1 - 4.

The position of the motor head (11) can be turned 180° .

Procedure (Fig. C.3)

- Press the locking device (8) to release the lock.
- Turn the handle section (7) until the motor head is in the desired position. The lock (8) must engage again before you can use the device safely.

Adjusting the cutting angle

Changing the cutting angle also allows you to trim in inaccessible places, e.g. under benches and ledges.

Procedure (Fig. C.4)

- Press the lock button (12) to change the tilt angle.

- Tilt the telescopic tube (10) until the desired position is reached.

These 5 settings are possible:

Position	Angle of tilt
1	15°
2	30°
3	45°
4	60°
5	75°

Function as a lawn trimmer (Fig. C.3/C.4)

- Cutting angle position 1 - 4
- Position of motor head 0°

Function as a lawn edge trimmer (Fig. C.3/C.4)

- Cutting angle position 5
- Position of motor head 180°

Adjusting the spacer

The spacer (plant protection) (17) keeps plants and stems that are not to be cut away from the cutting unit.

Procedure (Fig. C.5)

- Fold the spacer (17) down.
- Fold the spacer (17) up (resting position) when it is not needed.

Extending the cutting line

The device is equipped with a fully automatic line tracker . The line extends automatically every time the device is switched on. For proper functioning of the automatic line extension mechanism, the spool (15) must have stopped completely before you restart the device. If the lines are initially longer than the cutting circle, the line cutter (34) will automatically shorten it to the correct length.

Procedure (Fig. D)

- Check the nylon lines regularly for damage and make sure the cutting line still has the length specified by the line cutter.

- If no line ends are visible:**
Replace the spool (see *Maintenance, p. 17*).
- Adjust the line length manually:**
Remove the battery (19) from the device!
Lightly pull on the line end and press the locking button (33) repeatedly if necessary until the line end protrudes beyond the line cutter (34).

Checking the battery charge level

LEDs	Meaning
red, orange, green	Battery charged
red, orange	Battery partially charged
red	Battery needs to be charged

- Press the button (21) next to the charge level indicator button (22) on the battery (19).
The LEDs of the charge level indicator show how much charge remains in the battery.
- Charge the battery (19) when only the red LED on the charge level indicator (22) is illuminated.

Charging the battery

See also the charger instruction manual.

Notes

- If warm, allow the battery to cool before charging.
- Do not expose the battery to direct sunlight for long periods and do not place it on a radiator (max. 50°C).

Charging the battery

- Remove the battery (19) from the device.

- Push the battery (19) into the charging slot of the battery charger (18).
- Connect the battery charger (18) to a power outlet.
- After charging, disconnect the battery charger (18) from the mains.
- Pull the battery (19) out of the battery charger (18).

Control LEDs on the charger (18):

green	red	Meaning
lights up	—	<ul style="list-style-type: none"> Battery is fully charged stand-by (No battery inserted)
—	lights up	Battery is charging
—	flashes	Battery is overheated
flashes	flashes	Battery is defective

Operation

Working with the device

▲ WARNING! Risk of injury! Pay attention to the following instructions.

- Do not cut damp or wet grass.
- Before starting the device, make sure that the cutting unit is not in contact with stones, debris or other foreign objects.
- Switch on the device before approaching the grass to be cut.
- Avoid over-stressing the device while working.
- Avoid any contact with fixed obstacles (rocks, walls, picket fences, etc.). The nylon line on the spool would wear out quickly.
- Avoid using the device in bad weather, especially if there is a danger of lightning!

- Do not try to lock the on/off switch in place. It must switch off the motor after releasing the switch.

Cutting grass



1. Cut grass by swivelling the device to the right and left.
2. Cut slowly and keep the device tilted forward by approx. 30° when cutting.
3. Cut long grass in layers from top to bottom.

Lawn edge trimming

To trim lawn edges, guide the device slowly along the lawn edges.

Settings (Fig. C.3/C.4/C.5)

- Position of motor head: 180°
- Cutting angle position: 5
- Spacer in resting position

Make sure that you are protected from the cutting unit by the protective cover (13) when working.

Inserting and removing the battery

▲ WARNING! Risk of injury due to unintentional start-up. Only insert the battery into the device once the device is fully prepared for use.

NOTICE! Risk of damage! An incorrect battery can damage the device and battery.

Inserting the battery

1. Push the battery (19) along the guide into the battery holder (4). You will hear the battery click into place.

Removing the battery

1. Press and hold the battery release (20) on the battery (19).
2. Pull the battery out of the battery holder (4).

Switching on and off

▲ WARNING! Risk of injury due to unintentional continuous operation of the tool. Before inserting the batteries into the device, check that the on/off switch (2) works properly and returns to the off position when released.

▲ CAUTION! Ensure your stance is stable and hold the device tightly with both hands and away from your body. Before switching the device on, make sure that it is not touching any objects.

▲ WARNING! Risk of injury due to re-rotation of the cutting unit. Allow the cutting unit to come to a complete stop. Keep hands and feet away!

Switching on

1. Insert the rechargeable battery (19) into the tool.
2. Press the switch lock (3).
3. Press and hold the On/off switch (2).
4. Release the switch lock (3).

Switching off

1. To turn it off, release the on/off switch (2).
2. Remove the rechargeable battery (19) from the device if you are leaving the device unattended or if you have finished working.

Transport

Information on transporting the tool:

- Switch off the device and remove the battery. Make sure that all

moving parts have come to a complete stop.

- Always carry the device with two hands: one hand on the handle (1) and the other hand on the auxiliary handle (6).

Cleaning, maintenance and storage

▲ WARNING! Risk of injury due to unintentional start-up. Protect yourself when performing maintenance or cleaning work. Switch off the device and remove the battery (19).

You should have any repair and maintenance work that is not described in these instructions carried out by our Service Centre. Only use original replacement parts.

Cleaning

▲ WARNING! Electric shock! Never spray down the device with water.

NOTICE! Risk of damage. Chemical substances may attack the plastic parts of the machine. Do not use any cleaning agents or solvents.

- Keep the ventilation slits, motor housing and handles of the machine clean. Use a damp cloth or brush to do this.

▲ WARNING! Risk of injury from dangerous, moving parts! Be careful with the line cutter. It can cause serious lacerations.

- After each use, remove all grass and dirt from the protective cover and the cutting unit.

Maintenance

Replacing the spool (Fig. D)

The correct winding direction of the spool (15) is specified in the spool

cap (14) and on the spool. The arrows on the spool cover (30) indicate the direction of rotation of the motor.

Procedure

1. Remove the battery (19) from the device.
2. the spool cap (14) by simultaneously pressing the two releases (31) on the spool cap.
3. Remove the spool cover (30) and take out the old spool (15).
4. Press the line ends of the new spool out of the spool slots (35).
5. Insert the new spool (15) into the spool cap (14). The side of the spool, on which the rotation direction is indicated by arrows, must be visible after insertion.
6. Insert both line ends through the line outlet loops opposite each other (32).
7. Put the spool cover (30) back on the spool cap (14). Make sure that the releases (31) on the cover fit precisely into the recesses on the spool cap. You will hear them snap into place.
8. Pull on the line ends and press on the locking button (33) repeatedly until the line end protrudes about 1 cm beyond the line cutter (34).
9. Check the line cutter.

Never use the device without a line cutter or with a defective line cutter. Contact the service centre if the line cutter is damaged.

Winding up spare line

1. Thread an end of the spare line through the opening (36) of the spool (15).
2. Wind the line in the winding direction of the spool. Pay attention to the arrows on the top of the spool (15).

Removing the protective cover

Notes

- Keep your lawn trimmer in perfect condition by regularly checking the protective cover and replacing it if necessary.

Requirements

- Distance roller (16) removed (*Inserting and removing the distance rollers*, p. 13)

Tools required (not included)

- Slotted screwdriver

Procedure (Fig. A.3)

1. Use a small slotted screwdriver to lever the lug (25) on the protective cover (13) over the recess (24) on the motor head (11) (see detailed image) and at the same time turn the protective cover (13) against the direction of the arrow.
2. Take the protective cover (13) of the motor head (11).
3. Replace the damaged protective cover (see *Fitting the guard cover*, p. 13).

Storage

Always store the device:

- clean
- dry
- protected against dust
- out of the reach of children

The storage temperature for the rechargeable battery and the device is between 0°C and 45°C. Avoid extreme cold or heat during storage to ensure the battery output is not adversely affected.

Remove the rechargeable battery from the device before storing the device (see the separate operating instructions for the battery and charger).

Do not lie the device down on the protective cover. It is best to hang it

on the upper handle so that the protective cover does not touch any other objects. There is a risk that the protective cover will become deformed, thus changing the dimensions and safety characteristics.

Disposal/ environmental protection

Remove the battery from the device and recycle the device, battery, accessories and packaging in an environmentally-friendly manner.



Waste electrical and electronic equipment (WEE) must not be disposed of with domestic waste.

The symbol of the crossed-out wheeled bin means that this product must not be disposed of as unsorted municipal waste at the end of its useful life.

Directive 2012/19/EU on waste electrical and electronic equipment:

Consumers are legally obliged to recycle electrical and electronic equipment in an environmentally sound manner at the end of its life. In this way, environmentally friendly and resource-saving recycling is ensured. Depending on the implementation in national law, you may have the following options:

- Return to a shop,
- Hand over to an official collection point,
- Return to the manufacturer/distributor.

This does not affect accessories enclosed with the old devices or tools without any electrical components.

Disposal instructions for rechargeable batteries



Do not throw batteries into domestic waste, fire (risk of explosion) or water. Damaged batteries can harm the environment and your health if poisonous fumes or liquids escape.

Dispose of the batteries according to local standards. Defective or used batteries must be recycled. Hand in

the batteries at a used battery collection point where they are recycled in an environmentally friendly manner. For more information, please contact your local waste management provider or our service centre. Dispose of batteries in a discharged state. We recommend covering the contacts with an adhesive strip to protect against short circuits. Do not open the battery.

Troubleshooting

The following table will assist you in fixing faults:

Problem	Possible cause	Troubleshooting
Device does not start	Rechargeable battery (19) discharged	Charge the battery (see the separate operating instructions for the rechargeable battery and charger)
	Rechargeable battery (19) not inserted	<i>Inserting the battery, p. 16</i>
	On/Off switch (2) is broken Defective motor	Contact the service centre.
Device works with interruptions	Internal loose contact	Contact the service centre.
	On/Off switch (2) is broken	
Strong vibrations, loud noises	Cutting unit dirty	Clean the cutting unit (see <i>Cleaning, maintenance and storage, p. 17</i>)
	Defective motor	Contact the service centre.

Problem	Possible cause	Troubleshooting
Bad cutting results	The line spool (15) does not have enough cutting line	<i>Extending the cutting line, p. 14</i> <i>Replacing the spool (Fig. D), p. 17</i>
	The cutting line is not guided out of the spool cap (14)	Remove the spool cover (30) from the spool cap and thread the cutting line through the line outlet loop (32) to the outside, then close the spool cover again
	Cutting unit dirty	Clean the cutting unit (see <i>Cleaning, maintenance and storage, p. 17</i>)
	Low battery power	Charge the battery (see the separate operating instructions for the rechargeable battery and charger)

Service

Guarantee

Dear Customer,

This product is provided with a 3 year guarantee from the date of purchase. In case of defects, you have statutory rights against the seller of the product. These statutory rights are not restricted by our guarantee presented below.

Terms of Guarantee

The guarantee period begins on the date of purchase. Please retain the original receipt. This document is required as proof of purchase. If a material or manufacturing defect occurs within three years of the date of purchase of this product, we will repair or replace – at our choice – the product for you free of charge. This guarantee requires the defective product and proof of purchase to be presented within the three-year period with a brief written description of what con-

stitutes the defect and when it occurred.

If the defect is covered by our guarantee, you will receive either the repaired product or a new product. No new guarantee period begins on repair or replacement of the product.

Guarantee Period and Statutory Claims for Defects

The guarantee period is not extended by the guarantee service. This also applies for replaced or repaired parts. Any damages and defects already present at the time of purchase must be reported immediately after unpacking. Repairs arising after expiry of the guarantee period are chargeable.

Guarantee Cover

The product has been carefully produced in accordance with strict quality guidelines and conscientiously checked prior to delivery.

The guarantee applies for all material and manufacturing defects. This

guarantee does not extend to cover product parts that are subject to normal wear and may therefore be considered as wearing parts (e.g. Spool) or to cover damage to breakable parts.

This guarantee shall be invalid if the product has been damaged, used incorrectly or not maintained. Precise adherence to all of the instructions specified in the operating manual is required for proper use of the product. Intended uses and actions against which the operating manual advises or warns must be categorically avoided.

The product is designed only for private and not commercial use. The guarantee will be invalidated in case of misuse or improper handling, use of force, or interventions not undertaken by our authorised service branch.

Processing in Case of Guarantee

To ensure efficient handling of your query, please follow the directions below:

- Please have the receipt and product number (IAN 465841_2404) ready as proof of purchase for all enquiries.
- Please refer for the product number to the type plate on the product, an engraving on the product, the title page of the operating instructions (bottom left) or the sticker on the back or underside of the product.
- Should functional errors or other defects occur, please initially contact the service centre specified below by **telephone** or use the **contact form** available on *parkside-diy.com* in the category **Service**.

- After consultation with our customer service, a product recorded as defective can be sent postage paid to the service address communicated to you, with the proof of purchase (receipt) and specification of what constitutes the defect and when it occurred. In order to avoid acceptance problems and additional costs, please be sure to use only the address communicated to you. Ensure that the consignment is not sent carriage forward or by bulky goods, express or other special freight. Please send the appliance inc. all accessories supplied at the time of purchase and ensure adequate, safe transport packaging.



You can view and download these and many other manuals on *parkside-diy.com*. This QR code will take you directly to *parkside-diy.com*. Select your country and search for the operating instructions via the search mask. You can open your operating instructions by entering the article number (IAN) 465841_2404.

Repair service

For repairs **that are not covered by warranty**, contact the service centre.

They will gladly create a cost estimate for you.

- We can only work on devices which are sent in properly packed and with postage paid.

Note: Please send your device cleaned and with an indication of the defect to the address named for the service centre.

- The following are not accepted: devices sent in without prepaid postage, sent as bulky goods, sent as an Express shipment, or devices sent as any other form of special freight.
- We will dispose of defective devices you ship to us free of charge.

Service Centre

GB **Service Great Britain**
Tel.: 0800 051 8970
Contact form on
parkside-diy.com
IAN 465841_2404

CY **Service Cyprus**
Tel.: 8009 4242
Contact form on
parkside-diy.com
IAN 465841_2404

Importer

Please note that the address below is not a service address. Contact the service centre named above first.

Grizzly Tools GmbH & Co. KG
Stockstädter Str. 20
63762 GroBostheim
GERMANY
www.grizzlytools.de

Spare parts and accessories

You can get spare parts and accessories from *www.grizzlytools.shop*. If you have any problems with your order, contact us via our online shop. If you have any other questions, contact the *Service Centre*, p. 22

Pos. nr.	Name	Order No.
6	Auxiliary handle	91099416
13+34	Protective cover+Line cutter	91099215
15	Spool	13600210

Translation of the original EU declaration of conformity

Product: **Cordless Grass Trimmer**

Model: **PRTA 20-Li C3**

Serial number: 000001 – 462000

The object of the declaration described above is in conformity with the relevant Union harmonisation legislation:

**2006/42/EC • 2014/30/EU • 2000/14/EC & 2005/88/EC
• 2011/65/EU & (EU) 2015/863**

Product with battery Smart PAPS 204 A1/Smart PAPS 208 A1: 2014/53/EU

The object of the declaration described above is in conformity with Directive 2011/65/EU of the European Parliament and of the Council of 8 June 2011 on the restriction of the use of certain hazardous substances in electrical and electronic equipment.

To ensure conformity, the following harmonised standards and national standards and regulations have been applied:

**EN 60335-1:2012/A15:2021 • EN 50636-2-91:2014
EN IEC 55014-1:2021 • EN IEC 55014-2:2021
EN IEC 63000:2018**

**Product with battery Smart PAPS 204 A1/Smart PAPS 208 A1:
EN 301 489-1 V2.2.3:2019 • Draft EN 301 489-17 V3.2.6:2023
EN 300 328 V2.2.2:2019 • EN 50663:2017**

In accordance with the Directive 2000/14/EC relating to noise emission, the following is confirmed: Sound power level (L_{WA})

- Measured: 90.5 dB;
- Guaranteed: 92 dB

Followed conformity assessment procedure according to 2000/14/EC, Annex VI.

Notified body: TÜV SÜD Industrie Service GmbH, Westendstrasse 199, 80686 München, NB 0036

This declaration of conformity is issued under the sole responsibility of the manufacturer:

CE Grizzly Tools GmbH & Co. KG
Stockstädter Str. 20
63762 Großostheim
GERMANY
20.11.2024



Christian Frank
Authorised representative of documentation

Sadržaj

Uvod	24
Namjenska uporaba.....	24
Opseg isporuke/pribor.....	25
Pregled.....	25
Opis funkcija.....	26
Tehnički podaci.....	26
Sigurnosne napomene	27
Značenje sigurnosnih napomena.....	28
Slikovne oznake i simboli.....	28
Siguran rad trimera za travu.....	29
Preostali rizici.....	31
Priprema	32
Upravljački dijelovi.....	32
Montaža.....	32
Umetanje i vađenje odstojnog valjka.....	33
Podešavanje uređaja.....	33
Provjera stanja napunjenosti baterije.....	34
Punjenje baterije.....	34
Pogon	35
Rad s uređajem.....	35
Košenje trave.....	35
Šišanje rubova travnjaka.....	35
Umetanje i vađenje baterije.....	35
Uključivanje i isključivanje.....	36
Transport	36
Čišćenje, održavanje i skladištenje	36
Čišćenje.....	36
Održavanje.....	37
Skladištenje.....	37
Zbrinjavanje / zaštita okoliša	38
Napomene o zbrinjavanju baterije.....	38
Traženje greške	39
Servis	40
Garancija.....	40
Servis popravka.....	41
Service-Center.....	41

Uvoznik.....	41
Rezervni dijelovi i pribor	42
Prijevod originalne EU izjave o sukladnosti	43
Eksplodirani pogled	135

Uvod

Srdačno čestitamo na kupnji vašeg novog baterijskog trimera za travu (u daljnjem tekstu uređaj ili električni alat).

Time ste se odlučili za vrlo kvalitetan proizvod. Ovaj uređaj je tijekom proizvodnje provjeren u pogledu kvalitete i podvrgnut krajnjoj kontroli. Funkcionalnost Vašeg uređaja time je jamčena.



Upute za uporabu predstavljaju sastavni dio ovog uređaja. One sadrže važne napomene za sigurnost, rukovanje i zbrinjavanje. Pažljivo pročitajte upute za uporabu. Upoznajte se s upravljačkim dijelovima i ispravnim načinom uporabe uređaja. Uređaj koristite samo na opisani način i za navedena područja primjene. Dobro sačuvajte upute za uporabu i u slučaju predaje uređaja trećim osobama, predajte i svu dokumentaciju. Izjava o sukladnosti za ovaj proizvod dostupna je na internet stranici www.lidl.hr.

Namjenska uporaba

Uređaj je namijenjen isključivo za sljedeću namjenu:

- Košenje trave u vrtovima i uz rubove gredica.

Ne koristite uređaj za šišanje živice ili grmlja.

Uporaba uređaja na kiši ili u vlažnom okruženju je zabranjena.

Uređaj je namijenjen za uporabu od strane odraslih osoba. Mlade osobe starije od 16 godina uređaj smiju koristiti uz nadzor.

Svaka druga uporaba, koja u ovim uputama za uporabu nije izričito dopuštena, može predstavljati ozbiljnu opasnost za korisnika i dovesti do oštećenja uređaja. Operater ili korisnik uređaja odgovorni su za nesreće, štete i ozljede drugih ljudi i njihovog vlasništva. Uređaj je namijenjen za uporabu u uradi-sam okruženjima. Nije koncipiran za trajni pogon u gospodarskim okruženjima. U slučaju komercijalne uporabe jamstvo prestaje važiti. Proizvođač ne jamči za štete uzrokovane protunamjenskom ili pogrešnom uporabom.

Uređaj je dio serije **X 20 V TEAM** i može biti pogonjen baterijama **X 20 V TEAM** serije. Baterije serije **X 20 V TEAM** smijete puniti samo s punjačima serije **X 20 V TEAM**.

Opseg isporuke/pribor

Raspakirajte uređaj i provjerite opseg isporuke.

Materijal ambalaže zbrinite na odgovarajući način.

- Aku trimer
- Zaštitna kupola
- Odstojni valjak
- Dodatna ručka
- 2x Kolut s niti (1x prethodno montirano)
- Prijevod originalnih uputa

Baterija i punjač nisu sadržani u opsegu isporuke.

Pregled

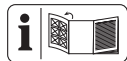

Ilustracije uređaja nalaze se na prednjoj i stražnjoj preklopnjoj stranici.

- 1 Ručka
 - 2 Prekidač za uključivanje / isključivanje
 - 3 Blokada uključivanja
 - 4 Držać baterije
 - 5 Držać za rezervni kolut s niti
 - 6 Dodatna ručka
 - 7 Ručka
 - 8 Blokada (Glava motora)
 - 9 Navojna čahura
 - 10 Teleskopska cijev
 - 11 Glava motora
 - 12 Gumb za blokadu (Kut nagiba)
 - 13 Zaštitna kupola
 - 14 Kutija koluta
 - 15 Kolut s niti
 - 16 Odstojni valjak
 - 17 Lučni odstojnik (zaštita za biljke)
 - 18 Punjač
 - 19 Baterija
 - 20 Deblokada baterije
 - 21 Tipka (Indikator stanja napunjenosti)
 - 22 Indikator stanja napunjenosti
- slika A**
- 23 Otvor (Odstojni valjak)
 - 24 Udubljenje (Glava motora)
 - 25 nos (Zaštitna kupola)
 - 26 Oznaka strelice (Glava motora)
 - 27 Oznaka (Zaštitna kupola)
- slika B**
- 28 Prihvat za dodatnu ručku
 - 29 Vijak s ručkom
- slika D**
- 30 Poklopac koluta
 - 31 Deblokada (Poklopac koluta)
 - 32 Izlazni otvor niti

- 33 Gumb za blokadu (Kutija koluta)
- 34 Rezač niti
- 35 Prorez (Kolot s niti)
- 36 Otvor (Kolot s niti)

Opis funkcija

Baterijski trimer za travu ima sustav rezanja s dvostrukom niti s potpuno automatskim podešavanjem.

Uređaj također ima:

- podesivu aluminijsku teleskopsku cijev
- okretnu / rotirajuću glavu motora
- podesivu dodatnu ručku
- zaštitni poklopac s rezačem niti
- Lučni odstojnik (zaštita za biljke)
- Odstojni valjak

Rad upravljačkih elemenata opisan je u nastavku.

Tehnički podaci

Aku trimer PRTA 20-Li C3

Nazivni napon U

..... 20 V = (Istosmjerna struja)

Težina s baterijom (20 V, 4,0 Ah)

..... $\approx 2,6$ kg

Broj okretaja u praznom hodu n_0

..... 8500 min⁻¹

Vrsta zaštite IPX0

Krug rezanja \varnothing 250 mm

Kolot s niti

– Debljina niti \varnothing 1,4 mm

– Dužina niti 2×5 m

Razina zvučnog tlaka (L_{pA})

..... 75,7 dB; $K_{pA}=3$ dB

Razina zvučnog učinka (L_{WA})

– izmjereno 90,5 dB; $K_{WA}=1,91$ dB

– zajamčeno 92 dB

Vibracija (a_h)

– Ručka 1,34 m/s²; $K=1,5$ m/s²

– Dodatna ručka

..... 1,22 m/s²; $K=1,5$ m/s²

Baterija Li-Ion

Temperatura ≤ 50 °C

– Postupak punjenja 4 – 40 °C

– Pogon -20 – 50 °C

– Skladištenje 0 – 45 °C

PARKSIDE Performance Smart

baterija Smart PAPS 204 A1/

Smart PAPS 208 A1

– frekvencijski pojas

..... 2400–2483,5 MHz

– prijenosna snaga ≤ 20 dBm

Vrijednosti buke i vibracija izmjerene su prema normama i odredbama navedenima u izjavi o sukladnosti.

Navedene ukupne vrijednosti vibracija i navedene vrijednosti emisije buke izmjerene su prema normiranom postupku provjere i mogu se koristiti za međusobnu usporedbu električnih alata. Navedene ukupne vrijednosti vibracija i navedene vrijednosti emisije buke također se mogu koristiti za uvodnu procjenu izloženosti.

▲ UPOZORENJE! Emisije buke i vibracija mogu tijekom stvarne uporabe električnog alata odstupati od navedenih vrijednosti, ovisno o načinu uporabe električnog alata. Potrebno je da se odrede sigurnosne mjere u svrhu zaštite poslužitelja, koje su mjere temeljene na procjeni opterećenja uslijed vibracija tijekom stvarnih uvjeta korištenja (pritom morate obratiti pozornost na sve sastavne dijelove ciklusa rada, primjerice razdoblja u kojima je električni alat isključen i ona, u kojima je uključen ali radi bez opterećenja).

Vremena punjenja

Uređaj je dio serije **X 20 V TEAM**

i može biti pogonjen baterijama

X 20 V TEAM serije. Baterije serije

X 20 V TEAM smijete puniti samo s

punjačima serije **X 20 V TEAM**.

Preporučujemo da ovaj uređaj

isključivo pogonite sa slje-

dećim baterijama: PAP 20 B1, PAP 20 B3, Smart PAPS 204 A1, Smart PAPS 208 A1

Preporučujemo, da ove baterije punite sljedećim punjačima: PLG 20 A3, PLG 20 A4, PLG 20 C1, PLG 20 C2, PLG 20 C3, PDSLGL 20 A1, Smart PLGS 2012 A1

Tehnički podaci o bateriji i punjaču: Vidi posebne upute.

Vrijeme punjenja podliježe utjecajima kao što su temperatura okruženja i baterije, kao i postojeći mrežni napon, te može odstupati od navedenih vrijednosti.

Vrijeme punjenja (min.)	PAP 20 A1 PAP 20 A2 PAP 20 B1	PAP 20 A3 PAP 20 B3 Smart PAPS 204 A1	Smart PAPS 208 A1
PLG 20 A1 PLG 20 A4 PLG 20 C1	60	120	240
PLG 20 C2	45	80	165
PLG 20 A2 PLG 20 A3 PLG 20 C3 PDSLGL 20 A1 PDSLGL 20 B1	35	60	120
PLG 201 A1	135	250	500
Smart PLGS 2012 A1	35	45	50

Sigurnosne napomene



POZOR! Prilikom uporabe električnih uređaja u svrhu zaštite od strujnog udara, te opasnosti od ozljeda i požara treba obratiti pozornost na sljedeće osnovne sigurnosne mjere.

▲ UPOZORENJE! Ozljede i oštećenja uslijed ne-

pravilnog rukovanja baterijom. Obratite pozornost na sigurnosne napomene i napomene za punjenje i ispravnu uporabu u uputama za uporabu Vaše baterije i Vašeg punjača serije **X 20 V TEAM**. Detaljan opis postupka punjenja i dodatne informacije možete pronaći u ovim zasebnim uputama za uporabu.

**OPREZ**

UPOZORENJE: Mogućnost strujnog udara! Ne otvarati kućište proizvoda!

Značenje sigurnosnih napomena

▲ OPASNOST! Ako ne poštuju ovu sigurnosnu napomenu, doći će do nesreće. Posljedica je teška tjelesna ozljeda ili smrt.

▲ UPOZORENJE! Ako ne poštuju ovu sigurnosnu napomenu, doći će možda do nesreće. Posljedica može biti tjelesna ozljeda ili smrt.

▲ OPREZ! Ako ne poštuju ovu sigurnosnu napomenu, doći će do nesreće. Posljedica može biti lakša ili srednje teška ozljeda tijela.

NAPOMENA! Ako ne poštuju ovu sigurnosnu napomenu, doći će do nesreće. Posljedica može biti predmetna šteta.

Slikovne oznake i simboli**Slikovne oznake na uređaju**

Uređaj je dio serije **X 20 V TEAM** i može biti pogonjen baterijama **X 20 V TEAM** serije. Baterije serije **X 20 V TEAM** smijete puniti samo s punjačima serije **X 20 V TEAM**.



Pozor!



Pročitajte upute za uporabu



Električni uređaji ne spadaju u kućni otpad.



Krug rezanja



Ostale osobe držite podalje. Mogle bi biti ozlijeđene odbačenim stranim tijelima.



Nakon isključivanja rezni mehanizam se okreće još nekoliko sekundi. Držite ruke i noge podalje.



Nosite zaštitu sluha/
Nosite zaštitu za oči



Uporaba uređaja na kiši ili u vlažnom okruženju je zabranjena.



Prije radova popravljivanja izvadite bateriju.



Zajamčena razina zvučnog učinka L_{WA} u dB.



Držite promatrače podalje od uređaja



Opasnost od ozljeda uslijed izbačenih dijelova!



Prilikom podešavanja radnih položaja obratite pozornost na to, da vas zaštitni poklopac štiti od reznog mehanizma.

Simboli u uputama za uporabu



Pozor!

Siguran rad trimera za travu

Opće napomene

- Pažljivo pročitajte upute za uporabu. Upoznajte se s upravljačkim dijelovima i ispravnim načinom uporabe uređaja.

- Ovaj uređaj nije namijenjen za to da ga djeca, osobe s ograničenim fizičkim, osjetilnim ili mentalnim sposobnostima ili nedostatkom iskustva i znanja, ili osobe koje nisu upoznate s uputama, koriste. Djecu treba nadzirati kako bi se osiguralo da se ne igraju uređajem. Djeca ne smiju obavljati čišćenje i održavanje.
- Lokalni propisi mogu odrediti dobna ograničenja za korisnika.
- Uređaj se ne smije koristiti na visinama većim od 2000 m.
- Trebate imati na umu da je korisnik sam odgovoran za nezgode ili opasnosti za druge osobe ili njihovu imovinu.
- Pridržavajte se propisa o zaštiti od buke i mjesnih propisa.
- Uređaj nikada ne koristite kada su u blizini ljudi, osobito djeca ili životinje.

Priprema

- Nikada ne koristite uređaj ako su zaštitni uređaji ili

zaštitni poklopci oštećeni ili ako nedostaju.

- Prije uporabe uređaja uvijek vizualno provjerite ima li oštećenja, nedostaju li zaštitni uređaji i zaštitni poklopci ili su pogrešno pričvršćeni.
- Prije rada sa strojem i nakon bilo kakvog udara, provjerite ima li na stroju znakova istrošenosti ili oštećenja i dajte obaviti sve potrebne popravke.

Pogon

- Nosite zaštitu za oči, duge hlače i čvrste cipele tijekom cijelog razdoblja korištenja stroja.
- Uvijek budite pažljivi, pazite na ono što radite, i razumno rukujte uređajem. Uređaj ne koristite ako ste umorni ili pod utjecajem droga, alkohola ili lijekova.
- Radite samo pri dnevnom svjetlu ili pod dobrim umjetnim osvjetljenjem.
- Izbjegavajte rad uređaja pri lošem vremenu, posebice ako postoji opasnost od udara munje.

- Izbjegavajte rukovanje uređajem na mokroj travi.
- Nemojte raditi na pretjerano strmim padinama.
- Ruke i noge uvijek držite podalje od uređaja za rezanje, posebice kada uključujete motor.
- Upozorenje! Ne dirajte pokretne, opasne dijelove dok se baterija ne izvadi i dok se pokretni, opasni dijelovi potpuno ne zaustave.
- Nikada nemojte zamijeniti nemetalni uređaj za rezanje metalnim uređajem za rezanje.
- Izbjegavajte neprirodan položaj tijela. Pobrinite se da čvrsto stojite kako biste prilikom rada na padinama mogli u svakom trenutku zadržati ravnotežu.
- Krećite se sporo. Ne trčite s uređaje u ruci.
- Venitlacijske otvore držite slobodnima od stranih tijela.
- Isključite uređaj i uklonite bateriju. Provjerite da su svi pokretni dijelovi potpuno zaustavljeni

- uvijek kada napustite uređaj,
- prije otpuštanja blokada ili odstranjivanja začepjenja,
- prije provjere, čišćenja ili radova na uređaju.
- Nakon kontakta sa stranim tijelom,
- kad god stroj počne neuobičajeno vibrirati.
- Ako uređaj počne neuobičajeno vibrirati, potrebna je hitna provjera, izvadite bateriju i:
 - potražite eventualne labave dijelove i čvrsto ih zategnite,
 - potražite oštećenja,
 - zamijenite oštećene dijelove. Obratite se servisnom centru.
- **Ako se tijekom rada dogodi nezgoda ili kvar, odmah isključite uređaj. Propisno se pobrinite za ozljede ili potražite liječničku pomoć.** Za otklanjanje smetnji u radu pročitajte poglavlje „Rješavanje problema“ ili kontaktirajte naš servisni centar.

- **Koristite samo pribor koji preporučuje PARKSIDE.** Neprikladan pribor može uzrokovati strujni udar ili požar.

Čišćenje, održavanje i skladištenje

- Isključite pogon i izvadite bateriju. Ako je uređaj zaustavljen radi održavanja, popravka, skladištenja ili zamjene pribora, pričekaite da se svi pokretni dijelovi zaustave i ostavite uređaj da se ohladi.
- Iz sigurnosnih razloga zamijenite istrošene ili oštećene dijelove. Koristite isključivo originalne rezervne dijelove i pribor. Uporaba drugih dijelova uzrokovat će trenutni gubitak jamstvenih prava.
- Redovito provjeravajte i održavajte stroj. Stroj dajte na popravak samo u ovlaštenu radionicu.
- Uređaj čuvajte izvan dohvata djece.

Preostali rizici

Čak i ako ispravno rukujete ovim uređajem, i dalje postoje preostali rizici. Sljedeće opasnosti mogu se pojavi-

ti u vezi s dizajnom i konstrukcijom ovog uređaja:

- Oštećenja očiju ako se ne nosi odgovarajuća zaštita za oči.
- Oštećenje sluha ako se ne nosi prikladna zaštita za sluh.
- Štete po zdravlje koje proizlaze iz vibracija šake i ruke, ako uređaj koristite duže vrijeme ili ga ne navodite i ne održavate na odgovarajući način.
- Posjekotine

▲ UPOZORENJE! Opasnost uslijed elektromagnetnog polja koje se stvara dok je uređaj u pogonu. Ovo polje može pod određenim okolnostima ometati aktivne ili pasivne medicinske implantate. Kako bi se smanjio rizik od ozbiljnih ili smrtonosnih ozljeda, preporučujemo osobama s medicinskim implantatima da se prije rukovanja uređajem posavjetuju sa svojim liječnikom ili proizvođačem implantata.

Priprema

▲ UPOZORENJE! Opasnost od ozljeda zbog neželjenog pokretanja uređaja.

Bateriju umetnite u uređaj tek kada je uređaj potpuno spreman za rad.

Upravljački dijelovi

Prije prvog pogona uređaja upoznajte njegove upravljačke dijelove.

- **Blokada uključivanja (3)**
 - Blokira prekidač za uključivanje / isključivanje protiv nenamjernog aktiviranja.
 - Otključavanje: Pritisnite
- **Prekidač za uključivanje / isključivanje (2)**
 - Uključivanje: Pritisnite
 - Isključivanje: Pustite
- **Vijak s ručkom (slika C.1)**
Vijak s ručkom (29) otključava / zaključava podešavanje kuta dodatne ručke (6).
- **Navojna čahura (slika C.2)**
Navojna čahura (9) otključava / zaključava podešavanje duljine teleskopske cijevi (10).
- **Blokada, Glava motora (slika C.3)**
Blokada (8) otključava / zaključava podešavanje položaja glave motora (11).
- **Gumb za blokadu, Kut nagiba (slika C.4)**
Gumb za blokadu (12) otključava / zaključava podešavanje kuta teleskopske cijevi (10).

Montaža

▲ UPOZORENJE! Opasnost od ozljeda zbog neželjenog pokretanja uređaja. Bateriju umetnite u uređaj tek kada je uređaj potpuno spreman za rad.

Zaštitna kupola montirana

Postupak (slika A.2/slika A.3)

1. Postavite zaštitnu kupolu (13) prema oznakama (26/27) na glavu

motora (11). Oznaka strelice (26) na glavi motora (11) mora biti poravnata s oznakom (27) na zaštitnoj kupoli (13) (vidi detaljnu sliku). Provjerite da su oba nosića (25) na donjoj strani zaštitne kupole (13) poravnati s utorima (24) na glavi motora (11).

- Okrenite zaštitnu kupolu (13) u smjeru strelice do graničnika. Zaštitna kupola (13) će osjetno uleći. Pazite da ispravno ulegne i provjerite je li zaštitna kupola čvrsto namještena povlačenjem i pomicanjem.

Montiranje dodatne ručke

Postupak (slika B)

- Otpustite i uklonite prethodno montirani vijak s ručkom (29) dodatne ručke (6).
- Gurnite dodatnu ručku (6) preko držača (28). Držač za zamjenski kolut s niti (5) usmjeren je prema gore.
- Umetnite vijak s ručkom (29) kroz prolazni otvor držača (28) za dodatnu ručku.
- Pričvrstite dodatnu ručku (6) pomoću vijka s ručkom (29).

Umetanje i vađenje odstoynog valjka

Napomene

- Odstojni valjak koristi se za čisto rezanje rubova travnjaka i može se umetnuti ili ukloniti prema potrebi.

Postupak (slika A.1)

- Gurnite odstoyni valjak (16) do kraja kroz otvor (23) na glavi motora (11). Odstojni valjak (16) pritom je okrenut prema gore.
- Da biste uklonili odstoyni valjak (16), izvucite ga iz otvora (23) na glavi motora (11).

Podešavanje uređaja

Podešavanje dodatne ručke

Dodatnu ručku (6) možete pomicati u različite položaje. Dodatnu ručku podesite tako da je kutija koluta (14) u radnom položaju lagano nagnuta prema naprijed (vidi *Košenje trave*, S. 35).

Postupak (slika C.1)

- Otpustite vijak s ručkom (29).
- Postavite dodatnu ručku (6) u željeni položaj. Integrirani stupnjevi za zaključavanje sprječavaju nenamjerno podešavanje ručke.
- Ponovno zategnite vijak s ručkom (29).

Podešavanje visine na teleskopskoj cijevi

Teleskopska cijev (10) omogućuje prilagodbu uređaja Vašoj individualnoj visini.

Postupak (slika C.2)

- Otpustite navojnu čahuru (9).
- Podesite teleskopsku cijev (10) na željenu duljinu.
- Ponovno zategnite navojnu čahuru (9).

Podešavanje položaja glave motora

▲ UPOZORENJE! Opasnost od ozljeda! Zaštitni poklopac ne smije biti okrenut od korisnika. Ostavite položaj glave motora (11) u položaju 0° kada uređaj koristite kao trimer za travnjake u pozicijama kuta rezanja 1 - 4. Položaj glave motora (11) može se rotirati za 180°.

Postupak (slika C.3)

- Pritisnite blokadu (8) kako biste otpustili bravu.
- Okrenite dio s ručkom (7), sve dok glava motora nije u željenom položaju. Blokada (8) mora ponovno

uleći prije nego što možete sigurno koristiti uređaj.

Podešavanje kuta rezanja

Promjenom kuta rezanja možete podrezivati i na nedostupnim mjestima, npr. ispod klupa i izbočina.

Postupak (slika C.4)

1. Pritisnite gumb za blokadu (12) kako biste promijenili kuta nagiba.
2. Nagnite teleskopsku cijev (10) sve dok ne postignete željeni položaj.

Moguće je sljedećih 5 položaja:

Pozicija	Kut nagiba
1	15°
2	30°
3	45°
4	60°
5	75°

Funkcija kao trimer za travnjake (slika C.3/C.4)

- Položaj kuta rezanja 1 - 4
- Položaj glave motora 0°

Funkcija kao trimer ruba travnjaka (slika C.3/C.4)

- Položaj kuta rezanja 5
- Položaj glave motora 180°

Podešavanje lučnog odstojnika

Lučni odstoжник (zaštita za biljke) (17) drži biljke i stabljike koje ne treba rezati podalje od reznog uređaja.

Postupak (slika C.5)

1. Preklopite lučni odstoжник (17) prema dolje.
2. Kada nije potreban, preklopite lučni odstoжник (17) prema gore (parkirni položaj).

Produljivanje rezne niti

Uređaj je opremljen potpuno automatskim produljivanjem niti. Nit se automatski produljuje svaki put kada se uključi napajanje. Kako bi funkcija automatskog produljivanja niti is-

pravno radila, kolut s niti (15) se mora zaustaviti prije ponovnog uključivanja uređaja. Ako su niti u početku dulje od kruga rezanja, rezač niti (34) će ih automatski skratiti na ispravnu duljinu.

Postupak (slika D)

1. Redovito provjeravajte ima li oštećenja na najlonskim nitima i je li rezna nit još uvijek na duljini koju je odredio rezač niti.
2. **Ako se ne vide krajevi niti:** Zamijenite kolut s niti (vidi *Održavanje*, S. 37).
3. **Ručno podešavanje duljine niti:** Izvadite bateriju (19) iz uređaja! Lagano povucite kraj niti i pritisnite, eventualno u više navrata, gumb za zaključavanje (33) sve dok kraj niti ne strši malo iznad rezača niti (34).

Provjera stanja napunjenosti baterije

LED indikatori	Značenje
crven, narančast, zelen	Baterija napunjena
crven, narančast	Baterija je djelomično napunjena
crven	Baterija treba biti napunjena

1. Pritisnite tipku (21) pored indikatora stanja napunjenosti (22) na bateriji (19).
LED indikatori na indikatoru stanja napunjenosti pokazuju stanje napunjenosti baterije.
2. Napunite bateriju (19) kada svijetli samo još crveni LED indikator stanja napunjenosti (22).

Punjenje baterije

Vidi i upute za uporabu punjača.

Napomene

- Zagrijanu bateriju prije punjenja ostavite da se ohladi.
- Bateriju ne izlažite duže vrijeme snažnom utjecaju sunčeve svjetlosti i ne odlažite je na radijatore (maks. 50 °C).

Punjenje baterije

1. Izvadite bateriju (19) iz uređaja.
2. Gurnite bateriju (19) u otvor za punjenje na punjaču (18).
3. Priključite punjač baterije (18) u utičnicu.
4. Nakon uspješnog punjenja odvojite punjač baterije (18) od mreže.
5. Izvucite bateriju (19) iz punjača (18).

svijetli (18):

zelen	crven	Značenje
svijetli	—	<ul style="list-style-type: none"> • Baterija se potpuno napunjena • spreman (nije umetnuta baterija)
—	svijetli	Baterija se puni
—	treperi	Baterija se pregrijala
treperi	treperi	Baterija neispravna

Pogon

Rad s uređajem

▲ UPOZORENJE! Opasnost od ozljeda! Pridržavajte se sljedećih napomena.

- Ne kosite vlažnu ili mokru travu.
- Prije pokretanja uređaja, provjerite da uređaj za rezanje nije u kontaktu s kamenjem, krhotinama ili drugim stranim predmetima.
- Uključite uređaj prije nego što priđete travi koju želite kositi.

- Izbjegavajte prekomjerno naprezanje uređaja tijekom rada.
- Izbjegavajte kontakt s fiksnim preprekama (kamenje, zidovi, kolčane ograde, itd.). Najlonska nit koluta bi se brzo istrošila.
- Izbjegavajte uporabu uređaja pri lošem vremenu, posebice kada postoji opasnost od udara munje!
- Prekidač za uključivanje / isključivanje ne smije se zaključati. Mora ugasiti motor nakon otpuštanja prekidača.

Košenje trave

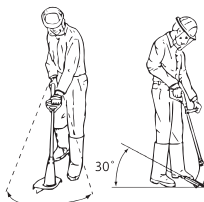

1. Kosite travu zamahujući uređajem desno i lijevo.
2. Kosite polagano i uređaj tijekom rezanja držite nagnut prema naprijed za otprilike 30 °.
3. Kosite dugu travu u slojevima od vrha do dna.

Šišanje rubova travnjaka

Za šišanje rubova travnjaka polako pomičite uređaj duž rubova travnjaka.

Postavke (slika C.3/C.4/C.5)

- Položaj glave motora: 180°
- Položaj kuta rezanja: 5
- Lučni odstojnik u parkirnom položaju

Uvjerite se da ste tijekom rada zaštitnim poklopcem (13) zaštićeni od uređaja za rezanje.

Umetanje i vađenje baterije

▲ UPOZORENJE! Opasnost od ozljeda zbog neželjenog pokretanja uređaja.

đaja. Bateriju umetnite u uređaj tek kada je uređaj potpuno spreman za rad.

NAPOMENA! Opasnost od oštećenja! Pogrešna baterija može oštetiti uređaj i bateriju.

Umetanje baterije

1. Gurnite bateriju (19) duž šine vodi-lice u držač baterije (4)..
Baterija se čujno zaključava.

Vađenje baterije

1. Pritisnite i držite deblokadu baterije (20) na bateriji (19).
2. Izvucite bateriju iz držača baterije (4).

Uključivanje i isključivanje

▲ UPOZORENJE! Opasnost od ozljeda zbog neželjenog trajnog rada uređaja. Prije umetanja baterije u uređaj provjerite, je li prekidač za uključivanje/isključivanje (2) uredno funkcionira i vraća li se prilikom puštanja u položaj isklj.

▲ OPREZ! Pazite na to da sigurno stojite i držite uređaj čvrsto objema rukama i odmaknut od vlastitog tijela. Prije uključivanja pazite da uređaj ne dodiruje nikakve predmete.

▲ UPOZORENJE! Opasnost od ozljeda uslijed naknadnog rada uređaja za rezanje. Pustite da se uređaj za rezanje potpuno zaustavi. Ruke i noge držite podalje!

Uključivanje

1. Umetnite bateriju (19) u uređaj.
2. Pritisnite blokadu uključivanja (3).
3. Pritisnite i držite prekidač za uključivanje / isključivanje (2).
4. Pustite blokadu uključivanja (3).

Isključivanje

1. Pustite prekidač za uključivanje/isključivanje (2).

2. Izvadite bateriju (19) iz uređaja ako uređaj ostavljate bez nadzora ili kada završite s radom.

Transport

Napomene o transportu uređaja:

- Isključite uređaj i uklonite bateriju. Provjerite da su svi pokretni dijelovi potpuno zaustavljeni.
- Uređaj uvijek nosite s dvije ruke, s jednom rukom na ručki (1), a drugom na dodatnoj ručki (6).

Čišćenje, održavanje i skladištenje

▲ UPOZORENJE! Opasnost od ozljeda zbog neželjenog pokretanja uređaja. Zaštitite se tijekom radova održavanja i čišćenja. Isključite uređaj i izvadite bateriju (19).

Radove na održavanju i popravke koji nisu opisani u ovim uputama za uporabu mora obaviti naš servisni centar. Koristite samo originalne rezervne dijelove.

Čišćenje

▲ UPOZORENJE! Strujni udar! Nikada ne prskajte uređaj vodom.

NAPOMENA! Opasnost od oštećenja. Kemijske tvari mogu oštetiti plastične dijelove uređaja. Ne koristite sredstva za čišćenje niti otapala.

- Otvore za ventilaciju, kućište motora i ručke držite čistima. Za čišćenje koristite vlažnu krpnu ili četku.

▲ UPOZORENJE! Opasnost od ozljeda uslijed pokretnih opasnih dijelova! Obratite pozornost na rezač niti. On može uzrokovati teške porezotine.

- Nakon svakog postupka rezanja, uređaj za rezanje i zaštitni poklopac očistite od trave i zemlje.

Održavanje

Zamjena koluta s niti (slika D)

Ispravan smjer namotavanja koluta s niti (15) naznačen je kutiji koluta (14) i na kolutu s niti. Strelice na poklopcu koluta (30) pokazuju smjer vrtnje motora.

Postupak

1. Izvadite bateriju (19) iz uređaja.
2. Otvorite kućište koluta (14) istovremenim pritiskom na obje deblokade (31) na kućištu koluta.
3. Uklonite poklopac koluta (30) i uklonite stari kolut s niti (15).
4. Progurajte krajeve niti novog koluta kroz otvore (35) koluta s niti.
5. Umetnite novi kolut s niti (15) u kutiju koluta (14). Strana koluta s niti na kojoj je smjer kretanja označen strelicama mora biti vidljiva nakon umetanja.
6. Umetnite oba kraja niti kroz suprotne otvore na otvorima za izlaz niti (32).
7. Vratite poklopac koluta (30) na kutiju koluta (14). Uvjerite se da se deblokade (31) na poklopcu točno poklapaju s udubinama na kućištu koluta. Osjetno će uleći u ležište.
8. Povucite krajeve niti i više puta pritisnite gumb za zaključavanje (33) sve dok krajevi niti ne strše oko 1 cm iznad rezača niti (34).

9. Provjerite rezač niti.

Uređaj nikako ne koristite bez ili s neispravnim rezačem niti. Ako je rezač niti oštećen, obratite se servisnom centru.

Namatanje zamjenske niti

1. Provucite jedan kraj zamjenske niti kroz otvor (36) koluta s niti (15).
2. Namotajte nit u smjeru namotavanja koluta s niti. Pritom obratite pažnju na strelice na gornjoj strani koluta s niti (15).

Demontiranje zaštitne kupole

Napomene

- Održavajte svoj trimer za travu u dobrom stanju redovitim provjerkom zaštitne kupole i zamijenite istu ako je potrebno.

Pretpostavke

- Odstojni valjak (16) uklonjen (*Umetanje i vađenje odstojnog valjka, S. 33*)

Potreban alat (nije uključeno)

- Ravni odvijač

Postupak (slika A.3)

1. Malim odvijačem podignite nosiće (25) na zaštitnoj kupoli (13) iznad udubljenja (24) na glavi motora (11) (vidi detaljnu sliku) i istovremeno okrenite zaštitnu kupolu (13) u smjeru suprotnom od strelice.
2. Skinite zaštitnu kupolu (13) s glave motora (11).
3. Zamijenite oštećenu zaštitnu kupolu (vidi *Zaštitna kupola montirana, S. 32*).

Skladištenje

Uređaj uvijek čuvajte:

- čist
- suh
- zaštićeno od prašine
- izvan dohvata djece

Temperatura skladištenja baterije i uređaja iznosi između 0 °C i 45 °C. Izbjegavajte ekstremne hladnoće ili vrućine tijekom skladištenja, kako baterija ne bi izgubila učinkovitost.

Prije dužeg skladištenja (npr. tijekom zime) bateriju izvadite iz uređaja (obratite pozornost na odvojene upute za rukovanje baterijom i punjačem).

Uređaj ne odložite na zaštitni poklopac. Najbolje ga objesite za gornju ručku, tako da zaštitni poklopac ne dodiruje druge predmete. Postoji opasnost da se zaštitni poklopac izo-

bliči i da se time promijene dimenzije i sigurnosne osobine.

Zbrinjavanje / zaštita okoliša

Izvadite baterije iz uređaja i uređaj, bateriju, pribor i ambalažu reciklirajte na ekološki prihvatljiv način.



Električni uređaji ne spadaju u kućni otpad.

Simbol prekrížene kante za smeće na kotačićima znači da se ovaj proizvod ne smije odlagati kao nerazvrstani komunalni otpad na kraju njegovog vijeka trajanja.

Smjernica 2012/19/EU o električnim i elektronskim starim uređajima:

Potrošači imaju zakonsku obvezu električne i elektronske uređaje na kraju njihovog radnog vijeka zbrinuti kroz ekološki ispravnu reciklažu. Na taj način se osigurava iskorištavanje neškodljivo za okoliš i resurse. Ovisno o tome koje se nacionalno pravo primjenjuje možete imate sljedeće mogućnosti:

- vratiti na prodajno mjesto,

- predati na službenom sabirnom mjestu,
- poslati natrag proizvođaču/distributeru.

To se ne odnosi na dijelove pribora priložene starim uređajima, niti na pomoćne dijelove bez elektronskih sastavnih dijelova.

Napomene o zbrinjavanju baterije



Bateriju ne bacajte u kućni otpad, u vatru (opasnost od eksplozije) ili u vodu. Oštećene baterije mogu oštetiti okoliš i zdravlje ljudi uslijed istjecanja otrovnih plinova ili tekućina.

Baterije zbrinite prema lokalnim propisima. Defektne ili istrošene baterije moraju biti reciklirane. Baterije predajte na sabirnom mjestu za baterije, gdje će se ekološki ispravno reciklirati. Za pitanja se obratite lokalnom poduzeću za zbrinjavanje otpada ili našem servisnom centru. Baterije zbrinite u ispražnjenom stanju. Preporučamo da polove prekrijete ljepljivom trakom u svrhu zaštite od kratkog spoja. Ne otvarajte bateriju.

Traženje greške

Tablica u nastavku pomoći će Vam ukloniti smetnje:

Problem	Mogući uzrok	Otklanjanje
Uređaj se ne pokreće	Baterija (19) ispražnjena	Napunite bateriju (vidi zasebne upute za rukovanje baterijom i punjačem)
	Baterija (19) nije umetnuta	<i>Umetanje baterije, S. 36</i>
	Neispravan prekidač za uključivanje / isključivanje (2)	Obratite se servisnom centru.
	Neispravan motor	
Uređaj radi s prekidima	Interni nestabilan kontakt	Obratite se servisnom centru.
	Neispravan prekidač za uključivanje / isključivanje (2)	
Jake vibracije, glasni zvukovi	Rezna jedinica onečišćena	Očistite reznu jedinicu (vidi <i>Čišćenje, održavanje i skladištenje, S. 36</i>)
	Neispravan motor	Obratite se servisnom centru.
Nezadovoljavajući rezultati rezanja	Kolut s niti (15) nema dovoljno rezne niti	<i>Produljivanje rezne niti, S. 34</i> <i>Zamjena koluta s niti (slika D), S. 37</i>
	Rezna nit nije izvedena iz kutije koluta (14)	Poklopac koluta (30) skinite s kutije koluta i reznu nit provedite van kroz izlazni otvor niti (32), pa ponovno zatvorite poklopac koluta
	Rezna jedinica onečišćena	Očistite reznu jedinicu (vidi <i>Čišćenje, održavanje i skladištenje, S. 36</i>)
	Smanjeni učinak baterije	Napunite bateriju (vidi zasebne upute za rukovanje baterijom i punjačem)

Servis

Garancija

Dragi kupci,

Na ovaj proizvod dobivate jamstvo u trajanju od 3 godina od datuma kupnje. U slučaju nedostataka ovog proizvoda u odnosu na prodavača proizvoda imate zakonska prava. Ta zakonska prava se ne ograničavaju preko našeg u nastavku navedenog jamstva.

Uvjeti jamstva

Jamstveni rok započinje danom kupnje. Molimo dobro sačuvajte originalni blagajnički račun. Ovaj dokument je potreban radi dokaza kupnje. Ako unutar tri godina od datuma kupnje ovog proizvoda dođe do pogreške u materijalu ili u izradi, mi ćemo proizvod - po našem izboru - besplatno popraviti ili zamijeniti. Ovo jamstvo pretpostavlja, da unutar trogodišnjeg roka neispravan uređaj i dokaz o kupnji (blagajnički račun) predočite i pismeno ukratko opišete u čemu se sastoji greška i kada se pojavila.

Ako je kvar pokriven našim jamstvom, primiti ćete popravljene ili novi proizvod. Popravkom ili zamjenom proizvoda ne započinje novi vremenski rok jamstva.

Jamstveni rok i zakonska prava za nedostatke

Jamstveni rok zbog jamstva neće biti produžen. To vrijedi i za zamijenjene i popravljene dijelove. Eventualno već za vrijeme kupnje prisutne štete i nedostaci moraju biti javljene odmah nakon raspakiranja. Popravci nakon isteka jamstvenog roka se moraju platiti.

Opseg jamstva

Proizvod je proizveden sukladno strogim smjernicama za kvalitetu i prije isporuke je brižljivo kontroliran.

Jamstvo vrijedi za greške u materijalu ili u izradi. Ovo jamstvo se ne odnosi na dijelove proizvoda, koji su izloženi normalnom trošenju i stoga se mogu smatrati potrošnim dijelovima (npr. Kolut s niti) niti na oštećenje lomljivih dijelova.

Ovo jamstvo propada, kada dođe do oštećenja ili nenamjenske uporabe proizvoda ili kada se ne vrši održavanje proizvoda. Za namjensku uporabu proizvoda morate točno poštivati sve naputke navedene u uputama za uporabu. Namjenske uporabe i radnje, koje se u uputama za uporabu izričito ne preporučuju ili na koje se upozorava, obavezno trebate izbjegavati.

Proizvod je namijenjen samo za privatnu, a ne za komercijalnu uporabu. Jamstvo prestaje vrijediti u slučaju zlouporabe i nestručnog rukovanja, upotrebe sile i intervencija koje nije izvršio naš ovlašteni servis.

Obrada u slučaju jamstvenog zahtjeva

Da bi bila osigurana brza obrada Vašeg problema, molimo slijedite ove napomene:

- Molimo da za sve upite blagajnički račun i broj artikla (npr. IAN 465841_2404) držite pripremljene kao dokaz o kupnji.
- Broj artikla možete pronaći na tipskoj ploči proizvoda, na naslovnoj stranici uputa za uporabu (dolje lijevo) ili na naljepnici na stražnjoj ili donjoj strani proizvoda.
- Ako dođe do funkcionalnih grešaka ili drugih nedostataka, molimo prvo **telefonski** ili koristite naš **obrazac za kontakt**, koji možete pronaći na parkside-diy.com u kategoriji **Usluga** kontaktirajte servisni centar naveden u nastavku.

- Nakon konzultacije s našim servisnim centrom, proizvod koji je evidentiran kao neispravan, uz prilažanje računa o kupnji (račun) s naznakom o kakvom se kvaru radi i kada je nastao, možete besplatno poslati na adresu servisa koju ste dobili. U svrhu izbjegavanja problema prijema i dodatnih troškova obavezno koristite samo adresu koju ćemo Vam priopćiti. Uvjerite se da pošiljka nije skupna, glomazna, ekspresna ili neka druga posebna roba. Molimo Vas da proizvod pošaljete zajedno sa svim prilikom kupnje priloženim dijelovima pribora i da se pobrinete za dovoljno sigurnu transportnu ambalažu.



Ove i mnoge druge priručnike možete pogledati i preuzeti na parkside-diy.com. Ovaj QR kôd vodi vas izravno na parkside-diy.com. Odaberite svoju državu i potražite upute za uporabu pomoću obrasca

za pretraživanje. Unosom broja artikla (IAN) 465841_2404 možete otvoriti svoje upute za uporabu.

Servis popravka

Za popravke **koji nisu obuhvaćeni jamstvom**, obratite se servisnom centru. Tamo će Vam rado izraditi predračun troškova.

- Možemo obraditi samo uređaje, koji su dovoljno pakirani i koji su poslani uz plaćanje poštarine.
Napomena: Molimo pošaljite nam Vaš uređaj očišćen uz opis nedostataka na adresu navedenu od strane servisnog centra.
- Neće biti primljeni uređaji koji se šalju uz obavezu plaćanja - ekspresno ili drugim oblicima slanja.
- Mi zbrinjavamo vaše poslane defektne uređaje besplatno.

Service-Center

HR **Servis Hrvatska**
Tel.: 0800 805933
Kontakt obrazac na
parkside-diy.com
IAN 465841_2404

Uvoznik

Molimo obratite pozornost na to, da sljedeća adresa nije servisna adresa. Prvo kontaktirajte gore navedeni servisni centar.

Grizzly Tools GmbH & Co. KG
Stockstädter Str. 20
63762 Großostheim
NJEMAČKA
www.grizzlytools.de

Rezervni dijelovi i pribor

Rezervne dijelove i pribor dostupni su na www.grizzlytools.shop. Ukoliko u postupku vaše narudžbe dođe do problema, molimo kontaktirajte nas preko naše online trgovine. U slučaju dodatnih pitanja obratite se *Service-Center*, S. 41

Poz. br.	Ime	Narudžba br
6	Dodatna ručka	91099416
13+34	Zaštitna kupola+Rezač niti	91099215
15	Kolut s niti	13600210

Prijevod originalne EU izjave o sukladnosti

Proizvod: **Aku trimer**

Model: **PRTA 20-Li C3**

Serijski broj: 000001 – 462000

Predmet navedene izjave u skladu je s mjerodavnim zakonodavstvom Unije o usklađivanju:

**2006/42/EC • 2014/30/EU • 2000/14/EC & 2005/88/EC
• 2011/65/EU & (EU) 2015/863**

Proizvod s baterijom Smart PAPS 204 A1/Smart PAPS 208 A1: 2014/53/EU

Gore opisan predmet izjave u skladu je s Direktivom 2011/65/EU Europskog parlamenta i Vijeća od 8. lipnja 2011. O ograničavanju uporabe određenih opasnih tvari u električnoj i elektroničkoj opremi.

Kako bi se osigurala sukladnost, primijenjeni su sljedeći usklađeni standardi, kao i nacionalni standardi i propisi:

**EN 60335-1:2012/A15:2021 • EN 50636-2-91:2014
EN IEC 55014-1:2021 • EN IEC 55014-2:2021
EN IEC 63000:2018**

**Proizvod s baterijom Smart PAPS 204 A1/Smart PAPS 208 A1:
EN 301 489-1 V2.2.3:2019 • Draft EN 301 489-17 V3.2.6:2023
EN 300 328 V2.2.2:2019 • EN 50663:2017**

U skladu s Direktivom o emisiji buke 2000/14/EC, potvrđuje se sljedeće:

Razina zvučnog učinka (L_{WA})

– izmjereno: 90,5 dB;

– zajamčeno: 92 dB

Prema postupku ocjenjivanja sukladnosti 2000/14/EC, Prilog VI.

Prijavljeno tijelo: TÜV SÜD Industrie Service GmbH, Westendstrasse 199, 80686 München, NB 0036

Ova izjava sukladnosti izdaje se na isključivu odgovornost proizvođača:



Grizzly Tools GmbH & Co. KG
Stockstädter Str. 20
63762 Großostheim
NJEMAČKA
20.11.2024

Christian Frank
Ovlašteni predstavnik za dokumentaciju

Pregled sadržaja

Uvod.....	44
Namenska upotreba.....	44
Obim isporuke/pribor.....	45
Pregled.....	45
Opis funkcija.....	46
Tehnički podaci.....	46
Bezbednosne napomene.....	47
Značenje bezbednosnih napomena.....	48
Slikovne oznake i simboli.....	48
Bezbedan rad sa trimerima za travu.....	49
Preostali rizici.....	52
Priprema.....	52
Upravljački elementi.....	52
Montaža.....	53
Umetanje i vađenje odstojnog valjka.....	53
Podešavanja na uređaju.....	53
Provera stanja napunjenosti akumulatora.....	55
Punjenje akumulatora.....	55
Rad.....	55
Rad uređajem.....	55
Rezanje trave.....	56
Podrezivanje ivice travnjaka.....	56
Umetanje i vađenje akumulatora.....	56
Uključivanje i isključivanje.....	56
Transport.....	57
Čišćenje, održavanje i skladištenje.....	57
Čišćenje.....	57
Održavanje.....	57
Skladištenje.....	58
Odlaganje/zaštita životne sredine.....	58
Napomene o odlaganju akumulatora.....	59
Pronalaženje greške.....	59
Kako izjaviti reklamaciju?.....	60

Rezervni delovi i pribor.....	60
Garancija / Garantni list.....	61
Prevod originalne EU deklaracije o usklađenosti.....	63
Eksplodirani pogled.....	135

Uvod

Čestitamo na kupovini Vašeg novog akumulatorskog trimera za travu (u nastavku je naveden kao uređaj ili električni alat).

Time ste se odlučili za kvalitetan uređaj. Kvalitet ovog uređaja je kontrolisan tokom proizvodnje i sprovedena je završna kontrola. Na taj način je obezbeđena funkcionalnost Vašeg uređaja.



Uputstvo za upotrebu je sastavni deo ovog uređaja. Ono sadrži važne napomene za bezbednost, upotrebu i odlaganje. Pažljivo pročitajte uputstvo za upotrebu. Upoznajte se sa elementima za rukovanje i ispravnom upotrebom uređaja. Koristite uređaj samo na opisani način i u navedene svrhe. Dobro čuvajte uputstvo za upotrebu i uručite svu dokumentaciju sa proizvodom ako ga prosledite trećim licima.

Namenska upotreba

Uređaj je predviđen isključivo za sledeću upotrebu:

- Rezanje trave u baštama i uz ivice leja.

Ne koristite uređaj da režete žive ograde i grmlje.

Upotreba uređaja je zabranjena kada pada kiša ili u vlažnom okruženju.

Uređaj je namenjen za upotrebu od strane odraslih osoba. Mlade osobe preko 16 godina smeju da koriste uređaj samo pod nadzorom.

Svaka druga upotreba, koja nije izričito dozvoljena u ovom uputstvu za upotrebu, može da predstavlja ozbiljnu opasnost za korisnika i da dovede do oštećenja uređaja. Rukovalac ili korisnik uređaja snosi odgovornost za nezgode ili telesne povrede ili štete na imovini drugih ljudi. Uređaj je namenjen za primenu u oblasti „Uradi sam“. Uređaj nije koncipiran za trajnu komercijalnu primenu. Kod komercijalne upotrebe garancija prestaje da važi. Proizvođač ne snosi odgovornost za oštećenja, koja su posledica nenamenske upotrebe ili pogrešnog rukovanja.

Uređaj je deo serije **X 20 V TEAM** i može da se pogoni samo akumulatorima serije **X 20 V TEAM**. Akumulatori serije **X 20 V TEAM** smeju da se pune samo punjačima serije **X 20 V TEAM**.

Obim isporuke/pribor

Izvadite uređaj iz ambalaže i proverite obim isporuke.

Propisno odložite ambalažni materijal.

- Aku trimer za travu
- Zaštitni poklopac
- Odstojni valjak
- Dodatna ručka
- 2x Kalem sa strunom (1x prethodno montiran)
- Prevod originalnog uputstva

Akumulator i punjač nisu uključeni u obimu isporuke.

Pregled

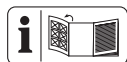

Ilustracije uređaja naći ćete na prednjoj i zadnjoj preklapnoj strani.

- 1 Ručka
- 2 Prekidač za uključivanje/isključivanje
- 3 Blokada uključivanja
- 4 Držač akumulatora

- 5 Prihvat za rezervni kalem sa strunom
 - 6 Dodatna ručka
 - 7 Element ručke
 - 8 Blokada (Glava motora)
 - 9 Čaura sa navojem
 - 10 Telskopska cev
 - 11 Glava motora
 - 12 Dugme za blokadu (Ugao nagiba)
 - 13 Zaštitni poklopac
 - 14 Kućište kalema
 - 15 Kalem sa strunom
 - 16 Odstojni valjak
 - 17 Odstojnik (zaštita za biljke)
 - 18 Punjač
 - 19 Akumulator
 - 20 Deblokada akumulatora
 - 21 Taster (Indikator stanja napunjenosti)
 - 22 Indikator stanja napunjenosti
- sl. A**
- 23 Otvor (Odstojni valjak)
 - 24 Udubljenje (Glava motora)
 - 25 Ispupčenje (Zaštitni poklopac)
 - 26 Oznaka sa strelicom (Glava motora)
 - 27 Oznaka (Zaštitni poklopac)
- sl. B**
- 28 Prihvat za dodatnu ručku
 - 29 Vijak ručke
- sl. D**
- 30 Poklopac kalema
 - 31 Deblokada (Poklopac kalema)
 - 32 Ušica za ispuštanje strune
 - 33 Dugme za blokadu (Kućište kalema)

- 34 Rezač strune
- 35 Prorez (Kalem sa strunom)
- 36 Otvor (Kalem sa strunom)

Opis funkcija

Akumulatorski trimer za travu poseduje kao jedinicu za rezanje sistem dvostruke strune sa potpuno automatskim naknadnim podešavanjem. Uz uređaj se dodatno isporučuje:

- podesiva aluminijumska teleskopska cev
- zakretna/rotirajuća glava motora
- podesiva dodatna ručka
- Zaštitni poklopac sa sekačem strune
- odstojnik (zaštita za biljke)
- odstojni valjak

Funkcija upravljačkih elemenata je navedena u sledećim opisima.

Tehnički podaci

Aku trimer za travu ...PRTA 20-Li C3

Nominalni napon U

.....20 V = (Jednosmerni napon)

Težina sa akumulatorom

(20 V, 4,0 Ah) $\approx 2,6$ kg

Broj obrtaja u praznom hodu n_0

.....8500 min⁻¹

Vrsta zaštite IPX0

Krug rezanja $\varnothing 250$ mm

Kalem sa strunom

– Debljina strune $\varnothing 1,4$ mm

– Dužina strune 2×5 m

Nivo zvučnog pritiska (L_{pA})

.....75,7 dB; $K_{pA}=3$ dB

Nivo zvučne snage (L_{WA})

– izmereno 90,5 dB; $K_{WA}=1,91$ dB

– garantovano 92 dB

Vibracija (a_h)

– Ručka 1,34 m/s²; $K=1,5$ m/s²

– Dodatna ručka

..... 1,22 m/s²; $K=1,5$ m/s²

Akumulator Li-Ion

Temperatura ≤ 50 °C

– Postupak punjenja 4 – 40 °C

– Rad -20 – 50 °C

– Skladištenje 0 – 45 °C

PARKSIDE Performance Smart

baterija Smart PAPS 204 A1/

Smart PAPS 208 A1

– frekvencijski opseg

..... 2400–2483,5 MHz

– prenosi snagu ≤ 20 dBm

Vrednosti buke i vibracija su određene prema standardima i odredbama navedenim u Izjavi o usklađenosti.

Navedena vrednost emisije vibracija i navedena vrednost emisije buke su izmerene normiranim postupkom ispitivanja i mogu da se koriste za poređenje jednog električnog alata sa drugim električnim alatom. Navedena vrednost emisije vibracija i navedena vrednost emisije buke mogu da se koriste i za privremenu procenu opterećenja.

▲ UPOZORENJE! Vrednosti emisije vibracija i vrednosti emisije buke mogu da odstupaju od navedenih vrednosti tokom stvarne upotrebe električnog alata, u zavisnosti od načina upotrebe električnog alata. Potrebno je da se odrede bezbednosne mere za zaštitu rukovaoca, koje su zasnovane na proceni opterećenja oscilacija tokom stvarnih uslova upotrebe (pritom treba uzeti u obzir sve delove radnog ciklusa, na primer periode u kojima je električni alat isključen i periode u kojima je uključen, ali radi bez opterećenja).

Vremena punjenja

Uređaj je deo serije **X 20 V TEAM** i može da se pogoni samo akumulatorima serije **X 20 V TEAM**. Akumulatori serije **X 20 V TEAM** smeju da se pune samo punjačima serije **X 20 V TEAM**.

Preporučujemo Vam da ovaj uređaj pogonite isključivo sledećim akumulatorima: PAP 20 B1, PAP 20 B3, Smart PAPS 204 A1, Smart PAPS 208 A1

Preporučujemo vam da ovaj uređaj puniti sledećim punjačima: PLG 20 A3, PLG 20 A4, PLG 20 C1, PLG 20 C2, PLG 20 C3, PDSLГ 20 A1, Smart PLGS 2012 A1

Tehnički podaci akumulatora i punjača: Vidi zasebna uputstva.

Na vreme punjenja utiču između ostalog faktori, kao što su temperatura okruženja i akumulatora, kao i graničnog mrežnog napona, pa zbog toga može eventualno da odstupa od navedenih vrednosti.

Vreme punjenja (min.)	PAP 20 A1 PAP 20 A2 PAP 20 B1	PAP 20 A3 PAP 20 B3 Smart PAPS 204 A1	Smart PAPS 208 A1
PLG 20 A1 PLG 20 A4 PLG 20 C1	60	120	240
PLG 20 C2	45	80	165
PLG 20 A2 PLG 20 A3 PLG 20 C3 PDSLГ 20 A1 PDSLГ 20 B1	35	60	120
PLG 201 A1	135	250	500
Smart PLGS 2012 A1	35	45	50

Bezbednosne napomene



PAŽNJA! Prilikom upotrebe električnih uređaja, obratite pažnju na sledeće načelne bezbednosne mere, radi zaštite od električnog udara, opasnosti od povreda i požara.

▲ UPOZORENJE! Telesne povrede i materijalne štete zbog nepravilnog rukovanja akumulatorom. Obratite pažnju na bezbednosne napomene i napomene za punjenje i ispravnu upotrebu, koje se nalaze u uputstvu za upotrebu Vašeg akumulatora i punjača serije **X 20 V TEAM**. Detaljan opis postupka punjenja i dodatne informacije se

nalaze u ovom zasebnom uputstvu za upotrebu.

Značenje bezbednosnih napomena

▲ OPASNOST! Kada ne poštujuete ovu bezbednosnu napomenu, nastupiće nezgoda. Posledica je teška telesna povreda ili smrt.

▲ UPOZORENJE! Kada ne poštujuete ovu bezbednosnu napomenu, eventualno će da nastupi nezgoda. Posledica je eventualna teška telesna povreda ili smrt.

▲ OPREZ! Kada ne poštujuete ovu bezbednosnu napomenu, nastupiće nezgoda. Posledica je eventualna lakša ili srednje teška telesna povreda.

NAPOMENA! Kada ne poštujuete ovu bezbednosnu napomenu, nastupiće nezgoda. Posledica je eventualna materijalna šteta.

Slikovne oznake i simboli

Slikovne oznake na uređaju



Uređaj je deo serije **X 20 V TEAM** i može da se pogoni samo akumulatorima serije **X 20 V TEAM**. Akumulatori serije **X 20 V TEAM** smeju da se pune samo punjačima serije **X 20 V TEAM**.



Pažnja!



Pročitajte uputstvo za upotrebu



Ne bacajte električne uređaje u kućni otpad.



Krug rezanja



Držite druge osobe podalje. One mogu da budu povređene usled odbačenih stranih tela.



Jedinica za rezanje se okreće još nekoliko sekundi nakon isključivanja. Držite šake i stopala podalje.



Koristite štitnike za sluh/Koristite zaštitu za oči



Upotreba uređaja je zabranjena kada pada kiša ili u vlažnom okruženju.



Uklonite bateriju pre radova na održavanju!



Garantovan nivo zvučne snage L_{WA} u dB.



Držite osobe podalje od uređaja



Opasnost od povreda od bačenih delova!



Kod podešavanja radnih položaja, vodite računa da Vas zaštitni poklopac štiti od jedinice za rezanje.

Slikovne oznake u uputstvu za upotrebu



Pažnja!

Bezbedan rad sa trimerima za travu

Opšte napomene

- Pažljivo pročitajte uputstvo za upotrebu. Upoznajte se sa elementima za rukovanje i ispravnom upotrebom uređaja.

- Ovaj uređaj nije namenjen deci, osobama sa ograničenim fizičkim, čulnim ili mentalnim sposobnostima ili nedovoljnim iskustvom i znanjem ili osobama koje nisu upoznale sa uputstvima. Deca bi trebalo da budu pod nadzorom, da bi se osiguralo da se ne igraju uređajem. Deca ne smeju da vrše čišćenje i održavanje.
- Lokalni propisi mogu da odrede starosno ograničenje za korisnika.
- Uređaj ne sme da se koristi u položajima višim od 2000 m.
- Imajte na umu da je rukovalac sam odgovoran za nezgode ili opasnosti prema drugim osobama ili za njihovu imovinu.
- Poštujte zaštitu od buke i lokalne propise.
- Nikada ne rukujte uređajem kada se lica, a posebno deca, ili životinje nalaze u blizini.

Priprema

- Nikada ne rukujte uređajem sa oštećenim zaštitnim uređajima ili poklop-

cima ili bez zaštitnih uređaja ili poklopaca.

- Pre upotrebe uređaja, izvršite vizuelnu proveru mašine na prisustvo oštećenih, nedostajućih ili pogrešno montiranih zaštitnih uređaja ili zaštitnih poklopaca.
- Pre puštanja mašine u rad i nakon nekog udara, proverite mašinu na naznake habanja ili oštećenja i dajte mašinu na potrebne popravke.

Rad

- Nosite zaštitu za vid, dugačke pantalone i čvrstu obuću tokom čitavog vremena korišćenja mašine.
- Budite pažljivi, pazite na to šta činite i razumno obavljajte radove sa uređajem. Ne koristite uređaj kada ste umorni ili pod uticajem droga, alkohola ili lekova.
- Radite samo na dnevnom svetlu ili pri dobrom veštačkom osvetljenju.
- Izbegavajte rad uređaja po lošem vremenu, pogotovo kada postoji opasnost od grmljavine.

- Izbegavajte rad uređaja kada je trava mokra.
- Ne radite na prekomerno strmim kosinama.
- Šake i stopala uvek držite podalje od jedinice za rezanje, pre svega kada uključujete motor.
- Upozorenje! Ne dirajte pokretne opasne delove, pre nego što ste odstranili bateriju i pre nego što su pokretni opasni delovi dospeli u stanje potpunog mirovanja.
- Nemetalnu jedinicu za rezanje nikada ne zaminite metalnom jedinicom za rezanje.
- Izbegavajte neprirodan položaj tela. Pobrinite se za stabilan položaj, tako da u svako doba možete da držite ravnotežu prilikom radova na nagibima.
- Hodajte polako. Ne trčite sa uređajem u ruci.
- Uverite se da se u ventilacionim otvorima ne nalaze strana tela.
- Isključite uređaj i uklonite akumulator. Uverite se da su se svi pokretni delovi potpuno zaustavili

- uvek kada napuštate uređaj,
 - pre nego što uklonite blokade ili otklonite začepjenja,
 - pre nego što proverite uređaj, pre nego što ga očistite ili na njemu radite.
 - Nakon kontakta sa stranim telom,
 - uvek, kada mašina počne neobično da vibrira.
 - Ako uređaj počne neobično jako da vibrira, potrebno je da odmah izvršite proveru, uklonite akumulator i:
 - pregledajte labave delove i pritegnite ih,
 - tražite oštećenja,
 - zamenite oštećene delove. Obratite se servisnom centru.
 - **U slučaju nezgode ili smetnje tokom rada, odmah isključite uređaj. Pobrinite se za povrede na propisan način ili se obratite lekaru.** Za otklanjanje smetnji, pročitajte poglavlje „Pronalaženje
- greške“ ili se obratite servisnom centru.
- **Koristite isključivo pribor koji preporučuje PARKSIDE.** Neprikladan pribor može prouzrokovati strujni udar ili požar.
- ### Čišćenje, održavanje i skladištenje
- Isključite uređaj i izvadite akumulator. Sačekajte da se svi pokretni delovi zaustave i ostavite da se uređaj ohladi kada se zaustavi radi održavanja, popravke ili skladištenja ili zamene dela dodatne opreme.
 - Zamenite pohabane ili oštećene delove iz bezbednosnih razloga. Upotrebite isključivo originalne rezervne delove i originalni pribor. Primena delova drugih proizvođača dovodi do neposrednog gubitka prava na garanciju.
 - Redovno proveravajte i održavajte mašinu. Dajte mašinu na popravku samo kod ugovorne radionice.

- Čuvajte uređaj van domašaja dece.

Preostali rizici

Čak iako propisno rukujete ovim uređajem, postoje preostali rizici. Sledeće opasnosti mogu da nastupe u vezi sa konstrukcijom i izvedbom ovog uređaja:

- Oštećenja oka, ako ne nosite pogodnu zaštitu za oči.
- Oštećenja sluha, ako ne nosite odgovarajuće štitnike za sluh.
- Narušavanje zdravlja, koje je posledica vibracija šake i ruke ako koristite uređaj duže vremena ili ako ga nepropisno vodite i održavate.
- Posekotine

▲ UPOZORENJE! Opasnost od elektromagnetnog polja, koje se stvara kada je uređaj u radu. Polje može pod određenim okolnostima da negativno utiče na aktivne ili pasivne medicinske implantate. U cilju smanjenja opasnosti od ozbiljnih ili smrtonosnih povreda, osobama sa medicinskim implantatima prepo-

ručujemo da se pre rukovanja uređajem konsultuju sa svojim lekarom i proizvođačem medicinskog implanta-

Priprema

▲ UPOZORENJE! Opasnost od povreda usled nenamernog pokretanja uređaja. Umetnite akumulator u uređaj tek kada uređaj bude u potpunosti pripremljen za rad.

Upravljački elementi

Upoznajte se sa upravljačkim elementima pre puštanja uređaja u rad prvi put.

- **Blokada uključivanja (3)**
 - Blokira prekidač za uključivanje/isključivanje od nenamernog aktiviranja.
 - Deblokiranje: Pritisnite
- **Prekidač za uključivanje/isključivanje (2)**
 - Uključivanje: Pritisnite
 - Isključivanje: Otpustite
- **Vijak ručke (sl. C.1)**
Vijak ručke (29) deblokira/blokira podešavanje ugla dodatne ručke (6).
- **Čaura sa navojem (sl. C.2)**
Čaura sa navojem (9) deblokira/blokira podešavanje teleskopske cevi (10) po dužini.
- **Blokada, Glava motora (sl. C.3)**
Blokada (8) deblokira/blokira podešavanje položaja glave motora (11).
- **Dugme za blokadu, Ugao nagiba (sl. C.4)**
Dugme za blokadu (12) deblokira/blokira podešavanje ugla teleskopske cevi (10).

Montaža

▲ UPOZORENJE! Opasnost od povreda usled nenamernog pokretanja uređaja. Umetnite akumulator u uređaj tek kada uređaj bude u potpunosti pripremljen za rad.

Montaža zaštitnog poklopca

Postupak (sl. A.2/sl. A.3)

1. Postavite zaštitni poklopac (13) na glavu motora (11) u skladu sa oznakama (26/27). Pritom, oznaka sa strelicom (26) na glavi motora (11) mora da bude u ravni sa oznakom (27) na zaštitnom poklopcu (13) (pogledajte sliku sa detaljima). Vodite računa da oba ispupčenja (25) sa donje strane zaštitnog poklopca (13) budu usklađena sa ispupčenjima (24) na glavi motora (11).
2. Okrenite zaštitni poklopac (13) do graničnika u smeru strelice. Zaštitni poklopac (13) će pritom čujno usednuti. Obratite pažnju na ispravno usedanje i proverite stabilan položaj zaštitnog poklopca povlačenjem i lju-ljanjem.

Montaža dodatne ručke

Postupak (sl. B)

1. Odvijte i uklonite prethodno montiran vijak ručke (29) dodatne ručke (6).
2. Gurnite dodatnu ručku (6) preko držača ručke (28). Prihvat za rezervni kalem sa strunom (5) je pritom usmeren nagore.
3. Umetnite vijak ručke (29) kroz prolaznu rupu držača ručke (28).
4. Čvrsto zavrnite dodatnu ručku (6) vijkom ručke (29).

Umetanje i vađenje odstojnog valjka

Napomene

- Odstojni valjak služi za uredno rezanje ivica travnjaka i, po potrebi, može da se umetne ili izvadi.

Postupak (sl. A.1)

1. Umetnite odstojni valjak (16) do graničnika kroz otvor (23) na glavi motora (11). Odstojni valjak (16) je pritom usmeren nagore.
2. Da biste izvadili odstojni valjak (16), povucite ga iz otvora (23) na glavi motora (11).

Podešavanja na uređaju

Podešavanje dodatne ručke

Dodatnu ručku (6) možete da postavite u različite položaje. Podesite dodatnu ručku tako, da kućište kalema (14) u radnom položaju bude lagano nagnuto ka napred (vidi *Rezanje trave*, P. 56).

Postupak (sl. C.1)

1. Odvijte vijak ručke (29).
2. Podesite dodatnu ručku (6) u željeni položaj. Integrirani stepeni pozicije sprečavaju neželjeno pomerenje ručke.
3. Ponovo pritegnite vijak ručke (29).

Priлагоđavanje visine na teleskopskoj cevi

Teleskopska cev (10) Vam omogućava podešavanje uređaja na Vašu individualnu visinu.

Postupak (sl. C.2)

1. Odvijte čauru sa navojem (9).
2. Izvucite teleskopsku cev (10) na željenu dužinu.
3. Ponovo pritegnite čauru sa navojem (9).

Podešavanje položaja glave motora

▲ UPOZORENJE! Opasnost od povreda! Zaštitni poklopac ne sme da bude okrenut od korisnika. Ostavite položaj glave motora (11) u položa-

ju 0°, kada uređaj koristite kao trimer za travu u položaju ugla rezanja 1 - 4. Položaj glave motora (11) može da se okrene za 180°.

Postupak (sl. C.3)

1. Pritisnite blokadu (8) da otpustite završljivanje.
2. Okrećite element ručke (7), dok glava motora ne bude u željenom položaju. Pre nego što budete mogli bezbedno da koristite uređaj, blokada (8) mora ponovo da usedne.

Podešavanje ugla rezanja

Sa promenjenim uglom rezanja možete da režete i na nepristupačnim mestima, npr. ispod klupa ili ispusta.

Postupak (sl. C.4)

1. Pritisnite dugme za blokadu (12) da promenite ugao nagiba.
2. Nagnite teleskopsku cev (10) dok se ne dostigne željeni položaj.

Moguće je ovih 5 podešavanja:

pozicija	Ugao nagiba
1	15°
2	30°
3	45°
4	60°
5	75°

Funkcija kao trimer za travu (sl. C.3/C.4)

- Položaj ugla rezanja 1 - 4
- Položaj glave motora 0°

Funkcija kao trimer za ivice travnjaka (sl. C.3/C.4)

- Položaj ugla rezanja 5
- Položaj glave motora 180°

Podešavanje odstoynika

Odstojnik (zaštita za biljke) (17) drži biljke, koje ne treba rezati, i stabla po dalje od jedinice za rezanje.

Postupak (sl. C.5)

1. Preklopite odstoynik (17) nadole.
2. Preklopite odstoynik (17) nagore (položaj parkiranja), kada nije potreban.

Produžavanje rezne strune

Uređaj je opremljen potpuno automatskim naknadnim vođenjem strune. Struna se automatski produžava prilikom svakog postupka uključivanja. Da bi automatska jedinica za produžavanje strune ispravno funkcionisala, kalem sa strunom (15) mora da se zaustavi pre nego što ponovo uključite uređaj. Ako su strune na početku duže/duža od zadate vrednosti kruga rezanja, rezač strune (34) ih automatski skraćuje na ispravnu dužinu.

Postupak (sl. D)

1. Redovno kontrolišite najlonske strune na oštećenja i da li rezna struna još uvek prikazuje dužinu koja je zadata rezačem strune.
2. **Kada se krajevi strune ne vide:** Zamenite kalem sa strunom (vidi *Održavanje, P. 57*) novim kalemom.
3. **Ručno podešavanje dužine kalem:** Izvadite akumulator (19) iz uređaja! Lagano povlačite kraj strune i, ako je potrebno, pritisnite dugme za blokadu (33) više puta, dok kraj strune ne stoji malo preko rezača strune (34).

Provera stanja napunjenosti akumulatora

LED indikatori	Značenje
----------------	----------

crven, narandžast, zelen	Akumulator je napunjen
crven, narandžast	Akumulator je delimično napunjen
crven	Akumulator mora da se napuni

1. Pritisnite taster (21) pored indikatora stanja napunjenosti (22) na akumulatoru (19).
LED lampice indikatora stanja napunjenosti pokazuju napunjenost akumulatora.
2. Punite akumulator (19) kada svetli samo još crvena LED lampica indikatora stanja napunjenosti (22).

Punjenje akumulatora

Pogledajte takođe uputstvo za upotrebu punjača.

Napomene

- Pustite da se zagrejani akumulator ohladi pre punjenja.
- Ne izlažite akumulator jakoj sunčevoj svetlosti duže vreme i ne odlažite ga na grejače (maks. 50°C).

Punjenje akumulatora

1. Izvadite akumulator (19) iz uređaja.
2. Gurnite akumulator (19) u otvor za punjenje na punjaču za akumulator (18).
3. Priključite punjač akumulatora (18) na utičnicu.
4. Nakon uspešnog postupka punjenja, odvojite punjač akumulatora (18) od mreže.
5. Izvucite akumulator (19) iz punjača akumulatora (18).

Kontrolne LED diode na punjaču (18)

zelen	crven	Značenje
svetli	—	<ul style="list-style-type: none"> • akumulator je potpuno napunjen • spremno (akumulator nije umetnut)
—	svetli	akumulator se puni
—	treperi	Baterija je pregrejana
treperi	treperi	A bateria está defeituosa

Rad

Rad uređajem

▲ UPOZORENJE! Opasnost od povreda! Obratite pažnju na sledeće napomene.

- Ne režite vlažnu ili mokru travu.
- Pre pokretanja uređaja, uverite se da jedinica za rezanje ne dođe u dodir sa kamenjem, drobljenim kamenom, ili drugim stranim telima.
- Uključite uređaj, pre nego što se približite travi koju treba rezati.
- Izbegavajte preopterećenje uređaja tokom rada.
- Izbegavajte dodir sa čvrstim preprekama (kamenjem, zidovima, drvenim ogradama itd.). Najlonska struna kalema sa strunom bi se brzo pohabala.
- Izbegavajte upotrebu uređaja po lošem vremenu, posebno kada postoji opasnost od munja!
- Prekidač za uključivanje/isključivanje ne sme da bude blokiran. Nakon što pustite prekidač, on mora da isključi motor.

Rezanje trave



1. Režite travu, tako što ćete uređaj zakretati udesno i ulevo.
2. Režite polako i prilikom rezanja držite uređaj nagnut oko 30° ka napred.
3. Režite dugu travu u slojevima odozgo nadole.

Podrezivanje ivice travnjaka

Da biste podrezali ivice travnjaka, polako vodite uređaj duž ivica travnjaka.

Podešavanja (sl. C.3/C.4/C.5)

- Položaj glave motora: 180°
- Položaj ugla rezanja: 5
- Odstojnik u položaju parkiranja

Vodite računa da Vas prilikom rada zaštitni poklopac (13) štiti od jedinice za rezanje.

Umetanje i vađenje akumulatora

▲ UPOZORENJE! Opasnost od povreda usled nenamernog pokretanja uređaja. Umetnite akumulator u uređaj tek kada uređaj bude u potpunosti pripremljen za rad.

NAPOMENA! Opasnost od oštećenja! Pogrešan akumulator može da ošteti uređaj i akumulator.

Umetanje akumulatora

1. Gurnite akumulator (19) duž vodilice u držač akumulatora (4). Akumulator će čujno usednuti.

Vađenje akumulatora

1. Pritisnite deblokadu akumulatora (20) na akumulatoru (19) i držite ga pritisnutim.
2. Izvucite akumulator iz držača akumulatora (4).

Uključivanje i isključivanje

▲ UPOZORENJE! Opasnost od povreda usled nenamernog trajnog režima rada uređaja. Pre umetanja akumulatora u uređaj, proverite da li prekidač za uključivanje/isključivanje (2) propisno funkcioniše i da li se prilikom puštanja vraća u položaj „Isključeno“.

▲ OPREZ! Vodite računa o stabilnom položaju i čvrsto držite uređaj obema rukama na odstojanju od Vašeg tela. Pre uključivanja uređaja, vodite računa da uređaj ne dodirne predmete.

▲ UPOZORENJE! Opasnost od povreda usled naknadnog okretanja jedinice za rezanje. Pustite da se jedinica za rezanje potpuno zaustavi. Držite šake i stopala podalje!

Uključivanje

1. Umetnite akumulator (19) u uređaj.
2. Pritisnite blokadu uključivanja (3).
3. Pritisnite prekidač za uključivanje/isključivanje (2) i držite ga pritisnutim.
4. Otpustite blokadu uključivanja (3).

Isključivanje

1. Otpustite prekidač za uključivanje/isključivanje (2).
2. Izvadite akumulator (19) iz uređaja kada ostavljate uređaj bez nadzora ili kada završite posao.

Transport

Napomene u vezi sa transportom uređaja:

- Isključite uređaj i uklonite akumulator. Uverite se da su se svi pokretni delovi potpuno zaustavili.
- Uvek nosite uređaj obema rukama, jednom rukom za ručku (1) i drugom rukom za dodatnu ručku (6).

Čišćenje, održavanje i skladištenje

▲ UPOZORENJE! Opasnost od povreda usled nenamernog pokretanja uređaja. Zaštitite se prilikom radova na održavanju i čišćenju. Isključite uređaj i uklonite akumulator (19).

Radove na popravljanju i održavanju, koji nisu opisani u ovom uputstvu, treba da obavlja naš servisni centar. Koristite samo originalne rezervne delove.

Čišćenje

▲ UPOZORENJE! Električni udar! Nikada ne prskajte uređaj vodom.

NAPOMENA! Opasnost od oštećenja. Hemijske supstance mogu da nagrizu plastične delove uređaja. Ne koristite sredstva za čišćenje, odn. rastvarače.

- Održavajte proreze za ventilaciju, kućište motora i ručke uređaja uvek čisto. U tu svrhu, koristite vlažnu krpu ili četku.

▲ UPOZORENJE! Opasnost od povreda usled pokretnih, opasnih delova! Obratite pažnju na rezač strune. On može da prouzrokuje teške posekotine.

- Posle svakog postupka rezanja, očistite zaštitni poklopac i jedinicu za rezanje od trave i zemlje.

Održavanje

Zamena kalema sa strunom (sl. D)

Ispravan smer namotavanja kalema sa strunom (15) je naveden u kućištu kalema (14) i na kalemu sa strunom. Strelice na poklopcu kalema (30) navode smer okretanja motora.

Postupak

1. Izvadite akumulator (19) iz uređaja.
2. Otvorite kućište kalema (14), tako što ćete istovremeno pritisnuti obe deblokade (31) na kućištu kalema.
3. Uklonite poklopac kalema (30) i uklonite stari kalem sa strunom (15).
4. Istisnite krajeve strune novog kalema sa strunom iz oba proreza (35) kalema sa strunom.
5. Stavite novi kalem sa strunom (15) u kućište kalema (14). Strana kalema sa strunom, na kojoj je strelicom naveden smer hoda, mora da bude vidljiva nakon što stavite kalem.
6. Sprovedite oba kraja strune kroz suprotne ušice za ispuštanje strune (32).
7. Ponovo vratite poklopac kalema (30) na kućište kalema (14). Pritom vodite računa da deblokade (31) na poklopcu ispravno ulegnu u udubljenja na kućištu kalema. One će, zatim, čujno da usednu.
8. Povlačite krajeve strune i stalno pritiskajte dugme za blokadu (33), dok se krajevi strunene budu nalazili / ne bude nalazio oko 1 cm preko rezača strune (34).
9. Kontrolišite rezač strune. Nipošto ne koristite uređaj bez rezača strune ili sa neispravnim rezačem strune. Obratite se servisnom centru kada je rezač strune oštećen.

Namotavanje rezervne strune

1. Provucite jedan kraj rezervne strune kroz otvor (36) kalema sa strunom (15).
2. Namotajte strunu u smeru namotavanja kalema sa strunom. Pritom obratite pažnju na strelice na gornjoj strani kalema sa strunom (15).

Demontaža zaštitnog poklopca

Napomene

- Održavajte svoj trimer za travu u besprekornom stanju, tako što ćete redovno proveravati zaštitni poklopac i zameniti ga po potrebi.

Preduslovi

- Odstojni valjak (16) izvađen (*Umetanje i vađenje odstojnog valjka, P. 53*)

Neophodni alati (nije isporučeno)

- Odvijač

Postupak (sl. A.3)

1. Podignite ispuščenje (25) na zaštitnom poklopcu (13) preko ispuščenja (24) na glavi motora (11) pomoću odvijača (pogledajte sliku sa detaljima) i istovremeno okrenite zaštitni poklopac (13) u suprotnom smeru strelice.
2. Skinite zaštitni poklopac (13) sa glave motora (11).
3. Zamenite oštećen zaštitni poklopac (pogledajte *Montaža zaštitnog poklopca, P. 53*).

Skladištenje

Skladištite uređaj uvek:

- čisto
- suvo
- zaštićen od prašine
- van domašaja dece

Temperatura skladištenja za akumulator i uređaj iznosi između 0 °C i 45 °C. Izbegavajte ekstremno niske ili vi-

soke temperature tokom skladištenja, da akumulator ne bi izgubio snagu.

Izvadite akumulator iz uređaja pre dužeg skladištenja (npr. preko zime) (poštujte zasebno uputstvo za upotrebu akumulatora i punjača).

Ne odlažite uređaj na zaštitni poklopac. Najbolje je da uređaj zakačite za gornju ručku, tako da zaštitni poklopac ne dodiruje druge predmete. Postoji opasnost, da se zaštitni poklopac deformiše i da se tako promene dimenzije i bezbednosne osobine.

Odlaganje/zaštita životne sredine

Izvadite akumulator iz aparata i odložite aparat, pribor i ambalažu na ekološki prihvatljiv način.



Ne bacajte električne uređaje u kućni otpad.

Simbol precrtane kante za otpatke na točkovima znači da se ovaj proizvod na kraju svog životnog veka ne sme odlagati kao nesortirani komunalni otpad.

Direktiva 2012/19/EU o starim električnim i elektronskim uređajima:

Potrošači su zakonski obavezni da recikliraju električne i elektronske uređaje na ekološki prihvatljiv način na kraju njihovog radnog veka. Na ovaj način se obezbeđuju ekološki prihvatljiva reciklaža i ušteda resursa.

U zavisnosti od toga kako se primenjuje u nacionalnom zakonu, imate sledeće opcije:

- vratiti ga prodajnom mestu,
- predati ga na službeno sabirno mesto,
- vratiti ga proizvođaču/distributeru.

Ovo se ne odnosi na delove pribora i pomoćna sredstva bez električnih sastavnih delova, koji su priloženi uz stare uređaje.

Napomene o odlaganju akumulatora



Ne bacajte akumulator u kućni otpad, u vatru (opasnost od eksplozije) ili u vodu. Oštećeni akumulatori mogu da ugroze životnu sredinu i Vaše zdravlje, kada cure otrovne pare ili tečnosti.

Odlazite akumulatore u skladu sa lokalnim propisima. Neispravni ili istrošeni akumulatori moraju da se recikliraju. Predajte akumulatore na sabirno mesto, gde će se reciklirati na ekološki prihvatljiv način. S tim u vezi, raspitajte se kod Vašeg lokalnog preduzeća za odlaganje otpada ili kod našeg servisnog centra. Odlazite akumulatore u praznom stanju. Preporučujemo da polove prekrijete lepljivom trakom, radi zaštite od kratkog spoja. Ne otvarajte akumulator.

Pronalaženje greške

Sledeća tabela Vam pomaže kod uklanjanja manjih smetnji:

Problem	Mogući uzrok	Otklanjanje greške
Uređaj se ne pokreće	Akumulator (19) je ispražnjen	Napunite akumulator (vidi zasebno uputstvo za upotrebu „Akumulator i punjač“)
	Akumulator (19) nije umetnut	<i>Umetanje akumulatora, P. 56</i>
	Prekidač za uključivanje/isključivanje (2) je neispravan	Obratite se servisnom centru.
Uređaj radi sa prekidima	Motor je u kvaru	
	Prekid internog kontakta	Obratite se servisnom centru.
Jake vibracije, jaki šumovi	Prekidač za uključivanje/isključivanje (2) je neispravan	Obratite se servisnom centru.
	Jedinica za rezanje je prljava	Čišćenje jedinice za rezanje (vidi <i>Čišćenje, održavanje i skladištenje, P. 57</i>)
	Motor je u kvaru	Obratite se servisnom centru.

Problem	Mogući uzrok	Otklanjanje greške
Loš učinak rezanja	Kalem sa strunom (15) nema dovoljno rezne strune	<i>Produžavanje rezne strune, P. 54</i> <i>Zamena kalema sa strunom (sl. D), P. 57</i>
	Rezna struna nije izvedena iz kućišta kalema (14)	Skinite poklopac kalema (30) sa kućišta kalema, provucite reznu strunu kroz ušicu za izlaz strune (32) prema spolja i ponovo zatvorite poklopac kalema
	Jedinica za rezanje je prljava	Čišćenje jedinice za rezanje (vidi <i>Čišćenje, održavanje i skladištenje, P. 57</i>)
	Slaba snaga akumulatora	Napunite akumulator (vidi zasebno uputstvo za upotrebu „Akumulator i punjač“)

Kako izjaviti reklamaciju?

Molimo Vas:

- da pozovete korisnički servis: 0800 801 807

- pošaljete e-mail na: grizzly@lidl.rs
 - posetite najbližu Lidl prodavnicu.
- Da bismo osigurali najbržu asistenciju, molimo da sačuvate fiskalni račun i date ga na uvid prilikom izjavljivanja reklamacije.

Rezervni delovi i pribor

Rezervni delovi i pribor stoje na raspolaganju na stranici

www.grizzlytools.shop. Ukoliko imate problema sa postupkom poručivanja, obratite nam se preko naše onlajn prodavnice. Za pitanja pogledajte: *Garancija / Garantni list, P. 61*

Poz. br.	Ime	Naredba br.
6	Dodatna ručka	91099416
13+34	Zaštitni poklopac+Rezač strune	91099215
15	Kalem sa strunom	13600210

Garancija / Garantni list

Poštovani kupci,
Ovim putem Vas upoznajemo sa Vašim pravima i obavezama koje proističu iz Zakona o zaštiti potrošača, a u pogledu ostvarivanja prava iz garancije.

Ova garancija ni na koji način ne utiče, niti isključuje prava koja kupac ima u skladu sa važećim Zakonom o zaštiti potrošača po osnovu zakonske odgovornosti prodavca za nesaobraznost robe ugovoru koja traje 2 godine od dana kada je roba predata kupcu.

Davalac garancije ovom izjavom preuzima obavezu da kupcima svojih aparata, a pod uslovima i redosledom definisanim u ovoj izjavi, obezbedi:

- besplatno otklanjanje kvarova u garantnom roku, koji bi nastali kod uobičajene upotrebe ili zbog grešaka u proizvodnji i materijalu, ili
- zamenu aparata kada opravka shodno odredbi prethodne tačke nije moguća, ili
- povrat novca kada ni zamena aparata shodno odredbi prethodne tačke nije moguća.

Ukupan rok garancije je 3 godine.

Garantni rok počinje da važi od datuma kupovine proizvoda, odnosno od prijema istog od strane kupca, a što se dokazuje fiskalnim računom.

Garancija važi na teritoriji Republike Srbije.

Kupac može da izjavi reklamaciju usmeno u nekom od prodajnih objekata Lidl Srbija KD, odnosno telefonom, pisanim putem ili elektronskim putem na kontakte kompanije Lidl Srbija KD, uz dostavu računa na uvid.

U cilju ispravnog funkcionisanja uređaj se koristi u skladu sa njegovom namenom i Uputstvom za upotrebu. Na osnovani zahtev kupca, koji je izjavljen u garantnom roku i u skladu sa uslovima iz ove Izjave, prodavac će izvršiti otklanjanje kvarova i nedostataka na proizvodu ili druge radnje u skladu sa ovom Izjavom, a u roku predviđenom Zakonom.

Garantni uslovi:

Pre obraćanja prodavcu za tehničku pomoć, potrebno je proveriti ispravnost instalacije i ostalih potrebnih uslova naznačenih u Uputstvu za upotrebu.

Kupac je dužan da prodavcu preda sve pripadajuće delove uređaja koje je preuzeo u trenutku kupovine.

Popravke u roku garancije:

Garancija važi počev od dana kada je proizvod predat kupcu, a koja se utvrđuje na osnovu fiskalnog računa. U garantnom periodu davalac garancije, odnosno prodavac je u obavezi da ukloni tehničke kvarove koji bi nastali kod uobičajene upotrebe ili zbog grešaka u proizvodnji i materijalu, bez naknade i u zakonskom roku. Ukoliko opravka nije moguća, davalac garancije, odnosno prodavac je ovlašćen i dužan da sprovede druge radnje u skladu sa ovom Izjavom.

Lidl i proizvođač nisu u mogućnosti da garantuju obezbeđivanje servisiranja i dostupnost rezervnih ili zamenskih delova van postupka ostvarivanja prava iz garancije/zakonske odgovornosti za saobraznost. Ukoliko za tim bude potrebe, putem naše Službe za potrošače možete proveriti dostupnost rezervnih delova i opcije za popravku. Hvala na razumevanju.

Garancija ne važi u sledecim slucajevima:

1. Ukoliko prodavcu uz uređaj nije priložen fiskalni račun ili drugi dokaz o kupovini koji sadrži datum prodaje.
2. Ukoliko je kvar prouzrokovan udarom groma, strujnim udarom ili sličnim delovanjem spoljne sile na sam uređaj (požar, poplava, naponski udar...).
3. Ukoliko su nastali kvarovi i oštećenja na uređaju posledica delovanja spoljnih uticaja, kao što su: velika vlaga, previsoka i suviše niska temperatura (pucanje cevi usled smrzavanja, oštećenja gumenih delova, rđanje, itd.)
4. Ukoliko uređaj nije korišćen u skladu sa Uputstvom za upotrebu.
5. Ukoliko je uređaj pokušalo da popravi treće neovlašćeno lice.
6. Ukoliko uređaj nije korišćen u skladu sa namenom.
7. Ukoliko je čišćenje i održavanje uređaja urađeno protivno Uputstvu za upotrebu.
8. Ukoliko je uređaj korišćen u profesionalne svrhe.
9. Ukoliko uz proizvod nisu predati svi pripadajući delovi proizvoda koje je kupac preuzeo u trenutku kupovine.

Naziv proizvoda:	Aku trimer za travu
Model:	PRTA 20-Li C3
IAN/Serijski broj:	465841_2404/000001 – 462000
Proizvođač:	Grizzly Tools GmbH & Co. KG ; Stockstädter Str. 20; 63762 Großostheim; NEMAČKA; www.grizzlytools.de
Ovlašćeni serviser:	ICOM Communications doo, Novosadski put 68, 21203 Veternik, tel. 021 3000 151, mob. 060 480 0476
Datum predaje robe potrošaču:	datum sa fiskalnog računa
Uvoz i stavlja u promet:	Lidl Srbija KD, Prva južna radna 3, 22330 Nova Pazova, Republika Srbija, tel. 0800 801 807, Kontakt obrazac na parkside-diy.com

Prevod originalne EU deklaracije o usklađenosti

Uređaj: **Aku trimer za travu**

Model: **PRTA 20-Li C3**

Serijski broj: 000001 – 462000

Gore opisani predmet Izjave ispunjava relevantne harmonizovane propise Unije:

**2006/42/EC • 2014/30/EU • 2000/14/EC & 2005/88/EC
• 2011/65/EU & (EU) 2015/863**

Uređaj sa baterijom Smart PAPS 204 A1/Smart PAPS 208 A1: 2014/53/EU

Gore naveden predmet Izjave ispunjava propise smernice 2011/65/EU Evropskog parlamenta i veća od 8. juna 2011. godine za ograničenje upotrebe određenih opasnih materija u električnim i elektronskim uređajima.

Da bi se obezbedila usklađenost, primenjeni su sledeći usaglašeni standardi, kao i nacionalni standardi i propisi:

**EN 60335-1:2012/A15:2021 • EN 50636-2-91:2014
EN IEC 55014-1:2021 • EN IEC 55014-2:2021
EN IEC 63000:2018**

**Uređaj sa baterijom Smart PAPS 204 A1/Smart PAPS 208 A1:
EN 301 489-1 V2.2.3:2019 • Draft EN 301 489-17 V3.2.6:2023
EN 300 328 V2.2.2:2019 • EN 50663:2017**

U skladu sa Direktivom 2000/14/EC o emisiji buke, potvrđeno je sledeće:
Nivo zvučne snage (L_{WA})

– izmereno: 90,5 dB;

– garantovano: 92 dB

Korišćen postupak ocenjivanja usaglašenosti prema 2000/14/EC, Aneks VI.

Obavestio organ: TÜV SÜD Industrie Service GmbH, Westendstrasse 199, 80686 München, NB 0036

Isljučivu odgovornost za izdavanje ove Izjave o usklađenosti snosi proizvođač:



Grizzly Tools GmbH & Co. KG

Stockstädter Str. 20

63762 Großostheim

NEMAČKA

20.11.2024

Christian Frank

Ovlašćeni predstavnik za dokumentaciju

Cuprins

Introducere.....	64
Utilizarea prevăzută.....	64
Furnitura livrată/accesorii.....	65
Prezentare generală.....	65
Descrierea funcționării.....	66
Date tehnice.....	66
Indicații de siguranță.....	68
Semnificația indicațiilor de siguranță.....	68
Pictograme și simboluri.....	68
Operarea în siguranță a trimmerelor pentru tuns iarba.....	69
Riscuri reziduale.....	72
Pregătirea.....	73
Elemente de comandă.....	73
Montarea.....	73
Introducerea și scoaterea rolei distanțiere.....	74
Setări la aparat.....	74
Verificarea stării de încărcare a acumulatorului.....	75
Încărcarea acumulatorului.....	76
Funcționarea.....	76
Lucrul cu aparatul.....	76
Tăierea ierbii.....	76
Tăierea marginilor de gazon.....	77
Introducerea și scoaterea acumulatorului.....	77
Pornirea și oprirea.....	77
Transport.....	77
Curățarea, întreținerea și depozitarea.....	77
Curățarea.....	78
Întreținere.....	78
Depozitarea.....	79
Eliminarea/protecția mediului.....	79
Instrucțiuni de eliminare a acumulatorilor.....	80
Depistarea defectiunilor.....	80
Service.....	81
Garanție.....	81

Reparație-service.....	83
Service-Center.....	83
Importator.....	83

Piese de schimb și accesorii..... 83

Traducerea originalului declarației de conformitate UE..... 84

Reprezentare explodată..... 135

Introducere

Felicitări pentru achiziționarea noii dumneavoastră trimmer cu acumulator (numit în continuare aparat sau sculă electrică).

V-ați decis astfel pentru un aparat de calitate ridicată. Acest aparat a fost verificat în timpul producției cu privire la calitate și a fost supus unui control final. Capacitatea de funcționare a aparatului dumneavoastră este așa-dar asigurată.



Instrucțiunile de utilizare sunt parte componentă a acestui aparat. Acestea conțin indicații importante referitoare la siguranța, utilizarea și eliminarea produsului. Citiți cu atenție instrucțiunile de utilizare. Familiarizați-vă cu elementele de operare și utilizarea corectă a aparatului. Aparatul trebuie utilizat numai conform descrierii și pentru domeniile de utilizare indicate. Păstrați cu grijă aceste instrucțiuni de utilizare și predați aparatul către terți însoțit de toate documentele.

Utilizarea prevăzută

Aparatul este destinat exclusiv pentru utilizarea următoare:

- Tăierea ierbii din grădini și de-a lungul straturilor.

Nu utilizați aparatul pentru tăierea gardurilor vii sau a arbuștilor.

Este interzisă folosirea aparatului în condiții de ploaie și umiditate ambientală.

Aparatul este destinat utilizării de către adulți. Tinerii cu vârsta peste 16 ani pot folosi aparatul numai sub supraveghere.

Orice altă utilizare nespecificată în mod explicit în aceste instrucțiuni de utilizare poate reprezenta un pericol serios pentru utilizator și poate conduce la deteriorarea aparatului. Operatorul sau utilizatorul aparatului este răspunzător accidentele sau daunele produse altor persoane sau proprietății acestora. Aparatul este destinat utilizării în domeniul casnic. Acesta nu a fost conceput pentru utilizarea permanentă industrială. Folosirea aparatului în scop industrial are ca rezultat pierderea garanției. Producătorul nu este responsabil pentru daunele produse ca urmare a utilizării neconforme cu destinația sau a operării greșite.

Aparatul face parte din seria **X 20 V TEAM** și poate fi exploatat cu acumuloarele din seria **X 20 V TEAM**. Încărcarea acumuloarelor din seria **X 20 V TEAM** este permisă numai cu încărcătoare care fac parte din seria **X 20 V TEAM**.

Furnitura livrată/accesorii

Dezambalați aparatul și verificați furnitura livrată.

Eliminați ambalajul în mod regulamentar.

- Trimmer pentru gazon, cu acumulator
- Capac de protecție
- Rolă distanțieră
- Mâner suplimentar
- 2x Bobină cu fir (1 x premontat)
- Traducere a instrucțiunilor originale

Acumulatorul și încărcătorul nu sunt incluse în volumul ofertei.

Prezentare generală

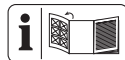

Veți găsi imaginile aparatului pe pagina pliată din față și din spate.

- 1 Mâner
- 2 Întrerupător de pornire/oprire
- 3 Blocare cuplare
- 4 Suport de acumulator
- 5 Prindere pentru bobina cu fir de rezervă
- 6 Mâner suplimentar
- 7 Piesă mâner
- 8 Blocare (Cap motor)
- 9 Manșon filetat
- 10 Țeavă telescopică
- 11 Cap motor
- 12 Buton de blocare (Unghi de înclinare)
- 13 Capac de protecție
- 14 Capsulă bobină
- 15 Bobină cu fir
- 16 Rolă distanțieră
- 17 Etrier distanțier (protecție plante)
- 18 Încărcător
- 19 Acumulator
- 20 Deblocare-acumulator
- 21 Tastă (Indicator stare încărcare)
- 22 Indicator stare încărcare

Fig. A

- 23 Orificiu (Rolă distanțieră)
- 24 Degajare (Cap motor)
- 25 Cioc (Capac de protecție)
- 26 Marcare cu săgeată (Cap motor)
- 27 Marcare (Capac de protecție)

Fig. B

- 28 Prindere pentru mâner suplimentar
- 29 Șurubul mânerului

Fig. D

- 30 Capac bobină
- 31 Deblocare (Capac bobină)
- 32 Ureche-ieșire fir
- 33 Buton de blocare (Capsulă bobină)
- 34 Dispozitiv de tăiere a firului
- 35 Crestătură (Bobină cu fir)
- 36 Orificiu (Bobină cu fir)

Descrierea funcționării

Trimmerul de tuns iarba cu acumulator posedă dispozitiv de tăiere un sistem cu fir dublu cu reglare complet automată.

Aparatul este echipat suplimentar cu:

- țeavă telescopică reglabilă din aluminiu
- cap motor pivotant/rotativ
- mâner suplimentar reglabil
- Capac de protecție cu tăietor de fir
- Etrier distanțier (protecție plante)
- Rolă distanțieră

Informații despre funcția elementelor de comandă găsiți în descrierile următoare.

Date tehnice

Trimmer pentru gazon, cu acumulator PRTA 20-Li C3

- Tensiune măsurată U 20 V \approx (Tensiune continuă)
- Greutate cu acumulator (20 V, 4,0 Ah) $\approx 2,6$ kg
- Turație la mersul în gol n_0 . 8500 min^{-1}
- Tip de protecțieIPX0
- Aria de tăiere \varnothing 250 mm
- Bobină cu fir
- Grosimea firului \varnothing 1,4 mm
- Lungimea firului 2x5 m
- Nivel de presiune acustică (L_{pA})75,7 dB; $K_{pA}=3$ dB

- Nivel de putere acustică (L_{WA})
- măsurat 90,5 dB; $K_{WA}=1,91$ dB
- garantat92 dB
- Vibrație (a_h)
- Mâner 1,34 m/s^2 ; $K=1,5$ m/s^2
- Mâner suplimentar 1,22 m/s^2 ; $K=1,5$ m/s^2
- Acumulator Li-Ion
- Temperatură ≤ 50 °C
- Proces de încărcare 4 - 40 °C
- Funcționarea-20 - 50 °C
- Depozitarea0 - 45 °C
- Acumulator PARKSIDE Performance Smart Smart PAPS 204 A1/ Smart PAPS 208 A1
- bandă de frecvență 2400-2483,5 MHz
- transmite putere ≤ 20 dBm

Valorile zgomotului și ale vibrațiilor au fost determinate conform normelor și dispozițiilor numite în declarația de conformitate.

Valoarea totală specificată a vibrației și valoarea specificată a emisiei de zgomot a fost măsurată în conformitate cu o procedură de verificare standardizată și pot fi utilizate pentru compararea unei scule electrice cu o altă unealtă. Valoarea totală specificată a vibrației și valoarea specificată a emisiei de zgomot poate fi utilizată și pentru estimarea preliminară a încălzăturii.

⚠ AVERTIZARE! Emisiile de vibrații și de zgomot pot diferi de valoarea indicată în timpul utilizării propriu-zise a sculei electrice, în funcție de felul și modul în care scula electrică este utilizată, îndeosebi ce tip de piesă este prelucrată. Este necesară stabilirea măsurilor de siguranță pentru protecția operatorului, care se bazează pe o evaluare a solicitării la vibrație în timpul condițiilor propriu-zise de uti-

lizare (aici trebuie luate în considerare toate părțile ciclului de exploatare, de exemplu momentele în care scula electrică este decuplată și cele în care, deși este cuplată, funcționează fără sarcină).

Timpi de încărcare

Aparatul face parte din seria **X 20 V TEAM** și poate fi exploatat cu acumuloarele din seria **X 20 V TEAM**. Încărcarea acumuloarelor din seria **X 20 V TEAM** este permisă numai cu încărcătoare care fac parte din seria **X 20 V TEAM**.

Vă recomandăm să exploatați acest aparat exclusiv cu urmă-

toarele acumuloare: PAP 20 B1, PAP 20 B3, Smart PAPS 204 A1, Smart PAPS 208 A1

Vă recomandăm să încărcați acest aparat exclusiv cu următoarele încărcătoare: PLG 20 A3, PLG 20 A4, PLG 20 C1, PLG 20 C2, PLG 20 C3, PDSLGS 20 A1, Smart PLGS 2012 A1
Date tehnice ale acumulatorului și încărcătorului: Vezi instrucțiunea separată.

Timpul de încărcare este influențat de factori precum temperatura mediului și a acumulatorului, precum și de tensiunea de rețea aplicată și, prin urmare, poate diferi de valorile specificate.

Timpi de încărcare (min.)	PAP 20 A1 PAP 20 A2 PAP 20 B1	PAP 20 A3 PAP 20 B3 Smart PAPS 204 A1	Smart PAPS 208 A1
PLG 20 A1 PLG 20 A4 PLG 20 C1	60	120	240
PLG 20 C2	45	80	165
PLG 20 A2 PLG 20 A3 PLG 20 C3 PDSLGS 20 A1 PDSLGS 20 B1	35	60	120
PLG 201 A1	135	250	500
Smart PLGS 2012 A1	35	45	50

Indicații de siguranță



ATENȚIE! La utilizarea aparatelor electrice se vor respecta următoarele măsuri principale de securitate, pentru protecția împotriva șocului electric și împotriva pericolului de vătămare și incendiu.

▲ AVERTIZARE! Daune asupra persoanelor și bunurilor datorită lucrului necorespunzător cu acumulatorul. Respectați instrucțiunile de siguranță și indicațiile privind încărcarea și utilizarea corectă din instrucțiunile de utilizare ale acumulatorului și încărcătorului dumneavoastră din seria **X 20 V TEAM**. O descriere detaliată privind procesul de încărcare și alte informații puteți găsi în instrucțiunile de utilizare separate.

Semnificația indicațiilor de siguranță

▲ PERICOL! Dacă nu urmați această indicație de siguranță, apare un accident. Urmarea este vătă-

mare corporală gravă sau deces.

▲ AVERTIZARE! Dacă nu urmați această indicație de siguranță, este probabil să apară un accident. Urmarea este probabil vătămare corporală gravă sau deces.

▲ PRECAUȚIE! Dacă nu urmați această indicație de siguranță, apare un accident. Urmarea este probabil vătămare corporală ușoară sau moderată.

OBSERVAȚIE! Dacă nu urmați această indicație de siguranță, apare un accident. Urmarea este probabil o pagubă materială.

Pictograme și simboluri

Pictograme pe aparat



Aparatul face parte din seria **X 20 V TEAM** și poate fi exploatat cu acumulatorile din seria **X 20 V TEAM**. Încărcarea acumulatorilor din seria **X 20 V TEAM** este permisă numai cu încărcătoare care fac parte din seria **X 20 V TEAM**.



Atenție!



Citiți instrucțiunile de utilizare



Aparatele electrice nu trebuie eliminate în gunoiul menajer.



Aria de tăiere



Țineți la distanță alte persoane. Acestea ar putea fi rănite de corpurile străine aruncate.



După oprire, dispozitivul de tăiere se mai învâрте câteva secunde. Feriți mâinile și picioarele.



Se va utiliza protecție pentru auz/Se va utiliza protecție pentru ochi



Este interzisă folosirea aparatului în condiții de ploaie și umiditate ambientală.



Îndepărtați acumulatorul înainte de lucrările de întreținere.



Nivel de presiune acustică garantată L_{WA} în dB.



Țineți persoanele din jur la distanță de aparat



Pericol de rănire din cauza pieselor proiectate în aer!



La reglarea pozițiilor de lucru asigurați-vă că sunteți protejați de capacul de protecție împotriva dispozitivului de tăiere.

Pictograme din instrucțiunile de utilizare



Atenție!

Operarea în siguranță a trimmerelor pentru tuns iarba

Indicații generale

- Citiți cu atenție instrucțiunile de utilizare. Familiarizați-vă cu elementele de operare și utilizarea corectă a aparatului.
- Acest aparat nu este destinat pentru a fi utilizat de copii, persoane cu capacități corporale, senzori-

- ale sau mentale reduse sau cu experiență și cunoștințe insuficiente sau de persoane care nu cunosc instrucțiunile. Copiii trebuie să fie supravegheați, pentru a împiedica utilizarea aparatului ca jucărie. Nu este permisă efectuarea curățării și întreținerii de către copii.
- Reglementările locale pot stabili limita de vârstă pentru utilizatori.
 - Aparatul nu trebuie utilizat la altitudini mai mari de 2000 m.
 - Vă rugăm să rețineți că utilizatorul este responsabil pentru accidente sau pericolele la care sunt expuse celelalte persoane sau bunurile acestora.
 - Respectați protecția contra zgomotului și reglementările locale.
 - Nu exploatați niciodată aparatul, în timp ce în apropiere se află oameni, în special copii sau animale.

Pregătirea

- Nu folosiți niciodată aparatul dacă sunt deteriorate sau lipsesc dispozitivele sau apărătorile de protecție.
- Înainte de a utiliza aparatul, verificați întotdeauna vizual dacă apărătorile și capacele de protecție sunt deteriorate, lipsesc sau sunt montate greșit.
- Înainte de punerea în funcțiune a mașinii și după orice izbitură, verificați aparatul dacă există urme de uzură sau deteriorare și dispuneți efectuarea reparațiilor necesare.

Funcționarea

- Pe toată durata de folosire a mașinii purtați protecție pentru ochi, pantaloni lungi și încălțăminte rezistentă.
- Fiți atenți, acordați atenție la ceea ce faceți și procedați rațional atunci când lucrați cu aparatul. Nu utilizați aparatul, dacă sunteți obosit sau dacă vă aflați sub influența drogurilor, alcoolului sau a medicamentelor.

- Lucrați numai la lumina zilei sau în bune condiții de iluminare artificială.
- Evitați funcționarea aparatului dacă este vreme rea, mai ales dacă există pericol de fulgere.
- Evitați să folosiți aparatul atunci când iarba este umedă.
- Nu lucrați pe pante extrem de abrupte.
- Mențineți întotdeauna mâinile și picioarele departe de echipamentul de tăiere, în special atunci când porniți motorul.
- Avertizare! Nu atingeți nicio piesă mobilă periculoasă dacă nu ați scos în prealabil acumulatorul și dacă mai există piese mobile periculoase în mișcare.
- Nu înlocuiți niciodată dispozitivul de tăiere nemetalic cu un dispozitiv de tăiere metalic.
- Evitați o poziție anormală a corpului. Adoptați o poziție sigură, care să vă permită să vă păstrați echilibrul în timpul lucrului.
- Mergeți încet. Nu mergeți cu aparatul în mână.
- Păstrați orificiile de ventilație libere de obiecte străine.
- Opriți aparatul și scoateți acumulatorul. Asigurați-vă că toate piesele mobile au ajuns în stare de repaus complet
 - întotdeauna când părăsiți aparatul,
 - înainte de a îndepărta blocaje sau de a înlătura înfundări,
 - înainte de a verifica, curăța aparatul sau de a efectua lucrări la acesta.
 - După contactul cu un corp străin,
 - ori de câte ori mașina începe să vibreze în mod neobișnuit.
- Dacă aparatul începe să vibreze anormal, este necesară o verificare imediată, scoateți acumulatorul și:
 - verificați cu privire la piese desfăcute și strângeți-le ferm,
 - căutați deteriorările,

- Înlocuiți piesele deteriorate. Adresați-vă centrului de service.
- **Dacă în timpul funcționării are loc un accident sau o defecțiune, opriți imediat aparatul. Îngrijiți rănille în mod corespunzător sau cereți ajutor medical.** Pentru remedierea defecțiunilor citiți capitolul „Detectarea defecțiunilor” sau contactați serviciul nostru de asistență tehnică.
- **Utilizați numai accesoriile recomandate de PARKSIDE.** Accesoriile nepotrivite pot provoca șocuri electrice sau incendii.

Curățarea, întreținerea și depozitarea

- Opriți acționarea și scoateți acumulatorul. Așteptați până când toate piesele în mișcare s-au oprit și lăsați aparatul să se răcească atunci când acesta este oprit pentru întreținere, reparații, depozitare sau înlocuirea unui accesoriu.
- Din motive de siguranță înlocuiți piesele uzate sau deteriorate. Utilizați exclusiv piese de schimb originale și accesorii. Utilizarea de piese de la terți duce la pierderea imediată a dreptului la garanție.
- Verificați și întrețineți mașina în mod regulat. Reparați mașina numai la un atelier autorizat.
- Păstrați aparatul inaccesibil pentru copii.

Riscuri reziduale

Și dacă operați acest aparat conform prevederilor, există întotdeauna riscuri reziduale. Următoarele pericole pot apărea raportat la modul constructiv și varianta de execuție a acestui aparat:

- Se pot produce vătămări oculare dacă nu se poartă ochelari de protecție adecvați.
- Afecțiuni auditive, dacă nu se poartă antifoane adecvate.
- Probleme de sănătate care rezultă din vibrațiile mână-braț, în cazul în

care aparatul este utilizat pe o perioadă mai lungă de timp sau dacă nu este ghidat și întreținut în mod corespunzător.

- Răniri prin tăiere

▲ AVERTIZARE! Pericol din cauza câmpului electromagnetic generat în timpul funcționării aparatului. Câmpul poate influența în anumite condiții implanturile medicale active sau pasive. Pentru a diminua pericolul vătămarilor serioase sau mortale, recomandăm persoanelor cu implanturi medicale să se consulte cu medicul lor și cu producătorul implantului medical, înainte de a utiliza scula electrică.

Pregătirea

▲ AVERTIZARE! Pericol de vătămare datorită pornirii accidentale a aparatului. Nu introduceți acumulatorul în aparat până când acesta nu este complet pregătit pentru utilizare.

Elemente de comandă

Înainte de prima funcționare a aparatului cunoașteți elementele de comandă.

- **Blocare cuplare (3)**
 - Blochează întrerupătorul de pornire/oprire împotriva acționării neintenționate.

- Deblocare: Apăsarea
- **Întrerupător de pornire/oprire (2)**
 - Pornirea: Apăsarea
 - Oprirea: Eliberarea
- **Șurubul mânerului (Fig. C.1)**
Șurubul mânerului (29) deblochează/blochează reglarea unghiulară a mânerului suplimentar (6).
- **Manșon filetat (Fig. C.2)**
Manșonul filetat (9) deblochează/blochează reglarea lungimii tubului telescopic (10).
- **Blocare, Cap motor (Fig. C.3)**
Blocarea (8) deblochează/blochează reglarea poziției capului motorului (11).
- **Buton de blocare, Unghi de înclinare (Fig. C.4)**
Butonul de blocare (12) deblochează/blochează reglarea unghiulară a țevii telescopice (10).

Montarea

▲ AVERTIZARE! Pericol de vătămare datorită pornirii accidentale a aparatului. Introduceți acumulatorul, numai atunci când aparatul este complet pregătit pentru utilizare.

Montarea capacului de protecție

Procedură (Fig. A.2/Fig. A.3)

1. Așezați capota de protecție (13) corespunzător marcajelor (26/27) pe capul motorului (11). Marcajul cu săgeată (26) de pe capul motorului (11) trebuie să se alinieze astfel cu marcajul (27) de pe capota de protecție (13) (a se vedea imaginea detaliată). Pentru aceasta, aveți în vedere ca ambele ciocuri (25) de la partea inferioară a capotei de protecție (13) corespund cu degajările (24) de pe capul motorului (11).

2. Rotiți capota de protecție (13) până la opritor în direcția săgeții. Capota de protecție (13) se cuplează vizibil.

Asigurați-vă că se cuplează corect și verificați dacă capota de protecție este bine fixată în poziție, trăgând-o și mișcând-o.

Montarea mânerului suplimentar

Procedură (Fig. B)

1. Slăbiți și îndepărtați șuruburile pre-montate (29) ale mânerului suplimentar (6).
2. Împingeți mânerul suplimentar (6) peste prinderea (28). Prinderea bobinei cu fir de rezervă (5) arată astfel în sus.
3. Introduceți șurubul mânerului (29) prin gaura străpunsă a prinderii (28) pentru mânerul suplimentar.
4. Înșurubați mânerul suplimentar (6) cu șurubul mânerului (29).

Introducerea și scoaterea rolei distanțiere

Indicații

- Rola distanțieră este utilizată pentru tăierea îngrijită a marginilor gazonului și poate fi introdusă sau scoasă după cum este necesar.

Procedură (Fig. A.1)

1. Introduceți rola distanțieră (16) până la opritor prin orificiul (23) de pe capul motorului (11). Rola distanțieră (16) arată astfel în sus.
2. Pentru a scoate rola distanțieră (16), scoateți-o din deschiderea (23) de pe capul motorului (11).

Setări la aparat

Reglarea mânerului suplimentar

Puteți atașa mânerul suplimentar (6) în poziții diferite. Reglați mânerul suplimentar, astfel încât capacul bobinei (14) să fie înclinat ușor spre față în

suportul de lucru (vezi *Tăierea ierbii*, Pag. 76).

Procedură (Fig. C.1)

1. Desfaceți șurubul mânerului (29).
2. Poziționați mânerul suplimentar (6) în poziția dorită. Treptele de înclinetare integrate împiedică o deplasare accidentală a reglării mânerului.
3. Strângeți din nou șurubul mânerului (29).

Reglarea înălțimii la țeava telescopică

Țeava telescopică (10) vă permite să ajustați aparatul în funcție de înălțimea dvs.

Procedură (Fig. C.2)

1. Desfaceți manșonul filetat (9).
2. Aduceți țeava telescopică (10) la lungimea dorită.
3. Strângeți din nou prin rotire manșonul filetat (9).

Reglarea poziției capului motorului

▲ AVERTIZARE! Pericol de accidente! Nu este permisă îndepărtarea apărătoarea de protecție de către utilizator. Nu lăsați poziția capului motorului (11) în poziția 0° dacă utilizați aparatul ca mașină de tuns iarba în pozițiile unghiului de tăiere 1 - 4. Poziția capului motorului (11) poate fi rotită la 180°.

Procedură (Fig. C.3)

1. Apăsați dispozitivul de blocare (8) pentru a desface blocarea.
2. Rotiți piesa mânerului (7) până când capul motorului se află în poziția dorită. Dispozitivul de blocare (8) trebuie să se înclicheteze din nou înainte de a putea utiliza aparatul în siguranță.

Reglarea unghiului de tăiere

Cu un unghi de tăiere modificat, puteți tăia și în locuri inaccesibile, de exemplu, sub bănci și cornișe.

Procedură (Fig. C.4)

1. Apăsăți butonul de blocare (12), pentru a modifica unghiul de înclinare.
 2. Înclinați țeava telescopică (10) până când se ajunge la poziția dorită.
- Sunt posibile aceste 5 setări:

Poziție	Unghi de înclinare
1	15°
2	30°
3	45°
4	60°
5	75°

Funcționare ca trimmer pentru tuns iarba (Fig. C.3/C.4)

- Poziție unghi de tăiere 1 - 4
- Poziție cap motor 0°

Funcționare ca trimmer pentru tuns iarba pe margine (Fig. C.3/C.4)

- Poziție unghi de tăiere 5
- Poziție cap motor 180°

Reglarea etrierului distanțier

Etrierul distanțier (protecție plante) (17) ține plantele și tulpinile care nu trebuie tăiate departe de dispozitivul de tăiere.

Procedură (Fig. C.5)

1. Rabatați în jos etrierul distanțier (17).
2. Rabatați în sus etrierul distanțier (17) (poziție de parcare), dacă acesta nu este necesar.

Prelungirea firului de tăiere

Aparatul este echipat cu o ghidare complet automată a firului. Firul se prelungește automat de fiecare dată când mașina este pornită. Pentru ca sistemul automat de prelungire a firu-

lui să funcționeze corect, trebuie ca bobina cu fir (15) să ajungă în repaus, înainte ca aparatul să fie pornit din nou. Dacă firele urmează să fie mai lungi la început decât cecul de tăiere, acestea sunt scurtat automat de dispozitivul de tăiere a firului (34) la lungimea corectă de tăiere.

Procedură (Fig. D)

1. Controlați firele de nailon regulat cu privire la deteriorare și dacă firul tăiat mai prezintă lungimea redată de dispozitivul de tăiere a firului.
2. **Dacă nu sunt vizibile capetele firurilor:**
Puneți o bobină nouă cu fir (vezi *Întreținere, Pag. 78*).
3. **Reglarea manuală a lungimii firului:**
Scoateți acumulatorul (19) din aparat!
Trageți ușor de capetele firului și apăsați, dacă este cazul de mai multe ori, butonul de blocare (33), până când capetele firului se află puțin peste dispozitivul de tăiere a firului (34).

Verificarea stării de încărcare a acumulatorului

LED-uri	Semnificație
roșu, oranj, verde	Acumulator încărcat
roșu, oranj	Acumulator parțial încărcat
roșu	Acumulatorul trebuie încărcat

1. Apăsăți butonul (21) aflat lângă indicatorul stării de încărcare (22) pe acumulatorul (19).
LED-urile indicatorului stării de încărcare indică starea de încărcare a acumulatorului.
2. Încărcați acumulatorul (19) dacă mai este aprins numai LED-ul roșu

al indicatorului stării de încărcare (22).

Încărcarea acumulatorului

A se vedea instrucțiunile de utilizare ale încărcătorului.

Indicații

- Lăsați un acumulator încălzit să se răcească înaintea încărcării.
- Nu expuneți acumulatorul la radiația solară puternică un timp mai îndelungat și nu îl plasați pe corpuri de încălzire (max. 50°C).

Încărcarea acumulatorului

1. Scoateți acumulatorul (19) din aparat.
2. Glisați acumulatorul (19) în fanta de încărcare a încărcătorului pentru acumulator (18).
3. Conectați încărcătorul pentru acumulator (18) la o priză.
4. După încheierea procesului de încărcare, deconectați încărcătorul pentru acumulator (18) de la rețea.
5. Scoateți acumulatorul (19) din încărcătorul de acumulator (18).

LED-urile de control de pe încărcător (18):

verde	roșu	Semnificația
luminea-ză	—	<ul style="list-style-type: none"> • Acumulatorul este complet încărcat • pregătit (niciun acumulator introdus)
—	luminea-ză	Acumulatorul se încarcă
—	clipește	Acumulator supraîncălzit
clipește	clipește	Acumulator defect

Funcționarea

Lucrul cu aparatul

▲ AVERTIZARE! Pericol de accidentare! Respectați următoarele instrucțiuni.

- Nu tăiați iarba umedă sau udă.
- Înainte de a porni aparatul, asigurați-vă că dispozitivul de tăiere nu este în contact cu pietre, pietriș sau alte corpuri străine.
- Porniți aparatul înainte de a vă apropia de iarba care urmează să fie tăiată.
- Evitați suprasolicitarea aparatului în timpul lucrului.
- Evitați atingerea obstacolelor dure (pietre, ziduri, garduri din șipci etc.). Firul de nailon al bobinei cu fir s-ar consuma repede.
- Evitați folosirea aparatului dacă este vreme rea, mai ales dacă există pericol de fulgere!
- Întrerupătorul de pornire/oprire nu trebuie să fie blocat. Acesta trebuie să oprească motorul după eliberarea întrerupătorului.

Tăierea ierbii

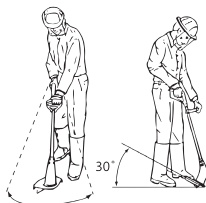

1. Tăiați iarba prin rotirea aparatului la dreapta și la stânga.
2. Tăiați încet și mențineți aparatul înclinat înainte cu aproximativ 30° atunci când tăiați.
3. Tăiați iarba lungă în straturi de sus în jos.

Tăierea marginilor de gazon

Pentru a tăia marginile gazonului, ghidați încet mașina de-a lungul marginilor gazonului.

Setări (Fig. C.3/C.4/C.5)

- Poziție capul motorului: 180°
- Poziție unghi de tăiere: 5
- Etrier distanțier în poziție de parcare

În timpul lucrului asigurați-vă că sunteți protejați de capacul de protecție (13) împotriva dispozitivului de tăiere.

Introducerea și scoaterea acumulatorului

▲ AVERTIZARE! Pericol de vătămare datorită pornirii accidentale a aparatului. Nu introduceți acumulatorul în aparat până când acesta nu este complet pregătit pentru utilizare.

OBSERVAȚIE! Pericol de deteriorare! Un acumulator greșit poate deteriora aparatul și acumulatorul.

Introducerea acumulatorului

1. Împingeți acumulatorul (19) de-a lungul șinei de ghidare în suportul acestuia (4).
Acumulatorul se blochează cu zgomot.

Îndepărtarea acumulatorului

1. Apăsați și mențineți apăsat dispozitivul de deblocare a acumulatorului (20) pe acesta (19).
2. Scoateți acumulatorul din suportul acestuia (4).

Pornirea și oprirea

▲ AVERTIZARE! Pericol de vătămare funcționării continue accidentale a aparatului. Înainte de a introduce acumulatorul în aparat, verificați dacă întrerupătorul pornit/oprit (2) funcționează corect și revine în poziția oprit atunci când este eliberat.

▲ PRECAUȚIE! Atenție la o postură sigură și țineți bine aparatul cu ambele mâini și la distanță de propriul corp. Înainte de pornire, fiți atenți ca aparatul să nu atingă niciun obiect.

▲ AVERTIZARE! Pericol de vătămare din cauza rotirii din nou a dispozitivului de tăiere. Lăsați dispozitivul de tăiere să se oprească complet. Feriți mâinile și picioarele!

Pornirea

1. Introduceți acumulatorul (19) în aparat.
2. Apăsați blocarea cuplării (3).
3. Apăsați și mențineți apăsat întrerupătorul de pornire/oprire (2).
4. Eliberați blocarea cuplării (3).

Oprirea

1. Eliberați întrerupătorul de pornire/oprire (2).
2. Scoateți acumulatorul (19) din aparat, dacă lăsați aparatul nesupravegheat sau ați terminat lucrul.

Transport

Indicații privind transportul aparatului:

- Opriti aparatul și scoateți acumulatorul. Asigurați-vă că toate piesele mobile au ajuns în stare de repaus complet.
- Transportați întotdeauna aparatul cu două mâini, o mână pe mâner (1) și cealaltă mână pe mânerul suplimetar (6).

Curățarea, întreținerea și depozitarea

▲ AVERTIZARE! Pericol de vătămare datorită pornirii accidentale a aparatului. Protejați-vă în cazul lucrărilor de întreținere și curățenie. Opriti aparatul și îndepărtați acumulatorul (19).

Lucrările de întreținere și mentenanță care nu sunt descrise în aceste instrucțiuni de utilizare trebuie efectuate de către centrul nostru de service. Utilizați numai piese de schimb originale.

Curățarea

▲ AVERTIZARE! Șoc electric! Nu stropiți niciodată aparatul cu apă. **OBSERVAȚIE!** Pericol de deteriorare. Substanțele chimice pot ataca piesele din plastic ale aparatului. Nu folosiți agenți de curățare resp. solvenți.

- Păstrați curate fantele de aerisire, carcasa motorului și mânerul aparatului. Pentru aceasta, folosiți o cârpă umedă sau o perie.

▲ AVERTIZARE! Pericol de accidentare cauzat de piese mobile periculoase! Aveți grijă la dispozitivul de tăiere a firului. Acesta poate cauza răni grave prin tăiere.

- După fiecare operațiune de tăiere, curățați apărătoarea de protecție și dispozitivul de tăiere de iarbă și pământ.

Întreținere

Schimbarea bobinei cu fir (Fig. D)

Direcția corectă de înfășurare a bobinei cu fir (15) este indicată pe capsula bobinei (14) și pe bobina cu fir. Săgeata de pe capacul bobinei (30) indică direcția de rotație a motorului.

Procedură

1. Scoateți acumulatorul (19) din aparat.
2. Deschideți capsula bobinei (14), în timp ce apăsați simultan ambele deblocări (31) de pe capsula bobinei.
3. Scoateți capacul bobinei (30) și scoateți vechea bobină cu fir (15).
4. Apăsați capetele firului noii bobine cu fir din fantele (35) bobinei cu fir.

5. Inserați noua bobină cu fir (15) în capsula bobinei (14). Laterală bobinei cu fir, pe care este indicată direcția de deplasare prin săgeată, trebuie să fie vizibilă după inserare.
6. Introduceți ambele capete ale firului prin inelele orificiului de ieșire a firului aflate în partea opusă (32).
7. Așezați din nou capacul bobinei (30) pe capsula bobinei (14). Fiți atenți ca deblocările (31) de pe capac să se potrivească exact în degajările de la capsula bobinei. Acesta se înclichetează apoi sesizabil.
8. Trageți de capetele firului și apăsați întotdeauna din nou butonul de blocare (33), până când capetele firului se află circa 1 cm deasupra dispozitivului de tăiere a firului (34).
9. Controlați dispozitivul de tăiere a firului.

Nu utilizați în niciun caz aparatul fără dispozitivul de tăiere a firului sau cu acesta defect. Dacă dispozitivul de tăiere a firului este deteriorat, adresați-vă centrului de service.

Înfășurarea firului de rezervă

1. Înșirați un capăt al firului de rezervă prin orificiul (36) bobinei cu fir (15).
2. Înfășurați firul în direcția de înfășurare a bobinei cu fir. Pentru aceasta fiți atenți la săgețile de pe partea superioară a bobinei cu fir (15).

Demontarea capacului de protecție

Indicații

- Păstrați trimmerul pentru tuns iarba în stare perfectă verificând periodic capota de protecție și înlocuind-o, dacă este necesar.

Premise

- Rolă distanțieră (16) îndepărtată
(*Introducerea și scoaterea rolei distanțiere, Pag. 74*)

Sculă necesară (neinclus în livrare)

- Șurubelniță cu cap crestată

Procedură (Fig. A.3)

1. Folosiți o șurubelniță mică în cruce pentru a ridica ciocul (25) de pe capota de protecție (13) peste degajarea (24) de pe capul motorului (11) (a se vedea imaginea detaliată) și, în același timp, rotiți capota de protecție (13) în direcția opusă săgeții.
2. Scoateți capota de protecție (13) de pe capul motorului (11).
3. Înlocuiți capota de protecție deteriorată (a se vedea *Montarea capacului de protecție, Pag. 73*).

Depozitarea

Depozitați întotdeauna aparatul:

- la loc curat
- uscat
- protejate împotriva prafului
- în afara zonei de acțiune a copiilor

Temperatura de depozitare pentru acumulator și aparat este între 0 °C și 45 °C. Pe perioada depozitării evitați temperaturile extreme, pentru ca acumulatorul să nu își piardă randamentul.

Înainte de o depozitare pe timp îndelungat (de ex. peste iarnă), scoateți acumulatorul din aparat (respectați manualul separat de operare pentru acumulator și încărcător).

Nu puneți aparatul pe capacul de protecție. Cel mai bine este să îl agățați de mânerul superior, astfel încât capacul de protecție să nu atingă alte obiecte. Există pericolul deformării capacului de protecție, modificându-

și astfel dimensiunile și caracteristicile de siguranță.

Eliminarea/protecția mediului

Scoateți acumulatorul din aparat și predați aparatul, acumulatorul, accesoriile și ambalajul la un centru de reciclare ecologică.



Aparatele electrice nu trebuie eliminate în gunoiul menajer.

Simbolul pubelei cu roți barate cu o cruce înseamnă că acest produs nu trebuie eliminat ca deșeu municipal nesortat la sfârșitul duratei sale de viață utilă.

Directiva 2012/19/EU privind deșeurile de echipamente electrice și electronice:

Consumatorii sunt obligați prin lege să recicleze echipamentele electrice și electronice într-un mod ecologic la sfârșitul duratei de funcționare a acestora. În acest fel, se asigură o reciclare ecologică și cu economie de resurse.

În funcție de transpunerea în legislația națională, este posibil să aveți următoarele opțiuni:

- returnarea la un punct de vânzare,
- predarea la un punct oficial de colectare,
- returnarea producătorului/distribuitorului.

Nu intra în această categorie accesoriile atașate aparatelor vechi și mijloacele auxiliare fără componente electrice.

Instrucțiuni de eliminare a acumulatorilor



Nu aruncați acumulatorul în gunoiul menajer, în foc (pericol de explozie) sau în apă. Acumulatorii deteriorați pot afecta sănătatea și mediul dacă se emană sau se scurg vapori sau lichide toxice.

Eliminați acumulatorii în conformitate cu reglementările locale. Acumula-

torii defecti sau consumați trebuie reciclați. Predați acumulatorii la un punct de colectare a bateriilor uzate unde acestea sunt reciclate ecologic. Consultați în acest scop unitatea locală de eliminare a deșeurilor sau centrul nostru de service. Eliminați acumulatorii în stare descărcată. Vă recomandăm să acoperiți polii cu bandă adezivă pentru a preveni scurtcircuitul. Nu deschideți acumulatorul.

Depistarea defecțiunilor

Tabelul următor vă ajută să înlăturați mici defecțiuni:

Problema	Cauza posibilă	Remedierea defecțiunilor
Aparatul nu pornește	Descărcare (19) acumulator	Încărcați acumulatorul (consultați instrucțiunile de utilizare separate pentru acumulator și încărcător)
	Acumulatorul (19) nu este montat	<i>Introducerea acumulatorului, Pag. 77</i>
	Întrerupătorul de pornire/oprire (2) este defect Motorul este defect	Adresați-vă centrului de service.
Aparatul funcționează cu întreruperi	Contact intern slăbit	Adresați-vă centrului de service.
	Întrerupătorul de pornire/oprire (2) este defect	
Vibrații puternice, zgomote puternice	Dispozitiv de tăiere murdar	Curățare dispozitiv de tăiere (vezi <i>Curățarea, întreținerea și depozitarea, Pag. 77</i>)
	Motorul este defect	Adresați-vă centrului de service.

Problema	Cauza posibilă	Remedierea defecțiunilor
Rezultat de tăiere nesatisfăcător	Bobina de fir (15) nu are suficient fir de tăiere	<i>Prelungirea firului de tăiere, Pag. 75</i> <i>Schimbarea bobinei cu fir (Fig. D), Pag. 78</i>
	Fir de tăiere nu este ghidat din bobina cu fir (14)	Scoateți capacul capșulei bobinei (30) și înșirați firul de tăiere prin urechile de ieșire a firului (32) spre exterior, închideți din nou capacul
	Dispozitiv de tăiere murdar	Curățare dispozitiv de tăiere (vezi <i>Curățarea, întreținerea și depozitarea, Pag. 77</i>)
	Putere redusă a acumulatorului	Încărcați acumulatorul (consultați instrucțiunile de utilizare separate pentru acumulator și încărcător)

Service

Garanție

Stimată clientă, stimate client,
Pentru acest produs, primiți 3 ani garanție de la data cumpărării. În caz de deficiențe ale acestui produs, conform legii aveți drepturi față de vânzătorul produsului. Aceste drepturi legale nu sunt limitate de garanția noastră prezentată în cele ce urmează.

Condiții de garanție

Perioada de garanție începe la data cumpărării. Vă rugăm să păstrați bine bonul de casă original. Acest document este necesar ca dovadă pentru cumpărare. Dacă în interval de trei ani de la data cumpărării acestui produs apare un defect de material sau de fabricație, produsul este reparat sau înlocuit - la alegerea noastră - gratuit de către noi. Această garanție presupune ca produsul defect și chitanța de cumpărare (bonul de casă) să

fie prezentate în termenul de trei ani și să se descrie pe scurt în scris, în ce constă defectul și momentul apariției acestuia.

În cazul în care defectul este acoperit de garanția noastră, veți primi înapoi produsul reparat sau un produs nou. Odată cu repararea sau schimbarea produsului nu începe o nouă perioadă de garanție.

Perioada de garanție și cererile de garanție legală

Perioada de garanție nu este prelungită de serviciul de garanție. Acest lucru este valabil și pentru piesele înlocuite și reparate. Orice daune sau defecte deja prezente în momentul achiziției trebuie raportate imediat după despachetare. Reparațiile care au loc după expirarea perioadei de garanție sunt supuse unei taxe.

Domeniul de aplicare a garanției

Produsul a fost produs cu atenție în conformitate cu orientări stricte de

calitate și a fost testat cu atenție înainte de livrare.

Garanția se aplică în cazul defectelor de material sau de fabricație. Această garanție nu se referă la piesele produsului, care sunt supuse uzurii normale și de aceea pot fi considerate ca fiind consumabile (de ex. Bobină cu fir) sau pentru deteriorări la piese fragile. Această garanție își pierde valabilitatea dacă produsul este deteriorat, a fost utilizat necorespunzător sau nu a fost întreținut. Pentru a vă asigura că produsul este utilizat corect, toate indicațiile prezentate în instrucțiunile de utilizare trebuie respectate cu strictețe. Utilizările și acțiunile nerecomandate sau asupra cărora se avertizează în instrucțiunile de utilizare trebuie evitate cu orice preț.

Produsul este destinat exclusiv uzului privat și nu pentru uz comercial. Manipularea abuzivă și necorespunzătoare, utilizarea forței și intervențiile care nu au fost efectuate de către cursala noastră de service autorizată vor anula garanția.

Procedura în cazul unei cereri de garanție

Pentru a vă asigura că cererea dumneavoastră este procesată rapid, vă rugăm să urmați instrucțiunile de mai jos:

- Pentru toate solicitările, vă rugăm să aveți la îndemână bonul de casă și numărul articolului (IAN 465841_2404) ca dovadă a achiziției.
- Vă rugăm să consultați plăcuța de identificare de pe produs, o gravură de pe produs, pagina de titlu a instrucțiunilor de operare (în stânga jos) sau autocolantul de pe partea din spate sau de jos a produsului pentru numărul de articol.

- În cazul în care apar erori de funcționare sau alte defecte, contactați mai întâi **telefonice** centrul de service menționat mai jos sau utilizați **formularul de contact**, care se află la *parkside-diy.com* în categoria **Service**.
- În cazul în care un produs este înregistrat ca fiind defect, îl puteți trimite, cu taxele poștale plătite, la adresa de service care v-a fost furnizată după consultarea Centrului nostru de service, anexând dovada de cumpărare (bonul de casă) și precizând care este defectul și când a apărut. Pentru a evita problemele de acceptare și costurile suplimentare, vă rugăm să folosiți numai adresa care vă este furnizată. Asigurați-vă că nu este vorba de o expediție fără costul de transport achitat, de mărfuri voluminoase, de transport expres sau de alte tipuri de transport special. Vă rugăm să expediți produsul, inclusiv toate accesoriile furnizate odată cu achiziția și să vă asigurați că ambalajul este suficient de sigur pentru transport.



Puteți vizualiza și descărca aceste manuale și multe alte manuale la *parkside-diy.com*. Acest cod QR vă va duce direct la *parkside-diy.com*. Selectați țara dumneavoastră și

căutați instrucțiunile de utilizare prin intermediul măștii de căutare. Puteți deschide instrucțiunile de utilizare introducând numărul articolului (IAN) 465841_2404.

Reparație-service

Pentru reparații, **care nu fac obiectul garanției**, adresați-vă centrului de service. Acolo veți primi o estimare privind costurile.

- Putem procesa numai aparate, care sunt suficient ambalate și expediate cu transportul plătit. **Indicație:** Vă rugăm să trimiteți aparatul dvs. curățat și cu indicarea defectului către adresa menționată a centrului nostru de service.
- Nu sunt acceptate aparatele expediate în mod necorespunzător, aparate trimise prin mărfuri volumi-

noase, Express sau cu alte transporturi speciale.

- Noi eliminăm gratuit aparatele defecte, care ne sunt trimise.

Service-Center



Service România

Tel.: 0800 890 605

Formular de contact pe

parkside-diy.com

IAN 465841_2404

Importator

Vă rugăm să aveți în vedere că adresa următoare nu este o adresă de service. Mai întâi contactați centrul de service menționat mai sus.

Grizzly Tools GmbH & Co. KG

Stockstädter Str. 20

63762 Großostheim

GERMANIA

www.grizzlytools.de

Piese de schimb și accesorii

Puteți obține piese de schimb și accesorii de la *www.grizzlytools.shop*. Dacă apar probleme în timpul procesului dvs. de comandă, contactați-ne prin magazinul nostru online. Pentru întrebări suplimentare adresați-vă către *Service-Center, Pag. 83*

Poz. nr.	Denumire	Nr. de comandă
6	Mâner suplimentar	91099416
13+34	Capac de protecție+Dispozitiv de tăiere a firului	91099215
15	Bobină cu fir	13600210

Traducerea originalului declarației de conformitate UE

Produs: **Trimmer pentru gazon, cu acumulator**

Model: **PRTA 20-Li C3**

Numărul de serie: 000001 – 462000

Obiectul declarației descris mai sus este în conformitate cu legislația relevantă de armonizare a Uniunii:

**2006/42/EC • 2014/30/EU • 2000/14/EC & 2005/88/EC
• 2011/65/EU & (EU) 2015/863**

Produs cu baterie Smart PAPS 204 A1/Smart PAPS 208 A1: 2014/53/EU

Obiectul declarației descris mai sus este conform Directivei 2011/65/EU a Parlamentului European și a Consiliului din 8 iunie 2011 privind restricțiile de utilizare a anumitor substanțe periculoase în echipamentele electrice și electronice.

Pentru a asigura conformitatea, au fost aplicate următoarele standarde armonizate și standarde și reglementări naționale:

**EN 60335-1:2012/A15:2021 • EN 50636-2-91:2014
EN IEC 55014-1:2021 • EN IEC 55014-2:2021
EN IEC 63000:2018**

**Produs cu baterie Smart PAPS 204 A1/Smart PAPS 208 A1:
EN 301 489-1 V2.2.3:2019 • Draft EN 301 489-17 V3.2.6:2023
EN 300 328 V2.2.2:2019 • EN 50663:2017**

În conformitate cu Directiva 2000/14/EC referitoare la zgomotul emis, se confirmă următoarele: Nivel de putere acustică (L_{WA})

– măsurat: 90,5 dB;

– garantat: 92 dB

Procedura de evaluare a conformității aplicată în conformitate cu anexa VI la Directiva 2000/14/EC.

Organism notificat: TÜV SÜD Industrie Service GmbH, Westendstrasse 199, 80686 München, NB 0036

Declarație de conformitate este emisă pe răspunderea exclusivă a producătorului:



Grizzly Tools GmbH & Co. KG
Stockstädter Str. 20
63762 Grobostheim
GERMANIA
20.11.2024

Christian Frank
Reprezentant autorizat al documentației

Πίνακας περιεχομένων

Εισαγωγή.....	85
Προβλεπόμενη χρήση.....	86
Περιεχόμενο παράδοσης/ Παραδοτέος εξοπλισμός.....	86
Επισκόπηση.....	86
Περιγραφή λειτουργίας.....	87
Τεχνικά χαρακτηριστικά.....	87
Υποδείξεις ασφάλειας.....	89
Σημασία των υποδείξεων ασφάλειας.....	89
Εικονοσύμβολα και σύμβολα.....	90
Ασφαλής λειτουργία των χορτοκοπτικών.....	91
Υπολειπόμενοι κίνδυνοι.....	94
Προετοιμασία.....	95
Εξαρτήματα χειρισμού.....	95
Συναρμολόγηση.....	95
Τοποθέτηση και αφαίρεση κυλίνδρου απόστασης.....	96
Ρυθμίσεις στη συσκευή.....	96
Έλεγχος κατάστασης φόρτισης του συσσωρευτή.....	98
Φόρτιση συσσωρευτή.....	98
Λειτουργία.....	98
Εργασία με τη συσκευή.....	98
Κοπή γρασιδιού.....	99
Κούρεμα άκρων γρασιδιού.....	99
Τοποθέτηση και αφαίρεση συσσωρευτή.....	99
Ενεργοποίηση και Απενεργοποίηση.....	99
Μεταφορά.....	100
Καθαρισμός, συντήρηση και αποθήκευση.....	100
Καθαρισμός.....	100
Συντήρηση.....	100
Αποθήκευση.....	101
Απόρριψη/Προστασία του περιβάλλοντος.....	102

Οδηγίες απόρριψης για συσσωρευτές.....	102
Αναζήτηση σφαλμάτων.....	103
Σέρβις.....	104
Εγγύηση.....	104
Σέρβις επισκευών.....	106
Κέντρο Σέρβις.....	106
Εισαγωγέας.....	106
Ανταλλακτικά και αξεσουάρ.....	107
Μετάφραση του πρωτοτύπου των δήλωση συμμόρφωσης ΕΕ.....	108
Διευρυμένη εικόνα.....	135

Εισαγωγή

Συγχαρητήρια για την αγορά ενός χορτοκοπτικού μπαταρίας (εφεξής καλούμενο «συσκευή» ή «ηλεκτρικό εργαλείο»).

Αποφασίσατε έτσι για την απόκτηση μιας συσκευής υψηλής ποιότητας. Η παρούσα συσκευή ελέγχθηκε κατά τη διαδικασία παραγωγής αναφορικά με την ποιότητα και υποβλήθηκε σε τελικό έλεγχο. Με τον τρόπο αυτό έχει εξασφαλιστεί η ικανότητα λειτουργίας της συσκευής σας.



Οι οδηγίες λειτουργίας είναι τμήμα αυτής της συσκευής. Περιέχουν σημαντικές υποδείξεις για την ασφάλεια, τη χρήση και την απόρριψη. Διαβάστε προσεκτικά τις οδηγίες λειτουργίας. Εξοικειωθείτε με τα στοιχεία χειρισμού και τη σωστή χρήση της συσκευής. Χρησιμοποιείτε τη συσκευή μόνο όπως περιγράφεται και για τους αναφερόμενους τομείς χρήσης. Φυλάτε καλά τις οδηγίες λειτουργίας και παραδώστε όλα τα έγγραφα σε περίπτωση παράδοσης της συσκευής σε τρίτους.

Προβλεπόμενη χρήση

Η συσκευή προβλέπεται αποκλειστικά για την εξής χρήση:

- Κοπή γρασιδιού σε κήπους και κατά μήκος των άκρων παρτεριών.

Μη χρησιμοποιείτε τη συσκευή για το κλάδεμα φραχτών ή θάμνων.

Η χρήση της συσκευής σε βροχή ή υγρό περιβάλλον απαγορεύεται.

Η συσκευή προορίζεται για χρήση από ενήλικες. Ανήλικοι κάτω των 16 ετών επιτρέπεται να χρησιμοποιούν τη συσκευή μόνο με επίβλεψη.

Κάθε περαιτέρω χρήση που δεν επιτρέπεται ρητά στις παρούσες οδηγίες λειτουργίας μπορεί να θέσει σε κίνδυνο τον χρήστη και να προκαλέσει ζημιές στη συσκευή. Ο χειριστής ή ο χρήστης της συσκευής είναι υπεύθυνος για ατυχήματα ή βλάβες σε άλλους ανθρώπους ή στην ιδιοκτησία τους. Η συσκευή προορίζεται για οικιακή χρήση. Δεν έχει σχεδιαστεί για συνεχή, επαγγελματική χρήση. Στην περίπτωση επαγγελματικής χρήσης ακυρώνεται η εγγύηση. Ο κατασκευαστής δεν αναλαμβάνει καμία ευθύνη για φθορές που οφείλονται σε μη ορθή ή λανθασμένη χρήση.

Ο συσκευή είναι τμήμα της σειράς **X 20 V TEAM** και λειτουργεί με συσσωρευτές της σειράς **X 20 V TEAM**. Οι συσσωρευτές της σειράς **X 20 V TEAM** επιτρέπεται να φορτίζονται μόνο με συσκευές φόρτισης της σειράς **X 20 V TEAM**.

Περιεχόμενο παράδοσης/ Παραδοτέος εξοπλισμός

Αποσυσκευάστε τη συσκευή και ελέγξτε το περιεχόμενο παράδοσης.

Απορρίψτε τα υλικά συσκευασίας με σωστό τρόπο.

- Επαναφορτιζόμενο χορτοκοπτικό μεσινέζας
- Προστατευτικό κάλυμμα

- Κύλινδρος απόστασης
- Πρόσθετη λαβή
- 2x Καρούλι νήματος (1 τοποθετημένο)
- Μετάφραση του πρωτοτύπου των οδηγιών χρήσης

Ο συσσωρευτής και ο φορτιστής δεν περιλαμβάνονται στη συσκευασία παράδοσης.

Επισκόπηση

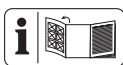

Για τις εικόνες της συσκευής, ανατρέξτε στην μπροστινή και στην πίσω ανοιγόμενη σελίδα.

- 1 Χειρολαβή
- 2 Διακόπτης ενεργοποίησης/απενεργοποίησης
- 3 Φραγή ενεργοποίησης
- 4 Βάση μπαταρίας
- 5 Υποδοχή για το εφεδρικό καρούλι νήματος
- 6 Πρόσθετη λαβή
- 7 Τμήμα λαβής
- 8 Μηχανισμός ασφάλισης (Κεφαλή μοτέρ)
- 9 Βιδωτή υποδοχή
- 10 Τηλεσκοπικός σωλήνας
- 11 Κεφαλή μοτέρ
- 12 Κουμπί ασφάλισης (Γωνία κλίσης)
- 13 Προστατευτικό κάλυμμα
- 14 Υποδοχή καρουλιού
- 15 Καρούλι νήματος
- 16 Κύλινδρος απόστασης
- 17 Τόξο απόστασης (προστασία φυτών)
- 18 Φορτιστής
- 19 Μπαταρία
- 20 Απασφάλιση μπαταρίας

- 21 Πλήκτρο (Ένδειξη κατάστασης φόρτισης)
- 22 Ένδειξη κατάστασης φόρτισης

Εικ. Α

- 23 Άνοιγμα (Κύλινδρος απόστασης)
- 24 Εσοχή (Κεφαλή μοτέρ)
- 25 Προεξοχή (Προστατευτικό κάλυμμα)
- 26 Σημάδι με βέλος (Κεφαλή μοτέρ)
- 27 Σημάδι (Προστατευτικό κάλυμμα)

Εικ. Β

- 28 Υποδοχή για την πρόσθετη λαβή
- 29 Βίδα με ροζέτα

Εικ. D

- 30 Κάλυμμα καρουλιού
- 31 Διάταξη απασφάλισης (Κάλυμμα καρουλιού)
- 32 Δακτύλιος εξόδου νήματος
- 33 Κουμπί ασφάλισης (Υποδοχή καρουλιού)
- 34 Μαχαίρι νήματος
- 35 Εγκοπή (Καρούλι νήματος)
- 36 Άνοιγμα (Καρούλι νήματος)

Περιγραφή λειτουργίας

Το χορτοκοπτικό μπαταρίας διαθέτει ένα σύστημα διπλού νήματος με πλήρως αυτόματη ρύθμιση ως διάταξη κοπής.

Επίσης, η συσκευή διαθέτει τα ακόλουθα:

- Ρυθμιζόμενος τηλεσκοπικός σωλήνας αλουμινίου
- Ρυθμιζόμενη κεφαλή μοτέρ
- Ρυθμιζόμενη πρόσθετη χειρολαβή
- Προστατευτικό κάλυμμα με μαχαίρι νήματος
- Τόξο απόστασης (προστασία φυτών)
- Κύλινδρος απόστασης

Μπορείτε να βρείτε τη λειτουργία των εξαρτημάτων χειρισμού στις κατωτέρω περιγραφές.

Τεχνικά χαρακτηριστικά

Επαναφορτιζόμενο χορτοκοπτικό μαινιέζας PRTA 20-Li C3

- Ονομαστική τάση U 20 V = (Συνεχής τάση)
 - Βάρος με συσσωρευτή (20 V, 4,0 Ah) $\approx 2,6$ kg
 - Αριθμός στροφών εν κενώ n_0 8500 min⁻¹
 - Είδος προστασίας IPX0
 - Πλάτος κοπής Ø 250 mm
 - Καρούλι νήματος
 - Πάχος νήματος Ø 1,4 mm
 - Μήκος νήματος 2x5 mm
 - Στάθμη ηχητικής πίεσης (L_{pA}) 75,7 dB; $K_{pA}=3$ dB
 - Στάθμη ηχητικής ισχύος (L_{WA})
 - μετρημένη 90,5 dB; $K_{WA}=1,91$ dB
 - εγγυημένη 92 dB
 - Δόνηση (a_h)
 - Χειρολαβή 1,34 m/s²; $K=1,5$ m/s²
 - Πρόσθετη λαβή 1,22 m/s²; $K=1,5$ m/s²
 - Μπαταρία Li-Ion
 - Θερμοκρασία ≤ 50 °C
 - Διαδικασία φόρτισης 4 – 40 °C
 - Λειτουργία -20 – 50 °C
 - Αποθήκευση 0 – 45 °C
 - Μπαταρία PARKSIDE Performance Smart Smart PAPS 204 A1/ Smart PAPS 208 A1
 - ζώνη συχνοτήτων 2400–2483,5 MHz
 - ισχύς εκπομπής ≤ 20 dBm
- Τα επίπεδα θορύβου και κραδασμών είναι σύμφωνα με τα πρότυπα και τους κανονισμούς της δήλωσης συμμόρφωσης.

Η αναγραφόμενη συνολική τιμή δονήσεων και η αναγραφόμενη τιμή εκπομπής θορύβου μετρήθηκαν σύμφωνα με τυποποιημένη διαδικασία ελέγχου και μπορούν να χρησιμοποιηθούν για τη σύγκριση ενός ηλεκτρικού εργαλείου με ένα άλλο. Η αναγραφόμενη συνολική τιμή δονήσεων και η αναγραφόμενη τιμή εκπομπής θορύβου μπορούν να χρησιμοποιηθούν επίσης για προσωρινή εκτίμηση του φορτίου.

▲ ΠΡΟΕΙΔΟΠΟΙΗΣΗ! Οι τιμές δονήσεων και εκπομπής θορύβου ενδέχεται να διαφέρουν από την καθορισμένη τιμή κατά τη χρήση του ηλεκτρικού εργαλείου, ανάλογα με τον τρόπο χρήσης με τον οποίο χρησιμοποιείται το ηλεκτρικό εργαλείο. Προσπαθείτε να διατηρείτε την επιβάρυνση λόγω κραδασμών όσο μικρότερη γίνεται. Παραδειγματικά μετρά για τη μείωση της επιβάρυνσης λόγω δονήσεων είναι ο περιορισμός του χρόνου εργασίας. Εδώ πρέπει να ληφθούν υπόψη όλα τα στάδια λειτουργίας (για παράδειγμα ο χρόνος κατά τον οποίο το ηλεκτρικό εργαλείο είναι απενεργοποιημένο και ο χρόνος κατά τον οποίο το ηλεκτρικό εργαλείο είναι μεν ενεργοποιημένο, αλλά λειτουργεί χωρίς επιβάρυνση).

Χρόνοι φόρτισης

Ο συσκευή είναι τμήμα της σειράς **X 20 V TEAM** και λειτουργεί με συσσωρευτές της σειράς **X 20 V TEAM**. Οι συσσωρευτές της σειράς **X 20 V TEAM** επιτρέπεται να φορτίζονται μόνο με συσκευές φόρτισης της σειράς **X 20 V TEAM**.

Σας συστήνουμε να θέτετε σε λειτουργία την παρούσα συσκευή αποκλειστικά με τους εξής συσσωρευτές: PAP 20 B1, PAP 20 B3, Smart PAPS 204 A1, Smart PAPS 208 A1

Σας συστήνουμε να φορτίζετε αυτούς τους συσσωρευτές με τις εξής συσκευές φόρτισης: PLG 20 A3, PLG 20 A4, PLG 20 C1, PLG 20 C2, PLG 20 C3, PDSLГ 20 A1, Smart PLGS 2012 A1

Τεχνικά χαρακτηριστικά συσσωρευτή και συσκευής φόρτισης: Δείτε τις ξεχωριστές οδηγίες.

Ο χρόνος φόρτισης επηρεάζεται μεταξύ άλλων από παράγοντες όπως είναι η θερμοκρασία του περιβάλλοντος και του συσσωρευτή καθώς και από την υφιστάμενη τάση δικτύου και για αυτό το λόγο ενδέχεται να αποκλίνει από τις αναφερόμενες τιμές.

Χρόνος φόρτισης (ελάχ.)	PAP 20 A1 PAP 20 A2 PAP 20 B1	PAP 20 A3 PAP 20 B3 Smart PAPS 204 A1	Smart PAPS 208 A1
PLG 20 A1 PLG 20 A4 PLG 20 C1	60	120	240
PLG 20 C2	45	80	165
PLG 20 A2 PLG 20 A3 PLG 20 C3 PDSLГ 20 A1 PDSLГ 20 B1	35	60	120
PLG 201 A1	135	250	500
Smart PLGS 2012 A1	35	45	50

Υποδείξεις ασφάλειας



ΠΡΟΣΟΧΗ! Κατά τη χρήση ηλεκτρικών συσκευών, πρέπει να λαμβάνονται τα ακόλουθα βασικά μέτρα ασφαλείας, για την προστασία από ηλεκτροπληξία, κίνδυνο τραυματισμού και πυρκαγιάς.

▲ ΠΡΟΕΙΔΟΠΟΙΗΣΗ! Βλάβες σε άτομα και υλικές ζημιές λόγω ακατάλληλης μεταχείρισης του συσσωρευτή. Λαμβάνετε υπόψη τις υποδείξεις ασφαλείας και τις οδηγίες σχετικά με τη φόρτιση και τη

σωστή χρήση που αναφέρονται στις οδηγίες λειτουργίας του συσσωρευτή και του φορτιστή της σειράς **X 20 V TEAM**. Θα βρείτε μια λεπτομερή περιγραφή για τη διαδικασία φόρτισης και περισσότερες πληροφορίες στις ξεχωριστές οδηγίες χειρισμού.

Σημασία των υποδείξεων ασφαλείας

▲ ΚΙΝΔΥΝΟΣ! Αν δεν τηρείτε αυτή την υπόδειξη ασφαλείας, θα προκύψει ατύχημα. Η συνέπεια είναι σοβαρός σωματικός τραυματισμός ή θάνατος.

▲ ΠΡΟΕΙΔΟΠΟΙΗΣΗ! Αν δεν τηρείτε αυτή την υπόδειξη ασφαλείας, ενδέχε-

ται να προκύψει ατύχημα. Η συνέπεια μπορεί να είναι σοβαρός σωματικός τραυματισμός ή θάνατος.

▲ ΠΡΟΣΟΧΗ! Αν δεν τηρείτε αυτή την υπόδειξη ασφαλείας, θα προκύψει ατύχημα. Η συνέπεια μπορεί να είναι ελαφρύς ή μέτριας σοβαρότητας σωματικός τραυματισμός ή θάνατος.

ΥΠΟΔΕΙΞΗ! Αν δεν τηρείτε αυτή την υπόδειξη ασφαλείας, θα προκύψει ατύχημα. Η συνέπεια μπορεί να είναι υλική ζημιά.

Εικονοσύμβολα και σύμβολα Εικονοσύμβολα επάνω στη συσκευή



Ο συσκευή είναι τμήμα της σειράς **X 20 V TEAM** και λειτουργεί με συσσωρευτές της σειράς **X 20 V TEAM**. Οι συσσωρευτές της σειράς **X 20 V TEAM** επιτρέπεται να φορτίζονται μόνο με συσκευές φόρτισης της σειράς **X 20 V TEAM**.

 Προσοχή!



Διαβάστε τις οδηγίες λειτουργίας



Μην απορρίπτετε τις ηλεκτρικές συσκευές στα οικιακά απορρίμματα.



Πλάτος κοπής



Μην επιτρέπετε σε άλλα άτομα να πλησιάζουν. Παρατηρείται κίνδυνος τραυματισμού τους από τον εκσφενδονισμό ξένων σωμάτων.



Μετά την απενεργοποίηση, η διάταξη κοπής συνεχίζει να περιστρέφεται για μερικά δευτερόλεπτα. Κρατάτε τα χέρια και τα πόδια μακριά.



Χρησιμοποιείτε προστασία ακοής/Χρησιμοποιείτε προστατευτικό ματιών



Η χρήση της συσκευής σε βροχή ή υγρό περιβάλλον απαγορεύεται.



Αφαιρέστε την μπαταρία πριν από τις εργασίες συντήρησης!



Εγγυημένη στάθμη ηχητικής ισχύος L_{WA} σε dB.



Διατηρείτε τα παρακείμενα άτομα μακριά από τη συσκευή



Κίνδυνος τραυματισμού από κομμάτια που εκσφενδονίζονται!



Κατά τη ρύθμιση των θέσεων εργασίας, φροντίστε ώστε να προστατεύονται από την προστατευτική επικάλυψη μπροστά από τη διάταξη κοπής.

Εικονοσύμβολα στις οδηγίες λειτουργίας



Προσοχή!

Ασφαλής λειτουργία των χορτοκοπτικών

Γενικές υποδείξεις

- Διαβάστε προσεκτικά τις οδηγίες λειτουργίας. Εξοικειωθείτε με τα στοιχεία χειρισμού και τη σωστή χρήση της συσκευής.

- Η παρούσα συσκευή δεν προορίζεται για χρήση από παιδιά, από άτομα με περιορισμένες σωματικές, αισθητηριακές ή νοητικές ικανότητες ή με ανεπαρκή εμπειρία και γνώσεις ή από άτομα τα οποία δεν έχουν εξοικειωθεί με τις οδηγίες. Τα παιδιά πρέπει να επιτηρούνται, ώστε να διασφαλίζεται ότι δεν χρησιμοποιούν τη συσκευή ως παιχνίδι. Απαγορεύεται η εκτέλεση του καθαρισμού και της συντήρησης από παιδιά.
- Οι τοπικές προδιαγραφές ενδέχεται να ορίζουν συγκεκριμένο ηλικιακό περιορισμό για τους χρήστες.
- Η συσκευή δεν επιτρέπεται να χρησιμοποιείται σε τοποθεσίες σε υψόμετρο άνω των 2.000 μ.
- Πρέπει να λαμβάνετε υπόψη ότι ο χρήστης φέρει αποκλειστική ευθύνη για ατυχήματα ή κινδύνους έναντι άλλων ατόμων ή της ιδιοκτησίας τους.

- Προσέχετε την οδηγία περί θορύβου και τις τοπικές διατάξεις.
- Ποτέ μη χρησιμοποιείτε τη συσκευή εάν βρίσκονται κοντά άνθρωποι, ιδιαίτερα παιδιά ή ζώα.

Προετοιμασία

- Μην χρησιμοποιείτε τη συσκευή ποτέ με ελαττωματικές ή χωρίς προστατευτικές διατάξεις ή επικαλύψεις.
- Πριν τη χρήση της συσκευής ελέγχετε πάντα οπτικά για φθαρμένες, ελλειπείς ή λάθος τοποθετημένες προστατευτικές διατάξεις ή επικαλύψεις.
- Πριν από την έναρξη λειτουργίας του μηχανήματος και μετά από οποιαδήποτε πρόσκρουση, ελέγχετε τη συσκευή για σημάδια φθοράς ή ζημιάς και προβαίνετε στις απαιτούμενες επισκευές.

Λειτουργία

- Καθ' όλη τη διάρκεια χρήσης του μηχανήματος, χρησιμοποιείτε προστασία για τα μάτια, μακρύ παντελόνι και ανθεκτικά υποδήματα.

- Να είστε προσεκτικοί, προσέχετε τις ενέργειές σας και εργάζεστε με τη λογική όταν εργάζεστε με τη συσκευή. Μη χρησιμοποιείτε τη συσκευή όταν είστε κουρασμένοι ή υπό την επήρεια ναρκωτικών, αλκοόλ ή φαρμάκων.
- Να εργάζεστε μόνο στο φως της ημέρας ή με καλό τεχνητό φωτισμό.
- Αποφεύγετε λειτουργία της συσκευής σε κακές καιρικές συνθήκες, κυρίως σε κίνδυνο κεραυνών.
- Αποφεύγετε τη λειτουργία της συσκευής σε βρεγμένο γρασίδι.
- Μην εργάζεστε σε υπερβολικά απότομες πλαγιές.
- Διατηρείτε τα χέρια και τα πόδια πάντα μακριά από τη διάταξη κοπής, ειδικά όταν ενεργοποιείτε το μοτέρ.
- Προειδοποίηση! Μην έρχεστε σε επαφή με κινούμενα και επικίνδυνα εξαρτήματα προτού αφαιρεθεί η μπαταρία και προτού ακινητοποιηθούν πλήρως τα κινούμενα και τα επι-

- κίνδυνα αυτά εξαρτήματα.
- Μην αντικαθιστάτε ποτέ τη μη μεταλλική διάταξη κοπής με μεταλλική διάταξη.
 - Αποφεύγετε τις μη φυσιολογικές στάσεις του σώματος. Φροντίζετε ώστε να στέκεστε με ασφάλεια και να διατηρείτε πάντα την ισορροπία σας όταν εργάζεστε σε κεκλιμένες επιφάνειες.
 - Μην τρέχετε. Μην τρέχετε ενώ κρατάτε τη συσκευή.
 - Διατηρείτε τα ανοίγματα αερισμού καθαρά από ξένα σωματίδια.
 - Απενεργοποιήστε τη συσκευή και απομακρύνετε το συσσωρευτή. Βεβαιωθείτε ότι όλα τα κινούμενα μέρη έχουν ακινητοποιηθεί πλήρως
 - όποτε αφήνετε ανεπιτήρητη τη συσκευή,
 - προτού απομακρύνετε μπλοκαρίσματα ή εμφράξεις,
 - πριν ελέγξετε, καθαρίσετε ή προχωρήσετε σε εργασία στη συσκευή.
 - Μετά από επαφή με ένα ξένο σώμα,
 - εάν το μηχάνημα παρουσιάζει ασυνήθιστους κραδασμούς.
 - Σε περίπτωση ασυνήθιστα έντονων δονήσεων της συσκευής, απαιτείται άμεσος έλεγχος, αφαιρέστε τον συσσωρευτή και:
 - ελέγξτε για χαλαρά εξαρτήματα και σφίξτε τα καλά,
 - αναζητήστε τυχόν βλάβες,
 - αντικαταστήστε τα φθαρμένα μέρη. Απευθυνθείτε στο Κέντρο σέρβις.
 - **Σε περίπτωση ατυχήματος ή βλάβης κατά τη διάρκεια της λειτουργίας, απενεργοποιείτε άμεσα τη συσκευή. Φροντίζετε σωστά τυχόν τραυματισμούς ή αναζητήστε ιατρό.** Για την αντιμετώπιση βλαβών, ανατρέξτε στο κεφάλαιο «Αναζήτηση σφαλμάτων» ή επι-

κοινωνήστε με το κέντρο σέρβις της εταιρείας μας.

- **Χρησιμοποιείτε αποκλειστικά εξαρτήματα που προτείνονται από την PARKSIDE.** Τα ακατάλληλα εξαρτήματα μπορεί να προκαλέσουν ηλεκτροπληξία ή πυρκαγιά.

Καθαρισμός, συντήρηση και αποθήκευση

- Απενεργοποιείτε τον μηχανισμό κίνησης και αφαιρέστε τον συσσωρευτή. Περιμένετε μέχρι να ακινητοποιηθούν όλα τα κινούμενα εξαρτήματα και αφήστε τη συσκευή να κρυώσει όταν η συσκευή ακινητοποιείται για συντήρηση, επισκευή, αποθήκευση ή αντικατάσταση ενός αξεσουάρ.
- Για λόγους ασφαλείας, αντικαθιστάτε τα φθαρμένα εξαρτήματα ή τα εξαρτήματα που έχουν υποστεί βλάβη. Χρησιμοποιείτε αποκλειστικά γνήσια ανταλλακτικά και αξεσουάρ. Η χρήση ξένων εξαρτημάτων οδηγεί σε άμεση απώλεια της απαίτησης εγγύησης.

- Ελέγχετε και συντηρείτε το μηχάνημα τακτικά. Αναθέτετε την επισκευή του μηχανήματος αποκλειστικά σε συμβεβλημένα συνεργεία.
- Φυλάσσετε τη συσκευή μακριά από παιδιά.

Υπολειπόμενοι κίνδυνοι

Ακόμα και όταν χειρίζεστε αυτή τη συσκευή σύμφωνα με τις προδιαγραφές, υπάρχουν πάντα υπολειπόμενοι κίνδυνοι. Οι ακόλουθοι κίνδυνοι μπορεί να παρατηρηθούν σε συνάρτηση με την κατασκευή και την παραλλαγή της συσκευής:

- Βλάβες στα μάτια, στην περίπτωση που δεν χρησιμοποιείται κατάλληλη προστασία για τα μάτια.
- Βλάβες στην ακοή, στην περίπτωση που δεν χρησιμοποιείται κατάλληλη προστασία για την ακοή.
- Προβλήματα υγείας από τους κραδασμούς του χεριού, εάν η μονάδα χρησιμοποιείται για μεγάλο χρονικό διάστημα ή δεν χρησιμοποιείται και δεν συντηρείται σωστά.

- Τραυματισμοί από κοπή

▲ ΠΡΟΕΙΔΟΠΟΙΗΣΗ! Κίνδυνος από ηλεκτρομαγνητικό πεδίο που δημιουργείται κατά τη διάρκεια της λειτουργίας της συσκευής. Το πεδίο μπορεί υπό συγκεκριμένες συνθήκες να επηρεάσει ενεργά ή παθητικά ιατρικά εμφυτεύματα. Για τη μείωση του κινδύνου σοβαρών ή θανατηφόρων τραυματισμών, συνιστούμε στα άτομα με ιατρικά εμφυτεύματα να συμβουλευτούν τον γιατρό τους και τον κατασκευαστή του ιατρικού εμφυτεύματος πριν τη χρήση της συσκευής.

Προετοιμασία

▲ ΠΡΟΕΙΔΟΠΟΙΗΣΗ! Κίνδυνος τραυματισμού από ακούσια εκκίνηση της συσκευής. Τοποθετήστε τον συσσωρευτή στη συσκευή μόνο, εάν η συσκευή είναι εντελώς έτοιμη για τη χρήση.

Εξαρτήματα χειρισμού

Γνωρίστε πριν από την πρώτη λειτουργία της συσκευής τα στοιχεία χειρισμού της.

- **Φραγή ενεργοποίησης (3)**
 - Μπλοκάρει τον διακόπτη ενεργο-/απενεργοποίησης έναντι μη ηθελημένης ενεργοποίησης.
 - Απασφάλιση: Πίεση

- **Διακόπτης ενεργοποίησης/απενεργοποίησης (2)**
 - Ενεργοποίηση: Πίεση
 - Απενεργοποίηση: Αποδέσμευση
- **Βίδα με ροζέτα (Εικ. C.1)**
Η βίδα με ροζέτα (29) απασφαλίζει/ασφαλίξει τη ρύθμιση γωνίας της πρόσθετης χειρολαβής (6).
- **Βιδωτή υποδοχή (Εικ. C.2)**
Η βιδωτή υποδοχή (9) απασφαλίζει/ασφαλίξει τη ρύθμιση μήκους του τηλεσκοπικού σωλήνα (10).
- **Μηχανισμός ασφάλισης, Κεφαλή μοτέρ (Εικ. C.3)**
Ο μηχανισμός ασφάλισης (8) απασφαλίζει/ασφαλίξει τη ρύθμιση θέσης της κεφαλής μοτέρ (11).
- **Κουμπί ασφάλισης, Γωνία κλίσης (Εικ. C.4)**
Το κουμπί ασφάλισης (12) απασφαλίζει/ασφαλίξει τη ρύθμιση γωνίας του τηλεσκοπικού σωλήνα (10).

Συναρμολόγηση

▲ ΠΡΟΕΙΔΟΠΟΙΗΣΗ! Κίνδυνος τραυματισμού από ακούσια εκκίνηση της συσκευής. Τοποθετήστε τον συσσωρευτή στη συσκευή μόνο, εάν η συσκευή είναι εντελώς έτοιμη για τη χρήση.

Τοποθέτηση προστατευτικού καλύμματος

Διαδικασία (Εικ. A.2/Εικ. A.3)

1. Τοποθετήστε το προστατευτικό κάλυμμα (13) βάσει των σημαδιών (26/27) στην κεφαλή μοτέρ (11). Το σημάδι με το βέλος (26) στην κεφαλή μοτέρ (11) πρέπει να είναι ευθυγραμμισμένη με το σημάδι (27) στο προστατευτικό κάλυμμα (13) (βλέπε λεπτομερή εικόνα). Φροντίστε ώστε οι δύο προεξοχές (25) στην κάτω πλευρά του προ-

στατευτικού καλύμματος (13) να ταιριάζουν με τις εσοχές (24) στην κεφαλή μοτέρ (11).

2. Περιστρέψτε το προστατευτικό κάλυμμα (13) μέχρι τέρμα προς την κατεύθυνση του βέλους. Το προστατευτικό κάλυμμα (13) θα ασφαλίσει με τον χαρακτηριστικό ήχο. Φροντίστε για σωστή ασφάλιση και ελέγξτε τη σταθερότητα του προστατευτικού καλύμματος, τραβώντας και κουνώντας το.

Τοποθέτηση πρόσθετη χειρολαβής

Διαδικασία (Εικ. Β)

1. Λύστε και αφαιρέστε την υφιστάμενη βίδα με ροζέτα (29) της πρόσθετης χειρολαβής (6).
2. Εισαγάγετε την πρόσθετη χειρολαβή (6) στην υποδοχή (28). Η υποδοχή για το εφεδρικό καρούλι νήματος (5) πρέπει να έχει φορά προς τα επάνω.
3. Εισαγάγετε τη βίδα με ροζέτα (29) στην οπή διέλευσης της υποδοχής (28) για την πρόσθετη χειρολαβή.
4. Συσφίξτε την πρόσθετη χειρολαβή (6) με τον κοχλία με ροζέτα (29).

Τοποθέτηση και αφαίρεση κυλίνδρου απόστασης

Υποδείξεις

- Ο κύλινδρος απόστασης χρησιμεύει στην καθαρή κοπή ακρών γρασιδιού και μπορεί να τοποθετείται ή να αφαιρείται, ανάλογα με τις ανάγκες.

Διαδικασία (Εικ. Α.1)

1. Εισαγάγετε τον κύλινδρο απόστασης (16) μέχρι τέρμα στο άνοιγμα (23) στην κεφαλή μοτέρ (11). Ο κύλινδρος απόστασης (16) πρέπει να έχει φορά προς τα επάνω.
2. Για την αφαίρεση του κυλίνδρου απόστασης (16), τραβήξτε τον από

τον άνοιγμα (23) στην κεφαλή μοτέρ (11).

Ρυθμίσεις στη συσκευή

Ρύθμιση πρόσθετης χειρολαβής

Μπορείτε να ρυθμίσετε την πρόσθετη χειρολαβή (6) σε διάφορες θέσεις. Ρυθμίστε την πρόσθετη χειρολαβή κατά τέτοιον τρόπο, ώστε η υποδοχή καρουλιού (14) να είναι ελαφρώς κεκλιμένη προς τα μπροστά στη θέση εργασίας (βλ. *Κοπή γρασιδιού*, σ. 99).

Διαδικασία (Εικ. C.1)

1. Λύστε τη βίδα με ροζέτα (29).
2. Ρυθμίστε την πρόσθετη χειρολαβή (6) στην επιθυμητή θέση. Οι ενσωματωμένες βαθμίδες ασφάλισης αποτρέπουν τυχόν μη ηθελημένη μετατόπιση της λαβής.
3. Συσφίξτε ξανά τη βίδα με ροζέτα (29).

Προσαρμογή ύψους τηλεσκοπικού σωλήνα

Ο τηλεσκοπικός σωλήνας (10) σας επιτρέπει να ρυθμίζετε τη συσκευή στην επιθυμητή διάσταση.

Διαδικασία (Εικ. C.2)

1. Λύστε τη βιδωτή υποδοχή (9).
2. Ρυθμίστε το επιθυμητό μήκος του τηλεσκοπικού σωλήνα (10).
3. Συσφίξτε ξανά τη βιδωτή υποδοχή (9).

Ρύθμιση θέσης της κεφαλής μοτέρ

▲ ΠΡΟΕΙΔΟΠΟΙΗΣΗ! Κίνδυνος τραυματισμού! Η προστατευτική επικάλυψη πρέπει να έχει φορά προς τον χειριστή. Αφήστε τη θέση της κεφαλής μοτέρ (11) στη θέση 0°, όταν χρησιμοποιείτε τη συσκευή ως χορτοκοπτικό στις θέσεις γωνίας κοπής 1 - 4.

Η θέση της κεφαλής μοτέρ (11) μπορεί να περιστραφεί κατά 180°.

Διαδικασία (Εικ. C.3)

1. Πιέστε τον μηχανισμό ασφάλισης (8), για να χαλαρώσετε την ασφάλιση.
2. Περιστρέψτε το τμήμα λαβής (7), μέχρι να επιτευχθεί η επιθυμητή θέση της κεφαλής μοτέρ. Για να είναι δυνατή η ασφαλής χρήση της συσκευής, ο μηχανισμός ασφάλισης (8) πρέπει να ασφαλίσει ξανά.

Ρύθμιση γωνίας κοπής

Αλλάζοντας τη γωνία κοπής, μπορείτε να κουρέψετε σε δυσπρόσιτα σημεία, π.χ. κάτω από παγκάκια και προεξοχές.

Διαδικασία (Εικ. C.4)

1. Πιέστε το κουμπί ασφάλισης (12), για να αλλάξετε τη γωνία κλίσης.
2. Γείρετε τον τηλεσκοπικό σωλήνα (10), μέχρι να επιτευχθεί η επιθυμητή θέση.

Διατίθενται οι ακόλουθες 5 ρυθμίσεις:

Θέση	Γωνία κλίσης
1	15°
2	30°
3	45°
4	60°
5	75°

Λειτουργία ως χορτοκοπτικό (Εικ. C.3/C.4)

- Θέση γωνίας κοπής 1 - 4
- Θέση της κεφαλής μοτέρ 0°

Λειτουργία ως κουρευτική μηχανή άκρων γρασιδιού (Εικ. C.3/C.4)

- Θέση γωνίας κοπής 5
- Θέση της κεφαλής μοτέρ 180°

Ρύθμιση τόξου απόστασης

Το τόξο απόστασης (προστασία φυτών) (17) κρατάει τα φυτά και τους κορμούς, που δεν επιθυμείτε να κοπούν, μακριά από τη διάταξη κοπής.

Διαδικασία (Εικ. C.5)

1. Αναδιπλώστε το τόξο απόστασης (17) προς τα κάτω.
2. Όταν δεν απαιτείται, αναδιπλώνετε το τόξο απόστασης (17) προς τα επάνω (θέση ετοιμότητας).

Επιμήκυνση νήματος κοπής

Η συσκευή διαθέτει πλήρως αυτόματο οδηγό ρύθμισης νήματος. Το νήμα επιμηκύνεται αυτόματα σε κάθε διαδικασία ενεργοποίησης. Για τη σωστή λειτουργία του αυτόματου συστήματος επιμήκυνσης νήματος, το καρούλι νήματος (15) πρέπει να έχει ακινητοποιηθεί, πριν από τη νέα ενεργοποίηση της συσκευής. Σε περίπτωση που το μήκος των νημάτων είναι αρχικά μεγαλύτερο από το προβλεπόμενο πλάτος κοπής, θα μειωθεί αυτόματα το σωστό μήκος τους από το μαχαίρι νήματος (34).

Διαδικασία (Εικ. D)

1. Ελέγχετε τα νήματα από νάilon τακτικά για ζημιές και εάν το νήμα κοπής συνεχίζει να παρουσιάζει το προεπιλεγμένο από το μαχαίρι νήματος μήκος.
2. **Εάν δεν υπάρχουν ορατά άκρα νήματος:**
Αντικαταστήστε το καρούλι νήματος (βλ. *Συντήρηση*, σ. 100).
3. **Χειροκίνητη ρύθμιση μήκους νήματος:**
Αφαιρέστε τον συσσωρευτή (19) από τη συσκευή!
Τραβήξτε ελαφρώς το άκρο νήματος και, εφόσον απαιτείται, πιέστε πολλές φορές το κουμπί ασφάλισης (33), μέχρι το άκρο του νήματος να προεξέχει ελαφρώς από το μαχαίρι νήματος (34).

Έλεγχος κατάστασης φόρτισης του συσσωρευτή

LED	Σημασία
κόκκινος, κόκκινος, πράσινος	Συσσωρευτής φορτισμένος
κόκκινος, κόκκινος	Συσσωρευτής μερικώς φορτισμένος
κόκκινος	Ο συσσωρευτής χρειάζεται φόρτιση

1. Πατήστε το πλήκτρο (21) δίπλα στην ένδειξη κατάστασης φόρτισης (22) στο συσσωρευτή (19). Οι λυχνίες LED της ένδειξης κατάστασης φόρτισης δείχνουν την κατάσταση φόρτισης του συσσωρευτή.
2. Φορτίζετε τον συσσωρευτή (19), όταν ανάβει μόνο η κόκκινη λυχνία LED της ένδειξης κατάστασης φόρτισης (22).

Φόρτιση συσσωρευτή

Δείτε επίσης τις οδηγίες λειτουργίας της συσκευής φόρτισης.

Υποδείξεις

- Επιτρέπεται ένας θερμός συσσωρευτής να κρυώνει πριν τη φόρτιση.
- Μην εκθέτετε το συσσωρευτή για μεγάλο χρονικό διάστημα σε ηλιακή ακτινοβολία και μην τον αποθέτετε επάνω σε θερμαντικά σώματα (μέγ. 50°C).

Φόρτιση συσσωρευτή

1. Απομακρύνετε το συσσωρευτή (19) από τη συσκευή.
2. Ωθήστε τον συσσωρευτή (19) στην υποδοχή φόρτισης του φορτιστή συσσωρευτή (18).
3. Συνδέστε τον φορτιστή συσσωρευτή (18) σε μια πρίζα.

4. Μετά από επιτυχή διαδικασία φόρτισης, αποσυνδέστε τον φορτιστή συσσωρευτή (18) από το δίκτυο.
5. Τραβήξτε το συσσωρευτή (19) από τον φορτιστή συσσωρευτή (18).

Λυχνίες ελέγχου στο φορτιστή (18):

πράσινος	κόκκινος	Σημασία
ανάβει	—	<ul style="list-style-type: none"> • Ο συσσωρευτής έχει φορτιστεί πλήρως • σε ετοιμότητα (δεν έχει τοποθετηθεί συσσωρευτής)
—	ανάβει	Ο συσσωρευτής φορτίζεται
—	αναβοσβήνει	Η συσσωρευτής έχει υπερθερμανθεί
αναβοσβήνει	αναβοσβήνει	Η συσσωρευτής είναι ελαττωματική

Λειτουργία

Εργασία με τη συσκευή

▲ ΠΡΟΕΙΔΟΠΟΙΗΣΗ! Κίνδυνος τραυματισμού! Λάβετε υπόψη τις ακόλουθες οδηγίες.

- Μην κόβετε νωπό ή βρεγμένο γρασίδι.
- Διασφαλίζετε πριν από την εκκίνηση της συσκευής ότι η διάταξη κοπής δεν έρχεται σε επαφή με πέτρες, χαλίκια ή άλλα ξένα σώματα.
- Ενεργοποιείτε τη συσκευή, προτού προσεγγίσετε το γρασίδι προς κοπή.
- Αποφεύγετε την υπερβολική καταπόνηση της συσκευής κατά τη διάρκεια της εργασίας.
- Αποφεύγετε την επαφή με σταθερά εμπόδια (πέτρες, τοίχια, πλέγματα περίφραξης κ.λπ.). Σε διαφορετική περίπτωση, το νήμα από

νάιλον του καρουλιού νήματος θα φθαρεί γρήγορα.

- Αποφεύγετε τη χρήση της συσκευής υπό κακές καιρικές συνθήκες, κυρίως όταν παρατηρείται κίνδυνος κεραυνών!
- Μην ασφαρίζετε τον διακόπτη ενεργοποίησης/απενεργοποίησης. Σε περίπτωση απελευθέρωσης του διακόπτη, πρέπει να απενεργοποιεί το μοτέρ.

Κοπή γρασιδιού



1. Κόβετε το γρασίδι, στρέφοντας τη συσκευή προς τα δεξιά και προς τα αριστερά.
2. Κόβετε αργά και κατά την κοπή κρατάτε τη συσκευή υπό κλίση περ. 30° προς τα μπροστά.
3. Κόβετε το μακρύ γρασίδι σε στρώσεις από επάνω προς τα κάτω.

Κούρεμα άκρων γρασιδιού

Για το κούρεμα άκρων γρασιδιού, οδηγείτε τη συσκευή αργά κατά μήκος των άκρων γρασιδιού.

Ρυθμίσεις (Εικ. C.3/C.4/C.5)

- Θέση κεφαλής μοτέρ: 180°
- Θέση γωνίας κοπής: 5
- Τόξο απόστασης στη θέση ετοιμότητας

Φροντίστε ώστε κατά την εργασία να προστατεύεστε από το προστατευτικό κάλυμμα (13) μπροστά από τη διάταξη κοπής.

Τοποθέτηση και αφαίρεση συσσωρευτή

▲ ΠΡΟΕΙΔΟΠΟΙΗΣΗ! Κίνδυνος τραυματισμού από ακούσια εκκίνηση της συσκευής. Τοποθετήστε τον συσσωρευτή στη συσκευή μόνο, εάν η συσκευή είναι εντελώς έτοιμη για τη χρήση.

ΥΠΟΔΕΙΞΗ! Κίνδυνος ζημιάς! Λάθος συσσωρευτής μπορεί να προκαλέσει ζημιά στη συσκευή και τον συσσωρευτή.

Τοποθέτηση συσσωρευτή

1. Ωθήστε το συσσωρευτή (19) κατά μήκος της ράγας οδήγησης μέσα στη συγκράτηση συσσωρευτή (4). Ο συσσωρευτής ασφαρίζει με χαρακτηριστικό ήχο.

Αφαίρεση συσσωρευτή

1. Πατήστε και κρατήστε πατημένη την απασφάλιση συσσωρευτή (20) στον συσσωρευτή (19).
2. Απομακρύνετε το συσσωρευτή από τη συγκράτηση συσσωρευτή (4).

Ενεργοποίηση και Απενεργοποίηση

▲ ΠΡΟΕΙΔΟΠΟΙΗΣΗ! Κίνδυνος τραυματισμού σε περίπτωση ακούσιας λειτουργίας της συσκευής. Πριν την τοποθέτηση των συσσωρευτών στη συσκευή, διασφαλίζετε ότι ο διακόπτης ενεργοποίησης/απενεργοποίησης (2) λειτουργεί σωστά και ότι επιστρέφει στη θέση απενεργοποίησης όταν τον αφήνετε.

▲ ΠΡΟΣΟΧΗ! Φροντίζετε ώστε να στέκεστε με ασφάλεια και κρατάτε τη συσκευή σφιχτά με τα δύο χέρια σε απόσταση από το σώμα σας. Πριν από την ενεργοποίηση, διασφαλίζετε ότι η συσκευή δεν έρχεται σε επαφή με αντικείμενα.

▲ ΠΡΟΕΙΔΟΠΟΙΗΣΗ! Κίνδυνος τραυματισμού από την παράταση περιστροφής της διάταξης κοπής. Περιμένετε μέχρι να ακινητοποιηθεί πλήρως η διάταξη κοπής. Κρατάτε τα χέρια και τα πόδια μακριά!

Ενεργοποίηση

1. Τοποθετήστε τον συσσωρευτή (19) στη συσκευή.
2. Πιέστε τη φραγή ενεργοποίησης (3).
3. Πατήστε και κρατήστε το διακόπτη ενεργο-/απενεργοποίησης (2) πατημένο.
4. Αφήστε τη φραγή ενεργοποίησης (3).

Απενεργοποίηση

1. Αφήστε το διακόπτη ενεργο-/απενεργοποίησης (2).
2. Απομακρύνετε τον συσσωρευτή (19) από τη συσκευή εάν πρόκειται να αφήσετε ανεπιτήρητη τη συσκευή ή έχετε ολοκληρώσει την εργασία.

Μεταφορά

Οδηγίες για τη μεταφορά της συσκευής:

- Απενεργοποιήστε τη συσκευή και απομακρύνετε το συσσωρευτή. Βεβαιωθείτε ότι όλα τα κινούμενα μέρη έχουν ακινητοποιηθεί πλήρως.
- Μεταφέρετε τη συσκευή πάντα με τα δύο χέρια, με το ένα χέρι στη χειρολαβή (1) και με το άλλο στην πρόσθετη χειρολαβή (6).

Καθαρισμός, συντήρηση και αποθήκευση

▲ ΠΡΟΕΙΔΟΠΟΙΗΣΗ! Κίνδυνος τραυματισμού από ακούσια εκκίνηση

στη συσκευή. Προστατευτείτε κατά τις εργασίες συντήρησης και καθαρισμού. Απενεργοποιήστε τη συσκευή και απομακρύνετε το συσσωρευτή (19).

Οι εργασίες επισκευών και συντήρησης που δεν περιγράφονται στις παρούσες οδηγίες, πρέπει να διεξάγονται από το κέντρο σέρβις μας. Χρησιμοποιείτε μόνο γνήσια εξαρτήματα.

Καθαρισμός

▲ ΠΡΟΕΙΔΟΠΟΙΗΣΗ! Ηλεκτροπληξία! Ποτέ μην ψεκάζετε τη συσκευή με νερό.

ΥΠΟΔΕΙΞΗ! Κίνδυνος ζημιάς. Οι χημικές ουσίες μπορούν να φθείρουν τα πλαστικά μέρη της συσκευής. Μην χρησιμοποιείτε καθαριστικά ή διαλύτες.

- Διατηρείτε τις εγκοπές αερισμού, το περίβλημα κινητήρα και τις λαβές της συσκευής καθαρά. Για τον σκοπό αυτό, χρησιμοποιείτε ένα νωπό πανί ή μια βούρτσα.

▲ ΠΡΟΕΙΔΟΠΟΙΗΣΗ! Κίνδυνος τραυματισμού από κινούμενα και επικίνδυνα εξαρτήματα! Λαμβάνετε υπόψη το μαχαίρι νήματος. Μπορεί να προκαλέσει σοβαρά τραύματα κοπής.

- Μετά από κάθε διαδικασία κοπής, καθαρίζετε την προστατευτική επικάλυψη και τη διάταξη κοπής από το γρασίδι και το χώμα.

Συντήρηση

Αντικατάσταση καρουλιού νήματος (Εικ. D)

Η σωστή κατεύθυνση τυλίγματος του καρουλιού νήματος (15) αναγράφεται στην υποδοχή καρουλιού (14) και στο ίδιο το καρούλι νήματος. Τα βέλη στο κάλυμμα καρουλιού (30) υποδεικνύουν τη φορά περιστροφής του μοτέρ.

Διαδικασία

1. Αφαιρέστε τον συσσωρευτή (19) από τη συσκευή.
2. Ανοίξτε την υποδοχή καρουλιού (14), πιέζοντας ταυτόχρονα τις δύο διατάξεις απασφάλισης (31) στην υποδοχή καρουλιού.
3. Αφαιρέστε το κάλυμμα καρουλιού (30) και αφαιρέστε το παλιό καρούλι νήματος (15).
4. Τραβήξτε το τα άκρα νήματος του καινούργιου καρουλιού νήματος από τις εγκοπές (35) του καρουλιού νήματος.
5. Τοποθετήστε το καινούργιο καρούλι νήματος (15) στην υποδοχή καρουλιού (14). Η πλευρά του καρουλιού νήματος, στην οποία απεικονίζεται η κατεύθυνση κίνησης με τα βέλη, πρέπει να είναι ορατή μετά την τοποθέτηση.
6. Εισαγάγετε τα δύο άκρα νήματος στον στους απέναντι δακτυλίου εξόδου νήματος (32).
7. Επαναφέρετε το κάλυμμα καρουλιού (30) στην υποδοχή καρουλιού (14). Φροντίστε ώστε οι διατάξεις απασφάλισης (31) στο καπάκι να ταιριάζουν ακριβώς με τις εσοχές στην υποδοχή καρουλιού. Σε αυτήν την περίπτωση, θα ασφαλισουν με τον χαρακτηριστικό ήχο.
8. Τραβήξτε τα άκρα νήματος και πιέστε επανειλημμένα το κουμπί απασφάλισης (33), μέχρι τα άκρα νήματος να προεξέχει κατά περ. 1 cm από το μαχαίρι νήματος (34).
9. Ελέγξτε το μαχαίρι νήματος.
Μην χρησιμοποιείτε τη συσκευή σε καμία περίπτωση χωρίς ή με ελαττωματικό μαχαίρι νήματος. Σε περίπτωση βλάβης του μαχαιριού νήματος, απευθυνθείτε στο κέντρο σέρβις.

Τύλιγμα εφεδρικού νήματος

1. Περάστε το ένα άκρο νήματος του εφεδρικού νήματος από το άνοιγμα

μα (36) του καρουλιού νήματος (15).

2. Τυλίξτε το νήμα προς την κατεύθυνση τύλιξης του καρουλιού νήματος. Λάβετε υπόψη τα βέλη στην επάνω πλευρά του καρουλιού νήματος (15).

Αφαίρεση προστατευτικού καλύμματος

Υποδείξεις

- Διατηρείτε το χορτοκοπτικό σε άριστη κατάσταση, ελέγχοντας τακτικά το προστατευτικό κάλυμμα και, εφόσον απαιτείται, αντικαθιστώντας το.

Προϋποθέσεις

- Ο κύλινδρος απόστασης (16) έχει αφαιρεθεί (*Τοποθέτηση και αφαίρεση κυλίνδρου απόστασης, σ. 96*)

Αναγκαία εργαλεία (δεν αποστέλλεται μαζί)

- Επίπεδο κατασαβίδι

Διαδικασία (Εικ. Α.3)

1. Αναμοχλεύστε την προεξοχή (25) στο προστατευτικό κάλυμμα (13) με ένα μικρό επίπεδο κατασαβίδι πέρα από την εσοχή (24) της κεφαλής μοτέρ (11) (βλέπε λεπτομερή εικόνα) και περιστρέψτε, ταυτόχρονα, το προστατευτικό κάλυμμα (13) αντίθετα από τη φορά του βέλους.
2. Αφαιρέστε το προστατευτικό κάλυμμα (13) από την κεφαλή μοτέρ (11).
3. Αντικαταστήστε το ελαττωματικό προστατευτικό κάλυμμα (βλέπε *Τοποθέτηση προστατευτικού καλύμματος, σ. 95*).

Αποθήκευση

Αποθηκεύετε τη συσκευή πάντα:

- σε καθαρή κατάσταση
- σε στεγνή κατάσταση

- σε προστατευμένη από τη σκόνη κατάσταση
- σε σημείο που δεν έχουν πρόσβαση παιδιά

Η θερμοκρασία αποθήκευσης του συσσωρευτή και της συσκευής κυμαίνεται μεταξύ 0°C και 45°C. Κατά τη διάρκεια της αποθήκευσης, αποφεύγετε τις υπερβολικά χαμηλές ή υψηλές θερμοκρασίες, ώστε να μην περιοριστεί η απόδοση του συσσωρευτή.

Σε περίπτωση παρατεταμένης αποθήκευσης (π.χ. χειμερινή περίοδος), αφαιρείτε τον συσσωρευτή από τη συσκευή (λάβετε υπόψη τις ξεχωριστές οδηγίες λειτουργίας για τον συσσωρευτή και τον φορτιστή).

Μην αποθέτετε τη συσκευή επάνω στο προστατευτικό κάλυμμα. Προτείνεται να την κρεμάτε από την επάνω χειρολαβή, ώστε η προστατευτική επικάλυψη να μην έρχεται σε επαφή με άλλα αντικείμενα. Υπάρχει κίνδυνος παραμόρφωσης της προστατευτικής επικάλυψης και κατά συνέπεια τροποποίησης των διαστάσεων και των ιδιοτήτων ασφάλειας.

Απορριψη/Προστασία του περιβάλλοντος

Αφαιρέστε τον συσσωρευτή από τη συσκευή και βεβαιωθείτε ότι η συσκευή, ο συσσωρευτής, τα εξαρτήματα και η συσκευασία ανακυκλώνονται με φιλικό προς το περιβάλλον τρόπο.



Μην απορρίπτετε τις ηλεκτρικές συσκευές στα οικιακά απορρίμματα.

Το σύμβολο του διαγραμμένου τροχήλατου κάδου σημαίνει ότι το προϊόν αυτό δεν πρέπει να απορρίπτεται ως

μη διαλεγμένο αστικό απόβλητο στο τέλος της ωφέλιμης ζωής του.

Οδηγία 2012/19/ΕΕ σχετικά με τα απόβλητα ηλεκτρικού και ηλεκτρονικού εξοπλισμού:

Οι καταναλωτές είναι νομικά υπεύθυνοι να οδηγούν τις ηλεκτρικές και ηλεκτρονικές συσκευές, στο τέλος της διάρκειας ζωής τους, σε μια φιλική προς το περιβάλλον ανακύκλωση. Με τον τρόπο αυτό εξασφαλίζεται μια φιλική προς το περιβάλλον και τους πόρους επαναχρησιμοποίηση.

Ανάλογα με την εφαρμογή στο εθνικό δίκαιο, έχετε τις εξής δυνατότητες:

- επιστροφή σε ένα σημείο πώλησης,
- παράδοση σε ένα επίσημο σημείο συλλογής,
- επιστροφή στον κατασκευαστή/ υπεύθυνο διάθεσης στην αγορά.

Δεν ισχύει για παρελκόμενα και βοηθητικές διατάξεις χωρίς ηλεκτρικά εξαρτήματα που περιλαμβάνονται στις παλιές συσκευές.

Οδηγίες απόρριψης για συσσωρευτές



Μην απορρίψετε τον συσσωρευτή στα οικιακά απορρίμματα, στη φωτιά (κίνδυνος έκρηξης) ή στο νερό. Οι φθαρμένοι συσσωρευτές μπορεί να είναι επιβλαβείς για το περιβάλλον και την υγεία σας, εάν εξέλθουν δηλητηριώδεις ατμοί ή υγρά.

Απορρίπτετε τους συσσωρευτές σύμφωνα με τις τοπικές προδιαγραφές. Οι συσσωρευτές που έχουν υποστεί βλάβη ή έχουν φτάσει στο τέλος ζωής τους πρέπει να ανακυκλώνονται σύμφωνα. Παραδίδετε τους συσσωρευτές σε ένα σημείο συλλογής παλιών μπαταριών, όπου μπορούν να ανακυκλωθούν με φιλικό προς το περιβάλλον τρόπο. Απευθυνθείτε σχετικά στην

τοπική επιχείρηση διάθεσης αποβλήτων ή στο κέντρο σέρβις της εταιρείας μας. Απορρίψτε τους συσσωρευτές σε αποφορτισμένη κατάσταση.

Συστήνουμε να καλύπτετε τους πόλους με μια αυτοκόλλητη ταινία, για προστασία από βραχυκύκλωμα. Μην ανοίγετε τον συσσωρευτή.

Αναζήτηση σφαλμάτων

Ο παρακάτω πίνακας θα σας βοηθήσει κατά την αντιμετώπιση μικρών βλαβών:

Πρόβλημα	Πιθανή αιτία	Αποκατάσταση σφαλμάτων
Δεν είναι δυνατή η εκκίνηση της συσκευής	Ο συσσωρευτής (19) είναι εκφορτισμένος	Φορτίστε τον συσσωρευτή (βλέπε τις ξεχωριστές οδηγίες λειτουργίας για τον συσσωρευτή και τον φορτιστή)
	Ο συσσωρευτής (19) δεν έχει τοποθετηθεί	<i>Τοποθέτηση συσσωρευτή, σ. 99</i>
	Ο διακόπτης ενεργο-/απενεργοποίησης (2) είναι ελαττωματικός	Απευθυνθείτε στο Κέντρο σέρβις.
Κινητήρας ελαττωματικός		
Η συσκευή λειτουργεί με διακοπές	Χαλαρή εσωτερική επαφή	Απευθυνθείτε στο Κέντρο σέρβις.
	Ο διακόπτης ενεργο-/απενεργοποίησης (2) είναι ελαττωματικός	
Έντονοι κραδασμοί, δυνατοί θόρυβοι	Ακαθαρσίες στη διάταξη κοπής	Καθαρισμός διάταξης κοπής (βλ. <i>Καθαρισμός, συντήρηση και αποθήκευση, σ. 100</i>)
	Κινητήρας ελαττωματικός	Απευθυνθείτε στο Κέντρο σέρβις.

Πρόβλημα	Πιθανή αιτία	Αποκατάσταση σφαλμάτων
Κακό αποτέλεσμα κοπής	Το νήμα κοπής στο καρούλι νήματος (15) δεν επαρκεί	<i>Επιμήκυνση νήματος κοπής, σ. 97</i> <i>Αντικατάσταση καρουλιού νήματος (Εικ. D), σ. 100</i>
	Το νήμα κοπής δεν οδηγείται έξω από την υποδοχή καρουλιού (14)	Αφαίρεση του καλύμματος καρουλιού (30) από την υποδοχή καρουλιού και πέρασμα του νήματος κοπής μέσα από τον δακτύλιο εξόδου νήματος (32) προς τα έξω, νέο κλείσιμο του καλύμματος καρουλιού
	Ακαθαρσίες στη διάταξη κοπής	Καθαρισμός διάταξης κοπής (βλ. <i>Καθαρισμός, συντήρηση και αποθήκευση, σ. 100</i>)
	Ελάχιστη απόδοση συσσωρευτή	Φορτίστε τον συσσωρευτή (βλέπε τις ξεχωριστές οδηγίες λειτουργίας για τον συσσωρευτή και τον φορτιστή)

Σέρβις

Εγγύηση

Αξιότιμε πελάτη,

Το παρόν προϊόν διαθέτει 3 χρόνια εγγύηση από την ημερομηνία αγοράς. Σε περίπτωση ελλείψεων σε αυτό το προϊόν έχετε νομικά δικαιώματα έναντι του πωλητή του προϊόντος. Αυτά τα νομικά δικαιώματα δεν περιορίζονται από την κατωτέρω αναφερόμενη εγγύησή μας.

Όροι εγγύησης

Η περίοδος εγγύησης ξεκινάει κατά την ημερομηνία αγοράς. Φυλάσσετε σε ασφαλές σημείο τη γνήσια απόδειξη αγοράς. Αυτό το έγγραφο απαιτείται ως απόδειξη για την αγορά. Εάν εντός τριών ετών από την ημερομηνία αγοράς αυτού του προϊόντος προκύψει σφάλμα υλικού ή κατασκευής, κα-

τόπιν επιλογής μας, θα το επισκευάσουμε για εσάς δωρεάν ή θα το αντικαταστήσουμε. Η παρούσα εγγύηση προϋποθέτει ότι εντός της περιόδου των τριών ετών θα προσκομίσετε το ελαττωματικό προϊόν και την απόδειξη αγοράς (απόδειξη ταμείου) και θα περιγράψετε εν συντομία γραπτώς πού βρίσκεται η έλλειψη και πότε προέκυψε.

Εάν το ελάττωμα καλύπτεται από την εγγύησή μας, λαμβάνετε το επισκευασμένο προϊόν ή ένα νέο. Με την επισκευή ή την αντικατάσταση του προϊόντος δεν ξεκινάει νέα χρονική περίοδος εγγύησης.

Περίοδος εγγύησης και νομικές απαιτήσεις λόγω ελλείψεων

Ο χρόνος εγγύησης δεν παρατείνεται μέσω της παροχής εγγύησης. Αυτό ισχύει και για εξαρτήματα, τα οποία

έχουν αντικατασταθεί και επισκευαστεί. Ενδεχόμενες ήδη υπάρχουσες ζημιές και ελλείψεις κατά την αγορά πρέπει να γνωστοποιηθούν αμέσως μετά το άνοιγμα της συσκευασίας. Μετά τη λήξη του χρόνου εγγύησης, τυχόν εμφανιζόμενες επισκευές χρεώνονται.

Εγγύηση

Το προϊόν κατασκευάστηκε σύμφωνα με αυστηρές οδηγίες ποιότητας και ελέγχθηκε προσεκτικά πριν από την αποστολή.

Η εγγύηση ισχύει για σφάλματα υλικού ή κατασκευής. Η παρούσα εγγύηση δεν αφορά εξαρτήματα του προϊόντος τα οποία υπόκεινται σε φυσιολογική φθορά και επομένως θεωρούνται φθειρόμενα εξαρτήματα (π.χ. Καρούλι νήματος) ή ζημιές σε εύθραυστα εξαρτήματα.

Η παρούσα εγγύηση λήγει όταν προκληθεί ζημιά στο προϊόν, όταν γίνει λάθος χειρισμός του ή εάν δεν έχει συντηρηθεί. Για μια κατάλληλη χρήση του προϊόντος πρέπει να τηρούνται επακριβώς οι αναφερόμενες υποδείξεις στις οδηγίες λειτουργίας. Πρέπει οπωσδήποτε να αποφεύγονται σκοπιοί χρήσης και χειρισμοί που δεν συνιστώνται στις οδηγίες λειτουργίας ή για τους οποίους υπάρχει προειδοποίηση.

Το προϊόν προορίζεται μόνο για ιδιωτική και όχι για επαγγελματική χρήση. Σε περίπτωση κακής μεταχείρισης και ακατάλληλης χρήσης, χρήσης βίας και παρεμβάσεων, οι οποίες δεν διεξήχθησαν από το εξουσιοδοτημένο μας τμήμα σέρβις, η εγγύηση παύει να ισχύει.

Διαδικασία σε περίπτωση εγγύησης

Για να εξασφαλιστεί η γρήγορη επεξεργασία της υπόθεσής σας, τηρείτε τις εξής υποδείξεις:

- Για όλα τα αιτήματα να έχετε πρόχειρη την απόδειξη ταμείου και τον αριθμό προϊόντος (IAN 465841_2404) ως απόδειξη της αγοράς.
- Μπορείτε να βρείτε τον αριθμό προϊόντος στην πινακίδα τύπου στο προϊόν, σε χάραξη στο προϊόν, στη σελίδα τίτλου των οδηγιών χειρισμού (κάτω αριστερά) ή στο αυτοκόλλητο στην πίσω ή κάτω πλευρά του προϊόντος.
- Εάν προκύψουν σφάλματα λειτουργίας ή λοιπές ελλείψεις, επικοινωνήστε πρώτα με το κατωτέρω αναφερόμενο Κέντρο σέρβις **τηλεφωνικά** ή χρησιμοποιήστε το **έντυπο επικοινωνίας**, το οποίο θα βρείτε στον *parkside-diy.com* στην κατηγορία **Εξυπηρέτηση**.
- Ένα προϊόν που θεωρείται ελαττωματικό μπορείτε, κατόπιν επικοινωνίας με το Κέντρο σέρβις μας, να το αποστείλετε χωρίς έξοδα αποστολής στη γνωστοποιημένη διεύθυνση σέρβις, επισυνάπτοντας την απόδειξη αγοράς (απόδειξη ταμείου) και αναφέροντας πού βρίσκεται η έλλειψη και τότε προέκυψε. Προς αποφυγή προβλημάτων στην παραλαβή και επιπρόσθετων εξόδων να χρησιμοποιείτε αποκλειστικά τη διεύθυνση που σας έχει δοθεί. Εξασφαλίζετε ότι η αποστολή δεν μπορεί να γίνει με χρέωση του πελάτη, ως ογκώδη, εξπρές ή με άλλο τύπου ειδική αποστολή. Αποστείλετε το προϊόν μαζί με όλα τα συνοδευτικά αξεσουάρ κατά την αγορά και φροντίστε για επαρκώς ασφαλή συσκευασία μεταφοράς.



Στον ιστότοπο *parkside-diy.com* μπορείτε να δείτε και να κατεβάσετε αυτό το εγχειρίδιο και πολλά άλλα. Με αυτό τον κωδικό QR μεταβαίνετε απευθείας στο ιστότοπο *parkside-diy.com*. Επιλέξετε τη χώρα σας και μέσω της μάσκας αναζήτησης αναζητήστε τις οδηγίες χειρισμού. Μέσω καταχώρισης του αριθμού προϊόντος (IAN) 465841_2404 μπορείτε να ανοίξετε τις οδηγίες χειρισμού.

Σέρβις επισκευών

Για επισκευές που δεν εμπίπτουν στην εγγύηση, απευθυνθείτε στο Κέντρο σέρβις. Ευχαρίστως να σας δώσουμε μια εκτίμηση της δαπάνης.

- Μπορούμε να επεξεργαστούμε μόνο συσκευές που έχουν αποσταλεί επαρκώς συσκευασμένες και με πληρωμένα τέλη.

Υπόδειξη: Παρακαλούμε να αποστείλετε τη συσκευή σας καθαρή

και με αναφορά του ελαττώματος στην αντίστοιχη διεύθυνση του κέντρου σέρβις.

- Δεν παραλαμβάνονται συσκευές που έχουν αποσταλεί πληρωτές στον προορισμό καθώς και συσκευές που έχουν αποσταλεί ως ογκώδη ή εξηρές ή με άλλου τύπου ειδική αποστολή.
- Πραγματοποιούμε την απόρριψη των απεσταλμένων σας ελαττωματικών συσκευών δωρεάν.

Κέντρο Σέρβις

GR Σέρβις Ελλάδα
Tel.: 00800 491824928
Φόρμα επικοινωνίας στο
parkside-diy.com
IAN 465841_2404

CY Σέρβις Κύπρος
Tel.: 8009 4242
Φόρμα επικοινωνίας στο
parkside-diy.com
IAN 465841_2404

Εισαγωγέας

Λάβετε υπόψη ότι η ακόλουθη διεύθυνση δεν είναι διεύθυνση σέρβις. Επικοινωνήστε πρώτα με το ανωτέρω αναφερόμενο κέντρο σέρβις.
Grizzly Tools GmbH & Co. KG
Stockstädter Str. 20
63762 Grobostheim
ΓΕΡΜΑΝΙΑ
www.grizzlytools.de

Ανταλλακτικά και αξεσουάρ

Μπορείτε να λάβετε ανταλλακτικά και αξεσουάρ μέσω του ιστοτόπου www.grizzlytools.shop. Εάν προκύψουν προβλήματα κατά τη διαδικασία παραγγελίας, επικοινωνήστε μαζί μας μέσω του διαδικτυακού μας καταστήματος. Εάν έχετε περισσότερες ερωτήσεις μπορείτε να απευθυνθείτε στο Κέντρο Σέρβις, σ. 106

Θέση nr.	Ονομασία	Αρ. παραγγελίας
6	Πρόσθετη λαβή	91099416
13+34	Προστατευτικό κάλυμμα+Μαχαίρι νήματος	91099215
15	Καρούλι νήματος	13600210

Μετάφραση του πρωτοτύπου των δήλωση συμμόρφωσης ΕΕ

Προϊόν: **Επαναφορτιζόμενο χορτοκοπτικό μεσινέζας**

Μοντέλο: **PRTA 20-Li C3**

Αριθμός σειράς: 000001 – 462000

Ο στόχος της δήλωσης που περιγράφεται παραπάνω είναι σύμφωνος με τη σχετική ενωσιακή νομοθεσία εναρμόνισης:

**2006/42/EC • 2014/30/EU • 2000/14/EC & 2005/88/EC
• 2011/65/EU & (EU) 2015/863**

Προϊόν με μπαταρία Smart PAPS 204 A1/Smart PAPS 208 A1: 2014/53/EU

Το ανωτέρω περιγραφόμενο αντικείμενο της δήλωσης είναι σύμφωνο με την οδηγία 2011/65/EU του Ευρωπαϊκού Κοινοβουλίου και του Συμβουλίου, της 8ης Ιουνίου 2011, σχετικά με τον περιορισμό της χρήσης ορισμένων επικίνδυνων ουσιών σε ηλεκτρικό και ηλεκτρονικό εξοπλισμό.

Για να εξασφαλιστεί η συμμόρφωση, έχουν εφαρμοστεί τα ακόλουθα εναρμονισμένα πρότυπα και εθνικά πρότυπα και κανονισμοί:

**EN 60335-1:2012/A15:2021 • EN 50636-2-91:2014
EN IEC 55014-1:2021 • EN IEC 55014-2:2021
EN IEC 63000:2018**

**Προϊόν με μπαταρία Smart PAPS 204 A1/Smart PAPS 208 A1:
EN 301 489-1 V2.2.3:2019 • Draft EN 301 489-17 V3.2.6:2023
EN 300 328 V2.2.2:2019 • EN 50663:2017**

Σύμφωνα με την οδηγία 2000/14/EC για τις εκπομπές θορύβου, επιβεβαιώνονται τα ακόλουθα: Στάθμη ηχητικής ισχύος (L_{WA})

– μετρημένη: 90,5 dB;

– εγγυημένη: 92 dB

Ακολούθησε τη διαδικασία αξιολόγησης της συμμόρφωσης σύμφωνα με την 2000/14/EC, παράρτημα VI.

Κοινοποιημένος οργανισμός: TÜV SÜD Industrie Service GmbH,
Westendstrasse 199, 80686 München, NB 0036

Η παρούσα δήλωση συμμόρφωσης εκδίδεται με αποκλειστική ευθύνη του κατασκευαστή:

CE Grizzly Tools GmbH & Co. KG
Stockstädter Str. 20
63762 Grobostheim
GERMANY
20.11.2024



Christian Frank
Εξουσιοδοτημένος αντιπρόσωπος
για την τεκμηρίωση

Inhaltsverzeichnis

Einleitung.....109
 Bestimmungsgemäße Verwendung..... 109
 Lieferumfang/Zubehör..... 110
 Übersicht..... 110
 Funktionsbeschreibung..... 111
 Technische Daten..... 111

Sicherheitshinweise..... 113
 Bedeutung der Sicherheitshinweise..... 113
 Bildzeichen und Symbole..... 114
 Sicherer Betrieb von Rasentrimmern..... 115
 Restrisiken..... 118

Vorbereitung..... 118
 Bedienteile..... 118
 Montage..... 119
 Abstandsrolle einsetzen und entfernen..... 119
 Einstellungen am Gerät..... 120
 Ladezustand des Akkus prüfen..... 121
 Akku aufladen..... 121

Betrieb..... 122
 Arbeiten mit dem Gerät..... 122
 Gras schneiden..... 122
 Rasenkantentrimmen..... 122
 Akku einsetzen und entnehmen..... 122
 Ein- und Ausschalten..... 122

Transport..... 123

Reinigung, Wartung und Lagerung..... 123
 Reinigung..... 123
 Wartung..... 123
 Lagerung..... 124

Entsorgung/Umweltschutz..... 125
 Entsorgungshinweise für Akkus..... 126

Fehlersuche..... 126

Service..... 127

Garantie..... 127
 Reparatur-Service..... 129
 Service-Center..... 129
 Importeur..... 129

Ersatzteile und Zubehör..... 129

Original-EU-Konformitätserklärung..... 130

Explosionszeichnung..... 135

Einleitung

Herzlichen Glückwunsch zum Kauf Ihres neuen Akku-Rasentrimmers (nachfolgend Gerät oder Elektrowerkzeug genannt).

Sie haben sich damit für ein hochwertiges Gerät entschieden. Dieses Gerät wurde während der Produktion auf Qualität geprüft und einer Endkontrolle unterzogen. Die Funktionsfähigkeit Ihres Gerätes ist somit sichergestellt.



Die Betriebsanleitung ist Bestandteil dieses Geräts. Sie enthält wichtige Hinweise für Sicherheit, Gebrauch und Entsorgung. Lesen Sie die Betriebsanleitung sorgfältig. Machen Sie sich mit den Bedienteilen und dem richtigen Gebrauch des Gerätes vertraut. Benutzen Sie das Gerät nur wie beschrieben und für die angegebenen Einsatzbereiche. Bewahren Sie die Betriebsanleitung gut auf und händigen Sie alle Unterlagen bei Weitergabe des Geräts an Dritte mit aus.

Bestimmungsgemäße Verwendung

Das Gerät ist ausschließlich für folgende Verwendung bestimmt:

- Schneiden von Gras in Gärten und entlang von Beeträndern.

Verwenden Sie das Gerät nicht zum Schneiden von Hecken oder Sträuchern.

Die Benutzung des Gerätes bei Regen oder feuchter Umgebung ist verboten.

Das Gerät ist zum Gebrauch durch Erwachsene bestimmt. Jugendliche über 16 Jahre dürfen das Gerät nur unter Aufsicht benutzen.

Jede andere Verwendung, die in dieser Betriebsanleitung nicht ausdrücklich zugelassen wird, kann eine ernsthafte Gefahr für den Benutzer darstellen und zu Schäden am Gerät führen. Der Bediener oder Nutzer des Geräts ist für Unfälle oder Schäden an anderen Menschen oder deren Eigentum verantwortlich. Das Gerät ist für den Einsatz im Heimwerkerbereich bestimmt. Es wurde nicht für den gewerblichen Dauereinsatz konzipiert. Bei gewerblichem Einsatz erlischt die Garantie. Der Hersteller haftet nicht für Schäden, die durch bestimmungswidrige Verwendung oder falsche Bedienung verursacht wurden.

Das Gerät ist Teil der Serie **X 20 V TEAM** und kann mit Akkus der **X 20 V TEAM** Serie betrieben werden. Akkus der Serie **X 20 V TEAM** dürfen nur mit Ladegeräten der Serie **X 20 V TEAM** geladen werden.

Lieferumfang/Zubehör

Packen Sie das Gerät aus und überprüfen Sie den Lieferumfang. Entsorgen Sie das Verpackungsmaterial ordnungsgemäß.

- Akku-Rasentrimmer
- Schutzhaube
- Abstandsrolle
- Zusatzhandgriff
- 2× Fadenspule (1× vormontiert)
- Originalbetriebsanleitung

Akku und Ladegerät sind nicht im Lieferumfang enthalten.

Übersicht



Die Abbildungen des Geräts finden Sie auf der vorderen und hinteren Ausklappseite.

- 1 Handgriff
- 2 Ein-/Ausschalter
- 3 Einschaltsperr
- 4 Akku-Halter
- 5 Aufnahme für Ersatzfadenspule
- 6 Zusatzhandgriff
- 7 Griffteil
- 8 Arretierung (Motorkopf)
- 9 Schraubhülse
- 10 Teleskoprohr
- 11 Motorkopf
- 12 Arretierknopf (Neigungswinkel)
- 13 Schutzhaube
- 14 Spulenkapsel
- 15 Fadenspule
- 16 Abstandsrolle
- 17 Distanzbügel (Pflanzenschutz)
- 18 Ladegerät
- 19 Akku
- 20 Akku-Entriegelung
- 21 Taste (Ladezustandsanzeige)
- 22 Ladezustandsanzeige

Abb. A

- 23 Öffnung (Abstandsrolle)
- 24 Aussparung (Motorkopf)
- 25 Nase (Schutzhaube)
- 26 Pfeilmarkierung (Motorkopf)
- 27 Markierung (Schutzhaube)

Abb. B

- 28 Aufnahme für Zusatzhandgriff
 - 29 Griffschraube
- Abb. D**
- 30 Spulenabdeckung
 - 31 Entriegelung (Spulenabdeckung)
 - 32 Fadenauslass-Öse
 - 33 Arretierknopf (Spulenkapsel)
 - 34 Fadenschneider
 - 35 Schlitz (Fadenspule)
 - 36 Öffnung (Fadenspule)

Funktionsbeschreibung

Der Akku-Rasentrimmer besitzt als Schneideinrichtung ein Doppelfaden-System mit vollautomatischer Nachstellung.

Zusätzlich ist das Gerät ausgestattet mit:

- verstellbarem Alu-Teleskoprohr
- schwenk-/drehbarem Motorkopf
- einstellbarer Zusatzhandgriff
- Schutzhaube mit Fadenschneider
- Distanzbügel (Pflanzenschutz)
- Abstandsrolle

Die Funktion der Bedienteile entnehmen Sie bitte den nachfolgenden Beschreibungen.

Technische Daten

Akku-Rasentrimmer .PRTA 20-Li C3

Bemessungsspannung U
 20 V = (Gleichspannung)
 Gewicht mit Akku (20 V, 4,0 Ah)
 $\approx 2,6$ kg
 Leerlaufdrehzahl n_0 8500 min⁻¹
 Schutzart IPX0
 Schnittkreis \varnothing 250 mm
 Fadenspule
 – Fadenstärke \varnothing 1,4 mm
 – Fadenlänge 2x5 m
 Schalldruckpegel L_{pA}
 75,7 dB; $K_{pA}=3$ dB

Schalleistungspegel L_{WA}
 – gemessen 90,5 dB; $K_{WA}=1,91$ dB
 – garantiert 92 dB
 Vibration a_h
 – Handgriff 1,34 m/s²; $K=1,5$ m/s²
 – Zusatzhandgriff
 1,22 m/s²; $K=1,5$ m/s²
 Akku Li-Ion
 Temperatur ≤ 50 °C
 – Ladevorgang 4 – 40 °C
 – Betrieb -20 – 50 °C
 – Lagerung 0 – 45 °C
 PARKSIDE Performance Smart
 Akku Smart PAPS 204 A1/
 Smart PAPS 208 A1
 – Frequenzband 2400–2483,5 MHz
 – Sendeleistung ≤ 20 dBm

Lärm- und Vibrationswerte wurden entsprechend den in der Konformitätserklärung genannten Normen und Bestimmungen ermittelt.

Der angegebene Schwingungsgesamtwert und der angegebene Geräuschemissionswert sind nach einem genormten Prüfverfahren gemessen worden und können zum Vergleich eines Elektrowerkzeugs mit einem anderen verwendet werden. Der angegebene Schwingungsgesamtwert und der angegebene Geräuschemissionswert können auch zu einer vorläufigen Einschätzung der Belastung verwendet werden.

⚠ WARNUNG! Die Schwingungs- und Geräuschemissionen können während der tatsächlichen Benutzung des Elektrowerkzeugs von dem Angabewert abweichen, abhängig von der Art und Weise, in der das Elektrowerkzeug verwendet wird. Es ist notwendig, Sicherheitsmaßnahmen zum Schutz des Bedieners festzulegen, die auf einer Abschätzung der Schwingungsbelastung während der

tatsächlichen Benutzungsbedingungen beruhen (hierbei sind alle Anteile des Betriebszyklus zu berücksichtigen, beispielsweise Zeiten, in denen das Elektrowerkzeug abgeschaltet ist, und solche, in denen es zwar eingeschaltet ist, aber ohne Belastung läuft).

Ladezeiten

Das Gerät ist Teil der Serie **X 20 V TEAM** und kann mit Akkus der **X 20 V TEAM** Serie betrieben werden. Akkus der Serie **X 20 V TEAM** dürfen nur mit Ladegeräten der Serie **X 20 V TEAM** geladen werden. Wir empfehlen Ihnen, dieses Gerät ausschließlich mit folgenden

Akkus zu betreiben: PAP 20 B1, PAP 20 B3, Smart PAPS 204 A1, Smart PAPS 208 A1

Wir empfehlen Ihnen, diese Akkus mit folgenden Ladegeräten zu laden: PLG 20 A3, PLG 20 A4, PLG 20 C1, PLG 20 C2, PLG 20 C3, PDSLГ 20 A1, Smart PLGS 2012 A1
Technische Daten von Akku und Ladegerät: Siehe separate Anleitung.

Die Ladezeit wird u.a. durch Faktoren wie Temperatur der Umgebung und des Akkus, sowie der anliegenden Netzspannung beeinflusst und kann ggf. von den angegebenen Werten abweichen.

Ladezeit (Min.)	PAP 20 A1 PAP 20 A2 PAP 20 B1	PAP 20 A3 PAP 20 B3 Smart PAPS 204 A1	Smart PAPS 208 A1
PLG 20 A1 PLG 20 A4 PLG 20 C1	60	120	240
PLG 20 C2	45	80	165
PLG 20 A2 PLG 20 A3 PLG 20 C3 PDSLГ 20 A1 PDSLГ 20 B1	35	60	120
PLG 201 A1	135	250	500
Smart PLGS 2012 A1	35	45	50

Sicherheitshinweise



ACHTUNG! Beim Gebrauch von Elektrogeräten sind zum Schutz gegen elektrischen Schlag, Verletzungs- und Brandgefahr folgende grundsätzliche Sicherheitsmaßnahmen zu beachten.

▲ WARNUNG! Personen- und Sachschäden durch unsachgemäßen Umgang mit dem Akku. Beachten Sie die Sicherheitshinweise und Hinweise zum Aufladen und der korrekten Verwendung in der Betriebsanleitung Ihres Akkus und Ladegeräts der Serie **X 20 V TEAM**. Eine detaillierte Beschreibung zum Ladevorgang und weitere Informationen finden Sie in dieser separaten Bedienungsanleitung.

Bedeutung der Sicherheitshinweise

▲ GEFAHR! Wenn Sie diesen Sicherheitshinweis nicht befolgen, tritt ein Unfall ein. Die Folge ist

schwere Körperverletzung oder Tod.

▲ WARNUNG! Wenn Sie diesen Sicherheitshinweis nicht befolgen, tritt möglicherweise ein Unfall ein. Die Folge ist möglicherweise schwere Körperverletzung oder Tod.

▲ VORSICHT! Wenn Sie diesen Sicherheitshinweis nicht befolgen, tritt ein Unfall ein. Die Folge ist möglicherweise leichte oder mittelschwere Körperverletzung.

HINWEIS! Wenn Sie diesen Sicherheitshinweis nicht befolgen, tritt ein Unfall ein. Die Folge ist möglicherweise ein Sachschaden.

Bildzeichen und Symbole

Bildzeichen auf dem Gerät



Das Gerät ist Teil der Serie **X 20 V TEAM** und kann mit Akkus der **X 20 V TEAM** Serie betrieben werden. Akkus der Serie **X 20 V TEAM** dürfen nur mit Ladegeräten der Serie **X 20 V TEAM** geladen werden.



Achtung!



Betriebsanleitung lesen



Elektrogeräte gehören nicht in den Hausmüll.



Schnittkreis



Halten Sie andere Personen fern. Sie könnten durch weggeschleuderte Fremdkörper verletzt werden.



Nach dem Ausschalten dreht sich die Schneideinrichtung noch für einige Sekunden. Hände und Füße fernhalten.



Gehörschutz benutzen/Augenschutz benutzen



Die Benutzung des Gerätes bei Regen oder feuchter Umgebung ist verboten.



Entfernen Sie den Akku vor Wartungsarbeiten!



Garantierter Schallleistungspegel L_{WA} in dB.



Umstehende Personen vom Gerät fernhalten



Verletzungsgefahr durch weggeschleuderte Teile!



Achten Sie beim Einstellen der Arbeitspositionen darauf, dass Sie durch die Schutzabdeckung vor der Schneideinrichtung geschützt sind.

Bildzeichen in der Betriebsanleitung



Achtung!

Sicherer Betrieb von Rasentrimmern

Allgemeine Hinweise

- Lesen Sie die Betriebsanleitung sorgfältig. Machen Sie sich mit den Bedienteilen und dem richtigen Gebrauch des Gerätes vertraut.
- Dieses Gerät ist nicht dafür bestimmt, von Kindern, Personen mit eingeschränkten körperlichen, sensorischen oder geistigen Fähigkeiten oder unzureichender Erfahrung und Wissen oder Personen, welche mit den Anweisungen nicht vertraut sind, benutzt zu werden. Kinder sollten beaufsichtigt werden, um sicherzustellen, dass sie nicht mit dem Gerät spielen. Reinigung und Wartung darf nicht von Kindern durchgeführt werden.
- Lokale Vorschriften können die Altersbeschrän-

kung für den Anwender festlegen.

- Das Gerät darf nicht in Lagen höher als 2000 m verwendet werden.
- Es ist zu beachten, dass der Benutzer selbst für Unfälle oder Gefährdungen gegenüber anderen Personen oder deren Besitz verantwortlich ist.
- Beachten Sie den Lärmschutz und örtliche Vorschriften.
- Betreiben Sie das Gerät niemals, wenn Menschen, insbesondere Kinder, oder Tiere in der Nähe sind.

Vorbereitung

- Benutzen Sie das Gerät niemals mit beschädigten oder fehlenden Schutzeinrichtungen oder Schutzabdeckungen.
- Prüfen Sie vor Gebrauch des Geräts immer optisch auf beschädigte, fehlende oder falsch angebrachte Schutzeinrichtungen und Schutzabdeckungen.
- Prüfen Sie vor Inbetriebnahme der Maschine und nach irgendwelchem Auf-

prall, das Gerät auf Anzeichen von Verschleiß oder Beschädigung und lassen Sie notwendige Reparaturen durchführen.

Betrieb

- Tragen Sie Augenschutz, lange Hose und festes Schuhwerk über den gesamten Zeitraum der Benutzung der Maschine.
- Seien Sie aufmerksam, achten Sie darauf, was Sie tun, und gehen Sie mit Vernunft an die Arbeit mit dem Gerät. Benutzen Sie das Gerät nicht, wenn Sie müde sind oder unter Einfluss von Drogen, Alkohol oder Medikamenten stehen.
- Arbeiten Sie nur bei Tageslicht oder bei guter künstlicher Beleuchtung.
- Vermeiden Sie den Betrieb des Geräts bei schlechtem Wetter, insbesondere Blitzgefahr.
- Vermeiden Sie den Betrieb des Geräts bei nassem Gras.
- Arbeiten Sie nicht an übermäßig steilen Hängen.
- Halten Sie immer Hände und Füße von der Schneideinrichtung entfernt, vor allem, wenn Sie den Motor einschalten.
- Warnung! Berühren Sie keine sich bewegenden, gefährlichen Teile, bevor die Batterie entfernt wurde und die beweglichen, gefährlichen Teile vollständig zum Stillstand gekommen sind.
- Ersetzen Sie niemals die nichtmetallische Schneideinrichtung durch eine metallische Schneideinrichtung.
- Vermeiden Sie eine abnormale Körperhaltung. Sorgen Sie für einen sicheren Stand, um jederzeit das Gleichgewicht beim Arbeiten an Hängen halten zu können.
- Gehen Sie langsam. Laufen Sie nicht mit dem Gerät in der Hand.
- Halten Sie die Lüftungsöffnungen frei von Fremdkörpern.
- Schalten Sie das Gerät aus und entfernen Sie den Akku. Vergewissern Sie sich, dass alle sich

bewegenden Teile zum vollständigen Stillstand gekommen sind

- wann immer Sie das Gerät verlassen,
- bevor Sie Blockierungen entfernen oder Verstopfungen beseitigen,
- bevor Sie das Gerät überprüfen, reinigen oder Arbeiten an ihm durchführen.
- Nach dem Kontakt mit einem Fremdkörper,
- immer, wenn die Maschine beginnt ungewöhnlich zu vibrieren.
- Falls das Gerät anfängt, ungewöhnlich stark zu vibrieren, ist eine sofortige Überprüfung erforderlich, entnehmen Sie den Akku und:
 - untersuchen Sie auf lose Teile und ziehen sie diese fest an,
 - suchen Sie nach Beschädigungen,
 - tauschen Sie beschädigte Teile. Wenden Sie sich an das Service-Center.
- **Schalten Sie das Gerät, bei Auftreten eines Un-**

falles oder einer Störung während des Betriebs, sofort aus. Versorgen Sie Verletzungen sachgemäß oder suchen Sie einen Arzt auf. Lesen Sie zur Beseitigung von Störungen das Kapitel „Fehlersuche“ oder kontaktieren Sie unser Service-Center.

- **Verwenden Sie ausschließlich Zubehör, welches von PARKSIDE empfohlen wurde.** Ungeeignetes Zubehör kann zu elektrischem Schlag oder Feuer führen.

Reinigung, Wartung und Lagerung

- Schalten Sie den Antrieb ab und entnehmen Sie den Akku. Warten Sie bis alle sich bewegenden Teile zum Stillstand gekommen sind und lassen Sie das Gerät abkühlen, wenn das Gerät zur Wartung, Reparatur, Lagerung oder zum Austausch eines Zubehöerteils angehalten ist.
- Ersetzen Sie aus Sicherheitsgründen abgenutzte oder beschädigte Teil-

- le. Verwenden Sie ausschließlich Original-Ersatzteile und -Zubehör. Der Einsatz von Fremdteilen führt zum sofortigen Verlust des Garantieanspruchs.
- Überprüfen und warten Sie die Maschine regelmäßig. Lassen Sie die Maschine nur in einer Vertragswerkstatt instand setzen.
 - Bewahren Sie das Gerät unzugänglich für Kinder auf.

Restrisiken

Auch wenn Sie dieses Gerät vorschriftsmäßig bedienen, bleiben immer Restrisiken bestehen. Folgende Gefahren können im Zusammenhang mit der Bauweise und Ausführung dieses Gerätes auftreten:

- Augenschäden, falls kein geeigneter Augenschutz getragen wird.
- Gehörschäden, falls kein geeigneter Gehörschutz getragen wird.
- Gesundheitsschäden, die aus Hand-Arm-Schwingungen resultieren, falls

das Gerät über einen längeren Zeitraum verwendet wird oder nicht ordnungsgemäß geführt und gewartet wird.

- Schnittverletzungen
- ▲ WARNUNG!** Gefahr durch elektromagnetisches Feld, das während das Gerät im Betrieb ist, erzeugt wird. Das Feld kann unter bestimmten Umständen aktive oder passive medizinische Implantate beeinträchtigen. Um die Gefahr von ernsthaften oder tödlichen Verletzungen zu verringern, empfehlen wir Personen mit medizinischen Implantaten ihren Arzt und den Hersteller des medizinischen Implantats zu konsultieren, bevor das Gerät bedient wird.

Vorbereitung

▲ WARNUNG! Verletzungsgefahr durch ungewollt anlaufendes Gerät. Setzen Sie den Akku erst dann in das Gerät ein, wenn das Gerät vollständig für den Einsatz vorbereitet ist.

Bedienteile

Lernen Sie vor dem ersten Betrieb des Geräts die Bedienteile kennen.

- **Einschaltsperrre (3)**
 - Sperrt den Ein-/Ausschalter gegen unbeabsichtigte Betätigung.
 - Entsperrten: Drücken
- **Ein-/Ausschalter (2)**
 - Einschalten: Drücken
 - Ausschalten: Loslassen
- **Griffschraube (Abb. C.1)**
Die Griffschraube (29) entriegelt/verriegelt die Winkelverstellung des Zusatzhandgriffs (6).
- **Schraubhülse (Abb. C.2)**
Die Schraubhülse (9) entriegelt/verriegelt die Längenverstellung des Teleskoprohrs (10).
- **Arretierung, Motorkopf (Abb. C.3)**
Die Arretierung (8) entriegelt/verriegelt die Positionsverstellung des Motorkopfs (11).
- **Arretierknopf, Neigungswinkel (Abb. C.4)**
Der Arretierknopf (12) entriegelt/verriegelt die Winkelverstellung des Teleskoprohrs (10).

Montage

▲ WARNUNG! Verletzungsgefahr durch ungewollt anlaufendes Gerät. Setzen Sie den Akku erst dann in das Gerät, wenn das Gerät vollständig für den Einsatz vorbereitet ist.

Schutzhaube montieren

Vorgehen (Abb. A.2/Abb. A.3)

1. Setzen Sie die Schutzhaube (13) entsprechend der Markierungen (26/27) auf den Motorkopf (11). Die Pfeilmarkierung (26) am Motorkopf (11) muss dabei mit der Markierung (27) auf der Schutzhaube (13) fluchten (siehe Detailbild). Achten Sie darauf, dass die beiden Nasen (25) an der Unterseite der Schutzhaube (13) mit den Aus-

- sparungen (24) am Motorkopf (11) übereinstimmen.
2. Drehen Sie die Schutzhaube (13) bis zum Anschlag in Pfeilrichtung. Die Schutzhaube (13) rastet dabei spürbar ein. Achten Sie auf ein korrektes Einrasten und prüfen Sie durch ziehen und wackeln den festen Sitz der Schutzhaube.

Zusatzhandgriff montieren

Vorgehen (Abb. B)

1. Lösen und entfernen Sie die vormontierte Griffschraube (29) des Zusatzhandgriffs (6).
2. Schieben Sie den Zusatzhandgriff (6) über die Aufnahme (28). Die Aufnahme für Ersatzfadenspule (5) zeigt dabei nach oben.
3. Stecken Sie die Griffschraube (29) durch die Durchgangsbohrung der Aufnahme (28) für Zusatzhandgriff.
4. Schrauben Sie den Zusatzhandgriff (6) mit der Griffschraube (29) fest.

Abstandsrolle einsetzen und entfernen

Hinweise

- Die Abstandsrolle dient dem sauberen Schneiden von Rasenkanten und kann je nach Bedarf eingesteckt oder entfernt werden.

Vorgehen (Abb. A.1)

1. Stecken Sie die Abstandsrolle (16) bis zum Anschlag durch die Öffnung (23) am Motorkopf (11). Die Abstandsrolle (16) zeigt dabei nach oben.
2. Um die Abstandsrolle (16) zu entfernen, ziehen Sie sie aus der Öffnung (23) am Motorkopf (11).

Einstellungen am Gerät

Zusatzhandgriff verstellen

Sie können den Zusatzhandgriff (6) in verschiedene Positionen bringen. Stellen Sie den Zusatzhandgriff so ein, dass die Spulenkapsel (14) in der Arbeitshaltung leicht nach vorne geneigt ist (siehe *Gras schneiden*, S. 122).

Vorgehen (Abb. C.1)

1. Lösen Sie die Griffschraube (29).
2. Stellen Sie den Zusatzhandgriff (6) in die gewünschte Position. Die integrierten Raststufen verhindern ein ungewolltes Verstellen des Griffes.
3. Ziehen Sie die Griffschraube (29) wieder fest.

Höhe am Teleskoprohr anpassen

Das Teleskoprohr (10) erlaubt es Ihnen, das Gerät auf Ihre individuelle Größe einzustellen.

Vorgehen (Abb. C.2)

1. Lösen Sie die Schraubhülse (9).
2. Bringen Sie das Teleskoprohr (10) auf die gewünschte Länge.
3. Drehen Sie die Schraubhülse (9) wieder fest.

Position des Motorkopfs einstellen

⚠ WARNUNG! Verletzungsgefahr! Die Schutzabdeckung darf nicht vom Anwender abgewandt sein. Belassen Sie die Position des Motorkopfs (11) in der 0°-Position, wenn Sie das Gerät als Rasentrimmer in den Schnittwinkelpositionen 1 - 4 verwenden. Die Position des Motorkopfs (11) lässt sich um 180° drehen.

Vorgehen (Abb. C.3)

1. Drücken Sie die Arretierung (8) um die Verriegelung zu lösen.
2. Drehen Sie das Griffteil (7), bis der Motorkopf in der gewünschten

Position steht. Die Arretierung (8) muss wieder einrasten, bevor Sie das Gerät sicher verwenden können.

Schnittwinkel einstellen

Mit verändertem Schnittwinkel können Sie auch an unzugänglichen Stellen trimmen, z. B. unter Bänken und Vorsprüngen.

Vorgehen (Abb. C.4)

1. Drücken Sie den Arretierknopf (12) um den Neigungswinkel zu verändern.
2. Neigen Sie das Teleskoprohr (10) bis die gewünschte Position erreicht ist.

Diese 5 Einstellungen sind möglich:

Position	Neigungswinkel
1	15°
2	30°
3	45°
4	60°
5	75°

Funktion als Rasentrimmer (Abb. C.3/C.4)

- Schnittwinkelposition 1 - 4
- Position des Motorkopfs 0°

Funktion als Rasenkantentrimmer (Abb. C.3/C.4)

- Schnittwinkelposition 5
- Position des Motorkopfs 180°

Distanzbügel verstellen

Der Distanzbügel (Pflanzenschutz) (17) hält nicht zu schneidende Pflanzen und Stämme von der Schneideinrichtung fern.

Vorgehen (Abb. C.5)

1. Klappen Sie den Distanzbügel (17) nach unten.
2. Klappen Sie den Distanzbügel (17) nach oben (Parkposition), wenn er nicht benötigt wird.

Schneidfaden verlängern

Das Gerät ist mit einer vollautomatischen Fadennachführung ausgerüstet. Der Faden verlängert sich automatisch bei jedem Einschaltvorgang. Damit die Fadenverlängerungs-Automatik korrekt funktioniert, muss die Fadenspule (15) zum Stillstand gekommen sein, bevor Sie das Gerät erneut einschalten. Sollten die Fäden anfangs länger sein als der Schnittkreis vorgibt, werden sie durch den Fadenschneider (34) automatisch auf die richtige Länge gekürzt.

Vorgehen (Abb. D)

1. Kontrollieren Sie die Nylonfäden regelmäßig auf Beschädigung und ob der Schneidfaden noch die durch den Fadenschneider vorgegebene Länge aufweist.
2. **Wenn keine Fadenenden sichtbar sind:**
Erneuern Sie die Fadenspule (siehe *Wartung*, S. 123).
3. **Fadenlänge manuell einstellen:**
Nehmen Sie den Akku (19) aus dem Gerät!
Ziehen Sie leicht am Fadenende und drücken Sie, ggf. mehrmals, den Arretierknopf (33), bis das Fadenende etwas über den Fadenschneider (34) heraussteht.

Ladezustand des Akkus prüfen

LEDs	Bedeutung
rot, orange, grün	Akku geladen
rot, orange	Akku teilweise geladen
rot	Akku muss geladen werden

1. Drücken Sie die Taste (21) neben der Ladezustandsanzeige (22) am Akku (19).

Die LEDs der Ladezustandsanzeige zeigen den Ladezustand des Akkus.

2. Laden Sie den Akku (19) auf, wenn nur noch die rote LED der Ladezustandsanzeige (22) leuchtet.

Akku aufladen

Siehe auch Betriebsanleitung des Ladegeräts.

Hinweise

- Lassen Sie einen erwärmten Akku vor dem Laden abkühlen.
- Setzen Sie den Akku nicht über längere Zeit starker Sonneneinstrahlung aus und legen Sie ihn nicht auf Heizkörpern ab (max. 50 °C).

Akku aufladen

1. Nehmen Sie den Akku (19) aus dem Gerät.
2. Schieben Sie den Akku (19) in den Ladeschacht des Akku-Ladegerätes (18).
3. Schließen Sie das Akku-Ladegerät (18) an eine Steckdose an.
4. Nach erfolgtem Ladevorgang trennen Sie das Akku-Ladegerät (18) vom Netz.
5. Ziehen Sie den Akku (19) aus dem Akku-Ladegerät (18).

Kontroll-LEDs auf dem Ladegerät (18)

grün	rot	Bedeutung
leuchtet	—	<ul style="list-style-type: none"> • Akku ist vollständig aufgeladen • bereit (kein Akku eingelegt)
—	leuchtet	Akku wird aufgeladen
—	blinkt	Akku ist überhitzt
blinkt	blinkt	Akku ist defekt

Betrieb

Arbeiten mit dem Gerät

▲ WARNUNG! Verletzungsgefahr! Beachten Sie die nachfolgenden Hinweise.

- Schneiden Sie kein feuchtes oder nasses Gras.
- Vergewissern Sie sich vor dem Starten des Geräts, dass die Schneideinrichtung nicht mit Steinen, Geröll oder anderen Fremdkörpern in Berührung ist.
- Schalten Sie das Gerät ein, bevor Sie sich dem zu schneidenden Gras nähern.
- Vermeiden Sie die Überbeanspruchung des Gerätes während der Arbeit.
- Vermeiden Sie die Berührung mit festen Hindernissen (Steine, Mauern, Lattenzäune usw.). Der Nylonfaden der Fadenspule würde sich schnell abnutzen.
- Vermeiden Sie die Verwendung des Gerätes bei schlechtem Wetter, besonders bei Blitzgefahr!
- Der Ein-/Ausschalter darf nicht arretiert werden. Er muss nach Loslassen des Schalters den Motor ausschalten.

Gras schneiden

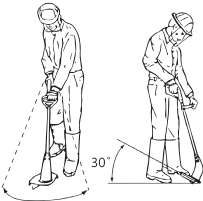

1. Schneiden Sie Gras, indem Sie das Gerät nach rechts und links schwenken.

2. Schneiden Sie langsam und halten Sie beim Schneiden das Gerät um ca. 30° nach vorn geneigt.
3. Schneiden Sie langes Grasschichtweise von oben nach unten.

Rasenkantentrimmen

Zum Trimmen von Rasenkanten führen Sie das Gerät langsam an den Rasenkanten entlang.

Einstellungen (Abb. C.3/C.4/C.5)

- Position Motorkopf: 180°
- Schnittwinkelposition: 5
- Distanzbügel in Parkposition

Achten Sie darauf, dass Sie beim Arbeiten durch die Schutzhaube (13) vor der Schneideinrichtung geschützt sind.

Akku einsetzen und entnehmen

▲ WARNUNG! Verletzungsgefahr durch ungewollt anlaufendes Gerät. Setzen Sie den Akku erst dann in das Gerät ein, wenn das Gerät vollständig für den Einsatz vorbereitet ist.

HINWEIS! Beschädigungsgefahr! Falscher Akku kann Gerät und Akku beschädigen.

Akku einsetzen

1. Schieben Sie den Akku (19) entlang der Führungsschiene in den Akku-Halter (4).
Der Akku verriegelt hörbar.

Akku entnehmen

1. Drücken und halten Sie die Akku-Entriegelung (20) am Akku (19).
2. Ziehen Sie den Akku aus dem Akku-Halter (4).

Ein- und Ausschalten

▲ WARNUNG! Verletzungsgefahr durch ungewollten Dauerbetrieb des Gerätes. Prüfen Sie vor dem Einset-

zen der Akkus in das Gerät, dass der Ein-/Ausschalter (2) ordnungsgemäß funktioniert und beim Loslassen in die Aus-Stellung zurückkehrt.

▲ VORSICHT! Achten Sie auf einen sicheren Stand und halten Sie das Gerät mit beiden Händen und mit Abstand vom eigenen Körper gut fest. Achten Sie vor dem Einschalten darauf, dass das Gerät keine Gegenstände berührt.

▲ WARNUNG! Verletzungsgefahr durch Nachdrehen der Schneideinrichtung. Lassen Sie die Schneideinrichtung vollständig zur Ruhe kommen. Hände und Füße fernhalten!

Einschalten

1. Setzen Sie den Akku (19) in das Gerät ein.
2. Drücken Sie die Einschaltsperr (3).
3. Drücken und halten Sie den Ein-/Ausschalter (2).
4. Lassen Sie die Einschaltsperr (3) los.

Ausschalten

1. Lassen Sie den Ein-/Ausschalter (2) los.
2. Entnehmen Sie den Akku (19) aus dem Gerät, wenn Sie das Gerät unbeaufsichtigt lassen oder mit der Arbeit fertig sind.

Transport

Hinweise zum Transport des Geräts:

- Schalten Sie das Gerät aus und entfernen Sie den Akku. Vergewissern Sie sich, dass alle sich bewegenden Teile zum vollständigen Stillstand gekommen sind.
- Tragen Sie das Gerät immer mit zwei Händen, mit einer Hand am Handgriff (1) und mit der anderen Hand am Zusatzhandgriff (6).

Reinigung, Wartung und Lagerung

▲ WARNUNG! Verletzungsgefahr durch ungewollt anlaufendes Gerät. Schützen Sie sich bei Wartungs- und Reinigungsarbeiten. Schalten Sie das Gerät aus und entfernen Sie den Akku (19). Lassen Sie Instandsetzungsarbeiten und Wartungsarbeiten, die nicht in dieser Anleitung beschrieben sind, von unserem Service-Center durchführen. Verwenden Sie nur Original-Ersatzteile.

Reinigung

▲ WARNUNG! Elektrischer Schlag! Spritzen Sie das Gerät niemals mit Wasser ab.

HINWEIS! Beschädigungsgefahr. Chemische Substanzen können die Kunststoffteile des Gerätes angreifen. Verwenden Sie keine Reinigungs- bzw. Lösungsmittel.

- Halten Sie Lüftungsschlitze, Motorgehäuse und Griffe des Gerätes sauber. Verwenden Sie dazu ein feuchtes Tuch oder eine Bürste.

▲ WARNUNG! Verletzungsgefahr durch bewegliche, gefährliche Teile! Achten Sie auf den Fadenschneider. Er kann schwere Schnittwunden verursachen.

- Reinigen Sie nach jedem Schneidevorgang die Schutzabdeckung und die Schneideinrichtung von Gras und Erde.

Wartung

Fadenspule wechseln (Abb. D)

Die korrekte Wickelrichtung der Fadenspule (15) ist in der Spulenkapsel (14) und auf der Fadenspule angegeben. Die Pfeile auf der Spulenabdeckung (30) geben die Drehrichtung des Motors an.

Vorgehen

1. Nehmen Sie den Akku (19) aus dem Gerät.
2. Öffnen Sie die Spulenkapself (14), indem Sie gleichzeitig die beiden Entriegelungen (31) an der Spulenkapself drücken.
3. Entfernen Sie die Spulenabdeckung (30) und entnehmen Sie die alte Fadenspule (15).
4. Drücken Sie die Fadenenden der neuen Fadenspule aus den Schlitzfen (35) der Fadenspule heraus.
5. Setzen Sie die neue Fadenspule (15) in die Spulenkapself (14) ein. Die Seite der Fadenspule, auf der die Laufrichtung durch Pfeile angegeben ist, muss nach dem Einsetzen sichtbar sein.
6. Stecken Sie die beiden Fadenenden durch die sich gegenüberliegenden Fadenauslass-Ösen (32).
7. Setzen Sie die Spulenabdeckung (30) wieder auf die Spulenkapself (14). Achten Sie darauf, dass die Entriegelungen (31) am Deckel dabei genau in die Aussparungen an der Spulenkapself passen. Sie rasfen dann spürbar ein.
8. Ziehen Sie an den Fadenenden und drücken Sie immer wieder den Arretierknopf (33), bis die Fadenenden circa 1 cm über den Fadenschneider (34) heraussteht.
9. Kontrollieren Sie den Fadenschneider.

Verwenden Sie das Gerät auf keinen Fall ohne oder mit defektem Fadenschneider. Wenn der Fadenschneider beschädigt ist, wenden Sie sich an das Service-Center.

Ersatzfaden aufwickeln

1. Fädeln Sie ein Fadenende des Ersatzfadens durch die Öffnung (36) der Fadenspule (15).

2. Wickeln Sie den Faden in Wickelrichtung der Fadenspule. Beachten Sie dabei die Pfeile auf der Oberseite der Fadenspule (15).

Schutzhaube demontieren

Hinweise

- Halten Sie Ihren Rasentrimmer in einwandfreiem Zustand, indem Sie die Schutzhaube regelmäßig überprüfen und bei Bedarf ersetzen.

Voraussetzungen

- Abstandsrolle (16) entfernt (*Abstandsrolle einsetzen und entfernen*, S. 119)

Notwendige Werkzeuge (nicht mitgeliefert)

- Schlitzschraubendreher

Vorgehen (Abb. A.3)

1. Hebeln Sie mit einem kleinen Schlitzschraubendreher die Nase (25) an der Schutzhaube (13) über die Aussparung (24) am Motorkopf (11) (siehe Detailbild) und drehen Sie gleichzeitig die Schutzhaube (13) gegen die Pfeilrichtung.
2. Nehmen Sie die Schutzhaube (13) vom Motorkopf (11) ab.
3. Ersetzen Sie die beschädigte Schutzhaube (siehe *Schutzhaube montieren*, S. 119).

Lagerung

Lagern Sie das Gerät stets:

- sauber
- trocken
- staubgeschützt
- außerhalb der Reichweite von Kindern

Die Lagertemperatur für den Akku und das Gerät beträgt zwischen 0 °C und 45 °C. Vermeiden Sie während der Lagerung extreme Kälte oder Hitze, damit der Akku nicht an Leistung verliert.

Nehmen Sie den Akku vor einer längeren Lagerung (z. B. Überwinterung) aus dem Gerät (separate Bedienungsanleitung für Akku und Ladegerät beachten).

Legen Sie das Gerät nicht auf der Schutzabdeckung ab. Hängen Sie es am Besten am oberen Handgriff auf, dass die Schutzabdeckung keine anderen Gegenstände berührt. Es besteht die Gefahr, dass sich die Schutzabdeckung verformt und sich damit Abmessungen und Sicherheitseigenschaften verändern.

Entsorgung/ Umweltschutz

Nehmen Sie den Akku aus dem Gerät und führen Sie Gerät, Akku, Zubehör und Verpackung einer umweltgerechten Wiederverwertung zu.



Elektrogeräte gehören nicht in den Hausmüll.

Das Symbol der durchgestrichenen Mülltonne bedeutet, dass dieses Elektro- bzw. Elektronikgerät am Ende seiner Lebensdauer nicht im Hausmüll entsorgt werden darf, sondern vom Endnutzer einer getrennten Sammlung zugeführt werden muss.

Richtlinie 2012/19/EU über Elektro- und Elektronik-Altgeräte:

Verbraucher sind gesetzlich dazu verpflichtet, Elektro- und Elektronikgeräte am Ende ihrer Lebensdauer einer umweltgerechten Wiederverwertung zuzuführen. Auf diese Weise wird eine umwelt- und ressourcenschonende Verwertung sichergestellt.

Je nach Umsetzung in nationales Recht können Sie folgende Möglichkeiten haben:

- an einer Verkaufsstelle zurückgeben,
- an einer offiziellen Sammelstelle abgeben,
- an den Hersteller/Inverkehrbringer zurücksenden.

Nicht betroffen sind den Altgeräten beigefügte Zubehörteile und Hilfsmittel ohne Elektrobestandteile.

Zusätzliche Entsorgungshinweise für Deutschland

Das Gerät ist bei eingerichteten Sammelstellen, Wertstoffhöfen oder Entsorgungsbetrieben abzugeben. Zudem sind Verreiber von Elektro- und Elektronikgeräten sowie Verreiber von Lebensmitteln zur Rücknahme verpflichtet. LIDL bietet Ihnen Rückgabemöglichkeiten direkt in den Filialen und Märkten an. Rückgabe und Entsorgung sind für Sie kostenfrei.

Beim Kauf eines Neugerätes haben Sie das Recht, ein entsprechendes Altgerät unentgeltlich zurückzugeben. Zusätzlich haben Sie die Möglichkeit, unabhängig vom Kauf eines Neugerätes, unentgeltlich (bis zu drei) Altgeräte abzugeben, die in keiner Abmessung größer als 25 cm sind.

Bitte entnehmen Sie vor der Rückgabe Batterien oder Akkumulatoren, sowie Lampen, die zerstörungsfrei entnommen werden können und führen diese einer separaten Sammlung zu.

Entsorgungshinweise für Akkus



Der Akku darf am Ende der Nutzungszeit nicht über den Haushaltsmüll entsorgt werden. Werfen Sie den Akku nicht ins Feuer (Explosionsgefahr) oder ins Wasser. Beschädigte Akkus können der Umwelt und ihrer Gesundheit schaden, wenn giftige Dämpfe oder Flüssigkeiten austreten.

Entsorgen Sie Akkus nach den lokalen Vorschriften. Defekte oder ver-

brauchte Akkus müssen recycelt werden. Geben Sie Akkus an einer Altbatteriesammelstelle ab, wo sie einer umweltgerechten Wiederverwertung zugeführt werden. Fragen Sie hierzu Ihren lokalen Müllentsorger oder unser Service-Center. Entsorgen Sie Akkus im entladenen Zustand. Wir empfehlen die Pole mit einem Klebestreifen zum Schutz vor einem Kurzschluss abzudecken. Öffnen Sie den Akku nicht.

Fehlersuche

Die folgende Tabelle hilft Ihnen kleine Störungen zu beseitigen:

Problem	Mögliche Ursache	Fehlerbehebung
Gerät startet nicht	Akku (19) entladen	Akku laden (siehe separate Bedienungsanleitung für Akku und Ladegerät)
	Akku (19) nicht eingesetzt	<i>Akku einsetzen, S. 122</i>
	Ein-/Ausschalter (2) defekt	Wenden Sie sich an das Service-Center.
Gerät arbeitet mit Unterbrechungen	Motor defekt	
	Interner Wackelkontakt	Wenden Sie sich an das Service-Center.
Starke Vibrationen, starke Geräusche	Ein-/Ausschalter (2) defekt	Wenden Sie sich an das Service-Center.
	Schneideinrichtung verschmutzt	Schneideinrichtung reinigen (siehe <i>Reinigung, Wartung und Lagerung, S. 123</i>)
	Motor defekt	Wenden Sie sich an das Service-Center.

Problem	Mögliche Ursache	Fehlerbehebung
Schlechtes Schneidergebnis	Fadenspule (15) hat nicht genügend Schneidfaden	<i>Schneidfaden verlängern, S. 121</i> <i>Fadenspule wechseln (Abb. D), S. 123</i>
	Schneidfaden ist nicht aus der Spulenkapselführt (14)	Spulenabdeckung (30) von der Spulenkapself abnehmen und Schneidfaden durch die Fadenauslass-Öse (32) nach außen fädeln, Spulenabdeckung wieder schließen
	Schneideinrichtung verschmutzt	Schneideinrichtung reinigen (siehe <i>Reinigung, Wartung und Lagerung, S. 123</i>)
	Geringe Akkuleistung	Akku laden (siehe separate Bedienungsanleitung für Akku und Ladegerät)

Service

Garantie

Sehr geehrte Kundin, sehr geehrter Kunde,

Sie erhalten auf dieses Produkt 3 Jahre Garantie ab Kaufdatum. Im Falle von Mängeln dieses Produkts stehen Ihnen gegen den Verkäufer des Produkts gesetzliche Rechte zu. Diese gesetzlichen Rechte werden durch unsere im Folgenden dargestellte Garantie nicht eingeschränkt.

Garantiebedingungen

Die Garantiefrist beginnt mit dem Kaufdatum. Bitte bewahren Sie den Original-Kassenbon gut auf. Diese Unterlage wird als Nachweis für den Kauf benötigt. Tritt innerhalb von drei Jahren ab dem Kaufdatum dieses Produkts ein Material- oder Fabrikationsfehler auf, wird das Produkt von uns – nach unserer Wahl – für Sie kostenlos repariert oder ersetzt. Diese Garantieleistung setzt voraus, dass

innerhalb der Drei-Jahres-Frist das defekte Produkt und der Kaufbeleg (Kassenbon) vorgelegt und schriftlich kurz beschrieben wird, worin der Mangel besteht und wann er aufgetreten ist.

Wenn der Defekt von unserer Garantie gedeckt ist, erhalten Sie das reparierte oder ein neues Produkt zurück. Mit Reparatur oder Austausch des Produkts beginnt kein neuer Garantiezeitraum.

Garantiezeit und gesetzliche Mängelansprüche

Die Garantiezeit wird durch die Gewährleistung nicht verlängert. Dies gilt auch für ersetzte und reparierte Teile. Eventuell schon beim Kauf vorhandene Schäden und Mängel müssen sofort nach dem Auspacken gemeldet werden. Nach Ablauf der Garantiezeit anfallende Reparaturen sind kostenpflichtig.

Garantieumfang

Das Produkt wurde nach strengen Qualitätsrichtlinien sorgfältig produziert und vor Anlieferung gewissenhaft geprüft.

Die Garantieleistung gilt für Material- oder Fabrikationsfehler. Diese Garantie erstreckt sich nicht auf Produktteile, die normaler Abnutzung ausgesetzt sind und daher als Verschleißteile angesehen werden können (z. B. Fadenspule) oder für Beschädigungen an zerbrechlichen Teilen.

Diese Garantie verfällt, wenn das Produkt beschädigt, nicht sachgemäß benutzt oder nicht gewartet wurde. Für eine sachgemäße Benutzung des Produkts sind alle in der Betriebsanleitung aufgeführten Anweisungen genau einzuhalten. Verwendungszwecke und Handlungen, von denen in der Betriebsanleitung abgeraten oder vor denen gewarnt wird, sind unbedingt zu vermeiden.

Das Produkt ist lediglich für den privaten und nicht für den gewerblichen Gebrauch bestimmt. Bei missbräuchlicher und unsachgemäßer Behandlung, Gewaltanwendung und bei Eingriffen, die nicht von unserer autorisierten Service-Niederlassung vorgenommen wurden, erlischt die Garantie.

Abwicklung im Garantiefall

Um eine schnelle Bearbeitung Ihres Anliegens zu gewährleisten, folgen Sie bitte den folgenden Hinweisen:

- Bitte halten Sie für alle Anfragen den Kassenbon und die Artikelnummer (IAN 465841_2404) als Nachweis für den Kauf bereit.
- Die Artikelnummer entnehmen Sie bitte dem Typenschild am Produkt, einer Gravur am Produkt, dem Titelblatt der Bedienungsanleitung (unten links) oder dem Aufkleber

auf der Rück- oder Unterseite des Produktes.

- Sollten Funktionsfehler oder sonstige Mängel auftreten, kontaktieren Sie zunächst das nachfolgend benannte Service-Center **telefonisch** oder nutzen Sie unser **Kontaktformular**, das Sie auf *parkside-diy.com* in der Kategorie **Service** finden.
- Ein als defekt erfasstes Produkt können Sie, nach Rücksprache mit unserem Service-Center unter Beifügung des Kaufbelegs (Kassenbons) und der Angabe, worin der Mangel besteht und wann er aufgetreten ist, für Sie portofrei an die Ihnen mitgeteilte Service-Anschrift übersenden. Um Annahmeprobleme und Zusatzkosten zu vermeiden, benutzen Sie unbedingt nur die Adresse, die Ihnen mitgeteilt wird. Stellen Sie sicher, dass der Versand nicht unfrei, per Sperrgut, Express oder sonstiger Sonderfracht erfolgt. Senden Sie das Produkt bitte inkl. aller beim Kauf mitgelieferten Zubehörteile ein und sorgen Sie für eine ausreichend sichere Transportverpackung.



Auf *parkside-diy.com* können Sie diese und viele weitere Handbücher einsehen und herunterladen. Mit diesem QR-Code gelangen

Sie direkt auf *parkside-diy.com*. Wählen Sie Ihr Land aus, und suchen Sie über die Suchmaske nach den Bedienungsanleitungen. Durch Eingabe der Artikelnummer (IAN) 465841_2404 können Sie Ihre Bedienungsanleitung öffnen.

Reparatur-Service

Für Reparaturen, **die nicht der Garantie unterliegen**, wenden Sie sich an das Service-Center. Dort erhalten Sie gerne einen Kostenvoranschlag.

- Wir können nur Geräte bearbeiten, die ausreichend verpackt und frankiert eingeschickt wurden.
Hinweis: Bitte senden Sie Ihr Gerät gereinigt und mit Hinweis auf den Defekt an die vom Service-Center genannte Adresse.
- Nicht angenommen werden unfrei eingeschickte Geräte sowie Geräte, die per Sperrgut, Express oder mit sonstiger Sonderfracht versendet wurden.
- Wir entsorgen Ihre eingeschickten, defekten Geräte kostenlos.

Service-Center

DE Service Deutschland
Tel.: 0800 88 55 300
Kontaktformular auf *parkside-diy.com*
IAN 465841_2404

AT Service Österreich
Tel.: 0800 447750
Kontaktformular auf *parkside-diy.com*
IAN 465841_2404

CH Service Schweiz
Tel.: 0800 56 36 01
Kontaktformular auf *parkside-diy.com*
IAN 465841_2404

Importeur

Bitte beachten Sie, dass die folgende Anschrift keine Serviceanschrift ist. Kontaktieren Sie zunächst das oben genannte Service-Center.
Grizzly Tools GmbH & Co. KG
Stockstädter Str. 20
63762 Großostheim
DEUTSCHLAND
www.grizzlytools.de

Ersatzteile und Zubehör

Ersatzteile und Zubehör erhalten Sie unter *www.grizzlytools.shop*. Sollten bei Ihrem Bestellvorgang Probleme auftreten, kontaktieren Sie uns über unseren Online-Shop. Bei weiteren Fragen wenden Sie sich an das *Service-Center*, S. 129.

Pos.-Nr.	Bezeichnung	Best.-Nr.
6	Zusatzhandgriff	91099416
13+34	Schutzhaube+Fadenschneider	91099215
15	Fadenspule	13600210

Original-EU-Konformitätserklärung

Produkt: **Akku-Rasentrimmer**

Modell: **PRTA 20-Li C3**

Seriennummer: 000001 – 462000

Der oben beschriebene Gegenstand der Erklärung erfüllt die einschlägigen Harmonisierungsrechtsvorschriften der Union:

**2006/42/EG • 2014/30/EU • 2000/14/EG & 2005/88/EG
• 2011/65/EU & (EU) 2015/863**

Produkt mit Akku Smart PAPS 204 A1/Smart PAPS 208 A1: 2014/53/EU

Der oben beschriebene Gegenstand der Erklärung erfüllt die Vorschriften der Richtlinie 2011/65/EU des Europäischen Parlaments und des Rates vom 8. Juni 2011 zur Beschränkung der Verwendung bestimmter gefährlicher Stoffe in Elektro- und Elektronikgeräten.

Um die Konformität zu gewährleisten, wurden folgende harmonisierte Normen sowie nationale Normen und Bestimmungen angewendet:

**EN 60335-1:2012/A15:2021 • EN 50636-2-91:2014
EN IEC 55014-1:2021 • EN IEC 55014-2:2021
EN IEC 63000:2018**

**Produkt mit Akku Smart PAPS 204 A1/Smart PAPS 208 A1:
EN 301 489-1 V2.2.3:2019 • Draft EN 301 489-17 V3.2.6:2023
EN 300 328 V2.2.2:2019 • EN 50663:2017**

In Übereinstimmung mit der Richtlinie 2000/14/EG über Geräuschemissionen wird Folgendes bestätigt: Schalleistungspegel L_{WA}

– gemessen: 90,5 dB;

– garantiert: 92 dB

Angewandtes Konformitätsbewertungsverfahren nach 2000/14/EG, Anhang VI.

Notifizierte Stelle: TÜV SÜD Industrie Service GmbH, Westendstrasse 199, 80686 München, NB 0036

Die alleinige Verantwortung für die Ausstellung dieser Konformitätserklärung trägt der Hersteller:

CE Grizzly Tools GmbH & Co. KG
Stockstädter Str. 20
63762 Großostheim
DEUTSCHLAND
20.11.2024



Christian Frank
Dokumentationsbevollmächtigter

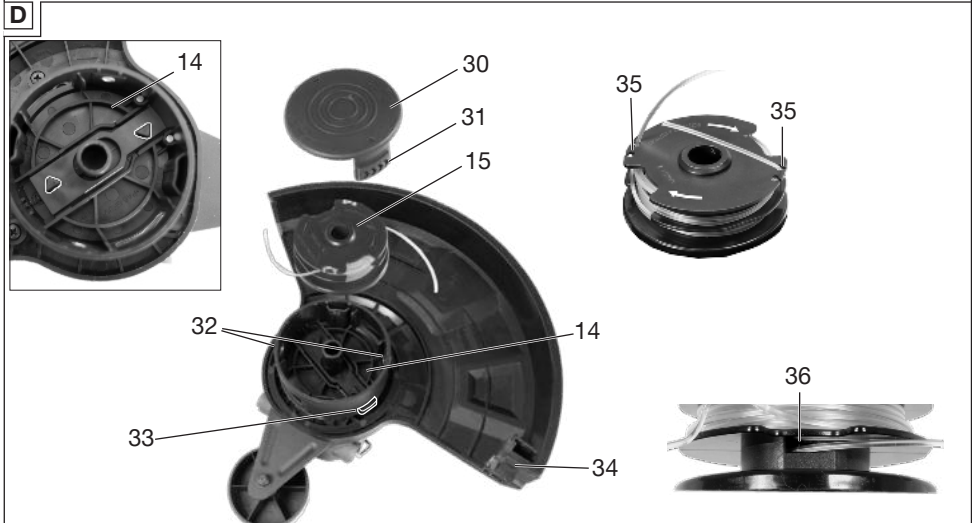
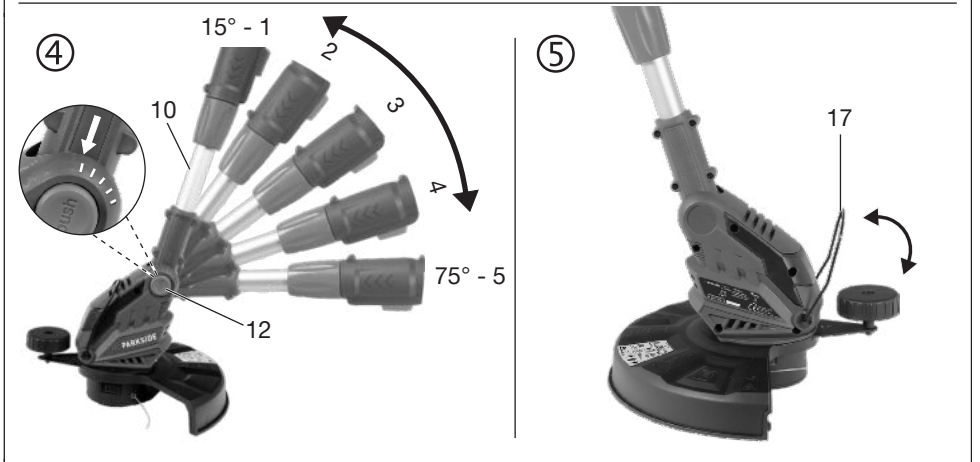
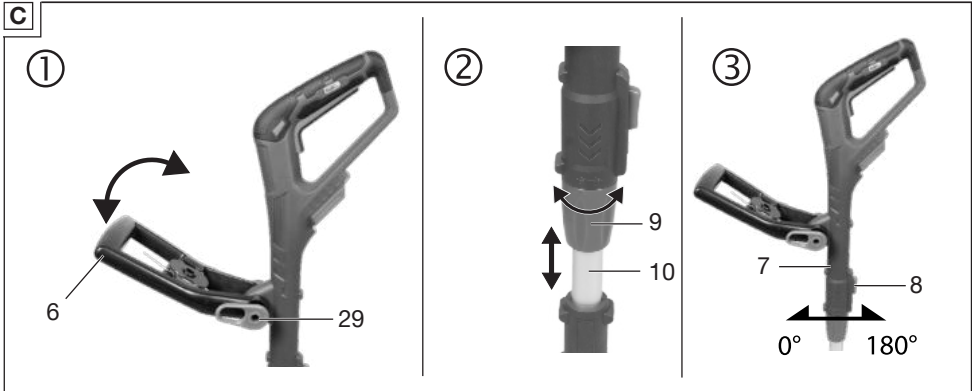

**Explosionszeichnung • Exploded view • Reprezentare explodată
• Eksplodirani pogled • Διευρυμένη εικόνα**

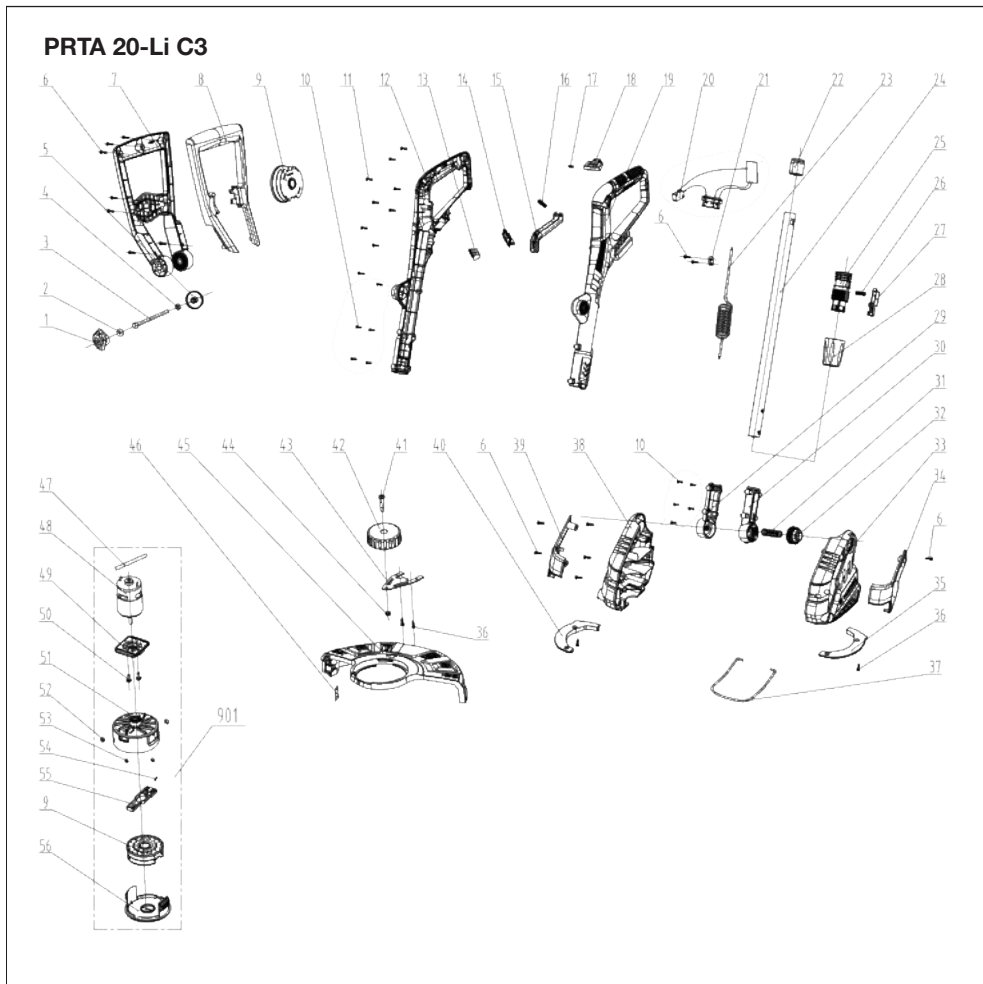

informativ • informative • informativno • informativan • ενημερωτικό

GRIZZLY TOOLS GMBH & CO. KG

Stockstädter Straße 20
63762 Großostheim
GERMANY

Last Information Update · Stanje informacija ·
Stanje informacija · Versiunea informațiilor ·
Έκδοση των πληροφοριών · Stand der
Informationen: 08/2024
Ident.-No.: 72020865082024-HR/RS/RO/CY

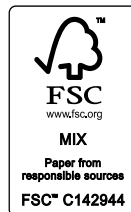

IAN 465841_2404

