

/// PARKSIDE

PERFORMANCE



CORDLESS IMPACT DRIVER 20V PDSSAP 20-Li B2

(HR)

AKU UDARNI ODVIJAČ 20 V

Prijevod originalnih uputa za uporabu

(RO)

MAȘINĂ DE ÎNȘURUBAT FĂRĂ FIR 20 V

Traducerea instrucțiunilor de utilizare original

(DE) (AT) (CH)

AKKU-DREHSCHLAGSCHRAUBER 20 V

Originalbetriebsanleitung

(RS)

AKU UDARNI ODVIJAČ 20 V

Prevod originalnog uputstva za upotrebu

(GR) (CY)

ΕΠΑΝΑΦΟΡΤΙΖΟΜΕΝΟ ΠΑΛΜΙΚΟ ΚΑΤΣΑΒΙΔΙ 20 V

Μετάφραση των αυθεντικών οδηγιών λειτουργίας

IAN 364886_2101

(HR) (RS) (RO)
(BG) (GR)

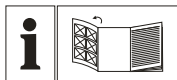

HR

Prije nego što pročitate tekst, otvorite stranicu sa slikama i upoznajte se na osnovu toga sa svim funkcijama uređaja.

RS

Pre čitanja rasklopite obe strane sa slikama te se upoznajte sa svim funkcijama uređaja.

RO

Înainte de a citi instrucțiunile, priviți imaginile și familiarizați-vă cu toate funcțiile aparatului.

GR CY

Πριν ξεκινήσετε την ανάγνωση, ανοίξτε τη σελίδα με τις εικόνες και εξοικειωθείτε με όλες τις λειτουργίες της συσκευής.

DE AT CH

Klappen Sie vor dem Lesen die Seite mit den Abbildungen aus und machen Sie sich anschließend mit allen Funktionen des Gerätes vertraut.

HR	Prijevod originalnih uputa za uporabu	Stranica	1
RS	Prevod originalnog uputstva za upotrebu	Strana	15
RO	Traducerea instrucțiunilor de utilizare original	Pagina	29
GR/CY	Μετάφραση των αυθεντικών οδηγιών λειτουργίας	Σελίδα	43
DE/AT/CH	Originalbetriebsanleitung	Seite	57

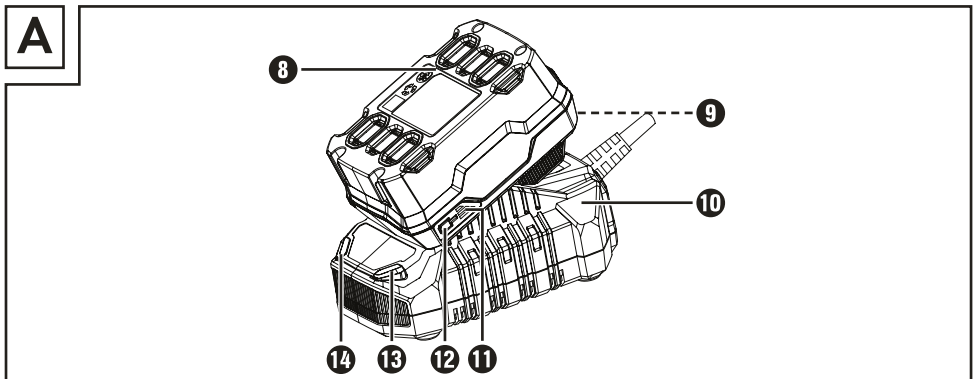
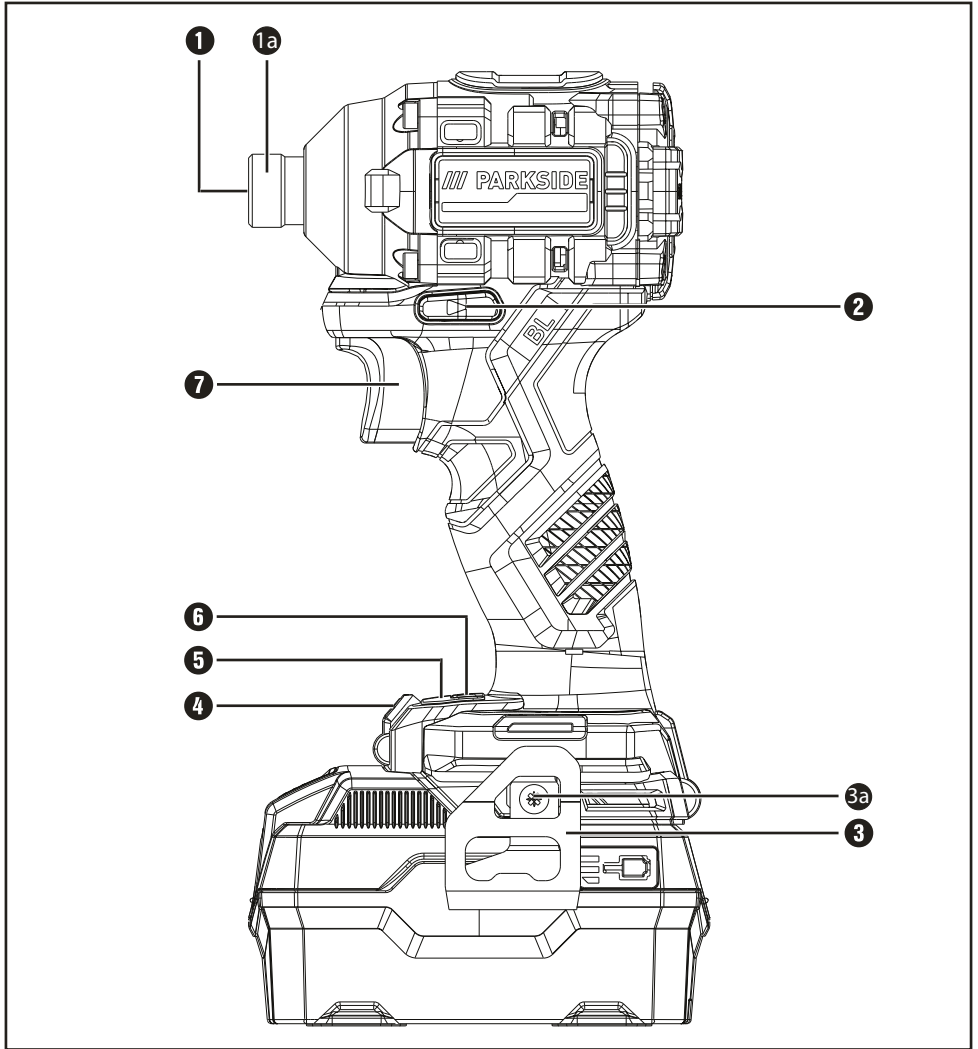

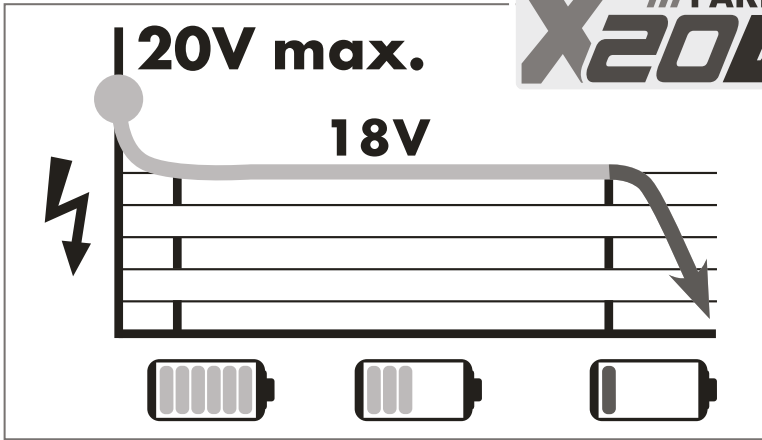

All Parkside tools and the chargers PLG 20 A1/A4/C1/A2/A3/C3/PDSLGL 20 A1 of the X20V Team series are compatible with the PAP 20 A1/A2/A3/B1/B3 battery pack.

Charging times Charging currents	2 Ah Battery pack PAP 20 A1/B1	3 Ah Battery pack PAP 20 A2	4 Ah Battery pack PAP 20 A3/B3
max. 2.4 A Charger PLG 20 A1/A4/C1	<u>60 min</u> 2,4 A	<u>90 min</u> 2,4 A	<u>120 min</u> 2,4 A
max. 3.5 A Charger PLG 20 A2	<u>45 min</u> 3,5 A	<u>60 min</u> 3,5 A	<u>80 min</u> 3,5 A
max. 4.5 A Charger PLG 20 A3/C3	<u>35 min</u> 3,8 A	<u>45 min</u> 4,5 A	<u>60 min</u> 4,5 A
max. 4.5 A Charger PDSLGL 20 A1	<u>35 min</u> 3,8 A	<u>45 min</u> 4,5 A	<u>60 min</u> 4,5 A

Sadržaj

Uvod	2
Namjenska uporaba	2
Oprema	2
Opseg isporuke	2
Tehnički podaci	2
Opće sigurnosne napomene za uporabu električnog alata	3
1. Sigurnost na radnom mjestu	4
2. Električna sigurnost	4
3. Sigurnost osoba	4
4. Korištenje i rukovanje električnim alatom	5
5. Korištenje i rukovanje alatom na baterije	5
6. Servis	6
Sigurnosne napomene specifične za udarne odvijače	6
Originalni pribor/dodatni uređaji	6
Sigurnosne napomene za punjače	7
Prije uključivanja uređaja	7
Punjenje paketa baterije (vidi sliku A)	7
Umetanje/vađenje paketa baterija iz uređaja	8
Provjera stanja baterije	8
Montiranje kopče za pojas	8
Uključivanje/isključivanje	8
Podешavanje broja okretaja/momenta pritezanja	8
Promjena smjera okretanja	9
Umetanje/zamjena alata	9
Održavanje i čišćenje	9
Zbrinjavanje	9
Jamstvo tvrtke Kompennass Handels GmbH	10
Servis	11
Uvoznik	11
Originalna izjava o sukladnosti	12
Narudžba zamjenske baterije	13
Telefonska narudžba	13

AKU UDARNI ODVIJAČ 20 V PDSSAP 20-Li B2

Uvod

Čestitamo na kupnji vašeg novog uređaja. Time ste se odlučili za vrlo kvalitetan proizvod. Upute za uporabu dio su opreme ovog proizvoda. One sadrže važne napomene za sigurnost, rukovanje i zbrinjavanje. Prije uporabe proizvoda upoznajte se sa svim napomenama za rukovanje i svim sigurnosnim napomenama. Proizvod koristite isključivo na opisani način i u navedenim područjima uporabe. U slučaju predaje proizvoda trećim osobama predajte i svu dokumentaciju.

Namjenska uporaba

Ovaj uređaj je namijenjen za vrtanje i odvijanje vijaka, kao i za zatezanje i otpuštanje matice. Uređaj ima desni/lijevi hod, unutrašnji šesterokutni prihvat za bitove dimenzija 1/4" i LED-radno svjetlo. Svjetlo ovog uređaja namijenjeno je za osvijetljavanje neposrednog radnog područja uređaja. Funkcija udarnog okretanja uređaja snagu motora pretvara u ravnomjerne okretne udare. Udari nastupaju prilikom zatezanja i otpuštanja. Uređaj je namijenjen da nijime rukuju odrasle osobe. Mladi stariji od 16 godina uređaj smiju koristiti samo pod nadzorom. Proizvođač ne odgovara za štete nastale uporabom uređaja suprotno njegovoj namjeni ili pogrešnim rukovanjem. Uređaj koristite samo na opisani način i u opisanim područjima uporabe. Uređaj nije namijenjen za komercijalnu uporabu. Svaki drugi način uporabe i svaka izmjena uređaja smatra se nenamjenskom i krije znatnu opasnost od nezgode. Proizvođač ne preuzima odgovornost za štete nastale uslijed nenamjenskog korištenja uređaja.

Oprema

- 1 Prihvatnik alata
- 1a Čahura za blokadu
- 2 Prekidač za odabir smjera okretanja/blokada
- 3 Kopča za pojas
- 3a Vijak za pričvršćivanje
- 4 LED radna svjetiljka
- 5 Prikaz okretnog momenta
- 6 Predodabir okretnog momenta
- 7 Prekidač UKLJ/ISKL/regulator broja okretaja
- 8 Paket baterija*
- 9 Tipka za deblokadu paketa baterija
- 10 Brzi punjač*
- 11 LED indikator baterije
- 12 Tipka za stanje baterije
- 13 Crveni LED indikator za kontrolu punjenja
- 14 Zeleni LED indikator za kontrolu punjenja

Opseg isporuke

- 1 Aku udarni odvijač 20 V
- 1 Kopča za pojas
- 1 Kovčeg za nošenje
- 1 Upute za uporabu

Tehnički podaci

Aku udarni odvijač 20 V PDSSAP 20-Li B2

Nazivni napon	20 V --- (istosmjerna struja)
Prijenosnik	4-stupanjski prijenosnik
Nazivni broj okretaja u praznom hodu	1. Stupanj n_0 0–1900 min ⁻¹ 2. Stupanj n_0 0–2400 min ⁻¹ 3. Stupanj n_0 0–3050 min ⁻¹ 4. Stupanj n_0 0–3600 min ⁻¹
Frekvencija udaraca	1. Stupanj 0–1200/min 2. Stupanj 0–2400/min 3. Stupanj 0–3800/min 4. Stupanj 0–4300/min

Stupnjevi okretnog momenta	1. Stupanj 120 Nm 2. Stupanj 150 Nm 3. Stupanj 190 Nm 4. Stupanj 226 Nm
----------------------------	--

Maks. veličina vijka	M16
Prihvatanik alata	1/4" šesterobridni

Baterija PAP 20 A3*

Tip	LITIJ-IONSKA
Nazivni napon	20 V \equiv (istosmjerna struja)
Kapacitet	4 Ah
Broj ćelija	10 (80 Wh)

Brzi punjač baterija PLG 20 A3*

ULAZ/Input

Nazivni napon	230-240 V ~, 50 Hz (izmjenična struja)
---------------	---

Nazivna snaga	120 W
---------------	-------

Osigurač (unutarnji)	3,15 A 
----------------------	--

IZLAZ/Output

Nazivni napon	21,5 V \equiv (istosmjerna struja)
---------------	--------------------------------------

Nazivna struja	4,5 A
----------------	-------

Trajanje punjenja	oko 60 min
-------------------	------------

Razred zaštite	II /  (dvostruka izolacija)
----------------	--

* BATERIJA I PUNJAČ NISU SADRŽANI U OPSEGU ISPORUKE

Vrijednost emisije buke

Vrijednost buke izmjerena sukladno normi EN 62841. Standardna razina emisije buke električnog alata „A“ obično iznosi:

Razina zvučnog tlaka	$L_{PA} = 80$ dB (A)
Odstupanje	$K_{PA} = 3$ dB
Razina jačine zvuka	$L_{WA} = 91$ dB (A)
Odstupanje	$K_{WA} = 3$ dB

Vrijednost emisije vibracija

Ukupne vrijednosti vibracija (zbroy vektora triju smjerala) izračunate su u skladu s normom EN 62841:

Zatezanje vijaka i matica maksimalne dopuštene veličine	$a_h = 2,7$ m/s ²
Odstupanje	$K = 1,5$ m/s ²

Nosite zaštitu sluha!

NAPOMENA

- ▶ Navedene ukupne vrijednosti vibracija i navedene vrijednosti emisije buke izmjerene su standardiziranim metodom ispitivanja i mogu se koristiti za usporedbu električnih alata.
- ▶ Navedene ukupne vrijednosti vibracija i navedene vrijednosti emisije buke mogu se koristiti i za uvodnu procjenu opterećenja.

UPOZORENJE!

- ▶ Emisije vibracija i buke mogu tijekom stvarnog korištenja električnog alata odstupati od navedenih vrijednosti ovisno o načinu uporabe električnog alata, a posebno ovisno o vrsti izratka.
- ▶ Pokušajte zadržati opterećenje na što nižoj razini. Primjeri mjera za smanjenje opterećenja vibracijama su nošenje rukavica prilikom uporabe uređaja i ograničenje radnog vremena. Pritom treba uzeti u obzir sve dijelove ciklusa pogona (primjerice razdoblja u kojima je električni uređaj isključen, kao i razdoblja u kojima je uređaj uključen, ali radi bez opterećenja).



Opće sigurnosne napomene za uporabu električnog alata



UPOZORENJE!

- ▶ Pročitajte sve sigurnosne napomene, upute, slike i tehničke podatke koji se nalaze uz ovaj električni alat. Nepridržavanje sljedećih uputa može uzrokovati strujni udar, požar i/ili teške ozljede.

Sačuvajte sve sigurnosne napomene i upute za buduću uporabu.

Pojam "električni alat" koji se koristi u sigurnosnim napomenama odnosi se na električni alat s mrežnim napajanjem (s mrežnim kabelom) i na električni alat s pogonom na baterije (bez mrežnog kabela).

1. Sigurnost na radnom mjestu

- a) Radno područje držite čistim i dobro osvijetljenim. Neuredno i neosvijetljeno radno mjesto može uzrokovati nezgode.
- b) Električni alat ne koristite u eksplozivnom okruženju u kojem se nalaze zapaljive tekućine, plinovi ili prašina. Električni uređaji stvaraju iskre, koje mogu zapaliti prašinu ili pare.
- c) Djecu i druge osobe držite podalje tijekom korištenja električnog alata. U slučaju nepažnje možete izgubiti kontrolu nad uređajem.

2. Električna sigurnost

- a) Priključni utikač električnog alata mora pristajati u utičnicu. Utikač se ni na koji način ne smije mijenjati.
Ne koristite adapterske utikače s uzemljenim električnim alatom. Neizmijenjeni utikači i odgovarajuće utičnice umanjuju rizik od strujnog udara.
- b) Izbjegavajte tjelesni kontakt s uzemljenim površinama kao što su cijevi, sustavi grijanja, štednjaci ili hladnjaci. Rizik od strujnog udara veći je kada je tijelo uzemljeno.
- c) Električne uređaje držite podalje od kiše i vlage. Prodiranje vode u električni uređaj povećava rizik od strujnog udara.
- d) Ne koristite kabel protivno njegovoj namjeni za nošenje ili vješanje uređaja, niti za izvlačenje utikača iz utičnice. Kabel uređaja držite podalje od izvora topline, ulja, oštih bridova i pokretnih dijelova uređaja. Oštećeni ili zapetljani kabeli povećavaju rizik od strujnog udara.
- e) Ako električni alat koristite na otvorenom, koristite samo produžne kabele koji su prikladni za uporabu na otvorenom. Uporaba takve vrste produžnog kabela prikladnog za uporabu na otvorenom umanjuje rizik od strujnog udara.

- f) Ako nije moguće izbjeći uporabu električnog alata u vlažnom okruženju, koristite fido sklopku. Korištenje fido sklopke smanjuje rizik od strujnog udara.

■ **⚠ OPREZ ⚠ UPOZORENJE:** Mogućnost strujnog udara!
Ne otvarati kućište proizvoda!

3. Sigurnost osoba

- a) Uvijek budite pažljivi i pazite na ono što radite, i električnim alatom rukujte razumno. Električni alat ne koristite ako ste umorni ili pod utjecajem droga, alkohola ili lijekova. Samo jedan trenutak nepažnje za vrijeme uporabe električnog alata može dovesti do ozbiljnih ozljeda.
- b) Nosite osobnu zaštitnu opremu i uvijek nosite zaštitne naočale. Nošenje osobne zaštitne opreme kao što je maska protiv prašine, nošenje sigurnosnih cipela s potplatima koji ne klize, zaštitnih rukavica, zaštitne kacige ili zaštite za sluh – ovisno o vrsti i namjeni električnog alata – umanjuje rizik od ozljeda.
- c) Izbjegavajte nehotično uključivanje uređaja. Uvjerite se da je električni alat isključen prije nego ga priključite na napajanje i/ili bateriju, prihvatite ili nosite. Ako prilikom nošenja električnog alata prst držite na sklopki ili priključite napajanje uključenog uređaja, može doći do nezgode.
- d) Alat za namještanje ili ključeve za matice uklonite prije uključivanja električnog alata. Alat ili ključ koji se nalazi u rotirajućem dijelu električnog alata mogu uzrokovati ozljede.
- e) Izbjegavajte neprirodan položaj tijela. Pobrinite se da čvrsto stojite i održavajte ravnotežu u svakom trenutku. Na taj ćete način moći bolje kontrolirati električni alat u neočekivanim situacijama.
- f) Nosite prikladnu odjeću. Ne nosite široku odjeću ili nakit. Kosu i odjeću držite podalje od pokretnih dijelova. Pokretni dijelovi mogu zahvatiti ležernu, široku odjeću, nakit ili kosu.

- g) Ako je moguće montirati usisivač i sustav za prihvatanje prašine, morate ih priključiti i ispravno koristiti. Uporaba usisivača može smanjiti ugroženost prašinom.
- h) Ne dajte se uljuljati u lažnu sigurnost i nemojte misliti da ste iznad sigurnosnih pravila za električne alate, čak i ako ste nakon čestog rukovanja upoznati s električnim alatom. Nepažljivo postupanje može u djeliću sekunde uzrokovati teške ozljede.

4. Korištenje i rukovanje električnim alatom

- a) Ne preopterećujte električni alat. Koristite električni alat prikladan za vrstu posla koji obavljate. Prikladnim električnim alatom moći ćete bolje i sigurnije raditi u navedenom području.
- b) Ne koristite električne uređaje s oštećenim prekidačima. Električni alat koji ne možete uključiti i isključiti opasan je i treba ga popraviti.
- c) Izvucite utikač iz utičnice i/ili izvadite bateriju, prije nego što započnete namještati uređaj, mijenjati dijelove pribora ili odložite električni uređaj. Ova mjera predostrožnosti onemogućuje nehotično uključivanje električnog alata.
- d) Električni alat koji se ne koristi čuvajte izvan dohvata djece. Osobama koje nisu upoznate s načinom rada električnog alata ili nisu pročitale upute nemojte dozvoliti da koriste uređaj. Električni alat je opasan ako njime rukuju osobe bez iskustva.
- e) Pažljivo održavajte električni alat i alate za umetanje. Provjerite rade li svi pokretni dijelovi uređaja besprijekorno i da slučajno nisu zaglavljani. Provjerite da dijelovi uređaja eventualno nisu odlomljeni ili da dijelovi nisu do te mjere oštećeni da ometaju rad električnog alata. Prije uporabe električnog alata oštećene dijelove dajte popraviti. Mnoge nesreće uzrokovane su loše održanim električnim alatom.
- f) Rezni alat održavajte oštrim i čistim. Pažljivo održavani alat za rezanje s oštrim oštricama rjeđe se zaglavљуje i lakše se navodi.

- g) Električni alat, alat za umetanje i drugi alat koristite prema odgovarajućim uputama. Pritom u obzir uvijek uzmite i uvjete rada, kao i vrstu posla koji treba obaviti. Uporaba električnog alata u druge svrhe osim ovdje opisanih može uzrokovati opasne situacije.
- h) Ručku i površine za hvatanje održavajte suhima, čistima i slobodnima od ulja i masnoće. Skliske ručke i površine za hvatanje onemogućuju sigurno rukovanje i kontrolu električnog alata u nepredviđenim situacijama.

5. Korištenje i rukovanje alatom na baterije

- a) Baterije punite samo pomoću punjača koje je preporučio proizvođač uređaja. Ako se punjači predviđeni za određenu vrstu baterija koriste s drugom vrstom baterija, postoji opasnost od požara.
- b) U električnim uređajima koristite samo za to predviđene baterije. Uporaba drugih vrsta baterija može dovesti do ozljeda i do opasnosti od požara.
- c) Bateriju koja se ne koristi držite podalje od metalnih spajalica, kovanica, ključeva, čavala, vijaka i drugih sitnih metalnih predmeta koji mogu premostiti kontakte. Kratki spoj između kontakata baterije može uzrokovati opekline ili požar.
- d) U slučaju pogrešne primjene može doći do curenja tekućine iz baterije. Izbjegavajte kontakt s takvom tekućinom. U slučaju kontakta, isperite vodom. Ako tekućina dospije u oči, zatražite dodatnu liječničku pomoć. Tekućina koja iscuri iz baterije može dovesti do iritacije kože i do opekline.
- e) Ne koristite oštećenu ili izmijenjenu bateriju. Oštećene ili izmijenjene baterije mogu se ponášati nepredvidljivo i uzrokovati požar, eksplozije ili opasnosti od ozljede.

- f) Bateriju ne izlažite vatri ili previsokim temperaturama. Vatra ili temperature više od 130 °C (265 °F) mogu uzrokovati eksploziju.
- g) Poštujte sve naputke za punjenje i bateriju ili baterijski alat nikada ne punite izvan područja temperature navedenog u uputama za rad. Pogrešno punjenje ili punjenje izvan dopuštenog područja temperature može uništiti bateriju i povećati opasnost od požara.



OPREZ! OPASNOST OD EKSPLOZIJE!

Baterije koje nisu predviđene za ponovno punjenje nikako se ne smiju puniti.



Bateriju zaštitite od visokih temperatura, npr. i od trajnog utjecaja sunčeve svjetlosti, vatre, vode i vlage. Postoji opasnost od eksplozije.

6. Servis

- a) Popravak električnog alata prepustite isključivo kvalificiranim stručnjacima i koristite samo originalne zamjenske dijelove. Na taj način osiguravate trajnu sigurnost električnog alata.
- b) Nikada ne servisirajte oštećene baterije. Sve radove servisiranja baterija smije obavljati samo proizvođač ili ovlašteno osoblje Korisničke službe.

Sigurnosne napomene specifične za udarne odvijače

- Nosite zaštitu sluha prilikom udarnog bušenja. Utjecaj buke može uzrokovati gubitak sluha.
- Osigurajte izradak. Izradak učvršćen stegama sigurniji je nego ako se samo pridržava rukom.
- Električni alat držite čvrsto. Prilikom zatezanja i otpuštanja vijaka može doći do kratkotrajnih visokih zakretnih momenata.
- Pričekajte da se električni alat zaustavi prije nego što ga odložite. Umetnuti alat može se zaglaviti i dovesti do gubitka kontrole nad električnim alatom.
- Prilikom obavljanja radova pri kojima postoji opasnost da vijak dodirne skrivene električne vodove, električni alat držite za izolirane površine za hvatanje. Kontakt vijaka s vodom pod naponom može pod napon dovesti i metalne dijelove uređaja te uzrokovati strujni udar.

Originalni pribor/dodatni uređaji

- Koristite samo pribor i dodatne uređaje navedene u uputama za uporabu, odnosno čiji su nastavci kompatibilni s uređajem.

UPOZORENJE!

- Ne koristite pribor koji ne preporučuje tvrtka PARKSIDE. To može dovesti do strujnog udara i požara.



POZOR! Vruća površina. Postoji opasnost od opekline.

Sigurnosne napomene za punjače

- Ovaj uređaj smiju koristiti djeca stara 8 godina ili više, kao i osobe smanjenih fizičkih, osjetilnih ili mentalnih sposobnosti ili s nedovoljno iskustva i/ili znanja, ako su pod nadzorom ili su primile poduku o sigurnom rukovanju uređajem te su razumjele opasnosti koje proizlaze iz uporabe uređaja. Djeca se ne smiju igrati uređajem. Čišćenje i servisiranje ne smiju obavljati djeca bez odgovarajućeg nadzora.
- Ako dođe do oštećenja mrežnog kabela, isti mora zamijeniti proizvođač, servis za kupce ili slična kvalificirana osoba, kako bi se izbjegle opasnosti.



Punjač je prikladan isključivo za uporabu u zatvorenim prostorijama.

UPOZORENJE!

- Ako dođe do oštećenja mrežnog kabela, isti mora zamijeniti proizvođač, servis za kupce ili slična kvalificirana osoba, kako bi se izbjegle opasnosti.

POZOR!

- ◆ Ovaj punjač može puniti samo sljedeće baterije: PAP 20 A1/PAP 20 A2/PAP 20 A3/PAP 20 B1/PAP 20 B3.
- ◆ Važeći popis kompatibilnih baterija možete pronaći na www.Lidl.de/Akku.

Prije uključivanja uređaja

Punjenje paketa baterije (vidi sliku A)

OPREZ!

- ▶ Uvijek izvucite mrežni utikač prije vađenja paketa baterija iz punjača, odnosno prije njegovog umetanja.

NAPOMENA

- ▶ Nikada ne puniti paket baterija kada je vanjska temperatura niža od 10 °C ili viša od 40 °C. Ako litij-ionsku bateriju trebate skladištiti na duže vrijeme, u redovnim vremenskim razmacima provjerite stanje napunjenosti. Optimalna napunjenost iznosi između 50 % i 80 %. Klimatski uvjeti skladištenja moraju biti hladni i suhi s temperaturom okruženja između 0 i 50 °C.

- ◆ Utaknite paket baterija **8** u brzi punjač **10** (vidi sliku A).
- ◆ Utaknite mrežni utikač u utičnicu. Zeleni LED indikator za kontrolu punjenja **14** nakratko svijetli, a zatim svijetli crveni LED indikator za kontrolu punjenja **13**.
- ◆ Zeleni LED indikator za kontrolu punjenja **14** signalizira da je postupak punjenja završen i da je paket baterija **8** spreman za rad.

POZOR!

- ◆ Ako crveni LED indikator **13** treperi, paket baterija **8** se pregrijavao i ne može se puniti.
- ◆ Ako zajedno trepere crveni i zeleni LED indikator **13** **14**, paket baterija **8** je neispravan.
- ◆ Gurnite paket baterija **8** u uređaj.
- ◆ Punjač baterije između uzastopnih procesa punjenja isključite najmanje na 15 minuta. U tu svrhu izvucite utikač iz mrežne utičnice.

Umetanje/vađenje paketa baterija iz uređaja

Umetanje paketa baterija

- ◆ Postavite prekidač za odabir smjera okretanja **2** u srednji položaj (blokada). Pustite da paket baterija **8** ulegne u ručku.

Vađenje paketa baterija

- ◆ Pritisnite tipku za deblokadu **9** i izvadite paket baterija **8**.

Provjera stanja baterije

- ◆ Za provjeru stanja baterija pritisnite tipku za stanje baterije **12**. Stanje, odnosno preostala snaga prikazat će se na LED indikatoru baterije **11** na sljedeći način:
CRVENA/NARANČASTA/ZELENA = maksimalna napunjenost
CRVENA/NARANČASTA = srednja napunjenost
CRVENA = slaba napunjenost - napunite bateriju

Montiranje kopče za pojas

- ◆ Otpustite vijak za pričvršćivanje **3a** običnim križnim odvijačem (nije priložen).
- ◆ Držite odgovarajuću rupu kopče za pojas **3** iznad navoja.
- ◆ Ponovno zategnite vijak za pričvršćivanje **3a**.

Uključivanje/isključivanje

Uključivanje

- ◆ Za puštanje uređaja u pogon pritisnite sklopku za uključivanje/isključivanje **7** i držite je pritisnuto.
LED radno svjetlo **4** svijetli kada je lagano ili potpuno pritisnut prekidač UKLJ/ISKLJ **7**. Na taj način omogućava osvjetljavanje radnog područja u uvjetima slabog osvjetljenja.

Isključivanje

- ◆ Za isključivanje uređaja pustite prekidač UKLJ/ISKLJ **7**.

Podešavanje broja okretaja/momenta pritezanja

- ◆ Pritisnite tipku za predodabir okretnog momenta **6** kako biste korak po korak odabrali željeni okretni moment. Odabrani stupanj okretnog momenta prikazuje se na prikazu okretnog momenta **5**.
- ◆ Lagani pritisak prekidača UKLJ/ISKLJ **7** aktivira niski broj okretaja i niski moment pritezanja. Rastućim pritiskom raste i broj okretaja i moment pritezanja.
- ◆ Moment pritezanja ovisi o odabranom broju okretaja/predodabiru zakretnog momenta i trajanju udara.

NAPOMENA

- ▶ Za zatezanje matica međutim morate izabrati najnižu postavku zakretnog momenta kako biste izbjegli prejako zatezanje.
- ▶ Integrirana motorna kočnica osigurava brzo zaustavljanje.

! POZOR!

- ◆ Stvarno postignut moment pritezanja u načelu treba provjeriti momentnim ključem!

Promjena smjera okretanja

- ◆ Promijenite smjer okretanja pritiskanjem prekidača za odabir smjera okretanja ② do kraja u lijevu ili u desnu stranu.

Umetanje/zamjena alata

- ◆ Povucite čahuru za blokadu 1a prema naprijed. U prihvatnik alata ① umetnite odgovarajući alat.
- ◆ Ponovno povucite čahuru za blokadu 1b prema naprijed, kako biste mogli izvaditi alat.

Održavanje i čišćenje



UPOZORENJE! OPASNOST OD OZLJEDA! Prije radova na uređaju obavezno ga isključite i izvadite bateriju.

Uređaj ne zahtijeva održavanje.

- Uređaj mora uvijek biti čist, suh, i na njemu ne smije biti ulja niti masnoće.
- U unutrašnjost uređaja ne smije prodrijeti tekućina.
- Za čišćenje kućišta koristite suhu krpu. Nikada ne koristite benzin, otapala ili sredstva za čišćenje koja agresivno djeluju na plastiku.
- Ako litij-ionsku bateriju trebate skladištiti na duže vrijeme, u redovnim vremenskim razmacima provjerite stanje napunjenosti. Optimalna napunjenost iznosi između 50 i 80 %. Optimalna klima skladištenja je hladna i suha.

NAPOMENA

- ▶ Rezervni dijelovi koji nisu navedeni (kao što su sklopke) mogu se naručiti preko naše dežurne telefonske linije.

Zbrinjavanje



Ambalaža se sastoji od materijala neškodljivih za okoliš koji se mogu zbrinuti preko mjesnih ispostava za recikliranje.



Električne alate ne bacajte zajedno s kućnim otpadom!

U skladu s europskom direktivom 2012/19/EU stari električni alati moraju se prikupiti odvojeno i zbrinuti na ekološki prihvatljiv način.



Baterije ne bacajte u kućni otpad.

Neispravne ili istrošene baterije moraju se reciklirati u skladu s direktivom 2006/66/EC. Paket baterija i/ili uređaj vratite putem ponuđenih sabirnih mjesta.

O mogućnosti zbrinjavanja starih električnih uređaja/paketa baterija informirajte se u gradskoj ili mjesnoj upravi.



Ambalažu zbrinite na ekološki prihvatljiv način. Pazite na oznake na različitim materijalima ambalaže i po potrebi ih zbrinite odvojeno. Materijali ambalaže označeni su kraticama (a) i brojkama (b) sljedećeg značenja: 1–7: Plastika, 20–22: Papir i karton, 80–98: Kompozitni materijali.



O mogućnostima zbrinjavanja starih uređaja možete se raspitati u gradskom ili općinskom poglavarstvu.

Jamstvo tvrtke Kompernass Handels GmbH

Poštovani kupci,

Na ovaj uređaj odobrava se jamstvo u trajanju od 5 godina od datuma kupnje. U slučaju nedostataka ovoga proizvoda imate zakonska prava prema prodavaču proizvoda. Ova zakonska prava nisu ograničena jamstvom navedenim u nastavku.

Uvjeti jamstva

Jamstveni rok započinje danom kupnje. Sačuvajte račun. Potreban je kao dokaz o kupnji.

Ako u roku od 5 godina od datuma kupnje ovog proizvoda nastupi greška na materijalu ili tvornička greška, proizvod će – po našem izboru – za Vas biti besplatno popravljen ili zamijenjen, ili će Vam se vratiti novac. Za takvo ispunjenje jamstvene obveze potrebno je unutar 5-godišnjeg roka predložiti uređaj s nedostatkom i dokaz o kupnji (račun), te pismeno ukratko opisati u čemu se sastoji greška proizvoda i kada se pojavila. Ako je kvar pokriven našim jamstvom, poslat ćemo Vam popravljen ili novi proizvod.

1. U slučaju manjeg popravka jamstveni rok se produljuje onoliko koliko je kupac bio lišen uporabe stvari.
2. Međutim, kad je zbog neispravnosti stvari izvršena njezina zamjena ili njezin bitni popravak, jamstveni rok počinje teći ponovno od zamjene, odnosno od vraćanja popravljene stvari.
3. Ako je zamijenjen ili bitno popravljen samo neki dio stvari, jamstveni rok počinje teći ponovno samo za taj dio.

Na pakete baterija serije X 20 V Team odobrava se jamstvo u trajanju od 3 godine od datuma kupnje.

Jamstveni rok i zakonsko pravo u slučaju nedostataka

Korištenje prava na jamstvo ne produžuje jamstveni rok. To vrijedi i za zamijenjene i popravljene dijelove. Štete i nedostatke koji eventualno postoje već prilikom kupnje treba javiti neposredno nakon raspakiranja. Nakon isteka jamstvenog roka izvršeni popravci se naplaćuju.

Opseg jamstva

Uređaj je pažljivo proizveden sukladno strogim smjernicama u pogledu kvalitete i prije isporuke brižljivo provjeren.

Ovo jamstvo vrijedi za greške u materijalu i izradi. Ovo jamstvo ne pokriva dijelove proizvoda koji su izloženi uobičajenom habanju i stoga se smatraju dijelovima brzog habanja ili za štetu lomljivih dijelova, npr. prekidača ili dijelova koji su proizvedeni iz stakla.

Ovo jamstvo propada ako je proizvod oštećen, i ako nije stručno korišten ili servisiran. Za stručno korištenje proizvoda potrebno je točno poštivati sve naputke navedene u uputama za uporabu. Uporabne namjene i radnje, koje se u uputama ne preporučuju ili na koje se upozorava, obavezno se moraju izbjegavati.

Proizvod je namijenjen isključivo za privatnu, nekomercijalnu uporabu. Jamstvo prestaje vrijediti u slučaju zlorabe, nenamjenskog korištenja, primjene sile i zahvata na uređaju koje nije obavila za to ovlaštena podružnica servisa.

Jamstveno razdoblje ne vrijedi u slučaju

- normalnog trošenja kapaciteta baterije
- komercijalne uporabe proizvoda
- oštećenja ili izmjena proizvoda od strane kupca
- zanemarivanja sigurnosnih uputa i propisa za održavanje, te pogrešnog upravljanja
- oštećenja uzrokovanih elementarnim nepogodama

Realizacija u slučaju jamstvenog zahtjeva

Kako bismo zajamčili brzu obradu Vašeg zahtjeva, molimo slijedite sljedeće napomene:

- Molimo Vas da za sve upite u pripravnosti držite blagajnički račun i broj artikla (IAN) 364886_2101 kao dokaz o kupnji.
- Broj artikla možete pronaći na tipskoj pločici na proizvodu, u obliku gravure na proizvodu, na naslovnoj stranici uputa za uporabu (dolje lijevo) ili u obliku naljepnice na stražnjoj ili donjoj strani proizvoda.
- Ako dođe do smetnji u radu ili drugih nedostataka, najprije **telefonski** ili **preko elektronske pošte** kontaktirajte servisni odjel naveden u nastavku.
- Proizvod registriran kao neispravan onda možete zajedno s priloženim dokazom o kupnji (blagajnički račun) i s opisom nedostatka i kada se pojavio, besplatno poslati na dobivenu adresu servisa.



Na stranici www.lidl-service.com možete preuzeti ove i mnoge druge priručnike, videosnimke o proizvodu i softver za instalaciju.

S ovim QR kodom, možete otići izravno na Lidl servisnu stranicu (www.lidl-service.com) i otvoriti upute za uporabu unosom broja artikla (IAN) 364886_2101.

⚠ UPOZORENJE!

- ▶ Uređaje na popravak predajte podružnici servisa ili stručnom električaru uz isključivu uporabu originalnih rezervnih dijelova. Time se jamči očuvanje sigurnosti uređaja.
- ▶ Zamjenu utikača ili priključnog voda uvijek treba izvršiti proizvođač uređaja ili njegov servis. Time se jamči očuvanje sigurnosti uređaja.

Servis

HR Servis Hrvatska

Tel.: 0800 777 999

E-Mail: kompennass@lidl.hr

IAN 364886_2101

Uvoznik

Molimo obratite pozornost na to, da adresa navedena u nastavku nije adresa servisa. Najprije kontaktirajte navedenu ispostavu servisa.

Lidl Hrvatska d.o.o. k.d.,
Ulica kneza Ljudevita Posavskog 53,
HR-10410 Velika Gorica, Hrvatska

Proizvođač

KOMPERNASS HANDELS GMBH
BURGSTRASSE 21
44867 BOCHUM
NJEMAČKA
www.kompennass.com

Originalna izjava o sukladnosti

Mi, tvrtka KOMPERNASS HANDELS GMBH, osoba odgovorna za dokumentaciju: g. Semi Uguzlu, BURGSTR. 21, 44867 BOCHUM, NJEMAČKA, ovime izjavljujemo da ovaj proizvod zadovoljava sljedeće norme, normativne dokumente i direktive EU:

Direktiva o strojevima (2006/42/EC)

Direktiva o elektromagnetskoj kompatibilnosti (2014/30/EU)

Direktiva RoHS (direktiva o ograničenju uporabe opasnih tvari u električnoj i elektroničkoj opremi (2011/65/EU) *

* Odgovornost za izdavanje ove izjave o sukladnosti isključivo snosi proizvođač. Gore opisan predmet izjave ispunjava propise direktive 2011/65/EU Europskog parlamenta i Vijeća od 8. lipnja 2011. za ograničenje uporabe određenih opasnih tvari u električnim i elektronskim uređajima.

Primijenjene harmonizirane norme

EN 62841-1:2015

EN 62841-2-2:2014

EN 60335-2-29:2004/A11:2018

EN 60335-1:2012/A2:2019

EN 62233:2008

EN 55014-1:2017/A11:2020

EN 55014-2:2015

EN IEC 61000-3-2:2019

EN 61000-3-2:2014

EN 61000_3-3:2013/A1:2019

EN 61000-3-3:2013

EN IEC 63000:2018

Tip/naziv uređaja: Aku udarni odvijač 20 V PDSSAP 20-Li B2

Godina proizvodnje: 08–2021

Serijski broj: IAN 364886_2101

Bochum, 22.06.2021.



Semi Uguzlu

- Voditelj odjela kvalitete -

Zadržavamo pravo na tehničke izmjene u svrhu daljnjeg razvoja proizvoda.

Narudžba zamjenske baterije

Ako za uređaj želite naručiti zamjensku bateriju, to možete učiniti jednostavno putem interneta na adresi www.kompernass.com ili telefonom.

Ovaj artikl zbog ograničenog broja na skladištu može biti rasprodan u kratkom vremenu.



NAPOMENA

- ▶ Narudžba zamjenskih dijelova u nekim se državama ne može obaviti putem interneta. U tim slučajevima kontaktirajte dežurnu servisnu telefonsku liniju.

Telefonska narudžba

HR Servis Hrvatska Tel.: 0800 777 999

Za osiguranje brze obrade vaše narudžbe i za sve upite u pripravnosti držite broj artikla (npr. IAN 364886_2101) uređaja. Broj artikla možete pronaći na tipskoj pločici ili naslovnoj stranici ovih uputa.

Sadržaj

Uvod	16
Namenska upotreba	16
Oprema	16
Obim isporuke	16
Tehnički podaci	17
Opšte bezbednosne napomene za električne alate	18
1. Bezbednost na radnom mestu	18
2. Električna bezbednost	18
3. Bezbednost lica	19
4. Upotreba i postupanje sa električnim alatom	19
5. Upotreba i postupanje sa akumulatorskim alatom	20
6. Servis	20
Specifične bezbednosne napomene za udarne odvrtiče	20
Originalni pribor/dodatni uređaji	21
Bezbednosne napomene za punjače	21
Pre puštanja u rad	21
Punjenje baterijskog paketa (vidi sliku A)	21
Stavljanje/vađenje baterijskog paketa u uređaj/iz uređaja	22
Provera stanja akumulatora	22
Montaža kopče za remen	22
Uključivanje i isključivanje	22
Podlašavanje/predbiranje broja obrtaja/obrtnog momenta pritezanja	22
Promena smera rotacije	23
Stavljanje/vađenje alata	23
Održavanje i čišćenje	23
Odlaganje	23
Servis	24
Garancija I Garantni List	24
Prevod originalne Izjave o usklađenosti	26
Poručivanje rezervnog akumulatora	27
Poručivanje telefonom	27

AKU UDARNI ODVIJAČ 20 V PDSSAP 20-Li B2

Uvod

Čestitamo Vam na kupovini Vašeg novog uređaja. Time ste se odlučili za visokokvalitetan proizvod. Uputstvo za upotrebu je deo ovog proizvoda. Ono sadrži važne napomene o bezbednosti, upotrebi i odlaganju. Pre korišćenja proizvoda, upoznajte se sa svim napomenama vezanim za rukovanje i bezbednost. Koristite proizvod samo na opisani način i u navedene svrhe. Predajte svu dokumentaciju prilikom prosleđivanja proizvoda trećim licima.

Namenska upotreba

Uređaj je predviđen za zavrtnje i odvrtnje vijaka, kao i za pritezanje i odvrtnje navrtki. Uređaj poseduje smer rotacije udesno/ulevo, imbus-držač nastavaka od 1/4" i LED radno svetlo. Svetlo na ovom uređaju je predviđeno da osvetljava direktno radno područje uređaja. Funkcija udarnog odvrtnjača na uređaju omogućava da se sila motora pretvara u ravnomerno udarno odvrtnje. Vibracioni mehanizam se aktivira prilikom pritezanja i odvrtnja. Predviđeno je da uređaj koriste odrasle osobe. Adolescenti stariji od 16 godina smeju da koriste uređaj samo pod nadzorom. Proizvođač ne preuzima odgovornost za oštećenja nastala usled nenamenske upotrebe ili pogrešnog rukovanja.

Koristite proizvod samo kao što je opisano i za navedene oblasti primene. Uređaj nije namenjen za komercijalnu upotrebu. Svaka druga upotreba ili promena uređaja važi kao nenamenska i krije znatne opasnosti od nezgoda. Proizvođač ne preuzima odgovornost za štete koje su nastale nenamenskom upotrebom.

Oprema

- 1 Držač alata
- 1a Čaura za zavravlivanje
- 2 Preklopnik za promenu smera rotacije/blokadu
- 3 Kopča za remen
- 3a Vijak za fiksiranje
- 4 LED radna svetiljka
- 5 Indikator obrtnog momenta
- 6 Predbiranje obrtnog momenta
- 7 Prekidač za uključivanje/isključivanje/regulaciju broja obrtaja
- 8 Baterijski paket*
- 9 Taster za deblokadu baterijskog paketa
- 10 Brzi punjač*
- 11 LED lampica na displeju akumulatora
- 12 Taster za stanje akumulatora
- 13 Crvena LED lampica za kontrolu napunjenosti
- 14 Zelena LED lampica za kontrolu napunjenosti

Obim isporuke

- 1 aku udarni odvijač 20 V
- 1 kopča za remen
- 1 kofer za nošenje uređaja
- 1 uputstvo za upotrebu

Tehnički podaci

Aku udarni odvijač 20 V PDSSAP 20-Li B2

Nominalni napon	20 V \equiv (jednosmerna struja)
Prenosnik	prenosnik sa 4 brzine
Nominalni broj obrtaja u praznom hodu	1. stepen

n_0 0–1900 min⁻¹

2. stepen

n_0 0–2400 min⁻¹

3. stepen

n_0 0–3050 min⁻¹

4. stepen

n_0 0–3600 min⁻¹

Frekvencija vibracija:	1. stepen 0–1200/min
	2. stepen 0–2400/min
	3. stepen 0–3800/min
	4. stepen 0–4300/min

Stepeni obrtnog momenta	1. stepen 120 Nm
	2. stepen 150 Nm
	3. stepen 190 Nm
	4. stepen 226 Nm

Maks. kapacitet zavrtnja/odvrtanja M16

Držač alata 1/4" šestougaoni

Akumulator PAP 20 A3*

Tip	LITIJUM-JONSKI
Nominalni napon	20 V \equiv (jednosmerna struja)
Kapacitet	4 Ah
Ćelije	10 (80 Wh)

Brzi punjač za akumulator PLG 20 A3*

ULAZ/Input

Nominalni napon	230–240 V \sim , 50 Hz (naizmjenična struja)
Nominalna snaga	120 W
Osigurač (unutra)	3,15 A \equiv ^{T3,15A}

IZLAZ/Output

Nominalni napon	21,5 V \equiv (jednosmerna struja)
Nominalna struja	4,5 A
Vreme punjenja	oko 60 min.
Klasa zaštite	II/ \square (dvostruka izolacija)

* AKUMULATOR I PUNJAČ NISU U OBIMU ISPORUKE

NAPOMENA



Ovim znakom se potvrđuje, da je ovaj uređaj u skladu sa srpskim zahtevima za bezbednost proizvoda.

Vrednost emisije buke

Merna vrednost za buku je određena u skladu sa EN 62841. Nivo buke sa ocenom A električnog alata iznosi obično:

Nivo zvučnog pritiska	$L_{PA} = 80$ dB (A)
Odstupanje	$K_{PA} = 3$ dB
Nivo zvučne snage	$L_{WA} = 91$ dB (A)
Odstupanje	$K_{WA} = 3$ dB

Vrednost emisije vibracija

Ukupne vrednosti vibracija (suma vektora tri smera) određene u skladu sa EN 62841:

Pritezanje zavrtnja i navrtki maksimalno dozvoljene veličine	$a_h = 2,7$ m/s ²
Odstupanje	$K = 1,5$ m/s ²

Nosite štitičke za sluh!

NAPOMENA

- ▶ Navedene ukupne vrednosti vibracija i navedene vrednosti emisije buke su izmerene prema normiranom postupku ispitivanja i mogu da se koriste za međusobno poređenje električnih alata.
- ▶ Navedene ukupne vrednosti vibracija i navedene vrednosti emisije buke mogu da se koriste i za preliminarnu procenu opterećenja.

⚠ UPOZORENJE!

- ▶ Emisije vibracije i buke mogu u toku stvarnog korišćenja da odstupaju od navedenih vrednosti, u zavisnosti od načina na koji se koristi električni alat, posebno u zavisnosti od vrste radnog predmeta koji se obrađuje.
- ▶ Pokušajte da opterećenje držite što manjim. Primeri mera za smanjenje opterećenja vibracijama su nošenje rukavica prilikom upotrebe uređaja i ograničenje radnog vremena. Pritom treba uzeti u obzir sve udele radnog ciklusa (na primer vremena u kojima je električni alat isključen, kao i vremena u kojima je uključen, ali radi bez opterećenja).

**Opšte bezbednosne napomene za električne alate****⚠ UPOZORENJE!**

- ▶ Pročitajte sve bezbednosne napomene, sva uputstva, sve ilustracije i tehničke podatke kojima je opremljen ovaj električni alat. Propusti prilikom pridržavanja sledećih uputstava mogu da dovedu do električnog udara, požara i/ili teških povreda.

Sačuvajte sve bezbednosne napomene i sva uputstva za ubuduće.

Pojam "električni alat" korišćen u bezbednosnim napomenama se odnosi na električne alate na mrežni pogon (sa mrežnim vodom) i na električne alate na akumulatorski pogon (bez mrežnog voda).

1. Bezbednost na radnom mestu

- a) **Držite Vaše radno područje čisto i dobro osvetljeno.** Nered i neosvetljena radna područja mogu da dovedu do nezgoda.
- b) **Ne radite električnim alatom u okruženju ugroženom eksplozivnom atmosferom, u kojem se nalaze zapaljive tečnosti, gasovi ili prašina.** Električni alati stvaraju varnice, koje mogu da zapale prašinu ili isparenja.
- c) **Držite decu i druga lica podalje tokom korišćenja električnog alata.** U slučaju odvratanja pažnje možete da izgubite kontrolu nad uređajem.

2. Električna bezbednost

- a) **Priključni utikač električnog alata mora da odgovara utičnici.** Utikač ne smete ni na koji način da promenite.
Ne koristite adapterske utikače zajedno sa zaštitno uzemljenim električnim alatom. Originalni utikači i odgovarajuće utičnice smanjuju rizik od električnog udara.
- b) **Izbegavajte telesni kontakt sa uzemljenim površinama, kao npr. od cevi, radijatora, šporeta i frižidera.** Postoji povišeni rizik od električnog udara kada je Vaše telo uzemljeno.
- c) **Držite električne alate podalje od kiše ili vlage.** Prodiranje vode u električni uređaj povećava rizik od električnog udara.
- d) **Ne koristite kabl nenamenski, da biste nosili električni alat, vešali ga ili da biste izvukli utikač iz utičnice.** Držite kabl podalje od visokih temperatura, ulja, oštih ivica ili pokretnih delova uređaja. Oštećeni ili zapleteni kablovi povećavaju rizik od električnog udara.
- e) **Ako radite električnim alatom napolju, koristite samo produžne kablove koji su odobreni za spoljno područje.** Upotreba produžnog kabla, odgovarajućeg za spoljno područje, smanjuje rizik od električnog udara.
- f) **Kada ne možete da izbegnete rad električnog alata u vlažnom okruženju, koristite FI zaštitnu sklopku.** Upotreba FI zaštitne sklopke smanjuje rizik od električnog udara.

3. Bezbednost lica

- a) Budite uvek pažljivi, pazite šta radite i razumno obavljajte radove električnim alatom. Ne koristite električni alat kada ste umorni ili pod uticajem droga, alkohola ili lekova. Jedan trenutak nepažnje tokom upotrebe električnog alata može da dovede do ozbiljnih povreda.
- b) Nosite ličnu zaštitnu opremu i uvek nosite zaštitne naočare. Nošenje lične zaštitne opreme, kao što su maska protiv prašine, protivklizne bezbednosne cipele, zaštitni šlem ili štitnici za sluh, zavisi od vrste i primene električnog alata, smanjuje rizik od povreda.
- c) Izbegavajte nenamerno puštanje u rad. Uverite se da je električni alat isključen, pre nego što ga priključite na strujno napajanje i/ili akumulator i pre nego što ga podignete ili nosite. Držanje prsta na prekidaču prilikom nošenja električnog alata ili priključivanje već uključene električnog alata na električno napajanje, može da dovede do nezgoda.
- d) Uklonite alate za podešavanje ili ključeve za vijke, pre nego što uključite električni alat. Alat ili ključ koji se nalazi u rotirajućem delu električnog alata, može da dovede do povreda.
- e) Izbegavajte neprirodan položaj tela. Pobrinite se za stabilan položaj i u svakom trenutku držite ravnotežu. Na taj način možete bolje da kontrolišete električni alat u neočekivanim situacijama.
- f) Nosite prikladnu odeću. Ne nosite široku odeću ili nakit. Držite kosu i odeću podalje od pokretnih delova. Opuštena odeća, nakit ili duga kosa mogu da budu zahvaćeni pokretnim delovima.
- g) Ako mogu da se montiraju uređaji za usisavanje ili sakupljanje prašine, ove uređaje morate ispravno da priključite i koristite. Korišćenjem seta za usisavanje prašine mogu da se smanje opasnosti od prašine.
- h) Ne mislite da ste bezbedni i ne odbacujte bezbednosna pravila za električne alate, iako ste nakon česte upotrebe dobro upoznati sa električnim alatom. Nepažljive aktivnosti mogu u deliću sekunde da dovedu do teških povreda.

4. Upotreba i postupanje sa električnim alatom

- a) Ne preopterećujte električni alat. Koristite odgovarajući električni alat za posao koji obavljate. Sa odgovarajućim električnim alatom ćete bolje i bezbednije raditi u navedenom području snage.
- b) Ne koristite električni alat čiji je prekidač neispravan. Električni alat koji više ne može da se uključi ili isključi, je opasan i morate da ga popravite.
- c) Izvucite utikač iz utičnice i/ili uklonite odvojni akumulator pre nego što obavite podešavanja uređaja, zamenu alata za umetanje ili odlaganje električnog alata. Ova bezbednosna mera sprečava nenamerno pokretanje električnog alata.
- d) Električne alate koje ne koristite, čuvajte izvan domašaja dece. Nemojte dozvoliti da električni alat koriste druga lica, koja nisu upoznata s njim i koja nisu pročitala ova uputstva. Električni alati su opasni kada ih koriste neiskusna lica.
- e) Pažljivo održavajte električne alate i alate za umetanje. Prekontrolišite da li pokretni delovi besprekorno funkcionišu i da nisu zaglavljani, da li su delovi slomljeni ili oštećeni, tako da ometaju funkciju električnog alata. Dajte oštećene delove na popravku pre korišćenja uređaja. Mnoge nezgode su prouzrokovane loše održanim električnim alatima.
- f) Držite alate za rezanje oštre i čiste. Pažljivo održavani alati za rezanje, sa oštrim sečivima, se ređe zaglavljaju i lakše se vode.
- g) Koristite električni alat, alate za umetanje itd. prema ovim uputstvima. Pritom uzmite u obzir radne uslove i delatnost koju treba obaviti. Upotreba električnih alata za druge primene, osim navedenih, može da dovede do opasnih situacija.
- h) Držite ručke i prihvatne površine suve, čiste i bez ulja i masti. Klizave ručke i površine za držanje onemogućuju bezbedno rukovanje i kontrolu električnog alata u nepredviđenim situacijama.

5. Upotreba i postupanje sa akumulatorskim alatom

- Punite akumulator samo punjačima koje preporučuje proizvođač. Korišćenjem punjača namenjenog za određenu vrstu akumulatora, postoji opasnost od požara, ako se koristi za neku drugu vrstu akumulatora.
- Koristite u električnim alatima samo akumulator predviđene za tu vrstu alata. Korišćenje nekih drugih akumulatora može da dovede do povreda i opasnosti od požara.
- Akumulator koji ne koristite, držite podalje od kancelarijskih spajalica, kovanica, ključeva, eksera, vijaka ili drugih sitnih metalnih predmeta, jer mogu da izazovu kratak spoj između kontakata. Kratak spoj između kontakata akumulatora može da ima za posledicu opekotine ili požar.
- U slučaju pogrešne primene, tečnost može da iscuri iz akumulatora. Izbegavajte kontakt sa iscuralom tečnošću. Ako slučajno dodete u kontakt sa ovom tečnošću, isperite je vodom. Ako ova tečnost dospe u oči, obratite se i lekaru. Iscurela tečnost iz akumulatora može da dovede do iritacije kože ili opekotina.
- Ne koristite oštećen ili izmenjen akumulator. Oštećeni ili izmenjeni akumulatori mogu da se ponajaju nepredvidivo i da dovedu do požara, eksplozije ili povreda.
- Ne izlažite akumulator vatri ili previsokim temperaturama. Vatra ili temperature preko 130 °C (265 °F) mogu da izazovu eksploziju.
- Sledite uputstva za punjenje i nikada ne puniti akumulator ili akumulatorski alat van temperaturnog područja navedenog u uputstvu za rukovanje. Pogrešno punjenje ili punjenje van dozvoljenog temperaturnog područja može da uništi akumulator i može da poveća opasnost od požara.



OPREZ! OPASNOST OD EKSPLOZIJE!
Nikada ne puniti baterije koje nisu punjive.



Čuvajte akumulator od toplote, npr. od trajnog izlaganja suncu, vatre, vode i vlage. Postoji opasnost od eksplozije.

6. Servis

- Popravku Vašeg električnog alata treba da obavlja isključivo kvalifikovano stručno osoblje i samo sa originalnim rezervnim delovima. Na taj način bezbednost električnog alata ostaje nepromenjena.
- Nikada ne obavljajte održavanje oštećenog akumulatora. Sve radove na održavanju akumulatora treba da obavlja isključivo proizvođač ili ovlašćeni korisnički servis.

Specifične bezbednosne napomene za udarne odvrtče

- Nosite štitnike za sluh prilikom udarnog odvrtanja. Uticaj buke može da dovede do gubitka sluha.
- Obezbedite radni predmet. Radni predmet koji se drži steznim uredajem ili stegom, drži se sigurnije nego rukom.
- Čvrsto držite električni alat. Prilikom zavrtnja i odvrtanja vijaka mogu kratkotrajno da nastupe veliki reaktivni momenti.
- Pre nego što ga odložite, sačekajte da se električni alat zaustavi. Alat za umetanje može da se zaglavi i dovede do gubitka kontrole nad električnim alatom.
- Držite električni alat za izolovane drške kada izvodite radove kod kojih vijak može da naiđe na skrivene strujne provodnike. Kontakt vijka sa provodnikom pod naponom može i metalne delove uređaja da dovede pod napon i da izazove električni udar.

Originalni pribor/dodatni uređaji

- Koristite samo pribor i dodatne uređaje koji su navedeni u uputstvu za upotrebu, odn. koji su kompatibilni sa uređajem.

⚠ UPOZORENJE!

- Ne koristite pribor koji nije preporučila firma PARKSIDE. To može da dovede do električnog udara i požara.



PAŽNJA! Vruća površina.
Postoji opasnost od opekotina.

Bezbednosne napomene za punjače

- Ovim uređajem smeju da rukuju deca starija od 8 godina, kao i osobe sa smanjenim fizičkim, senzornim ili mentalnim sposobnostima ili sa nedostatkom iskustva i znanja, ako su pod nadzorom ili su im data uputstva za rukovanje uređajem na bezbedan način i ako razumeju opasnosti do kojih može da dođe. Deca ne smeju da se igraju uređajem. Deca ne smeju da čiste i obavljaju korisničko održavanje uređaja bez nadzora.
- Ako se ošteti mrežni priključni kabl ovog uređaja, njega mora da zameni proizvođač, korisnička služba ili kvalifikovana osoba, kako bi se izbegle opasnosti.



Punjač je namenjen samo za rad u unutrašnjem prostoru.

⚠ UPOZORENJE!

- Ako se ošteti mrežni priključni kabl ovog uređaja, njega mora da zameni proizvođač, korisnička služba ili kvalifikovana osoba, kako bi se izbegle opasnosti.

⚠ PAŽNJA!

- ◆ Ovaj punjač može da puni samo sledeće akumulatore: PAP 20 A1/PAP 20 A2/PAP 20 A3/PAP 20 B1/PAP 20 B3.
- ◆ Aktuelni spisak kompatibilnih akumulatora naći ćete na stranici www.Lidl.de/Akku.

Pre puštanja u rad

Punjenje baterijskog paketa (vidi sliku A)

⚠ OPREZ!

- Pre vađenja odnosno umetanja baterijskog paketa u punjač, uvek izvucite mrežni utikač.

NAPOMENA

- Nikada ne punitite baterijski paket kada je temperatura okruženja ispod 10 ili iznad 40 °C. Ukoliko ne koristite litijum-jonski akumulator duže vremena, morate redovno da kontrolišete stanje napunjenosti. Optimalno stanje napunjenosti je između 50 i 80%. Klima skladištenja treba da bude hladna i suva, sa temperaturom okruženja između 0 i 50 °C.
- ◆ Umetnite baterijski paket **8** u brzi punjač **10** (vidi sliku A).
- ◆ Umetnite mrežni utikač u utičnicu. Zeleni LED za kontrolu punjenja **14** nakratko svetli, a zatim crveni LED za upravljanje punjenjem **13**.
- ◆ Zelena kontrolna LED lampica **14** Vam signalizira da je proces punjenja završen i da je baterijski paket **8** spreman za korišćenje.

⚠ PAŽNJA!

- ◆ Ukoliko crvena LED lampica za kontrolu napunjenosti **13** treperi, tada je baterijski paket **8** pregrejan i ne može da se dopuni.
- ◆ Ukoliko crvena i zelena LED lampica za kontrolu napunjenosti **13** **14** zajedno trepere, tada je baterijski paket **8** u kvaru.
- ◆ Gurnite baterijski paket **8** u uređaj.
- ◆ Između dva uzastopna procesa punjenja isključite punjač na najmanje 15 minuta. U tu svrhu, izvucite mrežni utikač.

Stavljanje/vađenje baterijskog paketa u uređaj/iz uređaja

Stavljanje baterijskog paketa

- ◆ Pomerite preklopnik za promenu smera rotacije **2** u srednji položaj (blokada). Pustite da baterijski paket **3** usedne u ručku.

Vađenje baterijskog paketa

- ◆ Pritisnite taster za deblokadu **9** i skinite baterijski paket **3**.

Provera stanja akumulatora

- ◆ Da biste proverili stanje akumulatora, pritisnite taster za stanje akumulatora **12**. Stanje odn. preostala snaga se prikazuje na LED lampici na displeju akumulatora **11** na sledeći način: CRVENO/NARANDŽASTO/ZELENO = maksimalna napunjenost
CRVENO/NARANDŽASTO = srednja napunjenost
CRVENO = skoro prazan - napuniti akumulator

Montaža kopče za remen

- ◆ Odvijte vijak za fiksiranje **3a** pomoću komercijalnog krstastog odvrtča (nije deo isporuke).
- ◆ Držite odgovarajuću rupu na kopči za remen **3** iznad navoja vijka.
- ◆ Ponovo pritegnite vijak za fiksiranje **3a**.

Uključivanje i isključivanje

Uključivanje

- ◆ Da biste pustili uređaj u rad, pritisnite prekidač za uključivanje/isključivanje **7** i držite ga pritisnutim.
LED radna svetiljka **4** svetli kada je prekidač za uključivanje/isključivanje **7** lagano ili u potpunosti pritisnut. Na taj način ona omogućava osvetljavanje radnog područja kada su uslovi osvetljenja nepovoljni.

Isključivanje

- ◆ Da biste isključili uređaj, pustite prekidač za uključivanje/isključivanje **7**.

Podešavanje/predbiranje broja obrtaja/obrtnog momenta pritezanja

- ◆ Pritisnite taster za predbiranje obrtnog momenta **6**, da biste postepeno odabrali željeni obrtni moment. Izabrani stepen obrtnog momenta se prikazuje na indikatoru obrtnog momenta **5**.
- ◆ Laganim pritiskom na prekidač za uključivanje/isključivanje **7** postiže se mali broj obrtaja i mali obrtni moment pritezanja. Povećanjem pritiska, povećava se broj obrtaja i obrtni moment pritezanja.
- ◆ Obrtni moment pritezanja zavisi od izabranog broja obrtaja/predbiranja obrtnog momenta i trajanja udara.

NAPOMENA

- ▶ Da bi se izbeglo prejak pritezanje, za pritezanje navrtki točka mora da se izabere najmanji stepen podešavanja obrtnog momenta.
- ▶ Integrisana motorna kočnica omogućava brzo zaustavljanje.

! PAŽNJA!

- ◆ Stvarno postignut obrtni moment pritezanja mora, u načelu, da se proverí moment ključem!

Promena smer rotacije

- ◆ Promenite smer rotacije, tako što ćete gurnuti preklopnik za smer rotacije ② skroz udesno odn. ulevo.

Stavljanje/vađenje alata

- ◆ Povucite čauru za zabavljanje 1a unapred. Umetnite odgovarajući alat u držač alata ①.
- ◆ Iznova povucite čauru za zabavljanje 1a unapred, da biste izvukli alat.

Održavanje i čišćenje



UPOZORENJE! OPASNOST OD POVREDA! Pre svih radova na uređaju, isključite uređaj i izvadite akumulator.

Nije potrebno održavanje uređaja.

- Uređaj mora uvek da bude čist, suv i na njemu ne sme da bude ulja ili maziva.
- Tečnosti ne smeju da dospeju u unutrašnjost uređaja.
- Koristite suhu krpu za čišćenje kućišta. Nipošto ne koristite benzin, rastvarače ili sredstva za čišćenje koja nagrizzaju plastiku.
- Ukoliko ne koristite litijum-jonski akumulator duže vremena, morate redovno da kontrolišete stanje napunjenosti. Optimalno stanje napunjenosti je između 50 i 80%. Optimalna klima skladištenja je hladna i suva.

NAPOMENA

- ▶ Rezervne delove koji nisu navedeni (kao npr. prekidač) možete da poručite preko naše dežurne servisne službe.

Odlaganje



Ambalaža se sastoji od ekoloških materijala koje možete da odložite putem lokalnih mesta za reciklažu.



Ne bacajte električne alate u kućni otpad!

U skladu sa Evropskom direktivom 2012/19/EU, iskorišćeni električni alati moraju da se sakupljaju odvojeno i da se recikliraju na ekološki prihvatljiv način.



Ne bacajte akumulatoru u kućni otpad

Neispravni ili istrošeni akumulatori moraju da se recikliraju u skladu sa direktivom 2006/66/EC. Vratite baterijski paket i/ili uređaj preko ponudjenog sabirnog centra.

Raspitajte se u Vašoj opštinskoj ili gradskoj upravi o mogućnostima odlaganja dotrajalih električnih alata/baterijskih paketa.



Odložite ambalažu na ekološki prihvatljiv način. Obratite pažnju na oznaku na različitim ambalažnim materijalima i, ako je potrebno, odvojite ambalažne materijale posebno. Ambalažni materijali su označeni skraćenicama (a) i ciframa (b) sa sledećim značenjem: 1-7: Plastika, 20-22: Papir i karton, 80-98: Kompozitni materijali.



O mogućnostima za odlaganje dotrajalih proizvoda saznaćete u Vašoj opštinskoj ili gradskoj upravi.

Servis



Na stranici www.lidl-service.com možete preuzeti ovaj i mnoge druge priručnike, video-snimke o proizvodima i softver.

Pomoću ovog QR koda možete otići direktno na Lidllovu servisnu stranicu (www.lidl-service.com) i uneti broj proizvoda (IAN) 364886_2101 da biste otvorili uputstvo za upotrebu.

Kako izjaviti reklamaciju?

Molimo Vas:

- da pozovete korisnički servis: 021 3000 151
- pošaljete e-mail na: kompernass@lidl.rs
- posetite najbližu Lidl prodavnicu.

Da bismo osigurali najbržu asistenciju, molimo da sačuvate fiskalni račun i date ga na uvid prilikom izjavljivanja reklamacije.

Lidl i proizvođač nisu u mogućnosti da garantuju obezbeđivanje servisiranja i dostupnost rezervnih delova nakon isteka garantnog perioda/ perioda saobraznosti. Ukoliko za tim bude potrebe, putem naše Službe za potrošače možete proveriti dostupnost rezervnih delova i opcije za popravku. Hvala na razumevanju.

GARANCIJA I GARANTNI LIST

Poštovani,

Ovim putem Vas upoznajemo sa Vašim pravima i obavezama koje proističu iz Zakona o zaštiti potrošača, a u pogledu ostvarivanja prava iz garancije.

Ova garancija ni na koji način ne utiče, niti isključuje prava koja kupac ima u skladu sa važećim Zakonom o zaštiti potrošača po osnovu zakonske odgovornosti prodavca za nesaobraznost robe ugovoru koja traje 2 godine od dana kada je roba predata kupcu.

Davalac garancije ovom izjavom preuzima obavezu da kupcima svojih aparata, a pod uslovima definisanim u ovoj izjavi, obezbedi:

- besplatno otklanjanje kvarova u garantnom roku, koji bi nastali kod uobičajene upotrebe ili zbog grešaka u proizvodnji i materijalu, ili
- zamenu aparata, u garantnom roku predviđenim ovom garancijskom izjavom, u slučaju da opravka nije moguća, ili
- ako otklanjanje kvara nije moguće, kupac ima pravo da zahteva od prodavca povrat novca.

Ukupan rok garancije je 5 godina.

Garantni rok počinje da važi od datuma kupovine proizvoda, odnosno od prijema istog od strane kupca, a što se dokazuje fiskalnim računom.

Garancija važi na teritoriji Republike Srbije.

Kupac može da izjavi reklamaciju usmeno u nekom od prodajnih objekata Lidl Srbija KD, odnosno telefonom, pisanim putem ili elektronskim putem na kontakte kompanije Lidl Srbija KD, uz dostavu fiskalnog računa na uvid.

U cilju ispravnog funkcionisanja proizvod se koristi u skladu sa njegovom namenom i Uputstvom za upotrebu.

Na zahtev kupca, koji je izjavljen u garantnom roku, prodavac će izvršiti otklanjanje kvarova i nedostataka na proizvodu u roku predviđenim Zakonom.

Garantni uslovi

Pre obraćanja prodavcu za tehničku pomoć, potrebno je proveriti ispravnost instalacije i ostalih potrebnih uslova naznačenih u Uputstvu za upotrebu.

Kupac je dužan da prodavcu preda sve pripadajuće delove proizvoda koje je preuzeo u trenutku kupovine.

Popravke u roku garancije

Garancija važi počev od dana kada je roba predata kupcu, a na osnovu fiskalnog odsečka. U istom periodu davalac garancije, odnosno prodavac je u obavezi da otkloni sve tehničke kvarove bez naknade, u zakonskom roku.

Garancija ne važi u sledećim slučajevima

1. Ukoliko prodavcu uz aparat nije priložen fiskalni račun sa datumom prodaje.
2. Ukoliko je kvar prouzrokovan udarom groma, strujnim udarom ili sličnim delovanjem spoljne sile na sam uređaj (požar, poplava, naponski udar...).
3. Ukoliko su nastali kvarovi i oštećenja na uređaju posledica delovanja spoljnih uticaja, kao što su: velika vlaga, previsoka i suviše niska temperatura (pucanje cevi usled smrzavanja, oštećenja gumenih delova, rđanje, itd.)
4. Ukoliko proizvod nije korišćen u skladu sa Uputstvom za upotrebu.
5. Ukoliko je proizvod pokušalo da popravi treće neovlašćeno lice.
6. Ukoliko proizvod nije korišćen u skladu sa namenom.
7. Ukoliko je čišćenje i održavanje uređaja urađeno protivno Uputstvu za upotrebu.
8. Ukoliko je proizvod korišćen u profesionalne svrhe.

Garantni rok ne važi kod

- normalnog trošenja kapaciteta akumulatora
- komercijalne upotrebe proizvoda
- oštećenja ili izmena proizvoda od strane kupca
- nepoštovanja propisa u pogledu bezbednosti i održavanja, grešaka u rukovanju
- šteta usled elementarnih nepogoda

Na baterijske pakete serije X 20 V Team dobijate 3 godine garancije od datuma kupovine.

Naziv proizvoda	Aku udarni odvijač 20 V
Model	PDSSAP 20-Li B2
IAN/Serijski broj	364886_2101
Proizvođač	KOMPERNASS HANDELS GMBH, BURGSTRASSE 21, 44867 BOCHUM, NEMAČKA www.kompernass.com
Ovlašćeni serviser	ICOM COMMUNICATIONS doo, Novosadski put 68, 21203 Veternik, Republika Srbija, tel. 021 3000 151, mob. 060 4800 473, e-mail: kompernass@lidl.rs
Datum predaje robe potrošaču	datum sa fiskalnog računa
Uvozi i stavlja u promet	Lidl Srbija KD, Prva južna radna 3, 22330 Nova Pazova, Republika Srbija, tel. 0800-300-180, e-mail: kontakt@lidl.rs

UPOZORENJE!

- ▶ Dajte Vaše uređaje na popravku servisu ili kvalifikovanom električaru, i to samo sa originalnim rezervnim delovima. Na taj način bezbednost uređaja ostaje nepromenjena.
- ▶ Zamenu utikača ili priključnog kabla treba uvek da obavlja proizvođač uređaja ili njegova korisnička služba. Na taj način bezbednost uređaja ostaje nepromenjena.

Prevod originalne Izjave o usklađenosti

Mi, preduzeće KOMPERNASS HANDELS GMBH, lice odgovorno za dokumentaciju:
g. Semi Uguzlu, BURGSTR. 21, 44867 BOHUM, NEMAČKA, ovim izjavljujemo da je ovaj proizvod u skladu sa sledećim standardima, normativnim dokumentima i EZ direktivama:

Direktiva za mašine
(2006/42/EC)

Elektromagnetna kompatibilnost
(2014/30/EU)

RoHS direktiva
(2011/65/EU)*

* Isključivu odgovornost za izdavanje ove Izjave o usklađenosti snosi proizvođač. Gore opisan predmet Izjave ispunjava propise Direktive 2011/65/EU Evropskog parlamenta i saveta od 8. juna 2011. za ograničenje upotrebe određenih opasnih materija u električnim i elektronskim uređajima.

Primenjeni harmonizovani standardi

EN 62841-1:2015
EN 62841-2-2:2014
EN 60335-2-29:2004/A11:2018
EN 60335-1:2012/A2:2019
EN 62233:2008
EN 55014-1:2017/A11:2020
EN 55014-2:2015
EN IEC 61000-3-2:2019
EN 61000-3-2:2014
EN 61000_3-3:2013/A1:2019
EN 61000-3-3:2013
EN IEC 63000:2018

Tip/naziv uređaja: Aku udarni odvijač 20 V PDSSAP 20-Li B2

Godina proizvodnje: 08–2021

Serijski broj: IAN 364886_2101

Bohum, 22.06.2021.



Semi Uguzlu
- Menadžer kvaliteta -

Zadržavamo pravo na tehničke izmene u svrhu daljeg razvoja proizvoda.

Poručivanje rezervnog akumulatora

Kada želite da poručite rezervni akumulator za Vaš uređaj, porudžbinu možete da izvršite na komforan način putem interneta: www.kompernass.com ili telefonom.

Ovaj artikal može nakon kratkog vremena da bude rasprodat, usled ograničene količine na zalihama.



NAPOMENA

- ▶ U nekim zemljama nije moguće onlajn-poručivanje rezervnih delova.
U tom slučaju, molimo Vas da stupite u kontakt sa dežurnom servisnom službom.

Poručivanje telefonom

RS Servis Srbija Tel.: 021 3000 151

Da biste obezbedili brzu obradu Vaše porudžbine, molimo Vas da kod svih upita pripremite broj artikla (npr. IAN 364886_2101) uređaja. Broj artikla se nalazi na tipskoj tablici ili na naslovnoj strani ovog uputstva.

Cuprins

Introducere	30
Utilizarea conform destinației	30
Dotare	30
Furnitura	30
Date tehnice	30
Indicații generale de siguranță pentru sculele electrice	31
1. Siguranța zonei de lucru	32
2. Siguranța electrică	32
3. Siguranța persoanelor	32
4. Utilizarea și manevrarea sculei electrice	33
5. Utilizarea și manevrarea sculei cu acumulator	33
6. Service	34
Indicații de siguranță specifice pentru mașinile de înșurubat cu percuție	34
Accesorii/aparate auxiliare originale	34
Indicații de siguranță pentru încărcătoare	35
Înainte de punerea în funcțiune	35
Încărcarea setului de acumulatori (a se vedea fig. A)	35
Introducerea/scoaterea setului de acumulatori	36
Verificarea nivelului acumulatorului	36
Montarea clemei pentru curea	36
Pornirea/Oprirea	36
Setarea/preselectarea turației/cuplului de strângere	36
Comutarea direcției de rotație	37
Introducerea/schimbarea sculelor	37
Întreținerea și curățarea	37
Eliminarea	37
Garanția Kompernass Handels GmbH	38
Service-ul	39
Importator	39
Declarația de conformitate originală	40
Comandarea acumulatorului de schimb	41
Comanda telefonică	41

MAȘINĂ DE ÎNȘURUBAT FĂRĂ FIR 20 V PDSSAP 20-LI B2

Introducere

Vă felicităm pentru cumpărarea noului dvs. aparat. Ați decis să alegeți un produs de calitate superioară. Instrucțiunile de utilizare fac parte integrantă din acest produs. Acestea cuprind indicații importante privind siguranța, utilizarea și eliminarea. Înainte de utilizarea produsului, familiarizați-vă cu toate indicațiile privind utilizarea și siguranța. Utilizați produsul numai în modul descris și numai în domeniile de utilizare menționate. În cazul transmiterii produsului unei alte persoane, predați-i toate documentele aferente acestuia.

Utilizarea conform destinației

Aparatul este prevăzut pentru înșurubarea și deșurubarea șuruburilor, precum și a strângerii și deșurubării piulițelor. Aparatul prezintă sens de rotire dreapta/stânga, o portsculă cu locaș hexagonal pentru biți 1/4" și o lampă de lucru cu LED. Lampă cu care este echipat aparatul este prevăzută pentru iluminarea zonei directe de lucru a aparatului. Cu ajutorul funcției de percuție rotativă a aparatului, puterea motorului este transformată în mișcări rotative de percuție uniforme. Mecanismul de percuție pornește în timpul strângerii și în timpul deșurubării.

Aparatul este destinat utilizării de către adulți. Adolescenții cu vârsta de peste 16 ani pot utiliza aparatul numai sub supraveghere. Producătorul nu răspunde pentru pagubele cauzate de utilizarea necorespunzătoare sau manipularea incorectă. Utilizați aparatul numai în modul descris și numai în domeniile de utilizare menționate. Este interzisă utilizarea aparatului în scopuri comerciale. Orice altă utilizare sau modificare a aparatului este considerată a fi neconformă și atrage pericole considerabile de accidentare. Producătorul nu își asumă răspunderea pentru prejudiciile rezultate în urma unei utilizări care contravine destinației.

Dotare

- 1 Portsculă
- 1a Manșon de blocare
- 2 Comutator pentru sensul de rotație/blocaj
- 3 Clemă pentru curea
- 3a Șurub de prindere
- 4 Lampă de lucru cu led
- 5 Afișaj cuplu
- 6 Dispozitiv de preselecție a cuplului
- 7 Comutator PORNIT/OPRIT/reglare turajție
- 8 Set de acumulatori*
- 9 Tastă de deblocare a setului de acumulatori
- 10 Încărcător rapid*
- 11 Led indicator acumulator
- 12 Tastă nivel acumulator
- 13 Led roșu de control al încărcării
- 14 Led verde de control al încărcării

Furnitura

- 1 mașină de înșurubat fără fir 20 V
- 1 clemă pentru curea
- 1 geantă de transport
- 1 exemplar instrucțiuni de utilizare

Date tehnice

Mașină de înșurubat fără fir 20 V PDSSAP 20-Li B2

Tensiune nominală	20 V --- (curent continuu)
Transmisia cu	4 trepte de viteză
Turajția nominală la mers în gol	Treapta întâi n_0 0-1900 min ⁻¹ Treapta a doua n_0 0-2400 min ⁻¹ Treapta a treia n_0 0-3050 min ⁻¹ Treapta a patra n_0 0-3600 min ⁻¹
Frecvența de percuție	Treapta întâi 0-1200/min Treapta a doua 0-2400/min Treapta a treia 0-3800/min Treapta a patra 0-4300/min
Trepte cuplu	Treapta întâi 120 Nm Treapta a doua 150 Nm Treapta a treia 190 Nm Treapta a patra 226 Nm

Capacitate maximă
de înșurubare M16
Portsculă 1/4" locaș hexagonal

Acumulator PAP 20 A3*

Tip LITIU-ION
Tensiune nominală 20 V ---
(curent continuu)
Capacitate 4 Ah
Celule 10 (80 Wh)

Încărcător rapid pentru acumulator PLG 20 A3*

INTRARE/Input

Tensiune nominală 230-240 V ~, 50 Hz
(curent alternativ)

Consum nominal 120 W

Siguranță (internă) 3,15 A 

IEȘIRE/Output

Tensiune nominală 21,5 V --- (curent continuu)
Curent nominal 4,5 A

Durată de încărcare cca 60 minute

Clasa de protecție II/ (izolare dublă)

* ACUMULATORUL ȘI ÎNCĂRCĂTORUL NU SUNT
INCLUSE ÎN FURNITURĂ

Valoarea emisiei de zgomot

Valoarea măsurată pentru zgomot determinată
conform EN 62841. Nivelul de zgomot evaluat
A al sculei electrice este în mod tipic de:

Nivelul presiunii acustice	$L_{PA} = 80$ dB (A)
Incertitudine	$K_{PA} = 3$ dB
Nivelul puterii acustice	$L_{WA} = 91$ dB (A)
Incertitudine	$K_{WA} = 3$ dB

Valoarea vibrațiilor emise

Valorile totale ale vibrațiilor (suma vectorială a trei
direcții) determinate conform EN 62841:

Dimensiunea maximă permisă pentru șuruburile și piulițele strânse	$a_h = 2,7$ m/s ²
Incertitudine	$K = 1,5$ m/s ²

Purtați echipament de protecție auditivă!

INDICAȚIE

- ▶ Valorile totale ale vibrațiilor și valorile de emisie a zgomotului indicate au fost măsurate conform unei proceduri de verificare standardizate și pot fi utilizate pentru compararea sculelor electrice.
- ▶ Valorile totale ale vibrațiilor și valorile de emisie a zgomotului indicate pot fi utilizate și pentru o evaluare preliminară a expunerii.

AVERTIZARE!

- ▶ Emisiile de vibrație și zgomot pot varia față de valorile indicate în timpul utilizării efective a sculei electrice, în funcție de modul în care scula electrică este utilizată, în special în funcție de tipul piesei de prelucrat.
- ▶ Încercați să mențineți expunerea la un nivel cât mai redus. Măsurile exemplificative pentru reducerea expunerii la vibrații sunt purtarea mănușilor în timpul utilizării sculei și limitarea timpului de lucru. În acest scop, trebuie luate în considerare toate părțile ciclului de funcționare (de exemplu perioadele în care scula electrică a fost oprită și perioadele în care, deși a fost pornită, a funcționat fără sarcină).



Indicații generale de siguranță pentru suclele electrice

AVERTIZARE!

- ▶ Citiți toate indicațiile de siguranță, instrucțiunile, ilustrațiile și datele tehnice cu care este prevăzută această sculă electrică. Nerespectarea următoarelor instrucțiuni poate cauza electrocutare, incendiu și/sau răni grave.

Păstrați toate indicațiile de siguranță și instrucțiunile pentru consultarea ulterioară.

Noțiunea de „sculă electrică” utilizată în indicațiile de siguranță se referă la sculele electrice alimentate de la rețea (cu cablu de alimentare) și la sculele electrice alimentate cu acumulatori (fără cablu de alimentare).

1. Siguranța zonei de lucru

- a) Păstrați zona de lucru curată și bine iluminată. Dezordinea și zonele de lucru iluminate necorespunzător pot duce la accidentări.
- b) Nu lucrați cu scula electrică în medii cu potențial exploziv în care se găsesc lichide, gaze sau pulberi inflamabile. Sculele electrice produc scântei care pot aprinde pulberea sau vaporii.
- c) În timpul utilizării sculei electrice țineți la distanță copiii și alte persoane. Dacă sunteți distras, puteți pierde controlul asupra aparatului.

2. Siguranța electrică

- a) Fișa de racord a sculei electrice trebuie să se potrivească în priză. Ștecărul nu trebuie modificat în niciun fel.
Nu folosiți adaptoare împreună cu scule electrice protejate prin împământare. Ștecărele nemodificate și prizele adecvate reduc riscul de electrocutare.
- b) Evitați contactul corpului cu suprafețele împământate precum țevi, calorifere, aragaze și frigider. În cazul în care contactul există, riscul de electrocutare este crescut.
- c) Nu expuneți sculele electrice la ploaie sau umezeală. Pătrunderea apei într-un aparat electric crește riscul de electrocutare.
- d) Nu utilizați cablul într-un alt scop decât cel destinat, de exemplu, pentru a transporta sau pentru a suspenda scula electrică sau pentru a trage ștecărul din priză. Feriți cablul de temperaturi ridicate, ulei, muchii ascuțite sau de piese ale aparatului aflate în mișcare. Cablurile deteriorate sau încurcate cresc riscul de electrocutare.
- e) Atunci când lucrați cu o sculă electrică în aer liber, utilizați numai prelungitoare care sunt adecvate și pentru utilizarea în exterior. Utilizarea unui prelungitor adecvat pentru folosirea în exterior reduce riscul de electrocutare.
- f) Dacă utilizarea sculei electrice într-un mediu umed este inevitabilă, utilizați un întrerupător cu protecție contra curenților vagabonzi. Utilizarea unui întrerupător de protecție contra curenților vagabonzi reduce riscul de electrocutare.

3. Siguranța persoanelor

- a) Fiți mereu precaut, fiți atent la ceea ce faceți și acționați în mod rațional atunci când lucrați cu o sculă electrică. Nu utilizați sculele electrice dacă sunteți obosit sau dacă vă aflați sub influența drogurilor, alcoolului sau a medicamentelor. Un moment de neatenție la utilizarea sculei electrice poate duce la răni grave.
- b) Purtați echipament individual de protecție și întotdeauna ochelari de protecție. Purtarea de echipament individual de protecție precum mască antipraf, încălțăminte de protecție antiderapantă, cască de protecție sau echipament de protecție a auzului, în funcție de tipul și utilizarea sculei electrice, reduce riscul de rănire.
- c) Evitați punerea în funcțiune neintenționată. Asigurați-vă că scula electrică este oprită înainte de a o conecta la alimentarea cu curent și/sau la acumulator, de a o lua în mână sau de a o transporta. Transportul sculei electrice cu degetul pe comutator sau conectarea sculei electrice deja pornite la alimentarea cu curent poate provoca accidentări.
- d) Îndepărtați sculele de reglare sau cheile înainte de a porni scula electrică. O sculă sau o cheie care se află într-o piesă rotativă a sculei electrice poate provoca răni.
- e) Evitați pozițiile anormale ale corpului. Asigurați o poziție fixă și păstrați-vă echilibrul în orice moment. Astfel puteți controla mai bine scula electrică în situații neașteptate.
- f) Purtați îmbrăcăminte adecvată. Nu purtați îmbrăcăminte largă sau bijuterii. Țineți părul și îmbrăcăminte departe de componentele mobile. Îmbrăcăminte largă, bijuteriile sau părul lung pot fi agățate de componentele mobile.
- g) Dacă pot fi montate dispozitive de aspirare și de captare a prafului, acestea trebuie conectate și utilizate corect. Utilizarea unui dispozitiv de aspirare a prafului poate reduce expunerea la pericole provocate de praf.

h) Nu considerați că vă aflați în siguranță și nu neglijați regulile de siguranță pentru sculele electrice, chiar dacă sunteți deja familiarizat cu scula electrică după multiple utilizări. Neatenția în acționare poate provoca într-o fracțiune de secundă răniri grave.

4. Utilizarea și manevrarea sculei electrice

- a) Nu suprasolicitați scula electrică. Utilizați pentru lucrarea dvs. scula electrică destinată respectivei lucrări. Cu scula electrică adecvată lucrați mai bine și mai sigur în domeniul de putere specificat.
- b) Nu utilizați nicio sculă electrică al cărei comutator este defect. O sculă electrică a cărei pornire sau oprire nu mai este posibilă, este periculoasă și trebuie reparată.
- c) Scoateți ștecărul din priză și/sau îndepărtați acumulatorul detașabil înainte de a efectua reglaje la aparat, de a schimba piesele capului atașabil sau de a pune scula electrică deoparte. Această măsură de precauție împiedică pornirea neintenționată a sculei electrice.
- d) Nu păstrați sculele electrice neutilizate la îndemâna copiilor. Nu permiteți ca scula electrică să fie utilizată de persoane care nu sunt familiarizate cu aceasta sau care nu au citit aceste instrucțiuni. Sculele electrice sunt periculoase dacă sunt utilizate de persoane fără experiență.
- e) Îngrijiți cu atenție sculele electrice și capetele atașabile. Verificați dacă componentele mobile funcționează ireproșabil și dacă nu se blochează, dacă există componente rupte sau deteriorate în așa fel încât să fie afectată funcționarea sculei electrice. Înainte de utilizarea sculei electrice, solicitați repararea componentelor deteriorate. Multe accidente sunt provocate de întreținerea necorespunzătoare a sculelor electrice.
- f) Mențineți sculele de tăiere ascuțite și curate. Sculele de tăiere îngrijite cu atenție, cu muchii de tăiere ascuțite se blochează mai rar și sunt mai ușor de controlat.

g) Utilizați sculele electrice, capetele atașabile etc. conform acestor instrucțiuni. În același timp aveți în vedere condițiile de lucru și activitatea pe care trebuie să o executați. Utilizarea sculelor electrice pentru alte aplicații decât cele prevăzute poate duce la situații periculoase.

h) Mențineți mânerul și suprafețele de prindere uscate, curate și lipsite de ulei și grăsime. Mânerul și suprafețele de prindere alunecoase nu permit operarea și controlul sigur al sculei electrice în situații neprevăzute.

5. Utilizarea și manevrarea sculei cu acumulator

- a) Încărcați acumulatorii numai cu încărcătoare recomandate de producător. Un încărcător destinat unui anumit tip de acumulatori prezintă pericol de incendiu dacă este utilizat cu alți acumulatori.
- b) Utilizați în sculele electrice numai acumulatorii prevăzuți în acest sens. Utilizarea altor acumulatori poate provoca răniri și pericol de incendiu.
- c) Acumulatorul neutilizat nu trebuie să intre în contact cu agrafe de birou, monede, chei, cuie, șuruburi sau alte obiecte metalice mici care ar putea provoca o șuntare a contactelor. Un scurtcircuit între contactele acumulatorului poate provoca arsuri sau un incendiu.
- d) În cazul unei utilizări necorespunzătoare, din acumulator poate ieși lichid. Evitați contactul cu lichidul. În cazul unui contact accidental, spălați cu apă. Dacă lichidul intră în contact cu ochii, consultați suplimentar un medic. Lichidul scurs din acumulator poate provoca iritații la nivelul pielii sau arsuri.
- e) Nu folosiți un acumulator deteriorat sau modificat. Acumulatorii deteriorați sau modificați se pot comporta într-un mod imprevizibil și pot provoca incendiu, explozie sau pericol de rănire.
- f) Nu expuneți acumulatorul la foc sau la temperaturi prea ridicate. Focul sau temperaturile de peste 130 °C (265 °F) pot cauza o explozie.

- g) Respectați toate indicațiile privind încărcarea și nu încărcați niciodată acumulatorul sau scula cu acumulator în afara domeniului de temperaturi indicat în instrucțiunile de utilizare. Încărcarea greșită sau încărcarea în afara domeniului de temperaturi admis poate distruge acumulatorul și poate crește pericolul de incendiu.



PRECAUȚIE! PERICOL DE EXPLOZIE!
Nu încărcați niciodată bateriile care nu sunt reîncărcabile.



Protejați acumulatorul împotriva căldurii, de exemplu, inclusiv față de radiația solară îndelungată, foc, apă și umezeală. Pericol de explozie.

6. Service

- a) Dispuneți repararea sculei electrice pe care o dețineți numai de către personal calificat și numai cu piese de schimb originale. Astfel se asigură menținerea siguranței sculei electrice.
- b) Nu realizați niciodată lucrări de întreținere la acumulatorii deteriorați. Orice fel de lucrări de întreținere la acumulatori trebuie efectuate numai de către producător sau centrele sale de service autorizate.

Indicații de siguranță specifice pentru mașinile de înșurubat cu percuție

- Purtați echipament de protecție a auzului la găurirea cu percuție. Zgomotul poate provoca pierderea auzului.
- Asigurați piesa de prelucrat. O piesă de prelucrat prinsă cu dispozitive de prindere sau cu o menghină este fixată mai sigur decât cu mâna dvs.
- Țineți scula electrică strâns în mână. La strângerea și desfacerea șuruburilor pot apărea pentru scurt timp cupluri de reacție ridicate.
- Așteptați oprirea sculei electrice înainte de a o așeza. Piesa de schimb se poate bloca și duce la pierderea controlului asupra sculei electrice.
- Țineți scula electrică de suprafețele de prindere izolate atunci când executați lucrări la care scula electrică poate întâlni cabluri electrice ascunse. Contactul șurubului cu un cablu conducător de tensiune poate pune sub tensiune și piesele metalice ale aparatului și poate provoca electrocutarea.

Accesorii/aparate auxiliare originale

- Utilizați numai accesorii și aparate auxiliare indicate în instrucțiunile de utilizare, respectiv a căror prindere este compatibilă cu aparatul.

AVERTIZARE!

- Nu utilizați accesorii care nu au fost recomandate de PARKSIDE. Acest lucru poate provoca electrocutare și incendiu.



ATENȚIE! Suprafață fierbinte.
Pericol de arsuri.

Indicații de siguranță pentru încărcătoare

- Acest aparat poate fi utilizat de copii începând cu vârsta de 8 ani, cât și de persoane cu abilități fizice, senzoriale sau mentale reduse sau fără experiență și fără cunoștințe necesare, dacă sunt supravegheați sau dacă au fost instruiți cu privire la utilizarea în siguranță a acestui aparat și au înțeles pericolele cu privire la acesta. Copiilor le este interzis să se joace cu aparatul. Curățarea și acțiunile de întreținere destinate utilizatorului nu se vor efectua de către copii fără supraveghere.
- Pentru a evita orice risc, la defectarea cablului de alimentare al aparatului, acesta trebuie înlocuit de către producător, de serviciul clienți al acestuia sau de către o altă persoană calificată.



Încărcătorul este destinat exclusiv utilizării în interior.

⚠️ AVERTIZARE!

- Pentru a evita orice risc, la defectarea cablului de alimentare al aparatului, acesta trebuie înlocuit de către producător, serviciul clienți al acestuia sau de către o altă persoană calificată.

⚠️ ATENȚIE!

- ◆ Acest încărcător poate încărca numai următoarele tipuri de baterii: PAP 20 A1/PAP 20 A2/PAP 20 A3/PAP 20 B1/PAP 20 B3.
- ◆ O listă actuală privind compatibilitatea acumulatorilor poate fi consultată la www.Lidl.de/Akku.

Înainte de punerea în funcțiune

Încărcarea setului de acumulatori (a se vedea fig. A)

⚠️ PRECAUȚIE!

- ▶ Scoateți întotdeauna ștecărul din priză înainte de scoaterea sau introducerea setului de acumulatori în încărcător.

INDICAȚIE

- ▶ Nu încărcați setul de acumulatori atunci când temperatura ambiantă se află sub 10 °C sau peste 40 °C. În cazul depozitării îndelungate a unui acumulator litiu-ion, este necesară verificarea periodică a stării de încărcare a acestuia. Starea optimă de încărcare se află în intervalul cuprins între 50 % și 80 %. Climatul de depozitare trebuie să fie uscat și răcoros, cu o temperatură ambiantă între 0 °C și 50 °C.
- ◆ Introduceți setul de acumulatori 8 în încărcătorul rapid 10 (a se vedea fig. A).
- ◆ Introduceți ștecărul în priză. LED-ul verde de control al încărcării 13 luminează scurt, apoi luminează LED-ul roșu de control al încărcării 13.
- ◆ Ledul verde de control 14 semnalează finalizarea procesului de încărcare și faptul că setul de acumulatori 8 este pregătit de utilizare.

⚠️ ATENȚIE!

- ◆ Dacă ledul roșu de control 13 clipește, atunci setul de acumulatori 8 este supraîncălzit și nu poate fi încărcat.
- ◆ Dacă ledul roșu de control și ledul verde de control 13 14 clipește simultan, atunci setul de acumulatori 8 este defect.
- ◆ Introduceți setul de acumulatori 8 în aparat.
- ◆ Deconectați încărcătorul timp de minimum 15 minute între procesele succesive de încărcare. În acest scop scoateți ștecărul din priză.

Introducerea/scoaterea setului de acumulatori

Introducerea setului de acumulatori

- ◆ Așezați comutatorul pentru sensul de rotație ② în poziție centrală (blocaj). Permiteți fixarea setului de acumulatori ③ în mâner.

Scoaterea setului de acumulatori

- ◆ Apăsăți tasta de deblocare ⑨ și scoateți setul de acumulatori ⑧.

Verificarea nivelului acumulatorului

- ◆ Pentru verificarea nivelului acumulatorului apăsați tasta pentru nivelul acumulatorului ⑫. Nivelul, respectiv puterea reziduală, sunt afișate de ledul indicator al acumulatorului ⑪ după cum urmează:
ROȘU/PORTOCALIU/VERDE = nivel maxim de încărcare
ROȘU/PORTOCALIU = nivel mediu de încărcare
ROȘU = nivel scăzut de încărcare – încărcăți acumulatorul

Montarea clemei pentru curea

- ◆ Slăbiți șurubul de prindere 3a cu ajutorul unei șurubelnițe uzuale cu vârf în cruce (nu este inclusă în furnitură).
- ◆ Țineți gaura corespunzătoare a clemei pentru curea ③ peste cea a filetelui șurubului.
- ◆ Strângeți din nou șurubul de prindere 3a.

Pornirea/Oprirea

Pornirea

- ◆ Pentru punerea în funcțiune a aparatului apăsați comutatorul PORNIT/OPRIT ⑦ și țineți-l apăsat. Lampa de lucru cu led ④ se aprinde la apăsarea ușoară sau completă a comutatorului PORNIT/OPRIT ⑦.

În acest mod lampa asigură iluminarea zonei de lucru în condiții de iluminare nefavorabilă.

Oprire

- ◆ Pentru oprirea aparatului eliberați comutatorul PORNIT/OPRIT ⑦.

Setarea/preselectarea turației/cuplului de strângere

- ◆ Apăsăți tasta pentru preselectarea cuplului ⑥ pentru a alege treptat cuplul dorit. Treapta de cuplu selectată este afișată pe afișajul cuplului ⑤.
- ◆ Apăsarea ușoară a comutatorului PORNIT/OPRIT ⑦ determină o turație redusă/cuplu de strângere redus. Turația/cuplul de strângere se mărește prin apăsarea progresivă a comutatorului.
- ◆ Cuplul de strângere depinde de turația/preselectarea cuplului aleasă și de durata percuției.

INDICAȚIE

- ▶ Pentru a strânge bușele, totuși, trebuie selectată cea mai mică setare a cuplului pentru a evita strângerea excesivă.
- ▶ Frâna de motor integrată asigură oprirea rapidă.

ATENȚIE!

- ◆ Cuplul de strângere efectiv se va verifica întotdeauna cu o cheie dinamometrică!

Comutarea direcției de rotație

- ◆ Sensul de rotație se modifică prin apăsarea comutatorului pentru sensul de rotație ② spre dreapta sau spre stânga.

Introducerea/schimbarea sculelor

- ◆ Trageți în față manșonul de blocare 1a. Introduceți o sculă adecvată în portsculă ①.
- ◆ Trageți din nou, în față, manșonul de blocare 1a pentru a putea scoate scula.

Întreținerea și curățarea



AVERTIZARE! PERICOL DE RĂNIRE!
Înainte de toate lucrările la aparat, opriți aparatul și scoateți acumulatorul.

Aparatul nu necesită întreținere.

- Aparatul trebuie să fie permanent curat, uscat și să nu prezinte urme de ulei sau lubrifiant.
- Trebuie evitată pătrunderea lichidelor în interiorul aparatelor.
- Pentru curățarea carcasei, utilizați o lavetă uscată. Nu utilizați niciodată benzină, solvenți sau agenți de curățare care atacă materialul plastic.
- În cazul depozitării îndelungate a unui acumulator litiu-ion, este necesară verificarea periodică a stării de încărcare a acestuia. Starea optimă de încărcare se află în intervalul cuprins între 50 % și 80 %. Climatul optim de depozitare este rece și uscat.

INDICAȚIE

- Piese de schimb nelistate (de exemplu perii de carbon, comutatoare) pot fi comandate prin intermediul liniei noastre telefonice directe de service.

Eliminarea



Ambalajul este format din materiale ecologice pe care le puteți elimina prin intermediul centrelor locale de reciclare.



Nu aruncați sculele electrice în gunoiul menajer!

Conform Directivei europene 2012/19/EU, sculele electrice uzate trebuie colectate separat și eliminate la puncte de reciclare ecologică.



Nu aruncați acumulatorii în gunoiul menajer

Acumulatorii defecți sau consumați trebuie reciclați conform dispozițiilor Directivei 2006/66/EC. Predați setul de acumulatori și/sau aparatul la unul dintre centrele de colectare existente.

Informații privind posibilitățile de eliminare a sculelor electrice/setului de acumulatori scoase din uz pot fi obținute de la administrația locală.



Eliminați ambalajul în mod ecologic. Respectați marcajul de pe diferitele materiale de ambalare și separați-le dacă este cazul. Materialele de ambalare sunt marcate cu abrevieri (a) și cifre (b) cu următoarea semnificație: 1-7: Materiale plastice, 20-22: hârtie și carton, 80-98: materiale compozite.



Informații despre posibilitățile de eliminare a produsului scos din uz pot fi obținute de la administrația locală.

Garanția Kompennass Handels GmbH

Stimate client,

pentru acest aparat se acordă o garanție de 5 ani de la data cumpărării. În cazul în care produsul prezintă deficiențe, beneficiați de drepturi legale față de vânzătorul produsului. Aceste drepturi legale nu sunt limitate prin garanția noastră, prezentată în cele ce urmează.

Condiții de garanție

Perioada de garanție începe de la data cumpărării. Păstrați cu grijă bonul fiscal. Acesta este necesar pentru a dovedi cumpărarea.

Dacă în decurs de 5 ani de la data cumpărării acestui produs apare un defect de material sau de fabricație, produsul va fi reparat sau înlocuit de către noi în mod gratuit sau vi se va restitui prețul de cumpărare, la alegerea noastră. Garanția presupune ca în timpul perioadei de 5 ani să se prezinte aparatul defect și dovada cumpărării (bonul fiscal), precum și o scurtă descriere în scris, în care să se specifice în ce constă defecțiunea și când a survenit aceasta.

Dacă defectul este acoperit de garanția noastră, veți primi înapoi produsul reparat sau unul nou. Timpul de nefuncționare din cauza lipsei de conformitate apărute în cadrul termenului de garanție prelungește termenul de garanție legală de conformitate și cel al garanției comerciale și curge, după caz, din momentul la care a fost adusă la cunoștința vânzătorului lipsa de conformitate a produsului sau din momentul prezentării produsului la vânzător/unitatea service până la aduce-rea produsului în stare de utilizare normală și, respectiv, al notificării în scris în vederea ridicării produsului sau predării efective a produsului către consumator.

Produsele de folosință îndelungată care înlocuiesc produsele defecte în cadrul termenului de garanție vor beneficia de un nou termen de garanție care curge de la data preschimbării produsului.

Pentru pachetele de acumulatori din gama X 20 V Team se acordă o garanție de 3 ani de la data cumpărării.

Perioada de garanție și pretențiile legale privind defectele

Perioada de garanție nu este prelungită după efectuarea reparațiilor realizate în perioada de garanție. Acest lucru este valabil și pentru piesele înlocuite și reparate. Eventualele deteriorări și deficiențe prezente deja la cumpărare trebuie semnalate imediat după dezambalarea produsului. Reparațiile necesare după expirarea perioadei de garanție se efectuează contra cost.

Domeniul de aplicare a garanției

Aparatul a fost produs cu grijă, în conformitate cu orientările stricte privind calitatea și verificat cu rigurozitate înaintea livrării.

Garanția se acordă în caz de defecte de material sau de fabricație. Această garanție nu se extinde asupra componentelor produsului care sunt expuse uzurii normale și care, prin urmare, pot fi considerate piese de uzură sau asupra deteriorărilor apărute la componentele fragile, de exemplu comutatoare sau componente realizate din sticlă.

Această garanție se pierde în cazul în care produsul a fost deteriorat, a fost utilizat sau întreținut în mod necorespunzător. Pentru utilizarea corespunzătoare a produsului trebuie respectate cu strictețe toate indicațiile prezentate în instrucțiunile de utilizare. Trebuie evitate în mod obligatoriu utilizările și acțiunile nerecomandate sau care fac obiectul unor avertizări în cadrul instrucțiunilor de utilizare.

Aparatul este destinat numai uzului privat și nu utilizărilor comerciale. În cazul manevrării abuzive sau necorespunzătoare, al uzului de forță și al intervențiilor care nu au fost realizate de către filiala noastră autorizată de service, garanția își pierde valabilitatea.

Perioada de garanție nu este valabilă pentru

- uzura normală a capacității acumulatorului
- utilizarea comercială a produsului
- deteriorarea sau modificarea produsului de către client
- nerespectarea instrucțiunilor de siguranță și de întreținere, erori de utilizare
- daune cauzate de dezastre naturale

Procedura de acordare a garanției

Pentru a se asigura prelucrarea rapidă a solicitării dvs., urmați instrucțiunile de mai jos:

- Pentru toate solicitările păstrați la îndemână bonul fiscal și numărul articolului (IAN) 364886_2101 ca dovadă a cumpărării.
- Numărul articolului poate fi consultat pe plăcuța cu date tehnice de pe produs, pe o gravură de pe produs, pe coperta instrucțiunilor de utilizare (în partea stângă, jos) sau pe autocolantul de pe partea din spate sau de jos a produsului.
- În cazul în care apar defecte funcționale sau alte defecțiuni, contactați mai întâi **telefonic** sau **prin e-mail** departamentul de service menționat în continuare.
- Apoi puteți expedia produsul înregistrat ca fiind defect la adresa de service care v-a fost comunicată, fără a plăti taxe poștale, anexând dovada cumpărării (bonul fiscal) și indicând în ce constă defectul și când a apărut acesta.



Acest manual, precum și multe alte manuale, videoclipuri cu produsele și software-uri de instalare pot fi descărcate de pe www.lidl-service.com.

Cu ajutorul acestui cod QR puteți accesa direct pagina Lidl de service (www.lidl-service.com) și puteți deschide instrucțiunile de utilizare prin introducerea numărului de articol (IAN) 364886_2101.

⚠️ AVERTIZARE!

- ▶ **Lucrările de reparație a aparatelor se vor realiza numai la centrele de service sau de către electricieni și numai cu piese de schimb originale.** Astfel se asigură menținerea siguranței aparatului.
- ▶ **Solicitați întotdeauna producătorului aparatului sau serviciului clienți al acestuia înlocuirea ștecărului sau a cablului de alimentare.** Astfel se asigură menținerea siguranței aparatului.

Service-ul

RO Service România

Tel.: 0800896637

E-Mail: kompennass@lidl.ro

IAN 364886_2101

Importator

Vă rugăm să aveți în vedere faptul că următoarea adresă nu reprezintă o adresă pentru service. Contactați mai întâi centrul de service indicat.

KOMPERNASS HANDELS GMBH

BURGSTRASSE 21

44867 BOCHUM

GERMANIA

www.kompennass.com

Declarația de conformitate originală

Subscrisa, KOMPERNASS HANDELS GMBH, responsabil cu documentația: domnul Semi Uguzlu, BURGSTR. 21, 44867 BOCHUM, GERMANIA, declară prin prezenta că acest produs corespunde următoarelor norme, documente normative și directive CE:

Directiva privind echipamentele tehnice (2006/42/EC)

Directiva privind compatibilitatea electromagnetică (2014/30/EU)

Directiva privind restricțiile de utilizare a anumitor substanțe periculoase în echipamentele electrice și electronice (RoHS) (2011/65/EU)*

* Responsabilitatea privind redactarea prezentei declarații de conformitate revine exclusiv producătorului. Obiectul declarației descris anterior corespunde prevederilor Directivei 2011/65/EU a Parlamentului European și a Consiliului din 8 iunie 2011 privind restricțiile de utilizare a anumitor substanțe periculoase în echipamentele electrice și electronice.

Norme armonizate aplicate

EN 62841-1:2015

EN 62841-2-2:2014

EN 60335-2-29:2004/A11:2018

EN 60335-1:2012/A2:2019

EN 62233:2008

EN 55014-1:2017/A11:2020

EN 55014-2:2015

EN IEC 61000-3-2:2019

EN 61000-3-2:2014

EN 61000_3-3:2013/A1:2019

EN 61000-3-3:2013

EN IEC 63000:2018

Tip/denumire aparat: Mașină de înșurubat fără fir 20 V PDSSAP 20-Li B2

Anul de fabricație: 08-2021

Număr de serie: IAN 364886_2101

Bochum, 22.06.2021



Semi Uguzlu

- Manager calitate -

Ne rezervăm dreptul asupra modificărilor tehnice în scopul dezvoltării ulterioare.

Comandarea acumulatorului de schimb

Dacă doriți să comandați un acumulator de schimb pentru aparatul dvs., aveți posibilitatea de a comanda comod pe internet, la www.kompernass.com sau telefonic.

Este posibilă epuizarea într-un timp scurt a acestui articol din cauza stocului limitat.



INDICAȚIE

- ▶ În anumite țări nu este posibilă comandarea online a pieselor de schimb.
În acest caz contactați linia directă de service.

Comanda telefonică

RO Service România Tel.: 0800896637

În vederea prelucrării rapide a comenzii dvs., în cazul tuturor cererilor pregătiți numărul de articol (de exemplu, IAN 364886_2101) al aparatului dvs. Numărul articolului poate fi consultat pe plăcuța de fabricație sau pe coperta acestor instrucțiuni.

Περιεχόμενα

Εισαγωγή	44
Προβλεπόμενη χρήση	44
Εξοπλισμός	44
Περιεχόμενο συσκευασίας	44
Τεχνικά χαρακτηριστικά	45
Γενικές υποδείξεις ασφαλείας για τα ηλεκτρικά εργαλεία	46
1. Ασφάλεια του χώρου εργασίας	46
2. Ηλεκτρική ασφάλεια	47
3. Ασφάλεια ατόμων	47
4. Χρήση και χειρισμός του ηλεκτρικού εργαλείου	48
5. Χρήση και χειρισμός του επαναφορτιζόμενου εργαλείου	48
6. Σέρβις	49
Συγκεκριμένες υποδείξεις ασφαλείας για κρουστικά κατσαβίδια	49
Γνήσια εξαρτήματα/πρόσθετες συσκευές	49
Υποδείξεις ασφαλείας για φορτιστές	50
Πριν από τη θέση σε λειτουργία	50
Φόρτιση συστοιχίας συσσωρευτών (βλ. Εικ. Α)	50
Τοποθέτηση/απομάκρυνση της συστοιχίας συσσωρευτών στη/από τη συσκευή	51
Έλεγχος κατάστασης συσσωρευτών	51
Τοποθέτηση κλιπ ζώνης	51
Ενεργοποίηση/Απενεργοποίηση	51
Ρύθμιση/Προεπιλογή αριθμού στροφών/ροπής σύσφιξης	51
Εναλλαγή φοράς περιστροφής	52
Τοποθέτηση/Αλλαγή εργαλείων	52
Συντήρηση και καθαρισμός	52
Απόρριψη	52
Εγγύηση της Kompernass Handels GmbH	53
Σέρβις	54
Εισαγωγέας	54
Αυθεντική δήλωση συμμόρφωσης	55
Παραγγελία ανταλλακτικού συσσωρευτή	56
Τηλεφωνική παραγγελία	56

ΕΠΑΝΑΦΟΡΤΙΖΟΜΕΝΟ ΠΑΛΜΙΚΟ ΚΑΤΣΑΒΙΔΙ 20 V PDSSAP 20-Li B2

Εισαγωγή

Συγχαρητήρια για την αγορά της νέας σας συσκευής. Το προϊόν που αποκτήσατε είναι ένα προϊόν υψηλής ποιότητας. Οι οδηγίες χρήσης αποτελούν τμήμα αυτού του προϊόντος. Περιλαμβάνουν σημαντικές υποδείξεις για την ασφάλεια, τη χρήση και την απόρριψη. Πριν από τη χρήση του προϊόντος, εξοικειωθείτε με όλες τις υποδείξεις χειρισμού και ασφάλειας. Χρησιμοποιείτε το προϊόν αποκλειστικά όπως περιγράφεται και για τους αναφερόμενους τομείς χρήσης. Σε περίπτωση παράδοσης του προϊόντος σε τρίτους, παραδώστε μαζί και όλα τα έγγραφα.

Προβλεπόμενη χρήση

Αυτή η συσκευή προορίζεται για το βίδωμα και το ξεβίδωμα βιδών, καθώς και για τη σύσφιξη και τη χαλάρωση παξιμαδιών. Η συσκευή διαθέτει δεξιόστροφη/αριστερόστροφη λειτουργία, μια υποδοχή μτυών εσωτερικού εξάγωνου 1/4" και μια λυχνία εργασίας LED. Το φως αυτής της συσκευής προορίζεται για τον φωτισμό του άμεσου χώρου εργασίας της συσκευής. Με τη λειτουργία περιστρεφόμενης κρούσης της συσκευής, η ισχύς του μοτέρ μετατρέπεται σε ομοιόμορφες περιστροφικές κρούσεις. Ο μηχανισμός κρούσης ενεργοποιείται κατά τη σύσφιξη και τη χαλάρωση.

Η συσκευή προορίζεται για χρήση από ενήλικες. Νέοι άνω των 16 ετών επιτρέπεται να χρησιμοποιούν τη συσκευή μόνο υπό επίβλεψη. Ο κατασκευαστής δεν φέρει ευθύνη για βλάβες που προκαλούνται από χρήση μη σύμφωνη με τους κανονισμούς ή από λανθασμένο χειρισμό.

Χρησιμοποιείτε τη συσκευή μόνο όπως περιγράφεται και για τους αναφερόμενους τομείς χρήσης.

Η συσκευή δεν προορίζεται για επαγγελματική χρήση. Κάθε άλλη χρήση ή μετατροπή της συσκευής θεωρείται μη σύμφωνη με τους κανονισμούς και ενέχει σημαντικούς κινδύνους ατυχημάτων. Για βλάβες από χρήση μη σύμφωνη με τους κανονισμούς, ο κατασκευαστής δεν αναλαμβάνει καμία ευθύνη.

Εξοπλισμός

- 1 Υποδοχή εργαλείων
- 1a Υποδοχή ασφάλισης
- 2 Διακόπτης εναλλαγής φοράς περιστροφής / Φραγή
- 3 Κλιπ ζώνης
- 3a Βίδα στερέωσης
- 4 Λυχνία LED εργασίας
- 5 Ένδειξη ροπής στρέψης
- 6 Προεπιλογής ροπής στρέψης
- 7 Διακόπτης ON/OFF/Ρυθμιστής αριθμού στροφών
- 8 Συστοιχία συσσωρευτών*
- 9 Πλήκτρο για την απασφάλιση της συστοιχίας συσσωρευτών
- 10 Ταχυφορτιστής*
- 11 LED ένδειξης συσσωρευτών
- 12 Πλήκτρο κατάστασης συσσωρευτών
- 13 Κόκκινη λυχνία LED ελέγχου φόρτισης
- 14 Πράσινη λυχνία LED ελέγχου φόρτισης

Περιεχόμενο συσκευασίας

- 1 Επαναφορτιζόμενο παλμικό κατσαβίδι 20 V
- 1 Κλιπ ζώνης
- 1 Βαλιτσάκι μεταφοράς
- 1 Εγχειρίδιο οδηγιών χρήσης

Τεχνικά χαρακτηριστικά

Επαναφορτιζόμενο παλμικό κατασβίδι 20 V PDSSAP 20-Li B2

Ονομαστική τάση	20 V \equiv (συνεχές ρεύμα)
Μηχανισμός μετάδοσης	Μηχανισμός 4 ταχυτήτων
Ονομαστικός αριθμός στροφών ρελαντί	1η βαθμίδα n_0 0-1900 min ⁻¹ 2η βαθμίδα n_0 0-2400 min ⁻¹ 3η βαθμίδα n_0 0-3050 min ⁻¹ 4η βαθμίδα n_0 0-3600 min ⁻¹
Ρυθμός κρούσης	1η βαθμίδα 0-1200/min 2η βαθμίδα 0-2400/min 3η βαθμίδα 0-3800/min 4η βαθμίδα 0-4300/min
Βαθμίδες ροπής στρέψης	1η βαθμίδα 120 Nm 2η βαθμίδα 150 Nm 3η βαθμίδα 190 Nm 4η βαθμίδα 226 Nm
Μέγ. απόδοση βιδώματος	M16
Υποδοχή εργαλείων	1/4" εξάγωνο
Συσσωρευτής PAP 20 A3*	
Τύπος	ΛΙΘΙΟΥ-ΙΟΝΤΩΝ
Ονομαστική τάση	20 V \equiv (συνεχές ρεύμα)
Χωρητικότητα	4 Ah
Στοιχεία	10 (80 Wh)

Ταχυφορτιστής συσσωρευτών PLG 20 A3*

ΕΙΣΟΔΟΣ/Input

Ονομαστική τάση	230-240 V ~, 50 Hz (εναλλασσόμενο ρεύμα)
-----------------	---

Ονομαστική κατανάλωση 120 W

Ασφάλεια (εσωτερικά)	3,15 A 
----------------------	--

ΕΞΟΔΟΣ/Output

Ονομαστική τάση	21,5 V \equiv (συνεχές ρεύμα)
-----------------	------------------------------------

Ονομαστικό ρεύμα 4,5 A

Διάρκεια φόρτισης περ. 60 λεπτά

Κατηγορία προστασίας II/□ (διπλή μόνωση)

* Ο ΣΥΣΣΩΡΕΥΤΗΣ ΚΑΙ Ο ΦΟΡΤΙΣΤΗΣ ΔΕΝ ΠΕΡΙΛΑΜΒΑΝΟΝΤΑΙ ΣΤΟ ΠΑΚΕΤΟ ΠΑΡΑΔΟΣΗΣ

Τιμή εκπομπής θορύβου

Τιμή μέτρησης για θόρυβο προσδιορισμένη σύμφωνα με το EN 62841. Το επίπεδο θορύβου Α-στάθμισσης του ηλεκτρικού εργαλείου ανέρχεται συνήθως:

Στάθμη ηχητικής πίεσης	$L_{PA} = 80$ dB (A)
Αβεβαιότητα	$K_{PA} = 3$ dB
Στάθμη ηχητικής ισχύος	$L_{WA} = 91$ dB (A)
Αβεβαιότητα	$K_{WA} = 3$ dB

Τιμή εκπομπής κραδασμών

Οι ολικές τιμές κραδασμών (διανυσματικό άθροισμα τριών κατευθύνσεων) υπολογίστηκαν σύμφωνα με το πρότυπο EN 62841:

Σύσφιξη βιδών και παξιμαδιών μέγιστου επιτρεπόμενου μεγέθους	$a_h = 2,7$ m/s ²
Αβεβαιότητα	$K = 1,5$ m/s ²

Φοράτε προστασία για την ακοή!

ΥΠΟΔΕΙΞΗ

- ▶ Οι αναφερόμενες συνολικές τιμές κραδασμών και οι αναφερόμενες τιμές εκπομπής θορύβου έχουν μετρηθεί σύμφωνα με μια πρότυπη διαδικασία ελέγχου και μπορούν να χρησιμοποιηθούν για τη σύγκριση ενός ηλεκτρικού εργαλείου με ένα άλλο.
- ▶ Οι αναφερόμενες τιμές εκπομπής κραδασμών και οι αναφερόμενες τιμές εκπομπής θορύβου μπορούν, επίσης, να χρησιμοποιηθούν για μια αρχική εκτίμηση του φορτίου.

⚠ ΠΡΟΕΙΔΟΠΟΙΗΣΗ!

- ▶ Οι εκπομπές κραδασμών και θορύβου μπορεί, κατά τη διάρκεια της πραγματικής χρήσης του ηλεκτρικού εργαλείου, να αποκλίνουν από τις αναφερόμενες τιμές ανάλογα με το είδος και τον τρόπο που χρησιμοποιείται το ηλεκτρικό εργαλείο, κυρίως ανάλογα με το είδος του τεμαχίου επεξεργασίας.
- ▶ Προσπαθείτε να διατηρείτε την επιβάρυνση σε όσο το δυνατόν χαμηλότερα επίπεδα. Παραδειγματικά μέτρα μείωσης της επιβάρυνσης λόγω δονήσεων είναι η χρήση γαντιών κατά τη χρήση του εργαλείου και ο περιορισμός του χρόνου εργασίας. Εδώ πρέπει να συνυπολογίζονται όλα τα μέρη του κύκλου εργασίας (παραδείγματος χάριν, χρόνοι κατά τους οποίους το ηλεκτρικό εργαλείο είναι απενεργοποιημένο και χρόνοι κατά τους οποίους είναι μεν ενεργοποιημένο, αλλά λειτουργεί χωρίς φορτίο).

**Γενικές υποδείξεις ασφαλείας για τα ηλεκτρικά εργαλεία****⚠ ΠΡΟΕΙΔΟΠΟΙΗΣΗ!**

- ▶ Διαβάστε όλες τις υποδείξεις ασφαλείας, τις οδηγίες, τις εικόνες και τα τεχνικά χαρακτηριστικά που συνοδεύουν αυτό το ηλεκτρικό εργαλείο. Παραλείψεις κατά την πήρηση των παρακάτω οδηγιών μπορούν να προκαλέσουν ηλεκτροπληξία, πυρκαγιά και/ή σοβαρούς τραυματισμούς.

Φυλάξτε όλες τις υποδείξεις ασφαλείας και τις οδηγίες για να μπορείτε να ανατρέξετε σε αυτές μελλοντικά.

Ο χρησιμοποιούμενος σε αυτές τις υποδείξεις ασφαλείας όρος «Ηλεκτρικό εργαλείο» αναφέρεται σε ηλεκτρικά εργαλεία (με καλώδιο ρεύματος) που λειτουργούν με ρεύμα και σε ηλεκτρικά εργαλεία (χωρίς καλώδιο ρεύματος) που λειτουργούν με συσσωρευτή.

1. Ασφάλεια του χώρου εργασίας

- α) Διατηρείτε τον χώρο εργασίας σας καθαρό και με καλό φωτισμό. Η ακαταστασία και οι μη φωτισμένοι χώροι εργασίας μπορούν να οδηγήσουν σε ατυχήματα.
- β) Μην εργάζεστε με το ηλεκτρικό εργαλείο σε περιβάλλον, όπου υπάρχει κίνδυνος έκρηξης, εύφλεκτα υγρά, αέρια ή σκόνης. Τα ηλεκτρικά εργαλεία δημιουργούν σπινθήρες, οι οποίοι μπορούν να προκαλέσουν ανάφλεξη στη σκόνη ή στους ατμούς.
- γ) Κρατάτε τα παιδιά και άλλα άτομα μακριά κατά τη χρήση του ηλεκτρικού εργαλείου. Σε περίπτωση διάσπασης της προσοχής, μπορεί να χάσετε τον έλεγχο της συσκευής.

2. Ηλεκτρική ασφάλεια

- α) Το βύσμα σύνδεσης του ηλεκτρικού εργαλείου πρέπει να ταιριάζει στην πρίζα. Το βύσμα δεν επιτρέπεται να τροποποιηθεί με κανέναν τρόπο. Μη χρησιμοποιείτε βύσματα προσαρμογών μαζί με γειωμένα ηλεκτρικά εργαλεία. Τα βύσματα που δεν έχουν τροποποιηθεί και οι κατάλληλες πρίζες μειώνουν τον κίνδυνο ηλεκτροπληξίας.
- β) Αποφεύγετε τη σωματική επαφή με γειωμένες επιφάνειες, όπως σωλήνες, θερμαντικά σώματα, εστίες και ψυγεία. Υπάρχει αυξημένος κίνδυνος λόγω ηλεκτροπληξίας, όταν το σώμα σας είναι γειωμένο.
- γ) Κρατάτε τα ηλεκτρικά εργαλεία μακριά από τη βροχή ή την υγρασία. Η διείσδυση νερού σε μια ηλεκτρική συσκευή αυξάνει τον κίνδυνο ηλεκτροπληξίας.
- δ) Μη χρησιμοποιείτε το καλώδιο άσκοπα, π.χ. για να μεταφέρετε το ηλεκτρικό εργαλείο, να το κρεμάσετε ή για να αποσυνδέσετε το βύσμα από την πρίζα. Κρατάτε το καλώδιο μακριά από υψηλές θερμοκρασίες, λάδια, αιχμηρές άκρες ή κινούμενα τμήματα της συσκευής. Τα φθαρμένα ή μπερδεμένα καλώδια αυξάνουν τον κίνδυνο ηλεκτροπληξίας.
- ε) Όταν εργάζεστε με ένα ηλεκτρικό εργαλείο σε εξωτερικό χώρο, χρησιμοποιείτε αποκλειστικά εγκεκριμένα για εξωτερικούς χώρους καλώδια προέκτασης. Η χρήση κατάλληλου για εξωτερικούς χώρους καλωδίου προέκτασης μειώνει τον κίνδυνο ηλεκτροπληξίας.
- στ) Εάν δεν μπορεί να αποφευχθεί η λειτουργία του ηλεκτρικού εργαλείου σε υγρό περιβάλλον, χρησιμοποιείτε διακόπτη ασφαλείας. Η χρήση διακόπτη ασφαλείας μειώνει τον κίνδυνο ηλεκτροπληξίας.

3. Ασφάλεια ατόμων

- α) Να είστε πάντα προσεκτικοί, προσέχετε τι κάνετε και χρησιμοποιείτε τη λογική όταν εργάζεστε με ένα ηλεκτρικό εργαλείο. Μη χρησιμοποιείτε ηλεκτρικά εργαλεία, εάν είστε κουρασμένοι ή υπό την επήρεια ναρκωτικών, αλκοόλ ή φαρμάκων. Μια μόνο στιγμή απροσεξίας κατά τη χρήση του ηλεκτρικού εργαλείου αρκεί για να προκληθούν σοβαροί τραυματισμοί.

- β) Φοράτε μέσα ατομικής προστασίας και πάντα γυαλιά προστασίας. Όταν φοράτε μέσα ατομικής προστασίας, όπως μάσκα για τη σκόνη, αντιλιοσθητικά υποδήματα ασφαλείας, κράνος ή προστασία για την ακοή, ανάλογα με το είδος και τη χρήση του ηλεκτρικού εργαλείου, μειώνεται ο κίνδυνος τραυματισμών.
- γ) Αποφεύγετε μια μη ηθελημένη θέση σε λειτουργία. Βεβαιώνετε ότι το ηλεκτρικό εργαλείο έχει απενεργοποιηθεί, προτού το συνδέσετε στην τροφοδοσία ρεύματος και/ή τον συσσωρευτή, το σηκώσετε ή το μεταφέρετε. Όταν μεταφέρετε το ηλεκτρικό εργαλείο και έχετε το δάχτυλο στον διακόπτη ή συνδέετε το ηλεκτρικό εργαλείο ενεργοποιημένο στην παροχή ρεύματος, μπορεί να προκληθούν ατυχήματα.
- δ) Απομακρύνετε εργαλεία ρύθμισης ή μηχανικά κλειδιά πριν ενεργοποιήσετε το ηλεκτρικό εργαλείο. Ένα εργαλείο ή κλειδί, το οποίο βρίσκεται σε ένα περιστρεφόμενο τμήμα του ηλεκτρικού εργαλείου, μπορεί να οδηγήσει σε τραυματισμούς.
- ε) Αποφεύγετε λανθασμένες στάσεις του σώματος. Φροντίζετε για μια ασφαλή στάση και διατηρείτε πάντα την ισορροπία. Έτσι, μπορείτε να ελέγχετε το ηλεκτρικό εργαλείο καλύτερα σε μη αναμενόμενες καταστάσεις.
- στ) Φοράτε κατάλληλο ρουχισμό. Μη φοράτε μακριά ρούχα ή κοσμήματα. Κρατάτε τα μαλλιά και τα ρούχα μακριά από κινούμενα τμήματα. Τα χαλαρά ρούχα, τα κοσμήματα ή τα μακριά μαλλιά μπορούν να πιαστούν από κινούμενα τμήματα.
- ζ) Εάν μπορούν να συναρμολογηθούν διατάξεις αναρρόφησης και συλλογής σκόνης, αυτές θα πρέπει να συνδέονται και να χρησιμοποιούνται σωστά. Η χρήση μιας διάταξης αναρρόφησης σκόνης μπορεί να μειώσει τους κινδύνους από τη σκόνη.
- η) Μην υπερεκτιμάτε τον εαυτό σας και μην αγνοείτε τους κανόνες ασφαλείας για τα ηλεκτρικά εργαλεία, ακόμη και εάν έχετε εξοικειωθεί με το ηλεκτρικό εργαλείο μετά από συχνή χρήση. Απρόσεκτες ενέργειες μπορούν να οδηγήσουν μέσα σε κλάσματα του δευτερολέπτου σε σοβαρούς τραυματισμούς.

4. Χρήση και χειρισμός του ηλεκτρικού εργαλείου

- α) Μην καταπονείτε το ηλεκτρικό εργαλείο. Χρησιμοποιείτε για την εργασία σας το αντίστοιχο ηλεκτρικό εργαλείο. Με το κατάλληλο ηλεκτρικό εργαλείο εργάζεστε καλύτερα και ασφαλέστερα στο δοθέν πεδίο απόδοσης.
- β) Μη χρησιμοποιείτε ηλεκτρικά εργαλεία των οποίων ο διακόπτης έχει χαλάσει. Ένα ηλεκτρικό εργαλείο, το οποίο δεν μπορεί πλέον να ενεργοποιηθεί ή απενεργοποιηθεί, είναι επικίνδυνο και πρέπει να επισκευαστεί.
- γ) Αποσυνδέετε το βύσμα από την πρίζα και/ή αφαιρείτε τον αποσπώμενο συσσωρευτή, πριν διεξάγετε ρυθμίσεις στη συσκευή, πριν αλλάζετε μέρη του εργαλείου χρήσης ή πριν αποθηκεύσετε το ηλεκτρικό εργαλείο. Αυτό το μέτρο ασφαλείας εμποδίζει τη μη ηθελημένη εκκίνηση του ηλεκτρικού εργαλείου.
- δ) Φυλάτε τα μη χρησιμοποιημένα ηλεκτρικά εργαλεία σε σημεία μη προσβάσιμα για τα παιδιά. Μην επιτρέπετε να χρησιμοποιούν το ηλεκτρικό εργαλείο άτομα, τα οποία δεν έχουν εξοικειωθεί μαζί του ή δεν έχουν διαβάσει αυτές τις οδηγίες. Τα ηλεκτρικά εργαλεία είναι επικίνδυνα, όταν χρησιμοποιούνται από άτομα χωρίς εμπειρία.
- ε) Φροντίζετε τα ηλεκτρικά εργαλεία και τα εργαλεία χρήσης με προσοχή. Ελέγχετε εάν τα κινούμενα μέρη λειτουργούν σωστά και δεν μαγκώνουν, εάν κάποια μέρη έχουν σπάσει ή παρουσιάζουν τέτοια βλάβη που θα μπορούσε να επηρεάσει τη λειτουργία του ηλεκτρικού εργαλείου. Τα εξαρτήματα που έχουν υποστεί βλάβη πρέπει να επισκευάζονται πριν από τη χρήση του ηλεκτρικού εργαλείου. Πολλά από τα ατυχήματα οφείλονται στην κακή συντήρηση των ηλεκτρικών εργαλείων.
- στ) Διατηρείτε τα εργαλεία κοπής αιχμηρά και καθαρά. Τα εργαλεία κοπής, των οποίων η φροντίδα έχει εκτελεστεί με προσοχή και τα οποία διαθέτουν αιχμηρές ακμές κοπής, μαγκώνουν λιγότερο και είναι ευκολότερα στον χειρισμό.

- ζ) Χρησιμοποιείτε το ηλεκτρικό εργαλείο, τα εργαλεία χρήσης κλπ. σύμφωνα με αυτές τις οδηγίες. Λαμβάνετε υπόψη τις συνθήκες εργασίας και την προς διεξαγωγή ενέργεια. Η χρήση ηλεκτρικών εργαλείων για διαφορετικές από τις προβλεπόμενες χρήσεις μπορεί να οδηγήσει σε επικίνδυνες καταστάσεις.
- η) Οι χειρολαβές και οι επιφάνειες των εργαλείων πρέπει να είναι στεγνές, καθαρές, χωρίς λάδια και γράσα. Οι ολισθηρές λαβές και επιφάνειες δεν επιτρέπουν τον ασφαλή χειρισμό και έλεγχο του ηλεκτρικού εργαλείου σε απρόβλεπτες καταστάσεις.

5. Χρήση και χειρισμός του επαναφορτιζόμενου εργαλείου

- α) Φορτίζετε τους συσσωρευτές μόνο με φορτιστές που προτείνει ο κατασκευαστής. Σε περίπτωση χρήσης φορτιστών κατάλληλων για συγκεκριμένο τύπο συσσωρευτών με διαφορετικούς συσσωρευτές, υπάρχει κίνδυνος πυρκαγιάς.
- β) Χρησιμοποιείτε μόνο τους προβλεπόμενους συσσωρευτές στα ηλεκτρικά εργαλεία. Σε περίπτωση χρήσης διαφορετικών συσσωρευτών, ενδέχεται να προκληθούν τραυματισμοί και πυρκαγιά.
- γ) Όταν δεν χρησιμοποιείται ο συσσωρευτής, πρέπει να φυλάσσεται μακριά από συνδετήρες, νομίσματα, κλειδιά, καρφιά, βίδες ή άλλα μικρά μεταλλικά αντικείμενα, τα οποία θα μπορούσαν να προκαλέσουν γεφύρωση των επαφών. Τυχόν βραχυκύκλωμα μεταξύ των επαφών του συσσωρευτή μπορεί να έχει ως επακόλουθο εγκαύματα ή πυρκαγιά.
- δ) Σε περίπτωση εσφαλμένης χρήσης, ενδέχεται να εξέλθει υγρό από τον συσσωρευτή. Αποφεύγετε την επαφή με το υγρό. Σε περίπτωση τυχαίας επαφής, ξεπλύνετε με νερό. Εάν το υγρό έλθει σε επαφή με τα μάτια, ζητήστε ιατρική βοήθεια. Το εκρέον υγρό των συσσωρευτών μπορεί να προκαλέσει δερματικούς ερεθισμούς ή εγκαύματα.
- ε) Μη χρησιμοποιείτε κατεστραμμένους ή τροποποιημένους συσσωρευτές. Οι κατεστραμμένοι ή τροποποιημένοι συσσωρευτές έχουν απρόβλεπτη συμπεριφορά και ενδέχεται να προκαλέσουν φωτιά, έκρηξη ή τραυματισμούς.

στ) Μην εκθέτετε τους συσσωρευτές σε φωτιά ή υψηλές θερμοκρασίες. Η φωτιά ή θερμοκρασίες άνω των 130°C (265°F) μπορεί να οδηγήσουν σε έκρηξη.

ζ) Τηρείτε όλες τις οδηγίες σχετικά με τη φόρτιση και μη φορτίζετε ποτέ τον συσσωρευτή ή το επαναφορτιζόμενο εργαλείο εκτός του εύρους θερμοκρασιών που αναγράφεται στις οδηγίες χρήσης. Λανθασμένη φόρτιση ή φόρτιση εκτός του επιτρεπόμενου εύρους θερμοκρασίας μπορεί να προκαλέσει ζημιά στον συσσωρευτή και να αυξήσει τον κίνδυνο πυρκαγιάς.



ΠΡΟΣΟΧΗ! ΚΙΝΔΥΝΟΣ ΕΚΡΗΞΗΣ!

Μη φορτίζετε ποτέ μη επαναφορτιζόμενες μπαταρίες.



Προστατεύετε τον συσσωρευτή από υψηλές θερμοκρασίες, καθώς και π.χ. από συνεχή ηλιακή ακτινοβολία, φωτιά, νερό και υγρασία. Υπάρχει κίνδυνος έκρηξης.

6. Σέρβις

α) Το ηλεκτρικό εργαλείο σας πρέπει να επισκευάζεται αποκλειστικά από καταρτισμένο και εξειδικευμένο προσωπικό και μόνο με γνήσια ανταλλακτικά. Κατά αυτό τον τρόπο, διατηρείται η ασφάλεια του ηλεκτρικού εργαλείου.

β) Μην προβαίνετε ποτέ σε εργασίες συντήρησης σε συσσωρευτές που έχουν υποστεί βλάβη. Οποιαδήποτε εργασία συντήρησης συσσωρευτών πρέπει να διεξάγεται αποκλειστικά από τον κατασκευαστή ή εξουσιοδοτημένα σημεία εξυπηρέτησης πελατών.

Συγκεκριμένες υποδείξεις ασφαλείας για κρουστικά κατασβίδια

- Χρησιμοποιείτε προστατευτικά ακοής κατά το βίδωμα με κρούση. Η επίδραση του θορύβου μπορεί να επιφέρει απώλεια της ακοής.
- Ασφαλιζετε το τεμάχιο επεξεργασίας. Ένα τεμάχιο επεξεργασίας που συγκρατείται με διατάξεις στερέωσης ή μέγγενη συγκρατείται καλύτερα από ό,τι με το χέρι.
- Κρατάτε το ηλεκτρικό εργαλείο σταθερά. Κατά τη σύσφιξη και χαλάρωση των βιδών, ενδέχεται να παρατηρηθούν στιγμιαία υψηλές ροπές αντίδρασης.
- Περιμένετε μέχρι να ακινητοποιηθεί το ηλεκτρικό εργαλείο, προτού το αποθέσετε. Το εργαλείο χρήσης ενδέχεται να μαγκώσει και να προκληθεί απώλεια του ελέγχου του ηλεκτρικού εργαλείου.
- Πιάνετε το ηλεκτρικό εργαλείο από τις μονωμένες επιφάνειες των λαβών, όταν διεξάγετε εργασίες, κατά τις οποίες η βίδα μπορεί να συναντήσει κρυμμένους αγωγούς ρεύματος. Η επαφή της βίδας με ένα ρευματοφόρο αγωγό θέτει υπό τάση ακόμη και μεταλλικά τμήματα της συσκευής, προκαλώντας ηλεκτροπληξία.

Γνήσια εξαρτήματα/πρόσθετες συσκευές

- Χρησιμοποιείτε μόνο εξαρτήματα και πρόσθετες συσκευές που αναφέρονται στις οδηγίες χρήσης ή που οι υποδοχές τους είναι συμβατές με τη συσκευή.

⚠️ ΠΡΟΕΙΔΟΠΟΙΗΣΗ!

- Μη χρησιμοποιείτε αξεσουάρ, τα οποία δε συστήνονται από την PARKSIDE. Σε αντίθετη περίπτωση, μπορεί να προκληθεί ηλεκτροπληξία και πυρκαγιά.



ΠΡΟΣΟΧΗ! Καυτή επιφάνεια. Κίνδυνος εγκαύματος.

Υποδείξεις ασφαλείας για φορτιστές

- Αυτή η συσκευή επιτρέπεται να χρησιμοποιείται από παιδιά από 8 ετών και άνω, καθώς και από άτομα με περιορισμένες φυσικές, αισθητηριακές ή νοητικές ικανότητες ή ελλείψεις από άποψη εμπειρίας και γνώσεων, εφόσον επιβλέπονται ή έχουν ενημερωθεί αναφορικά με την ασφαλή χρήση της συσκευής και κατανοούν τους πιθανούς κινδύνους. Απαγορεύεται η χρήση της συσκευής από παιδιά ως παιχνίδι. Ο καθαρισμός και η συντήρηση από τον χρήστη δεν επιτρέπεται να διεξάγονται από παιδιά, χωρίς επίβλεψη.
- Εάν το καλώδιο σύνδεσης δικτύου της συσκευής υποστεί βλάβη, πρέπει να αντικατασταθεί από τον κατασκευαστή ή το τμήμα εξυπηρέτησης πελατών ή ένα αντίστοιχα εξειδικευμένο άτομο, ώστε να αποφευχθούν τυχόν κίνδυνοι.



Ο φορτιστής είναι κατάλληλος για λειτουργία μόνο σε εσωτερικούς χώρους.

ΠΡΟΕΙΔΟΠΟΙΗΣΗ!

- Εάν το καλώδιο σύνδεσης δικτύου της συσκευής υποστεί βλάβη, πρέπει να αντικατασταθεί από τον κατασκευαστή ή το τμήμα εξυπηρέτησης πελατών ή ένα αντίστοιχα εξειδικευμένο άτομο, ώστε να αποφευχθούν τυχόν κίνδυνοι.

ΠΡΟΣΟΧΗ!

- ◆ Αυτός ο φορτιστής ενδείκνυται για τη φόρτιση μόνο των ακόλουθων μπαταριών: PAP 20 A1/PAP 20 A2/PAP 20 A3/PAP 20 B1/PAP 20 B3.
- ◆ Μπορείτε να βρείτε την τρέχουσα συμβατότητα συσσωρευτών στην ηλεκτρονική διεύθυνση www.lidl.de/Akku.

Πριν από τη θέση σε λειτουργία

Φόρτιση συστοιχίας συσσωρευτών (βλ. Εικ. Α)

ΠΡΟΣΟΧΗ!

- ▶ Αποσυνδέετε πάντα το βύσμα, πριν από την αφαίρεση της συστοιχίας συσσωρευτών από τον φορτιστή ή την τοποθέτησή της σε αυτόν.

ΥΠΟΔΕΙΞΗ

- ▶ Ποτέ μη φορτίζετε τη συστοιχία συσσωρευτών, όταν η θερμοκρασία περιβάλλοντος βρίσκεται κάτω των 10 ή άνω των 40°C. Εάν απαιτείται αποθήκευση ενός συσσωρευτή λιθίου-iónτων για μεγάλο χρονικό διάστημα, πρέπει να ελέγχεται τακτικά η κατάσταση φόρτισής του. Η ιδανική κατάσταση φόρτισης κυμαίνεται μεταξύ 50% και 80%. Το κλίμα αποθήκευσης πρέπει να είναι δροσερό και ξηρό σε θερμοκρασία περιβάλλοντος μεταξύ 0 και 50°C.
- ◆ Τοποθετήστε τη συστοιχία συσσωρευτών **8** στον ταχυφορτιστή **10** (βλ. Εικ Α).
- ◆ Συνδέστε το βύσμα στην πρίζα. Η πράσινη λυχνία LED ελέγχου φόρτισης **14** ανάβει σύντομα, στη συνέχεια ανάβει η κόκκινη λυχνία LED ελέγχου φόρτισης **13**.
- ◆ Η πράσινη λυχνία LED ελέγχου **14** σηματοδοτεί ότι η διαδικασία φόρτισης έχει ολοκληρωθεί και ότι η συστοιχία συσσωρευτών **8** είναι έτοιμη για χρήση.

⚠ ΠΡΟΣΟΧΗ!

- ♦ Εάν η κόκκινη λυχνία LED ελέγχου **13** αναβοσβήνει, τότε η συστοιχία συσσωρευτών **8** έχει υπερθερμανθεί και δεν είναι δυνατή η φόρτισή της.
- ♦ Εάν η κόκκινη και η πράσινη λυχνία LED ελέγχου **13** **14** αναβοσβήνουν μαζί, τότε η συστοιχία συσσωρευτών **8** είναι ελαττωματική.
- ♦ Ωθήστε τη συστοιχία συσσωρευτών **8** μέσα στη συσκευή.
- ♦ Απενεργοποιείτε τον φορτιστή για τουλάχιστον 15 λεπτά μεταξύ διαδοχικών διαδικασιών φόρτισης. Για να γίνει αυτό, αποσυνδέστε το βύσμα.

Τοποθέτηση/απομάκρυνση της συστοιχίας συσσωρευτών στη/ από τη συσκευή

Τοποθέτηση της συστοιχίας συσσωρευτών

- ♦ Ρυθμίστε τον διακόπτη εναλλαγής φοράς περιστροφής **2** στη μεσαία θέση (φραγή). Η συστοιχία συσσωρευτών **8** πρέπει να κουμπώσει στη λαβή.

Αφαίρεση της συστοιχίας συσσωρευτών

- ♦ Πιέστε το πλήκτρο απασφάλισης **9** και αφαιρέστε τη συστοιχία συσσωρευτών **8**.

Έλεγχος κατάστασης συσσωρευτών

- ♦ Για τον έλεγχο της κατάστασης φόρτισης των συσσωρευτών, πιέστε το πλήκτρο κατάστασης συσσωρευτών **12**. Η κατάσταση ή η υπολειπόμενη ισχύς προβάλλονται στο LED ένδειξης συσσωρευτών **11** ως εξής:
ΚΟΚΚΙΝΟ/ΠΟΡΤΟΚΑΛΙ/ΠΡΑΣΙΝΟ = μέγιστη φόρτιση
ΚΟΚΚΙΝΟ/ΠΟΡΤΟΚΑΛΙ = μέτρια φόρτιση
ΚΟΚΚΙΝΟ = αδύναμη φόρτιση - φορτίστε τον συσσωρευτή

Τοποθέτηση κλιπ ζώνης

- ♦ Λασκάρτε τη βίδα στερέωσης **3a** με ένα σταυροκατσάβιδο του εμπορίου (δεν αποστέλλεται μαζί).
- ♦ Κρατήστε την αντίστοιχη οπή του κλιπ ζώνης **3** πάνω από αυτήν του σπειρώματος βίδας.
- ♦ Σφίξτε πάλι καλά τη βίδα στερέωσης **3a**.

Ενεργοποίηση/Απενεργοποίηση

Ενεργοποίηση

- ♦ Για τη θέση σε λειτουργία της συσκευής, πιέστε και κρατήστε τον διακόπτη ON/OFF **7**. Η λυχνία LED εργασίας **4** ανάβει με ελαφρώς ή πλήρως πατημένο τον διακόπτη ON/OFF **7**. Έτσι, επιτρέπει τον φωτισμό του χώρου εργασίας σε περίπτωση κακών συνθηκών φωτισμού.

Απενεργοποίηση

- ♦ Για την απενεργοποίηση της συσκευής, αφήστε τον διακόπτη ON/OFF **7**.

Ρύθμιση/Προεπιλογή αριθμού στροφών/ροπής σύσφιξης

- ♦ Πιέστε το πλήκτρο προεπιλογής ροπής στρέψης **6**, για να επιλέξετε σταδιακά την επιθυμητή ροπή στρέψης. Η επιθυμητή βαθμίδα ροπής στρέψης προβάλλεται στην ένδειξη ροπής στρέψης **5**.
- ♦ Ελαφριά πίεση στον διακόπτη ON/OFF **7** επιφέρει χαμηλό αριθμό στροφών και χαμηλή ροπή σύσφιξης. Με αυξανόμενη πίεση, αυξάνεται ο αριθμός στροφών και η ροπή σύσφιξης.
- ♦ Η ροπή σύσφιξης εξαρτάται από τον επιλεγμένο αριθμό στροφών/την προεπιλογή ροπής στρέψης και τη διάρκεια κρούσης.

ΥΠΟΔΕΙΞΗ

- ▶ Για τη σύσφιξη παξιμαδιών τροχών, πρέπει ωστόσο να επιλεγεί η μικρότερη ρύθμιση ροπής στρέψης, ώστε να αποφευχθεί πολύ δυνατή σύσφιξη.
- ▶ Το ενσωματωμένο φρένο του μοτέρ φροντίζει για γρήγορη ακινητοποίηση.

⚠ ΠΡΟΣΟΧΗ!

- ◆ Η ροπή σύσφιξης που επιτυγχάνεται πραγματικά πρέπει να ελέγχεται κατά κανόνα με ένα δυναμομετρικό κλειδί σύσφιξης!

Εναλλαγή φοράς περιστροφής

- ◆ Αλλάζτε τη φορά περιστροφής πιέζοντας τον διακόπτη εναλλαγής φοράς περιστροφής ② προς τα δεξιά ή προς τα αριστερά.

Τοποθέτηση/Αλλαγή εργαλείων

- ◆ Τραβήξτε την υποδοχή ασφάλισης 1a προς τα εμπρός. Τοποθετήστε ένα αντίστοιχο εργαλείο στην υποδοχή εργαλείων ①.
- ◆ Τραβήξτε εκ νέου την υποδοχή ασφάλισης 1a προς τα εμπρός, για να μπορέσετε να αφαιρέσετε το εργαλείο.

Συντήρηση και καθαρισμός



ΠΡΟΕΙΔΟΠΟΙΗΣΗ! ΚΙΝΔΥΝΟΣ ΤΡΑΥΜΑΤΙΣΜΟΥ! Πριν από οποιαδήποτε εργασία στη συσκευή, απενεργοποιείτε την και αφαιρείτε τον συσσωρευτή.

Η συσκευή δε χρειάζεται συντήρηση.

- Η συσκευή πρέπει να είναι πάντα καθαρή, στεγνή και να μην φέρει λάδι ή γράσο.
- Δεν επιτρέπεται να εισχωρούν υγρά στο εσωτερικό των συσκευών.
- Για τον καθαρισμό του περιβλήματος, χρησιμοποιείτε ένα στεγνό πανί. Μη χρησιμοποιείτε ποτέ βενζίνη, διαλυτικά μέσα ή καθαριστικά, τα οποία διαβρώνουν το πλαστικό.
- Εάν απαιτείται αποθήκευση ενός συσσωρευτή λιθίου-iónτων για μεγάλο χρονικό διάστημα, πρέπει να ελέγχεται τακτικά η κατάσταση φόρτισής του. Η ιδανική κατάσταση φόρτισης κυμαίνεται μεταξύ 50 και 80%. Το ενδεδειγμένο κλίμα αποθήκευσης είναι σε δροσερό και στεγνό χώρο.

ΥΠΟΔΕΙΞΗ

- ▶ Μπορείτε να παραγγείλετε τα μη αναφερόμενα ανταλλακτικά (π.χ. διακόπτες) μέσω της τηλεφωνικής γραμμής σέρβις.

Απόρριψη



Η συσκευασία αποτελείται από φιλικά προς το περιβάλλον υλικά, τα οποία μπορείτε να απορρίψετε μέσω των τοπικών σημείων ανακύκλωσης.



Μην απορρίπτετε τα ηλεκτρικά εργαλεία στα οικιακά απορρίμματα!

Σύμφωνα με την ευρωπαϊκή οδηγία 2012/19/EU, τα χρησιμοποιημένα ηλεκτρικά εργαλεία πρέπει να συλλέγονται χωριστά και να ανακυκλώνονται με φιλικό προς το περιβάλλον τρόπο.



Μην απορρίπτετε τους συσσωρευτές στα οικιακά απορρίμματα

Οι ελαττωματικοί ή χρησιμοποιημένοι συσσωρευτές πρέπει να ανακυκλώνονται σύμφωνα με την οδηγία 2006/66/EC. Επιστρέψτε τη συστοιχία συσσωρευτών και/ή τη συσκευή μέσω των παρεχόμενων εγκαταστάσεων συλλογής.

Για τις δυνατότητες απόρριψης των ηλεκτρικών εργαλείων/συστοιχιών συσσωρευτών μετά το τέλος του κύκλου ζωής τους, ενημερωθείτε από την αρμόδια υπηρεσία της κοινότητας ή της πόλης σας.



Απορρίψτε τη συσκευασία με τρόπο φιλικό προς το περιβάλλον. Λάβετε υπόψη τη σήμανση στα διάφορα υλικά συσκευασίας και, εφόσον απαιτείται, ξεχωρίστε τα. Τα υλικά συσκευασίας φέρουν σήμανση με συντομογραφίες (a) και ψηφία (b) με την εξής σημασία: 1–7: Πλαστικά, 20–22: Χαρτί και χαρτόνι, 80–98: Συνθετικά υλικά.



Για τις δυνατότητες απόρριψης του προϊόντος μετά το τέλος του κύκλου ζωής του, απευθυνθείτε στην αρμόδια υπηρεσία της κοινότητας ή της πόλης σας.

Εγγύηση της Kompernass Handels GmbH

Αξιότιμε πελάτη,

Για την παρούσα συσκευή παρέχεται εγγύηση 5 ετών από την ημερομηνία αγοράς. Σε περίπτωση ελλείψεων στο προϊόν, έχετε νομικά δικαιώματα έναντι του πωλητή του προϊόντος. Αυτά τα νομικά δικαιώματα δεν περιορίζονται από την κατωτέρω αναφερόμενη εγγύηση.

Προϋποθέσεις εγγύησης

Η περίοδος εγγύησης ξεκινά με την ημερομηνία αγοράς. Φυλάξτε την απόδειξη αγοράς. Απαιτείται ως αποδεικτικό αγοράς.

Εάν, εντός 5 ετών από την ημερομηνία αγοράς, παρατηρηθεί κάποιο σφάλμα υλικού ή κατασκευής στο προϊόν, θα επισκευάσουμε ή θα αντικαταστήσουμε (κατόπιν κρίσης μας) το προϊόν δωρεάν ή θα σας επιστραφεί το ποσό αγοράς. Η παρούσα εγγύηση προϋποθέτει ότι η ελαττωματική συσκευή και η απόδειξη αγοράς θα υποβληθούν μαζί με μια σύντομη περιγραφή αναφορικά με το πού βρισκείται η έλλειψη και τότε παρατηρήθηκε, εντός της περιόδου των 5 ετών.

Εάν το ελάττωμα καλύπτεται από την εγγύησή μας, θα λάβετε το επισκευασμένο ή ένα νέο προϊόν. Η αντικατάσταση του προϊόντος συνεπάγεται, σύμφωνα με τον ΝΟΜΟΣ 2251/1994, ανανέωση του χρόνου εγγύησης. Για την Κύπρο ισχύει: Η επισκευή ή η αντικατάσταση του προϊόντος δε συνεπάγεται ανανέωση του χρόνου εγγύησης.

Για τις συστοιχίες συσσωρευτών της σειράς X 20 V Team παρέχεται εγγύηση 3 ετών από την ημερομηνία αγοράς.

Περίοδος εγγύησης και νομικές απαιτήσεις λόγω ελλείψεων

Ο χρόνος εγγύησης δεν παρατείνεται μέσω της παροχής εγγύησης. Αυτό ισχύει και για εξαρτήματα, τα οποία έχουν αντικατασταθεί και επισκευαστεί. Ενδεχόμενες ήδη υπάρχουσες ζημιές και ελλείψεις κατά την αγορά πρέπει να γνωστοποιούνται αμέσως μετά την αποσυσκευασία. Μετά τη λήξη του χρόνου εγγύησης, τυχόν εμφανιζόμενες επισκευές χρεώνονται.

Εύρος εγγύησης

Η συσκευή κατασκευάστηκε σύμφωνα με αυστηρές οδηγίες ποιότητας και ελέγχθηκε προσεκτικά πριν από την αποστολή.

Η εγγύηση ισχύει για σφάλματα υλικού ή κατασκευής. Η παρούσα εγγύηση δεν καλύπτει εξαρτήματα του προϊόντος που υπόκεινται σε φυσιολογική φθορά και, ως εκ τούτου, θεωρούνται αναλώσιμα εξαρτήματα ή ζημιές σε εύθραυστα εξαρτήματα, π.χ. διακόπτες ή γυάλινα εξαρτήματα.

Η παρούσα εγγύηση ακυρώνεται εάν προκληθεί ζημιά στο προϊόν, εάν δεν γίνεται σωστή χρήση ή συντήρηση. Για μια σωστή χρήση του προϊόντος πρέπει να τηρούνται επακριβώς οι αναφερόμενες υποδείξεις στις οδηγίες χειρισμού. Σκοποί χρήσης και χειρισμοί που δεν συνιστώνται ή για τους οποίους υπάρχει προειδοποίηση πρέπει απαραίτητα να αποφεύγονται.

Το προϊόν προορίζεται μόνο για ιδιωτική και όχι για επαγγελματική χρήση. Σε περίπτωση κακής μεταχείρισης και ακατάλληλης χρήσης, χρήσης βίας και παρεμβάσεων, οι οποίες δεν διεξήχθησαν από το εξουσιοδοτημένο μας τμήμα σέρβις, η εγγύηση παύει να ισχύει.

Η εγγύηση δεν ισχύει στις παρακάτω περιπτώσεις

- σε φυσιολογική εξασθένηση της χωρητικότητας συσσωρευτή
- σε περίπτωση επαγγελματικής χρήσης του προϊόντος
- σε περίπτωση ζημιάς ή τροποποίησης του προϊόντος από τον πελάτη
- σε περίπτωση μη τήρησης των προδιαγραφών ασφάλειας και συντήρησης, καθώς και σφαλμάτων χειρισμού
- σε περίπτωση ζημιών λόγω φυσικών φαινομένων

Διαδικασία σε περίπτωση εγγύησης

Για την εξασφάλιση γρήγορης επεξεργασίας του ζητήματός σας, τηρείτε τις ακόλουθες υποδείξεις:

- Για όλες τις ερωτήσεις έχετε έτοιμη την απόδειξη αγοράς και τον κωδικό προϊόντος (IAN) 364886_2101 ως απόδειξη για την αγορά.
- Για τον κωδικό προϊόντος, ανατρέξτε στην πινακίδα τύπου στο προϊόν, σε μια ετικέτα στο προϊόν, στο εξώφυλλο των οδηγιών χρήσης (κάτω αριστερά) ή σε ένα αυτοκόλλητο στην πίσω ή κάτω πλευρά του προϊόντος.
- Εάν προκύψουν σφάλματα λειτουργίας ή άλλες ελλείψεις, επικοινωνήστε κατ' αρχήν με το ακόλουθο αναφερόμενο τμήμα σέρβις **τηλεφωνικά ή με E-Mail**.
- Ένα προϊόν που θεωρείται ελαττωματικό μπορείτε να το αποστείλετε ατελώς στην αναφερόμενη διεύθυνση του σέρβις επισυνάπτοντας την απόδειξη αγοράς (απόδειξη ταμείου) και αναφέροντας που βρίσκεται η έλλειψη και τότε εμφανίστηκε.



Στην ιστοσελίδα www.lidl-service.com μπορείτε να πραγματοποιήσετε λήψη των παρόντων ή άλλων οδηγιών χρήσης, βίντεο προϊόντων και λογισμικού.

Με αυτόν τον κωδικό QR μεταβαίνετε απευθείας στη σελίδα εξυπηρέτησης Lidl (www.lidl-service.com) και εισαγάγοντας τον κωδικό προϊόντος (IAN) 364886_2101 μπορείτε να ανοίξετε τις αντίστοιχες οδηγίες χρήσης.

ΠΡΟΕΙΔΟΠΟΙΗΣΗ!

- ▶ Αναθέτετε την επισκευή των συσκευών σας στην υπηρεσία σέρβις ή σε εξειδικευμένο ηλεκτρολόγο και μόνο με γνήσια ανταλλακτικά. Έτσι, διασφαλίζεται η ασφάλεια της συσκευής.
- ▶ Η αλλαγή του βύσματος ή του καλωδίου δικτύου πρέπει να διεξάγεται πάντα από τον κατασκευαστή της συσκευής ή από το τμήμα εξυπηρέτησης πελατών του. Έτσι, διασφαλίζεται η ασφάλεια της συσκευής.

Σέρβις

GR Σέρβις Ελλάδα
Tel.: 801 5000 019 (0,03 EUR/Min.)
E-Mail: kompnass@lidl.gr

CY Σέρβις Κύπρος
Tel.: 8009 4409
E-Mail: kompnass@lidl.com.cy

IAN 364886_2101

Εισαγωγέας

Η ακόλουθη διεύθυνση δεν είναι διεύθυνση σέρβις. Επικοινωνήστε, κατ' αρχήν, με την αναφερόμενη υπηρεσία σέρβις.

KOMPERNASS HANDELS GMBH
BURGSTRASSE 21
44867 BOCHUM
GERMANIA
www.kompnass.com

Αυθεντική δήλωση συμμόρφωσης

Εμείς, η KOMPERNASS HANDELS GMBH, υπεύθυνος τεκμηριώσεων: κύριος Semi Uguzlu, BURGSTR. 21, 44867 BOCHUM, GERMANIA, δηλώνει διά της παρούσης ότι το παρόν προϊόν πληροί τα ακόλουθα πρότυπα, τα κανονιστικά έγγραφα και τις οδηγίες της EK:

Οδηγία περί Μηχανών (2006/42/EC)

Ηλεκτρομαγνητική συμβατότητα (2014/30/EU)

Οδηγία RoHS (Σχετικά με τον περιορισμό χρήσης συγκεκριμένων επικίνδυνων ουσιών στον ηλεκτρικό και ηλεκτρονικό εξοπλισμό (2011/65/EU)*

* Ο κατασκευαστής φέρει αποκλειστική ευθύνη για τη σύνταξη αυτής της δήλωσης συμμόρφωσης. Το αντικείμενο της δήλωσης που περιγράφεται παραπάνω πληροί τις προδιαγραφές της οδηγίας 2011/65/EU του Ευρωπαϊκού Κοινοβουλίου και του Συμβουλίου της 8ης Ιουνίου 2011 σχετικά με τον περιορισμό χρήσης συγκεκριμένων επικίνδυνων υλικών σε ηλεκτρικές και ηλεκτρονικές συσκευές.

Εφαρμοσμένα εναρμονισμένα πρότυπα

EN 62841-1:2015

EN 62841-2-2:2014

EN 60335-2-29:2004/A11:2018

EN 60335-1:2012/A2:2019

EN 62233:2008

EN 55014-1:2017/A11:2020

EN 55014-2:2015

EN IEC 61000-3-2:2019

EN 61000-3-2:2014

EN 61000_3-3:2013/A1:2019

EN 61000-3-3:2013

EN IEC 63000:2018

Τύπος/Περιγραφή συσκευής: Επαναφορτιζόμενο παλμικό κατσαβίδι 20 V PDSSAP 20-Li B2

Έτος κατασκευής: 08-2021

Σειριακός αριθμός: IAN 364886_2101

Bochum, 22.06.2021



Semi Uguzlu

- Διευθυντής ποιότητας -

Με την επιφύλαξη τεχνικών αλλαγών υπό την έννοια της συνεχούς ανάπτυξης.

Παραγγελία ανταλλακτικού συσσωρευτή

Εάν επιθυμείτε να παραγγείλετε έναν ανταλλακτικό συσσωρευτή για τη συσκευή σας, ανατρέξτε στην ηλεκτρονική διεύθυνση www.kompernass.com ή καλέστε μας στους διαθέσιμους τηλεφωνικούς αριθμούς.

Λόγω περιορισμένης διαθεσιμότητας, το προϊόν ενδέχεται να εξαντληθεί μετά από σύντομο χρονικό διάστημα.



ΥΠΟΔΕΙΞΗ

- ▶ Η παραγγελία ανταλλακτικών δεν μπορεί να διεξαχθεί ηλεκτρονικά σε ορισμένες χώρες. Σε αυτήν την περίπτωση, επικοινωνήστε με την τηλεφωνική γραμμή σέρβις.

Τηλεφωνική παραγγελία

GR Σέρβις Ελλάδα Tel.: 801 5000 019 (0,03 EUR/Min.)

CY Σέρβις Κύπρος Tel.: 8009 4409

Για να διασφαλιστεί η γρήγορη επεξεργασία της παραγγελίας σας για οποιοδήποτε αίτημα, έχετε εύκαιρο τον κωδικό προϊόντος (π.χ. IAN 364886_2101) της συσκευής. Για τον κωδικό προϊόντος, ανατρέξτε στην πινακίδα τύπου ή στην πρώτη σελίδα των οδηγιών.

Inhaltsverzeichnis

Einleitung	58
Bestimmungsgemäßer Gebrauch	58
Ausstattung	58
Lieferumfang	58
Technische Daten	58
Allgemeine Sicherheitshinweise für Elektrowerkzeuge	59
1. Arbeitsplatz-Sicherheit	60
2. Elektrische Sicherheit	60
3. Sicherheit von Personen	60
4. Verwendung und Behandlung des Elektrowerkzeugs	61
5. Verwendung und Behandlung des Akkuwerkzeugs	61
6. Service	62
Gerätespezifische Sicherheitshinweise für Schlagschrauber	62
Originalzubehör/-zusatzgeräte	62
Sicherheitshinweise für Ladegeräte	63
Vor der Inbetriebnahme	63
Akku-Pack laden (siehe Abb. A)	63
Akku-Pack ins Gerät einsetzen/entnehmen	64
Akkuzustand prüfen	64
Gürtelclip montieren	64
Ein-/ausschalten	64
Drehzahl/Anziedrehmoment einstellen/vorwählen	64
Drehrichtung umschalten	64
Werkzeuge einsetzen/wechseln	64
Wartung und Reinigung	65
Entsorgung	65
Garantie der Kompernaß Handels GmbH	66
Service	67
Importeur	67
Original-Konformitätserklärung	68
Ersatz-Akku Bestellung	69
Telefonische Bestellung	69

AKKU-DREH Schlag- SCHRAUBER 20 V PDSSAP 20-LI B2

Einleitung

Wir beglückwünschen Sie zum Kauf Ihres neuen Gerätes. Sie haben sich damit für ein hochwertiges Produkt entschieden. Die Bedienungsanleitung ist Teil dieses Produkts. Sie enthält wichtige Hinweise für Sicherheit, Gebrauch und Entsorgung. Machen Sie sich vor der Benutzung des Produkts mit allen Bedien- und Sicherheitshinweisen vertraut. Benutzen Sie das Produkt nur wie beschrieben und für die angegebenen Einsatzbereiche. Händigen Sie alle Unterlagen bei Weitergabe des Produkts an Dritte mit aus.

Bestimmungsgemäßer Gebrauch

Das Gerät ist zum Eindrehen und Lösen von Schrauben sowie zum Anziehen und Lösen von Muttern vorgesehen. Das Gerät besitzt einen Rechts-/Linkslauf, eine 1/4" Innensechskant-Bitaufnahme und ein LED-Arbeitslicht. Das Licht dieses Gerätes ist dazu bestimmt, den direkten Arbeitsbereich des Gerätes zu beleuchten. Mit der Dreh Schlagfunktion des Gerätes wird die Kraft des Motors in gleichmäßige Drehschläge umgesetzt. Das Schlagwerk setzt beim Festziehen und beim Lösen ein.

Das Gerät ist zum Gebrauch durch Erwachsene bestimmt. Jugendliche über 16 Jahre dürfen das Gerät nur unter Aufsicht benutzen. Der Hersteller haftet nicht für Schäden, die durch bestimmungswidrigen Gebrauch oder falsche Bedienung verursacht wurden.

Benutzen Sie das Gerät nur wie beschrieben und für die angegebenen Einsatzbereiche. Das Gerät ist nicht für den gewerblichen Einsatz bestimmt. Jede andere Verwendung oder Veränderung des Gerätes gilt als nicht bestimmungsgemäß und birgt erhebliche Unfallgefahren. Für aus bestimmungswidriger Verwendung entstandene Schäden übernimmt der Hersteller keine Haftung.

Ausstattung

- 1 Werkzeugaufnahme
- 1a Verriegelungshülse
- 2 Drehrichtungsumschalter/Sperre
- 3 Gürtelclip
- 3a Befestigungsschraube
- 4 LED-Arbeitsleuchte
- 5 Drehmomentanzeige
- 6 Drehmomentvorwahl
- 7 EIN-/AUS-Schalter/Drehzahlregulierung
- 8 Akku-Pack*
- 9 Taste zur Entriegelung des Akku-Packs
- 10 Schnell-Ladegerät*
- 11 Akku-Display-LED
- 12 Taste Akkuzustand
- 13 Rote Ladekontroll-LED
- 14 Grüne Ladekontroll-LED

Lieferumfang

- 1 Akku-Drehschlagschrauber 20 V
- 1 Gürtelclip
- 1 Tragekoffer
- 1 Bedienungsanleitung

Technische Daten

Akku-Drehschlagschrauber 20 V PDSSAP 20-Li B2

Bemessungsspannung	20 V --- (Gleichstrom)
Getriebe	4-Gang-Getriebe
Bemessungs- Leerlaufdrehzahl	1. Stufe n_0 0–1900 min^{-1} 2. Stufe n_0 0–2400 min^{-1} 3. Stufe n_0 0–3050 min^{-1} 4. Stufe n_0 0–3600 min^{-1}
Schlagfrequenz	1. Stufe 0–1200/min 2. Stufe 0–2400/min 3. Stufe 0–3800/min 4. Stufe 0–4300/min

Drehmomentstufen	1. Stufe 120 Nm
	2. Stufe 150 Nm
	3. Stufe 190 Nm
	4. Stufe 226 Nm

Max. Schraubkapazität M16

Werkzeugaufnahme 1/4" sechskant

Akku PAP 20 A3*

Typ	LITHIUM-IONEN
Bemessungsspannung	20 V \equiv (Gleichstrom)
Kapazität	4 Ah
Zellen	10 (80 Wh)

Akku-Schnellladegerät PLG 20 A3*

INGANG/Input

Bemessungsspannung 230-240 V \sim , 50 Hz
(Wechselstrom)

Bemessungsaufnahme 120 W

Sicherung (innen) 3,15 A 

AUSGANG/Output

Bemessungsspannung 21,5 V \equiv (Gleichstrom)

Bemessungsstrom 4,5 A

Ladedauer ca. 60 min

Schutzklasse II/ (Doppelisolierung)

* AKKU UND LADEGERÄT SIND NICHT IM LIEFERUMFANG ENTHALTEN

Geräuschemissionswert

Messwert für Geräusch ermittelt entsprechend EN 62841. Der A-bewertete Geräuschpegel des Elektrowerkzeugs beträgt typischerweise:

Schalldruckpegel $L_{PA} = 80$ dB (A)

Unsicherheit $K_{PA} = 3$ dB

Schallleistungspegel $L_{WA} = 91$ dB (A)

Unsicherheit $K_{WA} = 3$ dB

Schwingungsemissionswert

Schwingungsgesamtwerte (Vektorsumme dreier Richtungen) ermittelt entsprechend EN 62841:

Anziehen von Schrauben und Muttern maximaler zulässiger Größe $a_h = 2,7$ m/s²

Unsicherheit $K = 1,5$ m/s²

Gehörschutz tragen!

HINWEIS

- ▶ Die angegebenen Schwingungsgesamtwerte und die angegebenen Geräuschemissionswerte sind nach einem genormten Prüfverfahren gemessen worden und können zum Vergleich eines Elektrowerkzeugs mit einem anderen verwendet werden.
- ▶ Die angegebenen Schwingungsgesamtwerte und die angegebenen Geräuschemissionswerte können auch zu einer vorläufigen Einschätzung der Belastung verwendet werden.

! WARNUNG!

- ▶ Die Schwingungs- und Geräuschemissionen können während der tatsächlichen Benutzung des Elektrowerkzeugs von den Angabewerten abweichen, abhängig von der Art und Weise, in der das Elektrowerkzeug verwendet wird, insbesondere, welche Art von Werkstück bearbeitet wird.
- ▶ Versuchen Sie, die Belastung so gering wie möglich zu halten. Beispielhafte Maßnahmen zur Verringerung der Vibrationsbelastung sind das Tragen von Handschuhen beim Gebrauch des Werkzeugs und die Begrenzung der Arbeitszeit. Dabei sind alle Anteile des Betriebszyklus zu berücksichtigen (beispielsweise Zeiten, in denen das Elektrowerkzeug abgeschaltet ist, und solche, in denen es zwar eingeschaltet ist, aber ohne Belastung läuft).



Allgemeine Sicherheitshinweise für Elektrowerkzeuge

! WARNUNG!

- ▶ Lesen Sie alle Sicherheitshinweise, Anweisungen, Bilderungen und technischen Daten, mit denen dieses Elektrowerkzeug versehen ist. Versäumnisse bei der Einhaltung der nachfolgenden Anweisungen können elektrischen Schlag, Brand und/oder schwere Verletzungen verursachen.

Bewahren Sie alle Sicherheitshinweise und Anweisungen für die Zukunft auf.

Der in den Sicherheitshinweisen verwendete Begriff „Elektrowerkzeug“ bezieht sich auf netzbetriebene Elektrowerkzeuge (mit Netzleitung) und auf akkubetriebene Elektrowerkzeuge (ohne Netzleitung).

1. Arbeitsplatz-Sicherheit

- a) Halten Sie Ihren Arbeitsbereich sauber und gut beleuchtet. Unordnung und unbeleuchtete Arbeitsbereiche können zu Unfällen führen.
- b) Arbeiten Sie mit dem Elektrowerkzeug nicht in explosionsgefährdeter Umgebung, in der sich brennbare Flüssigkeiten, Gase oder Stäube befinden. Elektrowerkzeuge erzeugen Funken, die den Staub oder die Dämpfe entzünden können.
- c) Halten Sie Kinder und andere Personen während der Benutzung des Elektrowerkzeugs fern. Bei Ablenkung können Sie die Kontrolle über das Gerät verlieren.

2. Elektrische Sicherheit

- a) Der Anschlussstecker des Elektrowerkzeugs muss in die Steckdose passen. Der Stecker darf in keiner Weise verändert werden. Verwenden Sie keine Adapterstecker gemeinsam mit schutzgeerdeten Elektrowerkzeugen. Unveränderte Stecker und passende Steckdosen verringern das Risiko eines elektrischen Schlages.
- b) Vermeiden Sie Körperkontakt mit geerdeten Oberflächen, wie von Rohren, Heizungen, Herden und Kühlschränken. Es besteht ein erhöhtes Risiko durch elektrischen Schlag, wenn Ihr Körper geerdet ist.
- c) Halten Sie Elektrowerkzeuge von Regen oder Nässe fern. Das Eindringen von Wasser in ein Elektrogerät erhöht das Risiko eines elektrischen Schlages.
- d) Zweckentfremden Sie das Kabel nicht, um das Elektrowerkzeug zu tragen, aufzuhängen oder um den Stecker aus der Steckdose zu ziehen. Halten Sie das Kabel fern von Hitze, Öl, scharfen Kanten oder sich bewegenden Geräteteilen. Beschädigte oder verwickelte Kabel erhöhen das Risiko eines elektrischen Schlages.

- e) Wenn Sie mit einem Elektrowerkzeug im Freien arbeiten, verwenden Sie nur Verlängerungskabel, die auch für den Außenbereich geeignet sind. Die Anwendung eines für den Außenbereich geeigneten Verlängerungskabels verringert das Risiko eines elektrischen Schlages.
- f) Wenn der Betrieb des Elektrowerkzeuges in feuchter Umgebung nicht vermeidbar ist, verwenden Sie einen Fehlerstromschutzschalter. Der Einsatz eines Fehlerstromschutzschalters vermindert das Risiko eines elektrischen Schlages.

3. Sicherheit von Personen

- a) Seien Sie stets aufmerksam, achten Sie darauf, was Sie tun und gehen Sie mit Vernunft an die Arbeit mit einem Elektrowerkzeug. Benutzen Sie kein Elektrowerkzeug, wenn Sie müde sind oder unter dem Einfluss von Drogen, Alkohol oder Medikamenten stehen. Ein Moment der Unachtsamkeit beim Gebrauch des Elektrowerkzeugs kann zu ernsthaften Verletzungen führen.
- b) Tragen Sie persönliche Schutzausrüstung und immer eine Schutzbrille. Das Tragen persönlicher Schutzausrüstung, wie Staubmaske, rutschfeste Sicherheitsschuhe, Schutzhelm oder Gehörschutz, je nach Art und Einsatz des Elektrowerkzeugs, verringert das Risiko von Verletzungen.
- c) Vermeiden Sie eine unbeabsichtigte Inbetriebnahme. Vergewissern Sie sich, dass das Elektrowerkzeug ausgeschaltet ist, bevor Sie es an die Stromversorgung und/oder den Akku anschließen, es aufnehmen oder tragen. Wenn Sie beim Tragen des Elektrowerkzeugs den Finger am Schalter haben oder das Elektrowerkzeug eingeschaltet an die Stromversorgung anschließen, kann dies zu Unfällen führen.
- d) Entfernen Sie Einstellwerkzeuge oder Schraubenschlüssel, bevor Sie das Elektrowerkzeug einschalten. Ein Werkzeug oder Schlüssel, der sich in einem drehenden Teil des Elektrowerkzeugs befindet, kann zu Verletzungen führen.
- e) Vermeiden Sie eine abnormale Körperhaltung. Sorgen Sie für einen sicheren Stand und halten Sie jederzeit das Gleichgewicht. Dadurch können Sie das Elektrowerkzeug in unerwarteten Situationen besser kontrollieren.

- f) Tragen Sie geeignete Kleidung. Tragen Sie keine weite Kleidung oder Schmuck. Halten Sie Haare und Kleidung fern von sich bewegenden Teilen. Lockere Kleidung, Schmuck oder lange Haare können von sich bewegenden Teilen erfasst werden.
- g) Wenn Staubabsaug- und -auffangeinrichtungen montiert werden können, sind diese anzuschließen und richtig zu verwenden. Die Verwendung einer Staubabsaugung kann Gefährdungen durch Staub verringern.
- h) Wiegen Sie sich nicht in falscher Sicherheit und setzen Sie sich nicht über die Sicherheitsregeln für Elektrowerkzeuge hinweg, auch wenn Sie nach vielfachem Gebrauch mit dem Elektrowerkzeug vertraut sind. Achtloses Handeln kann binnen Sekundenbruchteilen zu schweren Verletzungen führen.
- e) Pflegen Sie Elektrowerkzeuge und Einsatzwerkzeug mit Sorgfalt. Kontrollieren Sie, ob bewegliche Teile einwandfrei funktionieren und nicht klemmen, ob Teile gebrochen oder so beschädigt sind, dass die Funktion des Elektrowerkzeugs beeinträchtigt ist. Lassen Sie beschädigte Teile vor dem Einsatz des Elektrowerkzeuges reparieren. Viele Unfälle haben ihre Ursache in schlecht gewarteten Elektrowerkzeugen.
- f) Halten Sie Schneidwerkzeuge scharf und sauber. Sorgfältig gepflegte Schneidwerkzeuge mit scharfen Schneidkanten verkleben sich weniger und sind leichter zu führen.
- g) Verwenden Sie Elektrowerkzeug, Einsatzwerkzeug, Einsatzwerkzeuge usw. entsprechend diesen Anweisungen. Berücksichtigen Sie dabei die Arbeitsbedingungen und die auszuführende Tätigkeit. Der Gebrauch von Elektrowerkzeugen für andere als die vorgesehenen Anwendungen kann zu gefährlichen Situationen führen.

4. Verwendung und Behandlung des Elektrowerkzeugs

- a) Überlasten Sie das Elektrowerkzeug nicht. Verwenden Sie für Ihre Arbeit das dafür bestimmte Elektrowerkzeug. Mit dem passenden Elektrowerkzeug arbeiten Sie besser und sicherer im angegebenen Leistungsbereich.
- b) Benutzen Sie kein Elektrowerkzeug, dessen Schalter defekt ist. Ein Elektrowerkzeug, das sich nicht mehr ein- oder ausschalten lässt, ist gefährlich und muss repariert werden.
- c) Ziehen Sie den Stecker aus der Steckdose und/oder entfernen Sie den abnehmbaren Akku, bevor Sie Geräteeinstellungen vornehmen, Einsatzwerkzeugteile wechseln oder das Elektrowerkzeug weglegen. Diese Vorsichtsmaßnahme verhindert den unbeabsichtigten Start des Elektrowerkzeugs.
- d) Bewahren Sie unbenutzte Elektrowerkzeuge außerhalb der Reichweite von Kindern auf. Lassen Sie keine Personen das Elektrowerkzeug benutzen, die mit diesem nicht vertraut sind oder diese Anweisungen nicht gelesen haben. Elektrowerkzeuge sind gefährlich, wenn sie von unerfahrenen Personen benutzt werden.

- h) Halten Sie Griffe und Griffflächen trocken, sauber und frei von Öl und Fett. Rutschige Griffe und Griffflächen erlauben keine sichere Bedienung und Kontrolle des Elektrowerkzeugs in unvorhergesehenen Situationen.

5. Verwendung und Behandlung des Akkuwerkzeugs

- a) Laden Sie die Akkus nur mit Ladegeräten auf, die vom Hersteller empfohlen werden. Durch ein Ladegerät, das für eine bestimmte Art von Akkus geeignet ist, besteht Brandgefahr, wenn es mit anderen Akkus verwendet wird.
- b) Verwenden Sie nur die dafür vorgesehenen Akkus in den Elektrowerkzeugen. Der Gebrauch von anderen Akkus kann zu Verletzungen und Brandgefahr führen.
- c) Halten Sie den nicht benutzten Akku fern von Büroklammern, Münzen, Schlüsseln, Nägeln, Schrauben oder anderen kleinen Metallgegenständen, die eine Überbrückung der Kontakte verursachen könnten. Ein Kurzschluss zwischen den Akkukontakten kann Verbrennungen oder Feuer zur Folge haben.

- d) Bei falscher Anwendung kann Flüssigkeit aus dem Akku austreten. Vermeiden Sie den Kontakt damit. Bei zufälligem Kontakt mit Wasser abspülen. Wenn die Flüssigkeit in die Augen kommt, nehmen Sie zusätzlich ärztliche Hilfe in Anspruch. Austretende Akkufflüssigkeit kann zu Hautreizungen oder Verbrennungen führen.
- e) Benutzen Sie keinen beschädigten oder veränderten Akku. Beschädigte oder veränderte Akkus können sich unvorhersehbar verhalten und zu Feuer, Explosion oder Verletzungsgefahr führen.
- f) Setzen Sie einen Akku keinem Feuer oder zu hohen Temperaturen aus. Feuer oder Temperaturen über 130 °C (265 °F) können eine Explosion hervorrufen.
- g) Befolgen Sie alle Anweisungen zum Laden und laden Sie den Akku oder das Akkwerkzeug niemals außerhalb des in der Betriebsanleitung angegebenen Temperaturbereichs. Falsches Laden oder Laden außerhalb des zugelassenen Temperaturbereichs kann den Akku zerstören und die Brandgefahr erhöhen.



VORSICHT! EXPLOSIONSGEFAHR!

Laden Sie nicht aufladbare Batterien niemals auf.



Schützen Sie den Akku vor Hitze, z. B. auch vor dauernder Sonneneinstrahlung, Feuer, Wasser und Feuchtigkeit. Es besteht Explosionsgefahr.

6. Service

- a) Lassen Sie Ihr Elektrowerkzeug nur von qualifiziertem Fachpersonal und nur mit Original-Ersatzteilen reparieren. Damit wird sichergestellt, dass die Sicherheit des Elektrowerkzeugs erhalten bleibt.
- b) Warten Sie niemals beschädigte Akkus. Sämtliche Wartung von Akkus sollte nur durch den Hersteller oder bevollmächtigte Kundendienststellen erfolgen.

Gerätespezifische Sicherheits-hinweise für Schlagschrauber

- Tragen Sie Gehörschutz beim Schlag-schrauben. Die Einwirkung von Lärm kann Hörverlust bewirken.
- Sichern Sie das Werkstück. Ein mit Spannvorrichtungen oder Schraubstock festgehaltenes Werkstück ist sicherer gehalten als mit Ihrer Hand.
- Halten Sie das Elektrowerkzeug gut fest. Beim Festziehen und Lösen von Schrauben können kurzfristig hohe Reaktionsmomente auftreten.
- Warten Sie, bis das Elektrowerkzeug zum Stillstand gekommen ist, bevor Sie es ablegen. Das Einsatzwerkzeug kann sich verhaken und zum Verlust der Kontrolle über das Elektrowerkzeug führen.
- Halten Sie das Elektrowerkzeug an den isolierten Griffflächen, wenn Sie Arbeiten ausführen, bei denen die Schraube verborgene Stromleitungen treffen kann. Der Kontakt der Schraube mit einer spannungsführenden Leitung kann auch metallene Geräteteile unter Spannung setzen und zu einem elektrischen Schlag führen.

Originalzubehör/-zusatzgeräte

- Benutzen Sie nur Zubehör und Zusatzgeräte, die in der Bedienungsanleitung angegeben sind bzw. deren Aufnahme mit dem Gerät kompatibel ist.

WARNUNG!

- Verwenden Sie kein Zubehör, welches nicht von PARKSIDE empfohlen wurde. Dies kann zu elektrischem Schlag und Feuer führen.



ACHTUNG! Heiße Oberfläche. Es besteht Verbrennungsgefahr.

Sicherheitshinweise für Ladegeräte

- Dieses Gerät kann von Kindern ab 8 Jahren und darüber sowie von Personen mit verringerten physischen, sensorischen oder mentalen Fähigkeiten oder Mangel an Erfahrung und Wissen benutzt werden, wenn sie beaufsichtigt oder bezüglich des sicheren Gebrauchs des Gerätes unterwiesen wurden und die daraus resultierenden Gefahren verstehen. Kinder dürfen nicht mit dem Gerät spielen. Reinigung und Benutzer-Wartung dürfen nicht von Kindern ohne Beaufsichtigung durchgeführt werden.
- Wenn die Netzanschlussleitung dieses Gerätes beschädigt wird, muss sie durch den Hersteller oder seinen Kundendienst oder eine ähnlich qualifizierte Person ersetzt werden, um Gefährdungen zu vermeiden.



Das Ladegerät ist nur für den Betrieb im Innenbereich geeignet.

⚠️ WARNUNG!

- Wenn die Netzanschlussleitung dieses Gerätes beschädigt wird, muss sie durch den Hersteller oder seinen Kundendienst oder eine ähnlich qualifizierte Person ersetzt werden, um Gefährdungen zu vermeiden.

⚠️ ACHTUNG!

- ◆ Dieses Ladegerät kann nur die folgenden Batterien laden: PAP 20 A1/PAP 20 A2/PAP 20 A3/PAP 20 B1/PAP 20 B3.
- ◆ Eine aktuelle Liste der Akkukompatibilität finden Sie unter www.lidl.de/Akku.

Vor der Inbetriebnahme

Akku-Pack laden (siehe Abb. A)

⚠️ VORSICHT!

- ▶ Ziehen Sie immer den Netzstecker, bevor Sie den Akku-Pack aus dem Ladegerät nehmen bzw. einsetzen.

HINWEIS

- ▶ Laden Sie den Akku-Pack nie, wenn die Umgebungstemperatur unterhalb 10 °C oder oberhalb 40 °C liegt. Soll ein Lithium-Ionen-Akku längere Zeit gelagert werden, muss regelmäßig der Ladezustand kontrolliert werden. Der optimale Ladezustand liegt zwischen 50% und 80%. Das Lagerungsklima soll kühl und trocken sein in einer Umgebungstemperatur zwischen 0 und 50 °C.
- ◆ Stecken Sie den Akku-Pack **8** in das Schnell-Ladegerät **10** (siehe Abb. A).
- ◆ Stecken Sie den Netzstecker in die Steckdose. Die grüne Ladekontroll-LED **14** leuchtet kurz auf, dann leuchtet die rote Ladekontroll-LED **13**.
- ◆ Die grüne Kontroll-LED **14** signalisiert Ihnen, dass der Ladevorgang abgeschlossen und der Akku-Pack **8** einsatzbereit ist.

⚠️ ACHTUNG!

- ◆ Sollte die rote Kontroll-LED **13** blinken, dann ist der Akku-Pack **8** überhitzt und kann nicht aufgeladen werden.
- ◆ Sollte die rote und grüne Kontroll-LED **13** **14** gemeinsam blinken, dann ist der Akku-Pack **8** defekt.
- ◆ Schieben Sie den Akku-Pack **8** in das Gerät ein.
- ◆ Schalten Sie das Ladegerät zwischen aufeinanderfolgenden Ladevorgängen für mindestens 15 Minuten ab. Ziehen Sie dazu den Netzstecker.

Akku-Pack ins Gerät einsetzen/entnehmen

Akku-Pack einsetzen

- ◆ Bringen Sie den Drehrichtungsumschalter **2** in Mittelstellung (Sperr). Lassen Sie den Akku-Pack **8** in den Griff einrasten.

Akku-Pack entnehmen

- ◆ Drücken Sie die Taste zur Entriegelung **9** und entnehmen Sie den Akku-Pack **8**.

Akkuzustand prüfen

- ◆ Drücken Sie zum Prüfen des Akkuzustands die Taste Akkuzustand **12**. Der Zustand bzw. die Restleistung wird in der Akku-Display-LED **11** wie folgt angezeigt:
ROT/ORANGE/GRÜN = maximale Ladung
ROT/ORANGE = mittlere Ladung
ROT = schwache Ladung - Akku aufladen

Gürtelclip montieren

- ◆ Lösen Sie die Befestigungsschraube **3a** mit einem handelsüblichen Kreuzschlitzschraubendreher (nicht mitgeliefert).
- ◆ Halten Sie das entsprechende Loch des Gürtelclips **3** über das Schraubengewinde.
- ◆ Drehen Sie Befestigungsschraube **3a** wieder fest.

Ein-/ausschalten

Einschalten

- ◆ Drücken Sie zur Inbetriebnahme des Gerätes den EIN-/AUS-Schalter **7** und halten Sie ihn gedrückt.
Die LED-Arbeitsleuchte **4** leuchtet bei leicht oder vollständig gedrücktem EIN-/AUS-Schalter **7**. Sie ermöglicht so das Ausleuchten des Arbeitsbereiches bei ungünstigen Lichtverhältnissen.

Ausschalten

- ◆ Lassen Sie zum Ausschalten des Gerätes den EIN-/AUS-Schalter **7** los.

Drehzahl/Anziehdrehmoment einstellen/vorwählen

- ◆ Drücken Sie auf die Taste für die Drehmomentvorwahl **6**, um das gewünschte Drehmoment schrittweise auszuwählen. Die gewählte Drehmomentstufe wird auf der Drehmomentanzeige **5** angezeigt.
- ◆ Leichter Druck auf den EIN-/AUS-Schalter **7** bewirkt eine niedrige Drehzahl und ein niedriges Anziehdrehmoment. Mit zunehmendem Druck erhöht sich die Drehzahl und das Anziehdrehmoment.
- ◆ Das Anziehdrehmoment ist abhängig von der gewählten Drehzahl/Drehmomentvorwahl und der Schlagdauer.

HINWEIS

- ▶ Zum Anziehen von Radmuttern muss jedoch die kleinste Drehmenteinstellung gewählt werden, um ein zu festes Anziehen zu vermeiden.
- ▶ Die integrierte Motorbremse sorgt für einen schnellen Stillstand.

! ACHTUNG!

- ◆ Das tatsächlich erzielte Anziehdrehmoment ist grundsätzlich mit einem Drehmoment-schlüssel zu überprüfen!

Drehrichtung umschalten

- ◆ Wechseln Sie die Drehrichtung, indem Sie den Drehrichtungsumschalter **2** nach rechts bzw. links durchdrücken.

Werkzeuge einsetzen/wechseln

- ◆ Ziehen Sie die Verriegelungshülse **1a** nach vorne. Setzen Sie ein passendes Werkzeug in die Werkzeugaufnahme **1** ein.
- ◆ Ziehen Sie erneut die Verriegelungshülse **1a** nach vorne, um das Werkzeug entnehmen zu können.

Wartung und Reinigung



WARNUNG! VERLETZUNGSGEFAHR!
Schalten Sie vor allen Arbeiten am Gerät das Gerät aus und entnehmen Sie den Akku.

Das Gerät ist wartungsfrei.

- Das Gerät muss stets sauber, trocken und frei von Öl oder Schmierfetten sein.
- Es dürfen keine Flüssigkeiten in das Innere der Geräte gelangen.
- Verwenden Sie zum Reinigen des Gehäuses ein trockenes Tuch. Verwenden Sie niemals Benzin, Lösungsmittel oder Reiniger, die Kunststoff angreifen.
- Soll ein Lithium-Ionen-Akku längere Zeit gelagert werden, muss regelmäßig der Ladezustand kontrolliert werden. Der optimale Ladezustand liegt zwischen 50 und 80%. Das optimale Lagerungsklima ist kühl und trocken.

HINWEIS

- Nicht aufgeführte Ersatzteile (wie z. B. Schalter) können Sie über unsere Service-Hotline bestellen.

Entsorgung



Die Verpackung besteht aus umweltfreundlichen Materialien, die Sie über die örtlichen Recyclingstellen entsorgen können.



Werfen Sie Elektrowerkzeuge nicht in den Hausmüll!

Gemäß Europäischer Richtlinie 2012/19/EU müssen verbrauchte Elektrowerkzeuge getrennt gesammelt und einer umweltgerechten Wiederverwertung zugeführt werden.



Werfen Sie Akkus nicht in den Hausmüll

Defekte oder verbrauchte Akkus müssen gemäß Richtlinie 2006/66/EG recycelt werden. Geben Sie Akku-Pack und / oder das Gerät über die angebotenen Sammeleinrichtungen zurück.

Über Entsorgungsmöglichkeiten für ausgediente Elektrowerkzeuge/Akku-Pack informieren Sie sich bitte bei Ihrer Gemeinde- oder Stadtverwaltung.



Entsorgen Sie die Verpackung umweltgerecht. Beachten Sie die Kennzeichnung auf den verschiedenen Verpackungsmaterialien und trennen Sie diese gegebenenfalls gesondert. Die Verpackungsmaterialien sind gekennzeichnet mit Abkürzungen (a) und Ziffern (b) mit folgender Bedeutung: 1–7: Kunststoffe, 20–22: Papier und Pappe, 80–98: Verbundstoffe.



Möglichkeiten zur Entsorgung des ausgedienten Produkts erfahren Sie bei Ihrer Gemeinde- oder Stadtverwaltung.

Garantie der Kompernaß Handels GmbH

Sehr geehrte Kundin, sehr geehrter Kunde,

Sie erhalten auf dieses Gerät 5 Jahre Garantie ab Kaufdatum. Im Falle von Mängeln dieses Produkts stehen Ihnen gegen den Verkäufer des Produkts gesetzliche Rechte zu. Diese gesetzlichen Rechte werden durch unsere im Folgenden dargestellte Garantie nicht eingeschränkt.

Garantiebedingungen

Die Garantiefrist beginnt mit dem Kaufdatum. Bitte bewahren Sie den Kassenbon gut auf. Dieser wird als Nachweis für den Kauf benötigt.

Tritt innerhalb von 5 Jahren ab dem Kaufdatum dieses Produkts ein Material- oder Fabrikationsfehler auf, wird das Produkt von uns – nach unserer Wahl – für Sie kostenlos repariert, ersetzt oder der Kaufpreis erstattet. Diese Garantieleistung setzt voraus, dass innerhalb der 5-Jahresfrist das defekte Gerät und der Kaufbeleg (Kassenbon) vorgelegt und schriftlich kurz beschrieben wird, worin der Mangel besteht und wann er aufgetreten ist.

Wenn der Defekt von unserer Garantie gedeckt ist, erhalten Sie das reparierte oder ein neues Produkt zurück. Mit Reparatur oder Austausch des Produkts beginnt kein neuer Garantiezeitraum.

Sie erhalten auf die Akku-Packs der X20V Team Serie 3 Jahre Garantie ab Kaufdatum.

Garantiezeit und gesetzliche Mängelansprüche

Die Garantiezeit wird durch die Gewährleistung nicht verlängert. Dies gilt auch für ersetzte und reparierte Teile. Eventuell schon beim Kauf vorhandene Schäden und Mängel müssen sofort nach dem Auspacken gemeldet werden. Nach Ablauf der Garantiezeit anfallende Reparaturen sind kostenpflichtig.

Garantieumfang

Das Gerät wurde nach strengen Qualitätsrichtlinien sorgfältig produziert und vor Auslieferung gewissenhaft geprüft.

Die Garantieleistung gilt für Material- oder Fabrikationsfehler. Diese Garantie erstreckt sich nicht auf Produktteile, die normaler Abnutzung ausgesetzt sind und daher als Verschleißteile angesehen werden können oder für Beschädigungen an zerbrechlichen Teilen, z. B. Schalter oder Teile, die aus Glas gefertigt sind.

Diese Garantie verfällt, wenn das Produkt beschädigt, nicht sachgemäß benutzt oder gewartet wurde. Für eine sachgemäße Benutzung des Produkts sind alle in der Bedienungsanleitung aufgeführten Anweisungen genau einzuhalten. Verwendungszwecke und Handlungen, von denen in der Bedienungsanleitung abgeraten oder vor denen gewarnt wird, sind unbedingt zu vermeiden.

Das Produkt ist nur für den privaten und nicht für den gewerblichen Gebrauch bestimmt. Bei missbräuchlicher und unsachgemäßer Behandlung, Gewaltanwendung und bei Eingriffen, die nicht von unserer autorisierten Serviceniederlassung vorgenommen wurden, erlischt die Garantie.

Garantiezeit gilt nicht bei

- normaler Abnutzung der Akkukapazität
- gewerblichen Gebrauch des Produktes
- Beschädigung oder Veränderung des Produktes durch den Kunden
- Missachtung der Sicherheits- und Wartungsvorschriften, Bedienungsfehler
- Schäden durch Elementarereignisse

Abwicklung im Garantiefall

Um eine schnelle Bearbeitung Ihres Anliegens zu gewährleisten, folgen Sie bitte den folgenden Hinweisen:

- Bitte halten Sie für alle Anfragen den Kassenbon und die Artikelnummer (IAN) 364886_2101 als Nachweis für den Kauf bereit.
- Die Artikelnummer entnehmen Sie bitte dem Typenschild am Produkt, einer Gravur am Produkt, dem Titelblatt der Bedienungsanleitung (unten links) oder dem Aufkleber auf der Rück- oder Unterseite des Produktes.
- Sollten Funktionsfehler oder sonstige Mängel auftreten, kontaktieren Sie zunächst die nachfolgend benannte Serviceabteilung **telefonisch** oder per **E-Mail**.
- Ein als defekt erfasstes Produkt können Sie dann unter Beifügung des Kaufbelegs (Kassenbon) und der Angabe, worin der Mangel besteht und wann er aufgetreten ist, für Sie portofrei an die Ihnen mitgeteilte Serviceanschrift übersenden.



Auf www.lidl-service.com können Sie diese und viele weitere Handbücher, Produktvideos und Installationssoftware herunterladen.

Mit diesem QR-Code gelangen Sie direkt auf die Lidl-Service-Seite (www.lidl-service.com) und können mittels der Eingabe der Artikelnummer (IAN) 364886_2101 Ihre Bedienungsanleitung öffnen.

⚠️ WARNUNG!

- ▶ Lassen Sie Ihre Geräte von der Service-stelle oder einer Elektrofachkraft und nur mit Original-Ersatzteilen reparieren. Damit wird sichergestellt, dass die Sicherheit des Gerätes erhalten bleibt.
- ▶ Lassen Sie den Austausch des Steckers oder der Netzleitung immer vom Hersteller des Gerätes oder seinem Kundendienst ausführen. Damit wird sichergestellt, dass die Sicherheit des Gerätes erhalten bleibt.

Service

DE Service Deutschland

Tel.: 0800 5435 111 (kostenfrei aus dem dt. Festnetz/Mobilfunknetz)
E-Mail: kompernass@lidl.de

AT Service Österreich

Tel.: 0820 201 222 (0,15 EUR/Min.)
E-Mail: kompernass@lidl.at

CH Service Schweiz

Tel.: 0842 665566 (0,08 CHF/Min., Mobilfunk max. 0,40 CHF/Min.)
E-Mail: kompernass@lidl.ch

IAN 364886_2101

Importeur

Bitte beachten Sie, dass die folgende Anschrift keine Serviceanschrift ist. Kontaktieren Sie zunächst die benannte Servicestelle.

KOMPERNASS HANDELS GMBH

BURGSTRASSE 21

44867 BOCHUM

DEUTSCHLAND

www.kompernass.com

Original-Konformitätserklärung

Wir, KOMPERNASS HANDELS GMBH, Dokumentenverantwortlicher: Herr Semi Uguzlu, BURGSTR. 21, 44867 BOCHUM, DEUTSCHLAND, erklären hiermit, dass dieses Produkt mit den folgenden Normen, normativen Dokumenten und EG-Richtlinien übereinstimmt:

Maschinenrichtlinie (2006/42/EG)

Elektromagnetische Verträglichkeit (2014/30/EU)

RoHS-Richtlinie (2011/65/EU)*

* Die alleinige Verantwortung für die Ausstellung dieser Konformitätserklärung trägt der Hersteller. Der oben beschriebene Gegenstand der Erklärung erfüllt die Vorschriften der Richtlinie 2011/65/EU des Europäischen Parlaments und des Rates vom 8. Juni 2011 zur Beschränkung der Verwendung bestimmter gefährlicher Stoffe in Elektro- und Elektronikgeräten.

Angewandte harmonisierte Normen

EN 62841-1:2015

EN 62841-2-2:2014

EN 60335-2-29:2004/A11:2018

EN 60335-1:2012/A2:2019

EN 62233:2008

EN 55014-1:2017/A11:2020

EN 55014-2:2015

EN IEC 61000-3-2:2019

EN 61000-3-2:2014

EN 61000_3-3:2013/A1:2019

EN 61000-3-3:2013

EN IEC 63000:2018

Typ/Gerätebezeichnung: Akku-Drehschlagschrauber 20 V PDSSAP 20-Li B2

Herstellungsjahr: 08-2021

Seriennummer: IAN 364886_2101

Bochum, 22.06.2021



Semi Uguzlu

- Qualitätsmanager -

Technische Änderungen im Sinne der Weiterentwicklung sind vorbehalten.

Ersatz-Akku Bestellung

Wenn Sie einen Ersatz-Akku für Ihr Gerät bestellen möchten, so können Sie dies entweder bequem im Internet unter www.kompennass.com oder telefonisch abwickeln.

Dieser Artikel kann aufgrund begrenzter Vorratsmenge nach kurzer Zeit ausverkauft sein.



HINWEIS

- ▶ Die Bestellung von Ersatzteilen kann in einigen Ländern nicht online vorgenommen werden. Kontaktieren Sie in diesem Fall bitte die Service-Hotline.

Telefonische Bestellung

DE Service Deutschland Tel.: 0800 5435 111 (kostenfrei aus dem dt. Festnetz/Mobilfunknetz)

AT Service Österreich Tel.: 0820 201 222 (0,15 EUR/Min.)

CH Service Schweiz Tel.: 0842 665566 (0,08 CHF/Min., Mobilfunk max. 0,40 CHF/Min.)

Um eine schnelle Bearbeitung Ihrer Bestellung zu gewährleisten, halten Sie bitte für alle Anfragen die Artikelnummer (z. B. IAN 364886_2101) des Gerätes bereit. Die Artikelnummer entnehmen Sie bitte dem Typenschild oder dem Titelblatt dieser Anleitung.

KOMPERNASS HANDELS GMBH

BURGSTRASSE 21

44867 BOCHUM

GERMANY

www.kompernass.com

Stanje informacija · Stanje informacija · Versiunea informațiilor

Актуалност на информацията · Έκδοση των πληροφοριών · Stand der Informationen:

08 / 2021 · Ident.-No.: PDSSAP20-LiB2-062021-1

IAN 364886_2101