



HOSE REEL

GB
HOSE REEL
 Operation and safety notes

SI
SKATLA ZA CEV
 Navodila za upravljanje in varnostna opozorila

SK
BOX NA HADICU
 Pokyny pre obsluhu a bezpečnostné pokyny

DE AT CH
SCHLAUCHBOX
 Bedienungs- und Sicherheitshinweise

IAN 471891_2407

SK SI

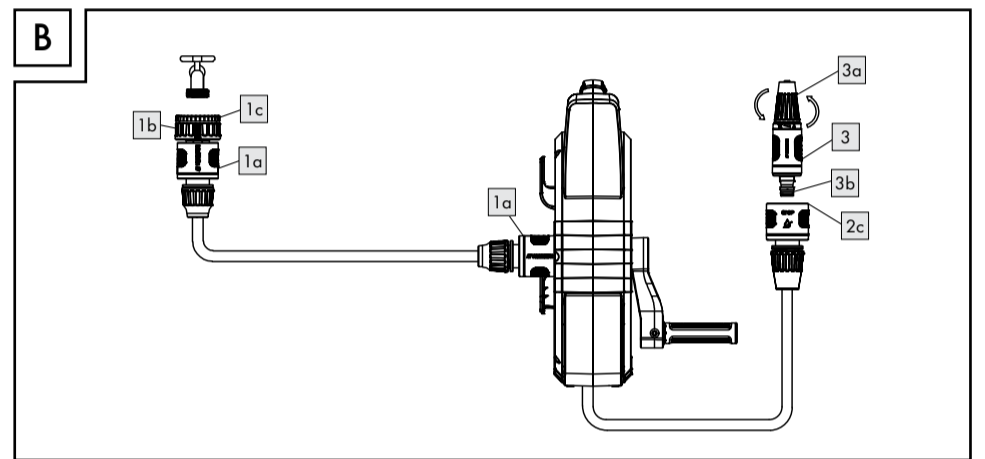
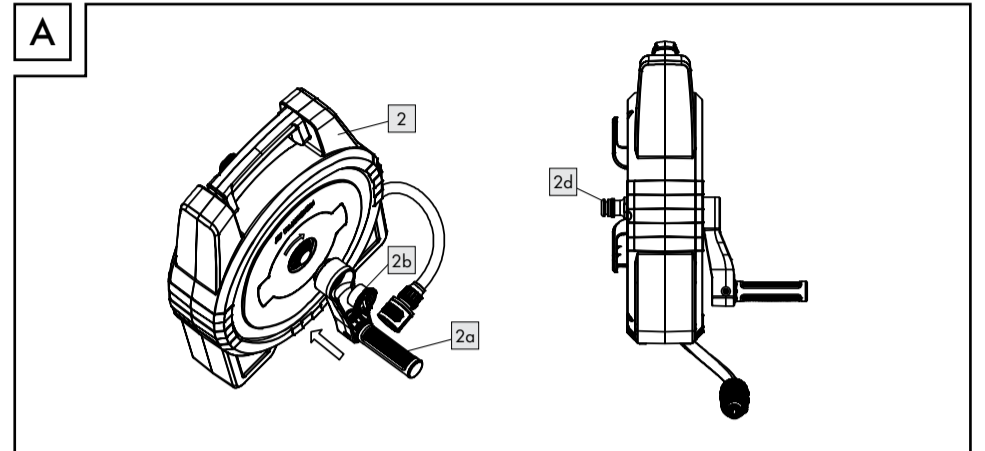
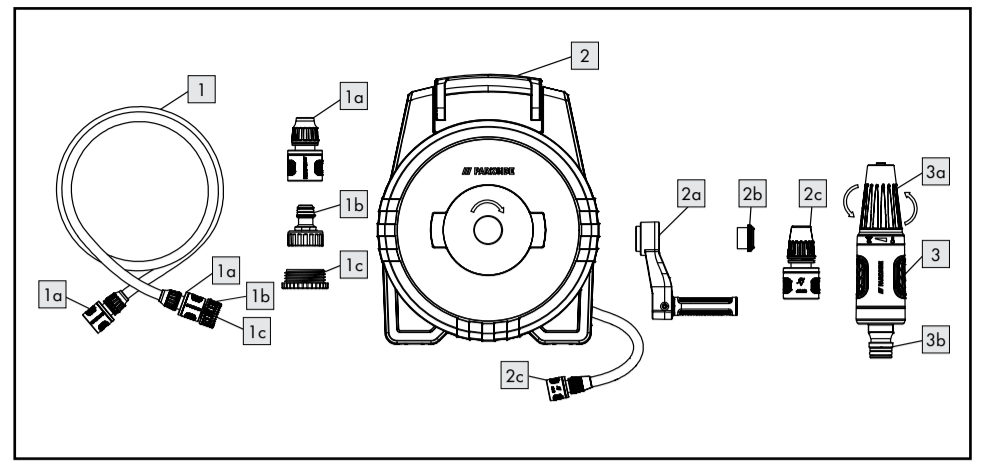

WARNING!
 Before using for the first time, please read the instruction carefully.

HOSE REEL

● Introduction

We congratulate you on the purchase of your new product. You have chosen a high quality product. The instructions for use are part of the product. They contain important information concerning safety, use and disposal. Before using the product, please familiarise yourself with all of the safety information and instructions for use. Only use the product as described and for the specified applications. If you pass the product on to anyone else, please ensure that you also pass on all the documentation with it.

● Intended use

The product is not intended for commercial use. It is suitable to irrigate garden and patio areas and as an organizer for the garden irrigation tools hand carrying.

● Delivery of Scope

- 1 Hose box with 10 m hose
- 1 Hose connection set
- 1 Manual

● Technical Data

Max. working pressure: 4 bar

● Description of parts

- 1 Hose connection set
- 1a Hose connector without water stop 3/8" (9.5 mm)
- 1b Tap connector G1" (33.3 mm)
- 1c Tap connector G3/4" (26.5 mm)
- 2 Hose box with 10 m length hose
- 2a Crank
- 2b Crank fix cap
- 2c Hose connector with water stop 3/8" (9.5 mm)

- 2d Connection for supply hose
- 3 Water sprayer
- 3a Switch of water sprayer
- 3b Adapter of water sprayer

⚠ Safety advice

- Make yourself familiar with all the operating instructions and safety advice for the product before installation. If you pass the product on to anyone else, please ensure that you also pass on all the documentation with it.
- **CAUTION! DANGER OF INJURY! KEEP THE PRODUCT OUT OF THE HANDS OF CHILDREN.**
- **THIS PRODUCT IS NOT A TOY!** This product must not be used by children.
- **DANGER TO LIFE AND RISK OF ACCIDENTS FOR INFANTS AND CHILDREN!** Never leave children unsupervised with the packaging materials. Danger of suffocation. Keep out of the reach of children.
- **CAUTION! RISK OF INJURY!** Ensure that all parts are undamaged and have been assembled appropriately. Risk of injury exists if assembled incorrectly. Damaged parts can affect safety and function.
- Have the installation done by experienced persons only.
- Never block the hose end with your fingers or other objects during use.
- **CAUTION! DANGER OF SLIPPING!**
 - Do not direct the water jet towards electrical equipment!
 - Do not direct the water jet towards persons or animals!
 - The product is not suitable for delivering drinking water.

● Using the hose box

- Screw the Tap connector G3/4" (26.5 mm) 1c or Tap connector G1" (33.3 mm) 1b to the water tap.
- Connect the hose connector without water stop 3/8" (9.5 mm) 1a with connection for supply hose 2d.
- Insert the Adapter of water sprayer 3b into the Hose connector with water stop 3/8" (9.5 mm) 2c.
- Turn the Switch of water sprayer 3a clockwise as far as it will go to ensure that the spray gun is closed.
- Turn on the water supply. Hold the water sprayer 3 with one hand and rotate the Switch of water sprayer 3a in anticlockwise direction for the desired spraying pattern.
 - From fine mist spray to powerful jet.**Note:** You can adjust the water jet while watering. To do this, hold the water sprayer 3 firmly with one hand and turn the Switch of water sprayer 3a (clockwise or counterclockwise) with the other hand to adjust the water jet as required.

● After use

- Turn off the water supply.
- Unscrew the Tap connector G3/4" (26.5 mm) 1c or Tap connector G1" (33.3 mm) 1b (if used) from the connection thread of the tap.
- Disconnect the Adapter of water sprayer 3b from the Hose connector with water stop 3/8" (9.5 mm) 2c.
- Disconnect the hose connector without water stop 3/8" (9.5 mm) 1a from the connection for supply hose 2d and empty it completely.

● Storage

- All parts must be completely dry before storing.
- Always store the product in a dry place.
- Protect the product from direct sunlight.
- Store the product out of the reach of children, safely locked away and at a storage temperature between 5 °C and 20 °C (room temperature).

● Maintenance, cleaning and care

- Clean the product using a slightly moist, fluff-free cloth.

● Disposal

The packaging is made entirely of recyclable materials, which you may dispose of at local recycling facilities. Contact your local refuse disposal authority for more details of how to dispose of your worn-out product.

● Warranty

The product has been manufactured to strict quality guidelines and meticulously examined before delivery. In the event of material or manufacturing defects you have legal rights against the retailer of this product. Your legal rights are not limited in any way by our warranty detailed below.

The warranty for this product is 3 years from the date of purchase. The warranty period begins on the date of purchase. Keep the original sales receipt in a safe location as this document is required as proof of purchase.

Any damage or defects already present at the time of purchase must be reported without delay after unpacking the product.

Should the product show any fault in materials or manufacture within 3 years from the date of purchase, we will repair or replace it – at our choice – free of charge to you. The warranty period is not extended as a result of a claim being granted. This also applies to replaced and repaired parts.

This warranty becomes void if the product has been damaged, or used or maintained improperly.

The warranty covers material or manufacturing defects. This warranty does not cover product parts subject to normal wear and tear, thus considered consumables (e.g. batteries, rechargeable batteries, tubes, cartridges), nor damage to fragile parts, e.g. switches or glass parts.

Warranty claim procedure

So that your request can be processed quickly, please observe the following instructions:

For all inquiries, please have the receipt and item number (e.g., IAN 471891_2407) ready as proof of purchase.

The article number can be taken from the identification label on the product, engraving on the product, the front cover of your manual (at the bottom left), or the sticker on the back or bottom of the product.

If malfunctions or other defects arise, first contact the service department indicated below by phone or email.

You can then send a product recorded as defective to the communicated service address postage-free, making sure to enclose proof of purchase (receipt) and information on the details of the defect and when it occurred.

You can download and view this and numerous other manuals at parksides-diy.com. This QR code takes you directly to parksides-diy.com. Choose your country and use the search screen to search for the operating instructions. Entering the item number (IAN) 471891_2407 takes you to the operating instructions for your item.



Service

Service Great Britain
Tel.: 08000569216
E-Mail: owim@lidl.co.uk



Pred prvo uporabo natančno preberite navodila.

ŠKATLA ZA CEV

Uvod

Iskrene čestitke ob nakupu vašega novega izdelka. Odločili ste se za kakovosten izdelek. Pred prvo uporabo se seznanite z izdelkom. V ta namen pozorno preberite naslednja navodila za uporabo in varnostne napotke. Izdelek uporabljajte samo tako, kot je opisano in samo za navedena področja uporabe. To navodilo hranite na varnem mestu. V primeru izročitve izdelka tretjim, jim predajte tudi vso dokumentacijo.

Predvidena uporaba

Izdelek ni namenjen za komercialno uporabo. Primeren je za namakanje vrta in terase ter kot organizator za ročno prenašanje orodja za namakanje vrta.

Predmeti v pakiranju

- 1 Škatla za cev z 10-m cevjo
- 1 Komplet priključkov za cev
- 1 Uporabniški priročnik

Tehnični podatki

Najv. delovni tlak: 4 bar

Opis delov

- 1 Komplet priključkov za cev
- 1a Cevni priključek brez funkcije zapore vode 3/8" (9,5 mm)
- 1b Priključek za pipo G1" (33,3 mm)
- 1c Priključek za pipo G3/4" (26,5 mm)
- 2 Škatla za cev z 10-m cevjo
- 2a Ročica
- 2b Pokrovček za pritrditev ročice
- 2c Cevni priključek s funkcijo zapore vode 3/8" (9,5 mm)
- 2d Priključek za dovajalno cev
- 3 Vodni razpršilnik
- 3a Stikalo vodnega razpršilnika
- 3b Adapter vodnega razpršilnika



Varnostno opozorilo

- Pred namestitvijo se seznanite z vsemi navodili za delovanje in varnostnimi nasveti za izdelek. Če izdelek izročite drugim, mu priložite tudi vso dokumentacijo.
- **POZOR! TVEGANJE ZA TELESNE POŠKODBE! IZDELEK VEDNO SHRANJUJTE ZUNAJ DOSEGA OTROK.**
- **IZDELEK NI IGRAČA!** Tega izdelka ne smejo uporabljati otroci.
- **ŽIVLJENJSKO NEVARNO IN NEVARNO ZA NESREČE PRI MALČKIH IN OTROCIH!** Otrok v bližini embalažnega materiala nikoli ne pustite brez nadzora. Obstaja nevarnost zadušitve. Hranite zunaj dosega otrok.
- **POZOR! TVEGANJE ZA TELESNE POŠKODBE!** Zagotovite, da so vsi deli nepoškodovani in da so ustrezno sestavljeni. Če izdelek ni ustrezno sestavljen, obstaja nevarnost za telesne poškodbe. Poškodovani deli lahko vplivajo na varnost in delovanje.
- Namestitvev naj opravijo samo usposobljene osebe.
- Med uporabo nikoli ne zapirajte konca cevi s prsti ali drugimi predmeti.

SVARILO! NEVARNOST ZDRSA!

- Curka vode ne usmerjajte v električno opremo!
- Curka vode ne usmerjajte v ljudi ali živali!
- Ta izdelek ni primeren za dovajanje pitne vode.

Uporaba škatle s cevjo

- Priključek za pipo G3/4" (26,5 mm) 1c ali priključek za pipo G1" (33,3 mm) 1b privijete na vodovodno pipo.
- Priključek cevi brez zapore za vodo 3/8" (9,5 mm) 1a povežite s priključkom za dovodno cev 2d.
- Adapter vodnega razpršilnika 3b vstavite v priključek cevi z zaporo za vodo 3/8" (9,5 mm) 2c.

- Stikalo vodnega razpršilnika 3a zavrtite v smeri urinega kazalca do konca, da je razpršilna pištola zaprta.
- Odprite dovod vode.
- Z eno roko držite razpršilnik 3 in zavrtite stikalo razpršilnika 3a v nasprotni smeri urinega kazalca za zeleni vzorec pršenja.
- Od finega pršenja do močnega curka.
- Opomba:** Med zalivanjem lahko nastavite curek vode. To storite tako, da z eno roko trdno držite vodni razpršilnik 3 in z drugo roko zavrtite stikalo vodnega razpršilnika 3a (v smeri urinega kazalca ali proti njemu), da po potrebi nastavite vodni curek.

Po uporabi

- Zaprite dovod vode.
- Odvijte priključek pipe G3/4" (26,5 mm) 1c ali priključek pipe G1" (33,3 mm) 1b (če ga uporabljate) s priključnega navoja pipe.
- Odklopite adapter vodnega razpršilnika 3b od priključka cevi z zaporo za vodo 3/8" (9,5 mm) 2c.
- Priključek cevi brez zapore za vodo 3/8" (9,5 mm) 1a povežite s priključkom za dovodno cev 2d.

Shranjevanje

- Pred shranjevanjem morajo biti vsi deli popolnoma suhi.
- Izdelek vedno shranjujte na suhem mestu.
- Izdelek zaščitite pred neposredno sončno svetlobo.
- Izdelek shranjujte zunaj dosega otrok, varno zaprt in pri temperaturi med 5 °C in 20 °C (sobna temperatura).

Vzdrževanje, čiščenje in nega

- Izdelek očistite z rahlo vlažno krpo, ki ne pušča kosmov.

Odstranjevanje

Embalaža je narejena iz okolju primernih materialov, ki jih lahko oddate za recikliranje na lokalnih zbirališčih odpadkov. O možnostih odstranjevanja odsluženega izdelka se lahko pozanimате pri svoji občinski ali mestni upravi.

GB

SI

SI

SI

Pooblaščen serviser:

OWIM GmbH & Co. KG
Stiftsbergstraße 1
74167 Neckarsulm
NEMČIJA

Servisna telefonska številka: 00386 (0) 80 080 917

Garancijski list

1. S tem garancijskim listom OWIM GmbH & Co. KG, Stiftsbergstraße 1, 74167 Neckarsulm, Nemčija jamčimo, da bo izdelek v garancijskem roku ob normalni in pravilni uporabi brezhibno deloval in se zavezujemo, da bomo ob izpolnjenih spodaj navedenih pogojih odpravili morebitne pomanjkljivosti in okvare zaradi napak v materialu ali izdelavi oziroma po svoji presoji izdelek zamenjali ali vrnil kupnino.
2. Garancija je veljavna na ozemlju Republike Slovenije.
3. Garancijski rok za proizvod je 3 leta od datuma izročitve blaga. Datum izročitve blaga je razviden iz računa.
4. Če izdelek ne izpolnjuje specifikacij ali nima lastnosti, navedenih v garancijskem listu ali oglaševalskem sporočilu, lahko potrošnik najprej zahteva odpravo napak. O napaki mora potrošnik obvestiti proizvajalca ali pooblaščen servis (kontaktna številka in elektronski naslov navedena zgoraj) in zahtevati odpravo napak. Kupec je dolžan ob uveljavljanju zahtevka predložiti garancijski list in račun, kot potrdilo in dokazilo o nakupu ter dnevu izročitve blaga. Svetujemo vam, da pred tem natančno preberete navodila o sestavi in uporabi izdelka.
5. Rok za odpravo napake je 30 dni od dneva, ko je proizvajalec ali pooblaščen servis prejel zahtevo za odpravo napake. Če napake v tem roku niso odpravljene, mora proizvajalec potrošniku brezplačno zamenjati blago z enakim, novim in brezhibnim blagom. Rok se lahko zaradi narave in kompleksnosti blaga, narave in resnosti neskladnosti ter napora, ki je potreben za dokončanje popravila ali zamenjave podaljša za najkrajši čas, ki je potreben za dokončanje popravila, vendar največ za 15 dni. O številu dni podaljšane roka in razlogih za podaljšanje mora biti potrošnik obveščen pred potekom 30 dnevnega roka za odpravo napak.
6. Če v roku 30 dni oz. v primeru podaljšanja v roku 45 dni blago ni popravljeno ali blago ni zamenjano z novim, lahko potrošnik od proizvajalca zahteva vračilo celotne kupnine ali zahteva sorazmerno znižanje kupnine. Sorazmerno znižanje kupnine je sorazmerno zmanjšanju vrednosti blaga, ki ga je potrošnik prejel, v primerjavi z vrednostjo, ki bi jo imelo blago, če bi bilo skladno.
7. Če se neskladnost pojavi v manj kot 30 dneh od dobave blaga, lahko potrošnik ob predložitvi blaga od proizvajalca takoj zahteva vračilo plačanega zneska.
8. Proizvajalec oziroma pooblaščen servis lahko potrošniku za čas popravila blaga, za katero je bila izdana obvezna garancija, zagotovi brezplačno uporabo podobnega blaga. Če proizvajalec potrošniku ne zagotovi nadomestnega blaga v začasno uporabo, ima potrošnik pravico uveljavljati škodo, ki jo je utrpel, ker blaga ni mogel uporabljati od trenutka, ko je zahteval popravilo ali zamenjavo, do njune izvršitve.
9. Stroške za material, nadomestne dele, delo, prenos in prevoz izdelkov, ki nastanejo pri odpravljanju okvar oziroma nadomestitvi blaga z novim, krije proizvajalec.
10. V primeru zamenjave blaga ali zamenjave bistvenega dela blaga z novim se potrošniku izda nov garancijski list.
11. V primeru, da proizvod popravljajo nepooblaščen servis ali nepooblaščen oseba, kupec ne more uveljavljati zahtevkov iz te garancije.

12. Vzroki za okvaro oziroma nedelovanje izdelka morajo biti lastnosti stvari same in ne vzroki, ki so zunaj proizvajalčeve oziroma prodajalčeve sfere. Kupec ne more uveljavljati zahtevkov iz te garancije, če se ni držal priloženih navodil za sestavo in uporabo izdelka ali če je izdelek kakorkoli spremenjen ali nepravilno vzdrževan.
13. Proizvajalec zagotavlja proti plačilu popravilo, vzdrževanje blaga, nadomestne dele in priklonpe aparate vsaj tri leta po poteku garancijskega roka,
14. Obrabni deli oz. potrošni material so izvzeti iz garancije.
15. Vsi potrebni podatki za uveljavljanje garancije in podatki, ki identificirajo blago za katerega velja garancija se nahajajo na dveh ločenih dokumentih (garancijski list, račun).
16. Ta garancija proizvajalca ne izključuje zakonske pravice potrošnika, da zoper prodajalca v primeru neskladnosti blaga brezplačno uveljavlja jamčevalne zahtevke. Ta garancija prav tako ne izključuje pravic potrošnika, ki izhajajo iz obveznega jamstva za skladnost blaga.

Prodajalec:

Lidl Slovenija d.o.o. k.d., Pod lipami 1,
SI-1218 Komenda

Postopek pri uveljavljanju garancije

Za zagotavljanje hitre obdelave vaše zadeve sledite naslednjim napotkom:

Za vse poizvedbe imejte pripravljeni potrdilo o nakupu in številko izdelka (npr. IAN 471891_2407) kot dokazilo o nakupu.

Številka izdelka je navedena na tipski ploščici na izdelku, gravuri na izdelku, naslovnem listu vaših navodil (spodaj levo) ali nalepki na hrbtni ali spodnji strani izdelka.

Če pride do napak v delovanju ali drugih pomanjkljivosti, se najprej obrnite na spodaj navedeni servisni oddelek po telefonu ali e-pošti.

Izdelek, ki je označen za pokvarjenega, lahko nato s priložitvijo računa (potrdila o nakupu) ter z navedbo pomanjkljivosti in kdaj je do nje prišlo brezplačno pošljete na navedeni servisni naslov.

Na strani parksides-diy.com lahko preberete in prenesete ta priročnik in še veliko drugih. S to kodo QR prispete neposredno na stran parksides-diy.com. Izberite svojo državo in prek iskalne maske poiščite navodila za uporabo. Z vnosom številke izdelka (IAN) 471891_2407 prispete do navodil za uporabo tega izdelka.



Servis

Servis Slovenija
Tel.: 00386 (0) 80 080 917
E-Mail: infonon@lidl.si

SI

SI

SI

VAROVANIE!



Pred prvým použitím si pozorne prečítajte návod na použitie.

BOX NA HADICU

Úvod

Blahoželáme Vám ku kúpe Vášho nového výrobku. Kúpou ste sa rozhodli pre vysoko kvalitný produkt. Pred prvým uvedením do prevádzky sa oboznámte s výrobkom. Za týmto účelom si pozorne prečítajte nasledujúci návod na obsluhu a bezpečnostné pokyny. Výrobok používajte iba v súlade s popisom a v uvedených oblastiach používania. Tento návod uschovajte na bezpečnom mieste. Ak výrobok odovzdáte ďalšej osobe, priložte k nemu aj všetky podklady.

Určené použitie

Výrobok nie je určený na komerčné použitie. Je vhodný na zavlažovanie záhrady a terasy a ako príručný organizátor pre záhradné zavlažovacie náradie.

Rozsah dodávky

- 1 Krabica na hadicu s 10 m hadicou
- 1 Súprava na pripojenie hadice
- 1 Návod

Technické údaje

Max. prevádzkový tlak: 4 bary

Opis dielov

- 1 Súprava na pripojenie hadice
- 1a Hadicová spojka bez uzáveru vody 3/8" (9,5 mm)
- 1b Prípojka kohútika G1" (33,3 mm)
- 1c Prípojka kohútika G3/4" (26,5 mm)
- 2 Krabica na hadicu s hadicou dĺžky 10 m
- 2a Kľuka
- 2b Krytka kľuky
- 2c Hadicová spojka s uzáverom vody 3/8" (9,5 mm)
- 2d Spojka prívodnej hadice
- 3 Rozprašovač vody

- 3a Prepínač rozprašovača vody
- 3b Adaptér rozprašovača vody



Bezpečnostné pokyny

- Pred inštaláciou sa oboznámte so všetkými návodmi na obsluhu a bezpečnostnými pokynmi pre výrobok. Ak výrobok odovzdáte inej osobe, uistite sa, že ste s ním odovzdali aj všetku dokumentáciu.
- **UPOZORNENIE! NEBEZPEČENSTVO PORANENIA! VÝROBOK UCHOVÁVAJTE MIMO DOSAHU DETÍ.**
- **TENTO VÝROBOK NIE JE HRAČKA!** Tento výrobok nesmú používať deti.
- **OHROZENIE ŽIVOTA A RIZIKO ÚRAZU DOJČIAT A DETÍ!** Nikdy nenechajte deti bez dozoru s obalovými materiálmi. Nebezpečenstvo udusenía. Uchovávajte mimo dosahu detí.
- **UPOZORNENIE! RIZIKO ÚRAZU!** Uistite sa, že všetky časti sú nepoškodené a boli správne zmontované. Pri nesprávnej montáži existuje riziko poranenia. Poškodené diely môžu ovplyvniť bezpečnosť a funkčnosť.
- Inštaláciu nechajte vykonať iba skúsenými osobami.
- Počas používania nikdy neblokujte koniec hadice prstami alebo inými predmetmi.

UPOZORNENIE! NEBEZPEČENSTVO POŠMYKNUTIA!

- Prúd vody nemierte na elektrické zariadenia!
- Prúd vody nemierte na osoby ani zvieratá!
- Výrobok nie je vhodný na podávanie pitnej vody.

Používanie krabice na hadicu

- Na vodovodný kohútik naskrutkujte prípojku G3/4" (26,5 mm) 1c alebo prípojku G1" (33,3 mm) 1b.
- Spojte hadicovú spojku bez uzáveru vody 3/8" (9,5 mm) 1a so spojkou prívodnej hadice 2d.

- Vložte adaptér rozprašovača vody 3b do hadicovej spojky s uzáverom vody 3/8" (9,5 mm) 2c.
 - Otočte prepínačom rozprašovača vody 3a v smere hodinových ručičiek až na doraz, aby ste sa uistili, že je rozprašovač uzavretý.
 - Otvorte prívod vody.
- Jednou rukou držte rozprašovač vody 3 a otáčajte prepínačom rozprašovača vody 3a proti smeru hodinových ručičiek pre požadovaný postrek.
- Od jemnej hmly až po silný prúd.
- Poznámka:** Prúd vody môžete počas zavlažovania nastaviť. Na tento účel jednou rukou pevne držte rozprašovač vody 3 a druhou rukou otáčajte prepínačom rozprašovača vody 3a (v smere alebo proti smeru hodinových ručičiek), aby ste nastavili prúd vody podľa potreby.

Po použití

- Vypnite prívod vody.
- Odskrutkujte prípojku kohútika G3/4" (26,5 mm) 1c alebo prípojku kohútika G1" (33,3 mm) 1b (ak sa používa) z pripojovacieho závitú kohútika.
- Odpojte adaptér rozprašovača vody 3b z hadicovej spojky s uzáverom vody 3/8" (9,5 mm) 2c.
- Odpojte spojku hadice bez uzáveru vody 3/8" (9,5 mm) 1a od spojky prívodnej hadice 2d a úplne ju vyprázdňte.

Uskladnenie

- Všetky diely musia byť pred uskladnením úplne suché.
- Výrobok vždy skladujte na suchom mieste.
- Výrobok chráňte pred priamym slnečným žiarením.
- Výrobok skladujte mimo dosahu detí, bezpečne uzamknutý a pri skladovacej teplote od 5 °C do 20 °C (izbová teplota).

Údržba, čistenie a starostlivosť

- Výrobok čistite mierne navlhčenou handričkou bez chĺpkov.

Likvidácia

Obal pozostáva z ekologických materiálov, ktoré môžete odovzdať na miestnych recyklačných zberných miestach. O možnostiach likvidácie opotrebovaného výrobku sa môžete informovať na Vašej obecnej alebo mestskej správe.

Záruka

Výrobok bol starostlivo vyrobený v súlade s prísnyimi smernicami kvality a pred dodaním dôkladne otestovaný. V prípade materiálových alebo výrobných chýb máte zákonné práva voči predajcovi výrobku. Vaše zákonné práva nie sú žiadnym spôsobom obmedzené našou zárukou uvedenou nižšie.

Záruka na tento výrobok je 3 roky od dátumu nákupu. Záručná doba začína plynúť dátumom kúpy. Originál dokladu o kúpe si uschovajte na bezpečnom mieste, pretože tento doklad je potrebný ako dôkaz o kúpe.

Akkoľvek poškodenie alebo nedostatky prítomné už v čase nákupu je potrebné nahlásiť ihneď po vybalení výrobku.

Ak sa v priebehu 3 rokov od dátumu zakúpenia preukáže, že výrobok vykazuje chyby materiálu alebo spracovania, podľa vlastného uváženia Vám ho bezplatne opravíme alebo vymeníme. Záručná doba sa na základe poskytnutej záručnej reklamácie nepredlžuje. To platí aj pre vymenené alebo opravené diely.

Táto záruka je neplatná, ak bol výrobok poškodený alebo nesprávne používaný alebo udržiavaný.

Záruka sa vzťahuje na chyby materiálu a výrobné chyby. Táto záruka sa nevzťahuje na časti výrobku, ktoré podliehajú bežnému opotrebovaniu, a preto sa považujú za opotrebovatelné diely (napr. batérie, nabíjateľné batérie, hadice, atramentové kazety), ani na poškodenie krehkých častí, napr. spínačov alebo častí zo skla.

SK

SK

SK

SK

Postup v prípade poškodenia v záruke

Na zabezpečenie rýchleho spracovania svojej žiadosti postupujte podľa ďalej uvedených pokynov:

Pre všetky otázky majte pripravený pokladničný lístok a číslo výrobku (napr. IAN 471891_2407) ako doklad o kúpe.

Číslo výrobku nájdete na typovom štítku výrobku, gravúre výrobku, titulnej strane návodu (vľavo dole) alebo na nálepke na zadnej alebo spodnej strane výrobku.

Pri výskyte funkčných porúch alebo iných nedostatkov sa najprv telefonicky alebo e-mailom obráťte na ďalej uvedené servisné oddelenie.

Výrobok označený ako chybný potom môžete bezplatne zaslať na poskytnutú servisnú adresu, pričom priložte doklad o kúpe (pokladničný lístok) a uvedte, v čom spočíva nedostatok a kedy sa vyskytol.

Na stránke parkside-diy.com si môžete stiahnuť túto a mnohé ďalšie príručky. Týmto QR kódom sa dostanete priamo na parkside-diy.com. Vyberte svoju krajinu a pomocou vyhľadávacej masky vyhládajte návody na obsluhu. Zadaním čísla výrobku (IAN) 471891_2407 sa dostanete na návod na obsluhu pre svoj výrobok.

WARNUNG!



Lesen Sie die Anleitung vor dem ersten Gebrauch sorgfältig.

SCHLAUCHBOX

Einleitung

Wir beglückwünschen Sie zum Kauf Ihres neuen Produkts. Sie haben sich damit für ein hochwertiges Produkt entschieden. Machen Sie sich vor der ersten Inbetriebnahme mit dem Produkt vertraut. Lesen Sie hierzu aufmerksam die nachfolgende Bedienungsanleitung und die Sicherheitshinweise. Benutzen Sie das Produkt nur wie beschrieben und für die angegebenen Einsatzbereiche. Bewahren Sie diese Anleitung an einem sicheren Ort auf. Händigen Sie alle Unterlagen bei Weitergabe des Produktes an Dritte mit aus.

Bestimmungsgemäße Verwendung

Das Produkt ist nicht für den kommerziellen Gebrauch bestimmt. Sie ist für die Bewässerung von Garten und Terrassenflächen geeignet und dient als Organizer für tragbare Gartenbewässerungsgeräte.

Lieferumfang

- 1 Schlauchbox mit 10 m Schlauch
- 1 Schlauchanschluss-Set
- 1 Bedienungsanleitung

Technische Daten

Max. Betriebsdruck: 4 bar

Teilebeschreibung

- 1 Schlauchanschluss-Set
- 1a Schlauchanschluss ohne Wassersperre 3/8" (9,5 mm)
- 1b Wasserhahnanschluss G1" (33,3 mm)
- 1c Wasserhahnanschluss G3/4" (26,5 mm)
- 2 Schlauchbox mit 10 m Schlauch
- 2a Kurbel
- 2b Kurbelbefestigungskappe

- 2c Schlauchanschluss mit Wassersperre 3/8" (9,5 mm)
- 2d Anschluss für Versorgungsschlauch
- 3 Wassersprüher
- 3a Schalter des Wassersprühers
- 3b Adapter für Wassersprüher



Sicherheitshinweis

- Machen Sie sich vor der Installation mit allen Betriebsanleitungen und Sicherheitshinweisen für das Produkt vertraut. Händigen Sie alle Unterlagen bei Weitergabe des Produktes an Dritte mit aus.
 - **VORSICHT! VERLETZUNGSGEFAHR! BEWAHREN SIE DAS PRODUKT AUSSERHALB DER REICHWEITE VON KINDERN AUF.**
 - **DIESES PRODUKT IST KEIN SPIELZEUG!** Dieses Produkt darf nicht von Kindern verwendet werden.
 - **LEBENSGEFAHR UND UNFALLGEFAHR FÜR SÄUGLINGE UND KINDER!** Lassen Sie Kinder niemals unbeaufsichtigt mit dem Verpackungsmaterial. Erstickengefahr. Außerhalb der Reichweite von Kindern aufbewahren.
 - **VORSICHT! VERLETZUNGSGEFAHR!** Vergewissern Sie sich, dass alle Teile unbeschädigt und korrekt montiert sind. Bei falscher Montage besteht Verletzungsgefahr Beschädigte Teile können die Sicherheit und Funktion beeinträchtigen.
 - Lassen Sie die Installation nur von erfahrenen Personen durchführen.
 - Blockieren Sie das Schlauchende während des Gebrauchs niemals mit den Fingern oder anderen Gegenständen.
- VORSICHT! RUTSCHGEFAHR!**
- Richten Sie den Wasserstrahl nicht auf elektrische Geräte!
 - Richten Sie den Wasserstrahl nicht auf Personen oder Tiere!

- Das Produkt ist nicht geeignet, um Trinkwasser zu spenden.

Verwendung der Schlauchbox

- Schrauben Sie den Wasserhahnanschluss G3/4" (26,5 mm) 1c oder den Wasserhahnanschluss G1" (33,3 mm) 1b an den Wasserhahn.
 - Verbinden Sie den Schlauchanschluss ohne Wassersperre 3/8" (9,5 mm) 1a mit dem Anschluss für den Versorgungsschlauch 2d.
 - Stecken Sie den Adapter des Wassersprühers 3b in den Schlauchanschluss mit Wassersperre 3/8" (9,5 mm) 2c.
 - Drehen Sie den Schalter des Wassersprühers 3a im Uhrzeigersinn bis zum Anschlag, um sicherzustellen, dass die Sprühpistole geschlossen ist.
 - Drehen Sie das Wasser auf. Halten Sie den Wassersprüher 3 mit einer Hand und drehen Sie den Schalter des Wassersprühers 3a gegen den Uhrzeigersinn, um das gewünschte Sprühbild einzustellen.
 - Von feinem Sprühnebel bis kräftigem Strahl.
- Hinweis:** Sie können den Wasserstrahl während der Bewässerung einstellen. Halten Sie dazu den Wassersprüher 3 mit einer Hand fest und drehen Sie mit der anderen Hand den Schalter des Wassersprühers 3a (im oder gegen den Uhrzeigersinn), um den Wasserstrahl nach Bedarf einzustellen.

Nach dem Gebrauch

- Drehen Sie das Wasser ab.
- Schrauben Sie den Wasserhahnanschluss G3/4" (26,5 mm) 1c oder den Wasserhahnanschluss G1" (33,3 mm) 1b (falls verwendet) vom Anschlussgewinde des Wasserhahns ab.
- Trennen Sie den Adapter des Wassersprühers 3b vom Schlauchanschluss mit Wassersperre 3/8" (9,5 mm) 2c.

SK

DE/AT/CH

DE/AT/CH



DE/AT/CH



PDF ONLINE
parkside-diy.com

Servis

- SK **Servis Slovensko**
- Tel.: 0800 008158
- E-pošta: owim@lidl.sk

- Ziehen Sie den Schlauchanschluss ohne Wassersperre $\frac{3}{8}$ " (9,5 mm)  vom Anschluss für den Versorgungsschlauch  ab und entleeren Sie ihn vollständig.

● Lagerung

- Alle Teile müssen vor der Einlagerung vollständig trocken sein.
- Lagern Sie das Produkt immer an einem trockenen Ort.
- Schützen Sie das Produkt vor direkter Sonneneinstrahlung.
- Lagern Sie das Produkt außerhalb der Reichweite von Kindern, sicher verschlossen und bei einer Lagertemperatur zwischen 5 °C und 20 °C (Raumtemperatur).

● Wartung, Reinigung und Pflege

- Reinigen Sie das Produkt mit einem leicht angefeuchteten und fusselfreien Tuch.

● Entsorgung

Die Verpackung besteht aus umweltfreundlichen Materialien, die Sie über die örtlichen Recyclingstellen entsorgen können.

Möglichkeiten zur Entsorgung des ausgedienten Produkts erfahren Sie bei Ihrer Gemeinde- oder Stadtverwaltung.

● Garantie

Das Produkt wurde nach strengen Qualitätsrichtlinien hergestellt und vor der Auslieferung sorgfältig geprüft. Im Falle von Material- oder Herstellungsfehlern haben Sie gegenüber dem Verkäufer des Produkts gesetzliche Rechte. Ihre gesetzlichen Rechte werden in keiner Weise durch unsere unten aufgeführte Garantie eingeschränkt.

Die Garantie für dieses Produkt beträgt 3 Jahre ab Kaufdatum. Die Garantiezeit beginnt mit dem Kaufdatum. Bewahren Sie den Originalkaufbeleg an einem sicheren Ort auf, da dieses Dokument als Nachweis des Kaufs erforderlich ist.

Alle Schäden oder Mängel, die bereits zum Zeitpunkt des Kaufs vorhanden sind, müssen unverzüglich nach dem Auspacken des Produkts gemeldet werden.

Sollte das Produkt innerhalb von 3 Jahren ab Kaufdatum einen Material- oder Herstellungsfehler aufweisen, werden wir es – nach unserer Wahl – kostenlos für Sie reparieren oder ersetzen. Die Garantiezeit verlängert sich durch einen stattgegebenen Gewährleistungsanspruch nicht. Dies gilt auch für ersetzte und reparierte Teile.

Diese Garantie erlischt, wenn das Produkt beschädigt oder unsachgemäß verwendet oder gewartet wurde.

Die Garantie deckt Material- und Herstellungsfehler ab. Diese Garantie erstreckt sich weder auf Produktteile, die normalem Verschleiß unterliegen, und somit als Verschleißteile gelten (z. B. Batterien, Akkus, Schläuche, Farbpatronen), noch auf Schäden an zerbrechlichen Teilen, z. B. Schalter oder Teile aus Glas.

● Abwicklung im Garantiefall

Um eine schnelle Bearbeitung Ihres Anliegens zu gewährleisten, folgen Sie bitte den folgenden Hinweisen:

Bitte halten Sie für alle Anfragen den Kassenbon und die Artikelnummer (z. B. IAN 471891_2407) als Nachweis für den Kauf bereit.

Die Artikelnummer entnehmen Sie bitte dem Typenschild am Produkt, einer Gravur am Produkt, dem Titelblatt Ihrer Anleitung (unten links) oder dem Aufkleber auf der Rück- oder Unterseite des Produktes.

Sollten Funktionsfehler oder sonstige Mängel auftreten kontaktieren Sie zunächst die nachfolgend benannte Serviceabteilung telefonisch oder per EMail.

Ein als defekt erfasstes Produkt können Sie dann unter Beifügung des Kaufbelegs (Kassenbon) und der Angabe, worin der Mangel besteht und wann er aufgetreten ist, für Sie portofrei an die Ihnen mitgeteilte Service Anschrift übersenden.

Auf parkside-diy.com können Sie diese und viele weitere Handbücher einsehen und herunterladen. Mit diesem QR-Code gelangen Sie direkt auf parkside-diy.com. Wählen Sie Ihr Land aus, und suchen Sie über die Suchmaske nach den Bedienungsanleitungen. Mittels Eingabe der Artikelnummer (IAN) 471891_2407 gelangen Sie zur Bedienungsanleitung für Ihren Artikel.



● Service

-  **Service Deutschland**
Tel.: 0800 5435 111
E-Mail: owim@lidl.de
-  **Service Österreich**
Tel.: 0800 292726
E-Mail: owim@lidl.at
-  **Service Schweiz**
Tel.: 0800562153
E-Mail: owim@lidl.ch

DE/AT/CH

DE/AT/CH

DE/AT/CH



IAN 471891_2407
OWIM GmbH & Co. KG
Stiftsbergstraße 1
74167 Neckarsulm
GERMANY

Model No.: HG11109A
Version: 01/2025

