



CORDLESS WORK LIGHT PALA 4000 A1

(GB)

CORDLESS WORK LIGHT

Operation and safety notes

(HU)

AKKUS MUNKAREFLEKTOR

Kezelési és biztonsági utalások

(SI)

DELOVNI AKUMULATORSKI REFLEKTOR

Navodila za upravljanje in varnostna opozorila

(CZ)

AKU PRACOVNÍ LED REFLEKTOR

Pokyny pro obsluhu a bezpečnostní pokyny

(SK)

AKU PRACOVNÝ REFLEKTOR

Pokyny pre obsluhu a bezpečnostné pokyny

(DE) (AT) (CH)

AKKU-ARBEITSSTRAHLER

Bedienungs- und Sicherheitshinweise

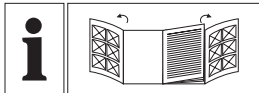

GB	Operation and safety notes	Page	5
HU	Kezelési és biztonsági utalások	Oldal	16
SI	Navodila za upravljanje in varnostna opozorila	Stran	28
CZ	Pokyny pro obsluhu a bezpečnostní pokyny	Strana	41
SK	Pokyny pre obsluhu a bezpečnostné pokyny	Strana	52
DE/AT/CH	Bedienungs- und Sicherheitshinweise	Seite	63

A

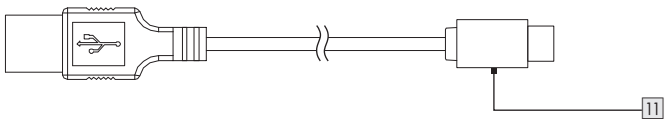
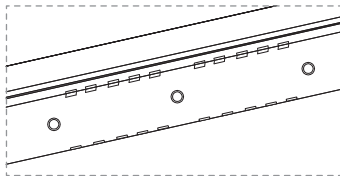
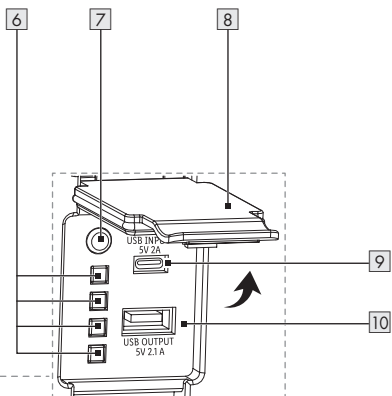
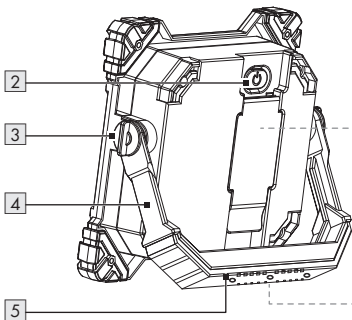
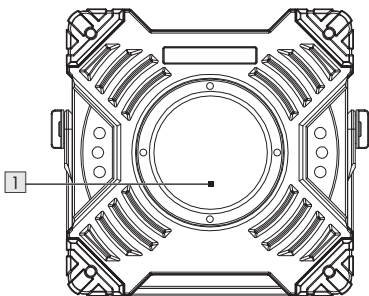



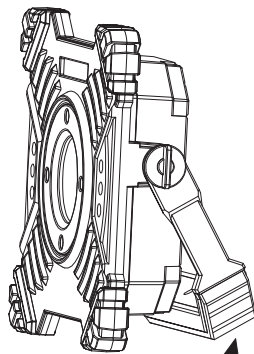
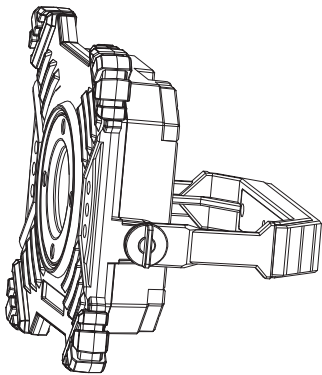
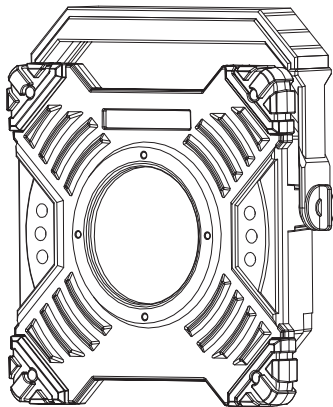





B



Warnings and symbols used	Page	6
Introduction	Page	7
Intended use	Page	7
Scope of delivery	Page	7
Description of parts	Page	7
Technical data	Page	8
Safety instructions	Page	8
Safety instructions for batteries/rechargeable batteries	Page	10
Before use	Page	11
Charging the product	Page	11
Checking the battery capacity	Page	11
Power saving mode	Page	12
Operation	Page	12
Using as a LED light	Page	12
Using as a power bank	Page	13
Maintenance and cleaning	Page	13
Disposal	Page	13
Warranty	Page	14
Warranty claim procedure	Page	15
Service	Page	15

Warnings and symbols used

The following warnings are used in this user manual and on the packaging:

	Direct current/voltage		Read user manual before use.
	Protection class III		USB connection symbol
	Minimum distance to illuminated material		Product designed to withstand severe mechanical handling.
	CE mark indicates conformity with relevant EU directives applicable for this product.		Dust-tight/water jet protected (IP65)
	Press ON/OFF switch 2 .		

CORDLESS WORK LIGHT

● Introduction

We congratulate you on the purchase of your new product. You have chosen a high quality product. The instructions for use are part of the product. They contain important information concerning safety, use and disposal. Before using the product, please familiarise yourself with all of the safety information and instructions for use. Only use the product as described and for the specified applications. If you pass the product on to anyone else, please ensure that you also pass on all the documentation with it.

● Intended use

The product is intended for use at indoor or outdoor areas without electrical connection, e.g. workshop, garages, or garden sheds, etc. The product features 2 brightness settings plus white flashing light and red flashing light.

This product is intended for use in private, domestic environment only and not for commercial purposes.

ATTENTION: The flashing light is not suitable as a traffic warning light. The product can further also be used as a power bank for small electronic devices with USB charging.

-  This product is not suitable for household room illumination.

● Scope of delivery

After unpacking the product, check if the delivery is complete and if all parts are in good condition. Remove all packing materials before use.





- 1 Cordless work light
- 1 USB cable
- 1 Short manual

● Description of parts

- 1 LED light
- 2 ON/OFF switch
- 3 Screw of hinge joint
- 4 Adjustable foot/Hand grip
- 5 Magnet
- 6 Charging indicator
- 7 Battery status button
- 8 Protective cap
- 9 USB input socket (type C)
- 10 USB output socket
- 11 USB cable

● Technical data

Flashlight and work light

LEDs:	1 COB LED (non-replaceable); approx. 40 W
Rechargeable battery *:	Lithium-Ion rechargeable battery, 11.1 V, 4000 mAh 44.4 Wh
Power bank rated capacity:	3500 mAh, at 5 V, 2.1 A
Charging time for drained battery:	approx. 7 hours
Light duration (with fully loaded rechargeable battery):	White light at max. mode: approx. 2 hours
White light at Eco mode:	approx. 4 hours
SOS blinking:	approx. 8 hours
Red light blinking:	approx. 60 hours
Protection class:	III/◻
Protection type	
Product:	IP65
(While charging or when using as a power bank: Use only in indoor areas. This product is only Dust-tight/water jet proof (IP65) with the protective cap  attached to it).	
USB cable:	IP20 (USB cable  for indoor use only)
	The USB cable  is suitable for indoor use only.

USB input voltage/current:	5 V $\overline{=}$, 2 A
USB socket output voltage/current:	5 V $\overline{=}$, 2.1 A
Operating position:	The product can be used as shown in figure B or hanging.
Product weight:	980 g
Overall dimensions:	185 × 185 × 50 mm
Maximum projected area:	330 cm ²
For indoor and outdoor use	
HG11729:	GS certified (TÜV SÜD)

NOTES:

- Use only SELV power supply of maximum working output voltage 5 V $\overline{=}$, (U_{out}), 2 A.
- Use the product within 1 month after the purchase.



Safety instructions

BEFORE USING THE PRODUCT, FAMILIARISE YOURSELF WITH ALL OF THE SAFETY INFORMATION AND INSTRUCTIONS FOR USE! WHEN PASSING THIS PRODUCT ON TO OTHERS, ALSO INCLUDE ALL THE DOCUMENTS!

* The rechargeable battery can not be replaced by the user. The rechargeable battery can only be replaced by a qualified person.



⚠ WARNING! DANGER TO LIFE AND RISK OF ACCIDENTS FOR INFANTS AND CHILDREN!

Never leave children unsupervised with the packaging material. Always keep children away from the packaging material .

- This product may be used by children aged 8 years and up, as well as by persons with reduced physical, sensory or mental capacities, or those lacking experience and/ or knowledge provided they are supervised or instructed in the safe use of the product and they understand the associated risks. Do not allow children to play with the product. Cleaning and user maintenance must not be performed by children without supervision.
- This product is not a toy and should be kept out of the reach of children. Children are not aware of the dangers associated with handling electrical products.
- Do not use the product if you detect any type of damage.
- Never immerse the product in water or other liquids!
- Only connect the product to a USB power supply. The voltage must comply with information given in the section “Technical data”.
- Do not carry out any modifications or repairs to the product yourself. The LEDs cannot and must not be replaced.
- The LEDs are not replaceable.

- If the LEDs fail at the end of their lives, the entire product must be replaced.

⚠ CAUTION! DANGER OF BURN INJURIES!

To prevent burns, verify the product is switched off and has cooled down for at least 15 minutes before touching it. The product can become very hot.

- The accessible surface, especially heat shrink, is very hot when the lamp is operating.
- **FIRE HAZARD!** Fit the product so that it is at least 0.1 metre away from the material to be illuminated. Excessive heat can result in a fire.
- **⚠ WARNING!** Do not turn on the light when the product is facing down to a combustible surface. The exposed surface may be overheated or ignited.
- Do not place burning candles or open fire on or near the product.
- Do not use the product near heat sources such as radiators or devices emitting heat.
- Dispose of the product if the product or the USB cable **11** are damaged.
- Ensure the USB cable **11** cannot become damaged by sharp edges or hot objects. Unwind the USB cable **11** completely before use.
- The provided USB cable **11** is only suitable for use with this product.
- The flashing light is not suitable as a traffic warning light.

- Immediately switch the product off and remove the charging cable from the product if you smell burning or see smoke. Have the product examined by a qualified technician before using it again.
- If you use a USB power supply, the socket used must always be easily accessible so that the USB power supply can be quickly removed from the socket in the case of emergency. Please also refer to the manufacturer's instruction manual.
- Observe the usage restrictions and prohibitions of use for battery-operated products in situations which may be hazardous such as at petrol stations, airports, hospitals, etc.
- **⚠ WARNING!** Do not cover the product while charging. There is a risk of warming and overheating.
- When hanging the product, do not exceed the maximum height of 2 m.
- Protect the product from extreme heat and cold.

Safety instructions for batteries/rechargeable batteries

- ⚠ DANGER TO LIFE!** Keep batteries/rechargeable batteries out of reach of children. If accidentally swallowed seek immediate medical attention.

- ⚠ DANGER OF EXPLOSION!** Never recharge non-rechargeable batteries. Do not short-circuit batteries/rechargeable batteries and/or open them. Overheating, fire or bursting can be the result.

- Never throw batteries/rechargeable batteries into fire or water.
- Do not exert mechanical loads to batteries/rechargeable batteries.

Risk of leakage of batteries/rechargeable batteries

- Avoid extreme environmental conditions and temperatures, which could affect batteries/rechargeable batteries, e.g. radiators/direct sunlight.
- If batteries/rechargeable batteries have leaked, avoid contact with skin, eyes and mucous membranes with the chemicals! Flush immediately the affected areas with fresh water and seek medical attention!



WEAR PROTECTIVE GLOVES!

- Leaked or damaged batteries/rechargeable batteries can cause burns on contact with the skin. Wear suitable protective gloves at all times if such an event occurs.
- This product has a built-in rechargeable battery which cannot be replaced by the user. The removal or replacement of the rechargeable battery may only be carried out by the manufacturer or his customer service or by a similarly qualified person in order to avoid hazards. When disposing of the product, it should be noted that this product contains a rechargeable battery.

● Before use

● Charging the product

NOTES:

- Remove all packaging materials from the product.
- You can charge the product's rechargeable battery via the USB cable [11] with a suitable USB power supply (not included). Make sure that the USB output voltage/current of the USB power supply matches the USB input voltage/current of the product (see "Technical data").
- Set up the product in close proximity to the USB power supply (not included).

NOTES:

- In order to use the product without a USB cable [11], you need to recharge the rechargeable battery before use. The charging process takes about 7 hours. The rechargeable battery is firmly integrated into the base of the product.
- Fully charge the rechargeable battery prior to first use.
- Charge the battery if it becomes empty (only 1 LED of the charging indicator [6] is flashing).
- Open the protective cap [8].
- Connect the USB cable [11] with the USB port of the USB power supply.
- Connect the USB plug (type C) of the USB cable [11] to the USB input socket (type C) [9] on the product.
- Connect the USB power supply to a socket.

NOTES:

- The battery charging status is shown by the charging indicator [6]:

Charging indicator [6] status	Battery charging status
1 LED flashes	0–25 %
1 LED lights up, 1 LED flashes	25–50 %
2 LEDs light up, 1 LED flashes	50–75 %
3 LEDs light up, 1 LED flashes	75–100 %
4 LEDs light up	100 %

- The charging time is approximately 7 hours when the battery was drained.

NOTE: The product has an overcharging protection system. Nevertheless, you should disconnect the product from the mains once the charging process is complete.

- Disconnect the USB cable [11] from the product to prevent the batteries discharging themselves.
- Close the protective cap [8] before you start to use the product again. Otherwise water could enter to the product when it is used outdoors.

● Checking the battery capacity

When product is not charged: Press the battery status button [7] to check the battery capacity. The green charging indicator [6] shows the capacity* of the battery inside the product.

1 LED lights up	=	25 %*
2 LEDs light up	=	50 %*
3 LEDs light up	=	75 %*
4 LEDs light up	=	100 %*
* This is the approximate percentage of battery capacity but not actual measurement.		

● Power saving mode

- The power saving mode reduces the self-current consumption if you stop using the product or store the product for a long period of time.
- Activating the power saving mode: Press and hold the battery status button **7** for 3 seconds.
- Deactivating the power saving mode: Press the ON/OFF switch **2** and the battery status button **7** simultaneously or charge the product.

● Operation

⚠ RISK OF ACCIDENT! Preferably do not use the product whilst driving the vehicle. When using the product in a vehicle, be sure this does not endanger the driver or the passengers. Always store and secure the product so that even full braking does not pose a risk of injury from the product or product damage.

- Turn the adjustable foot/hand grip **4** and fix the product at desired position. For that tighten the screw of the hinge joint **3** by hand. The adjustable foot/hand grip **4** can also be turned up by approximately 180° and be used as a hand grip.
- The product can also be fixed by attaching it to a flat ferromagnetic surface with the magnet **5** of the adjustable foot/handle **4**.

⚠ CAUTION! Please note the position of your hands whilst turning the adjustable foot/hand grip **4** to prevent pinching your fingers.

- The product may be used as a light and a power bank.

NOTE: The energy stored in the rechargeable batteries power both the LED light and the power bank. Using the product as a power bank therefore reduces the operating time and brightness in lighting mode.

● Using as a LED light

- Fully charge the product as described in the section “Charging the product”.
- The product can be operated in 4 different modes. Select these by repeatedly pressing the ON/OFF switch **2**.

ON/OFF switch	Mode
Press 1x:	The white light lights up at maximum mode.
Press 2x:	The white light lights up at Eco mode.

ON/OFF switch	Mode
Press 3x:	SOS blinking (white light)
Press 4x:	Red light blinking <ul style="list-style-type: none"> ■ ATTENTION! The flashing red light can have adverse effects on the health of predisposed individuals! ■ The flashing light is not suitable as a traffic warning light.
Press 5x:	Switch off the light.

● **Using as a power bank**

When used with the USB cable **11**, the product may be used to charge small electronics devices with USB socket (type C) for charging (e.g. mobiles or digital cameras).

- Please note, the charging current the device requires may not exceed 2 A. Carefully read the instructions for use of the device you wish to charge.

ATTENTION! Charging a device which requires a higher charging current may cause a defect in both devices.

- Open the protective cap **8**.
- Insert the USB plug of the USB cable **11** into the USB output socket **10**.
- Insert the USB plug (type C) of the USB cable **11** into the small electronic devices you wish to charge. The green charging indicator **6** lights up, indicating the battery capacity.

- Remove the USB cable **11** as soon as charging is complete.
- Close the protective cap **8**.

● **Maintenance and cleaning**

The product requires no maintenance. The LEDs cannot be replaced.

- Switch off the product and disconnect the USB power supply before cleaning.
- Close the protective cap **8** on the USB input socket **9** and USB output socket **10**.
- Never immerse the product in water or other liquids.
- Never use caustic cleaners.
- Regularly clean the product with a dry, lint-free cloth. Use a slightly moist cloth to remove any stubborn dirt.
- Before storage: Fully charge the rechargeable battery and activate the power saving mode.
- If you plan to store the product for longer than 3 months: Fully charge the rechargeable battery every 3 months.

● **Disposal**

The packaging is made entirely of recyclable materials, which you may dispose of at local recycling facilities.



Observe the marking of the packaging materials for waste separation, which are marked with abbreviations (a) and numbers (b) with following meaning: 1–7: plastics/20–22: paper and fibreboard/80–98: composite materials.

Product:



Contact your local refuse disposal authority for more details of how to dispose of your worn-out product.



To help protect the environment, please dispose of the product properly when it has reached the end of its useful life and not in the household waste. Information on collection points and their opening hours can be obtained from your local authority.

Faulty or used batteries/rechargeable batteries must be recycled. Return the batteries/rechargeable batteries and/or the product to the available collection points.



Environmental damage through incorrect disposal of the batteries/rechargeable batteries!

Batteries/rechargeable batteries may not be disposed of with the usual domestic waste. They may contain toxic heavy metals and are subject to hazardous waste treatment rules and regulations. The chemical symbols for heavy metals are as follows: Cd = cadmium, Hg = mercury, Pb = lead. That is why you should dispose of used batteries/rechargeable batteries at a local collection point.

● **Warranty**

The product has been manufactured to strict quality guidelines and meticulously examined before delivery. In the event of material or manufacturing defects you have legal rights against the retailer of this product. Your legal rights are not limited in any way by our warranty detailed below.

The warranty for this product is 3 years from the date of purchase. The warranty period begins on the date of purchase. Keep the original sales receipt in a safe location as this document is required as proof of purchase.

Any damage or defects already present at the time of purchase must be reported without delay after unpacking the product.

Should the product show any fault in materials or manufacture within 3 years from the date of purchase, we will repair or replace it – at our choice – free of charge to you. The warranty period is not extended as a result of a claim being granted. This also applies to replaced and repaired parts.

This warranty becomes void if the product has been damaged, or used or maintained improperly.

The warranty covers material or manufacturing defects. This warranty does not cover product parts subject to normal wear and tear, thus considered consumables (e.g. batteries, rechargeable batteries, tubes, cartridges), nor damage to fragile parts, e.g. switches or glass parts.

For this product, rechargeable battery is also covered by its warranty period.

● **Warranty claim procedure**

So that your request can be processed quickly, please observe the following instructions:

For all inquiries, please have the receipt and item number (IAN 459118_2401) ready as proof of purchase.

The article number can be taken from the identification label on the product, engraving on the product, the front cover of your manual (at the bottom left), or the sticker on the back or bottom of the product.

If malfunctions or other defects arise, first contact the service department indicated below by phone or email.

You can then send a product recorded as defective to the communicated service address postage-free, making sure to enclose proof of purchase (receipt) and information on the details of the defect and when it occurred.



You can download and view this and numerous other manuals at parkside-diy.com. This QR code takes you directly to parkside-diy.com. Choose your country and use the search screen to search for the operating instructions. Entering the item number (IAN) 459118_2401 takes you to the operating instructions for your item.

● **Service**

GB **Service Great Britain**

Tel.: 0800 0569216

E-Mail: owim@lidl.co.uk

CE
IP65











The USB cable  is suitable for indoor use only.

Felhasznált figyelmeztető jelzések és szimbólumok	Oldal	17
Bevezető	Oldal	18
Rendeltetésszerű használat	Oldal	18
A csomagolás tartalma	Oldal	18
A részegységek leírása	Oldal	18
Műszaki adatok.	Oldal	19
Biztonsági utasítások	Oldal	20
Biztonsági utasítások elemekhez/akkumulátorokhoz.	Oldal	21
Használat előtt	Oldal	22
A termék feltöltése	Oldal	22
Az akkumulátor kapacitásának ellenőrzése	Oldal	23
Energiatakarékos mód	Oldal	23
Használat.	Oldal	23
Használat LED lámpaként.	Oldal	24
Használat powerbankként	Oldal	24
Karbantartás és tisztítás	Oldal	24
Mentesítés	Oldal	25
Garancia.	Oldal	25
Garanciális ügyek lebonyolítása	Oldal	26
Szerviz	Oldal	27

Felhasznált figyelmeztető jelzések és szimbólumok

Ebben a használati útmutatóban és a csomagoláson az alábbi figyelmeztető jelzésekkel találkozhat:

	Egyenáram/-feszültség		Használat előtt olvassa el a használati útmutatót.
	III. védelmi osztály		Az USB-csatlakozás szimbóluma
	Minimális távolság a megvilágított anyagtól		A terméket úgy kivitelezték, hogy nagyobb mechanikus terhelésnek is ellen tudjon állni.
	A CE-jelzés azt jelzi, hogy a termék megfelel a rá vonatkozó EU előírásoknak.		Porálló, védett a vízsugarak ellen (IP65)
	Nyomja meg a BE/KI kapcsológombot 2 .		

AKKUS MUNKAREFLEKTOR

● **Bevezető**

Gratulálunk új termékének vásárlása alkalmából. Ezzel a döntésével vállalatunk értékes terméke mellett döntött. A használati utasítás ezen termék része. A biztonságra, a használatára és a megsemmisítésre vonatkozó fontos tudnivalókat tartalmazza. A termék használata előtt ismerje meg az összes használati és biztonsági tudnivalót. A terméket csak a leírtak szerint és a megadott felhasználási területeken alkalmazza. A termék harmadik személy számára való továbbadása esetén kézbesítse vele annak a teljes dokumentációját is.

● **Rendeltetészerű használat**

A termék kül- és beltéren, elektromos csatlakozással nem rendelkező helyeken, pl. műhelyekben, garázsokban vagy kerti tárolókban használható. A termék két fényerővel is használható, valamint fehér és piros színben villogni is képes.

A termék üzleti célokra nem használható, kizárólag magáncélra, háztartási használatra alkalmas.

FIGYELEM: A villanófény nem használható közlekedési figyelmeztető lámpaként. A termék powerbankként is használható kisebb elektromos eszközök USB-n keresztüli töltésére.

-  A termék nem alkalmas magánháztartások helyiségeinek megvilágítására.

● **A csomagolás tartalma**

A termék kicsomagolása után ellenőrizze a csomagolás teljességét és az alkatrészek megfelelő állapotát. A használat előtt távolítson el minden csomagolóanyagot.

- 1 Akkus munkareflektor
- 1 USB-kábel
- 1 Rövid útmutató

● **A részegységek leírása**

- 1 LED-fény
- 2 BE/KI kapcsológomb
- 3 A csuklópánt csavarja
- 4 Állítható láb/fogantyú
- 5 Mágnes
- 6 Töltésjelző
- 7 Akkuállapot gomb
- 8 Védősapka
- 9 USB bemenet (C típus)
- 10 USB kimenet
- 11 USB-kábel

● Műszaki adatok

Villanófény és munkalámpa

LED-ek:	1 COB-LED (nem cserélhető); kb. 40 W
Akkumulátor *:	Lítium-ion akkumulátor, 11,1 V, 4000 mAh 44,4 Wh
Kapacitás töltőkészülékként:	3500 mAh, 5 V, 2,1 A értékeknél
Az üres akkumulátor feltöltési ideje:	kb. 7 óra
Világítási idő (teljes mértékben feltöltött akkumulátor esetén):	Fehér fény legnagyobb fényerőn: kb. 2 óra
Fehér fény Eco (akkukímélő) fokozaton:	kb. 4 óra
Vészvillogó:	kb. 8 óra
Piros színű villanófény:	kb. 60 óra
Védelmi osztály:	III/⚡
Védelmi osztály	
Termék:	IP65
(Töltés közben vagy powerbankként való használat során: Csak beltéren használja. A termék csak felhelyezett védősapkával [8] védett a por/vízszugár ellen (IP65)).	

USB-kábel:	IP20 (Az USB-kábelt [11] csak beltéren használja)
	Az USB-kábel [11] csak beltéri használatra alkalmas.
USB bemenő feszültség és áram:	5 V ---, 2 A
USB kimenő feszültség és áram:	5 V ---, 2,1 A
Működési helyzet:	A termék a B ábrán látható módon, vagy felakasztva használható.
A termék súlya:	980 g
Méretek:	185 × 185 × 50 mm
Maximális megvilágítási felület:	330 cm ²
Bel- és kültéri használatra	
HG11729:	GS tanúsítvánnyal (TÜV SÜD)

MEGJEGYZÉSEK:

- Használjon SELV áramforrást
maximum 5 V kimenő feszültséggel
---, (U_{out}), 2 A.
- Kezdje meg a termék használatát
a vásárlástól számított
1 hónapon belül.

* Az akkumulátort a felhasználó nem cserélheti ki. Az akkumulátor cseréjét csak képzett szakember végezheti.



Biztonsági utasítások

A TERMÉK HASZNÁLATA ELŐTT ISMERKEDJEN MEG MINDEN BIZTONSÁGI ÉS KEZELÉSI UTASÍTÁSSAL! HA A TERMÉKET TOVÁBBADJA, ADJA MELLÉ EZEKET A DOKUMENTUMOKAT IS!



**⚠ FIGYELMEZTETÉS!
ÉLETVESZÉLY GYERMEKEK,
KISGYERMEKEK SZÁMÁRA!**

Ne hagyja a gyermekeket a csomagolóanyagokkal felügyelet nélkül. A csomagolóanyagokat mindig tartsa gyermekektől távol.

- A terméket akkor használhatják 8 év feletti gyermekek, csökkent testi, érzékszervi vagy szellemi képességű, valamint megfelelő tapasztalattal és/vagy tudással nem rendelkező személyek, ha számukra felügyeletet biztosítanak vagy ha utasításokat kapnak a termék biztonságos használatával kapcsolatban és megértik az azzal járó veszélyeket. Ne hagyja, hogy a gyermekek a termékkel játszanak. A tisztítást és a karbantartást nem végezhetik gyermekek felügyelet nélkül.
- A termék nem játékszer, tartsa gyermekek számára nem elérhető helyen. A gyermekek nincsenek tisztában az elektromos készülékek használatával járó veszélyekkel.
- Ne használja a terméket, ha azon látható sérüléseket talál.
- A terméket soha ne merítse vízbe vagy egyéb folyadékba!

- A terméket csak USB áramforráshoz csatlakoztassa. A feszültségnek kell felelnie a „Műszaki adatok” című résznél feltüntetettnek.
- A terméken ne végezzen módosításokat vagy javításokat. A LED-eket tilos cserélni.
- A LED-ek nem cserélhetők.
- Ha a LED-izzók élettartama lejárt és már nem működnek, az egész terméket le kell cserélni.

⚠ FIGYELEM! ÉGÉSI SÉRÜLÉSEK





VESZÉLYE! Az égési sérülések elkerülése érdekében mielőtt a termékhez érne ellenőrizze, hogy a termék ki van-e kapcsolva, és hogy az legalább 15 percet hűlt. A termék nagyon felforrósodhat.

- A könnyen hozzáférhető felületek, különösen a hőszűkítő cső nagyon felforrósodnak, amikor a lámpa működésben van.

TŰZVESZÉLY! A terméket

 **0,1m** úgy helyezze el, hogy az legalább 0,1 méter távolságban legyen a megvilágított anyagtól. A túlzott hőtermelődéssel tűzesethez vezethet.

- **⚠ FIGYELMEZTETÉS!** Ne kapcsolja be a fényt, ha a termék éghető felület felé néz. A megvilágított felület túlhevülhet vagy meggyulladhat.
- Ne helyezzen égő gyertyákat vagy más nyílt lángot a termék közelébe.
- Ne használja a terméket hóforrások, pl. fűtőtestek vagy más, hőt sugárzó berendezések közelében.
- Selejtezze ki a terméket, ha maga a termék, vagy az USB-kábel  megsérül.

- Ügyeljen arra, hogy az USB-kábelben  éles sarkok vagy forró tárgyak ne tudjanak kárt okozni. Használat előtt tekerje ki az USB-kábelt  teljes mértékben.
- A mellékelt USB-kábel  kizárólag ehhez a termékhez használható.
- A villanófény nem használható közlekedési figyelmeztető lámpaként.
- Amint égésre utaló szagokat vagy füstöt észlel, azonnal kapcsolja ki a terméket és szüntesse meg annak az áramellátását. Mielőtt a terméket újra használatba venné, vizsgálta át egy képzett szakemberrel.
- Ha USB-n keresztül biztosítja a készülék áramellátását, a konnektornak mindig könnyen hozzáférhetőnek kell lennie, hogy vészhelyzetben az USB töltőegységet gyorsan ki tudja húzni a konnektorból. Vegye figyelembe a gyártó használati útmutatójában leírtakat.
- Tartsa szem előtt az akkumulátoros készülékek használati korlátozásait és tiltásait potenciálisan veszélyes szituációkban, például benzinkutaknál, repülőtereket, kórházakban, stb.
-  **FIGYELMEZTETÉS!** Töltés során ne takarja le a terméket. Felmelegedés és túlhevülés veszélye.
- A termék felakasztása esetén ne haladja meg a 2 m-es maximális magasságot.
- Óvja a terméket nagy melegtől és a hidegtől.



Biztonsági utasítások elemekhez/ akkumulátorokhoz

 **ÉLETVESZÉLY!** Az elemeket/akkumulátorokat tartsa gyermekek számára nem elérhető helyen. Amennyiben azokat véletlenül lenyelik, forduljon orvoshoz.



ROBBANÁSVESZÉLY! Ne töltsön fel nem újratölthető elemeket. Elemeket/akkumulátorokat ne zárjon rövidre és ne nyissa fel azokat. Ez túlhevüléshez, tűzesethez vagy robbanáshoz vezethet.

- Soha ne dobjon elemeket/akkumulátorokat tűzbe.
- Elemeket/akkumulátorokat ne tegyen ki mechanikus terhelésnek.

Az elemek/akkumulátorok kifolyásának veszélye

- Kerülje az olyan szélsőséges környezeti feltételeket és hőmérsékleti viszonyokat, amelyek hatással lehetnek az elemekre/akkumulátorokra, pl. fűtőtestek vagy közvetlen napsugárzás.
- Ha az elemek/akkumulátorok kifolynak, kerülje a bőrt, a szemeket és a nyálkahártyák érintkezését a vegyszerekkel! Az érintett területeket azonnal mossa le friss vízzel, majd forduljon orvoshoz!



VISELJEN VÉDŐKESZTYŰT!

A kifolyt elemek/akkumulátorok a bőrre kerülve azon égési sérüléseket okozhatnak. Ilyen esetekben viseljen megfelelő védőkesztyűt.

- A termék beépített akkumulátorral rendelkezik, melyet a felhasználó nem tud kicserélni. A kockázatok elkerülése érdekében az akkumulátort csak a gyártó, annak ügyfélszolgálatára vagy egy annak megfelelő képzettségű szakember veheti vagy cserélheti ki. A termék kiselejtezésekor vegye figyelembe, hogy a termék belsejében akkumulátor van.

● Használat előtt

● A termék feltöltése

MEGJEGYZÉSEK:

- Távolítsa el a termék összes csomagolóanyagát.
- A termék akkumulátorát az USB-kábelen **11** keresztül egy USB áramforrás (nincs mellékelve) segítségével töltheti fel. Győződjön meg arról, hogy az USB áramforrás USB kimeneti feszültsége/USB áramerőssége megfelel a termék USB bemeneti feszültségének/USB áramerősségének (lásd a „Műszaki adatok” c. részt).
- A terméket helyezze az USB áramforrás (nincs mellékelve) közvetlen közelébe.

MEGJEGYZÉSEK:

- Ha a terméket az USB-kábel **11** nélkül kívánja használni, használat előtt fel kell tölteni az akkumulátort. A feltöltés körülbelül 7 órát vesz igénybe. Az akkumulátor fixen a termék aljába van beépítve.
- Az első használat előtt töltsd fel az akkumulátort teljes mértékben.
- Töltsd fel az akkumulátort, ha lemerült (ha a töltésjelzőn **6** csak 1 LED-fény villog).
- Nyissa fel a védősapkát **8**.
- Csatlakoztassa az USB-kábelt **11** az USB áramforrás USB-aljzatába.
- Dugja be az USB-kábel **11** csatlakozóját (C típus) a termék USB bemenetébe (C típus) **9**.
- Csatlakoztassa az USB áramforrást egy konnektorhoz.

MEGJEGYZÉSEK:

- Az akkumulátor töltöttségi állapotát a töltésjelző **6** mutatja.

A töltésjelző 6 állapota	Az akkumulátor töltöttségi állapota
1 LED-fény villog	0–25 %
1 LED-fény világít, 1 LED-fény villog	25–50 %
2 LED-fény világít, 1 LED-fény villog	50–75 %
3 LED-fény világít, 1 LED-fény villog	75–100 %
4 LED-fény világít	100 %

- A töltés ideje kb. 7 óra, ha az akkumulátor lemerült.

MEGJEGYZÉS: A termék túltöltés elleni védelemmel rendelkezik. Ettől függetlenül szüntesse meg a termék áramellátását, amint a töltés befejeződött.

- Az akkumulátor lemerülésének elkerülése érdekében húzza ki az USB-kábelt [11] a termékből.
- A termék újbóli csatlakoztatása előtt zárja vissza a védősapkát [8]. Különben kültéri használat során víz kerülhet a termék belsejébe.

● Az akkumulátor kapacitásának ellenőrzése

Ha a termék nincs töltés alatt: Az akkumulátor kapacitásának ellenőrzéséhez nyomja meg az akkuállapot gombját [7]. A zöld töltésszjelző [6] fény mutatja a beépített akkumulátor kapacitását*.

1 LED világít	=	25 %*
2 LED-fény világít	=	50 %*
3 LED-fény világít	=	75 %*
4 LED-fény világít	=	100 %*
* Ez az akkumulátor kapacitásának becsült százalékos értéke, nem valós méréseken alapszik.		

● Energiatakarékos mód

- Az energiatakarékos mód csökkenti a saját áramhasználatot, ha a termék már nincs használatban, vagy ha azt hosszabb ideig tárolják.

- Az energiatakarékos mód bekapcsolása: Tartsa lenyomva az akkuállapot gombot [7] 3 másodpercig.
- Az energiatakarékos mód kikapcsolása: Nyomja meg egyszerre a BE/KI kapcsológombot [2] és az akkuállapot gombot [7], vagy töltse fel a terméket.

● Használat

⚠ BALESETVESZÉLY! Lehetőleg ne használja a terméket menet közben. Ha a terméket egy gépjárműben használja, ügyeljen arra, hogy ne veszélyeztesse a vezetőt vagy a gépjárműben ülőket. A terméket tárolja és rögzítse úgy, hogy az ne okozhasson sérüléseket vagy anyagi károkat még hirtelen fékezés esetén sem.

- Fordítsa el az állítható lábat/fogantyút [4] és rögzítse azt a kívánt helyzetbe. Ehhez húzza meg a csuklópánt csavarját [3] kézzel. Az állítható lábat/fogantyút [4] kb. 180°-ban felfelé is fordíthatja, így az fogantyúként is használható.
 - A terméket úgy is rögzítheti, hogy azt az állítható láb/fogantyú [4] mágnesével [5] egy sima, ferromágneses felületre csatolja.
- ⚠ FIGYELEM!** Az állítható láb/fogantyú [4] elforgatásakor ügyeljen a kezei tartására, hogy ne csípjé be az ujját.
- A termék lámpaként és powerbankként is használható.

MEGJEGYZÉS: Az akkumulátorban tárolt energia a LED-lámpákat és a powerbankot is ellátja árammal. Ha a terméket powerbankként használja, az üzemidő és a fényerő világítási módban csökkenni fog.

● **Használat LED lámpaként**

- Töltse fel a terméket teljes mértékben „A termék feltöltése” című részben leírtak szerint.
- A terméket 4 különböző üzemmódban használhatja, melyek között a BE/KI kapcsológomb **[2]** többszöri megnyomásával válthat.

BE/KI kapcsológomb	Módok
Egyszeri megnyomás:	A fehér fény maximális fényerőn világít.
Kétszeri megnyomás:	A fehér fény akkukímélő módban világít.
Háromszori megnyomás:	Vészvillogó (fehér fény)
Négyszeri megnyomás:	Piros színű villanófény <ul style="list-style-type: none"> ■ FIGYELEM! A villogó piros fény sérülékeny személyek egészségére rossz hatással lehet! ■ A villanófény nem használható közlekedési figyelmeztető lámpaként.
Ötszöri megnyomás:	A lámpa kikapcsolása.

● **Használat powerbankként**

Az USB-kábel **[11]** csatlakoztatásával a termék kisebb, USB-aljzattal (C típus) rendelkező elektromos készülékek (pl. mobiltelefonok vagy digitális fényképezőgépek) feltöltésére is használható.

- Ügyeljen arra, hogy a készülékek töltési árama ne haladja meg a 2 A értéket. Figyelmesen olvassa végig a töltendő készülékek használati útmutatóját.

FIGYELEM! Egy nagyobb töltési áramot igénylő készülék töltésekor mindkét készülék sérülhet.

- Nyissa fel a védősapkát **[8]**.
- Csatlakoztassa az USB-kábel **[11]** csatlakozóját az USB kimenetbe **[10]**.
- Dugja be az USB-kábel **[11]** csatlakozóját (C típus) a kisebb elektromos készülékbe, amelyet fel kíván tölteni. Egy zöld töltésjelző **[6]** fény ekkor kigyullad, és jelzi az akkumulátor kapacitását.
- Amint a töltés befejeződött, húzza ki az USB-kábelt **[11]**.
- Zárja vissza a védősapkát **[8]**.

● **Karbantartás és tisztítás**

A termék nem igényel karbantartást. A LED-égőket nem lehet kicserélni.

- Tisztítás előtt csatlakoztassa ki a terméket, és húzza ki az USB áramforrást a konnektorból.
- Zárja le az USB bemenetnek **[9]** és az USB kimenetnek **[10]** védősapkáját **[8]**.

- A terméket soha ne merítse vízbe vagy egyéb folyadékba.
- Ne használjon súrolószereket.
- A terméket rendszeresen tisztítsa meg egy száraz, szőszmentes ruha segítségével. A makacsabb szennyeződések eltávolításához használjon egy enyhén nedves ruhát.
- Tárolás előtt: Töltse fel az akkumulátort teljesen és kapcsolja be az energiatakarékos módot.
- Ha a terméket 3 hónapnál tovább szeretné tárolni: 3 havonta töltsé fel az akkumulátort teljesen.

● Mentesítés

A csomagolás környezetbarát anyagokból készült, amelyeket a helyi újrahasznosító helyeken adhat le ártalmatlanítás céljából.



A hulladék elkülönítéséhez vegye figyelembe a csomagolóanyagon található jelzéseket. Ezek rövidítéseket (a) és számokat (b) tartalmaznak a következő jelentéssel: 1–7: műanyagok/20–22: papír és karton/80–98: kötőanyagok.

Termék:



A kiszolgált termék megsemmisítési lehetőségeiről lakóhelye illetékes önkormányzatánál tájékozódhat.



A környezete érdekében, ne dobja a kiszolgált terméket a háztartási szemétkbe, hanem adja le szakszerű ártalmatlanításra. A gyűjtőhelyekről és azok nyitvatartási idejéről az illetékes önkormányzatnál tájékozódhat.

A hibás vagy elhasznált elemeket/akkukat újra kell hasznosítani. Szolgáltassa vissza az elemeket/akkukat és/vagy a terméket az ajánlott gyűjtőállomásokon keresztül.



Környezeti károk az elemek/akkuk hibás megsemmisítése következtében!

Az elemeket/akkukat nem szabad a háziszemétkbe dobni. Mérgező hatású nehézfémeket tartalmazhatnak és ezért különleges kezelést igénylő hulladéknak számítanak. A nehézfémek vegyjelei a következők: Cd = kadmium, Hg = higany, Pb = ólom. Ezért az elhasznált elemeket/akkukat egy közösségi gyűjtőhelyen adja le.

● Garancia

A terméket gondosan, szigorú minőségi előírások betartásával gyártottuk, és a szállítás előtt gondosan ellenőriztük. Anyag- vagy gyártási hibák esetén a termék eladójával szemben törvényes jogok illetik meg. Az Ön törvényes jogait az általunk alább meghatározott garancia semmilyen módon nem korlátozza.

Erre a termékre 3 év garanciát adunk a vásárlás dátumától számítva. A garancia idő a vásárlás dátumával kezdődik. Biztonságos helyen őrizze meg az eredeti vásárlói bizonylatot, mert ez a dokumentum szükséges a vásárlás bizonyításához.

A vásárláskor fennálló károkat és hiányosságokat a termék kicsomagolása után haladéktalanul jelezze.

Ha ezen a terméken a vásárlástól számított 3 éven belül anyag- vagy gyártási hibát észlel, választásunk szerint ingyenesen megjavítjuk vagy kicseréljük a terméket. A garancia idő nem hosszabodik meg a helyette nyújtott szavatossági igény által. Ez a kicserélt vagy javított alkatrészekre is érvényes.

A garancia megszűnik, ha a terméket megrongálták, ill. nem szakszerűen kezelték vagy végezték a karbantartást.

A garancia az anyag- és gyártási hibákra vonatkozik. Ez a garancia nem terjed ki azokra a termékalkatrészekre, amelyek normál kopásnak vannak kitéve, és ezért gyorsan kopó alkatrésznek minősülnek (pl. elemekre, akkumulátorokra, tömlőkre, tintapatronokra), illetve a törékeny alkatrészek sérülésére, pl. kapcsolókra vagy üveg alkatrészekre.

Ennél a termékénél a garanciális időszak az akkumulátorra is vonatkozik.

● Garanciális ügyek lebonyolítása

Megkeresése gyors feldolgozásához kérjük, kövesse az alábbi utasításokat:

Megkeresés esetén kérjük, mindig készítse elő a pénztárblokkot és a termékszámot (IAN 459118_2401) a vásárlás igazolására.

A termékszámot kérjük, olvassa le a típusetabláról, a terméken elhelyezett gravírozásból, az útmutató címlapjáról (alul a bal oldalon), vagy a termék hátsó vagy alsó oldalán található matricáról.

Működési hiba vagy egyéb hiányosság fellépése esetén először vegye fel a kapcsolatot a következőkben felsorolt szervizek valamelyikével telefonon, vagy e-mailen.

A hibásnak ítélt terméket a pénztárblokk és a hiba leírásának és keletkezési idejének megjelölésével, díjmentesen küldheti el az Ön számára kijelölt szerviz címére.



A parkside-diy.com oldalon ezt és számos további kézikönyvet tud megtekinteni és letölteni. Ezzel a QR-kóddal közvetlenül a parkside-diy.com oldalra jut. Válassza ki az országot, és a keresőfelületen keresse meg a használati útmutatókat. A termékszám (IAN) 459118_2401 beírásával juthat el az Ön termékének használati útmutatójához.

● Szerviz

 **Szerviz Magyarország**

Tel.: 0680021536

E-mail: owim@lidl.hu



IP65











Az USB-kábel  csak beltéri használatra alkalmas.

Uporabljena opozorila in simboli	Stran	29
Uvod	Stran	30
Predvidena uporaba	Stran	30
Obseg dobave	Stran	30
Opis delov	Stran	30
Tehnični podatki	Stran	31
Varnostni napotki	Stran	32
Varnostni napotki za baterije/polnilne baterije	Stran	33
Priprava izdelka za uporabo	Stran	34
Polnjenje izdelka	Stran	34
Preverjanje zmogljivosti polnilne baterije	Stran	34
Način varčevanja z energijo	Stran	35
Delovanje	Stran	35
Uporaba kot LED lučka	Stran	35
Uporaba kot prenosni polnilnik	Stran	36
Vzdrževanje in čiščenje	Stran	36
Odstranjevanje	Stran	36
Garancijski list	Stran	37
Postopek pri uveljavljanju garancije	Stran	39
Servis	Stran	40

Uporabljena opozorila in simboli

V teh navodilih za uporabo in na pakiranju se uporabljajo naslednja opozorila:

	Enosmerni tok/napetost		Pred uporabo preverite navodila za uporabo.
	Razred zaščite III		Simbol USB povezave
	Najmanjša razdalja do osvetljenega materiala		Izdelek je zasnovan tako, da vzdrži težke mehanske obremenitve.
	Znak CE potrjuje skladnost z direktivami EU, ki veljajo za izdelek.		Zaščita pred prahom/vodnim curkom (IP65)
	Pritisnite stikalo za vklop/izklop 2 .		

DELOVNI AKUMULATORSKI REFLEKTOR

● Uvod

Iskrene čestitke ob nakupu vašega novega izdelka. Odločili ste se za zelo kakovosten izdelek. To navodilo za uporabo je sestavni del tega izdelka. Vsebuje pomembna navodila za varnost, uporabo in odstranitev. Preden začnete izdelek uporabljati, se seznanite z vsemi navodili za uporabo in varnostnimi napotki. Izdelek uporabljajte samo tako, kot je opisano, in samo za navedena področja uporabe. Če izdelek odstopite novemu lastniku, mu zraven izročite tudi vse dokumente.

● Predvidena uporaba

Izdelek je namenjen za notranjo in zunanjo uporabo brez električnih priključkov, npr. za delavnice, garaže ali vrtno kočo itd. Ima 2 nastavitvi svetlosti in belo in rdečo utripajočo luč.

Ta izdelek ni namenjen za komercialne namene, temveč samo za zasebno, domačo uporabo.

POZOR: Utripajoča lučka ni primerna kot opozorilna luč v prometu. Izdelek se lahko uporablja tudi kot prenosni polnilnik za majhne električne naprave s funkcijo polnjenja USB.

-  Ta izdelek ni primeren za osvetljavo prostora v gospodinjstvu.

● Obseg dobave

Po odstranitvi embalaže izdelka preverite, ali je dobava popolna in da so vsi deli v dobrem stanju. Pred uporabo odstranite ves embalažni material.

- 1 Delovni akumulatorski reflektor
- 1 Kabel USB
- 1 Kratka navodila



● Opis delov

- 1 LED lučka
- 2 Stikalo za vklop/izklop
- 3 Tečajni vijak
- 4 Nastavljiva noga/ročaj
- 5 Magnet
- 6 Indikator polnjenja
- 7 Tipka stanja baterije
- 8 Zaščitni pokrov
- 9 Vhodna vtičnica USB (tip C)
- 10 Izhodna vtičnica USB
- 11 Kabel USB

● Tehnični podatki

Utripajoča luč in delovna luč

LED lučke:	1 COB LED (ni zamenljiva); pribl. 40 W
Polnilna baterija *:	Polnilna litij-ionska baterija, 11,1 V, 4000 mAh 44,4 Wh
Kapaciteta kot polnilnik:	3500 mAh, pri 5 V, 2,1 A
Čas polnjenja pri prazni polnilni bateriji:	pribl. 7 ur
Trajanje osvetlitve (pri popolnoma napolnjeni bateriji):	Bela svetloba z največjo jakostjo: pribl. 2 ure
Bela luč v načinu Eco:	pribl. 4 ur
SOS utripajoča luč:	pribl. 8 ur
Rdeča utripajoča luč:	pribl. 60 ur
Zaščitni razred:	III/⚡
Vrsta zaščite	
Izdelek:	IP65
(Med polnjenjem ali uporabo kot prenosno polnilnik: Uporabljajte samo v zaprtih prostorih. Ta izdelek je odporen na prah/vodotesen (IP65) samo z nameščenim zaščitnim pokrovom  .	

Kabel USB:	IP20 (kabel USB  uporabljajte samo v zaprtih prostorih)
	Kabel USB  je predviden samo za uporabo v zaprtih prostorih.
USB vhodna napetost/tok:	5 V $\overline{\text{---}}$, 2 A
USB izhodna napetost/tok:	5 V $\overline{\text{---}}$, 2,1 A
Položaj delovanja:	Izdelek lahko uporabljate tako, kot je prikazano na sliki B ali obešen.
Teža izdelka:	980 g
Skupne mere:	185 × 185 × 50 mm
Največja površina projekcije:	330 cm ²
Za uporabo v notranjih in zunanjih prostorih	
HG11729:	Certifikat GS (TÜV SÜD)

OPOMBA:

- Uporabite samo napajalnik SELV z največjo izhodno napetostjo 5 V $\overline{\text{---}}$, (U_{out}), 2 A.
- Uporabite izdelek v roku 1 meseca od nakupa.

* Polnilne baterije ne more zamenjati uporabnik. Polnilno baterijo sme zamenjati le usposobljena oseba.



Varnostni napotki

PRED UPORABO IZDELKA SE SEZNANITE Z VSEMI VARNOSTNIMI NAPOTKI IN NAVODILI ZA UPORABO! ČE IZDELEK POSREDUJETE DRUGIM OSEBAM, PRILOŽITE TUDI VSE DOKUMENTE!



OPOZORILO!
NEVARNOST SMRTI IN NESREČ ZA DOJENČKE IN OTROKE!

Otrok ne pustite nenadzorovanih z embalažnim materialom. Ne pustite otrokom blizu embalažnega materiala.

- To napravo lahko uporabljajo otroci, starejši od 8 let in osebe s fizičnimi, motoričnimi in psihičnimi motnjami ali premalo izkušeni in znanja, če se jih nadzira ali če dobijo navodila o varni uporabi naprave in, če razumejo vključene nevarnosti. Otrok ne pustite, da se igrajo z napravo. Otroci brez nadzora naprave ne smejo opravljati čiščenja ali vzdrževanja.
- Ta izdelek ni igrača in ga je treba hraniti izven dosega otrok. Otroci niso seznanjeni z nevarnostmi pri ravnanju z električnimi napravami.
- Izdelka ne uporabljajte, kadar so vidne poškodbe.
- Izdelka nikoli ne potaplajte v vodo ali druge tekočine!
- Izdelek priključujte samo na napajalnik USB. Napetost mora biti v skladu s specifikacijami v poglavju »Tehnični podatki«.

- Izdelka ne spreminjajte ali popravljajte. Lučk LED ni možno in se jih ne sme zamenjati.
- Lučke LED niso zamenljive.
- Če lučke LED prenehajo delovati ob koncu življenjske dobe, je treba zamenjati celoten izdelek.





⚠ POZOR! TVEGANJE OPEKLIN!

Da bi preprečili opekline, se pred dotikom prepričajte, da je izdelek izključen in se je vsaj 15 minut ohlajal. Izdelek se lahko zelo segreje.

- Dostopne površine, še posebej toplotno krčljive cevi, med delovanjem svetilke postanejo zelo vroče.

NEVARNOST POŽARA!

 Izdelek postavite tako, da je najmanj 0,1 meter oddaljen od materiala, ki ga je treba osvetliti. Prekomeren razvoj toplote lahko povzroči požar.

- **⚠ OPOZORILO!** Ne vklopite luči, ko je izdelek usmerjen na vnetljivo površino. Osvetljena površina se lahko pregreje ali vname.
- Na ali v bližino izdelka ne postavljajte gorečih sveč ali drugih odprtih plamenov.
- Izdelka ne uporabljajte blizu virov toplote, kot so na primer radiatorji ali druge naprave, ki oddajajo toploto.
- Izdelek odložite med odpadke, če se izdelek ali kabel USB  poškoduje.
- Pazite na to, da se kabel USB  ne more poškodovati zaradi ostrih robov ali vročih mest. Kabel USB  pred uporabo popolnoma odvijte.
- Priložen kabel USB  je namenjen samo uporabi s tem izdelkom.

- Utripajoča lučka ni primerna kot opozorilna luč v prometu.
- Izdelek takoj izklopite in odklopite napajalni kabel iz izdelka, če opazite vonj po zažganem ali dim. Pred ponovno uporabo izdelka naj izdelek preveri strokovnjak.
- Pri uporabi USB vira napajanja mora biti vtičnica vedno lahko dostopna, tako da lahko v nujnem primeru napajanje prek USB hitro izklopite iz vtičnice. Upoštevajte navodila za uporabo proizvajalca.
- Upoštevajte omejitve in prepovedi uporabe naprav s polnilnimi baterijami v potencialnih nevarnih situacijah, kot so bencinske črpalke, letališča, bolnišnice itd.
-  **OPOZORILO!** Izdelka med polnjenjem ne pokrivajte. Obstaja nevarnost ogrevanja in pregrevanja.
- Pri obešanju izdelka ne smete preseči največje višine 2 m.
- Izdelek zaščitite pred ekstremno vročino in mrazom.

Varnostni napotki za baterije/polnilne baterije

ŽIVLJENJSKA NEVARNOST!

Shranite baterije/polnilne baterije izven dosega otrok. V primeru poškodb nemudoma obiščite zdravnika.

NEVARNOST EKSPLOZIJE!

Baterije, ki niso namenjene za polnjenje, ne naredite kratkega stika na baterijah/polnilnih baterijah in/ali jih ne odpirajte. To lahko povzroči pregrevanje, požar ali eksplozijo.

- Baterij/polnilnih baterij nikoli ne mečite v ogenj ali vodo.
- Baterij/polnilnih baterij ne obremenjujte mehanski.

Nevarnost puščanja baterij/polnilnih baterij

- Izogibajte se ekstremnim okoljskim pogojem in temperaturam, ki bi lahko vplivali na baterije/polnilne baterije, npr. radiatorjem/neposredni sončni svetlobi.
- Ko se baterije/polnilne baterije izrabijo, izogibajte se stiku kože, očeh in sluznice s kemikalijami! Temeljito splaknite prizadeto območje z veliko čiste vodo in takoj poiščite zdravniško pomoč!



NOSITE ZAŠČITNE

ROKAVICE! Baterije/polnilne baterije, ki spuščajo ali poškodovane baterije/polnilne baterije lahko v stiku s kožo povzročijo opekline. V teh primerih vedno nosite ustrezne zaščitne rokavice.

- Ta izdelek ima vgrajeno polnilno baterijo, ki jo uporabnik ne more zamenjati. Odstranitev ali zamenjavo polnilne baterije sme izvajati samo proizvajalec ali njegova servisna služba ali podobno kvalificirana oseba, da preprečite nevarnosti. Pri odstranjevanju izdelka upoštevajte, da vsebuje polnilno baterijo.

● Priprava izdelka za uporabo

● Polnjenje izdelka

OPOMBA:

- Odstranite posamezne dele embalaže z izdelka.
- Polnilno baterijo izdelka lahko napolnite s kablom USB [11] z ustreznim napajalnikom USB (ni priložen). Prepričajte se, ali se izhodna napetost/tok USB napajalnika USB ujema z vhodno napetostjo/tokom USB izdelka (glejte poglavje »Tehnični podatki«).
- Izdelek postavite v bližino napajalnika USB (ni priložen).

OPOMBA:

- Za uporabo izdelka brez kabla USB [11], morate baterijo napolniti pred uporabo. Polnjenje traja pribl. 7 ur. Polnilna baterija je fiksno vgrajena v dno izdelka.
- Pred prvo uporabo polnilno baterijo popolnoma napolnite.
- Napolnite polnilno baterijo, ko je prazna (utripa samo 1 LED na indikatorju polnjenja [6]).
- Odprite zaščitni pokrov [8].
- Povežite kabel USB [11] na priključek USB napajalnika USB.
- Priključite USB vtič (tip C) kabla USB [11] v vhodno vtičnico USB (tip C) [9] izdelka.
- Napajalnik priključite v vtičnico.

OPOMBA:

- Stanje polnjenja baterije je prikazano na indikatorju polnjenja [6].

Status indikatorja polnjenja [6]	Status polnjenja polnilne baterije
Utripa 1 LED	0–25 %
Sveti 1 LED, utripa 1 LED	25–50 %
Svetita 2 LED-a, utripa 1 LED	50–75 %
Svetita 3 LED-a, utripa 1 LED	75–100 %
Svetijo 4 LED-i	100 %

- Ko je polnilna baterija prazna, je čas polnjenja pribl. 7 ur.

OPOMBA: Izdelek ima zaščito pred prenapoljenostjo. Kljub temu morate izdelek izklopiti iz napajanja takoj, ko je postopek polnjenja končan.

- Ločite kabel USB [11] iz izdelka, da preprečite praznjenje polnilne baterije.
- Zaprite zaščitni pokrov [8], preden izdelek znova uporabljate. V nasprotnem primeru lahko pri uporabi na prostem voda vdre v izdelek.

● Preverjanje zmogljivosti polnilne baterije

Ko izdelka ne polnite: Pritisnite tipko stanja baterije [7], da preverite zmogljivost polnilne baterije. Zelen indikator polnjenja [6] prikazuje zmogljivost* baterije Powerbank v notranjosti izdelka.

Sveti 1 lučka LED	= 25 %*
Svetijo 2 LED-i	= 50 %*
Svetijo 3 LED-i	= 75 %*
Svetijo 4 LED-i	= 100 %*
* To je ocenjen odstotek zmogljivosti polnilne baterije, vendar ne gre za dejansko meritev.	

● Način varčevanja z energijo

- Način varčevanja z energijo zmanjša porabo energije, kadar izdelka ne uporabljate več ali ga dlje časa shranjujete.
- Aktiviranje načina varčevanja z energijo: Pritisnite in 3 sekunde držite tipko stanja baterije [7].
- Deaktiviranje načina varčevanja z energijo: Pritisnite hkrati stikalo za vklop/izklop [2] in tipko stanja baterije [7] ali napolnite izdelek.

● Delovanje

- ⚠ NEVARNOST NESREČ!** Če je možno, izdelka ne uporabljajte med vožnjo. Pri uporabi izdelka v vozilu pazite, da s tem ne ogrožate voznika ali sopotnikov. Shranjujte in zaščitite izdelek tako, da tudi pri močnem zaviranju ne predstavlja nevarnosti poškodb oseb ali poškodb izdelka.
- Obrnite nastavljivo nogo/ročaj [4] in pritrdite izdelek v zelenem položaju. To storite tako, da ročno privijte tečajni vijak [3]. Nastavljiva noga/ročaj [4] se lahko obrne tudi navzgor za približno 180° in se tako uporablja kot ročaj.

- Izdelek lahko pritrdite tudi tako, da ga z magnetom [5] nastavljive noge/ročaja [4] pritrdite na ravno, feromagnetno površino.

⚠ POZOR! Pazite na položaj rok, ko obračate nastavljivo nogo/ročaj [4], da preprečite ukleščenje prstov.

- Izdelek lahko uporabljate kot lučko ali prenosni polnilnik.

OPOMBA: V polnilni bateriji je shranjena energija s tokom napaja tako LED lučko kot tudi prenosni polnilnik. Če izdelek uporabljate kot prenosni polnilnik, se v skladu s tem skrajša čas delovanja in svetlost v načinu lučke.

● Uporaba kot LED lučka

- Izdelek popolnoma napolnite, kot je opisano v razdelku »Polnjenje izdelka«.
- Izdelek lahko uporabljate v 4 različnih načinih, ki jih izberete tako, da zaporedoma pritisnete stikalo vklop/izklop [2].

Stikalo za vklop/izklop	Način
Pritisnite 1-krat:	Bela luč sveti z največjo močjo.
Pritisnite 2-krat:	Bela luč sveti v načinu Eco.
Pritisnite 3-krat:	SOS utripajoča luč (bela luč)

Stikalo za vklop/izklop	Način
Pritisnite 4-krat:	Rdeča utripajoča luč <ul style="list-style-type: none"> ■ POZOR! Utripajoča rdeča luč lahko negativno vpliva na zdravje ranljivih ljudi! ■ Utripajoča lučka ni primerna kot opozorilna luč v prometu.
Pritisnite 5-krat:	Izklopite luč.

● Uporaba kot prenosni polnilnik

S pomočjo kabla USB **11** lahko izdelek polni majhne elektronske naprave z USB vtičnico (tip C) (npr. mobilni telefoni ali digitalni fotoaparati).

- Upoštevajte, da polnilni tok naprav ne sme presežati 2 A. Pazljivo preverite navodila za uporabo naprav, ki jih želite polniti.

POZOR! Polnjenje naprave, ki potrebuje višji polnilni tok, lahko povzroči okvare obeh naprav.

- Odprite zaščitni pokrov **8**.
- Priključite USB vtič kabla USB **11** na izhodno vtičnico USB **10**.
- Vstavite USB vtič (tip C) kabla USB **11** v majhne elektronske naprave, ki jih želite napolniti. Zeleni indikator polnjenja **6** zasveti in prikazuje stanje baterije.

- Kabel USB **11** odstranite, takoj ko je postopek polnjenja zaključen.
- Zaprite zaščitni pokrov **8**.

● Vzdrževanje in čiščenje

Izdelka ni treba vzdrževati. Lučk LED ni možno zamenjati.

- Pred čiščenjem izdelek vedno izklopite in izvlecite napajalnik USB iz vtičnice.
- Zaprite zaščitni pokrov **8** vhodne vtičnice USB **9** in izhodne vtičnice USB **10**.
- Izdelka nikoli ne potaplajte v vodo ali druge tekočine.
- Ne uporabljajte korozivnih čistilnih sredstev.
- Izdelek redno čistite s suho krpo, ki se ne kosmiči. Za odstranjevanje trdovratne umazanije uporabite rahlo navlaženo krpo.
- Pred shranjevanjem: Napolnite polnilno baterijo in aktivirajte način varčevanja z energijo.
- Če želite izdelek shranjevati dlje kot 3 mesece: Polnilno baterijo napolnite do konca vsake 3 mesece.

● Odstranjevanje

Embalaža je narejena iz okolju primernih materialov, ki jih lahko oddate za recikliranje na lokalnih zbirališčih odpadkov.



Upoštevajte oznake embalažnih materialov za ločevanje odpadkov, ki so označene s kraticami (a) in številkami (b) z naslednjim pomenom: 1–7: umetne mas/20–22: papir in karton/80–98: vezni materiali.

Pokvarjene ali iztrošene baterije/akumulatorje je treba reciklirati. Baterije/akumulatorje in/ali izdelek vrnite na ponujenih zbirnih mestih.



Škoda na okolju zaradi napačnega odstranjevanja baterij/akumulatorjev!

Izdelek:



O možnostih odstranjevanja odsluženega izdelka se lahko pozanimate pri svoji občinski ali mestni upravi.



Ko je vaš izdelek dotrajan, ga zaradi varovanja okolja ne odvrzite med gospodinjske odpadke, temveč ga oddajte na ustreznem zbirališču tovrstnih odpadkov. O zbirnih mestih in njihovih delovnih časih se lahko pozanimate pri svoji pristojni občinski upravi.

Baterij/akumulatorjev ni dovoljeno odstraniti skupaj z gospodinjskimi odpadki. Vsebujejo lahko strupene težke kovine in so podvržene določbam za ravnanje z nevarnimi odpadki. Kemični simboli težkih kovin so naslednji: Cd = kadmij, Hg = živo srebro, Pb = svinec. Zato iztrošene baterije/akumulatorje oddajte na komunalnem zbirnem mestu.

Pooblaščen serviser:

OWIM GmbH & Co. KG
Stiftsbergstraße 1
74167 Neckarsulm
NEMČIJA

Servisna telefonska številka: 00386 (0) 80 080 917

Garancijski list

1. S tem garancijskim listom OWIM GmbH & Co. KG, Stiftsbergstraße 1, 74167 Neckarsulm, Nemčija jamčimo, da bo izdelek v garancijskem roku ob normalni in pravilni uporabi brezhibno deloval in se zavezujemo, da bomo ob izpolnjenih spodaj navedenih pogojih odpravili morebitne pomanjkljivosti in okvare zaradi napak v materialu ali izdelavi oziroma po svoji presoji izdelek zamenjali ali vrnili kupnino.
2. Garancija je veljavna na ozemlju Republike Slovenije.

3. Garancijski rok za proizvod je 3 leta od datuma izročitve blaga. Datum izročitve blaga je razviden iz računa.
4. Če izdelek ne izpolnjuje specifikacij ali nima lastnosti, navedenih v garancijskem listu ali oglaševalskem sporočilu, lahko potrošnik najprej zahteva odpravo napak. O napaki mora potrošnik obvestiti proizvajalca ali pooblaščen servis (kontaktna številka in elektronski naslov navedena zgoraj) in zahtevati odpravo napak. Kupec je dolžan ob uveljavljanju zahtevka predložiti garancijski list in račun, kot potrdilo in dokazilo o nakupu ter dnevu izročitve blaga. Svetujemo vam, da pred tem natančno preberete navodila o sestavi in uporabi izdelka.
5. Rok za odpravo napake je 30 dni od dneva, ko je proizvajalec ali pooblaščen servis prejel zahtevo za odpravo napake. Če napake v tem roku niso odpravljene, mora proizvajalec potrošniku brezplačno zamenjati blago z enakim, novim in brezhibnim blagom. Rok se lahko zaradi narave in kompleksnosti blaga, narave in resnosti neskladnosti ter navora, ki je potreben za dokončanje popravila ali zamenjave podaljša za najkrajši čas, ki je potreben za dokončanje popravila, vendar največ za 15 dni. O številu dni podaljšane roka in razlogih za podaljšanje mora biti potrošnik obveščen pred potekom 30 dnevnega roka za odpravo napak.
6. Če v roku 30 dni oz. v primeru podaljšanja v roku 45 dni blago ni popravljeno ali blago ni zamenjano z novim, lahko potrošnik od proizvajalca zahteva vračilo celotne kupnine ali zahteva sorazmerno znižanje kupnine. Sorazmerno znižanje kupnine je sorazmerno zmanjšanju vrednosti blaga, ki ga je potrošnik prejel, v primerjavi z vrednostjo, ki bi jo imelo blago, če bi bilo skladno.
7. Če se neskladnost pojavi v manj kot 30 dneh od dobave blaga, lahko potrošnik ob predložitvi blaga od proizvajalca takoj zahteva vračilo plačanega zneska.
8. Proizvajalec oziroma pooblaščen servis lahko potrošniku za čas popravila blaga, za katero je bila izdana obvezna garancija, zagotovi brezplačno uporabo podobnega blaga. Če proizvajalec potrošniku ne zagotovi nadomestnega blaga v začasno uporabo, ima potrošnik pravico uveljavljati škodo, ki jo je utrpel, ker blaga ni mogel uporabljati od trenutka, ko je zahteval popravilo ali zamenjavo, do njune izvršitve.
9. Stroške za material, nadomestne dele, delo, prenos in prevoz izdelkov, ki nastanejo pri odpravljanju okvar oziroma nadomestitvi blaga z novim, krije proizvajalec.
10. V primeru zamenjave blaga ali zamenjave bistvenega dela blaga z novim se potrošniku izda nov garancijski list.
11. V primeru, da proizvod popravlja nepooblaščen servis ali nepooblaščen oseba, kupec ne more uveljavljati zahtevkov iz te garancije.



12. Vzroki za okvaro oziroma nedelovanje izdelka morajo biti lastnosti stvari same in ne vzroki, ki so zunaj proizvajalčeve oziroma prodajalčeve sfere. Kupec ne more uveljavljati zahtevkov iz te garancije, če se ni držal priloženih navodil za sestavo in uporabo izdelka ali če je izdelek kakorkoli spremenjen ali nepravilno vzdrževan.
13. Proizvajalec zagotavlja proti plačilu popravilo, vzdrževanje blaga, nadomestne dele in priklopne aparate vsaj tri leta po poteku garancijskega roka.
14. Obrabni deli oz. potrošni material so izvzeti iz garancije.
15. Vsi potrebni podatki za uveljavljanje garancije in podatki, ki identificirajo blago za katerega velja garancija se nahajajo na dveh ločenih dokumentih (garancijski list, račun).
16. Ta garancija proizvajalca ne izključuje zakonske pravice potrošnika, da zoper prodajalca v primeru neskladnosti blaga brezplačno uveljavlja jamčevalne zahtevke. Ta garancija prav tako ne izključuje pravic potrošnika, ki izhajajo iz obveznega jamstva za skladnost blaga.

Prodajalec:

Lidl Slovenija d.o.o. k.d., Pod lipami 1, SI-1218 Komenda

Pri tem izdelku velja garancijska doba tudi za akumulatorsko baterijo.

● Postopek pri uveljavljanju garancije

Za zagotavljanje hitre obdelave vaše zadeve sledite naslednjim napotkom:

Za vse poizvedbe imejte pripravljeno potrdilo o nakupu in številko izdelka (IAN 459118_2401) kot dokazilo o nakupu.

Številka izdelka je navedena na tipski ploščici na izdelku, gravuri na izdelku, naslovnem listu vaših navodil (spodaj levo) ali nalepki na hrbtni ali spodnji strani izdelka.

Če pride do napak v delovanju ali drugih pomanjkljivosti, se najprej obrnite na spodaj navedeni servisni oddelek po telefonu ali e-pošti.

Izdelek, ki je označen za pokvarjenega, lahko nato s priložitvijo računa (potrdila o nakupu) ter z navedbo pomanjkljivosti in kdaj je do nje prišlo brezplačno pošljete na navedeni servisni naslov.



Na strani parkside-diy.com lahko preberete in prenesete ta priročnik in še veliko drugih. S to kodo QR prispete neposredno na stran parkside-diy.com. Izberite svojo državo in prek iskalne maske poiščite navodila za uporabo. Z vnosom številke izdelka (IAN) 459118_2401 prispete do navodil za uporabo tega izdelka.

● **Servis**

Servis Slovenija

Tel.: 00386 (0) 80 080 917

E-Mail: infofon@lidl.si



IP65













Kabel USB  je predviden samo za uporabo v zaprtih prostorih.

Použitá výstražná upozornění a symboly	Strana	42
Úvod	Strana	43
Použití ke stanovenému účelu	Strana	43
Rozsah dodávky	Strana	43
Popis dílů	Strana	43
Technické údaje	Strana	44
Bezpečnostní pokyny	Strana	45
Bezpečnostní pokyny pro baterie/akumulátory	Strana	46
Před použitím	Strana	47
Nabíjení výrobku	Strana	47
Kontrola kapacity akumulátoru	Strana	47
Režim úspory energie	Strana	48
Provoz	Strana	48
Použití jako LED světlo	Strana	48
Použití jako powerbanka	Strana	49
Údržba a čištění	Strana	49
Zlikvidování	Strana	49
Záruka	Strana	50
Postup v případě uplatňování záruky	Strana	50
Servis	Strana	51

Použitá výstražná upozornění a symboly

V tomto návodu k obsluze a na obalu jsou používána následující upozornění:

	Stejnoseměrný proud/napětí		Před použitím si přečtěte návod na obsluhu.
	Třída ochrany III		Symbol spojení USB
	Minimální odstup k osvětlovanému materiálu		Tento výrobek je navržen tak, aby vydržel těžké mechanické namáhání.
	Značka CE potvrzuje shodu se směrnicemi EU, které se na výrobek vztahují.		Prachotěsný/chráněný proti vodním proudům (IP65)
	Stiskněte vypínač ZAP/VYP  .		

AKU PRACOVNÍ LED REFLEKTOR

● **Úvod**

Blahopřejeme Vám ke koupi nového výrobku. Rozhodli jste se pro kvalitní produkt. Návod k obsluze je součástí tohoto výrobku. Obsahuje důležité pokyny pro bezpečnost, použití a likvidaci. Před použitím výrobku se seznámte se všemi pokyny k obsluze a bezpečnostními pokyny. Používejte výrobek jen popsáním způsobem a na uvedených místech. Při předání výrobku třetí osobě předejte i všechny podklady.

● **Použití ke stanovenému účelu**

Výrobek je určen pro použití ve vnitřních i venkovních prostorách bez elektrické přípojky, např. v dílnách, garážích či zahradních domcích atd. Výrobek má 2 nastavení jasu, jakož i bílé a červené blikající světlo.

Tento výrobek není určen pro komerční použití, ale pouze pro soukromé domácí použití.

VÝSTRAHA: Blikající světlo není vhodné jako dopravní varovné světlo. Výrobek lze také použít jako napájecí zdroj pro malá elektrická zařízení s funkcí USB nabíjení.

-  Tento výrobek není vhodný k osvětlení místností v domácnosti.

● **Rozsah dodávky**

Po vybalení výrobku zkontrolujte, zda je dodávka kompletní a všechny díly jsou v řádném stavu. Před použitím odstraňte všechny obalové materiály.

- 1 Aku pracovní LED reflektor
- 1 Kabel USB
- 1 Krátký návod

● **Popsis dílů**

- 1 LED lampa
- 2 Vypínač ZAP/VYP
- 3 Kloubový šroub
- 4 Přestavitelná patka/rukojeť
- 5 Magnet
- 6 Indikátor nabíjení
- 7 Tlačítko stavu akumulátoru
- 8 Ochranný kryt
- 9 Vstupní konektor USB (typu C)
- 10 Výstupní konektor USB
- 11 Kabel USB

● Technické údaje

Blikající světlo a pracovní světlo

LED:	1 COB LED (nevyměnitelné); cca 40 W
Akumulátor *:	Lithium-iontový akumulátor, 11,1 V, 4000 mAh 44,4 Wh
Kapacita jako nabíječka:	3500 mAh, při 5 V, 2,1 A
Doba nabíjení pro vybitý akumulátor:	cca 7 hodin
Doba osvětlení (při plně nabitém akumulátoru):	Bílé světlo s maximální silou: cca 2 hodiny
Bílé světlo v režimu Eco:	cca 4 hodiny
SOS blikající světlo:	cca 8 hodin
Červené blikající světlo:	cca 60 hodin
Ochranná třída:	III/⚡
Druh krytí	
Výrobek:	IP65
(Při nabíjení nebo při použití jako powerbanky: Používat jen ve vnitřních prostorách. Tento výrobek je prachotěsný/odolný proti proudu vody (IP65) pouze s nasazenou ochrannou krytkou [8]).	

Kabel USB:	IP20 (Kabel USB [11] používejte pouze v interiéru)
	Kabel USB [11] je vhodný pouze pro použití ve vnitřních prostorách.
Vstupní napětí/ proud USB:	5 V ===, 2 A
Výstupní napětí/ proud USB:	5 V ===, 2,1 A
Provozní poloha:	Výrobek může být použit tak, jak je znázorněno na obrázku B, nebo jako visící.
Hmotnost:	980 g
Celkové rozměry:	185 × 185 × 50 mm
Maximální projekční plocha:	330 cm ²
K použití ve vnitřních i venkovních prostorech	
HG1 1729:	Certifikované GS (TÜV SÜD)

UPOZORNĚNÍ:

- Použijte napájecí zdroj SELV s
maximálním provozním výstupním
napětím 5 V === (U_{out}), 2 A.
- Použijte výrobek poprvé do 1 měsíce
od zakoupení.

* Akumulátor nemůže vyměnit uživatel. Tento výrobek smí instalovat pouze kvalifikovaná osoba.



Bezpečnostní pokyny

**SEZNAMTE SE PŘED
POUŽITÍM VÝROBKU SE VŠEMI
BEZPEČNOSTNÍMI POKYNY A
POKYNY PRO OBSLUHU! KDYŽ
PŘEDÁVÁTE TENTO VÝROBEK JINÝM
LIDEM, PŘEDEJTE JIM I VŠECHNY
DOKUMENTY!**



**VAROVÁNÍ! NEBEZPEČÍ
ŽIVOTA A NEHOD PRO
KOJENCE A DĚTI!**

Nenechte děti hrát si bez dozoru s balicími materiály. Obalový materiál udržujte vždy mimo dosah dětí.

- Tento výrobek mohou používat děti starší 8 let i osoby se sníženými fyzickými, smyslovými či mentálními schopnostmi nebo s nedostatkem zkušeností a znalostí, pokud jsou pod dohledem nebo byly poučeny ohledně bezpečného používání výrobku a chápou z toho vyplývající rizika. Nenechte děti hrát si s výrobkem. Čištění a údržbu nesmí provádět děti bez dohledu.
- Tento výrobek není hračka a musí být udržován mimo dosah dětí. Děti si nejsou vědomy nebezpečí spojených se zacházením s elektrickými spotřebiči.
- Výrobek nepoužívejte, pokud vykazuje viditelná poškození.
- Nikdy neponořujte výrobek do vody nebo jiných kapalin!
- Připojte výrobek pouze k napájení USB. Napětí se musí odpovídat údajům v části „Technické údaje“.

- Neprovádějte na výrobku žádné změny nebo opravy. LED nemohou a nesmí být vyměněny.
- LED nejsou vyměnitelné.
- Když LED na konci své životnosti už nefungují, musí být vyměněn celý výrobek.



VAROVÁNÍ! RIZIKO POPÁLENIN!



Abyste zabránili popáleninám, ujistěte se, že je výrobek vypnut a ochlazován po dobu nejméně 15 minut, než se jej dotknete. Výrobek se může velmi zahřát.

- Přístupné povrchy, zejména horká smršťovací hadice se velmi ohřejí, pokud je lampa v provozu.

NEBEZPEČÍ POŽÁRU!

 Postavte výrobek tak, aby byl alespoň 0,1 metr od materiálu, který má být osvětlen. Nadměrný výkon tepla může vést k požáru.

- **VAROVÁNÍ!** Nezapínejte světlo, když je výrobek namířen na hořlavý povrch. Ozařovaný povrch by se mohl přehřát a vznítit.
- Nestavte hořící svíčky nebo jiné otevřené plameny na výrobek nebo v jeho blízkosti.
- Výrobek nepoužívejte v blízkosti zdrojů tepla, např. radiátorů nebo jiných zařízení, která vydávají teplo.
- Výrobek zlikvidujte pokud by měl být výrobek nebo kabel USB  poškozen.
- Zajistěte, aby kabel USB  nemohl být poškozen ostrými hranami nebo horkými předměty. Před použitím kabel USB  zcela odviňte.

- Dodaný kabel USB  je vhodný výhradně pro použití s tímto výrobkem.
- Blikající světlo není vhodné jako dopravní varovné světlo.
- Výrobek ihned vypněte a odpojte nabíjecí kabel od výrobku, pokud si všimnete zápach požáru nebo kouř. Nechte výrobek adaptér před dalším použitím zkontrolovat kvalifikovaným odborníkem.
- Když používáte napájení USB, musí být zásuvka vždy snadno přístupná, aby mohl být napájecí zdroj USB v případě nouze rychle odpojen od zásuvky. Dodržujte i návod na obsluhu od výrobce.
- Dodržujte omezení a zákazy používání pro výrobky napájené akumulátory v potenciálně nebezpečných situacích, jako jsou například na čerpacích stanicích, letištích, nemocnicích atd.
-  **VAROVÁNÍ!** Při procesu nabíjení výrobek nezakrývejte. Existuje nebezpečí ohřevu a přehřátí.
- Při zavěšování výrobku nesmí být překročena maximální výška 2 m.
- Chraňte výrobek před extrémním teplem a chladem.



Bezpečnostní pokyny pro baterie/akumulátory

- ▲ **NEBEZPEČÍ ŽIVOTA!** Uchovávejte baterie/akumulátory mimo dosah dětí. V případě polknutí nedopatřením vyhledejte ihned lékaře.



NEBEZPEČÍ VÝBUCHU! Nikdy nedobíjejte nedobíjecí baterie. Nezkratujte baterie/akumulátory a/nebo je neotevírejte. To může vést k přehřátí, požáru nebo výbuchu.

- Nikdy neházejte baterie/akumulátory do ohně nebo do vody.
- Nevystavujte baterie/akumulátory žádným mechanickým zatížením.

Riziko vytečení baterií/akumulátorů

- Vyhněte se extrémním podmínkám a teplotám okolí, které by mohly mít vliv na baterie/akumulátory, např. radiátory/přímé sluneční světlo.
- Pokud jsou baterie/akumulátory vyteklé, zabraňte kontaktu kůže, očí a sliznic s chemikáliemi! Bezodkladně opláchněte postižené místo čistou vodou a vyhledejte lékařskou pomoc!



NOSTE OCHRANNÉ

RUKAVICE! Vytékající nebo poškozené baterie/akumulátory mohou způsobit při kontaktu s pokožkou popáleniny. V takových případech noste vždy vhodné ochranné rukavice.

- Tento výrobek má vestavěný akumulátor, který nemůže být vyměněn uživatelem. Aby se zabránilo rizikům, může odstranění nebo náhradu akumulátoru provést pouze výrobce nebo jeho služba zákazníkům nebo podobně kvalifikovaná osoba. Při likvidaci výrobku si povšimněte, že obsahuje akumulátor.

● Před použitím

● Nabíjení výrobku

UPOZORNĚNÍ:

- Odstraňte veškerý obalový materiál z výrobku.
- Akumulátor výrobku můžete nabíjet přes kabel USB [11] vhodným napájením USB (není součástí dodávky). Ujistěte se, že výstupní napětí/proud napájení USB odpovídá vstupnímu napětí/proudu USB výrobku (viz „Technické údaje“).
- Umístěte výrobek do bezprostřední blízkosti napájení USB (není součástí dodávky).

UPOZORNĚNÍ:

- Chcete-li výrobek používat bez kabelu USB [11], musíte akumulátor před použitím nabít. Proces nabíjení trvá asi 7 hodiny. Akumulátor je pevně vestavěn na spodní části výrobku.
- Před prvním použitím akumulátor plně nabijte.
- Nabíjte akumulátor, když se blíží k vybití (bliká pouze 1 LED indikátoru nabíjení [6]).
- Otevřete ochranný kryt [8].
- Připojte kabel USB [11] na USB přípojku napájení USB.
- Spojte konektor USB (typu C) kabelu USB [11] se vstupním konektorem USB (typu C) [9] výrobku.
- Připojte napájení USB k zásuvce.

UPOZORNĚNÍ:

- Stav nabití akumulátoru se zobrazí na indikátoru nabíjení [6].

Stav indikátoru nabíjení [6]	Stav nabití akumulátoru
1 LED bliká	0–25 %
1 LED svítí, 1 LED bliká	25–50 %
2 LED svítí, 1 LED bliká	50–75 %
3 LED svítí, 1 LED bliká	75–100 %
4 LED svítí	100 %

- Doba nabíjení je cca 7 hodiny, když byl akumulátor vybitý.

UPOZORNĚNÍ: Výrobek má ochranu proti přetížení. Přesto však byste měli výrobek oddělit od napájení, jakmile je nabíjení ukončeno.

- Odpojte kabel USB [11] od výrobku, aby se zabránilo vybití akumulátoru.
- Zavřete ochranný kryt [8], než výrobek znovu použijete. Jinak by se voda mohla při použití venku dostat do vnitřku výrobku.

● Kontrola kapacity akumulátoru

Když se výrobek nenabije: Stiskněte tlačítko stavu akumulátoru [7], abyste zkontrolovali kapacitu akumulátoru. Zelený indikátor nabíjení [6] ukazuje kapacitu* akumulátoru uvnitř výrobku.

1 LED svítí	=	25 %*
2 LED svítí	=	50 %*
3 LED svítí	=	75 %*
4 LED svítí	=	100 %*
* Toto je odhadovaný procentní podíl kapacity baterie, ale žádné skutečné měření.		

● Režim úspory energie

- Režim úspory energie snižuje vlastní spotřebu energie, když výrobek již nepoužíváte nebo když jej delší dobu skladujete.
- Aktivujte režim úspory energie: Podržte tlačítko stavu akumulátoru [7] stlačené po dobu 3 sekund.
- Deaktivujte režim úspory energie: Stiskněte současně vypínač ZAP/VYP [2] a tlačítko stavu akumulátoru [7] nebo nabijte výrobek.

● Provoz

⚠ NEBEZPEČÍ ÚRAZU! Výrobek v průběhu jízdy přednostně nepoužívejte. Pokud používáte výrobek ve vozidle, dbejte na to, aby neohrožoval řidiče nebo cestující ve vozidle. Uložte a zabezpečte výrobek tak, aby ani při plném brzdění nepředstavoval žádné nebezpečí zranění nebo poškození výrobku.

- Otočte přestavitelnou patku/rukojeť [4] a upevněte výrobek v požadované poloze. K tomu účelu rukou přitáhněte kloubový šroub [3]. Přestavitelná patka/rukojeť [4] může být rovněž otočena o cca 180° nahoru a tak použita jako rukojeť.
- Výrobek může být i upevněn tak, že je magnetem [5] přestavitelné patky/rukojeti [4] uchycen na plochém feromagnetickém povrchu.

⚠ VÝSTRAHA! Dávejte pozor na polohu svých rukou při otáčení přestavitelné patky/rukojeti [4], abyste zabránili zaklínění svých prstů.

- Výrobek lze použít jako lampu a jako powerbanku.

UPOZORNĚNÍ: Energie uložená v baterii napájí jak LED lampu, tak i powerbanku. Pokud výrobek používáte jako napájecí zdroj, sníží se provozní doba a jas v režimu žhavení.

● Použití jako LED světlo

- Výrobek plně nabijte, jak je popsáno v části „Nabíjení výrobku“.
- Výrobek může být používán ve 4 různých režimech, které zvolíte tím, že opakovaně stisknete vypínač ZAP/VYP [2].

Vypínač ZAP/VYP	Režim
1× stisknout:	Bílé světlo svítí s maximální intenzitou.
2× stisknout:	Bílé světlo svítí v eko režimu.
3× stisknout:	SOS blikající světlo (bílé světlo)
4× stisknout:	Červené blikající světlo <ul style="list-style-type: none">■ VÝSTRAHA! Blikající červené světlo může mít negativní vliv na zdraví málo odolných osob!■ Blikající světlo není vhodné jako dopravní varovné světlo.
5× stisknout:	Vypněte světlo.

● Použití jako powerbanka

Ve spojení s kabelem USB **11** může být výrobek použit k nabíjení malých elektronických přístrojů s USB konektorem (typu C) (např. mobilní telefony nebo digitální kamery).

- Uvědomte si, že nabíjecí proud zařízení nesmí přesáhnout 2 A. Přečtěte si pozorně návod k použití zařízení, které chcete nabíjet.

VÝSTRAHA! Nabíjení zařízení, které vyžaduje vyšší nabíjecí proud, může způsobit poruchu obou zařízení.

- Otevřete ochranný kryt **8**.
- Připojte konektor USB kabelu USB **11** k výstupnímu konektoru USB **10**.
- Zastrčte USB konektor (typu C) kabelu USB **11** do malého elektronického přístroje, který chcete nabít. Zelený indikátor nabíjení **6** se rozsvítí a zobrazí kapacitu akumulátoru.
- Odpojte kabel USB **11**, jakmile je nabíjecí proces ukončen.
- Uzavřete ochranný kryt **8**.

● Údržba a čištění

Výrobek je bezúdržbový. LED nemohou být vyměněny.

- Výrobek před čištěním vypněte a vytáhněte napájení USB ze zásuvky.
- Zavřete ochranný kryt **8** na vstupním konektoru USB **9** a výstupním konektoru USB **10**.
- Nikdy neponořujte výrobek do vody nebo jiných kapalin.

- Nepoužívejte žádné leptající čisticí prostředky.
- Výrobek čistěte suchou, nežmolčující utěrkou. Chcete-li odstranit odolnou špínu, použijte mírně navlhčený hadřík.
- Před skladováním: Plně nabijte akumulátor a aktivujte úsporný režim.
- Chcete-li výrobek skladovat déle než 3 měsíce: Akumulátor každé 3 měsíce plně nabijte.

● Zlikvidování

Obal se skládá z ekologických materiálů, které můžete zlikvidovat prostřednictvím místních sběrů recyklovatelných materiálů.



Při třídění odpadu se řiďte podle označení obalových materiálů zkratkami (a) a čísly (b), s následujícím významem: 1–7: umělé hmoty/20–22: papír a lepenka/80–98: složené látky.

Výrobek:



O možnostech likvidace vysloužilých zařízení se informujte u správy vaší obce nebo města.



V zájmu ochrany životního prostředí vysloužilý výrobek nevyhazujte do domovního odpadu, ale předejte k odborné likvidaci. O sběrnách a jejich otevíracích hodinách se můžete informovat u příslušné správy města nebo obce.

Vadné nebo vybité baterie resp. akumulátory se musí recyklovat. Baterie, akumulátory i výrobek odevzdejte zpět do nabízených sběrů.



Ekologické škody v důsledku chybné likvidace baterií/akumulátorů!

Baterie/akumulátory se nesmí zlikvidovat v domácím odpadu. Mohou obsahovat jedovaté těžké kovy a musí se zpracovávat jako zvláštní odpad. Chemické symboly těžkých kovů: Cd = kadmium, Hg = rtuť, Pb = olovo. Proto odevzdejte opotřebené baterie/akumulátory u komunální sběry.

● Záruka

Výrobek byl vyroben podle přísných směrnic kvality a před dodáním pečlivě otestován. V případě materiálních nebo výrobních vad máte zákonná práva vůči prodejci výrobku. Vaše zákonná práva nejsou níže uvedenou zárukou nijak omezená.

Záruka na tento výrobek je 3 roky od data zakoupení. Záruční doba začíná dnem zakoupení. Originál dokladu o zakoupení si uschovejte na bezpečném místě, protože tento doklad je vyžadován jako doklad o koupi.

Jakékoli poškození nebo závady, které se vyskytly již v okamžiku nákupu, musí být nahlášeny ihned po vybalení výrobku.

Pokud se u výrobku během 3 let od data zakoupení projeví vada materiálu nebo výrobní vada, pak vám ho podle naší volby bezplatně opravíme nebo vyměníme. Záruční doba se po uznané reklamaci neprodlužuje. To platí také pro vyměněné a opravené díly.

Tato záruka je neplatná, pokud byl výrobek poškozený nebo nesprávně používaný anebo udržovaný.

Záruka se kryje na materiálové a výrobní vady. Tato záruka se nevztahuje na díly výrobku, které podléhají běžnému opotřebení, a tím platí jako opotřebitelné díly (např. baterie, hadice, inkoustové barevné patrony), ani se nevztahuje na poškození rozbitných dílů, např. spínačů nebo dílů ze skla.

U tohoto výrobku se záruční doba vztahuje také na akumulátor.

● Postup v případě uplatňování záruky

V zájmu rychlého zpracování Vašeho požadavku se řiďte následujícími pokyny:

Pro všechny požadavky si uschovejte pokladní stvrzenku jako doklad o nákupu a číslo položky (IAN 459118_2401).

Číslo položky najdete na typovém štítku, je vyryto na výrobku, je uvedeno na titulní stránce Vašeho návodu (vlevo dole) nebo je na nálepce na zadní nebo spodní straně výrobku.

Při poruchách funkce nebo jiných závadách nejdříve kontaktujte telefonicky nebo e-mailem níže uvedené servisní oddělení.

Na adresu servisu, kterou Vám sdělíme, můžete zdarma odeslat pouze výrobek, který byl zaznamenaný jako vadný, a to spolu s pokladním dokladem (stvrzenkou), popisem závady a uvedením doby, kdy k závadě došlo.



Na stránkách parkside-diy.com najdete tuto a celou řadu dalších příruček k nahlédnutí a ke stažení. Pomocí tohoto QR kódu se dostanete přímo na stránky parkside-diy.com. Vyberte svou zemi a vyhledejte návod k obsluze pomocí formuláře k vyhledávání. Zadáním čísla položky (IAN) 459118_2401 se dostanete k návodu k obsluze Vašeho výrobku.

● **Servis**

CZ **Servis Česká republika**

Tel.: 800600632

E-Mail: owim@lidl.cz

CE

IP65











Kabel USB **11** je vhodný pouze pro použití ve vnitřních prostorách.

Použité výstražné upozornenia a symboly	Strana	53
Úvod	Strana	54
Použitie v súlade s určením	Strana	54
Rozsah dodávky	Strana	54
Popis súčiastok	Strana	54
Technické údaje	Strana	55
Bezpečnostné upozornenia	Strana	56
Bezpečnostné upozornenia týkajúce sa batérií/nabíjateľných batérií. .	Strana	57
Pred použitím	Strana	58
Nabitie produktu	Strana	58
Kontrola kapacity nabíjateľnej batérie.	Strana	59
Režim úspory energie	Strana	59
Prevádzka	Strana	59
Použitie ako svetlo LED	Strana	60
Použitie ako externá nabíjačka	Strana	60
Údržba a čistenie	Strana	60
Likvidácia	Strana	61
Záruka	Strana	61
Postup v prípade poškodenia v záruke	Strana	62
Servis	Strana	62

Použité výstražné upozornenia a symboly

V tejto príručke a na obale sa používajú nasledujúce upozornenia:

	Jednosmerný prúd/ jednosmerné napätie		Pred použitím si prečítajte návod na obsluhu.
	Trieda ochrany III		Symbol USB pripojenia
	Minimálna vzdialenosť od osvetleného materiálu		Produkt je vyrobený tak, že vydrží aj ťažké mechanické namáhanie.
	Značka CE potvrdzuje zhodu so smernicami EÚ, ktoré sú relevantné pre produkt.		Prachotesné/chránené proti prúdu vody (IP65)
	Stlačte zapínač/ vypínač 2 .		

AKU PRACOVNÝ REFLEKTOR

● Úvod

Blahoželáme Vám ku kúpe Vášho nového výrobku. Rozhodli ste sa pre veľmi kvalitný výrobok. Návod na obsluhu je súčasťou tohto výrobku. Obsahuje dôležité upozornenia týkajúce sa bezpečnosti, používania a likvidácie. Skôr ako začnete výrobok používať, oboznámte sa so všetkými pokynmi k obsluhu a bezpečnosti. Výrobok používajte iba v súlade s popisom a v uvedených oblastiach používania. V prípade postúpenia výrobku ďalším osobám odovzdajte aj všetky dokumenty patriace k výrobku.

● Použitie v súlade s určením

Produkt je určený na používanie v interiéri a exteriéri bez elektrickej prípojky, napr. v dielňach, garážach alebo záhradných domčekoch atď. Produkt má možnosť nastavenia jasu v 2 stupňoch, ako aj biele a červené blikajúce svetlo.

Tento produkt nie je určený na použitie na komerčné účely, ale iba na použitie v súkromných domácnostiach.

OPATRNE: Blikajúce svetlo nie je vhodné ako dopravné výstražné svetlo. Produkt môže slúžiť aj ako externá nabíjačka na malé elektrické zariadenia s nabíjaním cez USB.

-  Tento produkt nie je vhodný na osvetlenie priestorov v domácnosti.

● Rozsah dodávky

Po vybalení produktu skontrolujte, či je balenie kompletne a či sú všetky časti v riadnom stave. Pred používaním odstráňte všetky obalové materiály.

- 1 Aku pracovný reflektor
- 1 USB kábel
- 1 Krátky návod

● Popis súčiastok

- 1 LED svetlo
- 2 Zapínač/vypínač
- 3 Skrutka s kĺbom
- 4 Nastaviteľná noha/rukoväť
- 5 Magnet
- 6 Indikátor stavu nabitia
- 7 Tlačidlo na indikáciu stavu nabitia nabíjateľnej batérie
- 8 Ochranný kryt
- 9 Vstup USB (typu C)
- 10 Výstup USB
- 11 USB kábel

● Technické údaje

Blikajúce svetlo a pracovné svetlo

LED:	1 COB-LED (bez možnosti výmeny); pribl. 40 W
Nabíjateľná batéria *:	Lítium-iónová nabíjateľná batéria, 11,1 V, 4000 mAh 44,4 Wh
Kapacita nabíjačky:	3500 mAh, pri 5 V, 2,1 A
Dĺžka nabíjania vybitej nabíjateľnej batérie:	pribl. 7 hodiny
Dĺžka svietenia (pri úplne nabitej batérii):	Biele svetlo s maximálnym jasom: pribl. 2 hodiny
Biele svetlo v režime eco:	pribl. 4 hodiny
SOS blikanie:	pribl. 8 hodiny
Červené blikajúce svetlo:	pribl. 60 hodiny
Trieda ochrany:	III/◊
Druh krytia	
Produkt:	IP65
(Počas nabíjania alebo pri používaní ako externej nabíjačky: Používajte len v interiéroch. Tento produkt je odolný voči prachu/voči striekajúcej vode (IP65) len vtedy, keď je nasadený ochranný kryt 8).	

USB kábel:	IP20 (USB kábel 11) používajte len v interiéri)
	USB kábel 11 je vhodný len na používanie v interiéri.
USB vstupné napätie/vstupný prúd:	5 V ===, 2 A
USB výstupné napätie/vstupný prúd:	5 V ===, 2,1 A
Prevádzková poloha:	Produkt sa môže používať podľa znázornenia na obrázku B alebo zavesený.
Hmotnosť produktu:	980 g
Celkové rozmery:	185 × 185 × 50 mm
Maximálna projekčná plocha:	330 cm ²
Na použitie v interiéri a exteriéri	
HG11729:	GS certifikovaný (TÜV SÜD)

UPOZORNENIA:

- Používajte len napájanie SELV (s bezpečným nízkym napätím) 5 V ===, (U_{out}), 2 A.
- Produkt začnite používať najneskôr do 1 mesiaca od kúpy.

* Nabíjateľnú batériu nevie vymeniť používateľ. Nabíjateľnú batériu smie vymieňať iba kvalifikovaná osoba.



Bezpečnostné upozornenia

PRED POUŽITÍM PRODUKTU SA OBOZNÁMTE SO VŠETKÝMI BEZPEČNOSTNÝMI UPOZORNENIAMÍ A POKYNNAMI NA PREVÁDZKU! KEĎ BUDETE TENTO PRODUKT ODOVZDÁVAŤ ĎALEJ, ODOVZDAJTE AJ KOMPLETNÚ DOKUMENTÁCIU K PRODUKTU!



⚠ VÝSTRAHA! NEBEZPEČENSTVO OHROZENIA ŽIVOTA A ÚRAZU PRE DOJČATÁ A DETI!

Deti nenechávajte bez dozoru v blízkosti obalových materiálov. Obalové materiály odstráňte z dosahu detí.

- Tento produkt môžu používať deti od 8 rokov a osoby so zníženými fyzickými, zmyslovými alebo duševnými schopnosťami alebo s nedostatkom skúseností a vedomostí, ak sú pod dozorom inej osoby alebo boli poučené ohľadom bezpečného používania produktu a z toho vyplývajúcich nebezpečenstiev. Deti nenechávajte hrať sa s produktom. Čistenie a údržbu nesmú vykonávať deti bez dozoru.
- Tento produkt nie je hračka a musíte ho skladovať mimo dosahu detí. Deti nedokážu správne zhodnotiť nebezpečenstvá spojené s manipuláciou s elektrickými spotrebičmi.
- Nepoužívajte produkt, ak sú viditeľné poškodenia.
- Produkt neponárajte do vody alebo iných kvapalín!

- Produkt zapájajte iba do USB napájania. Napätie musí zodpovedať údajom v odseku „Technické údaje“.
- Na produkte nevykonávajte žiadne zmeny alebo opravy. LED diódy sa nedajú a nesmú vymieňať.
- LED diódy sa nedajú meniť.
- Keď LED diódy na konci ich životnosti už nesvietia, musíte vymeniť celý produkt.

⚠ OPATRNÉ! RIZIKO POPÁLENÍN!

Uistite sa, že produkt je vypnutý a nechajte ho chladnúť minimálne 15 minút predtým, než sa ho dotknete. Takto zabránite vzniku popálenín. Produkt môže byť veľmi horúci.

- Prístupné povrchy, najmä teplá zmršťovacia hadica, sú počas prevádzky lampy veľmi horúce.

- **NEBEZPEČENSTVO POŽIARU!** Produkt nainštalujte tak, aby bol vzdialený minimálne 0,1 metra od osvetleného materiálu. Pôsobenie nadmerného tepla môže spôsobiť vznik požiaru.

- **⚠ VÝSTRAHA!** Svetlo nezapínajte, keď je produkt nasmerovaný na horľavý povrch. Osvetlený povrch sa môže prehriať alebo vznietiť.
- Na produkt alebo do blízkosti produktu neumiestňujte žiadne horiace sviečky alebo iný otvorený oheň.
- Produkt nepoužívajte v blízkosti zdrojov tepla, napr. vykurovacích telies alebo iných prístrojov, ktoré vyžarujú teplo.
- Ak je produkt alebo USB kábel 11 poškodený, produkt zlikvidujte.

- Zaistíte, aby sa USB kábel **11** nemohol poškodiť na ostrých hranách alebo horúcich predmetoch. USB kábel **11** pred použitím kompletne vytiahnite.
- Dodaný USB kábel **11** je vhodný výlučne na používanie s týmto produktom.
- Blikajúce svetlo nie je vhodné ako dopravné výstražné svetlo.
- Produkt ihneď vypnite a odpojte nabíjací kábel, ak spozorujete zápach alebo dym. Pred opätovným použitím nechajte produkt skontrolovať kvalifikovaným odborníkom.
- Keď používate USB zdroj napájania, musí byť sieťová zásuvka vždy ľahko prístupná, aby sa v prípade núdze dal rýchlo odpojiť USB zdroj napájania od elektrickej zásuvky. Dodržiavajte návod na obsluhu od výrobcu.
- Rešpektujte obmedzenia a zákazy pre používanie produktov s nabíjateľnými batériami v potenciálnych nebezpečných situáciách ako sú čerpacie stanice, letiská, nemocnice atď.
- **⚠ VÝSTRAHA!** Produkt počas nabíjania nezakrývajte. Hrozí nebezpečenstvo zahriatia a prehriatia.
- Produkt sa smie zavesiť do výšky maximálne 2 m.
- Produkt chráňte pred extrémnym teplom a chladom.



Bezpečnostné upozornenia týkajúce sa batérií/nabíjateľných batérií

- ⚠ **OHROZENIE ŽIVOTA!** Batérie/nabíjateľné batérie skladujte mimo dosahu detí. Pri náhodnom prehltnutí okamžite vyhľadajte lekársku pomoc.



NEBEZPEČENSTVO VÝBUCHU!

Nenabíjateľné batérie nenabíjajte. Batérie/nabíjateľné batérie neskratujte a/ani neotvárajte. Môže to viesť k prehriatiu, k požiaru alebo výbuchom.

- Batérie/nabíjateľné batérie nikdy nehádzte do ohňa ani do vody.
- Batérie/nabíjateľné batérie nevystavujte žiadnemu mechanickému zaťaženiu.

Riziko vytečenia batérií/nabíjateľných batérií

- Zabráňte extrémnym podmienkam a teplotám okolia, ktoré by mohli mať vplyv na batérie/nabíjateľné batérie, ako napr. vykurovacie telesá/priame slnečné svetlo.
- Keď batérie/nabíjateľné batérie vytečú, zabráňte kontaktu pokožky, očí a slizníc s chemickými látkami! Okamžite vypláchnite postihnuté miesta čerstvou vodou a vyhľadajte lekársku pomoc!



NOSTE OCHRANNÉ

RUKAVICE! Vytečené alebo poškodené batérie/nabíjateľné batérie môžu pri kontakte s pokožkou spôsobiť popáleniny. V takých prípadoch vždy noste vhodné ochranné rukavice.

- Tento produkt má integrovanú nabíjateľnú batériu, ktorú nemôže používateľ vymeniť. Nabíjateľnú batériu smie z bezpečnostných dôvodov vybrať alebo vymeniť iba výrobca alebo jeho zákaznícka služba alebo personál s podobnou kvalifikáciou. Pri likvidácii produktu dbajte na to, že obsahuje nabíjateľnú batériu.

● Pred použitím

● Nabíjanie produktu

UPOZORNENIA:

- Odstráňte celý obalový materiál z produktu.
- Nabíjateľnú batériu produktu môžete nabíjať cez USB kábel [11] pomocou vhodného USB napájania (nie je súčasťou balenia). Uistite sa, či sa USB výstupné napätie/USB prúd USB napájania zhoduje s USB vstupným napätím/USB prúdom produktu (pozri „Technické údaje“).
- Produkt položte do bezprostrednej blízkosti USB napájania (nie je súčasťou balenia).

UPOZORNENIA:

- Na používanie produktu bez USB kábla [11] musíte nabíjateľnú batériu pred používaním nabiť. Nabíjanie trvá približne 7 hodiny. Nabíjateľná batéria je pevne zabudovaná v spodnej časti produktu.
- Batériu pred prvým použitím úplne nabite.
- Nabíjateľnú batériu nabite, keď je vybitá (na indikátore stavu nabitia [6] bliká iba jedna 1 LED dióda).
- Otvorte ochranný kryt [8].
- USB kábel [11] zapojte do USB prípojky na USB napájanie.
- Zapojte USB konektor (typu C) USB kábla [11] do vstupu USB (typu C) [9] na produkte.
- USB napájanie zapojte do zásuvky.

UPOZORNENIA:

- Stav nabitia nabíjateľnej batérie sa zobrazí na indikátore stavu nabitia [6].

Stav indikátora stavu nabitia [6]	Stav nabitia nabíjateľnej batérie
Bliká 1 LED dióda	0–25 %
1 LED dióda svieti, 1 LED dióda bliká	25–50 %
2 LED diódy svietia, 1 LED dióda bliká	50–75 %
3 LED diódy svietia, 1 LED dióda bliká	75–100 %
4 LED diódy svietia	100 %

- Ak bola nabíjateľná batéria úplne vybitá, nabíjanie trvá približne 7 hodiny.

UPOZORNENIE: Produkt má ochranu pred prebitím. Aj napriek tomu by ste mali odpojiť produkt od napájania ihneď po dokončení nabíjania.

- Odpojte USB kábel [11] od produktu, aby ste predišli vybitiu batérie.
- Ochranný kryt [8] zatvorte pred opätovným použitím produktu. V opačnom prípade by pri použití produktu v exteriéri mohla do produktu vniknúť voda.

● Kontrola kapacity nabíjateľnej batérie

Keď sa produkt nenabíja: Stlačte tlačidlo na indikáciu stavu nabitia nabíjateľnej batérie [7], aby ste skontrolovali jej kapacitu. Zelený indikátor stavu nabitia [6] signalizuje kapacitu* nabíjateľnej batérie vo vnútri produktu.

Svieti 1 LED dióda	=	25 %*
2 LED diódy svietia	=	50 %*
3 LED diódy svietia	=	75 %*
4 LED diódy svietia	=	100 %*
* Toto je odhadovaná percentuálna hodnota kapacity nabíjateľnej batérie, žiadne skutočné meranie.		

● Režim úspory energie

- Režim úspory energie znižuje spotrebu energie, keď produkt už nepoužívate alebo keď ho dlhšie skladujete.

- Aktivácia režimu úspory energie: Tlačidlo na indikáciu stavu nabitia nabíjateľnej batérie [7] podržte stlačené 3 sekundy.
- Deaktivácia režimu úspory energie: Naraz stlačte vypínač/vypínač [2] a tlačidlo na indikáciu stavu nabitia nabíjateľnej batérie [7] alebo nabite produkt.

● Prevádzka

⚠ NEBEZPEČENSTVO NEHODY!

Produkt prioritne nepoužívajte počas jazdy. Keď produkt používate vo vozidle, dbajte na to, aby nebol ohrozený vodič alebo spolucestujúci vo vozidle. Produkt odložte a zaistite tak, aby ani pri plnom brzdení nepredstavoval nebezpečenstvo vzniku poranení alebo poškodenia produktu.

- Nastaviteľnú nohu/rukoväť [4] otočte a produkt zafixujte v požadovanej polohe. Potom rukou utiahnite skrutku s kĺbom [3]. Nastaviteľnú nohu/rukoväť [4] je možné otočiť o približne 180° smerom hore a použiť tak ako rukoväť.
- Produkt je možné zafixovať tak, že ho upevníte magnetmi [5] na nastaviteľnej nohe/rukoväti [4] na plochý feromagnetický povrch.
- ⚠ **OPATRNE!** Pri otáčaní nastaviteľnej nohy/rukoväti [4] si dávajte pozor na to, kde máte ruky, aby ste si nepricvikli prsty.
- Produkt je možné použiť ako svetlo a ako externú nabíjačku.

UPOZORNENIE: Energia akumulovaná v nabíjateľnej batérii môže napájať prúdom svetlo LED, ako aj externú nabíjačku.

Keď produkt používate ako externú nabíjačku, zníži sa čas jeho prevádzky a jas v režime svetla.

● Použitie ako svetlo LED

- Produkt úplne nabite podľa popisu v odseku „Nabitie produktu“.
- Produkt je možné používať v 4 rôznych režimoch, ktoré si môžete vybrať opakovaním stláčaním zapínača/vypínača [2].

Zapínač/ vypínač	Režim
1× stlačiť:	Svieti biele svetlo s maximálnym jasom.
2× stlačiť:	Biele svetlo svieti v režime eco.
3× stlačiť:	Bliká SOS (biele svetlo)
4× stlačiť:	Červené blikajúce svetlo <ul style="list-style-type: none">■ OPATRNE! Blikajúce červené svetlo môže mať negatívny vplyv na osoby citlivé na zdravie!■ Blikajúce svetlo nie je vhodné ako dopravné výstražné svetlo.
5× stlačiť:	Svetlo sa vypne.

● Použitie ako externá nabíjačka

Produkt je možné v kombinácii s USB káblom [11] použiť na nabíjanie malých elektronických prístrojov s konektorom USB (typu C) (napr. mobilné telefóny alebo digitálne kamery).

- Dbajte na to, že nabíjací prúd prístroja nesmie prekročiť 2 A. Dôkladne si prečítajte návod na používanie pre prístroj, ktorý chcete nabíť.

OPATRNE! Nabíjanie prístroja, ktorý potrebuje vyšší nabíjací prúd, môže spôsobiť poškodenie obidvoch prístrojov.

- Otvorte ochranný kryt [8].
- USB konektor USB kábla [11] zapojte do výstupu USB [10].
- Zapojte USB konektor (typu C) USB kábla [11] do malého elektronického prístroja, ktorý chcete nabíť. Zelený indikátor stavu nabitia [6] sa rozsvieti a zobrazí kapacitu nabíjateľnej batérie.
- USB kábel [11] odpojte ihneď po ukončení nabíjania.
- Zatvorte ochranný kryt [8].

● Údržba a čistenie

Produkt nevyžaduje údržbu. LED diódy nie je možné vymeniť.

- Pred čistením produkt vypnite a vyťahnite USB napájanie zo zásuvky.
- Zatvorte ochranný kryt [8] na vstupe USB [9] a výstupe USB [10].
- Produkt nikdy neponárajte do vody alebo iných tekutín.

- Nepoužívajte žiadne leptavé čistiace prípravky.
- Produkt pravidelne čistite suchou handrou. Na odstránenie odolných nečistôt použite jemne navlhčenú handru.
- Pred uskladnením: Nabíjateľnú batériu nabite doplna a aktivujte režim úspory energie.
- Ak chcete produkt skladovať dlhšie ako 3 mesiace: Nabíjateľnú batériu nabíjajte doplna každé 3 mesiace.

● **Likvidácia**

Obal pozostáva z ekologických materiálov, ktoré môžete odovzdať na miestnych recyklačných zberných miestach.



Všímajte si prosím označenie obalových materiálov pre triedenie odpadu, sú označené skratkami (a) a číslami (b) s nasledujúcim významom: 1–7: Plasty/20–22: Papier a kartón/80–98: Spojené látky.

Výrobok:



O možnostiach likvidácie opotrebovaného výrobku sa môžete informovať na Vašej obecnej alebo mestskej správe.



Ak výrobok doslúžil, v záujme ochrany životného prostredia ho neodhodte do domového odpadu, ale odovzdajte na odbornú likvidáciu. Informácie o zberných miestach a ich otváracích hodinách získate na Vašej príslušnej správe.

Defektné alebo použité batérie/akumulátorové batérie sa musia recyklovať. Batérie/akumulátorové batérie a/alebo výrobok odovzdajte prostredníctvom dostupných zberných stredísk.



Nesprávna likvidácia batérií/akumulátorových batérií ničí životné prostredie!

Batérie/akumulátorové batérie sa nesmú likvidovať spolu s domovým odpadom. Môžu obsahovať jedovaté ťažké kovy a je potrebné zaobchádzať s nimi ako s nebezpečným odpadom. Chemické značky ťažkých kovov sú nasledovné: Cd = kadmium, Hg = ortuť, Pb = olovo. Opatrebované batérie/akumulátorové batérie preto odovzdajte v komunálnej zberni.

● **Záruka**

Výrobok bol starostlivo vyrobený v súlade s prísnyimi smernicami kvality a pred dodaním dôkladne otestovaný. V prípade materiálových alebo výrobných chýb máte zákonné práva voči predajcovi výrobku. Vaše zákonné práva nie sú žiadnym spôsobom obmedzené našou zárukou uvedenou nižšie.

Záruka na tento výrobok je 3 roky od dátumu nákupu. Záručná doba začína plynúť dátumom kúpy. Originál dokladu o kúpe si uschovajte na bezpečnom mieste, pretože tento doklad je potrebný ako dôkaz o kúpe.

Akékoľvek poškodenie alebo nedostatky prítomné už v čase nákupu je potrebné nahlásiť ihneď po vybalení výrobku.

Ak sa v priebehu 3 rokov od dátumu zakúpenia preukáže, že výrobok vykazuje chyby materiálu alebo spracovania, podľa vlastného uváženia Vám ho bezplatne opravíme alebo vymeníme. Záručná doba sa na základe poskytnutej záručnej reklamácie nepredlžuje. To platí aj pre vymenené alebo opravené diely.

Táto záruka je neplatná, ak bol výrobok poškodený alebo nesprávne používaný alebo udržiavaný.

Záruka sa vzťahuje na chyby materiálu a výrobné chyby. Táto záruka sa nevzťahuje na časti výrobku, ktoré podliehajú bežnému opotrebovaniu, a preto sa považujú za opotrebovateľné diely (napr. batérie, nabíjateľné batérie, hadice, atramentové kazety), ani na poškodenie krehkých častí, napr. spínačov alebo častí zo skla.

Pri tomto výrobku sa záručná doba vzťahuje aj na akumulátorovú batériu.

● Postup v prípade poškodenia v záruke

Na zabezpečenie rýchleho spracovania svojej žiadosti postupujte podľa ďalej uvedených pokynov:

Pre všetky otázky majte pripravený pokladničný lístok a číslo výrobku (IAN 459118_2401) ako doklad o kúpe.

Číslo výrobku nájdete na typovom štítku výrobku, gravúre výrobku, titulnej strane návodu (vľavo dole) alebo na nálepke na zadnej alebo spodnej strane výrobku.

Pri výskyte funkčných porúch alebo iných nedostatkov sa najprv telefonicky alebo e-mailom obráťte na ďalej uvedené servisné oddelenie.

Výrobok označený ako chybný potom môžete bezplatne zaslať na poskytnutú servisnú adresu, pričom priložte doklad o kúpe (pokladničný lístok) a uveďte, v čom spočíva nedostatok a kedy sa vyskytol.



Na stránke parksidediy.com si môžete stiahnuť túto a mnohé ďalšie príručky. Týmto QR kódom sa dostanete priamo na parksidediy.com. Vyberte svoju krajinu a pomocou vyhľadávacej masky vyhládajte návody na obsluhu. Zadaním čísla výrobku (IAN) 459118_2401 sa dostanete na návod na obsluhu pre svoj výrobok.

● Servis

 **Servis Slovensko**
Tel.: 0800 008158
E-pošta: owim@lidl.sk

CE
IP65













USB kábel  je vhodný len na používanie v interiéri.

Verwendete Warnhinweise und Symbole	Seite	64
Einleitung	Seite	65
Bestimmungsgemäße Verwendung	Seite	65
Lieferumfang	Seite	65
Teilebeschreibung	Seite	65
Technische Daten	Seite	66
Sicherheitshinweise	Seite	67
Sicherheitshinweise für Batterien/Akkus	Seite	68
Vor der Verwendung	Seite	69
Aufladen des Produkts	Seite	69
Überprüfen der Akkukapazität	Seite	70
Energiesparmodus	Seite	70
Betrieb	Seite	70
Verwendung als LED-Leuchte	Seite	71
Verwendung als Powerbank	Seite	71
Wartung und Reinigung	Seite	72
Entsorgung	Seite	72
Garantie	Seite	73
Abwicklung im Garantiefall	Seite	73
Service	Seite	74

Verwendete Warnhinweise und Symbole

In dieser Bedienungsanleitung und auf der Verpackung werden die folgenden Warnhinweise verwendet:

	Gleichstrom/-spannung		Lesen Sie vor dem Gebrauch die Bedienungsanleitung.
	Schutzklasse III		USB-Verbindungssymbol
	Minimaler Abstand zu beleuchtetem Material		Das Produkt ist darauf ausgelegt, schwerer mechanischer Beanspruchung standzuhalten.
	Das CE-Zeichen bestätigt Konformität mit den für das Produkt zutreffenden EU-Richtlinien.		Staubdicht/Wasserstrahlengeschützt (IP65)
	EIN-/AUS-Schalter  drücken.		

AKKU-ARBEITSSTRAHLER

● **Einleitung**

Wir beglückwünschen Sie zum Kauf Ihres neuen Produkts. Sie haben sich damit für ein hochwertiges Produkt entschieden. Die Bedienungsanleitung ist Teil dieses Produkts. Sie enthält wichtige Hinweise für Sicherheit, Gebrauch und Entsorgung. Machen Sie sich vor der Benutzung des Produkts mit allen Bedien- und Sicherheitshinweisen vertraut. Benutzen Sie das Produkt nur wie beschrieben und für die angegebenen Einsatzbereiche. Händigen Sie alle Unterlagen bei Weitergabe des Produkts an Dritte mit aus.

● **Bestimmungsgemäße Verwendung**

Das Produkt ist zur Verwendung in Innen- und Außenbereichen ohne elektrische Anschlüsse vorgesehen, z. B. Werkstätten, Garagen oder Gartenhütten etc. Das Produkt verfügt über 2 Helligkeitseinstellungen, sowie weißes und rotes Blinklicht.

Dieses Produkt ist nicht zur Verwendung für gewerbliche Zwecke, sondern nur für den privaten, häuslichen Bereich bestimmt.

ACHTUNG: Das Blinklicht ist nicht als Verkehrs-Warnleuchte geeignet. Das Produkt kann auch als Powerbank für kleine Elektrogeräte mit USB-Ladefunktion verwendet werden.

-  Dieses Produkt ist nicht zur Raumbeleuchtung im Haushalt geeignet.

● **Lieferumfang**

Überprüfen Sie nach dem Auspacken des Produktes, ob die Lieferung vollständig ist und alle Teile in ordnungsgemäßem Zustand sind. Entfernen Sie vor der Verwendung sämtliche Verpackungsmaterialien.

- 1 Akku-Arbeitsstrahler
- 1 USB-Kabel
- 1 Kurzanleitung

● **Teilebeschreibung**

- 1 LED-Licht
- 2 EIN-/AUS-Schalter
- 3 Gelenkschraube
- 4 Verstellbarer Fuß/Handgriff
- 5 Magnet
- 6 Ladeanzeige
- 7 Akkustatus-Taste
- 8 Schutzkappe
- 9 USB-Eingangsbuchse (Typ C)
- 10 USB-Ausgangsbuchse
- 11 USB-Kabel

● Technische Daten

Blinklicht und Arbeitslicht

LEDs:	1 COB-LED (nicht austauschbar); ca. 40 W
Akku *:	Lithium-Ionen-Akku, 11,1 V, 4000 mAh 44,4 Wh
Kapazität als Ladegerät:	3500 mAh, bei 5 V, 2,1 A
Ladezeit für leeren Akku:	ca. 7 Stunden
Leuchtdauer (bei vollständig geladenem Akku):	Weißes Licht in maximaler Stärke: ca. 2 Stunden
Weißes Licht im Eco-Modus:	ca. 4 Stunden
SOS-Blinklicht:	ca. 8 Stunden
Rotes Blinklicht:	ca. 60 Stunden
Schutzklasse:	III/◊
Schutzart	
Produkt:	IP65
(Während des Ladens oder bei Verwendung als Powerbank: Nur in Innenräumen verwenden. Dieses Produkt ist nur mit der aufgesetzten Schutzkappe [8] staubdicht/strahlwassergeschützt (IP65)).	
USB-Kabel:	IP20 (USB-Kabel [11] nur in Innenräumen verwenden)

	Das USB-Kabel [11] ist nur für den Gebrauch in Innenräumen geeignet.
USB-Eingangsspannung/-strom:	5 V $\overline{=}$, 2 A
USB-Ausgangsspannung/-strom:	5 V $\overline{=}$, 2,1 A
Betriebsposition:	Das Produkt kann wie in Abbildung B dargestellt oder hängend verwendet werden.
Produktgewicht:	980 g
Gesamt-Abmessungen:	185 × 185 × 50 mm
Maximale Projektionsfläche:	330 cm ²
Zur Verwendung im Innen- und Außenbereich	
HG11729:	GS-zertifiziert (TÜV SÜD)

HINWEISE:

- Verwenden Sie nur SELV-Stromversorgung mit maximaler Ausgangsspannung 5 V $\overline{=}$, (U_{out}), 2 A.
- Verwenden Sie das Produkt innerhalb von 1 Monat nach dem Kauf.

* Der Akku kann nicht vom Benutzer ausgetauscht werden. Der Akku darf nur von einer qualifizierten Person ausgetauscht werden.



Sicherheitshinweise

MACHEN SIE SICH VOR DER VERWENDUNG DES PRODUKTES MIT ALLEN SICHERHEITSHINWEISEN UND GEBRAUCHSANWEISUNGEN VERTRAUT! WENN SIE DIESES PRODUKT AN ANDERE WEITERGEBEN, GEBEN SIE AUCH ALLE DOKUMENTE WEITER!



! WARNUNG! **LEBENSGEFAHR UND UNFALLGEFAHR FÜR SÄUGLINGE UND KINDER!**

Lassen Sie Kinder nicht mit dem Verpackungsmaterial unbeaufsichtigt. Halten Sie Kinder immer vom Verpackungsmaterial fern.

- Dieses Produkt kann von Kindern ab 8 Jahren sowie von Personen mit eingeschränkten körperlichen, sensorischen oder geistigen Fähigkeiten oder fehlender Erfahrung und/oder fehlendem Wissen verwendet werden, solange diese beaufsichtigt werden oder zur sicheren Verwendung des Produktes angewiesen wurden und die damit verbundenen Risiken verstehen. Lassen Sie Kinder nicht mit dem Produkt spielen. Reinigung und Wartung sollten nicht von Kindern ohne Aufsicht durchgeführt werden.
- Dieses Produkt ist kein Spielzeug und muss außerhalb der Reichweite von Kindern gehalten werden. Kinder sind sich der Gefahren in Zusammenhang mit dem Umgang mit Elektrogeräten nicht bewusst.

- Verwenden Sie das Produkt nicht, wenn es sichtbare Schäden aufweist.
- Tauchen Sie das Produkt niemals in Wasser oder andere Flüssigkeiten ein!
- Schließen Sie das Produkt nur an einer USB-Stromversorgung an. Die Spannung muss den Angaben im Abschnitt „Technische Daten“ entsprechen.
- Führen Sie keine Veränderungen oder Reparaturen am Produkt durch. Die LEDs können und dürfen nicht ausgetauscht werden.
- Die LEDs sind nicht austauschbar.
- Wenn die LEDs am Ende ihrer Nutzungsdauer nicht mehr funktionieren, muss das gesamte Produkt ausgetauscht werden.



ACHTUNG! RISIKO VON VERBRENNUNGEN! Um

Verbrennungen zu vermeiden, überzeugen Sie sich, dass das Produkt ausgeschaltet und für mindestens 15 Minuten abgekühlt ist, bevor Sie es berühren. Das Produkt kann sehr heiß werden.

- Die zugänglichen Oberflächen, insbesondere der Warmschrumpfschlauch, werden sehr heiß, wenn die Lampe in Betrieb ist.
- **BRANDGEFAHR!** Stellen Sie  das Produkt so auf, dass es mindestens 0,1 Meter von dem zu beleuchtenden Material entfernt ist. Übermäßige Wärmeentwicklung kann zu einem Brand führen.

- **⚠️ WARNUNG!** Schalten Sie das Licht nicht ein, wenn das Produkt auf eine brennbare Oberfläche gerichtet ist. Die angestrahlte Oberfläche könnte sich überhitzen oder entzünden.
- Stellen Sie keine brennenden Kerzen oder andere offenen Flammen auf oder in die Nähe des Produktes.
- Verwenden Sie das Produkt nicht in der Nähe von Wärmequellen, z. B. Heizkörpern oder anderen Geräten, die Wärme abgeben.
- Entsorgen Sie das Produkt, falls das Produkt oder das USB-Kabel **11** beschädigt sein sollten.
- Stellen Sie sicher, dass das USB-Kabel **11** nicht durch scharfe Kanten oder heiße Gegenstände beschädigt werden kann. Wickeln Sie das USB-Kabel **11** vor der Verwendung vollständig ab.
- Das mitgelieferte USB-Kabel **11** ist ausschließlich für die Nutzung mit diesem Produkt geeignet.
- Das Blinklicht ist nicht als Verkehrs-Warnleuchte geeignet.
- Schalten Sie das Produkt sofort aus und trennen Sie das Ladekabel vom Produkt, wenn Sie Brandgeruch oder Rauch wahrnehmen. Lassen Sie das Produkt von einem qualifizierten Fachmann überprüfen, bevor Sie es erneut benutzen.
- Wenn Sie eine USB-Stromversorgung verwenden, muss die Steckdose immer leicht zugänglich sein, damit die USB-Stromversorgung im Notfall schnell von der Steckdose getrennt werden kann. Beachten Sie auch die Bedienungsanleitung des Herstellers.
- Beachten Sie die Benutzungsbeschränkungen und -verbote für akkubetriebene Produkte in potentiellen Gefahrensituationen, wie etwa an Tankstellen, auf Flughäfen, in Krankenhäusern etc.
- **⚠️ WARNUNG!** Decken Sie das Produkt während des Ladevorgangs nicht ab. Es besteht die Gefahr einer Erwärmung und Überhitzung.
- Beim Aufhängen des Produkts darf die maximale Höhe von 2 m nicht überschritten werden.
- Schützen Sie das Produkt vor extremer Hitze und Kälte.



Sicherheitshinweise für Batterien/Akkus

- ⚠️ **LEBENSGEFAHR!** Bewahren Sie Batterien/Akkus außerhalb der Reichweite von Kindern auf. Suchen Sie bei versehentlichem Verschlucken sofort einen Arzt auf.



- ⚠️ **EXPLOSIONSGEFAHR!** Laden Sie nicht wiederaufladbare Batterien nicht auf. Schalten Sie keine Batterien/Akkus kurz und/oder öffnen Sie diese nicht. Dies kann zu Überhitzung, Feuer oder Explosionen führen.

- Werfen Sie Batterien/Akkus niemals in Feuer oder Wasser.
- Setzen Sie Batterien/Akkus keinen mechanischen Belastungen aus.

Risiko des Auslaufens der Batterien/Akkus

- Vermeiden Sie extreme Umgebungsbedingungen und Temperaturen, die einen Einfluss auf Batterien/Akkus haben könnten, z. B. Heizkörper/ direktes Sonnenlicht.
- Wenn Batterien/Akkus ausgelaufen sind, vermeiden Sie den Kontakt von Haut, Augen und Schleimhäuten mit den Chemikalien! Spülen Sie die betroffenen Stellen unverzüglich mit frischem Wasser ab und suchen Sie ärztliche Hilfe auf!



TRAGEN SIE SCHUTZHANDSCHUHE!

Ausgelaufene oder beschädigte Batterien/Akkus können bei Kontakt mit der Haut Verbrennungen verursachen. Tragen Sie in solchen Fällen immer geeignete Schutzhandschuhe.

- Dieses Produkt hat einen integrierten Akku, der vom Benutzer nicht ersetzt werden kann. Die Entfernung oder ein Ersatz des Akkus darf nur durch den Hersteller oder seinen Kundendienst oder eine ähnlich qualifizierte Person vorgenommen werden, um Gefahren zu vermeiden. Beachten Sie bei der Entsorgung des Produktes, dass es einen Akku enthält.

● **Vor der Verwendung**

● **Aufladen des Produkts**

HINWEISE:

- Entfernen Sie das gesamte Verpackungsmaterial vom Produkt.
- Sie können den Akku des Produkts über das USB-Kabel **11** mit einer geeigneten USB-Stromversorgung (nicht im Lieferumfang enthalten) aufladen. Stellen Sie sicher, dass die USB-Ausgangsspannung/der USB-Strom der USB-Stromversorgung mit der USB-Eingangsspannung/ dem USB-Strom des Produkts übereinstimmt (siehe „Technische Daten“).
- Stellen Sie das Produkt in unmittelbarer Nähe der USB-Stromversorgung (nicht im Lieferumfang enthalten) auf.

HINWEISE:

- Um das Produkt ohne USB-Kabel **11** zu verwenden, müssen Sie den Akku vor der Verwendung aufladen. Der Ladevorgang dauert etwa 7 Stunden. Der Akku ist fix am Boden des Produktes eingebaut.
- Laden Sie den Akku vor dem ersten Gebrauch vollständig auf.
- Laden Sie den Akku, wenn dieser leer wird (nur 1 LED der Ladeanzeige **6** blinkt).
- Öffnen Sie die Schutzkappe **8**.
- Schließen Sie das USB-Kabel **11** am USB-Anschluss der USB-Stromversorgung an.

- Verbinden Sie den USB-Stecker (Typ C) des USB-Kabels **[11]** mit der USB-Eingangsbuchse (Typ C) **[9]** des Produkts.
- Schließen Sie die USB-Stromversorgung an eine Steckdose an.

HINWEISE:

- Der Ladestatus des Akkus wird in der Ladeanzeige **[6]** dargestellt.

Status der Ladeanzeige [6]	Ladestatus des Akkus
1 LED blinkt	0–25 %
1 LED leuchtet, 1 LED blinkt	25–50 %
2 LEDs leuchten, 1 LED blinkt	50–75 %
3 LEDs leuchten, 1 LED blinkt	75–100 %
4 LEDs leuchten	100 %

- Die Ladezeit beträgt ca. 7 Stunden, wenn der Akku leer war.

HINWEIS: Das Produkt hat einen Überladungsschutz. Dennoch sollten Sie das Produkt von der Stromversorgung trennen, sobald der Ladevorgang abgeschlossen ist.

- Trennen Sie das USB-Kabel **[11]** vom Produkt, um eine Entladung des Akkus zu vermeiden.
- Schließen Sie die Schutzkappe **[8]**, bevor Sie das Produkt wieder verwenden. Anderenfalls könnte bei einer Verwendung im Freien Wasser ins Innere des Produktes gelangen.

● Überprüfen der Akkukapazität

Wenn das Produkt nicht geladen wird: Drücken Sie die Akkustatus-Taste **[7]**, um die Akkukapazität zu überprüfen. Die grüne Ladeanzeige **[6]** zeigt die Kapazität* des Akkus im Inneren des Produktes an.

1 LED leuchtet	=	25 %*
2 LEDs leuchten	=	50 %*
3 LEDs leuchten	=	75 %*
4 LEDs leuchten	=	100 %*
* Dies ist der geschätzte Prozentsatz der Akkukapazität, aber keine tatsächliche Messung.		

● Energiesparmodus

- Der Energiesparmodus reduziert den Eigenstromverbrauch, wenn Sie das Produkt nicht mehr benutzen oder es über einen längeren Zeitraum lagern.
- Energiesparmodus aktivieren: Halten Sie die Akkustatus-Taste **[7]** 3 Sekunden lang gedrückt.
- Energiesparmodus deaktivieren: Drücken Sie gleichzeitig den EIN-/AUS-Schalter **[2]** und die Akkustatus-Taste **[7]** oder laden Sie das Produkt auf.

● Betrieb

⚠ UNFALLGEFAHR! Verwenden Sie das Produkt vorzugsweise nicht während der Fahrt. Wenn Sie das Produkt in einem Fahrzeug verwenden, achten Sie darauf, den Fahrer oder die Fahrzeuginsassen nicht zu gefährden. Verstauen und sichern

Sie das Produkt so, dass es selbst bei einer Vollbremsung keine Gefahr von Verletzungen oder Produktschäden darstellt.

- Drehen Sie den verstellbaren Fuß/Handgriff **4** und fixieren Sie diesen in der gewünschten Position. Ziehen Sie dafür die Gelenkschraube **3** mit der Hand an. Der verstellbare Fuß/Handgriff **4** kann auch um ca. 180° nach oben gedreht werden und so als Handgriff verwendet werden.
- Das Produkt kann auch fixiert werden, indem es mit dem Magneten **5** des verstellbaren Fußes/Handgriffs **4** an einer flachen, ferromagnetischen Oberfläche befestigt wird.

⚠ ACHTUNG! Beachten Sie die Positionierung Ihrer Hände, wenn Sie den verstellbaren Fuß/Handgriff **4** drehen, um ein Einklemmen Ihrer Finger zu vermeiden.

- Das Produkt kann als Leuchte und als Powerbank verwendet werden.

HINWEIS: Die im Akku gespeicherte Energie versorgt sowohl die LED-Leuchte als auch die Powerbank mit Strom. Wenn Sie das Produkt als Powerbank verwenden, reduziert sich demnach die Betriebszeit und Helligkeit im Leuchten-Modus.

● Verwendung als LED-Leuchte

- Laden Sie das Produkt vollständig auf, wie im Abschnitt „Aufladen des Produkts“ beschrieben.

- Das Produkt kann in 4 unterschiedlichen Modi verwendet werden, die Sie auswählen, indem Sie wiederholt auf den EIN-/AUS-Schalter **2** drücken.

EIN-/AUS-Schalter	Modus
1x drücken:	Das weiße Licht leuchtet in maximaler Stärke.
2x drücken:	Das weiße Licht leuchtet im Eco-Modus.
3x drücken:	SOS-Blinklicht (weißes Licht)
4x drücken:	Rotes Blinklicht <ul style="list-style-type: none">■ ACHTUNG! Das blinkende rote Licht kann negative Auswirkungen auf die Gesundheit anfälliger Personen haben!■ Das Blinklicht ist nicht als Verkehrs-Warnleuchte geeignet.
5x drücken:	Licht ausschalten.

● Verwendung als Powerbank

In Verbindung mit dem USB-Kabel **11** kann das Produkt zum Aufladen kleiner elektronischer Geräte mit USB-Buchse (Typ C) verwendet werden (z. B. Mobiltelefone oder Digitalkameras).

- Beachten Sie, dass der Ladestrom der Geräte 2 A nicht überschreiten darf. Lesen Sie sorgfältig die Gebrauchsanweisungen des Gerätes, das Sie aufladen möchten.

ACHTUNG! Das Aufladen eines Gerätes, das einen höheren Ladestrom benötigt, kann einen Defekt in beiden Geräten verursachen.

- Öffnen Sie die Schutzkappe **8**.
- Schließen Sie den USB-Stecker des USB-Kabels **11** an der USB-Ausgangsbuchse **10** an.
- Stecken Sie den USB-Stecker (Typ C) des USB-Kabels **11** in die kleinen elektronischen Geräte, die Sie aufladen möchten. Die grüne Ladeanzeige **6** leuchtet auf und zeigt die Kapazität des Akkus an.
- Entfernen Sie das USB-Kabel **11**, sobald der Ladevorgang abgeschlossen ist.
- Schließen Sie die Schutzkappe **8**.

● **Wartung und Reinigung**

Das Produkt ist wartungsfrei. Die LEDs können nicht ausgetauscht werden.

- Schalten Sie das Produkt vor der Reinigung aus und ziehen Sie die USB-Stromversorgung aus der Steckdose.
- Schließen Sie die Schutzkappe **8** an der USB-Eingangsbuchse **9** und der USB-Ausgangsbuchse **10**.
- Tauchen Sie das Produkt niemals in Wasser oder andere Flüssigkeiten ein.
- Verwenden Sie keine ätzenden Reinigungsmittel.
- Reinigen Sie das Produkt regelmäßig mit einem trockenen, fusselfreien Tuch. Verwenden Sie ein leicht angefeuchtetes Tuch, um hartnäckigen Schmutz zu entfernen.

- Vor der Lagerung: Laden Sie den Akku vollständig auf und aktivieren Sie den Energiesparmodus.
- Wenn Sie das Produkt länger als 3 Monate lagern möchten: Laden Sie den Akku alle 3 Monate vollständig auf.

● **Entsorgung**

Die Verpackung besteht aus umweltfreundlichen Materialien, die Sie über die örtlichen Recyclingstellen entsorgen können.



Beachten Sie die Kennzeichnung der Verpackungsmaterialien bei der Abfalltrennung, diese sind gekennzeichnet mit Abkürzungen (a) und Nummern (b) mit folgender Bedeutung: 1–7: Kunststoffe/20–22: Papier und Pappe/80–98: Verbundstoffe.

Produkt:



Möglichkeiten zur Entsorgung des ausgedienten Produkts erfahren Sie bei Ihrer Gemeinde- oder Stadtverwaltung.



Werfen Sie Ihr Produkt, wenn es ausgedient hat, im Interesse des Umweltschutzes nicht in den Hausmüll, sondern führen Sie es einer fachgerechten Entsorgung zu. Über Sammelstellen und deren Öffnungszeiten können Sie sich bei Ihrer zuständigen Verwaltung informieren.

Defekte oder verbrauchte Batterien/Akkus müssen recycelt werden. Geben Sie Batterien/Akkus und/oder das Produkt über die angebotenen Sammeleinrichtungen zurück.



Umweltschäden durch falsche Entsorgung der Batterien/Akkus!

Batterien/Akkus dürfen nicht über den Hausmüll entsorgt werden. Sie können giftige Schwermetalle enthalten und unterliegen der Sondermüllbehandlung. Die chemischen Symbole der Schwermetalle sind wie folgt: Cd = Cadmium, Hg = Quecksilber, Pb = Blei. Geben Sie deshalb verbrauchte Batterien/Akkus bei einer kommunalen Sammelstelle ab.

● **Garantie**

Das Produkt wurde nach strengen Qualitätsrichtlinien hergestellt und vor der Auslieferung sorgfältig geprüft. Im Falle von Material- oder Herstellungsfehlern haben Sie gegenüber dem Verkäufer des Produkts gesetzliche Rechte. Ihre gesetzlichen Rechte werden in keiner Weise durch unsere unten aufgeführte Garantie eingeschränkt.

Die Garantie für dieses Produkt beträgt 3 Jahre ab Kaufdatum. Die Garantiezeit beginnt mit dem Kaufdatum. Bewahren Sie den Originalkaufbeleg an einem sicheren Ort auf, da dieses Dokument als Nachweis des Kaufs erforderlich ist.

Alle Schäden oder Mängel, die bereits zum Zeitpunkt des Kaufs vorhanden sind, müssen unverzüglich nach dem Auspacken des Produkts gemeldet werden.

Sollte das Produkt innerhalb von 3 Jahren ab Kaufdatum einen Material- oder Herstellungsfehler aufweisen, werden wir es – nach unserer Wahl – kostenlos für Sie reparieren oder ersetzen. Die Garantiezeit verlängert sich durch einen stattgegebenen Gewährleistungsanspruch nicht. Dies gilt auch für ersetzte und reparierte Teile.

Diese Garantie erlischt, wenn das Produkt beschädigt oder unsachgemäß verwendet oder gewartet wurde.

Die Garantie deckt Material- und Herstellungsfehler ab. Diese Garantie erstreckt sich weder auf Produktteile, die normalem Verschleiß unterliegen, und somit als Verschleißteile gelten (z. B. Batterien, Akkus, Schläuche, Farbpatronen), noch auf Schäden an zerbrechlichen Teilen, z. B. Schalter oder Teile aus Glas.

Bei diesem Produkt gilt die Garantiezeit auch für den Akku.

● **Abwicklung im Garantiefall**

Um eine schnelle Bearbeitung Ihres Anliegens zu gewährleisten, folgen Sie bitte den folgenden Hinweisen:

Bitte halten Sie für alle Anfragen den Kassenbon und die Artikelnummer (IAN 459118_2401) als Nachweis für den Kauf bereit.

Die Artikelnummer entnehmen Sie bitte dem Typenschild am Produkt, einer Gravur am Produkt, dem Titelblatt Ihrer Anleitung (unten links) oder dem Aufkleber auf der Rück- oder Unterseite des Produktes.

Sollten Funktionsfehler oder sonstige Mängel auftreten kontaktieren Sie zunächst die nachfolgend benannte Serviceabteilung telefonisch oder per EMail.

Ein als defekt erfasstes Produkt können Sie dann unter Beifügung des Kaufbelegs (Kassenbon) und der Angabe, worin der Mangel besteht und wann er aufgetreten ist, für Sie portofrei an die Ihnen mitgeteilte Service Anschrift übersenden.



Auf parkside-diy.com können Sie diese und viele weitere Handbücher einsehen und herunterladen. Mit diesem QR-Code gelangen Sie direkt auf parkside-diy.com. Wählen Sie Ihr Land aus, und suchen Sie über die Suchmaske nach den Bedienungsanleitungen. Mittels Eingabe der Artikelnummer (IAN) 459118_2401 gelangen Sie zur Bedienungsanleitung für Ihren Artikel.

● Service

DE Service Deutschland
Tel.: 0800 5435 111

E-Mail: owim@lidl.de

AT Service Österreich
Tel.: 0800 292726

E-Mail: owim@lidl.at

CH Service Schweiz
Tel.: 0800 562153
E-Mail: owim@lidl.ch



IP65



Das USB-Kabel **11** ist nur für den Gebrauch in Innenräumen geeignet.

OWIM GmbH & Co. KG

Stiftsbergstraße 1
74167 Neckarsulm
GERMANY

Model No.: HG11729
Version: 07/2024

IAN 459118_2401

