

/// PARKSIDE

PERFORMANCE



CORDLESS HAMMER DRILL 20V PKHAP 20-Li A1

SI
**AKUMULATORSKO
KOMBINIRANO KLADIVO 20 V**

Prevod originalnega navodila za uporabo

CZ
AKU KOMBINOVANÉ KLADIVO 20 V

Překlad originálního provozního návodu

SK
AKU KOMBINOVANÉ KLADIVO 20 V

Preklad originálneho návodu na obsluhu

DE AT CH
AKKU-KOMBIHAMMER 20 V

Originalbetriebsanleitung

IAN 364899_2101

SI CZ SK

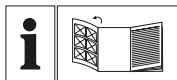

SI

Pred branjem odprite stran s slikami in se nato seznanite z vsemi funkcijami naprave.

CZ

Před čtením si otevřete stranu s obrázký a potom se seznámte se všemi funkcemi přístroje.

SK

Pred čítaním si odklopte stranu s obrázkami a potom sa oboznámte so všetkými funkciami prístroja.

DE AT CH

Klappen Sie vor dem Lesen die Seite mit den Abbildungen aus und machen Sie sich anschließend mit allen Funktionen des Gerätes vertraut.

SI	Prevod originalnega navodila za uporabo	Stran	1
CZ	Překlad originálního provozního návodu	Strana	13
SK	Preklad originálneho návodu na obsluhu	Strana	27
DE/AT/CH	Originalbetriebsanleitung	Seite	41

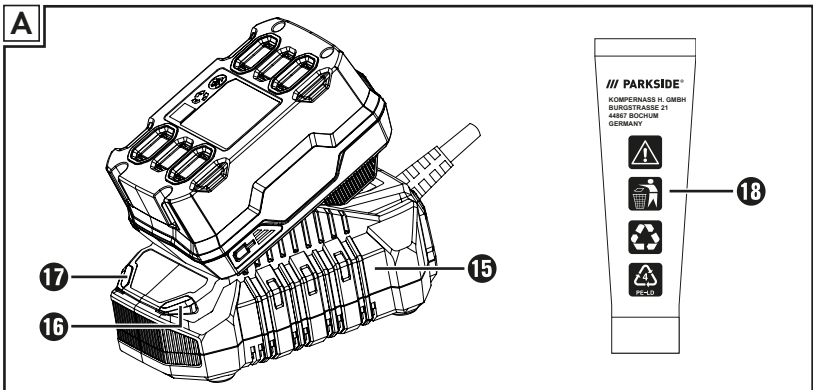
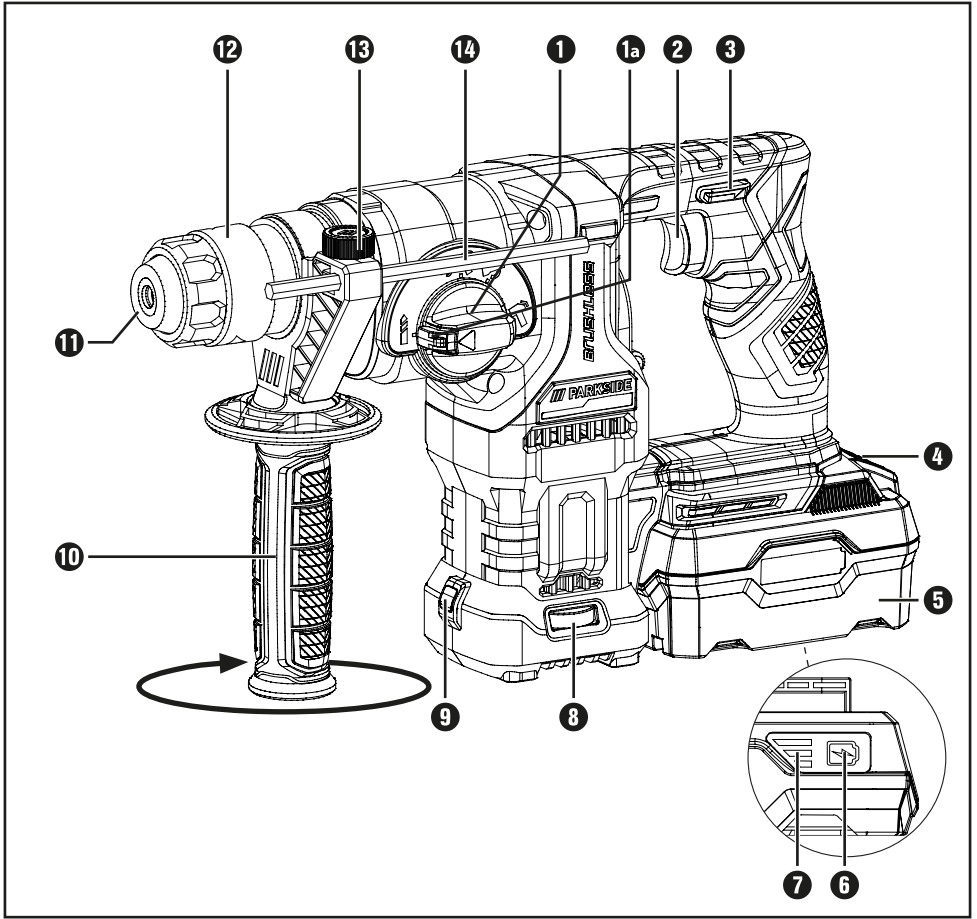

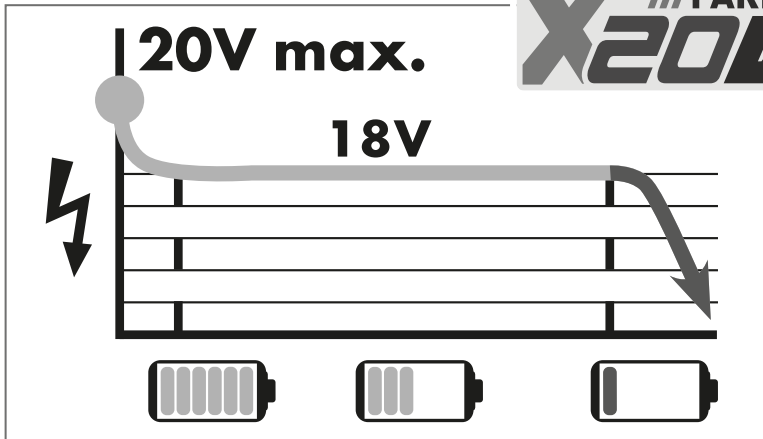

All Parkside tools and the chargers PLG 20 A1/A4/C1/A2/C2/A3/C3/PDSLГ 20 A1 of the X20V Team series are compatible with the PAP 20 A1/A2/A3/B1/B3 battery pack.

Charging times Charging currents	2 Ah Battery pack PAP 20 A1/B1	3 Ah Battery pack PAP 20 A2	4 Ah Battery pack PAP 20 A3/B3
max. 2.4 A Charger PLG 20 A1/A4/C1	60 min 2,4 A	90 min 2,4 A	120 min 2,4 A
max. 3.5 A Charger PLG 20 A2/C2	45 min 3,5 A	60 min 3,5 A	80 min 3,5 A
max. 4.5 A Charger PLG 20 A3/C3	35 min 3,8 A	45 min 4,5 A	60 min 4,5 A
max. 4.5 A Charger PDSLГ 20 A1	35 min 3,8 A	45 min 4,5 A	60 min 4,5 A

Kazalo

Uvod	2
Predvidena uporaba	2
Deli na sliki	2
Vsebina kompleta	2
Tehnični podatki	2
Splošna varnostna navodila za električna orodja	3
1. Varnost na delovnem mestu	4
2. Električna varnost	4
3. Varnost oseb	4
4. Uporaba in ravnanje z električnim orodjem	5
5. Uporaba in ravnanje z akumulatorskim orodjem	5
6. Servis	6
Posebna varnostna navodila za udarne vrtalnike	6
Originalni pribor/dodatne naprave	6
Varnostna navodila za polnilnike	6
Pred prvo uporabo	7
Polnjenje akumulatorja (glejte sliko A)	7
Vstavljanje/odstranjevanje akumulatorja	7
Preverjanje stanja akumulatorja	7
Začetek uporabe	7
Dodatni ročaj	7
Globinski prislon	7
Uporaba	8
Izbira načina delovanja	8
Izbira števila vrtljajev	8
Vklop in izklop	8
Preklop smeri vrtenja	8
Vzdrževanje in čiščenje	9
Odstranjevanje med odpadke	9
Proizvajalec	10
Pooblaščen serviser	10
Garancijski list	10
Izvirna izjava o skladnosti	11
Naročanje nadomestnega akumulatorja	12
Telefonsko naročilo	12

AKUMULATORSKO KOMBINIRANO KLADIVO 20 V PKHAP 20-Li A1

Uvod



Čestitamo vam ob nakupu nove naprave. Odločili ste se za kakovosten izdelek.

Navodila za uporabo so sestavni del tega izdelka. Vsebujejo pomembna navodila za varnost, uporabo in odlaganje izdelka med odpadke. Preden začnete izdelek uporabljati, se seznanite z vsemi navodili za uporabo in varnost. Izdelek uporabljajte le tako, kot je opisano, in samo za navedena področja uporabe. Ob predaji izdelka tretji osebi zraven priložite vso dokumentacijo.

Predvidena uporaba

Naprava je primerna za:

- udarno vrtnanje v opeko, beton in kamen,
- klesanje betona, kamna ter ometa,
- vrtnanje v kamen, les in kovino.

Vsaka druga vrsta uporabe ali sprememba naprave velja za nepredvideno in povzroči bistveno nevarnost nesreče.

Proizvajalec ne prevzema nobene odgovornosti za škodo, nastalo zaradi nepredvidene uporabe.

Naprava ni predvidena za poslovno uporabo.

Deli na sliki

- 1 stikalo za funkcije
- 1a tipka za sprostitve stikala za funkcije
- 2 stikalo za vklop/izklop
- 3 preklopnik smeri vrtenja/zapora
- 4 tipka za sprostitve akumulatorja
- 5 akumulator*
- 6 tipka za stanje akumulatorja
- 7 lučka LED akumulatorja
- 8 kolesce za izbiro števila vrtljajev
- 9 delovna lučka LED
- 10 dodatni ročaj
- 11 nastavek za orodje z zaščitnim pokrovom
- 12 zaporna puša
- 13 vrtljivi vijak za globinski prislon
- 14 globinski prislon
- 15 hitri polnilnik*
- 16 rdeča lučka LED za nadzor polnjenja
- 17 zelena lučka LED za nadzor polnjenja
- 18 mast

Vsebina kompleta

- 1 Akumulatorsko kombinirano kladivo 20 V
- 1 dodatni ročaj
- 1 kovinski globinski prislon
- 1 prenosni kovček
- 50 g mast
- 1 navodila za uporabo

Tehnični podatki

Akumulatorsko kombinirano kladivo 20 V PKHAP 20-Li A1

Nazivna napetost	20 V --- (enosmerni tok)
Število vrtljajev v prostem teku	n_0 0–950 min ⁻¹
Število udarcev	0–4700 min ⁻¹
Udarna energija	3 J
Največji premer izvrtine	13 mm za jeklo 27 mm za les 24 mm za beton

Akumulator PAP 20 A3*

Tip	LITIJ-IONIŠKI
Nazivna napetost	20 V --- (enosmerni tok)
Kapaciteta	4 Ah (80 Wh)
Celic	10

Hitri polnilnik akumulatorjev PLG 20 A3*

VHOD/Input

Nazivna napetost	230-240 V~, 50 Hz (izmenični tok)
------------------	--------------------------------------

Nazivna vhodna moč	120 W
--------------------	-------

Varovalka (notranja)	3,15 A 
----------------------	--

IZHOD/Output

Nazivna napetost	21,5 V --- (enosmerni tok)
------------------	--

Nazivni tok	4,5 A
-------------	-------

Trajanje polnjenja	pribl. 60 min
--------------------	---------------

Razred zaščite	II/  (dvojna izolacija)
----------------	--

* AKUMULATOR IN POLNILNIK NISTA
V OBSEGU DOBAVE.



POZOR! Vroča površina.
Obstaja nevarnost opeklin.

Vrednost emisij hrupa

Merilna vrednost hrupa je ugotovljena v skladu z EN 60745. A-vrednotena raven hrupa pri električnem orodju običajno znaša:

Udarno vrtnje

Raven zvočnega tlaka	$L_{pA} = 93,6 \text{ dB (A)}$
----------------------	--------------------------------

Negotovost	$K = 3 \text{ dB}$
------------	--------------------

Raven zvočne moči	$L_{WA} = 104 \text{ dB (A)}$
-------------------	-------------------------------

Negotovost	$K = 3 \text{ dB}$
------------	--------------------

Skupna vrednost tresljajev

Skupne vrednosti tresljajev (vektorska vsota treh smeri), izračunane v skladu z EN 60745:

Udarno vrtnje

(glavni ročaj) $a_{h,AG} = 5,677 \text{ m/s}^2$, $K = 1,5 \text{ m/s}^2$

(dodatni ročaj) $a_{h,AG} = 6,334 \text{ m/s}^2$, $K = 1,5 \text{ m/s}^2$

OPOZORILO!

- Raven tresljajev, navedena v teh navodilih, je bila izmerjena z merilnim postopkom, določenim v standardu EN 60745, in se lahko uporablja za primerjavo naprav. Navedena vrednost emisij tresljajev se lahko uporablja tudi za uvodno oceno izpostavljenosti. Raven tresljajev se spreminja skladno z uporabo električnega orodja in je lahko v določenih primerih tudi nad vrednostjo v teh navodilih.

OPOMBA

- Obremenitev z vibracijami poskušajte ohraniti na čim nižji stopnji. Primera ukrepov za zmanjšanje obremenitve z vibracijami sta nošenje rokavic pri uporabi orodja in omejitev delovnega časa. Ob tem je treba upoštevati vse dele obratovalnega cikla (na primer čase, ko je električno orodje izklopljeno, ter čase, v katerih je vklopljeno, vendar obratuje brez obremenitve).



Splošna varnostna navodila za električna orodja

OPOZORILO!

- Preberite vsa varnostna navodila in druga navodila. Nedoslednost pri upoštevanju varnostnih navodil in navodil za uporabo lahko povzroči električni udar, požar in/ali hude telesne poškodbe.

Vsa varnostna navodila in druga navodila shranite za prihodnjo uporabo.

Izraz »električno orodje«, ki se uporablja v varnostnih navodilih, se nanaša na električna orodja z napajanjem iz električnega omrežja (z električnim kablom) in na električna orodja z akumulatorskim napajanjem (brez električnega kabla).

1. Varnost na delovnem mestu

- a) Svoje delovno območje ohranjajte čisto in dobro osvetljeno. Nered in neosvetljena delovna območja lahko privedejo do nezgod.
- b) Električnega orodja ne uporabljajte v okoljih z nevarnostjo eksplozije, v katerih so prisotne vnetljive tekočine, plini ali prah. Električna orodja se iskrijo, kar lahko povzroči vžig praha ali hlapov.
- c) Otrokom in drugim osebam med uporabo električnega orodja ne pustite blizu. Zaradi odvrčanja pozornosti lahko izgubite nadzor nad napravo.

2. Električna varnost

- a) Priključni vtič električnega orodja mora biti primeren za vtičnico. Vtiča ni dovoljeno spreminjati na noben način. Skupaj z zaščitno ozemljenimi električnimi orodji ne uporabljajte vtičev za prilagoditev. Nespremenjeni vtiči in primerne vtičnice zmanjšajo tveganje električnega udara.
- b) Izogibajte se telesnemu stiku z ozemljenimi površinami, kot so cevi, radiatorji, štedilniki in hladilniki. Če je vaše telo ozemljeno, je povečano tveganje zaradi električnega udara.
- c) Električna orodja ne izpostavljajte dežju ali vlagi. Vdor vode v električno napravo poveča tveganje električnega udara.
- d) Kabla ne uporabljajte za druge namene, na primer za prenašanje ali obešanje električnega orodja za kabel ali za vlečenje vtiča iz vtičnice. Kabla ne približujte virom vročine, olju, ostrim robovom ali premikajočim se delom naprave. Poškodovani ali zasukani kabli povečajo tveganje električnega udara.
- e) Če delate z električnim orodjem na prostem, uporabljajte samo podaljške kablov, ki jih je dovoljeno uporabljati na prostem. Uporaba podaljška kabla, primerne za uporabo na prostem, zmanjša tveganje električnega udara.

- f) Če uporabe električnega orodja v vlažni okolici ni mogoče preprečiti, uporabite zaščitno stikalo za okvarni tok. Uporaba zaščitnega stikala za okvarni tok zmanjša tveganje električnega udara.

3. Varnost oseb

- a) Bodite vedno pozorni, pazite, kaj počnete, dela z električnim orodjem se lotite premišljeno. Električnega orodja ne uporabljajte, ko ste utrujeni ali pod vplivom drog, alkohola ali zdravil. Če en sam trenutek nepazljivosti pri uporabi električnega orodja lahko privede do resnih telesnih poškodb.
- b) Nosite osebno zaščitno opremo in zmeraj uporabljajte tudi zaščitna očala. Uporaba osebne zaščitne opreme, kot je maska za zaščito pred prahom, nedrseči zaščitni čevlji, zaščitna čelada ali zaščita sluha, odvisno od vrste in uporabe električnega orodja zmanjša tveganje telesnih poškodb.
- c) Izogibajte se nehotenemu zagonu naprave. Prepričajte se, da je električno orodje izključeno, preden ga priključite na vir električnega toka in/ali akumulator, ga dvignete ali prenašate. Če pri prenašanju električnega orodja s prstom pritiskate na stikalo ali že vklopljeno napravo priključite na oskrbo s tokom, lahko to privede do nezgod.
- d) Pred vklopom električnega orodja odstranite nastavitvena orodja ali izvijače. Orodje ali izvijač v vrtečem se delu naprave lahko privede do telesnih poškodb.
- e) Izogibajte se neobičajni drži telesa. Poskrbite za varen položaj in vedno ohranjajte ravnotežje. Tako lahko električno orodje še posebej v nepričakovanih situacijah bolje nadzorujete.
- f) Nosite primerna oblačila. Ne nosite ohlapnih oblačil ali nakita. Lase, oblačila in rokavice imejte zunaj dosega premikajočih se delov. Premikajoči se deli lahko zagrabijo ohlapna oblačila, nakit ali dolge lase.

- g) Če lahko vgradite naprave za sesanje ali prestrezanje praha, se prepričajte, da so te priključene in se uporabljajo pravilno. Uporaba naprave za sesanje praha lahko zmanjša nevarnost zaradi praha.

4. Uporaba in ravnanje z električnim orodjem

- a) Naprave ne preobremenjujte. Za svoje delo uporabljajte primerno električno orodje. Delo s primernim električnim orodjem v navedenem območju moči je boljše in varnejše.
- b) Ne uporabljajte električnih orodij z okvarjenim stikalom. Električno orodje, ki ga ni mogoče vklopiti ali izklopiti, je nevarno in ga je treba popraviti.
- c) Potegnite vtič iz vtičnice in/ali odstranite akumulator, preden začnete izvajati nastavitve naprave, menjavati njene dele in preden napravo odložite. Ta previdnostni ukrep prepreči nehoteni zagon električnega orodja.
- d) Ko električnih orodij ne uporabljate, jih hranite zunaj dosega otrok. Naprave naj ne uporabljajo osebe, ki z uporabo niso seznanjene ali niso prebrale teh navodil. Električna orodja so nevarna, če jih uporabljajo neizkušene osebe.
- e) Električna orodja skrbno vzdržujte. Preverjajte, ali premični deli naprave delujejo brezhibno in niso zatakneni, ali deli niso odlomljeni ali tako poškodovani, da je ovirano delovanje električnega orodja. Pred uporabo naprave poskrbite za popravilo poškodovanih delov. Veliko nezgod nastane zaradi slabo vzdrževanih električnih orodij.
- f) Rezalna orodja vzdržujte ostra in čista. Skrbno vzdrževana rezalna orodja z ostrimi rezili se manj zatikajo in so lažje vodljiva.
- g) Električno orodje, pribor, delovno orodje itd. uporabljajte v skladu s temi navodili. Pri tem upoštevajte delovne pogoje in vrsto opravila, ki ga izvajate. Uporaba električnih orodij za nepredvidene namene lahko privede do nevarnih situacij.

5. Uporaba in ravnanje z akumulatorskim orodjem

- a) Akumulatorje polnite samo s polnilniki, ki jih priporoča proizvajalec. Če polnilnik, ki je namenjen za določeno vrsto akumulatorjev, uporabljate z drugimi vrstami akumulatorjev, obstaja nevarnost požara.
- b) V električnih orodjih uporabljajte samo zanje predvidene akumulatorje. Uporaba drugih akumulatorjev lahko privede do poškodb in nevarnosti požara.
- c) Akumulator, ki ga ne uporabljate, hranite stran od pisarniških sponk, kovancev, ključev, žebeljev, vijakov ali drugih manjših kovinskih predmetov, ki bi lahko povzročili premostitev kontaktov. Kratek stik med kontakti akumulatorja lahko povzroči opekline ali ogenj.
- d) Ob napačni uporabi lahko iz akumulatorja izteče tekočina. Preprečite stik s to tekočino. Ob nenamernem stiku mesto sperite z vodo. Če pride tekočina v stik z očmi, poleg tega poiščite zdravniško pomoč. Iztekajoča akumulatorska tekočina lahko draži kožo ali povzroči opekline.
- e) Ne uporabljajte poškodovanih ali spremenjenih akumulatorjev. Poškodovani ali spremenjeni akumulatorji se lahko obnašajo nepredvidljivo in povzročijo požar, eksplozijo ali nevarnost telesnih poškodb.
- f) Akumulatorjev ne izpostavljajte ognju ali previsokim temperaturam. Ogenj ali temperatura nad 130 °C (265 °F) lahko povzročijo eksplozijo.
- g) Upoštevajte vsa navodila za polnjenje in akumulatorja ali akumulatorskega orodja nikoli ne polnite zunaj temperaturnega območja, navedenega v navodilih za uporabo. Napačno polnjenje ali polnjenje zunaj dovoljenega temperaturnega območja lahko uniči akumulator in poveča nevarnost požara.



PREVIDNO! NEVARNOST EKSPLOZIJE!

Nikoli ne polnite baterij, ki niso primerne za polnjenje.





Akumulator zaščitite

pred vročino, na primer tudi pred dolgotrajno neposredno sončno svetlobo, in ognjem, vodo ter vlago. Obstaja nevarnost eksplozije.

6. Servis

- Električno orodje dajte v popravilo samo usposobljenemu strokovnemu osebju, ki naj uporablja izključno originalne nadomestne dele. S tem zagotovite, da se ohrani varnost električnega orodja.
- Poškodovanih akumulatorjev nikoli ne vzdržujte. Vsakršno vzdrževanje akumulatorjev naj izvaja izključno proizvajalec ali pooblaščen servisna služba.

Posebna varnostna navodila za udarne vrtalnike

-  Nosite zaščito sluha. Vpliv hrupa lahko povzroči izgubo sluha.
- Uporabljajte dodatni ročaj, priložen napravi. Izguba nadzora lahko privede do poškodb.
- Napravo med delom, pri katerem lahko orodje naleti na skrite električne napeljave ali lastni električni kabel, držite za izolirane površine ročajev. Stik z napeljavo pod napestjo lahko povzroči prenos napetosti tudi na kovinske dele naprave in privede do električnega udara.
-  Nosite masko za zaščito pred prahom.

⚠ OPOZORILO! STRUPENI PRAH!

- Obdelava škodljivih/strupenih prahov predstavlja nevarnost za zdravje uporabnika ali oseb v bližini.

■ POZOR, NAPELJAVE! NEVARNOST!

Prepričajte se, da med delom z električnim orodjem ne morete naleteti na električne, plinske ali vodovodne napeljave. Pred začetkom vrtnanja ali zarezovanja v zid tega po potrebi preverite z iskalnikom napeljav.

Originalni pribor/dodatne naprave

- Uporabljajte samo pribor in dodatne naprave, ki so navedeni v navodilih za uporabo oziroma imajo pritrilne nastavke, skladne z napravo.

Varnostna navodila za polnilnike

- Otroci od 8. leta starosti naprej in osebe z zmanjšanimi telesnimi, zaznavnimi ali duševnimi sposobnostmi ali s pomanjkljivimi izkušnjami in znanjem smejo napravo uporabljati le pod nadzorom ali če so bili poučeni o varni uporabi naprave in so razumeli nevarnosti, ki izhajajo iz njene uporabe. Otroci se z napravo ne smejo igrati. Otroci brez nadzora ne smejo čistiti ali opravljati uporabniškega vzdrževanja naprave.



Polnilnik je primeren samo za uporabo v notranjih prostorih.

⚠ OPOZORILO!

- Če je električni priključni kabel pri tej napravi poškodovan, ga mora zamenjati proizvajalec, njegova servisna služba ali podobno usposobljena oseba, da ne pride do nevarnosti.

Pred prvo uporabo

Polnjenje akumulatorja (glejte sliko A)

⚠ PREVIDNO!

- ▶ Preden akumulator **5** vzamete iz polnilnika oz. ga vstavite vanj, zmeraj potegnite električni vtič iz vtičnice.
- Akumulatorja **5** nikoli ne polnite, če je temperatura okolice pod 10 °C ali nad 40 °C.
- ◆ Akumulator **5** vtaknite v hitri polnilnik **15** (glejte sliko A).
- ◆ Električni vtič priključite v električno vtičnico. Lučka LED za nadzor **16** sveti rdeče in prikazuje postopek polnjenja.
- ◆ Zelena lučka LED za nadzor **17** vam sporoča, da je postopek polnjenja zaključen in je akumulator **5** pripravljen za uporabo.
- ◆ Akumulator **5** vstavite v napravo.

Vstavljanje/odstranjevanje akumulatorja

Vstavljanje akumulatorja

- ◆ Preklopnik smeri vrtenja **3** potisnite v srednji položaj (zapora). Akumulator **5** vstavite v ročaj, tako da se zaskoči.

Odstranitev akumulatorja

- ◆ Pritisnite tipko za sprostitvev **4** in odstranite akumulator **5**.

Preverjanje stanja akumulatorja

- ◆ Stanje akumulatorja preverite tako, da pritisnete tipko za stanje akumulatorja **6**. Stanje oziroma preostala kapaciteta se prikaže na lučki LED akumulatorja **7** takole:
ZELENA/RDEČA/ORANŽNA = napolnjen do konca/največja moč
RDEČA/ORANŽNA = srednje napolnjen/srednja moč
RDEČA = skoraj prazen – akumulator napolnite

Začetek uporabe

Dodatni ročaj

OPOMBA

- ▶ Zaradi varnosti smete napravo uporabljati le z nameščenim dodatnim ročajem **10**.
- ◆ Dodatni ročaj **10** sprostite z obratom v smeri urnega kazalca (glejte zloženo stran).
- ◆ Dodatni ročaj **10** obrnite v zeleni položaj.
- ◆ Znova zategnite dodatni ročaj **10** v novem položaju z obratom v nasprotni smeri urnega kazalca.

Globinski prislon

- ◆ Odvijte vrtljivi vijak za globinski prislon **13**.
- ◆ Globinski prislon **14** vstavite v dodatni ročaj **10**.
- ◆ Pazite, da bodo zobje globinskega prislona **14** usmerjeni navzdol.
- ◆ Globinski prislon **14** povlecite toliko ven, da bo razdalja med konico svedra in konico globinskega prislona ustrezala zeleni globini vrtenja.
- ◆ Trdno privijte vrtljivi vijak za globinski prislon **13**, da tako pritrdite globinski prislon **14**.

Orodje/vpenjalna glava

- ◆ Držalo za orodje ① namažite z malo pred vstavljanjem orodja.
- ◆ Orodje povlecite in preverite, ali je dobro pritrjeno. Orodje ima določeno radialno zračnost, ki je neizogibna zaradi vrste sistema.

Odstranjevanje orodja

- ◆ Zaporno pušo ⑫ povlecite nazaj in orodje odstranite.

Uporaba





Izbira načina delovanja

⚠ OPOZORILO!

- ▶ Izbirnega stikala za funkcije ① ne preklonite, dokler se naprava popolnoma ne zaustavi. Preklop funkcije, ko se orodje še vrti, lahko napravo poškoduje.



Izbirno stikalo za funkcije

- ◆ Pritisnite in držite tipko za sprostitvev ⑩ za izbirno stikalo za funkcije ①. Obrnite izbirno stikalo za funkcije ① tako, da se zelena funkcija zaskoči ob oznaki puščice:

Funkcija	Simbol
Vrtanje	
Udarno vrtanje	
Spreminjanje položaja dleta	
Klesanje	

Spreminjanje položaja dleta

S to funkcijo lahko orodje za klesanje obrnete v potrebni položaj.

- ◆ Obrnite izbirno stikalo za funkcije ① v položaj .
- ◆ Obrnite orodje v nastavku za orodje ⑪ v potrebni položaj.
- ◆ Za klesanje obrnite izbirno stikalo za funkcije ① v položaj .

Izbira števila vrtljajev

S kolescem za izbiro števila vrtljajev ⑧ lahko pred začetkom dela izberete število vrtljajev: stopnja 1 (majhno število vrtljajev) do stopnje 6 (veliko število vrtljajev).

Pravilno nastavitvev ugotovite s praktičnim preizkusom:

- stopnje 3–6: veliko število vrtljajev: za udarno vrtanje/klesanje v betonu ali kamnu
- stopnje 1–3: majhno število vrtljajev: za vrtanje v jeklo ali les

Vklop in izklop

Vklop naprave

- ◆ Pritisnite stikalo za vklop/izklop ②.

Izklop naprave

- ◆ Spustite stikalo za vklop/izklop ②.

Preklop smeri vrtenja

- ◆ Smer vrtenja zamenjate tako, da preklonik smeri vrtenja ③ potisnete do konca v levo ali desno.

Vzdrževanje in čiščenje



OPOZORILO! NEVARNOST TELESNIH POŠKODB! Napravo pred vsemi deli na napravi izklopite in odstranite akumulator.

Naprava ne potrebuje vzdrževanja.

- Naprava mora biti zmeraj čista, suha in brez olja ali maziv.
- Za čiščenje ohišja uporabljajte suho krpo. Nikoli ne uporabljajte bencina, topil ali čistil, ki razžirajo umetne mase.
- V notranjost naprave ne smejo vdreti nobene tekočine.
- Nastavek za orodje 11 redno čistite.
- ◆ V ta namen povlecite zaporno pušo 12 nazaj in snemite zaščitni pokrov z nastavka za orodje 11.
- ◆ Pred vstavljanjem orodja nastavek za orodje 11 rahlo premažite.
- Če litij-ionski akumulator hranite dlje časa, morate redno preverjati njegovo napolnjenost. Najprimernejša napolnjenost je med 50 in 80 %. Akumulatorje je najbolje hraniti na hladnem in suhem.

OPOMBA

- Nenavedene nadomestne dele (npr. akumulatorje, stikala) lahko naročite pri našem telefonskem servisu.

⚠ OPOZORILO!

- Če je treba zamenjati priključno napeljavo, mora to izvesti proizvajalec ali njegov zastopnik, da ne pride do ogrožanja varnosti.

Odstranjevanje med odpadke



Embalaža je iz okolju prijaznih materialov in jo lahko oddate na lokalnih zbirališčih reciklažnih odpadkov.



Električnih orodij ne zavrzite med gospodinjske odpadke!

V skladu z evropsko direktivo 2012/19/EU je treba rabljena električna orodja zbirati ločeno in jih oddati za ekološko primerno predelavo.



Akumulatorjev ne odvrzite med gospodinjske odpadke!

Okvarjene ali izpraznjene akumulatorje je treba v skladu z Direktivo 2006/66/EC reciklirati. Akumulator in/ali napravo oddajte na javnih zbirališčih.

O možnostih odstranitve neuporabnih električnih orodij/akumulatorjev povprašajte pri svoji občinski ali mestni upravi.



Embalažo odložite med odpadke na okoljsko primeren način. Upoštevajte oznake na različnih embalažnih materialih in jih po potrebi ločite. Embalažni materiali so označeni s kraticami (a) in številkami (b) z naslednjim pomenom: 1–7: umetne snovi, 20–22: papir in karton, 80–98: sestavljeni materiali.



O možnostih za odstranitev odslužene izdelka vprašajte pri svoji občinski ali mestni upravi.

Proizvajalec

KOMPERNASS HANDELS GMBH

BURGSTRASSE 21

44867 BOCHUM

NEMČIJA

www.kompernass.com

Pooblaščeni serviser

SI Servis Slovenija

Tel.: 080080917

E-Mail: kompernass@lidl.si

IAN 364899_2101

Garancijski list

1. S tem garancijskim listom Kompernass Handels GmbH jamčimo, da bo izdelek v garancijskem roku ob normalni in pravilni uporabi brezhibno deloval in se zavezujemo, da bomo ob izpolnjenih spodaj navedenih pogojih odpravili morebitne pomanjkljivosti in okvare zaradi napak v materialu ali izdelavi oziroma po svoji presoji izdelek zamenjali ali vrnili kupnino.
2. Garancija je veljavna na ozemlju Republike Slovenije.
3. Garancijski rok za proizvod je 5 leta od datuma izročitve blaga. Datum izročitve blaga je razviden iz računa.
4. Kupec je dolžan okvaro javiti pooblaščenemu servisu oziroma se informirati o nadaljnjih postopkih na zgoraj navedeni telefonski številki. Svetujemo vam, da pred tem natančno preberete navodila o sestavi in uporabi izdelka.
5. Kupec je dolžan pooblaščenemu servisu predložiti garancijski list in račun, kot potrdilo in dokazilo o nakupu ter dnevu izročitve blaga.
6. V primeru, da proizvod popravilja nepooblaščen servis ali oseba, kupec ne more uveljavljati zahtevkov iz te garancije.
7. Vzroki za okvaro oziroma nedelovanje izdelka morajo biti lastnosti stvari same in ne vzroki, ki so zunaj proizvajalčeve oziroma prodajalčeve sfere. Kupec ne more uveljavljati

zahtevkov iz te garancije, če se ni držal priloženih navodil za sestavo in uporabo izdelka ali če je izdelek kakorkoli spremenjen ali nepravilno vzdrževan.

8. Jamčimo servis in rezervne dele še 3 leta po preteku garancijskega roka.
9. Obrabni deli oz. potrošni material so izvzeti iz garancije.
10. Vsi potrebni podatki za uveljavljanje garancije se nahajajo na dveh ločenih dokumentih (garancijski list, račun).
11. Ta garancija proizvajalca ne izključuje pravic potrošnika, ki izhajajo iz odgovornosti prodajalca za napake na blagu.

Garancijska doba ne velja pri

- normalnem zmanjšanju kapacitete akumulatorja,
- poslovni rabi izdelka,
- poškodbam ali spremembi izdelka s strani stranke,
- neupoštevanju predpisov o varnosti in vzdrževanju, napačne uporabe,
- poškodbah zaradi naravnih nesreč.

Za akumulatorje serije X 20 V Team dobite tri leta garancije od datuma nakupa.

Prodajalec

Lidl Slovenija d.o.o. k.d., Pod lipami 1,
SI-1218 Komenda

OPOMBA

- ▶ Pri orodjih Parkside nam pošljite samo pokvarjeni izdelek brez pribora (npr. akumulatorja, kovčka za shranjevanje, montažnega orodja itd.).

⚠ OPOZORILO!

- ▶ Naprave dajte v popravilo samo servisni službi ali strokovnjaku za elektrotehniko, ki naj uporablja le originalne nadomestne dele. S tem zagotovite, da se ohrani varnost naprave.
- ▶ Zamenjavo vtiča ali priključne napeljave zmeraj prepustite proizvajalcu naprave ali njegovi servisni službi. S tem zagotovite, da se ohrani varnost naprave.

Izvirna izjava o skladnosti

Mi, podjetje KOMPERNASS HANDELS GMBH, odgovorna oseba za dokumentacijo: gospod Semi Uguzlu, BURGSTR. 21, 44867 BOCHUM, Nemčija, izjavljamo, da je ta izdelek v skladu z naslednjimi standardi, standardiziranimi dokumenti in direktivami ES:

Direktiva o strojih
(2006/42/EC)

Direktiva o elektromagnetni združljivosti
(2014/30/EU)

Direktiva o omejevanju uporabe nevarnih snovi
(2011/65/EU)*

* Za izdajo te izjave o skladnosti je odgovoren izključno proizvajalec. Zgoraj opisani predmet izjave izpolnjuje predpise Direktive 2011/65/EU Evropskega parlamenta in Sveta z dne 8. junija 2011 o omejevanju uporabe nekaterih nevarnih snovi v električni in elektronski opremi.

Uporabljeni harmonizirani standardi

EN 60745-1:2009/A11:2010

EN 60745-2-6:2010

EN 60335-1:2012/A2:2019

EN 60335-2-29:2004/A11:2018

EN 62233:2008

EN 55014-1:2017/A11:2020

EN 55014-2:2015

EN 61000-3-2:2014

EN IEC 61000-3-2:2019

EN 61000-3-3:2013

EN 61000-3-3:2013/A1:2019

EN 50581:2012

Oznaka tipa stroja: Akumulatorsko kombinirano kladivo 20 V PKHAP 20-Li A1

Leto izdelave: 4-2021

Serijska številka: IAN 364899_2101

Bochum, 11. 6. 2021



Semi Uguzlu

- vodja kakovosti -

Pridržujemo si pravico do tehničnih sprememb zaradi razvoja.

Naročanje nadomestnega akumulatorja

Če želite naročiti nadomestni akumulator za svojo napravo, lahko to udobno izvedete na internetu na naslovu www.kompernass.com ali po telefonu.

Ta izdelek bo zaradi omejene zaloge morda v kratkem času razprodan.



OPOMBA

- ▶ V nekaterih državah spletno naročanje nadomestnih delov ni mogoče.
V tem primeru pokličite servisno številko.

Telefonsko naročilo

SI Servis Slovenija Tel.: 080080917

Za zagotavljanje hitre obdelave naročila imejte za morebitna vprašanja pripravljeno številko artikla (npr. IAN 364899_2101) za svojo napravo.

Obsah

Úvod	14
Použití v souladu s určením	14
Zobrazené komponenty	14
Rozsah dodávky	14
Technické údaje	14
Obecné bezpečnostní pokyny pro elektrická nářadí	15
1. Bezpečnost na pracovišti	16
2. Elektrická bezpečnost	16
3. Bezpečnost osob	16
4. Manipulace s elektrickým nářadím a jeho použití	17
5. Použití akumulátorového nářadí a manipulace s ním	17
6. Servis	18
Bezpečnostní pokyny specifické pro vrtací kladiva	18
Originální příslušenství/originální přídavná zařízení	18
Bezpečnostní pokyny pro nabíječky	18
Před uvedením do provozu	19
Nabíjení akumulátoru (viz obr. A)	19
Vložení akumulátoru do přístroje/jeho vyjmutí z přístroje	19
Kontrola stavu akumulátoru	19
Uvedení do provozu	19
Přídavná rukojeť	19
Hloubkový doraz	19
Obsluha	20
Volba provozního režimu	20
Předvolba otáček	20
Zapnutí a vypnutí	20
Přepínání směru otáčení	20
Údržba a čištění	21
Likvidace	21
Záruka společnosti Kompernass Handels GmbH	22
Servis	23
Dovozce	23
Překlad originálu prohlášení o shodě	24
Objednávka náhradního akumulátoru	25
Telefonická objednávka	25

AKU KOMBINOVANÉ KLADIVO 20 V PKHAP 20-Li A1

Úvod



Blahopřejeme vám k zakoupení vašeho nového přístroje. Rozhodli jste se tím pro vysoce kvalitní výrobek. Návod k obsluze je součástí tohoto výrobku. Obsahuje důležité informace o bezpečnosti, použití a likvidaci. Před použitím výrobku se seznamte se všemi provozními a bezpečnostními pokyny. Výrobek používejte pouze předepsaným způsobem a pro uvedené oblasti použití. Při předávání výrobku třetím osobám předejte spolu s ním i tyto podklady.

Použití v souladu s určením

Přístroj je vhodný k následujícím:

- vrtání s přiklepem do cihel, betonu a kamene
- sekání do betonu, kamene a omítky
- vrtání do kamene, dřeva a kovu

Jakékoli jiné použití nebo úprava přístroje jsou považovány za použití v rozporu s určením a představují značné riziko úrazu.

Za škody, které vzniknou při použití v rozporu s určením, nenese výrobce odpovědnost. Přístroj není určen pro podnikatelské účely.

Zobrazené komponenty

- 1 přepínač funkcí
- 1a odblokovací tlačítko přepínače funkcí
- 2 vypínač
- 3 přepínač směru otáčení/zablokování
- 4 odjišťovací tlačítko akumulátoru
- 5 akumulátor*
- 6 tlačítko stavu akumulátoru
- 7 LED displej akumulátoru
- 8 stavěcí kolečko k předvolbě otáček
- 9 pracovní LED světlo
- 10 přídavná rukojeť
- 11 upínání nástroje s protiprachovou krytkou
- 12 zajišťovací pouzdro
- 13 otočný šroub pro hloubkový doraz
- 14 hloubkový doraz
- 15 rychlonabíječka*
- 16 červená LED kontrolka nabíjení
- 17 zelená LED kontrolka nabíjení
- 18 tuk

Rozsah dodávky

- 1 aku kombinované kladivo 20 V
- 1 přídavná rukojeť
- 1 kovový hloubkový doraz
- 1 přenosný kufrík
- 50 g tuk
- 1 návod k obsluze

Technické údaje

Aku kombinované kladivo 20 V PKHAP 20-Li A1

Domezovací napětí	20 V --- (stejnoseměrný proud)
Otáčky naprázdno	n_0 0–950 min ⁻¹
Počet úderů	0–4700 min ⁻¹
Nárazová energie	3 J
Max. průměr vrtání	13 mm pro ocel 27 mm pro dřevo 24 mm pro beton

Akumulátor PAP 20 A3*

Typ	LITHIUM-IONTOVÝ
Domezovací napětí	20 V \equiv (stejnoseměrný proud)
Kapacita	4 Ah (80 Wh)
Články	10

Rychlonabíječka akumulátorů PLG 20 A3*

VSTUP/Input

Domezovací napětí	230–240 V \sim , 50 Hz (střídavý proud)
Domezovací příkon	120 W
Pojistka (vnitřní)	3,15 A $\frac{T3.15A}{\text{---}}$

VÝSTUP/Output

Domezovací napětí	21,5 V \equiv (stejnoseměrný proud)
Domezovací proud	4,5 A
Doba nabíjení	cca 60 min
Třída ochrany	II / \square (dvojitá izolace)

*AKUMULÁTOR A NABÍJEČKA NEJSOU SOUČÁSTÍ DODÁVKY



POZOR! Horký povrch.
Hrozí nebezpečí popálení.

Hodnota emisí hluku

Měřená hodnota zjištěna podle EN 60745.
Typická hladina hluku elektrického nářadí s hodnocením A je:

Vrtání s příklepem

Hladina akustického tlaku	$L_{pA} = 93,6$ dB (A)
Nejistota	K = 3 dB
Hladina akustického výkonu	$L_{WA} = 104$ dB (A)
Nejistota	K = 3 dB

Celková hodnota vibrací

Celkové hodnoty vibrací (součet vektorů tří směrů) stanoveny v souladu s EN 60745:

Vrtání s příklepem (hlavní rukojeť)

$$a_{h,AG} = 5,677 \text{ m/s}^2, K = 1,5 \text{ m/s}^2$$

(přídavná rukojeť)

$$a_{h,AG} = 6,334 \text{ m/s}^2, K = 1,5 \text{ m/s}^2$$

VÝSTRAHA!

- ▶ Hladina vibrací uvedená v tomto návodu byla měřena v souladu se standardizovanou metodou měření dle EN 60745 a lze ji použít ke srovnání přístrojů. Uvedenou hodnotu emise vibrací lze rovněž použít k předběžnému posouzení expozice. Hladina vibrací se mění v závislosti na použití elektrického nářadí a může být v některých případech vyšší než hodnota uvedená v tomto návodu.

UPOZORNĚNÍ

- ▶ Snažte se udržovat zatížení vibracemi co nejnižší. Příklady opatření na snížení zatížení vibracemi je nošení rukavic při práci s nářadím a omezení doby práce s nářadím. Přitom se musí zohlednit všechny části provozního cyklu (například časy, kdy je elektrické nářadí vypnuté, a časy, kdy je sice zapnuté, ale běží bez zatížení).



Obecné bezpečnostní pokyny pro elektrická nářadí

VÝSTRAHA!

- ▶ **Přečtěte si veškerá bezpečnostní upozornění a pokyny.** Nedbalost při dodržování bezpečnostních upozornění a pokynů může vést k úrazu elektrickým proudem, k požáru a/nebo těžkým zraněním.

Veškerá bezpečnostní upozornění a pokyny uschovejte pro budoucí použití.

Pojem „elektrické nářadí“ používaný v bezpečnostních pokynech se vztahuje na elektrická nářadí napájená ze sítě (síťovým kabelem) a elektrická nářadí provozovaná s akumulátorem (bez síťového kabelu).

1. Bezpečnost na pracovišti

- a) Pracovní prostor udržujte v čistotě a dobře osvětlený. Nepořádek a neosvětlený pracovní prostor mohou vést k úrazům.
- b) S elektrickým nářadím nepracujte v prostředí ohroženém výbuchem, ve kterém se nachází hořlavé kapaliny, plyny nebo prach. Elektrické nářadí vytváří jiskry, od nichž se může vznítit prach nebo výpary.
- c) Nedovolte dětem ani jiným osobám, aby se přibližovaly k elektrickému nářadí v době, kdy ho používáte. V případě odvedení pozornosti můžete ztratit kontrolu nad přístrojem.

2. Elektrická bezpečnost

- a) Přípojná zástrčka elektrického nářadí musí odpovídat zásuvce. Zástrčka se nesmí žádným způsobem pozměňovat. **Nepoužívejte adaptérové zástrčky v kombinaci s uzemněným elektrickým nářadím.** Nepozměněné zástrčky a jim odpovídající zásuvky snižují riziko úrazu elektrickým proudem.
- b) Zabraňte kontaktu těla s uzemněnými povrchy, např. od trubek, topení, sporáků a chladničiek. Je-li vaše tělo uzemněné, hrozí zvýšené riziko úrazu elektrickým proudem.
- c) Elektrická nářadí chraňte před deštěm a vlhkostí. Vniknutím vody do elektrického přístroje se zvyšuje riziko úrazu elektrickým proudem.
- d) **Nepoužívejte kabel v rozporu s jeho určením pro přenášení či zavěšování elektrického nářadí nebo k vytažování zástrčky ze zásuvky.** Udržujte kabel v dostatečné vzdálenosti od zdrojů vysoké teploty, oleje, ostrých hran nebo pohyblivých částí přístroje. Poškozené nebo zapletené kabely zvyšují riziko úrazu elektrickým proudem.
- e) Pokud pracujete s elektrickým nářadím venku, používejte pouze takové prodlužovací kabely, jež jsou schváleny i pro venkovní použití. Používáním prodlužovacího kabelu vhodného pro venkovní použití se snižuje riziko úrazu elektrickým proudem.

- f) Pokud nelze zabránit provozu elektrického nářadí ve vlhkém prostředí, používejte proudový chránič. Použitím proudového chrániče se snižuje riziko úrazu elektrickým proudem.

3. Bezpečnost osob

- a) **Budte stále pozorní, sledujte své počínání a k práci s elektrickým nářadím přistupujte s rozumem.** Elektrické nářadí nepoužívejte, jste-li unaveni nebo pod vlivem drog, alkoholu či léků. Jediný okamžik nepozornosti při používání elektrického nářadí může způsobit vážná zranění.
- b) **Noste osobní ochranné prostředky a vždy i ochranné brýle.** Nošením osobních ochranných prostředků jako je ochranná maska proti prachu, protiskluzová bezpečnostní obuv, ochranná přilba nebo ochrana sluchu, a to v závislosti na druhu a použití elektrického nářadí, se snižuje riziko zranění.
- c) **Zabraňte neúmyslnému uvedení přístroje do provozu. Než elektrické nářadí zapojíte do elektrické sítě a/nebo připojíte akumulátor nebo než nářadí zvednete či přenesete, ujistěte se, že je vypnuté.** Pokud máte při přenášení elektrického nářadí prst na vypínači, nebo pokud do sítě zapojíte již zapnutý přístroj, může dojít k úrazu.
- d) **Než elektrické nářadí zapnete, odstraňte seřizovací nástroje nebo šroubováky.** Pokud se nástroj nebo šroubovák nachází v otáčející se části přístroje, může to vést ke zraněním.
- e) **Vyhýbejte se nepřírozenému držení těla.** Zajistěte si bezpečnou stabilitu a neustále udržujte rovnováhu. Tak dokážete elektrické nářadí v neočekávaných situacích lépe kontrolovat.
- f) **Noste vhodný oděv. Nenoste volné oblečení ani šperky.** Vlasy, oděv a rukavice udržujte v bezpečné vzdálenosti od pohyblivých částí. Volný a nepřiléhavý oděv, šperky nebo dlouhé vlasy mohou být pohyblivými částmi zachyceny.
- g) **Pokud lze namontovat zařízení pro odsávání a zachytávání prachu, ujistěte se, zda jsou připojena a správně použita.** Použitím odsávání prachu se může snížit ohrožení prachem.

4. Manipulace s elektrickým nářadím a jeho použití

- a) **Přístroj nepřetěžujte.** Pro svou práci používejte elektrické nářadí vhodné k danému účelu. S vhodným elektrickým nářadím se vám bude v uvedeném výkonovém rozsahu pracovat lépe a bezpečněji.
- b) **Nepoužívejte elektrické nářadí, jehož spínač je vadný.** Elektrické nářadí, které se již nedá zapnout nebo vypnout, představuje nebezpečí a musí se opravit.
- c) **Před nastavováním nářadí, výměnou dílů příslušenství nebo odložením nářadí vytáhněte zástrčku ze zásuvky a/nebo vyjměte akumulátor.** Toto bezpečnostní opatření zabraňuje neúmyslnému spuštění elektrického nářadí.
- d) **Nepoužívaná elektrická nářadí uchovávejte mimo dosah dětí.** Nedovolte používat přístroj osobám, které s ním nejsou obeznámeny nebo které nečetly tento návod. Elektrické nářadí je nebezpečné, manipulují-li s ním nezkušené osoby.
- e) **Údržbu elektrických nářadí vykonávejte pečlivě.** Zkontrolujte, zda jsou v pořádku pohyblivé části přístroje a zda jim není bráněno v pohybu, zda nejsou některé součásti rozbité nebo natolik poškozené, že je funkčnost elektrického nářadí omezena. Poškozené části přístroje nechte před jeho použitím opravit. Řada úrazů má svou příčinu ve špatné údržbě elektrického nářadí.
- f) **Řezné nástroje udržujte v ostrém a čistém stavu.** Pečlivě udržované řezné nástroje s ostrými řeznými hranami se méně zasekávají a snáze se vedou.
- g) **Elektrické nářadí, příslušenství, výměnné nástroje atd. používejte dle těchto pokynů.** Zohledněte přitom pracovní podmínky a vykonávanou činnost. Použití elektrického nářadí k jiným než určeným účelům může vést ke vzniku nebezpečných situací.

5. Použití akumulátorového nářadí a manipulace s ním

- a) **Akumulátory nabíjejte pouze nabíječkami doporučenými výrobcem.** U nabíječky, která je určena pro určitý typ akumulátorů, hrozí nebezpečí vzniku požáru, je-li používána s jinými akumulátory.
- b) **V elektrickém nářadí používejte jen akumulátory pro ně určené.** Používání jiných akumulátorů může způsobit zranění a požár.
- c) **Nepoužívání akumulátor udržujte v dostatečné vzdálenosti od kancelářských sponek, mincí, klíčů, hřebíků, šroubů a jiných drobných kovových předmětů, které mohou způsobit přemostění kontaktů.** Zkrat mezi kontakty akumulátoru může způsobit popáleniny nebo požár.
- d) **Při nesprávném použití může z akumulátoru vytéct kapalina.** Zabraňte kontaktu s kapalinou baterie. Při náhodném kontaktu opláchněte zasazené místo vodou. Pokud kapalina vnikne do očí, vyhledejte lékařskou pomoc. Kapalina unikající z akumulátoru může způsobit podráždění pokožky nebo popáleniny.
- e) **Nepoužívejte poškozený nebo upravený akumulátor.** Poškozené nebo upravené akumulátory mohou reagovat nepředvídatelně a způsobit požár, výbuch nebo zranění.
- f) **Akumulátor nevystavujte ohni nebo příliš vysokým teplotám.** Oheň nebo teploty nad 130 °C (265 °F) mohou způsobit výbuch.
- g) **Dodržujte všechny pokyny k nabíjení a akumulátor nebo akumulátorový nástroj nikdy nenabíjejte mimo teplotní rozsah uvedený v návodu k obsluze.** Nesprávné nabíjení nebo nabíjení mimo přípustný rozsah teplot může vést ke zničení akumulátoru a zvýšit nebezpečí požáru.



POZOR! NEBEZPEČÍ VÝBUCHU!

Nikdy nenabíjejte baterie, které nejsou určeny k nabíjení.



max. 50°C





Chraňte akumulátor

před horkem, např. také před dlouhodobým slunečním zářením, ohněm, vodou a vlhkostí. Hrozí nebezpečí výbuchu.

6. Servis

- Nechte elektrické nářadí opravovat pouze kvalifikovaným odborným personálem a používejte jen originální náhradní díly. Tím zajistíte, že zůstane zachována bezpečnost elektrického nářadí.
- Nikdy neprovádějte údržbu u poškozených akumulátorů. Veškerou údržbu akumulátorů by měl provádět jen výrobce nebo autorizovaný zákaznický servis.

Bezpečnostní pokyny specifické pro vrtací kladiva

-  Noste ochranu sluchu. Působení hluku může vést ke ztrátě sluchu.
- Používejte s přístrojem dodanou přídatnou rukojeť. Ztráta kontroly může vést ke zraněním.
- Při práci, u které by mohlo dojít ke kontaktu nástroje se skrytými vodiči nebo s vlastním síťovým kabelem, držte přístroj pouze za izolované plochy rukojeti. Kontakt s vedením pod napětím může přenést napětí i na kovové díly přístroje, což může vést k zásahu elektrickým proudem.
-  Noste ochrannou masku proti prachu.

⚠ VÝSTRAHA! JEDOVATÝ PRACH!

- Zpracování škodlivého/jedovatého prachu představuje zdravotní riziko pro obslužný personál i pro osoby, které se zdržují poblíž.

■ POZOR, VEDENÍ! NEBEZPEČÍ!

Ujistěte se, že při práci s elektrickým nářadím nenarazíte na rozvody elektřiny, plynu nebo vody. Dříve než začnete vrtat do zdi nebo do ní dělat drážky, proveďte případně kontrolu hledačem vedení.

Originální příslušenství/originální přídavná zařízení

- Používejte pouze příslušenství a přídavná zařízení uvedená v návodu k obsluze, resp. taková, jejichž upínání je s přístrojem kompatibilní.

Bezpečnostní pokyny pro nabíječky

- Děti ve věku od 8 let a osoby s omezenými fyzickými, smyslovými nebo mentálními schopnostmi či nedostatkem zkušeností a znalostí mohou používat tento přístroj pouze tehdy, pokud jsou pod dohledem nebo byly poučeny o bezpečném používání přístroje a porozuměly z toho vyplývajícímu nebezpečí. Děti si nesmí s přístrojem hrát. Čištění a uživatelskou údržbu nesmí provádět děti bez dozoru.



Nabíječka je vhodná pouze pro provoz ve vnitřních prostorech.

⚠ VÝSTRAHA!

- Pokud se napájecí kabel tohoto přístroje poškodí, musí jej vyměnit výrobce, jeho zákaznický servis nebo obdobně kvalifikovaná osoba, aby se tak zabránilo nebezpečím.

Před uvedením do provozu

Nabíjení akumulátoru (viz obr. A)

⚠ OPATRNĚ!

- ▶ Než akumulátor vytáhnete z nabíječky, resp. ho do ní vložíte, vytáhněte vždy zástrčku ze sítě.
- Akumulátor 5 nikdy nenabíjejte, je-li okolní teplota nižší než 10 °C nebo vyšší než 40 °C.
- ◆ Zastrčte akumulátor 5 do rychlonabíječky 15 (viz obr. A).
- ◆ Zastrčte síťovou zástrčku do zásuvky. LED kontrolka 16 svítí červeně a indikuje nabíjení.
- ◆ Zelená LED kontrolka 17 signalizuje, že je nabíjení dokončeno a akumulátor 5 je připraven k použití.
- ◆ Zasuňte akumulátor 5 do přístroje.

Vložení akumulátoru do přístroje/ jeho vyjmutí z přístroje

Vložení akumulátoru

- ◆ Nastavte přepínač směru otáčení 3 do střední polohy (zablokování). Zasuňte akumulátor 5 do držadla.

Vyjmutí akumulátoru

- ◆ Stiskněte tlačítko pro uvolnění akumulátoru 4 a vyjměte akumulátor 5.

Kontrola stavu akumulátoru

- ◆ Pro kontrolu stavu akumulátoru stiskněte tlačítko stavu akumulátoru 6. Stav, resp. zbývající výkon se na LED displeji akumulátoru 7 zobrazí takto
ZELENÁ/ČERVENÁ/ORANŽOVÁ = maximální nabití/výkon
ČERVENÁ/ORANŽOVÁ = průměrné nabití/výkon
ČERVENÁ = slabé nabití - akumulátor nabíjete

Uvedení do provozu

Přídavná rukojeť

UPOZORNĚNÍ

- ▶ Z bezpečnostních důvodů smíte tento přístroj používat pouze s namontovanou přídavnou rukojeť 10.
- ◆ Uvolněte přídavnou rukojeť 10 otáčením ve směru hodinových ručiček (viz výklopná strana).
- ◆ Otočte přídavnou rukojeť 10 do požadované polohy.
- ◆ Utáhněte přídavnou rukojeť 10 v nové poloze opět otáčením proti směru hodinových ručiček.

Hlubkový doraz

- ◆ Povolte otočný šroub pro hlubkový doraz 13.
- ◆ Vsaďte hlubkový doraz 14 do přídavné rukojeti 10.
- ◆ Dbejte na to, aby ozubení hlubkového dorazu 14 ukazovalo dolů.
- ◆ Vytáhněte hlubkový doraz 14 natolik, aby vzdálenost mezi hrotem vrtáku a hrotem hlubkového dorazu odpovídala požadované hloubce vrtání.
- ◆ Utáhněte otočný šroub pro hlubkový doraz 13, abyste aretovali hlubkový doraz 14.

Nástroj/sklíčidlo

- ◆ Před vložením nástroje mírně namažte držák nástroje 11.
- ◆ Tahem za nástroj zkontrolujte dokonalé zajištění. Ze systémových důvodů má nástroj radiální vůli.

Vyjmutí nástroje

- ◆ Potáhněte zajišťovací pouzdro 12 dozadu a vyjměte nástroj.

Obsluha





Volba provozního režimu

VÝSTRAHA!

- ▶ Stiskněte přepínač funkcí **1** teprve tehdy, když se přístroj zcela zastaví. Přepnutím funkce při otáčejícím se nástroji se přístroj může poškodit.



Přepínač funkcí

- ◆ Stiskněte a podržte odblokovací tlačítko **1a** přepínače funkcí **1**. Otočte přepínač funkcí **1** tak, aby se požadovaná funkce zaaretovala na šipce:

Funkce	Symbol
Vrtání	
Vrtání s přiklepem	
Přestavení polohy sekáče	
Sekání	

Přestavení polohy sekáče

Pomocí této funkce můžete nástroj natočit pro sekání do požadované polohy.

- ◆ Otočte přepínač funkcí **1** do polohy .
- ◆ Natočte nástroj v upnutí nástroje **11** do požadované polohy.
- ◆ Pro sekání otočte přepínač funkcí **1** do polohy .

Předvolba otáček

Stavěcím kolečkem předvolby otáček **8** můžete předem nastavit otáčky. Stupeň 1 (nízké otáčky) až stupeň 6 (vysoké otáčky)

Správné nastavení zjistíte praktickým testem:

- stupeň 3-6: pro vrtání s přiklepem/sekání do betonu nebo kamene
- stupeň 1-3: nižší otáčky: pro vrtání do oceli nebo dřeva

Zapnutí a vypnutí

Zapnutí přístroje

- ◆ Stiskněte vypínač **2**.

Vypnutí přístroje

- ◆ Pusťte vypínač **2**.

Přepínání směru otáčení

- ◆ Směr otáčení změňte stisknutím přepínače směru otáčení **3** směrem doprava, resp. doleva.

Údržba a čištění



VÝSTRAHA! NEBEZPEČÍ ZRANĚNÍ!
Přístroj před jakoukoli prací na něm vypněte a vyjměte akumulátor.

Přístroj je bezúdržbový.

- Přístroj musí být vždy čistý, suchý a zbavený oleje a maziv.
- K čištění povrchu používejte suchý hadřík. Nikdy nepoužívejte benzin, rozpouštědla nebo čisticí prostředky, které narušují umělou hmotu.
- Do přístroje se nesmí dostat žádné kapaliny.
- Čistěte pravidelně upnutí nástroje ①.
- ◆ Za tímto účelem potáhněte zajišťovací pouzdro ⑫ dozadu a stáhněte protiprachovou krytku z upnutí nástroje ①.
- ◆ Před nasazením nástroje lehce namažte upnutí nástroje ①.
- Pokud je nutné lithium-iontový akumulátor skladovat po delší dobu, musí se pravidelně kontrolovat stav jeho nabití. Optimální stav nabití je mezi 50 % a 80 %. Optimální skladovací klima je chladné a suché.

UPOZORNĚNÍ

- Neuvedené náhradní díly (jako např. akumulátory, spínače) můžete objednat přes naši servisní a poradenskou linku.

⚠ VÝSTRAHA!

- Pokud je nutná výměna připojovacího kabelu, musí ji provést výrobce nebo jeho zástupce, aby se zabránilo ohrožení bezpečnosti.

Likvidace



Obal se skládá z ekologických materiálů, které můžete zlikvidovat v komunálních sběrných recyklačních dvorech.



Nevyhazujte elektrické nářadí do domovního odpadu!

V souladu s evropskou směrnicí č. 2012/19/EU musí být opotřebovaná elektrická nářadí shromažďována odděleně a odevzdána k ekologické recyklaci.



Akumulátory nevyhazujte do domovního odpadu!

Vadné nebo spotřebované akumulátory se musí recyklovat podle směrnice č. 2006/66/EC. Akumulátor a/nebo přístroj odevzdejte do příslušných sběrů.

O možnostech likvidace vysloužilých elektrických nářadí/akumulátorů se informujte u svého obecního či městského úřadu.



Obal zlikvidujte ekologicky. Dbejte na označení na různých obalových materiálech a v případě potřeby tyto obaly roztřídte. Obalové materiály jsou označeny zkratkami (a) a číslicemi (b) s následujícím významem: 1–7: plasty, 20–22: papír a lepenka, 80–98: kompozitní materiály.



Informace o možnostech likvidace vysloužilého výrobku vám podá správa vašeho obecního nebo městského úřadu.

Záruka společnosti Kompernass Handels GmbH

Vážená zákaznice, vážený zákazník,

na tento přístroj získáváte záruku v trvání 5 let od data zakoupení. V případě závad na tomto výrobku máte zákonná práva vůči prodejci výrobku. Tato zákonná práva nejsou omezena naší níže uvedenou zárukou.

Záruční podmínky

Záruční doba začíná plynout dnem nákupu. Dobře uschovejte pokladní doklad. Tento doklad je potřebný jako důkaz o koupi.

Pokud se do 5 let od data zakoupení tohoto výrobku vyskytne vada materiálu nebo výrobní závada, pak vám podle našeho uvážení výrobek zdarma opravíme, vyměníme nebo uhradíme kupní cenu. Předpokladem této záruky je, že bude během 5leté lhůty předložen vadný přístroj a doklad o koupi (pokladní doklad) a stručně se popíše, v čem závada spočívá a kdy se vyskytla.

Vztahuje-li se na závadu naše záruka, obdržíte zpět buď opravený nebo nový produkt. Opravou nebo výměnou výrobku nezačne plynout nová záruční doba.

Na akumulátor řady X 20 V Team 3 získáváte záruku v trvání 3 let od data zakoupení.

Záruční doba a zákonné nároky vyplývající ze závad

Záručním plněním se záruční doba neprodlužuje. To platí i pro vyměněné a opravené součásti. Poškození nebo vady vyskytující se případně již při nákupu se musí oznámit ihned po vybalení. Po uplynutí záruční doby podléhají veškeré opravy zpoplatnění.

Rozsah záruky

Přístroj byl vyroben pečlivě podle přísných směrnic kvality a před expedicí byl svědomitě vyzkoušen.

Záruka se vztahuje na materiálové nebo výrobní vady. Tato záruka se nevztahuje na součásti výrobku, které jsou vystaveny běžnému opotřebením, a proto je lze považovat za spotřební díly, nebo na poškození křehkých součástí, jako jsou např. spínače nebo díly, které jsou vyrobeny ze skla.

Tato záruka zaniká, pokud je výrobek poškozen, nebyl řádně používán nebo udržován. Pro zajištění správného používání výrobku se musí přesně dodržovat všechny pokyny uvedené v návodu k obsluze. Účelům použití a úkonům, které se v návodu k obsluze nedoporučují nebo se před nimi varuje, je třeba se bezpodmínečně vyhnout.

Výrobek je určen pouze pro soukromé účely a ne pro komerční použití. Při nesprávném a neodborném používání, při použití násilí a při zásazích, které nebyly provedeny našimi autorizovanými servisními provozovny, záruční nároky zanikají.

Záruční lhůta neplatí v těchto případech

- normální opotřebením kapacity akumulátoru
- komerční použití výrobku
- poškození nebo změna výrobku zákazníkem
- nedodržení bezpečnostních předpisů a předpisů údržby, chyby obsluhy
- škody vlivem přírodních živlů

Vyřízení v případě záruky

Pro zajištění rychlého Vaší žádosti postupujte podle následujících pokynů:

- Pro všechny dotazy mějte připraven pokladní listek a číslo výrobku (IAN) 364899_2101 jako doklad o koupi.
- Číslo výrobku naleznete na typovém štítku na výrobku, rytině na výrobku, na titulní straně návodu k obsluze (vlevo dole) nebo na nálepku na zadní nebo spodní straně výrobku.
- Pokud by se měly vyskytovat funkční vady nebo jiné závady, kontaktujte nejprve níže uvedené servisní oddělení **telefonicky** nebo **e-mailem**.
- Výrobek, zaevidovaný jako vadný výrobek pak můžete při přiložení dokladu o nákupu (pokladní listek) a při uvedení, v čem spočívá vada a kdy k ní došlo, poslat výrobek pro Vás bez poštovního na adresu, kterou Vám oznámí servis.



Na webových stránkách www.lidl-service.com si můžete stáhnout tyto a mnoho dalších příruček, videí o výrobku a instalační software.

Pomocí kódu QR se dostanete přímo na stránku servisu Lidl (www.lidl-service.com) a můžete pomocí zadání čísla výrobku (IAN) 364899_2101 otevřít svůj návod k obsluze.

UPOZORNĚNÍ

- ▶ U nástrojů Parkside zašlete, prosím, výlučně vadnou část bez příslušenství (např. akumulátor, úložný kufřík, montážní nářadí atd.).

⚠ VÝSTRAHA!

- ▶ **Nechte své přístroje opravit v servisní dílně nebo odborným elektrikářem a pouze za použití originálních náhradních dílů.** Tím se zajistí, že zůstane zachována bezpečnost přístroje.
- ▶ **Výměnu zástrčky nebo síťového kabelu svěřte vždy výrobcí přístroje nebo jeho zákaznickému servisu.** Tím se zajistí, že zůstane zachována bezpečnost přístroje.

Servis

CZ Servis Česko
Tel.: 800143873
E-Mail: kompernass@lidl.cz
IAN 364899_2101

Dovoze

Dbejte prosím na to, že následující adresa není adresou servisu. Kontaktujte nejprve uvedený servis.

KOMPERNASS HANDELS GMBH
BURGSTRASSE 21
44867 BOCHUM
NĚMECKO
www.kompernass.com

Překlad originálu prohlášení o shodě

My, společnost KOMPERNASS HANDELS GMBH, osoba odpovědná za dokumentaci: pan Semi Uguzlu, BURGSTR. 21, 44867 BOCHUM, Deutschland/Německo, tímto prohlašujeme, že tento výrobek je ve shodě s následujícími normami, normativními dokumenty a směrnicemi ES:

Směrnice o strojních zařízeních
(2006/42/EC)

Směrnice o elektromagnetické kompatibilitě
(2014/30/EU)

Směrnice o omezení používání nebezpečných látek (RoHS)
(2011/65/EU)*

* Výhradní odpovědnost za vystavení tohoto prohlášení o shodě nese výrobce. Výše popsany předmět prohlášení je v souladu s předpisy směrnice č. 2011/65/EU Evropského parlamentu a Rady z 8. června 2011 o omezení používání určitých nebezpečných látek v elektrických a elektronických zařízeních.

Použité harmonizované normy

EN 60745-1:2009/A11:2010

EN 60745-2-6:2010

EN 60335-1:2012/A2:2019

EN 60335-2-29:2004/A11:2018

EN 62233:2008

EN 55014-1:2017/A11:2020

EN 55014-2:2015

EN 61000-3-2:2014

EN IEC 61000-3-2:2019

EN 61000-3-3:2013

EN 61000-3-3:2013/A1:2019

EN 50581:2012

Typové označení stroje: Aku kombinované kladivo 20 V PKHAP 20-Li A1

Rok výroby: 04–2021

Sériové číslo: IAN 364899_2101

Bochum, 11.06.2021



Semi Uguzlu

- manažer kvality -

Technické změny ve smyslu dalšího vývoje jsou vyhrazeny.

Objednávka náhradního akumulátoru

Chcete-li si pro svůj přístroj objednat náhradní akumulátor, můžete to pohodlně vyřídit přes internet na adrese www.kompernass.com nebo telefonicky.

Tento výrobek by mohl být vzhledem k omezenému množství na skladě v krátkém čase vyprodán.



UPOZORNĚNÍ

- Objednávání náhradních dílů nelze v některých zemích provést online. V takovém případě kontaktujte servisní poradenskou linku.

Telefonická objednávka

CZ Servis Česko Tel.: 800143873

Aby bylo zaručeno rychlé zpracování Vaší objednávky, připravte si prosím pro všechny poptávky číslo výrobku (např. IAN 364899_2101). Číslo výrobku naleznete na typovém štítku nebo na titulním listu tohoto návodu.

Obsah

Úvod	28
Určené použitie	28
Zobrazené komponenty	28
Rozsah dodávky	28
Technické údaje	28
Všeobecné bezpečnostné pokyny pre elektrické náradie	29
1. Bezpečnosť na pracovisku	30
2. Elektrická bezpečnosť	30
3. Bezpečnosť osôb	30
4. Použitie elektrického náradia a manipulácia s ním	31
5. Používanie a manipulácia s akumulátorovým náradím	31
6. Servis	32
Bezpečnostné upozornenia špecifické pre vrtacie kladivá	32
Originálne príslušenstvo/prídavné zariadenia	32
Bezpečnostné upozornenia pre nabíjačky	33
Pred uvedením do prevádzky	33
Nabitie boxu s akumulátorom (pozri obr. A)	33
Vloženie/vybratie boxu s akumulátorom do/z prístroja	33
Kontrola stavu akumulátora	33
Uvedenie do prevádzky	33
Prídavná rukoväť	33
Hĺbkový doraz	34
Obsluha	34
Výber druhu prevádzky	34
Predvoľba otáčok	34
Zapnutie a vypnutie	34
Prepínanie smeru otáčania	35
Údržba a čistenie	35
Likvidácia	35
Záruka spoločnosti Kompnass Handels GmbH	36
Servis	37
Dovozca	37
Preklad originálneho vyhlásenia o zhode	38
Objednanie náhradného akumulátora	39
Telefonická objednávka	39

AKU KOMBINOVANÉ KLADIVO 20 V PKHAP 20-Li A1

Úvod



Srdečne vám gratulujeme ku kúpe vášho nového prístroja. Touto kúpou ste sa rozhodli pre výrobok vysokej kvality. Návod na obsluhu je súčasťou tohto výrobku. Obsahuje dôležité upozornenia týkajúce sa bezpečnosti, používania a likvidácie. Pred použitím výrobku sa oboznámte so všetkými pokynmi na obsluhu a bezpečnostnými pokynmi. Výrobok používajte iba podľa opisu a v uvedených oblastiach použitia. Pri postúpení výrobku tretej osobe odovzdajte spolu s ním aj všetky podklady.

Určené použitie

Prístroj je vhodný na:

- príklepové vrtanie do tehál, betónu a kameniva
- sekание do betónu, kameňa a omietky
- vrtanie do kameniva, dreva a kovu

Akýkoľvek iný spôsob používania alebo zmeny prístroja sa považujú za používanie v rozpore s určením a skrýva značné nebezpečenstvá úrazu.

Za škody vzniknuté v dôsledku použitia v rozpore s určením výrobca nepreberá žiadnu zodpovednosť. Prístroj nie je určený na komerčné použitie.

Zobrazené komponenty

- 1 Voličový spínač funkcií
- 1a Uvoľňovacie tlačidlo voličového spínača funkcií
- 2 Spínač ZAP/VYP
- 3 Prepínač smeru otáčania/poistka
- 4 Tlačidlo na uvoľnenie boxu s akumulátorom
- 5 Box s akumulátorom*
- 6 Tlačidlo stavu nabitia akumulátora
- 7 LED displej akumulátora
- 8 Nastavovacie koliesko na predvoľbu otáčok
- 9 Pracovné LED svetlo
- 10 Prídavná rukoväť
- 11 Uprnutie nástroja s ochranným krytom proti prachu
- 12 Blokovacie puzdro
- 13 Otočná skrutka pre hĺbkový doraz
- 14 Hĺbkový doraz
- 15 Rýchlonabíjačka*
- 16 Červená LED kontrolka nabíjania
- 17 Zelená LED kontrolka nabíjania
- 18 tuk

Rozsah dodávky

- 1 aku kombinované kladivo 20 V
- 1 prídavná rukoväť
- 1 kovový hĺbkový doraz
- 1 prenosný kufrík
- 50 g tuk
- 1 návod na obsluhu

Technické údaje

Aku kombinované kladivo 20 V PKHAP 20-Li A1

Dimenzačné napätie	20 V === (jednosmerný prúd)
Otáčky naprázdno	n_0 0–950 min ⁻¹
Frekvencia príklepov	0–4700 min ⁻¹
Energia rázu	3 J
Max. priemer vrtáka	13 mm na oceľ 27 mm na drevo 24 mm na betón

Akumulátor PAP 20 A3*

Typ	LÍTIUM-IÓNOVÝ
Dimenzačné napätie	20 V === (jednosmerný prúd)
Kapacita	4 Ah (80 Wh)
Články	10

Rýchlonabíjačka akumulátora PLG 20 A3*

VSTUP/Input

Dimenzačné napätie	230–240 V ~, 50 Hz (striedavý prúd)
Dimenzačný príkon	120 W
Poistka (vnútorná)	3,15 A 

VÝSTUP/Output

Dimenzačné napätie	21,5 V === (jednosmerný prúd)
Dimenzačný prúd	4,5 A
Doba nabíjania	cca 60 min
Trieda ochrany	II/□ (dvojitá izolácia)

*AKUMULÁTOR A NABÍJAČKA NIE SÚ
SÚČASŤOU DODÁVKY



POZOR! Horúci povrch. Hrozí
nebezpečenstvo popálenia.

Hodnota emisií hluku

Nameraná hodnota hluku zistená podľa EN 60745.
Vyhodnotená hodnota hladiny hluku A elektrického
nariadenia je typicky

Príklepové vrtanie

Hladina akustického tlaku	$L_{PA} = 93,6$ dB (A)
Neurčitost K	3 dB
Hladina akustického výkonu	$L_{WA} = 104$ dB (A)
Neurčitost K	3 dB

Celková hodnota vibrácií

Celkové hodnoty vibrácií (súčet vektorov troch
smernov) zisťované podľa EN 60745:

Príklepové vrtanie (hlavná rukoväť)

$$a_{h,AG} = 5,677 \text{ m/s}^2, K = 1,5 \text{ m/s}^2$$

(prídavná rukoväť)

$$a_{h,AG} = 6,334 \text{ m/s}^2, K = 1,5 \text{ m/s}^2$$

VÝSTRAHA!

- Hladina vibrácií uvedená v týchto inštrukciách bola meraná v súlade s postupom merania uvedeným v norme EN 60745 a môže sa použiť na porovnanie prístrojov. Uvedená hodnota emisií vibrácií sa môže tiež použiť na predbežné odhadnutie času práce. Hladina vibrácií sa mení podľa používania elektrického náradia a v niektorých prípadoch môže byť väčšia ako hodnota uvedená v týchto pokynoch.

UPOZORNENIE

- Pokúste sa zaťaženie vibráciami udržať podľa možnosti na čo najnižšej hodnote. Príkladom opatrení na zníženie zaťaženia vibráciami je nosenie rukavíc pri používaní náradia a obmedzenie času práce. Musia sa pritom zohľadniť všetky podiely prevádzkového cyklu (napríklad časy, v priebehu ktorých je elektrické náradie vypnuté a časy, počas ktorých je náradie síce zapnuté, ale beží bez zaťaženia).



Všeobecné bezpečnostné pokyny pre elektrické náradie

VÝSTRAHA!

- Prečítajte si všetky bezpečnostné pokyny a upozornenia. Zanedbania pri dodržiavaní bezpečnostných pokynov a upozornení môžu mať za následok zásah elektrickým prúdom, požiar a/alebo ťažké poranenia.

Pre prípad budúceho použitia uschovajte všetky bezpečnostné pokyny a upozornenia.

Pojem „elektrické náradie“, používaný v bezpečnostných upozorneniach, sa vzťahuje na elektrické náradie napájané zo siete (so sieťovým káblom) a elektrické náradie prevádzkované s akumulátorom (bez sieťového kábla).

1. Bezpečnosť na pracovisku

- a) Udržiavajte svoje pracovisko v čistote a dobre osvetlené. Neporiadok a neosvetlené pracovné oblasti môžu viesť k úrazom.
- b) Nepracujte s elektrickým náradím na miestach s nebezpečenstvom výbuchu, na ktorých sa nachádzajú horľavé kvapaliny, plyny alebo prach. Z elektrického náradia vychádzajú iskry, ktoré môžu tento prach alebo výpary zapáliť.
- c) Počas používania elektrického náradia zabráňte prístupu deťom a iným osobám. Pri odvedení pozornosti môžete stratiť kontrolu nad prístrojom.

2. Elektrická bezpečnosť

- a) Pripájacia zástrčka elektrického náradia musí byť vhodná pre príslušnú zásuvku. Zástrčka sa nesmie žiadnym spôsobom modifikovať. Nepoužívajte sieťové adaptéry spoločne s elektrickým náradím, ktoré má ochranné uzemnenie. Nezmenené zástrčky a vhodné zásuvky znižujú riziko zásahu elektrickým prúdom.
- b) Vyvarujte sa telesnému kontaktu s uzemnenými povrchmi, ako sú potrubia, vykurovacie telesá, sporáky a chladničky. Ak je vaše telo uzemnené, hrozí zvýšené riziko zásahu elektrickým prúdom.
- c) Elektrické náradie chráňte pred dažďom alebo vlhkosťou. Vniknutie vody do elektrického náradia zvyšuje riziko úrazu elektrickým prúdom.
- d) Nepoužívajte kábel na iné účely, ako napr. na nosenie, zavesenie elektrického náradia alebo vyťahovanie zástrčky z elektrickej zásuvky. Udržiavajte kábel mimo zdrojov tepla, oleja, ostrých hrán alebo pohybujúcich sa častí prístroja. Poškodené alebo zamotané káble zvyšujú riziko úrazu elektrickým prúdom.

- e) Ak pracujete s elektrickým náradím vonku, používajte len také predlžovacie káble, ktoré sú schválené aj pre vonkajšie prostredie. Použitie predlžovacieho kábla vhodného do vonkajšieho prostredia zníži riziko úrazu elektrickým prúdom.
- f) Ak nie je možné zabrániť prevádzke elektrického náradia vo vlhkom prostredí, použite prúdový chránič. Použitie prúdového chrániča znižuje riziko zásahu elektrickým prúdom.

3. Bezpečnosť osôb

- a) Buďte vždy pozorní, sledujte čo robíte a pri práci s elektrickým náradím postupujte s rozvahou. Nepoužívajte elektrické náradie, ak ste unavení alebo ak ste pod vplyvom drog, alkoholu alebo liekov. Aj okamih nepozornosti pri používaní elektrického náradia môže spôsobiť vážne zranenia.
- b) Vždy noste osobné ochranné prostriedky a ochranné okuliare. Nosenie osobných ochranných prostriedkov, ako je maska proti prachu, protišmyková bezpečnostná obuv, ochranná prilba alebo ochrana sluchu, podľa druhu a použitia elektrického náradia, znižuje riziko poranení.
- c) Zabráňte neúmyselnému uvedeniu do prevádzky. Pred zapojením napájania elektrického náradia do siete a/alebo akumulátora a pred jeho zdvíhaním a prenášaním sa presvedčte, či je vypnuté. Ak máte pri prenášaní elektrického náradia prst na spínači, alebo ak prístroj zapojíte do zdroja elektrického prúdu zapnutý, môže to viesť k úrazom.
- d) Skôr než zapnete elektrické náradie, odstráňte nastavovacie náradie alebo skrutkovače. Náradie alebo kľúč, ktoré sa nachádzajú na otáčajúcej sa časti prístroja, môžu spôsobiť zranenia.
- e) Predchádzajte neprirodzenému držaniu tela. Majte pevný postoj a nepretržite udržiavajte rovnováhu. Takto môžete elektrické náradie lepšie kontrolovať v neočakávaných situáciách.

- f) Noste vhodný odev. Nenoste voľný odev ani šperky. Vlasy, odev a rukavice udržiavajte v bezpečnej vzdialenosti od pohyblivých dielov. Voľný odev, šperky alebo dlhé vlasy môžu byť zachytené pohybujúcimi sa časťami prístroja.
- g) Ak je možné namontovať zariadenia na odsávanie a zachytávanie prachu, presvedčte sa, či sú tieto zapojené a používané správne. Používanie odsávania prachu môže zredukovať ohrozenie prachom.
- f) Rezné nástroje udržiavajte ostré a čisté. Starostlivo udržiavané rezné nástroje s ostrými reznými hranami sa menej zasekávajú a ľahšie sa dajú viesť.
- g) Elektrické náradie, príslušenstvo, vložené nástroje atď. používajte v súlade s týmito inštrukciami. Zohľadnite pritom pracovné podmienky a činnosť, ktorú budete vykonávať. Použitie elektrického náradia na iný ako určený účel použitia môže mať za následok nebezpečné situácie.

4. Použitie elektrického náradia a manipulácia s ním

- a) Prístroj nepreťažujte. Pre svoju prácu používajte len na tento účel určené elektrické náradie. So správnym elektrickým náradím pracujete lepšie a bezpečnejšie v uvedenom rozsahu jeho výkonu.
- b) Nepoužívajte elektrické náradie s poškodeným spínačom. Elektrické náradie, ktoré sa nedá zapnúť alebo vypnúť, je nebezpečné a musí sa opraviť.
- c) Pred akýmkoľvek nastavením, výmenou príslušenstva alebo pred odložením prístroja vytiahnite zástrčku z elektrickej zásuvky a/alebo odstráňte akumulátor. Toto preventívne opatrenie zabraňuje neúmyselnému spusteniu elektrického náradia.
- d) Nepoužívané elektrické náradie uschovávajú mimo dosahu detí. Nedovoľte používať prístroj osobám, ktoré s ním nie sú oboznámené alebo si neprečítali tieto pokyny. Elektrické náradie je nebezpečné, ak ho používajú neskúsené osoby.
- e) Elektrické náradie ošetrujte starostlivo. Skontrolujte, či pohyblivé diely fungujú správne, a nie sú zaseknuté, či niektoré diely nie sú zlomené alebo poškodené tak, že je obmedzená funkcia elektrického náradia. Pred použitím prístroja nechajte opraviť poškodené diely. Mnoho úrazov je spôsobených nedostatočnou údržbou elektrického náradia.

5. Používanie a manipulácia s akumulátorovým náradím

- a) Akumulátory nabíjajte len v nabíjačkách, ktoré odporúča výrobca. Pri nabíjačkách, ktoré sú vhodné pre určitý druh akumulátorov, hrozí nebezpečenstvo požiaru, ak sa použijú s inými akumulátormi.
- b) V elektrických náradiach používajte len akumulátory, určené na tento účel. Používanie iných akumulátorov môže viesť k úrazom a nebezpečenstvu požiaru.
- c) Nepoužívaný akumulátor nepribližujte ku kancelárskym sponkám, minciam, kľúčom, klincom, skrutkám a iným malým kovovým predmetom, ktoré by mohli spôsobiť premostenie kontaktov. Skrat medzi kontaktmi akumulátora môže spôsobiť popáleniny alebo požiar.
- d) Pri nesprávnom používaní môže z akumulátora vytekať kvapalina. Zabráňte kontaktu s touto kvapalinou. Po náhodnom kontakte miesto opláchnite vodou. Ak sa vám kvapalina dostane do očí, vyhľadajte dodatočne lekársku pomoc. Unikajúca akumulátorová kvapalina môže spôsobiť podráždenie kože alebo popáleniny.
- e) Nepoužívajte poškodený ani upravený akumulátor. Poškodené alebo upravené akumulátory sa môžu správať nepredvídateľne a viesť k požiaru, výbuchu alebo nebezpečenstvu poranenia.

- f) Akumulátor nevystavujte ohňu ani príliš vysokým teplotám. Oheň alebo teploty vyššie ako 130 °C (265 °F) môžu spôsobiť výbuch.
- g) Dodržiavajte všetky pokyny na nabíjanie a akumulátor alebo akumulátorové náradie nenabíjajte nikdy mimo rozsahu teplôt uvedeného v návode na obsluhu. Nesprávne nabíjanie alebo nabíjanie mimo prípustného rozsahu teplôt môže akumulátor zničiť a zvýšiť nebezpečenstvo požiaru.



POZOR! NEBEZPEČENSTVO VÝBUCHU! Nikdy nenabíjajte batérie, ktoré nie sú nabíjateľné.



Chráňte akumulátor

pred sálavým teplom, napr. aj pred trvalým slnečným žiarením, ohňom, vodou a vlhkosťou. Hrozí nebezpečenstvo výbuchu.

6. Servis

- a) Elektrické náradie smie opravovať len kvalifikovaný odborný personál a len za použitia originálnych náhradných dielov. Takto sa zabezpečí, že zostane zachovaná bezpečnosť elektrického náradia.
- b) Nikdy nevykonávajte údržbu na poškodených akumulátoroch. Akúkoľvek údržbu akumulátorov by mal vykonávať iba výrobca alebo splnomocnené zákaznícke servisy.

Bezpečnostné upozornenia špecifické pre vrtacie kladivá

-  Noste ochranu sluchu. Nadmerné pôsobenie hluku môže spôsobiť stratu sluchu.
- Používajte prídavnú rukoväť ktorá bola dodaná s prístrojom. Strata kontroly môže viesť k zraneniam.
- Keď vykonávate práce, pri ktorých by vložený nástroj mohol zasiahnuť skryté elektrické vedenia alebo vlastný sieťový kábel, uchopte prístroj za izolované úchopné plochy. Kontakt s elektrickým vedením, ktoré je pod napätím, môže viesť pod napätie aj kovové časti prístroja a spôsobiť zásah elektrickým prúdom.
-  Noste protiprachovú masku.

VÝSTRAHA! TOXICKÝ PRACH!

- ▶ Práca so škodlivým alebo toxickým prachom znamená ohrozenie zdravia obsluhy alebo osôb nachádzajúcich sa v jej blízkosti.
- **POZOR, VEDENIA! NEBEZPEČENSTVO!** Ubezpečte sa, že pri práci s elektrickým náradím nenarazíte na elektrické vedenia, vedenia plynu alebo vody. Pred vrtaním alebo drážkovaním do steny túto prípadne prekontrolujte detektorom vedení.

Originálne príslušenstvo/prídavné zariadenia

- Používajte len príslušenstvo a prídavné zariadenia, ktoré sú uvedené v návode na obsluhu, príp. ktorých upnutie je kompatibilné s prístrojom.

Bezpečnostné upozornenia pre nabíjačky

- Tento prístroj môžu používať deti staršie ako 8 rokov, ako aj osoby so zníženými fyzickými, zmyslovými alebo mentálnymi schopnosťami alebo s nedostatkom skúseností a vedomostí, ak sú pod dohľadom alebo ak boli o bezpečnom používaní prístroja poučené a pochopili z toho vyplývajúce nebezpečenstvá. Deti sa nesmú hrať s prístrojom. Deti nesmú vykonávať čistenie ani používateľskú údržbu bez dohľadu.



Nabíjačka je vhodná len na použitie v interiéri.

⚠ VÝSTRAHA!

- Ak sa prípojný sieťový kábel tohto prístroja poškodí, musí sa nechať vymeniť výrobcom alebo jeho zákaznickým servisom alebo podobne kvalifikovanou osobou, aby sa zabránilo ohrozeniam.

Pred uvedením do prevádzky

Nabitie boxu s akumulátorom (pozri obr. A)

⚠ POZOR!

- ▶ Vždy vyťahnite sieťovú zástrčku, skôr ako vyberiete box s akumulátorom ⑤ z nabíjačky, resp. ho vložíte do nabíjačky.
- Nikdy nenabíjajte box s akumulátorom ⑤, keď je teplota okolia nižšia ako 10 °C alebo vyššia ako 40 °C.
- ♦ Zastrčte box s akumulátorom ⑤ do rýchlonabíjačky ⑮ (pozri obr. A).
- ♦ Zastrčte sieťovú zástrčku do zásuvky. LED kontrolka ⑯ svieti na červeno a signalizuje proces nabíjania.

- ♦ Zelená LED kontrolka ⑰ vám signalizuje, že nabíjanie je ukončené a box s akumulátorom ⑤ je pripravený na použitie.

- ♦ Zasuňte box s akumulátorom ⑤ do prístroja.

Vloženie/vybratie boxu s akumulátorom do/z prístroja

Vloženie boxu s akumulátorom

- ♦ Prepnite prepínač smeru otáčania ③ do stredovej polohy (poistka).
Box s akumulátorom ⑤ zaistíte v rukováti.

Vybratie boxu s akumulátorom

- ♦ Stlačte tlačidlo na uvoľnenie ④ a vyberte box s akumulátorom ⑤.

Kontrola stavu akumulátora

- ♦ Na kontrolu stavu nabitia akumulátora stlačte tlačidlo stavu nabitia akumulátora ⑥. Stav nabitia alebo zvýšný výkon signalizuje LED displej akumulátora ⑦ nasledovne:
ZELENÁ/ČERVENÁ/ORANŽOVÁ = maximálne nabitie/maximálny výkon
ČERVENÁ/ORANŽOVÁ = stredné nabitie/stredný výkon
ČERVENÁ = nízka kapacita nabitia - nabití akumulátor

Uvedenie do prevádzky

Prídavná rukoväť

UPOZORNENIE

- ▶ Z bezpečnostných dôvodov sa tento prístroj môže používať len s namontovanou prídavnou rukoväťou ⑩.
- ♦ Povoľte prídavnú rukoväť ⑩ otáčaním v smere hodinových ručičiek (pozri vyklápaciu stranu).
- ♦ Otočte prídavnú rukoväť ⑩ do požadovanej polohy.
- ♦ Prídavnú rukoväť ⑩ v novej polohe znova pevne utiahnite otáčaním proti smeru hodinových ručičiek.

Hĺbkový doraz

- ◆ Uvoľnite otočnú skrutku pre hĺbkový doraz 13.
- ◆ Nasadíte hĺbkový doraz 14 do prídavnej rukoväte 10.
- ◆ Dbajte o to, aby ozubenie hĺbkového dorazu 14 smerovalo nadol.
- ◆ Hĺbkový doraz 14 vytiahnite natoľko, aby odstup medzi hrotom vrtáka a špičkou hĺbkového dorazu zodpovedal požadovanej hĺbke vrtania.
- ◆ Pevne zatočíte otočnú skrutku pre hĺbkový doraz 13, aby ste mohli aretovať hĺbkový doraz 14.

Nástroj/sklúčovadlo

- ◆ Pred vloženíím nástroja mierne držte držiak 11.
- ◆ Ťahaním nástroja prekontrolujte bezchybné zablokovanie. Nástroj má systémom podmienenú radiálnu vôľu.

Vybratie nástroja

- ◆ Blokované puzdro 12 ťahajte smerom dozadu a vyberte nástroj.

Obsluha

Výber druhu prevádzky

⚠ VÝSTRAHA!

- ▶ Stlačte voličový spínač funkcií 1 až vtedy, keď sa prístroj úplne zastaví. Prepínanie funkcie pri otáčajúcom sa nástroji môže poškodiť prístroj.

Voličový spínač funkcií

- ◆ Stlačte a podržte uvoľňovacie tlačidlo 1a voličového spínača funkcií 1. Voličový spínač funkcií 1 otáčajte tak, aby sa želaná funkcia zablokovala na označení šípky:

Funkcia	Symbol
Vrtanie	
Príklepové vrtanie	
Prestavenie pozície sekáča	
Vysekávajúce	

Prestavenie pozície sekáča

Pomocou tejto funkcie môžete otočiť nástroj do potrebnej pozície sekania.

- ◆ Otočte voličový spínač funkcií 1 do pozície
- ◆ Nástroj otáčajte v upnutí nástroja 11 do požadovanej pozície.
- ◆ Na sekanie otočte voličový spínač funkcií 1 do pozície

Predvoľba otáčok

Regulačným kolieskom predvoľby otáčok 8 môžete predvoliť počet otáčok. Stupeň 1 (nízke otáčky) až stupeň 6 (vysoké otáčky).

Správne nastavenie zistíte praktickým testom:

- Stupeň 3 – 6 vysoký počet otáčok na príklepové vrtanie/sekание do betónu alebo kameňa
- Stupeň 1 – 3 nízky počet otáčok na vrtanie do ocele alebo dreva

Zapnutie a vypnutie

Zapnutie prístroja

- ◆ Stlačte spínač ZAP/VYP 2.

Vypnutie prístroja

- ◆ Uvoľnite spínač ZAP/VYP 2.

Prepínanie smeru otáčania

- ♦ Smer otáčania zmeníte prepnutím prepínača smeru otáčania **3** doprava, príp. doľava.

Údržba a čistenie



VÝSTRAHA! NEBEZPEČENSTVO PORANENIA! Pred akýmkoľvek prácou na prístroji tento vypnite a vyberte z neho akumulátor.

Tento prístroj si nevyžaduje údržbu.

- Prístroj musí byť vždy čistý, suchý a bez oleja alebo mazacích tukov.
- Na čistenie telesa používajte suchú utierku. Nikdy nepoužívajte benzín, rozpúšťadlá alebo čistiace prostriedky, ktoré poškadzujú umelú hmotu.
- Do vnútra prístroja sa nesmú dostať žiadne tekutiny.
- Pravidelne čistíte upnutie nástroja **11**.
- ♦ Na tento účel potiahnite blokovacie puzdro **12** dozadu a odoberte ochranný kryt proti prachu z upnutia nástroja **11**.
- ♦ Pred vloženíím nástroja ľahko namastíte upnutie nástroja **11**.
- Pri dlhšom skladovaní lítiovo-iónového akumulátora musíte zaisťovať pravidelné kontroly jeho stavu nabitia. Optimálny stav nabitia je v rozsahu 50 % až 80 %. Na uskladnenie je optimálne chladné a suché prostredie.

UPOZORNENIE

- Neuvedené náhradné diely (ako napr. akumulátor, vypínač) si môžete objednať prostredníctvom poradenskej linky nášho servisu.

⚠ VÝSTRAHA!

- Ak je nevyhnutná výmena prípojného kábla, potom túto musí vykonať výrobca alebo ním poverený zástupca, aby nedošlo k ohrozeniu bezpečnosti.

Likvidácia



Obal sa skladá z ekologických materiálov, ktoré môžete zlikvidovať v miestnych zberných surovinách.



Elektrické náradie neodhadzujte do komunálneho odpadu!

V súlade s európskou smernicou č. 2012/19/EU sa opotrebované elektrické nástroje musia zberať oddelene a odovzdať za účelom ekologickej recyklácie.



Akumulátory neodhadzujte do komunálneho odpadu!

Chybné alebo opotrebované akumulátory sa musia recyklovať podľa smernice č. 2006/66/EC. Box s akumulátorom a/alebo prístroj odovzdajte cez ponúkané zberné zariadenia.

O možnostiach likvidácie opotrebovaných elektrických nástrojov/boxov s akumulátorom sa, prosím, informujte na obecnom alebo mestskom úrade.



Obal zlikvidujte ekologicky.

Dbajte na označenie na rôznych obalových materiáloch a triedte ich osobitne.

Obalové materiály sú označené skratkami (a) a číslicami (b) s nasledujúcim významom:

1–7: plasty, 20–22: papier a lepenka, 80–98: kompozitné materiály.



Informácie o možnostiach likvidácie výrobku, ktorý doslúžil, získate od svojej obecnej alebo mestskej samosprávy.

Záruka spoločnosti Kompernass Handels GmbH

Vážená zákazníčka, vážený zákazník,

Na tento prístroj máte záruku 5 rokov od dátumu zakúpenia. V prípade nedostatkov tohto výrobku máte voči jeho predajcovi práva vyplývajúce zo zákona. Tieto práva vyplývajúce zo zákona nie sú obmedzené našou nižšie uvedenou zárukou.

Záručné podmienky

Záručná doba začína plynúť dátumom zakúpenia. Pokladničný blok si dobre uschovajte. Bude potrebný ako dôkaz o zakúpení.

Ak v priebehu 5 rokov od dátumu zakúpenia tohto výrobku dôjde k chybe materiálu alebo výrobnéj chybe, výrobok vám – podľa nášho uváženia – bezplatne opravíme, vymeníme alebo uhradíme kúpnu cenu. Podmienkou tohto záručného plnenia je, aby ste počas 5-ročnej lehoty poškodený prístroj a doklad o zakúpení (pokladničný blok) predložili so stručným opisom, v čom spočíva nedostatok prístroja a kedy sa vyskytol.

Ak je chyba pokrytá našou zárukou, zašleme Vám späť opravený alebo nový výrobok. Opravou alebo výmenou výrobku nezačína plynúť žiadna nová záručná doba.

Na box s akumulátorom série X 20 V Team máte záruku 3 roky od dátumu zakúpenia.

Záručná doba a zákonné nároky na odstránenie chýb

Záručná doba sa záručným plnením nepredlži. To platí aj pre vymenené a opravené diely. Poškodenia a chyby zistené prípadne už pri kúpe, sa musia hlásiť okamžite po vybalení. Po uplynutí záručnej doby podliehajú prípadné opravy poplatku.

Rozsah záruky

Prístroj bol starostlivo vyrobený v súlade s prísnyimi smernicami kvality a pred dodaním bol svedomito preskúšaný.

Záručné plnenie sa vzťahuje na chyby materiálu alebo výrobné chyby. Táto záruka sa nevzťahuje na časti výrobku, ktoré sú vystavené bežnému opotrebovaniu a preto ich možno pokladať za rýchlo opotrebitelné diely, ani na poškodenia krehkých dielov, ako sú napríklad spínače alebo diely vyrobené zo skla.

Táto záruka zaniká v prípade poškodenia výrobku neodborným používaním alebo neodbornou údržbou. Na správne používanie výrobku sa musia presne dodržiavať všetky pokyny, uvedené v návode na obsluhu. Bezpodmienečne sa musí zabrániť použitiu alebo úkonom, ktoré sa v návode na obsluhu neodporúčajú alebo pred ktorými sa varuje.

Výrobok je určený len na súkromné použitie a nie na priemyselné používanie. Záruka zaniká pri nesprávnom a neodbornom zaobchádzaní, pri použití násilia a pri zásahoch, ktoré neboli vykonané našim autorizovaným servisom.

Záručná doba neplatí pri

- normálnom opotrebovaní kapacity akumulátora
- komerčnom používaní výrobku
- poškodení alebo zmene výrobku zákazníkom
- nerešpektovaní predpisov týkajúcich sa bezpečnosti a údržby, chybách obsluhy
- škodách v dôsledku elementárnych udalostí

Vybavenie v prípade záruky

Na zaručenie rýchleho vybavenia Vašej žiadosti postupujte podľa nasledujúcich pokynov:

- Na všetky otázky majte pripravený pokladničný doklad a číslo výrobku (IAN) 364899_2101 ako doklad o nákupe.
- Číslo výrobku nájdete na typovom štítku na výrobku, na gravúre na výrobku, na titulnej stránke návodu na obsluhu (dole vľavo) alebo ako nálepku na zadnej alebo spodnej strane výrobku.
- Ak dôjde k funkčným poruchám alebo iným nedostatkom, kontaktujte najprv nižšie uvedené servisné oddelenie **telefonicky** alebo **e-mailom**.
- Výrobok, zaevidovaný ako poruchový, môžete potom spolu s dokladom o nákupe (pokladničný blok) a uvedením popisu chyby a dátumu, kedy k nej došlo, bezplatne odoslať na adresu servisného strediska, ktorá Vám bude oznámená.



Na webovej stránke www.lidl-service.com si môžete stiahnuť tieto a mnoho ďalších príručiek, videá o výrobkoch a inštaláčny softvér.

Pomocou tohto QR-kódu sa dostanete priamo na stránku servisu Lidl (www.lidl-service.com) a pomocou zadania čísla výrobku (IAN) 364899_2101 otvoríte váš návod na obsluhu.

UPOZORNENIE

- Pri nástrojoch Parkside zašlite, prosím, výlučne chybný výrobok bez príslušenstva (napr. akumulátor, úložný kufrík, montážne náradie, atď.).

⚠ VÝSTRAHA!

- Opravy vašich prístrojov zverte servisnému stredisku alebo odbornému elektrikárovi a pri opravách použite iba originálne náhradné diely. Tým sa zaistí, že sa bezpečnosť prístroja zostane zachovaná.
- Výmenu zástrčky alebo sieťového kábla nechajte vykonať len výrobcom prístroja alebo jeho zákazníckym servisom. Tým sa zaistí, že sa bezpečnosť prístroja zostane zachovaná.

Servis

SK Servis Slovensko

Tel. 0850 232001

E-Mail: kompernass@lidl.sk

IAN 364899_2101

Dovozca

Majte na pamäti, že nižšie uvedená adresa nie je adresou servisného strediska. Najprv kontaktujte uvedené servisné stredisko.

KOMPERNASS HANDELS GMBH

BURGSTRASSE 21

44867 BOCHUM

NEMECKO

www.kompernass.com

Preklad originálneho vyhlásenia o zhode

My, spoločnosť KOMPERNASS HANDELS GMBH, zodpovedný za dokumentáciu: pán Semi Uguzlu, BURGSTR. 21, 44867 BOCHUM, Nemecko, týmto vyhlasujeme, že tento výrobok je v súlade s nasledovnými normami, normatívnymi dokumentmi a smernicami ES:

Smernica o strojových zariadeniach
(2006/42/EC)

Elektromagnetická kompatibilita
(2014/30/EU)

Smernica RoHS
(2011/65/EU)*

* Výhradnú zodpovednosť za vydanie tohto vyhlásenia o zhode nesie výrobca. Vyššie opísaný predmet vyhlásenia je v súlade s predpismi smernice č. 2011/65/EU Európskeho parlamentu a Rady z 8. júna 2011 o obmedzení používania určitých nebezpečných látok v elektrických a elektronických zariadeniach.

Použité harmonizované normy

EN 60745-1:2009/A11:2010
EN 60745-2-6:2010
EN 60335-1:2012/A2:2019
EN 60335-2-29:2004/A11:2018
EN 62233:2008
EN 55014-1:2017/A11:2020
EN 55014-2:2015
EN 61000-3-2:2014
EN IEC 61000-3-2:2019
EN 61000-3-3:2013
EN 61000-3-3:2013/A1:2019
EN 50581:2012

Typové označenie stroja: Aku kombinované kladivo 20 V PKHAP 20-Li A1

Rok výroby: 04–2021

Sériové číslo: IAN 364899_2101

Bochum, 11.06.2021



Semi Uguzlu
– Manažér kvality –

Technické zmeny v zmysle ďalšieho vývoja sú vyhradené.

Objednanie náhradného akumulátora

Náhradný akumulátor pre váš prístroj si môžete objednať buď pohodlne na internete na adrese www.kompernass.com, alebo telefonicky.

Tento výrobok sa z dôvodu obmedzených skladových zásob môže v krátkom čase vypredať.



UPOZORNENIE

- ▶ V niektorých krajinách nie je on-line objednávanie náhradných dielov dostupné. V takom prípade zavolajte na poradenskú linku.

Telefonická objednávka

SK Servis Slovensko Tel. 0850 232001

Na zaistenie rýchleho spracovania vašej objednávky si pripravte, prosím, číslo tovaru (napr. IAN 364899_2101) pridelené zariadeniu. Číslo tovaru nájdete na typovom štítku alebo na titulnej strane tohto návodu.

Inhaltsverzeichnis

Einleitung	42
Bestimmungsgemäßer Gebrauch.....	42
Abgebildete Komponenten.....	42
Lieferumfang.....	42
Technische Daten.....	42
Allgemeine Sicherheitshinweise für Elektrowerkzeuge	43
1. Arbeitsplatzsicherheit.....	44
2. Elektrische Sicherheit.....	44
3. Sicherheit von Personen.....	44
4. Verwendung und Behandlung des Elektrowerkzeugs.....	45
5. Verwendung und Behandlung des Akkuwerkzeugs.....	45
6. Service.....	46
Gerätespezifische Sicherheitshinweise für Bohrhämmer.....	46
Originalzubehör/-zusatzgeräte.....	46
Sicherheitshinweise für Ladegeräte.....	46
Vor der Inbetriebnahme	47
Akku-Pack laden (siehe Abb. A).....	47
Akku-Pack ins Gerät einsetzen/entnehmen.....	47
Akkuzustand prüfen.....	47
Inbetriebnahme	47
Zusatz-Handgriff.....	47
Tiefenanschlag.....	47
Bedienung	48
Betriebsart wählen.....	48
Drehzahl vorwählen.....	48
Ein- und ausschalten.....	48
Drehrichtung umschalten.....	48
Wartung und Reinigung	49
Entsorgung	49
Garantie der Kompernaß Handels GmbH	50
Service	51
Importeur	51
Original-Konformitätserklärung	52
Ersatz-Akku Bestellung	53
Telefonische Bestellung.....	53

AKKU-KOMBIHAMMER 20 V PKHAP 20-Li A1

Einleitung



Wir beglückwünschen Sie zum Kauf Ihres neuen Gerätes. Sie haben sich damit für ein hochwertiges Produkt entschieden.

Die Bedienungsanleitung ist Teil dieses Produkts. Sie enthält wichtige Hinweise für Sicherheit, Gebrauch und Entsorgung. Machen Sie sich vor der Benutzung des Produkts mit allen Bedien- und Sicherheitshinweisen vertraut. Benutzen Sie das Produkt nur wie beschrieben und für die angegebenen Einsatzbereiche. Händigen Sie alle Unterlagen bei Weitergabe des Produkts an Dritte mit aus.

Bestimmungsgemäßer Gebrauch

Das Gerät ist geeignet zum:

- Hammerbohren in Ziegel, Beton und Gestein
- Meißeln in Beton, Gestein und Verputz
- Bohren in Gestein, Holz und Metall

Jede andere Verwendung oder Veränderung des Gerätes gilt als nicht bestimmungsgemäß und birgt erhebliche Unfallgefahren.

Für aus bestimmungswidriger Verwendung entstandene Schäden übernimmt der Hersteller keine Haftung. Das Gerät ist nicht für den gewerblichen Einsatz bestimmt.

Abgebildete Komponenten

- 1 Funktionswahlschalter
- 1a Entriegelungstaste des Funktionswahlschalter
- 2 Ein-/Aus-Schalter
- 3 Drehrichtungsumschalter/Sperre
- 4 Taste zur Entriegelung des Akku-Packs
- 5 Akku-Pack*
- 6 Taste-Akkuzustand
- 7 Akku-Display-LED
- 8 Stellrad zur Drehzahlvorwahl
- 9 LED-Arbeitsleuchte
- 10 Zusatz-Handgriff
- 11 Werkzeugaufnahme mit Staubschutzkappe
- 12 Verriegelungshülse
- 13 Drenschraube für Tiefenanschlag
- 14 Tiefenanschlag
- 15 Schnell-Ladegerät*
- 16 Rote Ladekontroll-LED
- 17 Grüne Ladekontroll-LED
- 18 Fett

Lieferumfang

- 1 Akku-Kombihammer 20 V
- 1 Zusatz-Handgriff
- 1 Metalltiefenanschlag
- 1 Tragekoffer
- 50 g Fett
- 1 Bedienungsanleitung

Technische Daten

Akku-Kombihammer 20 V PKHAP 20-Li A1	
Bemessungsspannung	20 V --- (Gleichstrom)
Leerlaufdrehzahl	n_0 0–950 min ⁻¹
Schlagzahl	0–4700 min ⁻¹
Schlagenergie	3 J
Max. Bohrdurchmesser	13 mm für Stahl 27 mm für Holz 24 mm für Beton

Akku PAP 20 A3*

Typ	LITHIUM-IONEN
Bemessungsspannung	20 V \equiv (Gleichstrom)
Kapazität	4 Ah (80Wh)
Zellen	10

Akku-Schnellladegerät PLG 20 A3*

EINGANG/Input

Bemessungsspannung	230-240 V \sim , 50 Hz (Wechselstrom)
Bemessungsaufnahme	120 W
Sicherung (innen)	3,15 A 

AUSGANG/Output

Bemessungsspannung	21,5 V \equiv (Gleichstrom)
Bemessungsstrom	4,5 A
Ladedauer	ca. 60 min
Schutzklasse	II/  (Doppelisolierung)

* AKKU UND LADEGERÄT SIND NICHT IM LIEFERUMFANG ENTHALTEN



ACHTUNG! Heiße Oberfläche. Es besteht Verbrennungsfahr.

Geräuschemissionswert

Messwert für Geräusch ermittelt entsprechend EN 60745. Der A-bewertete Geräuschpegel des Elektrowerkzeugs beträgt typischerweise:

Bohrhämern

Schalldruckpegel	$L_{pA} = 93,6$ dB (A)
Unsicherheit	K = 3 dB
Schalleistungspegel	$L_{WA} = 104$ dB(A)
Unsicherheit	K = 3 dB

Schwingungsgesamtwert

Schwingungsgesamtwerte (Vektorsumme dreier Richtungen) ermittelt entsprechend EN 60745:

Bohrhämern

(Hauptgriff)	$a_{h,AG} = 5,677$ m/s ² , K = 1,5 m/s ²
(Zusatzhandgriff)	$a_{h,AG} = 6,334$ m/s ² , K = 1,5 m/s ²

WARNUNG!

- Der in diesen Anweisungen angegebene Schwingungspegel ist entsprechend einem in EN 60745 genormten Messverfahren gemessen worden und kann für den Gerätevergleich verwendet werden. Der angegebene Schwingungsemissionswert kann auch zu einer einleitenden Einschätzung der Aussetzung verwendet werden. Der Schwingungspegel wird sich entsprechend dem Einsatz des Elektrowerkzeugs verändern und kann in manchen Fällen über dem in diesen Anweisungen angegebenen Wert liegen.

HINWEIS

- Versuchen Sie, die Belastung durch Vibrationen so gering wie möglich zu halten. Beispielhafte Maßnahmen zur Verringerung der Vibrationsbelastung sind das Tragen von Handschuhen beim Gebrauch des Werkzeugs und die Begrenzung der Arbeitszeit. Dabei sind alle Anteile des Betriebszyklus zu berücksichtigen (beispielsweise Zeiten, in denen das Elektrowerkzeug abgeschaltet ist, und solche, in denen es zwar eingeschaltet ist, aber ohne Belastung läuft).



Allgemeine Sicherheitshinweise für Elektrowerkzeuge

WARNUNG!

- **Lesen Sie alle Sicherheitshinweise und Anweisungen.** Versäumnisse bei der Einhaltung der Sicherheitshinweise und Anweisungen können elektrischen Schlag, Brand und/oder schwere Verletzungen verursachen.

Bewahren Sie alle Sicherheitshinweise und Anweisungen für die Zukunft auf.

Der in den Sicherheitshinweisen verwendete Begriff „Elektrowerkzeug“ bezieht sich auf netzbetriebene Elektrowerkzeuge (mit Netzkabel) und auf akkubetriebene Elektrowerkzeuge (ohne Netzkabel).

1. Arbeitsplatzsicherheit

- a) Halten Sie Ihren Arbeitsbereich sauber und gut beleuchtet. Unordnung und unbeleuchtete Arbeitsbereiche können zu Unfällen führen.
- b) Arbeiten Sie mit dem Elektrowerkzeug nicht in explosionsgefährdeter Umgebung, in der sich brennbare Flüssigkeiten, Gase oder Stäube befinden. Elektrowerkzeuge erzeugen Funken, die den Staub oder die Dämpfe entzünden können.
- c) Halten Sie Kinder und andere Personen während der Benutzung des Elektrowerkzeugs fern. Bei Ablenkung können Sie die Kontrolle über das Gerät verlieren.

2. Elektrische Sicherheit

- a) Der Anschlussstecker des Elektrowerkzeuges muss in die Steckdose passen. Der Stecker darf in keiner Weise verändert werden. Verwenden Sie keine Adapterstecker gemeinsam mit schutzgeerdeten Elektrowerkzeugen. Unveränderte Stecker und passende Steckdosen verringern das Risiko eines elektrischen Schlages.
- b) Vermeiden Sie Körperkontakt mit geerdeten Oberflächen, wie von Rohren, Heizungen, Herden und Kühlschränken. Es besteht ein erhöhtes Risiko durch elektrischen Schlag, wenn Ihr Körper geerdet ist.
- c) Halten Sie Elektrowerkzeuge von Regen oder Nässe fern. Das Eindringen von Wasser in ein Elektrogerät erhöht das Risiko eines elektrischen Schlages.
- d) Zweckentfremden Sie das Kabel nicht, um das Elektrowerkzeug zu tragen, aufzuhängen oder um den Stecker aus der Steckdose zu ziehen. Halten Sie das Kabel fern von Hitze, Öl, scharfen Kanten oder sich bewegenden Geräteteilen. Beschädigte oder verwickelte Kabel erhöhen das Risiko eines elektrischen Schlages.
- e) Wenn Sie mit einem Elektrowerkzeug im Freien arbeiten, verwenden Sie nur Verlängerungskabel, die auch für den Außenbereich zugelassen sind. Die Anwendung eines für den Außenbereich geeigneten Verlängerungskabels verringert das Risiko eines elektrischen Schlages.

- f) Wenn der Betrieb des Elektrowerkzeuges in feuchter Umgebung nicht vermeidbar ist, verwenden Sie einen Fehlerstromschutzschalter. Der Einsatz eines Fehlerstromschutzschalters vermindert das Risiko eines elektrischen Schlages.

3. Sicherheit von Personen

- a) Seien Sie stets aufmerksam, achten Sie darauf, was Sie tun und gehen Sie mit Vernunft an die Arbeit mit einem Elektrowerkzeug. Benutzen Sie kein Elektrowerkzeug, wenn Sie müde sind oder unter dem Einfluss von Drogen, Alkohol oder Medikamenten stehen. Ein Moment der Unachtsamkeit beim Gebrauch des Elektrowerkzeuges kann zu ernsthaften Verletzungen führen.
- b) Tragen Sie persönliche Schutzausrüstung und immer eine Schutzbrille. Das Tragen persönlicher Schutzausrüstung wie Staubmaske, rutschfeste Sicherheitsschuhe, Schutzhelm oder Gehörschutz, je nach Art und Einsatz des Elektrowerkzeuges, verringert das Risiko von Verletzungen.
- c) Vermeiden Sie eine unbeabsichtigte Inbetriebnahme. Vergewissern Sie sich, dass das Elektrowerkzeug ausgeschaltet ist, bevor Sie es an die Stromversorgung und/oder den Akku anschließen, es aufnehmen oder tragen. Wenn Sie beim Tragen des Elektrowerkzeuges den Finger am Schalter haben oder das Gerät bereits eingeschaltet an die Stromversorgung anschließen, kann dies zu Unfällen führen.
- d) Entfernen Sie Einstellwerkzeuge oder Schraubenschlüssel, bevor Sie das Elektrowerkzeug einschalten. Ein Werkzeug oder Schlüssel, der sich in einem drehenden Geräteteil befindet, kann zu Verletzungen führen.
- e) Vermeiden Sie eine abnormale Körperhaltung. Sorgen Sie für einen sicheren Stand und halten Sie jederzeit das Gleichgewicht. Dadurch können Sie das Elektrowerkzeug in unerwarteten Situationen besser kontrollieren.
- f) Tragen Sie geeignete Kleidung. Tragen Sie keine weite Kleidung oder Schmuck. Halten Sie Haare, Kleidung und Handschuhe fern von sich bewegenden Teilen. Lockere Kleidung, Schmuck oder lange Haare können von sich bewegenden Teilen erfasst werden.

- g) Wenn Staubabsaug- und -auffangeinrichtungen montiert werden können, vergewissern Sie sich, dass diese angeschlossen sind und richtig verwendet werden. Die Verwendung einer Staubabsaugung kann Gefährdungen durch Staub verringern.

4. Verwendung und Behandlung des Elektrowerkzeugs

- a) Überlasten Sie das Gerät nicht. Verwenden Sie für Ihre Arbeit das dafür bestimmte Elektrowerkzeug. Mit dem passenden Elektrowerkzeug arbeiten Sie besser und sicherer im angegebenen Leistungsbereich.
- b) Benutzen Sie kein Elektrowerkzeug, dessen Schalter defekt ist. Ein Elektrowerkzeug, das sich nicht mehr ein- oder ausschalten lässt, ist gefährlich und muss repariert werden.
- c) Ziehen Sie den Stecker aus der Steckdose und/oder entfernen Sie den Akku, bevor Sie Geräteeinstellungen vornehmen, Zubehörteile wechseln oder das Gerät weglegen. Diese Vorsichtsmaßnahme verhindert den unbeabsichtigten Start des Elektrowerkzeuges.
- d) Bewahren Sie unbenutzte Elektrowerkzeuge außerhalb der Reichweite von Kindern auf. Lassen Sie Personen das Gerät nicht benutzen, die mit diesem nicht vertraut sind oder diese Anweisungen nicht gelesen haben. Elektrowerkzeuge sind gefährlich, wenn sie von unerfahrenen Personen benutzt werden.
- e) Pflegen Sie Elektrowerkzeuge mit Sorgfalt. Kontrollieren Sie, ob bewegliche Teile einwandfrei funktionieren und nicht klemmen, ob Teile gebrochen oder so beschädigt sind, dass die Funktion des Elektrowerkzeuges beeinträchtigt ist. Lassen Sie beschädigte Teile vor dem Einsatz des Gerätes reparieren. Viele Unfälle haben ihre Ursache in schlecht gewarteten Elektrowerkzeugen.
- f) Halten Sie Schneidwerkzeuge scharf und sauber. Sorgfältig gepflegte Schneidwerkzeuge mit scharfen Schneidkanten verklemmen sich weniger und sind leichter zu führen.

- g) Verwenden Sie Elektrowerkzeug, Zubehör, Einsatzwerkzeuge usw. entsprechend diesen Anweisungen. Berücksichtigen Sie dabei die Arbeitsbedingungen und die auszuführende Tätigkeit. Der Gebrauch von Elektrowerkzeugen für andere als die vorgesehenen Anwendungen kann zu gefährlichen Situationen führen.

5. Verwendung und Behandlung des Akkuwerkzeugs

- a) Laden Sie die Akkus nur mit Ladegeräten auf, die vom Hersteller empfohlen werden. Durch ein Ladegerät, das für eine bestimmte Art von Akkus geeignet ist, besteht Brandgefahr, wenn es mit anderen Akkus verwendet wird.
- b) Verwenden Sie nur die dafür vorgesehenen Akkus in den Elektrowerkzeugen. Der Gebrauch von anderen Akkus kann zu Verletzungen und Brandgefahr führen.
- c) Halten Sie den nicht benutzten Akku fern von Büroklammern, Münzen, Schlüsseln, Nägeln, Schrauben oder anderen kleinen Metallgegenständen, die eine Überbrückung der Kontakte verursachen könnten. Ein Kurzschluss zwischen den Akkukontakten kann Verbrennungen oder Feuer zur Folge haben.
- d) Bei falscher Anwendung kann Flüssigkeit aus dem Akku austreten. Vermeiden Sie den Kontakt damit. Bei zufälligem Kontakt mit Wasser abspülen. Wenn die Flüssigkeit in die Augen kommt, nehmen Sie zusätzlich ärztliche Hilfe in Anspruch. Austretende Akkufflüssigkeit kann zu Hautreizungen oder Verbrennungen führen.
- e) Benutzen Sie keinen beschädigten oder veränderten Akku. Beschädigte oder veränderte Akkus können sich unvorhersehbar verhalten und zu Feuer, Explosion oder Verletzungsgefahr führen.
- f) Setzen Sie einen Akku keinem Feuer oder zu hohen Temperaturen aus. Feuer oder Temperaturen über 130 °C (265 °F) können eine Explosion hervorrufen.

- g) Befolgen Sie alle Anweisungen zum Laden und laden Sie den Akku oder das Akkuzerkzeug niemals außerhalb des in der Betriebsanleitung angegebenen Temperaturbereichs. Falsches Laden oder Laden außerhalb des zugelassenen Temperaturbereichs kann den Akku zerstören und die Brandgefahr erhöhen.



VORSICHT! EXPLOSIONSGEFAHR!
Laden Sie nicht aufladbare Batterien niemals auf.



Schützen Sie den Akku vor Hitze, z. B. auch vor dauernder Sonneneinstrahlung, Feuer, Wasser und Feuchtigkeit. Es besteht Explosionsgefahr.

6. Service

- a) Lassen Sie Ihr Elektrowerkzeug nur von qualifiziertem Fachpersonal und nur mit Original-Ersatzteilen reparieren. Damit wird sichergestellt, dass die Sicherheit des Elektrowerkzeugs erhalten bleibt.
- b) Warten Sie niemals beschädigte Akkus. Sämtliche Wartung von Akkus sollte nur durch den Hersteller oder bevollmächtigte Kundendienststellen erfolgen.

Gerätespezifische Sicherheitshinweise für Bohrhämmer

-  **Tragen Sie Gehörschutz.** Die Einwirkung von Lärm kann Gehörverlust bewirken.
- **Benutzen Sie mit dem Gerät gelieferten Zusatzhandgriff.** Der Verlust der Kontrolle kann zu Verletzungen führen.
- **Halten Sie das Gerät an den isolierten Griffflächen, wenn Sie Arbeiten ausführen, bei denen das Einsatzwerkzeug verborgene Stromleitungen oder das eigene Netzkabel treffen kann.** Der Kontakt mit einer spannungsführenden Leitung kann auch metallene Geräteteile unter Spannung setzen und zu einem elektrischen Schlag führen.



■ Tragen Sie eine Staubschutzmaske.

WARNUNG! GIFTIGE STÄUBE!

- ▶ Das Bearbeiten von schädlichen/giftigen Stäuben stellt eine Gesundheitsgefährdung für die Bedienperson oder in der Nähe befindliche Personen dar.

■ **ACHTUNG LEITUNGEN! GEFAHR!**

Vergewissern Sie sich, dass Sie nicht auf Strom-, Gas- oder Wasserleitungen stoßen, wenn Sie mit dem Elektrowerkzeug arbeiten. Prüfen Sie ggf. mit einem Leitungssucher, bevor Sie in eine Wand bohren bzw. diese aufschlitzen.

Originalzubehör/-zusatzgeräte

- **Benutzen Sie nur Zubehör und Zusatzgeräte, die in der Bedienungsanleitung angegeben sind bzw. deren Aufnahme mit dem Gerät kompatibel ist.**

Sicherheitshinweise für Ladegeräte

- Dieses Gerät kann von Kindern ab 8 Jahren und darüber sowie von Personen mit verringerten physischen, sensorischen oder mentalen Fähigkeiten oder Mangel an Erfahrung und Wissen benutzt werden, wenn sie beaufsichtigt oder bezüglich des sicheren Gebrauchs des Gerätes unterwiesen wurden und die daraus resultierenden Gefahren verstehen. Kinder dürfen nicht mit dem Gerät spielen. Reinigung und Benutzer-Wartung dürfen nicht von Kindern ohne Beaufsichtigung durchgeführt werden.



Das Ladegerät ist nur für den Betrieb im Innenbereich geeignet.

⚠️ WARNUNG!

- Wenn die Netzanschlussleitung dieses Gerätes beschädigt wird, muss sie durch den Hersteller oder seinen Kundendienst oder eine ähnlich qualifizierte Person ersetzt werden, um Gefährdungen zu vermeiden.

Vor der Inbetriebnahme

Akku-Pack laden (siehe Abb. A)

⚠️ VORSICHT!

- ▶ Ziehen Sie immer den Netzstecker, bevor Sie den Akku-Pack 5 aus dem Ladegerät nehmen bzw. einsetzen.
- Laden Sie den Akku-Pack 5 nie, wenn die Umgebungstemperatur unterhalb 10 °C oder oberhalb 40 °C liegt.
- ◆ Stecken Sie den Akku-Pack 5 in das Schnell-Ladegerät 15 (siehe Abb. A).
- ◆ Stecken Sie den Netzstecker in die Steckdose. Die Kontroll-LED 16 leuchtet rot und zeigt den Ladevorgang an.
- ◆ Die grüne Kontroll-LED 17 signalisiert Ihnen, dass der Ladevorgang abgeschlossen und der Akku-Pack 5 einsatzbereit ist.
- ◆ Schieben Sie den Akku-Pack 5 in das Gerät ein.

Akku-Pack ins Gerät einsetzen/entnehmen

Akku-Pack einsetzen

- ◆ Bringen Sie den Drehrichtungsumschalter 3 in Mittelstellung (Sperr).
- Lassen Sie den Akku-Pack 5 in den Griff einrasten.

Akku-Pack entnehmen

- ◆ Drücken Sie die Taste zur Entriegelung 4 und entnehmen Sie den Akku-Pack 5.

Akkuzustand prüfen

- ◆ Drücken Sie zum Prüfen des Akkuzustands die Taste-Akkuzustand 6. Der Zustand bzw. die Restleistung wird in der Akku-Display-LED 7 wie folgt angezeigt:
GRÜN/ROT/ORANGE = maximale Ladung/Leistung
ROT/ORANGE = mittlere Ladung/Leistung
ROT = schwache Ladung – Akku aufladen

Inbetriebnahme

Zusatz-Handgriff

HINWEIS

- ▶ Aus Sicherheitsgründen dürfen Sie dieses Gerät nur mit montiertem Zusatz-Handgriff 10 verwenden.
- ◆ Lösen Sie den Zusatz-Handgriff 10 durch Drehen im Uhrzeigersinn (siehe Ausklappseite).
- ◆ Drehen Sie den Zusatz-Handgriff 10 in die gewünschte Position.
- ◆ Ziehen Sie den Zusatz-Handgriff 10 durch Drehen gegen den Uhrzeigersinn in der neuen Position wieder fest.

Tiefenanschlag

- ◆ Lösen Sie die Drehschraube für den Tiefenanschlag 13.
- ◆ Setzen Sie den Tiefenanschlag 14 in den Zusatz-Handgriff 10 ein.
- ◆ Achten Sie darauf, dass die Zahnung des Tiefenanschlags 14 nach unten zeigt.
- ◆ Ziehen Sie den Tiefenanschlag 14 so weit heraus, dass der Abstand zwischen der Spitze des Bohrers und der Spitze des Tiefenanschlags der gewünschten Bohrtiefe entspricht.
- ◆ Drehen Sie die Drehschraube für den Tiefenanschlag 13 fest, um den Tiefenschlag 14 zu arretieren.

Werkzeug/Bohrfutter

- ◆ Fetten Sie vor dem Einsetzen des Werkzeugs die Werkzeugaufnahme **11** leicht ein.
- ◆ Setzen Sie das Werkzeug drehend in die Werkzeugaufnahme **11** ein, bis es selbsttätig verriegelt wird.
- ◆ Überprüfen Sie durch Ziehen des Werkzeugs die einwandfreie Verriegelung. Das Werkzeug hat systembedingt ein radiales Spiel.

Werkzeug entnehmen

- ◆ Ziehen Sie die Verriegelungshülse **12** nach hinten und entnehmen Sie das Werkzeug.

Bedienung



Betriebsart wählen

⚠ WARNUNG!

- ▶ Betätigen Sie den Funktionswahlschalter **1** erst, wenn das Gerät zum völligen Stillstand gekommen ist. Ein Umschalten der Funktion bei sich drehendem Werkzeug kann das Gerät beschädigen.



Funktionswahlschalter

- ◆ Drücken und halten Sie die Entriegelungstaste **1a** des Funktionswahlschalters **1**. Drehen Sie den Funktionswahlschalter **1** so, dass die gewünschte Funktion an der Pfeil-Markierung einrastet:

Funktion	Symbol
Bohren	
Hammerbohren	
Meißelposition-Verstellung	
Meißeln	

Meißelposition verstellen

Sie können mit dieser Funktion das Werkzeug für den Meißelvorgang in die erforderliche Position drehen.

- ◆ Drehen Sie den Funktionswahlschalter **1** in die Position .
- ◆ Drehen Sie das Werkzeug in der Werkzeugaufnahme **11** in die erforderliche Position.
- ◆ Drehen Sie für den Meißelvorgang den Funktionswahlschalter **1** in die Position .

Drehzahl vorwählen

Mit dem Stellrad zur Drehzahlvorwahl **8** können Sie die Drehzahl vorwählen. Stufe 1 (niedrige Drehzahl) bis Stufe 6 (hohe Drehzahl). Ermitteln Sie die richtige Einstellung durch einen praktischen Test:

- Stufe 3-6: hohe Drehzahl: zum Hammerbohren/Meißeln in Beton oder Stein
- Stufe 1-3: niedrige Drehzahl: zum Bohren in Stahl oder Holz

Ein- und ausschalten

Gerät einschalten

- ◆ Drücken Sie den EIN-/AUS-Schalter **2**.

Gerät ausschalten

- ◆ Lassen Sie den EIN-/AUS-Schalter **2** los.

Drehrichtung umschalten

- ◆ Wechseln Sie die Drehrichtung, indem Sie den Drehrichtungsumschalter **3** nach rechts bzw. links durchdrücken.

Wartung und Reinigung



WARNUNG! VERLETZUNGSGEFAHR!
Schalten Sie vor allen Arbeiten am Gerät das Gerät aus und entnehmen Sie den Akku.

Das Gerät ist wartungsfrei.

- Das Gerät muss stets sauber, trocken und frei von Öl oder Schmierfetten sein.
- Verwenden Sie zum Reinigen des Gehäuses ein trockenes Tuch. Verwenden Sie niemals Benzin, Lösungsmittel oder Reiniger, die Kunststoff angreifen.
- Es dürfen keine Flüssigkeiten in das Innere der Geräte gelangen.
- Säubern Sie regelmäßig die Werkzeugaufnahme ①.
- ◆ Ziehen Sie dazu die Verriegelungshülse ⑫ nach hinten und ziehen Sie die Staubschutzkappe von der Werkzeugaufnahme ① ab.
- ◆ Fetten Sie vor dem Einsetzen des Werkzeugs die Werkzeugaufnahme ① leicht ein.
- Soll ein Lithium-Ionen-Akku längere Zeit gelagert werden, muss regelmäßig der Ladezustand kontrolliert werden. Der optimale Ladezustand liegt zwischen 50% und 80%. Das optimale Lagerungsklima ist kühl und trocken.

HINWEIS

- ▶ Nicht aufgeführte Ersatzteile (wie z. B. Akku, Schalter) können Sie über unsere Service-Hotline bestellen.

⚠ WARNUNG!

- Wenn ein Ersatz der Anschlussleitung erforderlich ist, dann ist dies vom Hersteller oder seinem Vertreter auszuführen, um Sicherheitsgefährdungen zu vermeiden.

Entsorgung



Die Verpackung besteht aus umweltfreundlichen Materialien, die Sie über die örtlichen Recyclingstellen entsorgen können.



Werfen Sie Elektrowerkzeuge nicht in den Hausmüll!

Gemäß Europäischer Richtlinie 2012/19/EU müssen verbrauchte Elektrowerkzeuge getrennt gesammelt und einer umweltgerechten Wiederverwertung zugeführt werden.



Werfen Sie Akkus nicht in den Hausmüll

Defekte oder verbrauchte Akkus müssen gemäß Richtlinie 2006/66/EG recycelt werden. Geben Sie Akku-Pack und / oder das Gerät über die angebotenen Sammeleinrichtungen zurück.

Über Entsorgungsmöglichkeiten für ausgediente Elektrowerkzeuge/Akku-Pack informieren Sie sich bitte bei Ihrer Gemeinde- oder Stadtverwaltung.



Entsorgen Sie die Verpackung umweltgerecht. Beachten Sie die Kennzeichnung auf den verschiedenen Verpackungsmaterialien und trennen Sie diese gegebenenfalls gesondert. Die Verpackungsmaterialien sind gekennzeichnet mit Abkürzungen (a) und Ziffern (b) mit folgender Bedeutung: 1–7: Kunststoffe, 20–22: Papier und Pappe, 80–98: Verbundstoffe



Möglichkeiten zur Entsorgung des ausgedienten Produkts erfahren Sie bei Ihrer Gemeinde- oder Stadtverwaltung.

Garantie der Kompernaß Handels GmbH

Sehr geehrte Kundin, sehr geehrter Kunde,

Sie erhalten auf dieses Gerät 5 Jahre Garantie ab Kaufdatum. Im Falle von Mängeln dieses Produkts stehen Ihnen gegen den Verkäufer des Produkts gesetzliche Rechte zu. Diese gesetzlichen Rechte werden durch unsere im Folgenden dargestellte Garantie nicht eingeschränkt.

Garantiebedingungen

Die Garantiefrist beginnt mit dem Kaufdatum. Bitte bewahren Sie den Kassenbon gut auf. Dieser wird als Nachweis für den Kauf benötigt.

Tritt innerhalb von 5 Jahren ab dem Kaufdatum dieses Produkts ein Material- oder Fabrikationsfehler auf, wird das Produkt von uns – nach unserer Wahl – für Sie kostenlos repariert, ersetzt oder der Kaufpreis erstattet. Diese Garantieleistung setzt voraus, dass innerhalb der 5-Jahresfrist das defekte Gerät und der Kaufbeleg (Kassenbon) vorgelegt und schriftlich kurz beschrieben wird, worin der Mangel besteht und wann er aufgetreten ist.

Wenn der Defekt von unserer Garantie gedeckt ist, erhalten Sie das reparierte oder ein neues Produkt zurück. Mit Reparatur oder Austausch des Produkts beginnt kein neuer Garantiezeitraum.

Sie erhalten auf die Akku-Packs der X20V Team Serie 3 Jahre Garantie ab Kaufdatum.

Garantiezeit und gesetzliche Mängelansprüche

Die Garantiezeit wird durch die Gewährleistung nicht verlängert. Dies gilt auch für ersetzte und reparierte Teile. Eventuell schon beim Kauf vorhandene Schäden und Mängel müssen sofort nach dem Auspacken gemeldet werden. Nach Ablauf der Garantiezeit anfallende Reparaturen sind kostenpflichtig.

Garantieumfang

Das Gerät wurde nach strengen Qualitätsrichtlinien sorgfältig produziert und vor Auslieferung gewissenhaft geprüft.

Die Garantieleistung gilt für Material- oder Fabrikationsfehler. Diese Garantie erstreckt sich nicht auf Produktteile, die normaler Abnutzung ausgesetzt sind und daher als Verschleißteile angesehen werden können oder für Beschädigungen an zerbrechlichen Teilen, z. B. Schalter oder Teile, die aus Glas gefertigt sind.

Diese Garantie verfällt, wenn das Produkt beschädigt, nicht sachgemäß benutzt oder gewartet wurde. Für eine sachgemäße Benutzung des Produkts sind alle in der Bedienungsanleitung aufgeführten Anweisungen genau einzuhalten. Verwendungszwecke und Handlungen, von denen in der Bedienungsanleitung abgeraten oder vor denen gewarnt wird, sind unbedingt zu vermeiden.

Das Produkt ist nur für den privaten und nicht für den gewerblichen Gebrauch bestimmt. Bei missbräuchlicher und unsachgemäßer Behandlung, Gewaltanwendung und bei Eingriffen, die nicht von unserer autorisierten Serviceniederlassung vorgenommen wurden, erlischt die Garantie.

Garantiezeit gilt nicht bei

- normaler Abnutzung der Akkukapazität
- gewerblichen Gebrauch des Produktes
- Beschädigung oder Veränderung des Produktes durch den Kunden
- Missachtung der Sicherheits- und Wartungsvorschriften, Bedienungsfehler
- Schäden durch Elementarereignisse

Abwicklung im Garantiefall

Um eine schnelle Bearbeitung Ihres Anliegens zu gewährleisten, folgen Sie bitte den folgenden Hinweisen:

- Bitte halten Sie für alle Anfragen den Kassenbonn und die Artikelnummer (IAN) 364899_2101 als Nachweis für den Kauf bereit.
- Die Artikelnummer entnehmen Sie bitte dem Typenschild am Produkt, einer Gravur am Produkt, dem Titelblatt der Bedienungsanleitung (unten links) oder dem Aufkleber auf der Rück- oder Unterseite des Produktes.
- Sollten Funktionsfehler oder sonstige Mängel auftreten, kontaktieren Sie zunächst die nachfolgend benannte Serviceabteilung **telefonisch** oder per **E-Mail**.
- Ein als defekt erfasstes Produkt können Sie dann unter Beifügung des Kaufbelegs (Kassenbonn) und der Angabe, worin der Mangel besteht und wann er aufgetreten ist, für Sie portofrei an die Ihnen mitgeteilte Serviceanschrift übersenden.



Auf www.lidl-service.com können Sie diese und viele weitere Handbücher, Produktvideos und Installationssoftware herunterladen.

Mit diesem QR-Code gelangen Sie direkt auf die Lidl-Service-Seite (www.lidl-service.com) und können mittels der Eingabe der Artikelnummer (IAN) 364899_2101 Ihre Bedienungsanleitung öffnen.

HINWEIS

- ▶ Bei Parkside Werkzeugen senden Sie bitte ausschließlich den defekten Artikel ohne Zubehör (z. B. Akku, Aufbewahrungskoffer, Montagewerkzeuge, etc) ein.

⚠️ WARNUNG!

- ▶ Lassen Sie Ihre Geräte von der Service-stelle oder einer Elektrofachkraft und nur mit Original-Ersatzteilen reparieren. Damit wird sichergestellt, dass die Sicherheit des Gerätes erhalten bleibt.
- ▶ Lassen Sie den Austausch des Steckers oder der Netzleitung immer vom Hersteller des Gerätes oder seinem Kundendienst ausführen. Damit wird sichergestellt, dass die Sicherheit des Gerätes erhalten bleibt.

Service

DE Service Deutschland

Tel.: 0800 5435 111 (kostenfrei aus dem dt. Festnetz/Mobilfunknetz)
E-Mail: kompernass@lidl.de

AT Service Österreich

Tel.: 0820 201 222 (0,15 EUR/Min.)
E-Mail: kompernass@lidl.at

CH Service Schweiz

Tel.: 0842 665566 (0,08 CHF/Min., Mobilfunk max. 0,40 CHF/Min.)
E-Mail: kompernass@lidl.ch

IAN 364899_2101

Importeur

Bitte beachten Sie, dass die folgende Anschrift keine Serviceanschrift ist. Kontaktieren Sie zunächst die benannte Servicestelle.

KOMPERNASS HANDELS GMBH
BURGSTRASSE 21
44867 BOCHUM
DEUTSCHLAND
www.kompernass.com

Original-Konformitätserklärung

Wir, KOMPERNASS HANDELS GMBH, Dokumentenverantwortlicher: Herr Semi Uguzlu, BURGSTR. 21, 44867 BOCHUM, Deutschland, erklären hiermit, dass dieses Produkt mit den folgenden Normen, normativen Dokumenten und EG-Richtlinien übereinstimmt:

Maschinenrichtlinie

(2006/42/EG)

Elektromagnetische Verträglichkeit

(2014/30/EU)

RoHS-Richtlinie

(2011/65/EU)*

* Die alleinige Verantwortung für die Ausstellung dieser Konformitätserklärung trägt der Hersteller. Der oben beschriebene Gegenstand der Erklärung erfüllt die Vorschriften der Richtlinie 2011/65/EU des Europäischen Parlaments und des Rates vom 8. Juni 2011 zur Beschränkung der Verwendung bestimmter gefährlicher Stoffe in Elektro- und Elektronikgeräten.

Angewandte harmonisierte Normen

EN 60745-1:2009/A11:2010

EN 60745-2-6:2010

EN 60335-1:2012/A2:2019

EN 60335-2-29:2004/A11:2018

EN 62233:2008

EN 55014-1:2017/A11:2020

EN 55014-2:2015

EN 61000-3-2:2014

EN IEC 61000-3-2:2019

EN 61000-3-3:2013

EN 61000-3-3:2013/A1:2019

EN 50581:2012

Typbezeichnung der Maschine: Akku-Kombihammer 20 V PKHAP 20-Li A1

Herstellungsjahr: 04–2021

Seriennummer: IAN 364899_2101

Bochum, 11.06.2021



Semi Uguzlu

- Qualitätsmanager -

Technische Änderungen im Sinne der Weiterentwicklung sind vorbehalten.

Ersatz-Akku Bestellung

Wenn Sie einen Ersatz-Akku für Ihr Gerät bestellen möchten, so können Sie dies entweder bequem im Internet unter www.kompennass.com oder telefonisch abwickeln.

Dieser Artikel kann aufgrund begrenzter Vorratsmenge nach kurzer Zeit ausverkauft sein.



HINWEIS

- ▶ Die Bestellung von Ersatzteilen kann in einigen Ländern nicht online vorgenommen werden. Kontaktieren Sie in diesem Fall bitte die Service-Hotline.

Telefonische Bestellung

- Ⓛ DE **Service Deutschland** Tel.: 0800 5435 111 (kostenfrei aus dem dt. Festnetz/Mobilfunknetz)
- Ⓛ AT **Service Österreich** Tel.: 0820 201 222 (0,15 EUR/Min.)
- Ⓛ CH **Service Schweiz** Tel.: 0842 665566 (0,08 CHF/Min., Mobilfunk max. 0,40 CHF/Min.)

Um eine schnelle Bearbeitung Ihrer Bestellung zu gewährleisten, halten Sie bitte für alle Anfragen die Artikelnummer (IAN 364899_2101) des Gerätes bereit.

KOMPERNASS HANDELS GMBH

BURGSTRASSE 21

44867 BOCHUM

GERMANY

www.kompernass.com

Stanje informacij · Stav informací · Stav informácií · Stand der Informationen:
07/2021 · Ident.-No.: PKHAP20-LiA1-062021-1

IAN 364899_2101