



Akku-Heißklebepistole 20 V PHPA 20-Li A1

DE AT CH

Akku-Heißklebepistole 20 V

Originalbetriebsanleitung

FR CH

Pistolet à colle sans fil 20 V

Traduction des instructions d'origine

IT CH

Pistola per colla a caldo ricaricabile 20 V

Traduzione delle istruzioni d'uso originali

IAN 354648_2010

AT CH

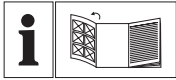

DE AT CH

Klappen Sie vor dem Lesen die Seite mit den Abbildungen aus und machen Sie sich anschließend mit allen Funktionen des Gerätes vertraut.

FR CH

Avant de lire le mode d'emploi, ouvrez la page contenant les illustrations et familiarisez-vous ensuite avec toutes les fonctions de l'appareil.

IT CH

Prima di leggere aprire la pagina con le immagini e prendere confidenza con le diverse funzioni dell'apparecchio.

DE/AT/CH	Originalbetriebsanleitung	Seite	4
FR/CH	Traduction des instructions d'origine	Page	12
IT/CH	Traduzione delle istruzioni d'uso originali	Pagina	22

A**B**

Inhalt

Einleitung	4	Arbeiten mit dem Gerät	7
Bestimmungsgemäße		Klebestellen vorbereiten	7
Verwendung	4	Kleben	8
Allgemeine Beschreibung	5	Reinigung und Wartung	8
Lieferumfang	5	Reinigung	8
Funktionsbeschreibung	5	Wartung	8
Übersicht	5	Lagerung	8
Technische Daten	5	Entsorgung/ Umweltschutz	8
Sicherheitshinweise	5	Ersatzteile/Zubehör	9
Symbole und Bildzeichen	5	Garantie	9
Spezielle Sicherheitshinweise für		Reparatur-Service	10
Heissklebepistolen.....	6	Service-Center	11
Inbetriebnahme	6	Importeur	11
Klebestift einsetzen	6	Fehlersuche	11
Akku entnehmen/einsetzen	7	Original-EG-Konformitäts-	
Ein- und Ausschalten	7	erklärung	30
Anzeige Arbeitstemperatur	7	Explosionszeichnung	33

Einleitung

Herzlichen Glückwunsch zum Kauf Ihres neuen Gerätes. Sie haben sich damit für ein hochwertiges Produkt entschieden. Dieses Gerät wurde während der Produktion auf Qualität geprüft und einer Endkontrolle unterzogen. Die Funktionsfähigkeit Ihres Gerätes ist somit sichergestellt.



Die Betriebsanleitung ist Bestandteil dieses Produkts. Sie enthält wichtige Hinweise für Sicherheit, Gebrauch und Entsorgung. Machen Sie sich vor der Benutzung des Produkts mit allen Bedien- und Sicherheitshinweisen vertraut. Benutzen Sie das Produkt nur wie beschrieben und für die angegebenen Einsatzbereiche. Bewahren Sie die Anleitung gut auf und händigen Sie alle Unterlagen bei Weitergabe des Produkts an Dritte mit aus.

Bestimmungsgemäße Verwendung

Das Gerät ist zum Verkleben von Holz, Karton, Verpackungen, PVC, Teppich, Dichtungen, Kunststoff, Leder, Keramik, Glas und Gewebe mit Schmelzkleber geeignet. Das zu klebende Material muss trocken, sauber und fettfrei sein.

Dieses Gerät ist nicht zur gewerblichen Nutzung geeignet. Bei gewerblichem Einsatz erlischt die Garantie.

Jede andere Verwendung, die in dieser Anleitung nicht ausdrücklich zugelassen wird, kann zu Schäden am Gerät führen und eine ernsthafte Gefahr für den Benutzer darstellen.

Der Hersteller haftet nicht für Schäden, die durch bestimmungswidrigen Gebrauch oder falsche Bedienung verursacht wurden.

Das Gerät ist Teil der Serie Parkside X 20 V TEAM und kann mit Akku der Parkside X 20 V TEAM Serie betrieben werden. Die Akkus dürfen nur mit Ladegeräten der Serie Parkside X 20 V TEAM geladen werden.

Allgemeine Beschreibung



Die Abbildung der wichtigsten Funktionsteile finden Sie auf der vorderen Ausklappseite.

Lieferumfang

- Akku-Heißklebepistole
- 3 Klebestifte
- Aufbewahrungskoffer
- Betriebsanleitung



Akku und Ladegerät sind nicht im Lieferumfang enthalten.



Beachten Sie die Sicherheitshinweise und Hinweise zum Aufladen und der korrekten Verwendung, die in der Betriebsanleitung Ihres Akkus und Ladegeräts der Serie Parkside X 20 V Team gegeben sind. Eine detaillierte Beschreibung zum Ladevorgang und weitere Informationen finden Sie in dieser separaten Bedienungsanleitung.

Funktionsbeschreibung

Die Heißklebepistole erhitzt den Klebestift, welcher dadurch flüssig wird. Nach dem Auftragen bindet der Kleber in kürzester Zeit ab und wird wieder kalt und fest. Die Funktion der Bedienteile entnehmen Sie bitte den nachfolgenden Beschreibungen.

Übersicht

- A** 1 Ein-/Ausschalter
- 2 Klebestift
- 3 Vorschubkanal
- 4 Akku
- 5 Entriegelungstaste
- 6 LED-Arbeitslicht
- 7 Vorschubschalter
- 8 Hitzeschutzabdeckung Düse
- 9 Düse
- 10 Ladegerät
- 11 Aufbewahrungskoffer

Technische Daten

Akku-Heißklebepistole..... PHPA 20-Li A1
 Gerätespannung U.....20 V==
 Gewicht (ohne Akku) 0,31 kg
 max. Arbeitstemperatur (Tmax): 180 °C
 Nenaufheizzeit ca. 60 Sek.
 Klebstoffdurchsatz.....bis 15g/min
 Durchmesser Klebstifte Ø 11 mm
 Arbeitszeit pro Akkuladung ca. 30 Min.
 Schutzklasse..... III



Achtung! Eine aktuelle Liste der Akkukompatibilität finden Sie unter: www.lidl.de/akku

Sicherheitshinweise

Dieser Abschnitt behandelt die grundlegenden Sicherheitsvorschriften bei der Arbeit mit dem Gerät.

Symbole und Bildzeichen

Bildzeichen in der Anleitung



Gefahrenzeichen mit Angaben zur Verhütung von Personen- oder Sachschäden

 Gebotszeichen mit Angaben zur Verhütung von Schäden

 Hinweiszeichen mit Informationen zum besseren Umgang mit dem Gerät

Symbole auf dem Gerät

 Betriebsanleitung lesen!

 Achtung! Heiße Oberfläche

 Elektrogeräte gehören nicht in den Hausmüll.

 Dieses Gerät ist Teil des Parkside X 20 V TEAM.

Symbole auf dem Anhänger

 Versuchen Sie nicht den Klebestift rückwärts aus dem Gerät zu ziehen.

Spezielle Sicherheitshinweise für Heissklebepistolen

- **Kinder sollten beaufsichtigt werden, um sicher zu stellen, dass sie nicht mit dem Gerät spielen.**
- **ACHTUNG! Dieses Gerät muss auf seinem eingesetzten Akku abgestellt werden wenn es nicht in Gebrauch ist.**

- **Das Gerät nach Gebrauch und vor der Aufbewahrung komplett abkühlen lassen.**

- **Bearbeiten Sie kein asbesthaltiges Material.**

- **Vermeiden Sie Verletzungs- und Brandgefahr sowie Gesundheitsgefährdungen: Verbrennungsgefahr!** Die Düse wird bis zu 180 °C heiß. Der Kleber wird bis zu 180 °C heiß. Fassen Sie die Düse oder den Kleber nicht an. Lassen Sie den heißen Kleber nicht auf Personen oder Tiere gelangen. Bei Hautkontakt sofort die Stelle einige Minuten unter einen kalten Wasserstrahl halten. Versuchen Sie nicht den Klebstoff von der Haut zu entfernen.

- Versuchen Sie nicht den Klebestift rückwärts aus dem Gerät zu ziehen.

- **Verwenden Sie kein Zubehör, welches nicht von PARKSIDE empfohlen wurde.** Dies kann zu elektrischem Schlag oder Feuer führen.

Inbetriebnahme

B Klebestift einsetzen

Führen Sie einen Klebestift (2) von hinten bis zum Anschlag in den Vorschubkanal (3) der Pistole ein. Vergewissern Sie sich durch Betätigen des Vorschubschalters (7), dass der Klebestift fest an dem Heizelement anliegt.

A Akku entnehmen/ einsetzen

1. Zum Herausnehmen des Akkus (4) aus dem Gerät drücken Sie die Entriegelungstaste (5) am Akku und ziehen den Akku heraus.
2. Zum Einsetzen des Akkus (4) schieben Sie den Akku entlang der Führungsschiene in das Gerät. Er rastet hörbar ein.

A Ein- und Ausschalten

Gerät einschalten:

Halten Sie den transparenten Ein-/Ausschalter (1) für 3 Sekunden gedrückt. Das LED Arbeitslicht (6) leuchtet nun dauerhaft.

LED-Arbeitslicht ausschalten:

Das Gerät ist eingeschaltet, das LED-Arbeitslicht leuchtet dauerhaft. Zum Ausschalten des LED-Arbeitslichts halten Sie nun den transparenten Ein-/Ausschalter für mehrere Sekunden gedrückt. Das LED-Arbeitslicht schaltet ab, das Gerät läuft weiter.

 Zum alleinigen Abschalten des LED-Arbeitslichts bitte darauf achten den Ein-/Ausschalter wirklich mehrere Sekunden gedrückt zu halten. Ein zu kurzes Drücken schaltet das komplette Gerät aus.

Gerät ausschalten:

Drücken Sie den transparenten Ein-/Ausschalter (1).

 **Stellen Sie die Akku-Heißklebepistole auf den eingeschobenen Akku bis das Gerät vollständig abgekühlt ist. Die heiße Düse kann Schaden an-**

richten und/oder Verbrennungen verursachen.

 Das Gerät verfügt über eine automatische Abschaltung bei Nichtgebrauch. Es schaltet nach 30 Minuten selbständig ab.

A Anzeige Arbeitstemperatur

Nach dem Einschalten heizt sich das Gerät auf. Der transparente Ein-/Ausschalter (1) leuchtet auf:

Ein-/Ausschalter (1) leuchtet rot = das Gerät heizt auf

Ein-/Ausschalter (1) leuchtet grün = Arbeitstemperatur erreicht (ca. 140°C)

 Das Gerät braucht ca. 60 Sekunden Heizvorgang bis es die Arbeitstemperatur erreicht.

Arbeiten mit dem Gerät

Klebestellen vorbereiten

 Verwenden Sie keine brennbaren Lösungsmittel zum Reinigen der Klebestellen.

- Reinigen Sie die Klebestellen! Diese müssen sauber, trocken und fettfrei sein.
- Rauhen Sie glatte Oberflächen vor dem Klebevorgang an.
- Wärmen Sie schnell abkühlende Materialien wie z.B. Stahl vor dem Kleben etwas an. Der Kleber haftet dann besser.
- Die Umgebungstemperatur und die zu klebenden Materialien dürfen nicht kälter als + 5 °C und nicht wärmer als + 50 °C sein.

B Kleben

- Betätigen Sie den Vorschubschalter (7) um die Durchflussrate des Klebers zu regulieren. Wenn sich der Klebestift (2) mit dem Vorschubschalter (7) nicht mehr weiter nach vorn bewegen lässt, schieben Sie einfach einen neuen Klebestift (2) nach.
Eingelegte Klebestifte bleiben bis zum vollständigen Verbrauch in der Pistole.
- Betätigen Sie den Vorschubschalter (A7) um die Durchflussrate des Klebers zu regulieren.
- Tragen Sie den Kleber punktförmig auf. Bei flexiblen Materialien, wie z.B. Textilien ist es sinnvoll, den Kleber in Zickzacklinien aufzubringen.
- Drücken Sie die zu verklebenden Werkstücke sofort nach Auftragen des Klebers für ca. 30 Sekunden zusammen. Die Klebung ist nach ca. 5 Minuten belastbar.
- Stellen Sie die heiße Akku-Heißklebepistole während Arbeitsunterbrechungen auf dem eingesetzten Akku ab. Achten Sie darauf, die heiße Düse weit genug von anderen Gegenständen oder Personen entfernt abzustellen, um Schäden oder Verbrennungen zu vermeiden.
- Entfernen Sie etwaige Kleberreste nach dem Erkalten mit einem scharfen Messer. Die Klebestellen lassen sich durch Erhitzen wieder lösen.

Reinigung und Wartung



Lassen Sie Instandsetzungsarbeiten, die nicht in dieser Anleitung beschrieben sind, von unserem Service-Center durchführen. Verwenden Sie nur Originalteile.



Schalten Sie das Gerät aus und nehmen Sie vor allen Arbeiten den Akku aus dem Gerät.

Reinigung

Führen Sie folgende Reinigungsarbeiten regelmäßig durch. Dadurch ist eine lange und zuverlässige Nutzung gewährleistet.



Das Gerät darf weder mit Wasser abgespritzt werden, noch in Wasser gelegt werden. Es besteht die Gefahr eines Stromschlages.

- Halten Sie Lüftungsschlitze, Motorgehäuse und Griffe des Gerätes sauber. Verwenden Sie dazu ein feuchtes Tuch oder eine Bürste.
Verwenden Sie keine Reinigungs- bzw. Lösungsmittel. Sie könnten das Gerät damit irreparabel beschädigen.

Wartung

Das Gerät ist wartungsfrei.

Lagerung

- Bewahren Sie das Gerät an einem trockenen und staubgeschützten Ort auf, außerhalb der Reichweite von Kindern.

Entsorgung/ Umweltschutz

Nehmen Sie den Akku aus dem Gerät und führen Sie Gerät, Akku, Zubehör und Verpackung einer umweltgerechten Wiederverwertung zu.

Entsorgungshinweise zum Akku finden Sie in der separaten Betriebsanleitung Ihres Akkus und Ladegeräts.



Elektrische Geräte gehören nicht in den Hausmüll.

- Nehmen Sie den Akku aus dem Gerät bevor Sie das Gerät entsorgen!
- Geben Sie das Gerät an einer Verwertungsstelle ab. Die verwendeten Kunststoff- und Metallteile können sortenrein getrennt werden und so einer Wiederverwertung zugeführt werden. Fragen Sie hierzu unser Service-Center.
- Die Entsorgung Ihrer defekten, eingesendeten Geräte führen wir kostenlos durch.

Ersatzteile/Zubehör

Ersatzteile und Zubehör erhalten Sie unter www.grizzlytools-service.eu

Sollten Sie Probleme mit dem Bestellvorgang haben, verwenden Sie bitte das Kontaktformular.

Bei weiteren Fragen wenden Sie sich an das „Service-Center“ (siehe Seite 11).

Klebestifte 91096421

Garantie

Sehr geehrte Kundin, sehr geehrter Kunde, Sie erhalten auf dieses Gerät 3 Jahre Garantie ab Kaufdatum.

Im Falle von Mängeln dieses Produkts stehen Ihnen gegen den Verkäufer des Produkts gesetzliche Rechte zu. Diese gesetzlichen Rechte werden durch unsere

im Folgenden dargestellte Garantie nicht eingeschränkt.

Garantiebedingungen

Die Garantiefrist beginnt mit dem Kaufdatum. Bitte bewahren Sie den Original-Kassenbon gut auf. Diese Unterlage wird als Nachweis für den Kauf benötigt.

Tritt innerhalb von drei Jahren ab dem Kaufdatum dieses Produkts ein Material- oder Fabrikationsfehler auf, wird das Produkt von uns – nach unserer Wahl – für Sie kostenlos repariert oder ersetzt. Diese Garantieleistung setzt voraus, dass innerhalb der Drei-Jahres-Frist das defekte Gerät und der Kaufbeleg (Kassenbon) vorgelegt und schriftlich kurz beschrieben wird, worin der Mangel besteht und wann er aufgetreten ist.

Wenn der Defekt von unserer Garantie gedeckt ist, erhalten Sie das reparierte oder ein neues Produkt zurück. Mit Reparatur oder Austausch des Produkts beginnt kein neuer Garantiezeitraum.

Garantiezeit und gesetzliche Mängelansprüche

Die Garantiezeit wird durch die Gewährleistung nicht verlängert. Dies gilt auch für ersetzte und reparierte Teile. Eventuell schon beim Kauf vorhandene Schäden und Mängel müssen sofort nach dem Auspacken gemeldet werden. Nach Ablauf der Garantiezeit anfallende Reparaturen sind kostenpflichtig.

Garantieumfang

Das Gerät wurde nach strengen Qualitätsrichtlinien sorgfältig produziert und vor Anlieferung gewissenhaft geprüft.

Die Garantieleistung gilt für Material- oder Fabrikationsfehler. Diese Garantie erstreckt

sich nicht auf Produktteile, die normaler Abnutzung ausgesetzt sind und daher als Verschleißteile angesehen werden können (z. B. Klebestift) oder für Beschädigungen an zerbrechlichen Teilen (z. B. Schalter). Diese Garantie verfällt, wenn das Produkt beschädigt, nicht sachgemäß benutzt oder nicht gewartet wurde. Für eine sachgemäße Benutzung des Produkts sind alle in der Betriebsanleitung aufgeführten Anweisungen genau einzuhalten. Verwendungszwecke und Handlungen, von denen in der Betriebsanleitung abgeraten oder vor denen gewarnt wird, sind unbedingt zu vermeiden. Das Produkt ist lediglich für den privaten und nicht für den gewerblichen Gebrauch bestimmt. Bei missbräuchlicher und unsachgemäßer Behandlung, Gewaltanwendung und bei Eingriffen, die nicht von unserer autorisierten Service-Niederlassung vorgenommen wurden, erlischt die Garantie.

Abwicklung im Garantiefall

Um eine schnelle Bearbeitung Ihres Anliegens zu gewährleisten, folgen Sie bitte den folgenden Hinweisen:

- Bitte halten Sie für alle Anfragen den Kassenbon und die Identifikationsnummer (IAN 354648_2010) als Nachweis für den Kauf bereit.
- Die Artikelnummer entnehmen Sie bitte dem Typenschild.
- Sollten Funktionsfehler oder sonstige Mängel auftreten, kontaktieren Sie zunächst die nachfolgend benannte Serviceabteilung **telefonisch** oder per **E-Mail**. Sie erhalten dann weitere Informationen über die Abwicklung Ihrer Reklamation.
- Ein als defekt erfasstes Produkt können Sie, nach Rücksprache mit unserem Kundenservice, unter Beifügung des Kaufbelegs (Kassenbons) und der Angabe, worin der Mangel besteht und wann er

aufgetreten ist, für Sie portofrei an die Ihnen mitgeteilte Service-Anschrift übersenden. Um Annahmeprobleme und Zusatzkosten zu vermeiden, benutzen Sie unbedingt nur die Adresse, die Ihnen mitgeteilt wird. Stellen Sie sicher, dass der Versand nicht unfrei, per Sperrgut, Express oder sonstiger Sonderfracht erfolgt. Senden Sie das Gerät bitte inkl. aller beim Kauf mitgelieferten Zubehörteile ein und sorgen Sie für eine ausreichend sichere Transportverpackung.

Reparatur-Service

Sie können Reparaturen, **die nicht der Garantie unterliegen**, gegen Berechnung von unserer Service-Niederlassung durchführen lassen. Sie erstellt Ihnen gerne einen Kostenvoranschlag.

Wir können nur Geräte bearbeiten, die ausreichend verpackt und frankiert eingekommen sind.

Achtung: Bitte senden Sie Ihr Gerät gereinigt und mit Hinweis auf den Defekt an unsere Service-Niederlassung.

Unfrei - per Sperrgut, Express oder mit sonstiger Sonderfracht - eingeschickte Geräte werden nicht angenommen.

Die Entsorgung Ihrer defekten, eingesendeten Geräte führen wir kostenlos durch.

Service-Center

DE Service Deutschland
 Tel.: 0800 54 35 111
 E-Mail: grizzly@lidl.de
IAN 354648_2010

AT Service Österreich
 Tel.: 0820 201 222
 (0,15 EUR/Min.)
 E-Mail: grizzly@lidl.at
IAN 354648_2010

CH Service Schweiz
 Tel.: 0842 665566
 (0,08 CHF/Min.,
 Mobilfunk max. 0,40 CHF/Min.)
 E-Mail: grizzly@lidl.ch
IAN 354648_2010

Importeur

Bitte beachten Sie, dass die folgende
 Anschrift keine Serviceanschrift ist.
 Kontaktieren Sie zunächst das oben
 genannte Service-Center.

Grizzly Tools GmbH & Co. KG
 Stockstädter Straße 20
 DE-63762 Großostheim
 DEUTSCHLAND
 www.grizzlytools-service.eu

A Fehlersuche



Im Falle eines Unfalls oder einer Betriebsstörung nehmen Sie sofort den Akku aus dem Gerät! Eine Nichtbeachtung kann zu Verbrennungen führen.

Problem	Mögliche Ursache	Fehlerbehebung
Gerät heizt nicht	Akku (4) entladen	Akku (4) laden (separate Bedienungsanleitung für Akku und Ladegerät beachten)
	Akku (4) nicht eingesetzt	Akku (4) einsetzen (siehe „Inbetriebnahme“)
	Ein-/Ausschalter (1) defekt	Reparatur durch Service-Center
	Heizelement defekt	
Gerät arbeitet mit Unterbrechungen	Interner Wackelkontakt	Reparatur durch Service-Center
	Ein-/Ausschalter (1) defekt	

Sommaire

Introduction	12	Préparer les zones de collage	16
Domaine d'utilisation	12	Coller	16
Description générale	13	Nettoyage et entretien	16
Volume de la livraison	13	Nettoyage.....	16
Fraises à gorge creuse	13	Maintenance	17
Vue synoptique	13	Rangement	17
Caractéristiques techniques	13	Elimination et protection de	
Instructions de sécurité	14	l'environnement	17
Pictogrammes et symboles	14	Pièces de rechange/Accessoires..	17
Consignes de sécurité relatives aux		Garantie	17
pistolets à colle chaude.....	14	Service Réparations	20
Mise en service	15	Service-Center.....	20
Insérer le bâton de colle.....	15	Importateur	20
Retirer/insérer la batterie	15	Dépannage	21
Mise en marche et arrêt	15	Traduction de la déclaration	
Affichage de la température de		de conformité CE originale	31
travail.....	15	Vue éclatée	33
Travailler avec l'appareil.....	16		

Introduction

Toutes nos félicitations pour l'achat de votre nouvel appareil. Vous avez ainsi choisi un produit de qualité supérieure. La qualité de l'appareil a été vérifiée pendant la production et il a été soumis à un contrôle final. Le fonctionnement de votre appareil est donc ainsi garanti.



La notice d'utilisation fait partie de ce produit. Elle contient des instructions importantes pour la sécurité, l'utilisation et l'élimination des déchets. Avant d'utiliser ce produit, lisez attentivement les consignes d'emploi et de sécurité. N'utilisez le produit que tel que décrit et uniquement pour les domaines d'emploi indiqués. Conservez cette notice et remettez-

la avec tous les documents si vous cédez le produit à un tiers.

Domaine d'utilisation

L'appareil est conçu pour coller avec de la colle thermofusible du bois, du carton, des emballages, du PVC, de la moquette, des joints, du plastique, du cuir, de la céramique, du verre et du tissu. Le matériau à coller doit être sec, propre et exempt de graisse.

Toute autre utilisation qui n'est pas autorisée expressément dans ce mode d'emploi peut conduire à un endommagement de l'appareil et présenter un réel danger pour l'utilisateur.

Cet appareil n'est pas adapté à une utilisation commerciale. Toute utilisation industrielle met fin à la garantie.

La personne maniant ou utilisant l'appareil est responsable de tout accident ou dommage subis par des tierces personnes ou par leur propriété. Le fabricant n'est pas responsable des dommages causés par une utilisation non conforme aux prescriptions ou par un maniement fautif.

Parkside X 20 V TEAM et peut être utilisé avec les batteries de la gamme Parkside X 20 V TEAM. Les batteries doivent être chargées uniquement avec des chargeurs appartenant à la gamme Parkside X 20 V TEAM.

Description générale



Vous trouverez les illustrations sur la page de rabat avant.

Volume de la livraison

- Pistolet à colle chaude sans fil
- 3 bâtons de colle
- Mallette de rangement
- Mode d'emploi



La batterie et le chargeur ne sont pas inclus.



Respectez les consignes de sécurité et informations relatives au chargement et à l'utilisation correcte qui sont indiquées dans la notice d'utilisation de votre batterie et chargeur de la gamme Parkside X 20 V Team. Vous trouverez une description détaillée du processus de charge et de plus amples informations dans ce mode d'emploi séparé.

Fraises à gorge creuse

Le pistolet à colle chaude chauffe le bâton de colle qui devient alors liquide. Après l'application, la colle prend rapidement et redevient froide et solide. Vous trouverez le fonctionnement des pièces de service dans les descriptions suivantes.

Vue synoptique



- 1 Interrupteur Marche/Arrêt
- 2 Bâton de colle
- 3 Canal d'avancée
- 4 Batterie
- 5 Touche de déverrouillage
- 6 Lumière LED de travail
- 7 Gâchette d'avancée
- 8 Cache de protection de la buse contre la chaleur
- 9 Buse
- 10 Chargeur
- 11 Malette de rangement

Caractéristiques techniques

Pistolet à colle chaude sans fil.....PHPA 20-Li A1
 Tension de moteur U_{max} 20 V ==
 Poids (sans batterie)..... 0,31 kg
 Température de travail max.
 (Tmax) : 180 °C
 Temps nominal de réchauffement.....env. 60 sec.
 Débit de la colle jusqu'à 15 g/min
 Diamètre des bâtons de colle..... Ø 11 mm
 Temps de travail par chargement de batterie env. 30 min
 Classe de protectionIII



Attention ! Vous trouverez une liste actualisée de la

compatibilité des batteries à
l'adresse : www.lidl.de/akku



Cet appareil fait partie
de la gamme Parkside
X 20 V TEAM

Instructions de sécurité

Lors de l'utilisation de la machine, respectez les consignes de sécurité.

Pictogrammes et symboles

Symboles dans la notice :



Signes de danger avec conseils de prévention des accidents sur les personnes ou des dégâts matériels.



Signes indicatifs avec conseils de prévention des dégâts.



Signes de conseils avec des informations pour une meilleure manipulation de l'appareil.

Pictogrammes sur l'appareil



Lire la notice d'utilisation.



Attention ! Surface chaude !



Les appareils électriques ne doivent pas être jetés avec les ordures ménagères.

Symboles sur l'étiquette



N'essayez pas de retirer le bâton de colle en le reculant hors de l'appareil.

Consignes de sécurité relatives aux pistolets à colle chaude

- Les enfants doivent être surveillés pour vérifier qu'ils ne jouent pas avec l'appareil.
- **ATTENTION ! Cet appareil doit être posé sur sa batterie insérée lorsqu'il n'est pas utilisé**
- **Laisser complètement refroidir l'appareil après utilisation et avant le rangement.**
- **Ne collez pas de matériau contenant de l'amiante.**
- **Évitez le risque de blessure et d'incendie ainsi que les risques pour la santé : Risque de brûlure !**

La buse chauffe jusqu'à 180 °C. La colle chauffe jusqu'à 180 °C. Ne touchez pas la buse ni la colle. Ne laissez pas la colle chaude couler sur des personnes ou des animaux.

En cas de contact cutané, maintenir quelques minutes la zone sous un jet d'eau froide. N'essayez pas de retirer la colle de la peau.

- N'essayez pas de retirer le bâton de colle en le reculant hors de l'appareil.
- **N'utilisez pas d'accessoires non recommandés par PARKSIDE.** Cela pourrait entraîner une électrocution ou un incendie.

Mise en service

B Insérer le bâton de colle

Introduisez par l'arrière un bâton de colle (2) jusqu'à la butée dans le canal d'avancée (3) du pistolet. Assurez-vous en actionnant la gâchette (7) que le bâton de colle repose solidement sur l'élément chauffant.

A Retirer/insérer la batterie

1. Pour enlever la batterie (4) de l'appareil, appuyez sur la touche de déverrouillage (5) de la batterie et retirez la batterie.
2. Procédez à l'insertion de la batterie (4) en glissant la batterie le long du rail de guidage dans l'appareil. Elle s'enclenche avec un déclic.

A Mise en marche et arrêt

Allumer l'appareil :

Appuyez pendant 3 secondes env. sur l'interrupteur Marche/Arrêt (1) transparent. La lumière LED de travail (6) est maintenant allumée en continu.

Éteindre la lumière LED de travail :

L'appareil est en marche, la lumière LED de travail est allumée en continu. Pour éteindre la lumière LED de travail, appuyez maintenant sur l'interrupteur Marche/Arrêt transparent pendant plusieurs secondes. La lumière LED de travail s'éteint, l'appareil continue à fonctionner.

-  Pour activer uniquement la lumière LED de travail, veillez à appuyer réellement pendant plusieurs secondes sur l'interrupteur Marche/Arrêt. Une pression trop courte éteint l'appareil entier.

Éteindre l'appareil :

Appuyez sur l'interrupteur Marche/Arrêt (1) transparent.



Posez le pistolet à colle chaude sans fil sur la batterie insérée jusqu'à ce que l'appareil ait complètement refroidi. La buse brûlante peut faire des dégâts et/ou provoquer des brûlures.



L'appareil dispose d'une coupure automatique en cas d'inutilisation. Il s'éteint de lui-même au bout de 30 minutes.

A Affichage de la température de travail

Après la mise en marche, l'appareil se met à chauffer. L'interrupteur Marche/Arrêt transparent (1) s'allume :

**Interrupteur Marche/Arrêt (1)
allumé en rouge = l'appareil est en
cours de réchauffement**

**Interrupteur Marche/Arrêt (1)
allumé en vert = température de
travail atteinte** (env. 140 °C)

 L'appareil met env. 60 secondes pour chauffer et atteindre la température de travail.

Travailler avec l'appareil

Préparer les zones de collage

 N'utilisez pas de liquides inflammables pour nettoyer les zones de collage.

- Nettoyez les zones de collage ! Elles doivent être propres, sèches et exemptes de graisse.
- Poncez pour obtenir des surfaces lisses avant l'opération de collage.
- Avant le collage, réchauffez un peu les matériaux qui refroidissent rapidement, par ex. de l'acier. La colle adhèrera mieux.
- La température ambiante et des matériaux à coller ne doit pas être inférieure à + 5 °C ni supérieure à + 50 °C.

B Coller

- Actionnez la gâchette d'avancée (7) pour réguler le débit de la colle. S'il n'est plus possible de faire avancer le bâton de colle (2) avec la gâchette d'avancée (7), insérez simplement un nouveau bâton de colle (2). Les bâtons de colle insérés restent dans le pistolet jusqu'à la consommation complète.

- Actionnez la gâchette d'avancée ( 7) pour réguler le débit de la colle.
- Appliquez des points de colle. Pour les matériaux souples, par ex. des textiles, il est judicieux d'appliquer la colle en effectuant des zigzags.
- Pressez ensemble les pièces à coller immédiatement après l'application de la colle pendant env. 30 secondes. Le collage est résistant au bout de 5 minutes env.
- Pendant les interruptions de travail, posez le pistolet chaud à colle chaude sur la batterie insérée. Veillez à ce que la buse chaude soit suffisamment éloignée d'autres objets ou de personnes afin d'éviter des dommages ou des brûlures.
- Après le refroidissement, retirez les éventuels résidus de colle avec un couteau aiguisé. Les zones collées peuvent être à nouveau détachées par réchauffement.

Nettoyage et entretien

 Faites exécuter par notre service après-vente les travaux de réparation et les opérations de maintenance qui ne sont pas décrits dans ce guide. Utilisez seulement des pièces d'origine. Risque de blessure !

 Avant tout travail, mettez l'appareil hors tension et retirez l'accumulateur de l'appareil.

Nettoyage

Exécutez à intervalles réguliers les travaux de nettoyage et les opérations de maintenance décrits ci-dessous. Vous bénéficierez ainsi d'une utilisation longue et sûre de votre appareil.



L'appareil ne doit pas être aspergé avec de l'eau ou immergé dans l'eau. Il existe un danger de décharge électrique !

- Conservez propres les fentes de ventilation, le boîtier moteur et les poignées de l'appareil. Pour ce faire, utilisez un chiffon humide ou une brosse. N'utilisez aucun produit de nettoyage ou solvant. Vous pourriez endommager irréparablement l'appareil.

Maintenance

Le appareil ne nécessite aucune maintenance.

Rangement

- Rangez l'appareil à un endroit sec et protégé de la poussière et surtout hors de la portée des enfants.

Elimination et protection de l'environnement

Retirez l'accumulateur de l'appareil et déposez l'appareil, l'accumulateur, les accessoires et l'emballage dans un centre de recyclage écologiquement. Vous trouverez les consignes de recyclage de la batterie dans le mode d'emploi séparé de votre batterie et chargeur.



Les machines n'ont pas leur place dans les ordures ménagères.



Portez le carton à un point de recyclage.



Le produit est recyclable, est soumis à une responsabilité élargie du fa-

bricant et est collecté dans le cadre du tri sélectif.

- Retirez la batterie de l'appareil avant de mettre l'appareil au rebut !
- Portez l'appareil à un point de recyclage. Les différentes composantes en plastique et en métal peuvent être séparées selon leur nature et subir un recyclage. Demandez des précisions à notre centre de services
- Nous exécutons gratuitement l'élimination des déchets de vos appareils renvoyés défectueux.

Pièces de rechange/ Accessoires

Vous obtiendrez des pièces de rechange et des accessoires à l'adresse www.grizzlytools-service.eu

Si vous avez des problèmes lors du passage de la commande, merci d'utiliser le formulaire de contact. Pour toute autre question, adressez-vous au "Service-Center" (voir page 20).

Bâton de colle 91096421

Garantie

Chère cliente, cher client, Ce produit bénéficie d'une garantie de 3 ans, valable à compter de la date d'achat.

En cas de manques constatés sur ce produit, vous disposez des droits légaux contre le vendeur du produit. Ces droits légaux ne sont pas limités par notre garantie présentée par la suite.

Article L217-4 du Code de la consommation

Le vendeur livre un bien conforme au contrat et répond des défauts de conformité existant lors de la délivrance.

Il répond également des défauts de conformité résultant de l'emballage, des instructions de montage ou de l'installation lorsque celle-ci a été mise à sa charge par le contrat ou a été réalisée sous sa responsabilité.

Article L217-5 du Code de la consommation

Le bien est conforme au contrat :

1° S'il est propre à l'usage habituellement attendu d'un bien semblable et, le cas échéant :

- s'il correspond à la description donnée par le vendeur et posséder les qualités que celui-ci a présentées à l'acheteur sous forme d'échantillon ou de modèle ;
- s'il présente les qualités qu'un acheteur peut légitimement attendre eu égard aux déclarations publiques faites par le vendeur, par le producteur ou par son représentant, notamment dans la publicité ou l'étiquetage ;

2° Ou s'il présente les caractéristiques définies d'un commun accord par les parties ou être propre à tout usage spécial recherché par l'acheteur, porté à la connaissance du vendeur et que ce dernier a accepté.

Article L217-16 du Code de la consommation

Lorsque l'acheteur demande au vendeur, pendant le cours de la garantie commerciale qui lui a été consentie lors de l'acquisition ou de la réparation d'un bien meuble, une remise en état couverte par la garantie, toute période d'immobilisation d'au moins sept jours vient s'ajouter à la durée de la garantie qui restait à courir. Cette période court à compter de la demande d'intervention de l'acheteur ou de la mise à disposi-

tion pour réparation du bien en cause, si cette mise à disposition est postérieure à la demande d'intervention.

Indépendamment de la garantie commerciale souscrite, le vendeur reste tenu des défauts de conformité du bien et des vices rédhibitoires dans les conditions prévues aux articles L217-4 à L217-13 du Code de la consommation et aux articles 1641 à 1648 et 2232 du Code Civil.

Article L217-12 du Code de la consommation

L'action résultant du défaut de conformité se prescrit par deux ans à compter de la délivrance du bien.

Conditions de garantie

Le délai de garantie débute avec la date d'achat. Veuillez conserver soigneusement le ticket de caisse original. En effet, ce document vous sera réclamé comme preuve d'achat.

Si un défaut de matériel ou un défaut de fabrication se présente au cours des trois ans suivant la date d'achat de ce produit, nous réparons gratuitement ou remplaçons ce produit - selon notre choix. Cette garantie suppose que l'appareil défectueux et le justificatif d'achat (ticket de caisse) nous soient présentés durant cette période de trois ans et que la nature du manque et la manière dont celui-ci est apparu soient explicités par écrit dans un bref courrier.

Si le défaut est couvert par notre garantie, le produit vous sera retourné, réparé ou remplacé par un neuf. Aucune nouvelle période de garantie ne débute à la date de la réparation ou de l'échange du produit.

Durée de garantie et demande légale en dommages-intérêts

La durée de garantie n'est pas prolongée

par la garantie. Ce point s'applique aussi aux pièces remplacées et réparées. Les dommages et les manques éventuellement constatés dès l'achat doivent immédiatement être signalés après le déballage. A l'expiration du délai de garantie les réparations occasionnelles sont à la charge de l'acheteur.

Volume de la garantie

L'appareil a été fabriqué avec soin, selon de sévères directives de qualité et il a été entièrement contrôlé avant la livraison.

La garantie s'applique aux défauts de matériel ou aux défauts de fabrication.

Cette garantie ne s'applique pas aux consommables. Les pièces d'usure (par ex. interrupteur ou batteries) sont remplacées pendant les deux premières années à compter de la date d'achat.

Cette garantie prend fin si le produit endommagé n'a pas été utilisé ou entretenu d'une façon conforme. Pour une utilisation appropriée du produit, il faut impérativement respecter toutes les instructions citées dans le manuel de l'opérateur. Les actions et les domaines d'utilisation déconseillés dans la notice d'utilisation ou vis-à-vis desquels une mise en garde est émise, doivent absolument être évités.

Le produit est conçu uniquement pour un usage privé et non pour un usage industriel. En cas d'emploi impropre et incorrect, de recours à la force et d'interventions entreprises et non autorisées par notre succursale, la garantie prend fin.

Article 1641 du Code civil

Le vendeur est tenu de la garantie à raison des défauts cachés de la chose vendue qui la rendent impropre à l'usage auquel on la destine, ou qui diminuent tellement cet usage que l'acheteur ne l'aurait pas acquise, ou n'en aurait donné qu'un moindre prix, s'il les avait connus.

Article 1648 1er alinéa du Code civil

L'action résultant des vices rédhibitoires doit être intentée par l'acquéreur dans un délai de deux ans à compter de la découverte du vice.

Marche à suivre dans le cas de garantie

Pour garantir un traitement rapide de votre demande, veuillez suivre les instructions suivantes :

- Tenez vous prêt à présenter, sur demande, le ticket de caisse et le numéro d'identification (IAN 354648_2010) comme preuve d'achat.
- Vous trouverez le numéro d'article sur la plaque signalétique.
- Si des pannes de fonctionnement ou d'autres manques apparaissent, prenez d'abord contact, par **téléphone** ou par **e-Mail**, avec le service après-vente dont les coordonnées sont indiquées ci-dessous. Vous recevrez alors des renseignements supplémentaires sur le déroulement de votre réclamation.
- En cas de produit défectueux vous pouvez, après contact avec notre service clients, envoyer le produit, franco de port à l'adresse de service après-vente indiquée, accompagné du justificatif d'achat (ticket de caisse) et en indiquant quelle est la nature du défaut et quand celui-ci s'est produit. Pour éviter des problèmes d'acceptation et des frais supplémentaires, utilisez absolument seulement l'adresse qui vous est donnée. Assurez-vous que l'expédition ne se fait pas en port dû, comme marchandises encombrantes, envoi express ou autre taxe spéciale. Veuillez renvoyer l'appareil, y compris tous les accessoires livrés lors de l'achat et prenez toute mesure pour avoir un emballage de transport suffisamment sûr.



Service Réparations

Vous pouvez, contre paiement, faire exécuter par notre service, des réparations **qui ne font pas partie de la garantie**. Nous vous enverrons volontiers un devis estimatif.

Nous ne pouvons traiter que des appareils qui ont été correctement emballés et qui ont envoyés suffisamment affranchis.

Attention: veuillez renvoyer à notre agence de service votre appareil nettoyé et avec une note indiquant le défaut constaté.

Les appareils envoyés en port dû - comme marchandises encombrantes, en envoi express ou avec toute autre taxe spéciale ne seront pas acceptés. Nous exécutons gratuitement la mise aux déchets de vos appareils défectueux renvoyés.

Service-Center



Service France

Tel.: 0800 919270
E-Mail: grizzly@lidl.fr
IAN 354648_2010



Service Suisse

Tel.: 0842 665566
(0,08 CHF/Min.,
mobile max. 0,40 CHF/Min.)
E-Mail: grizzly@lidl.ch
IAN 354648_2010

Importateur

Veuillez noter que l'adresse suivante n'est pas une adresse de service après-vente. Contactez d'abord le service après-vente cité plus haut.

Grizzly Tools GmbH & Co. KG

Stockstädter Straße 20
63762 Großostheim
Allemagne
www.grizzlytools-service.eu

A Dépannage



En cas d'accident ou d'un dysfonctionnement, retirez immédiatement la batterie de l'appareil ! Un non-respect peut causer des brûlures.

Problème	Cause possible	Élimination des pannes
L'appareil ne chauffe pas	Accu (4) déchargé	Charger l'accu (4) (respecter la notice d'utilisation de la batterie et du chargeur)
	Accu (4) non inséré	Mettre en place l'accu (4) (Voir «Mise en service»)
	Interrupteur Marche/Arrêt (1) défectueux	Réparation par le service après-vente
	Élément de chauffe défectueux	
L'appareil travaille par interruptions	Contact interne intermittent	Réparation par le service après-vente
	Commutateur Marche/Arrêt (1) défectueux	

Contenuto

Introduzione	22	Uso dell'apparecchio.....	26
Uso previsto.....	22	Preparare i punti da incollare	26
Descrizione generale	23	Incollaggio.....	26
Contenuto della confezione	23	Pulizia e manutenzione	26
Descrizione delle funzionalità.....	23	Pulizia	26
Illustrazione.....	23	Manutenzione	27
Dati tecnici	23	Conservazione	27
Norme di sicurezza	24	Smaltimento/Tutela	
Simboli	24	dell'ambiente.....	27
Messa in funzione	25	Pezzi di ricambio/Accessori	27
Inserimento della barretta di colla	25	Garanzia	27
Estrarre/inserire la batteria	25	Servizio di riparazione	28
Accensione e spegnimento	25	Service-Center	29
Visualizzazione della temperatura		Importatore	29
di lavoro	26	Traduzione della dichiarazione	
		di conformità CE originale	32
		Disegni esplosi	33

Introduzione

Congratulazioni per l'acquisto del Suo nuovo apparecchio. Ha scelto un prodotto altamente pregiato.

Questo apparecchio è stato sottoposto a un controllo di qualità durante la produzione e quindi sottoposto a un controllo finale. Quindi è garantito il funzionamento del vostro apparecchio.



Le istruzioni per l'uso costituiscono parte integrante di questo prodotto. Contengono indicazioni importanti per la sicurezza, l'uso e lo smaltimento. Prima dell'uso del prodotto, si raccomanda di familiarizzare con tutte le indicazioni di comando e di sicurezza. Usare il prodotto solo come descritto e per i campi d'impiego specificati. Conservare le istruzioni in un luogo sicuro e conse-

gnare la documentazione in caso di cessione del prodotto a terzi.

Uso previsto

L'apparecchio è indicato per l'incollaggio di legno, cartone, imballaggi, PVC, tappeti, guarnizioni, plastica, pelle, ceramica, vetro e tessuto con la colla a caldo. Il materiale da incollare deve essere asciutto, pulito e privo di grasso.

Ogni altro utilizzo non espressamente concesso nelle presenti istruzioni può causare danni all'apparecchio e costituire un pericolo reale per l'utilizzatore.

Questo apparecchio non è adatto per l'uso commerciale. In caso di un impiego per uso commerciale decade la garanzia.

L'utente che mette in funzione ed in uso l'apparecchio è responsabile di incidenti e danni ad altre persone o ai loro beni privati. Il produttore non si assume alcuna

responsabilità per danni causati da un uso improprio o errato.

L'apparecchio fa parte della serie Parkside X 20 V TEAM e funziona mediante le batterie della serie Parkside X 20 V TEAM.

Le batterie possono essere caricate solo con i caricabatterie della serie Parkside X 20 V TEAM.

Descrizione generale



Le immagini si trovano sulla parte anteriore dell'apertura ribaltabile.

Contenuto della confezione

- Pistola di incollaggio a caldo a batteria
- 3 barrette di colla
- Valigetta
- Istruzioni per l'uso



Batteria e caricabatterie non sono in dotazione.



Rispettare le avvertenze di sicurezza e le indicazioni per la ricarica e l'uso corretto indicato nelle istruzioni per l'uso delle batterie e dei caricabatterie della serie Parkside X 20 V Team. Una descrizione dettagliata sul processo di carica e altre informazioni sono riportate nelle istruzioni per l'uso accluse separatamente.

Descrizione delle funzionalità

La pistola di incollaggio a caldo riscalda la barretta di colla che diventa così liquida. Dopo l'applicazione la colla si solidi-

fica dopo breve tempo e diventa fredda e salda.

Le funzioni dei vari elementi si possono apprendere dalle descrizioni seguenti.

Illustrazione



- 1 Interruttore di accensione/spengimento
- 2 Barretta di colla
- 3 Canale di avanzamento
- 4 Batteria
- 5 Tasto di sblocco
- 6 Luce di lavoro a LED
- 7 Interruttore di avanzamento
- 8 Coperchio di protezione dal calore ugello
- 9 Ugello
- 10 Caricabatterie
- 11 Valigetta

Dati tecnici

Pistola per colla a caldo ricaricabile.....PHPA 20-Li A1

Tensione del dispositivo U	20 V \equiv
Peso (senza batteria)	0,31 kg
Temperatura max. di lavoro (Tmax):	180 °C
Tempo di riscaldamento nominale.....	ca. 60 sec.
Portata di colla	fino a 15 g/min.
Diametro barrette di colla.....	Ø 11 mm
Tempo di lavoro per carica della batteria.....	ca. 30 min.
Classe di protezione.....	III



Attenzione! Un elenco aggiornato della compatibilità della batteria è disponibile al link: www.lidl.de/akku

Norme di sicurezza

Questa sezione tratta le norme di sicurezza essenziali da rispettare quando si lavora con l'apparecchio.

Simboli

Simboli riportati nelle istruzioni



Simboli di pericolo con indicazioni relative alla prevenzione di danni a cose e persone.



Simboli di divieto con indicazioni relative alla prevenzione di danni.



Simboli di avvertenza con informazioni relative ad un uso corretto dell'apparecchio.

Simboli grafici sull'apparecchio



Leggere le istruzioni per l'uso.



Attenzione! Superficie calda!



Le apparecchiature non si devono smaltire insieme ai rifiuti domestici.



L'apparecchio fa parte della serie Parkside X 20 V TEAM

Simboli sull'accessorio



Non provare a estrarre lo stick di colla dall'apparecchio in senso inverso.

Avvertenze di sicurezza speciali per le pistole di incollaggio a caldo

- È necessario sorvegliare i bambini per accertarsi che non giochino con l'apparecchio.
- **ATTENZIONE!** Questo apparecchio deve essere appoggiato sulla batteria utilizzata, quando non in uso
- Far raffreddare completamente l'apparecchio dopo l'uso e prima della conservazione.
- Non lavorare materiale contenente amianto.
- Evitare il pericolo di lesioni e di incendi, nonché i pericoli per la salute: **Pericolo di ustione!**

L'ugello si riscalda fino a 180 °C. La colla si riscalda fino a 180 °C. Non afferrare l'ugello o la colla. Non spruzzare la colla

calda su persone o animali. In caso di contatto con la pelle, tenere il punto sotto getto di acqua fredda per alcuni minuti. Non provare a rimuovere la colla dalla pelle.

- Non provare a tirare la barretta di colla indietro dall'apparecchio.
- **Non utilizzare alcun accessorio diverso da quelli raccomandati da PARKSIDE.** Ciò può causare scosse elettriche o incendi.

Messa in funzione

B Inserimento della barretta di colla

Inserire una barretta di colla (2) dalla parte posteriore fino all'arresto nel canale di avanzamento (3) della pistola. Assicurarsi che la barretta di colla poggia saldamente sull'elemento riscaldante mediante pressione della leva (7).

A Estrarre/inserire la batteria

1. Per estrarre la batteria (4) dall'apparecchio premere il tasto di sblocco (5) sulla batteria ed estrarre la batteria.
2. Per inserire la batteria (4) nell'apparecchio, spingerla al suo interno agendo lungo la barra di guida. Si dovrà udire lo scatto in posizione.

A Accensione e spegnimento

Accensione dell'apparecchio:

Tenere premuto per 3 secondi l'interruttore di accensione/spegnimento trasparente (1). La luce di lavoro a LED (6) si accende fissa.

Spegnere la luce di lavoro LED:

L'apparecchio è acceso, la luce di lavoro LED si accende fissa. Per lo spegnimento della luce di lavoro LED, tenere premuto l'interruttore di accensione/spegnimento per più secondi. La luce di lavoro LED si spegne, l'apparecchio prosegue il funzionamento.

- i** Per il solo spegnimento della luce di lavoro LED, tenere premuto l'interruttore di accensione/spegnimento realmente per più secondi. Una pressione troppo breve spegne completamente l'apparecchio.

Spegnimento dell'apparecchio:

Premere l'interruttore ON/OFF trasparente (1).



Collocare la pistola di incollaggio a caldo a batteria sulla batteria inserita finché l'apparecchio non si raffredda completamente. L'ugello caldo può causare danni e/o ustioni.



L'apparecchio dispone di uno spegnimento automatico in caso di inutilizzo. Dopo 30 minuti si spegne autonomamente.

A Visualizzazione della temperatura di lavoro

Dopo l'accensione l'apparecchio si riscalda. L'interruttore di accensione/spegnimento (1) si illumina:

L'interruttore di accensione/spegnimento (1) si illumina di rosso = l'apparecchio si riscalda

L'interruttore di accensione/spegnimento (1) si illumina di verde = temperatura di lavoro raggiunta (ca. 140°C)

 L'apparecchio richiede circa 60 secondi per riscaldarsi, prima di raggiungere la temperatura di lavoro.

Uso dell'apparecchio

Preparare i punti da incollare

 Non utilizzare liquidi infiammabili per pulire i punti da incollare.

- Pulire i punti da incollare! Questi devono essere puliti, asciutti e privi di grasso.
- Irruvidire le superfici lisce prima dell'incollaggio.
- Prima dell'incollaggio, riscaldare leggermente i materiali che si raffreddano rapidamente, come ad es. l'acciaio. La colla aderisce meglio.
- La temperatura ambiente e i materiali da incollare non devono essere più freddi di +5 °C o più caldi di +50 °C.

B Incollaggio

- Azionare l'interruttore di avanzamento (7) per regolare la portata della colla. Se la barretta di colla (2) non avanza

ulteriormente con l'interruttore di avanzamento (7), basta inserire una nuova barretta di colla (2).

Le barrette di colla inserita restano nella pistola fino al consumo completo.

- Azionare l'interruttore di avanzamento (A7) per regolare la portata della colla.
- Applicare la colla in modo puntiforme. In caso di materiali flessibili, come ad es. tessuti, è utile applicare la colla a zig-zag.
- Premere i pezzi residui subito dopo l'applicazione di colla per circa 30 secondi. La colla può essere sollecitata dopo circa 5 minuti.
- Durante le pause di lavoro appoggiare la pistola di incollaggio a caldo a batteria sulla batteria installata. Verificare che l'ugello caldo sia riposto lontano da altri oggetti o persone, al fine di evitare danni o ustioni.
- Rimuovere eventuali resti di colla con una lama affilata dopo il raffreddamento. I punti di incollaggio possono essere rimossi mediante riscaldamento.

Pulizia e manutenzione

 Lasciare eseguire i lavori di riparazione e di manutenzione non descritti nelle presenti istruzioni d'uso dal nostro centro di assistenza tecnica. Usare solo ricambi originali. Pericolo di lesioni!

 Spegnere l'apparecchio ed estrarre la batteria dall'apparecchio prima di eseguire lavori all'apparecchio.

Pulizia

Eeguire i seguenti lavori di pulizia e manutenzione. In questo modo si garantisce un uso duraturo e affidabile.



L'apparecchio non deve essere spruzzato con acqua né immerso nell'acqua. Pericolo di scosse elettriche!

- Tenere le feritoie di ventilazione, l'alloggiamento del motore e le impugnature dell'apparecchio pulite. A tale scopo usare un panno umido o una spazzola. Non usare detergenti o solventi. Possono causare danni irreparabili all'apparecchio.

Manutenzione

L'apparecchio non richiede interventi di manutenzione.

Conservazione

- Conservare l'apparecchio in un luogo asciutto e privo di polvere, lontano dalla portata dei bambini

Smaltimento/Tutela dell'ambiente

Effettuare lo smaltimento dell'apparecchio, degli accessori e della confezione nel rispetto dell'ambiente presso un punto di raccolta per riciclaggio.

Per le istruzioni sullo smaltimento della batteria, consultare le istruzioni per l'uso della batteria e del caricabatterie accluse separatamente.



Le apparecchiature non devono essere smaltite insieme ai rifiuti domestici.

- Rimuovere la batteria dall'apparecchio prima di smaltire l'apparecchio!
- Consegnare l'apparecchiatura presso un centro di raccolta e recupero. Le parti plastiche e di metallo usate potranno es-

sere selezionate e avviate al recupero. Chiedere informazioni a riguardo al nostro centro assistenza clienti.

- Lo smaltimento degli apparecchi difettosi consegnati viene effettuato gratuitamente.

Pezzi di ricambio/ Accessori

È possibile ordinare pezzi di ricambio e accessori all'indirizzo www.grizzlytools-service.eu

In caso di problemi con la procedura d'ordine, utilizzare il modulo di contatto.

Per ulteriori domande rivolgersi al "Service-Center" (vedere pagina 29).

Barrette di colla 91096421

Garanzia

Gentile cliente,

Su questo apparecchio Le viene concessa una garanzia di 3 anni a partire dalla data di acquisto. In caso di difetti di questo prodotto può avanzare diritti legali nei confronti del venditore del prodotto. Tali diritti legali non vengono limitati dalla nostra garanzia qui di seguito rappresentata.

Condizioni di garanzia

Il termine di garanzia inizia con la data di acquisto. La preghiamo di conservare in un luogo sicuro lo scontrino fiscale originale. Questo documento viene richiesto come prova d'acquisto.

Qualora subentrasse un difetto di materiale o di fabbricazione entro tre anni a partire dalla data di acquisto di questo prodotto, il prodotto verrà riparato o sostituito – a nostra discrezione - gratuitamente da noi. Questa prestazione di garanzia presuppone

ne che venga presentato entro il termine di tre anni l'apparecchio difettoso e la prova d'acquisto (scontrino fiscale) e descritto brevemente per iscritto in che cosa consiste il difetto e quando si è verificato.

Se il difetto è coperto dalla nostra garanzia, riceverà il prodotto riparato oppure un prodotto nuovo. Con la riparazione o la sostituzione del prodotto non inizia un nuovo periodo di garanzia.

Tempo di garanzia e diritti legali per vizi della cosa

Il periodo di garanzia non viene prolungato. Questo vale anche per parti sostituite e riparate. Difetti e vizi presenti già al momento dell'acquisto devono essere segnalati immediatamente dopo la rimozione dall'imballaggio. Riparazioni che accorrono dopo il periodo di garanzia sono a pagamento.

Volume di garanzia

L'apparecchio è stato prodotto accuratamente secondo severe direttive di qualità e controllato con coscienza prima della consegna.

La prestazione di garanzia vale per difetti di materiale o di fabbricazione. Questa garanzia non si estende ai componenti del prodotto che sono soggetti a normale usura e che quindi possono essere visti come parti di usura (p. es. barretta di colla) oppure per danneggiamenti delle parti fragili (p. es. interruttori).

Questa garanzia decade se il prodotto è stato danneggiato, non usato correttamente o non mantenuto. Per un uso corretto del prodotto devono essere osservate tutte le indicazioni riportate nelle istruzioni per l'uso. Destinazioni d'uso e azioni sconsigliate nelle istruzioni d'uso o dalle quali si viene avvertiti, sono tassativamente da evitare.

Il prodotto è destinato solo per i privati e non per uso commerciale. In caso di uso improprio, esercizio della forza e interventi non effettuati dalla nostra filiale di assistenza tecnica autorizzata, decade la garanzia.

Svolgimento in caso di garanzia

Per garantire una rapida elaborazione della Sua pratica, La preghiamo di seguire le seguenti indicazioni:

- Per tutte le richieste tenere a portata di mano lo scontrino fiscale e il codice di identificazione (IAN 354648_2010) come prova d'acquisto.
- I codici articolo sono riportati sulla targhetta del tipo.
- Nel caso in cui si dovessero verificare difetti funzionali o altri vizi, La preghiamo di contattare **telefonticamente** o per **e-mail**. Riceverà ulteriori informazioni sullo svolgimento del Suo reclamo.
- Un prodotto rilevato come difettoso può essere inviato con porto franco all'indirizzo di assistenza comunicato, previa consultazione del nostro servizio di assistenza tecnica, allegando la prova d'acquisto (scontrini fiscali) e l'indicazione, in che cosa consiste il difetto e quando si è verificato. Per evitare problemi di accettazione e costi aggiuntivi, usare tassativamente solo l'indirizzo che Le è stato comunicato. Assicurarsi che la spedizione non avvenga in porto assegnato, con merce ingombrante, corriere espresso o altro carico speciale. Spedire l'apparecchio inclusi tutti gli accessori forniti insieme al momento dell'acquisto e garantire un imballaggio di trasporto sufficientemente sicuro.

Servizio di riparazione

Riparazioni **non soggette alla garanzia** possono essere effettuate dietro fattura dalla

nostra filiale di assistenza tecnica previo preventivo gratuito da parte della stessa. Possiamo lavorare solo apparecchi che vengono spediti sufficientemente imballati e affrancati.

Attenzione: Spedire l'apparecchio alla nostra filiale in condizioni pulite e con l'indicazione del difetto.

Apparecchi spediti in porto assegnato - con merce ingombrante, corriere espresso o altro carico speciale - non vengono accettati.

Lo smaltimento degli apparecchi difettosi spediti viene effettuato da noi gratuitamente.

Service-Center



Assistenza Italia

Tel.: 02 36003201

E-Mail: grizzly@lidl.it

IAN 354648_2010



Assistenza Svizzera

Tel.: 0842 665566

(0,08 CHF/Min.,

telefonia mobile

max. 0,40 CHF/Min.)

E-Mail: grizzly@lidl.ch

IAN 354648_2010

Importatore

Non dimenticare che il seguente indirizzo non è un indirizzo di assistenza tecnica.

Contattare prima di tutto il centro di assistenza tecnica sopra nominato.

Grizzly Tools GmbH & Co. KG

Stockstädter Straße 20

63762 Großostheim

Germania

www.grizzlytools-service.eu



Ricerca dei guasti



In caso di incidente o di un malfunzionamento rimuovere subito la batteria dall'apparecchio! La mancata osservazione può provocare ferimenti.

Problema	Possibile causa	Soluzione
L'apparecchio non si riscalda	Batteria (4) scarica	Ricaricare la batteria (4) (attenersi alle istruzioni per l'uso separate per batteria e caricabatterie)
	Batteria (4) non inserita	Inserire la batteria (4) (vedere „Messa in funzione“)
	Interruttore di accensione / spegnimento (1) difettoso	Riparazione al centro assistenza
	Elemento riscaldante difettoso	
L'apparecchio funziona con interruzioni.	Contatto difettoso interno	Riparazione al centro assistenza
	Interruttore di accensione / spegnimento (1) difettoso	

DE

AT

CH

Original-EG-Konformitätserklärung

Hiermit bestätigen wir, dass der

Akku-Heißklebepistole

Baureihe PHPA 20-Li A1

Seriennummer

000001 – 090000

folgenden einschlägigen EU-Richtlinien in ihrer jeweils gültigen Fassung entspricht:

2014/35/EU • 2014/30/EU • 2011/65/EU* & (EU) 2015/863

Um die Übereinstimmung zu gewährleisten, wurden folgende harmonisierte Normen sowie nationale Normen und Bestimmungen angewendet:

**EN 60335-1:2012/A13:2017 • EN 60335-2-45:2002/A2:2012
EN 55014-1:2017 • EN 55014-2:2015
EN 62233:2008 • EN IEC 63000:2018 • IEC 62471:2006**

Die alleinige Verantwortung für die Ausstellung dieser Konformitätserklärung (21**) trägt der Hersteller:



Grizzly Tools GmbH & Co. KG
Stockstädter Straße 20
63762 Großostheim
Germany
10.05.2021

Christian Frank
Dokumentationsbevollmächtigter

* Der oben beschriebene Gegenstand der Erklärung erfüllt die Vorschriften der Richtlinie 2011/65/EU des Europäischen Parlaments und des Rates vom 8. Juni 2011 zur Beschränkung der Verwendung bestimmter gefährlicher Stoffe in Elektro- und Elektronikgeräten.

** Die beiden letzten Ziffern des Jahres, in dem die CE-Kennzeichnung angebracht wurde

FR

CH

Traduction de la déclaration de conformité CE originale

Nous certifions par la présente que le
**Pistolet à colle chaude sans fil
de construction PHPA 20-Li A1**

Numéro de série
000001 – 090000

est conforme aux directives UE actuellement en vigueur :

2014/35/EU • 2014/30/EU • 2011/65/EU* & (EU) 2015/863

En vue de garantir la conformité les normes harmonisées ainsi que les normes et décisions nationales suivantes ont été appliquées :

**EN 60335-1:2012/A13:2017 • EN 60335-2-45:2002/A2:2012
EN 55014-1:2017 • EN 55014-2:2015
EN 62233:2008 • EN IEC 63000:2018 • IEC 62471:2006**

Le fabricant assume seul la responsabilité d'établir la présente
déclaration de conformité (21 **):



Grizzly Tools GmbH & Co. KG
Stockstädter Straße 20
63762 Großostheim
Germany
10.05.2021

Christian Frank
Chargé de documentation

**L'objet de la déclaration décrit ci-dessus est conforme aux dispositions de la directive 2011/65/UE du Parlement Européen et du Conseil du 8 juin 2011 sur la limitation de l'utilisation de certaines substances dangereuses dans les équipements électriques et électroniques*

*** Les deux derniers chiffres de l'année dans laquelle le marquage CE a été fixé.*

IT

CH

Traduzione della dichiarazione di conformità CE originale

Con la presente dichiariamo che
**Pistola per colla a caldo ricaricabile
serie PHPA 20-Li A1**

Numero di serie
000001 – 090000

corrisponde alle seguenti direttive UE in materia nella rispettiva versione valida:

2014/35/EU • 2014/30/EU • 2011/65/EU* & (EU) 2015/863

Per garantire la conformità sono state applicate le seguenti norme armonizzate e anche le norme e disposizioni nazionali che seguono:

**EN 60335-1:2012/A13:2017 • EN 60335-2-45:2002/A2:2012
EN 55014-1:2017 • EN 55014-2:2015
EN 62233:2008 • EN IEC 63000:2018 • IEC 62471:2006**

Il produttore è il solo responsabile della stesura della presente dichiarazione di conformità (21**).



Grizzly Tools GmbH & Co. KG
Stockstädter Straße 20
63762 Großostheim
Germany
10.05.2021

Christian Frank
Responsabile documentazione tecnica

* L'oggetto descritto sopra è conforme alle prescrizioni della Direttiva 2011/65/EU del Parlamento Europeo e del Consiglio dell'8 giugno 2011 sulla restrizione dell'uso di determinate sostanze pericolose nelle apparecchiature elettriche ed elettroniche

** Le ultime due cifre dell'anno nel quale è stato apportato il marchio CE.

Explosionszeichnung • Vue éclatée Vista esplosa

PHPA 20-Li A1

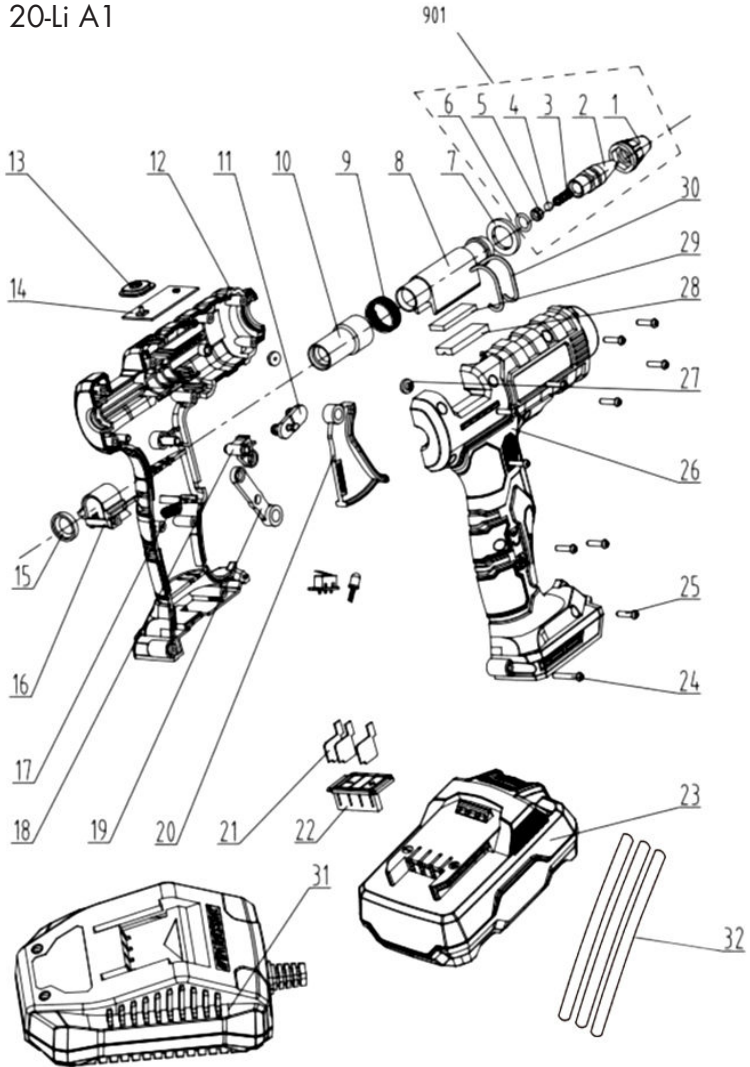

informativ, informatif, informativo

20210412_rev02_ts

/// PARKSIDE

GRIZZLY TOOLS GMBH & CO. KG

Stockstädter Straße 20
DE-63762 Großostheim
GERMANY

Stand der Informationen · Version des informations ·
Versione delle informazioni: 02/2021
Ident.-No.: 72091500022021-AT/CH



IAN 354648_2010