

/// PARKSIDE®



**УРЕД ЗА ПОЧИСТВАНЕ НА ТРЪБИ
СЪС СГЪСТЕН ВЪЗДУХ**

WWS-PRR01-H01

BG

**УРЕД ЗА ПОЧИСТВАНЕ НА
ТРЪБИ СЪС СГЪСТЕН ВЪЗДУХ**

Оригинална инструкция за експлоатация

IAN 453251_2310

BG

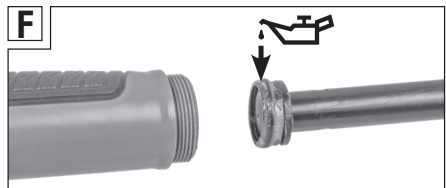
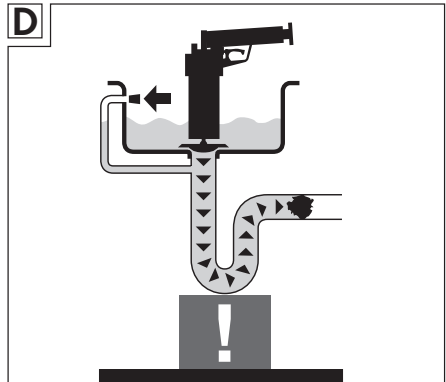
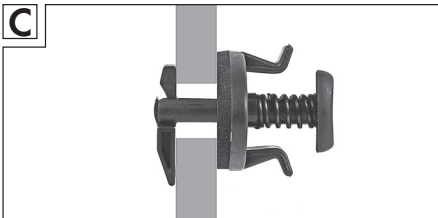
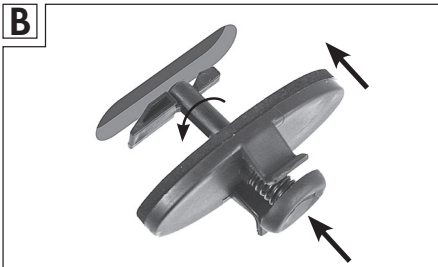
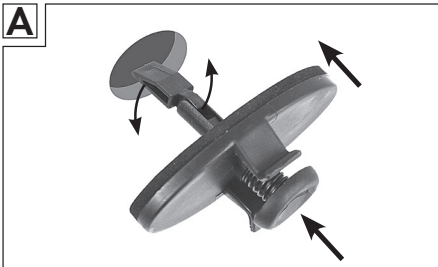
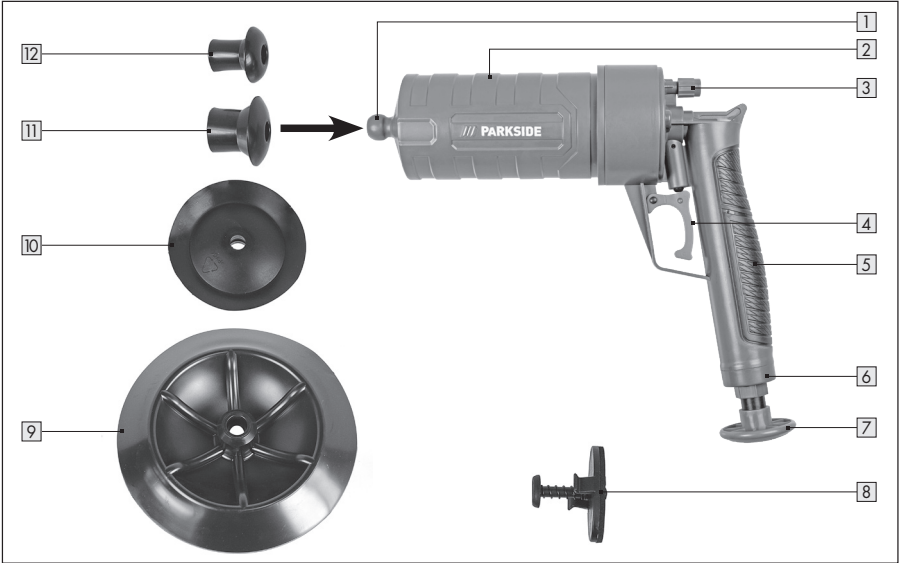



Съдържание

Използвани символи.....	04
1. Увод.....	04
2. Инструкции за безопасност.....	04
Инструкции за безопасност.....	04
Употреба по предназначение.....	06
3. Техническа информация.....	07
Обозначение на частите.....	07
Технически данни.....	07
4. Преди пускане в действие.....	07
Проверете уреда за почистване на тръби с въздух под налягане и обема на доставка.....	07
5. Пускане в експлоатация / употреба.....	08
Винт за изпускане на въздух (Фиг. Е).....	10
6. Техническа поддръжка и привеждане в изправност.....	10
Поддръжка.....	10
Омасляване уплътнителен пръстен (фиг. F).....	10
Почистване.....	10
Съхранение на склад.....	11
Транспорт.....	11
7. Търсене на неизправности.....	11
8. Рециклиране.....	11
9. Гаранция.....	12
10. Сервиз.....	13

Важно:

Прочетете внимателно настоящото ръководство за експлоатация, за да се запознаете с уреда за почистване на тръби с въздух под налягане. Запазете настоящия документ грижливо за по-късни справки. При смяна на собственика, инструкцията за експлоатация трябва да се връчи заедно с уреда.

Използвани символи

	Спазвайте предупрежденията и указанията за безопасност!
	Този символ показва полезна допълнителна информация при сглобяване или употреба.
	Прочетете ръководството за експлоатация.

1. Увод

Сърдечни поздравии за покупката на новия Ви уред за почистване на тръби с въздух под налягане. Вие избрахте висококачествен продукт. Ръководството за експлоатация е съставна част от този уред за почистване на тръби с въздух под налягане. То съдържа важни указания за безопасност, употреба и утилизация. Преди ползването на уреда за почистване на тръби с въздух под налягане, се запознайте с всички инструкции за обслужване и безопасност. Използвайте уреда за почистване на тръби с въздух под налягане само така, както е описано и за посочените сфери на приложение. При предаване на уред за почистване на тръби с въздух под налягане на трети лица заедно с него им предайте и всички документи.

2. Инструкции за безопасност



Инструкции за безопасност

Прочетете всички инструкции и указания за безопасност.

- **Проверявайте надлежното състояние на уреда за почистване на тръби с въздух под налягане, преди всяка употреба.** Ако имате съмнения, моля обърнете се към специалист или към посочения по-долу сервиз.
- **Работната температура е в диапазона от +15 °C до макс. +50 °C.** Под въздействието на ултравиолетови лъчи пластмасите могат да станат крехки, затова срокът на използване на уреда за почистване на тръби с въздух под налягане е ограничен до пет години от изваждането му от търговската опаковка. Съхранявайте уреда за почистване на тръби с въздух под налягане в тъмни помещения.

- **Преди употреба** отстранете филтрите и уплътнете напр. с подходяща кърпа или с доставеното уплътнение всички преливници, за да предотвратите замърсявания и преливане при възникналото налягане.
- **Преди употреба** подпрете и закрепете сифона към пода, за да избегнете повреди при повишаване на налягането.
- **Преди употреба** проверете дали тръбите, отточните отвори и сифони, които трябва да бъдат почистени (особено в така наречените недостъпни сифони, като душеве и вани), могат да издържат на налягане и са в отлично състояние. Ако безопасната употреба не е гарантирана, препоръчваме Ви да се откажете от използване на уреда.
- **Не използвайте** почистващи препарати, бензини, алкохоли или подобни, защото с тях уредът за почистване на тръби с въздух под налягане може да бъде повреден и могат да се образуват опасни пари.
- **Не използвайте** инструмент при почистването, защото уредът за почистване на тръби с въздух под налягане в значителна степен не се нуждае от поддръжка. В това отношение моля вижте отделните указания за поддръжка.
- **приключване на работите** и за почистване **задействайте** няколко пъти спусъка, за да спадне свръхналягането.
- **При използването на помпения механизъм** внимавайте той да не се изкриви.
- **Уредът за почистване на тръби с въздух под налягане** никога да не се насочва и **задейства** към други лица, животни и предмети.
- **Никога да не се изстрелват предмети** от нагнетателния отвор.
- **Използвайте само доставените аксесоари.**
- **За да се избегнат повреди и наранявания, уредът за почистване на тръби с въздух под налягане да не се разглобява.**
- **Уредът за почистване на тръби с въздух под налягане не е предназначен за използване от лица (включително деца) с ограничени физически, сензорни или умствени способности, или с недостатъчен опит, и/или с недостатъчни познания.** Децата трябва да се наблюдават, за да е сигурно, че не си играят с уреда за почистване на тръби с въздух под налягане.
- **Дренажите и канализационните тръбопроводи могат да съдържат отровни, разяждащи или инфекциозни материали или химикали.** Винаги взимайте подходящи предпазни мерки в зависимост от това, какъв участък искате да обработите.
- **За да намалите риска от замърсяване или инфекция, не яжте, не пийте и не пушете, докато използвате уреда за почистване на тръби с въздух под налягане.**
- **Измийте старателно с гореща вода ръцете си и другите непокрити части на тялото след използване на уреда за почистване на тръби с въздух под налягане, ако сте почиствали замърсени участъци или такива с химикали или бактерии.** След употреба изплакнете основно уреда за почистване на тръби с въздух под налягане.

Употреба по предназначение

Уредът за почистване на тръби с въздух под налягане е конструиран за лично ползване и е предвиден за следните цели на употреба в сферата на хоби и направи си сам:

- за почистване на запушени и замърсени отточни отвори и тръби. Замърсявания като косми, мазнина и подобни се отстраняват екологично със съгъстен въздух и без химически помощни средства.

Уредът за почистване на тръби с въздух под налягане може да се използва само в съответствие с инструкциите и указанията за безопасност в това ръководство. Всяка друга употреба, която излиза извън тези рамки, е забранена. Нито производителят, нито търговецът поемат отговорност за повреди, загуби или наранявания в резултат на неправилно използване на уреда за почистване на тръби с въздух под налягане.

Примери за злоупотреба са по-специално:

- Употреба, която надхвърля определената предвидена цел.
- Неспазването на инструкциите за безопасност, монтаж, обслужване, почистване и техническа поддръжка в това ръководство за експлоатация.
- Неспазване на приложимите разпоредби за здравето, безопасността и предотвратяването на злополуки, свързани с използването на този уред за почистване на тръби с въздух под налягане.
- Употребата на аксесоари или резервни части, които не са подходящи за този уред за почистване на тръби с въздух под налягане.
- Промени по уреда за почистване на тръби с въздух под налягане.
- Прекомерна употреба.

Всеки, който използва или обслужва този почистващ препарат за съгъстен въздух, трябва да е запознат с тези инструкции и да е наясно с потенциалните опасности. Този уред за почистване на тръби с въздух под налягане може да се използва само от компетентно лице - в случай на съмнение се консултирайте с експерт.

Неспазването на инструкциите за безопасност, монтаж и експлоатация при използване на този уред за почистване на тръби с въздух под налягане се смята за неправилна употреба.. Трябва да се спазват всички приложими разпоредби за здравето и безопасността. Всички останали приложими регионални и национални закони трябва да бъдат спазени. Уредът за почистване на тръби с въздух под налягане не може да се променя.

Всяка предприета промяна увеличава риска от нараняване или материални щети.

3. Техническа информация

Обозначение на частите

- 1 Нагнетателен отвор
- 2 Напорен резервоар
- 3 Винт за изпускане на въздуха
- 4 Пусков лост
- 5 Ръкохватка
- 6 Заключващ пръстен
- 7 Бутало на помпата с дръжка на помпата
- 8 Уплътнение преливник
- 9 Голям накрайник гумена подложка Ø ок. 20 cm
- 10 Малък накрайник гумена подложка Ø ок. 11,3 cm
- 11 Голям гумен накрайник Ø ок. 6 cm
- 12 Малък гумен накрайник Ø ок. 5 cm

Технически данни

Модел	WWS-PRR01-H01
Макс. работно налягане	4 bar

4. Преди пускане в действие

Проверете уреда за почистване на тръби с въздух под налягане и обема на доставка

- Извадете уреда за почистване на тръби с въздух под налягане и аксесоарите от опаковката.
- Проверете дали има повреди по уреда за почистване на тръби с въздух под налягане или аксесоарите.
- При повреди или липсващи части не използвайте уреда за почистване на тръби с въздух под налягане. Обърнете се към посочената в гаранционната карта сервисна служба.

5. Пускане в експлоатация / употреба

Отточен отвор	Подходящ накрайник
WC-/тоалетни	9 Голям накрайник гумена подложка Ø ок. 20 cm
Душ	10 Малък накрайник гумена подложка, Ø ок. 11,3 cm
Мивка/умивалник	11 Голям гумен накрайник, Ø ок. 6 cm
	12 Малък гумен накрайник, Ø ок. 5 cm



За да се осигури оптимално увеличаване на налягането или оптимално действие, уверете се, че почистваните тръби и отточни отвори са изцяло пълни с вода. Ако в тръбата е останал въздух, той силно ще ограничи действието на налягането.

- Изберете подходящ гумен накрайник **9** / **10** / **11** / **12** за съответния отточен отвор и го закрепете отпред на нагнетателния отвор **1**.
- Затворете отточния отвор и другите отвори на същия тръбопровод в мивката/умивалника/душа и напълнете няколко сантиметра вода (ние препоръчваме около 5-8 cm).
- За преливниците използвайте уплътнението за преливници **8**.

- За кръгли преливници натиснете затягащата скоба, така че така че заключващият лост да е в удължението със затягащата скоба. (фиг. А)
- След това поставете заключващия лост в преливника, така че да се появи, когато се докосне задната стена. Освободете затягащата скоба и проверете дали преливникът е напълно затворен.

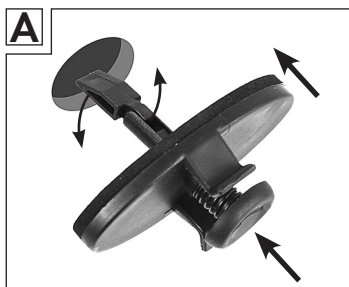

- Краищата на уплътнението на преливника трябва да покриват възможно най-пълно преливника, за да се предотврати изхвърлянето на евентуални остатъци от замърсявания от преливника. (Фиг. С).

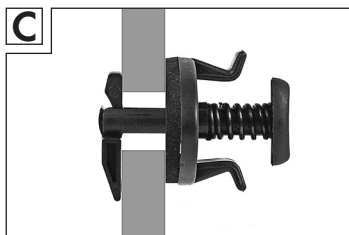

- При преливници в удължена форма натиснете затягащата скоба и поставете заключващия лост така, че да е перпендикулярен на затягащата скоба (Фиг. В).
- Натиснете заключващия лост в преливника и завъртете затягащата скоба на 90°. След това отново я освободете.
- Проверете дали преливникът е напълно затворен.

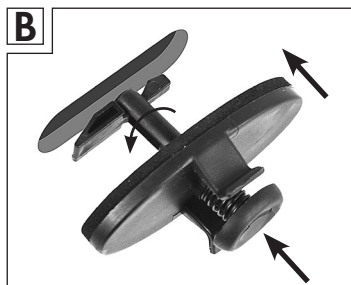

- Краищата на уплътнението на преливника трябва да покриват възможно най-пълно преливника, за да се предотврати изхвърлянето на евентуални остатъци от замърсявания от преливника. (Фиг. С).

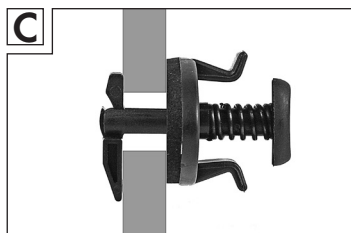

Уплътнението на преливника може да не пасва точно на всички преливници.

Ако уплътнението на преливника не се затваря правилно, използвайте кърпа или подобно за плътно затваряне на преливника.

4. Подпрете сифона, за да избегнете повреди (Фиг. D).
5. Най-напред увеличете налягането с няколко помпания.
6. Дръжте гумения накрайник на отточния отвор.
7. Натиснете пусковия лост **4**. Първоначално увеличете налягането, като използвате само няколко хода на помпата, за да избегнете повреди.
Ако въпреки това запушването не се разтвори, уверете се, че вашите тръбопроводи са свързани здраво и едва след това можете внимателно да продължите да помпате, като увеличавате налягането, докато запушването се разтвори.



Ако не можете да постигнете удовлетворителен резултат, запушването не може да бъде разрешено с помощта на уреда за почистване на тръби с въздух под налягане. Това може да се дължи на изключително силно запушване с различни вещества или на място навътре в тръбопроводната система.

В такива случаи се свържете със специалист.

Винт за изпускане на въздух (Фиг. Е)



Ако искате да освободите малко налягане от тръбочистачката за сгъстен въздух, развийте винта за освобождаване на въздуха [3]. След това го затегнете отново. Поставете отново уреда за почистване на тръби със сгъстен въздух върху дренажа и натиснете спусъка. Ако не може да се създаде налягане, проверете винта за изпускане на въздуха. Уверете се, че уплътнителният пръстен в пробката за изпускане на въздуха е поставен правилно. Завинтете здраво винта за изпускане на въздуха върху тръбата за почистване на сгъстен въздух.

6. Техническа поддръжка и привеждане в изправност

Поддръжка

Използвайте резервни части / аксесоари само от производителя или от оторизирани специализирани сервиси.

Ремонти могат да се извършват само от квалифицирани лица или от оторизирана сервисна служба. Квалифицирани лица са хора със съответната квалификация и опит, които познават изискванията към изграждане и проектиране на уреда за почистване на тръби с въздух под налягане и са запознати с правилата за безопасност.

Омасляване уплътнителен пръстен (фиг. F)



Внимавайте при това уредът за почистване на тръби с въздух под налягане да не е под налягане. За омасляване не използвайте масло, съдържащо киселина. Използвайте само биоразградими смазочни средства.

- Развийте заключващия пръстен [6] на буталото на помпата от дръжката [5].
- Свалете буталото на помпата [7] от дръжката.
- Намажете уплътнителния пръстен с подходящо смазващо средство.
- Вкарайте буталото на помпата обратно в дръжката.
- Завийте заключващия пръстен на буталото на помпата на дръжката.

Почистване



Не използвайте агресивни почистващи препарати, четки с метални или найлонови влакна както и остри или метални почистващи предмети като ножове, твърди шпатули и други подобни. Те могат да повредят повърхностите.

Не използвайте инструмент при почистването, защото този уред за почистване на тръби с въздух под налягане в значителна степен не се нуждае от поддръжка. В това отношение моля вижте отделните указания.

- Почиствайте уреда за почистване на тръби с въздух под налягане с влажна кърпа.
- Ако констатираме така наречения “бял прах” като отлагания, касае се за пудра, която се използва за първото смазване в завода. Това е нормално и може да се отстрани.

Съхранение на склад



След приключване на работите (съхранение на склад) и за почистване (виж глава „Почистване“), задействайте няколко пъти спусъка, за да спадне свръхналягането.

- Почистете основно преди съхранение на склад уреда за почистване на тръби с въздух под налягане (виж глава „Почистване“).
- Съхранявайте чистия уред за почистване тръби с въздух под налягане и аксесоарите по възможност в оригиналната опаковка на сухо, безопасно, хладно място, защитено от пряка слънчева светлина и далече от достъп на деца

Транспорт



Внимавайте при това уредът за почистване на тръби с въздух под налягане да не е под налягане.

- Транспортирайте уреда за почистване на тръби с въздух под налягане защитен от удари и вибрации и в оригиналната опаковка.

7. Търсене на неизправности

Проблем	Възможна причина	Отстраняване
Уредът за почистване на тръби с въздух под налягане не работи.	Напорният резервоар  не е завит правилно.	Завийте здраво напорния резервоар.

8. Рециклиране



Уредите за почистване на тръби с въздух под налягане, които не могат да се използват повече, да се предават за рециклиране в пункт за вторични суровини. Не изхвърляйте уреда заедно с битовите отпадъци. Допълнителна информация ще получите в компетентната за това служба. Изхвърлете опаковката според типа на материала и в съответствие с местните разпоредби, които важат във Вашия район.

9. Гаранция

Уважаеми клиенти,

за този уред получавате 3 години гаранция от датата на покупката. В случай на несъответствие на продукта с договора за продажба Вие имате законно право да предявите рекламация пред продавача на продукта при условията и в сроковете, определени в чл.112-115* от Закона за защита на потребителите. Вашите права, произтичащи от посочените разпоредби, не се ограничават от нашата по-долу представена търговска гаранция и независимо от нея продавачът на продукта отговаря за липсата на съответствие на потребителската стока с договора за продажба съгласно Закона за защита на потребителите.

Гаранционни условия

Гаранционният срок започва да тече от датата на покупката. Пазете добре оригиналната касова бележка. Този документ е необходим като доказателство за покупката. Ако в рамките на три години от датата на закупуване на този продукт се появи дефект на материала или производствен дефект, продуктът ще бъде безплатно ремонтиран или заменен – по наш избор. Гаранцията предполага в рамките на тригодишния гаранционен срок да се представят дефектният уред и касовата бележка (касовият бон) и писмено да се обясни в какво се състои дефектът и кога е възникнал. Ако дефектът е покрит от нашата гаранция, Вие ще получите обратно ремонтирания или нов продукт. С ремонта или смяната на продукта не започва да тече нов гаранционен срок.

Гаранционен срок и законови претенции при дефекти

Гаранционната услуга не удължава гаранционния срок. Това важи също и за сменените и ремонтирани части. За евентуално наличните повреди и дефекти още при покупката трябва да се съобщат веднага след разопаковането. Евентуалните ремонти след изтичане на гаранционния срок са срещу заплащане.

Обхват на гаранцията

Уредът е произведен грижливо според строгите изисквания за качество и добросъвестно изпитан преди доставка. Гаранцията важи за дефекти на материала или производствени дефекти. Гаранцията не обхваща частите на продукта, които подлежат на нормално износване, поради което могат да бъдат разглеждани като бързо износващи се части (например филтри или приставки) или повредите на чупливи части (например прекъсвачи, батерии или такива произведени от стъкло). Гаранцията отпада, ако уредът е повреден поради неправилно използване или в резултат на неосъществяване на техническа поддръжка. За правилната употреба на продукта трябва точно да се спазват всички указания в упътването за обслужване. Предназначение и действия, които не се препоръчват от упътването за експлоатация или за които то предупреждава, трябва задължително да се избягват. Продуктът е предназначен само за частна, а не за стопанска употреба. При злоупотреба и неправилно третиране, употреба на сила и при интервенции, които не са извършени от клона на нашия оторизиран сервиз, гаранцията отпада.

Процедура при гаранционен случай

За да се гарантира бърза обработка на Вашия случай, следвайте следните указания:

- За всички запитвания подгответе касовата бележка и идентификационния номер (IAN 000000) като доказателство за покупката.

- Вземете артикулния номер от фабричната табелка.
- При възникване на функционални или други дефекти първо се свържете по телефона или чрез имейл с долупосочения сервизен отдел. След това ще получите допълнителна информация за уреждането на Вашата reclamaция.
- След съгласуване с нашия сервиз можете да изпратите дефектния продукт на посочения Ви адрес на сервиза безплатно за Вас, като приложите касовата бележка (касовия бон) и посочите в какво се състои дефектът и кога е възникнал. За да се избегнат проблеми с приемането и допълнителни разходи, задължително използвайте само адреса, който Ви е посочен. Осигурете изпращането да не е като експресен товар или като друг специален товар. Изпратете уреда заедно с всички принадлежности, доставени при покупката, и осигурете достатъчно сигурна транспортна опаковка.

Ремонтен сервиз / извънгаранционно обслужване

Ремонти извън гаранцията можете да възложите на клона на нашия сервиз срещу заплащане. Той с удоволствие ще Ви направи предварителна калкулация. Можем да обработваме само уреди, които са достатъчно опаковани и изпратени с платени транспортни разходи.

Внимание: Изпратете Вашия уред на клона на нашия сервиз почистен и с указание за дефекта. Уредите, изпратени с неплатени транспортни разходи – с наложен платеж, като експресен или друг специален товар – не се приемат.

Ние ще извършим безплатно изхвърлянето на изпратените от Вас дефектни уреди.

10. Сервиз

Service Centre Bushona - SCB Ltd.

Имейл: service-bg@walteronline.com

Тел.: +359 890 191 192

IAN 453251_2310

Доставчик

Моля, обърнете внимание, че долният адрес не е адрес на сервиз. Първо се свържете с горе посочените сервизни служби.

Walter Werkzeuge Salzburg GmbH

Gewerbeparkstr. 9, 5081 Anif, Австрия

* Чл. 112. (1) При несъответствие на потребителската стока с договора за продажба потребителят има право да предяви рекламация, като поиска от продавача да приведе стоката в съответствие с договора за продажба. В този случай потребителят може да збира между извършване на ремонт на стоката или замяната ѝ с нова, освен ако това е невъзможно или изборът от него начин за обезщетение е непропорционален в сравнение с другия.

(2) Смята се, че даден начин за обезщетяване на потребителя е непропорционален, ако неговото използване налага разходи на продавача, които в сравнение с другия начин на обезщетяване са неразумни, като се вземат предвид:

1. стойността на потребителската стока, ако нямаше липса на несъответствие;
2. значимостта на несъответствието;
3. възможността да се предложи на потребителя друг начин на обезщетяване, който не е свързан със значителни неудобства за него.

Чл. 113. (1) Когато потребителската стока не съответства на договора за продажба, продавачът е длъжен да я приведе в съответствие с договора за продажба.

(2) Привеждането на потребителската стока в съответствие с договора за продажба трябва да се извърши в рамките на един месец, считано от предявяването на рекламацията от потребителя.

(3) След изтичането на срока по ал. 2 потребителят има право да развали договора и да му бъде възстановена заплатената сума или да иска намаляване на цената на потребителската стока съгласно чл. 114 .

(4) Привеждането на потребителската стока в съответствие с договора за продажба е безплатно за потребителя. Той не дължи разходи за експедиране на потребителската стока или за материали и труд, свързани с ремонта ѝ, и не трябва да понесе значителни неудобства.

(5) Потребителят може да иска и обезщетение за претърпените вследствие на несъответствието вреди.

Чл. 114. (1) При несъответствие на потребителската стока с договора за продажба и когато потребителят не е удовлетворен от решаването на рекламацията по чл. 113 , той има право на избор между една от следните възможности: 1. разваляне на договора и възстановяване на заплатената от него сума; 2. намаляване на цената.

(2) Потребителят не може да претендира за възстановяване на заплатената сума или за намаляване цената на стоката, когато търговецът се съгласи да бъде извършена замяна на потребителската стока с нова или да се поправи стоката в рамките на един месец от предявяване на рекламацията от потребителя.

(3) Търговецът е длъжен да удовлетвори искане за разваляне на договора и да възстанови заплатената от потребителя сума, когато след като е удовлетворил три рекламации на потребителя чрез извършване на ремонт на една и съща стока, в рамките на срока на гаранцията по чл. 115, е налице следваща поява на несъответствие на стоката с договора за продажба. (4) (Предишна ал.

3 - ДВ, бр. 61 от 2014 г., в сила от 25.07.2014 г.) Потребителят не може да претендира за разваляне на договора, ако несъответствието на потребителската стока с договора е незначително.

Чл. 115. (1) Потребителят може да упражни правото си по този раздел в срок до две години, считано от доставянето на потребителската стока.

(2) Срокът по ал. 1 спира да тече през времето, необходимо за поправката или замяната на потребителската стока или за постигане на споразумение между продавача и потребителя за решаване на спора.

(3) Упражняването на правото на потребителя по ал. 1 не е обвързано с никакъв друг срок за предявяване на иск, различен от срока по ал. 1.

Walter Werkzeuge Salzburg GmbH

Gewerbeparkstraße 9

5081 Anif, Austria

V. 1.0

Last Information Update · Stanje informacija · Starea informațiilor ·

Κατάσταση των πληροφοριών · Stand der Informationen:

07/2024

IAN 453251_2310