



20 V AKKU-LAUBBLÄSER PLBA 20-Li C4

DE AT CH

20 V AKKU-LAUBBLÄSER

Bedienungsanleitung

Originalbetriebsanleitung

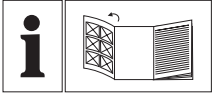

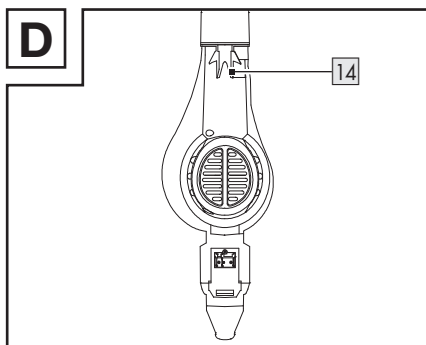
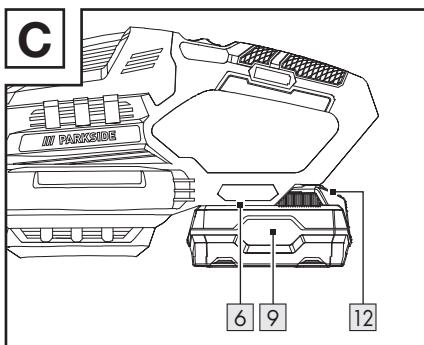
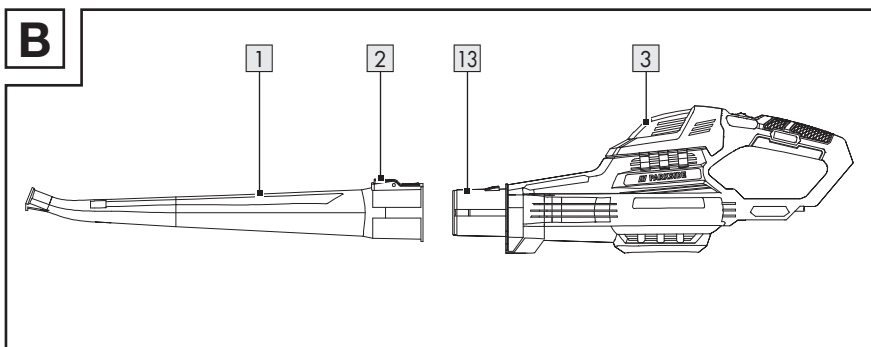
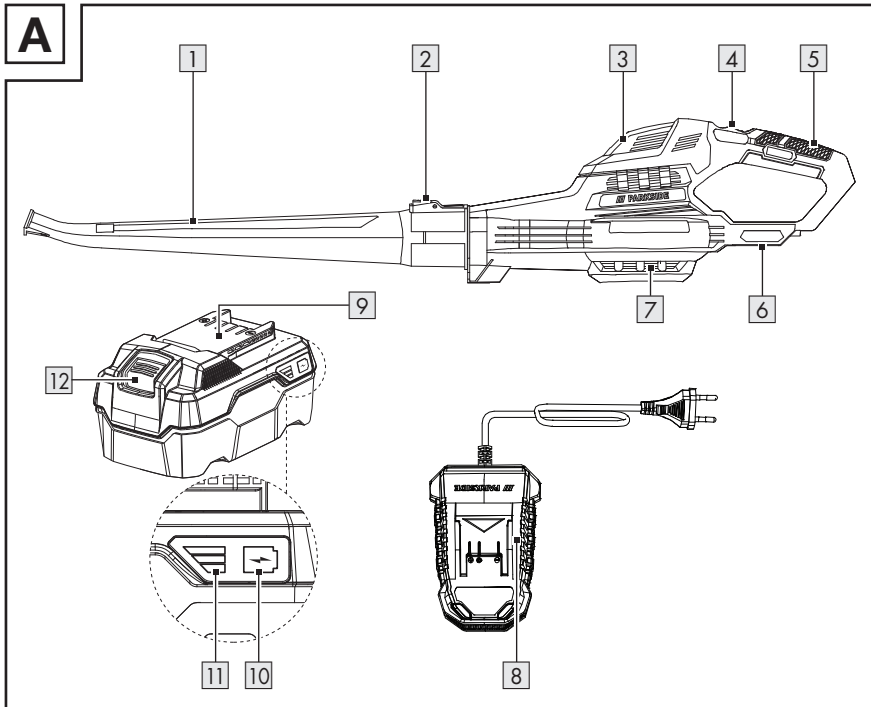





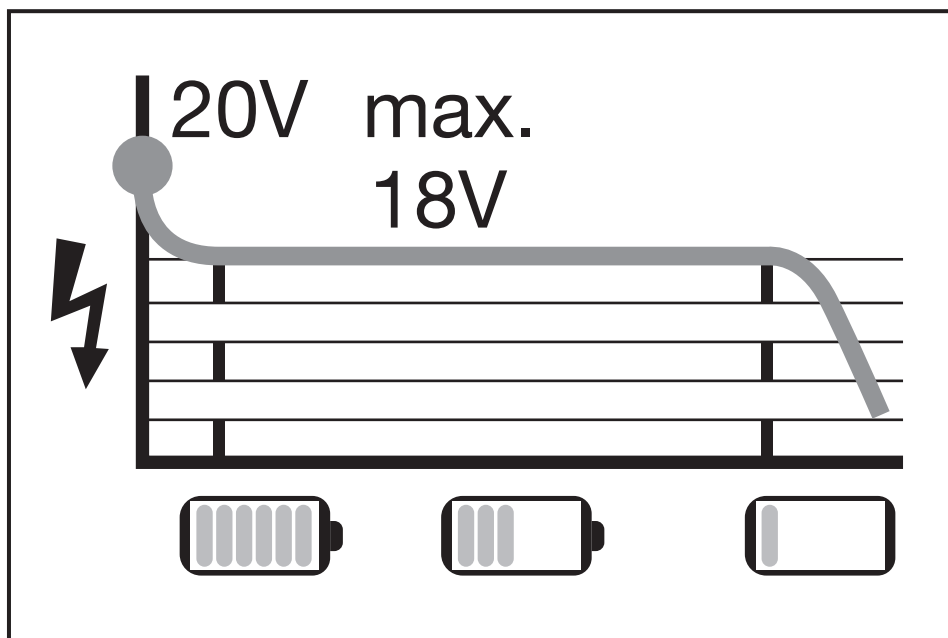

AKKU KOMPATIBEL MIT ALLEN GERÄTEN DER SERIE
„X 20 V TEAM“



Liste der verwendeten Piktogramme/Symbole	Seite	6
Einleitung	Seite	7
Bestimmungsgemäße Verwendung	Seite	7
Lieferumfang	Seite	7
Teilebeschreibung	Seite	8
Technische Daten	Seite	8
Allgemeine Sicherheitshinweise	Seite	10
Vor der ersten Verwendung	Seite	19
Produkt auspacken	Seite	19
Vorbereitung	Seite	19
Blasrohr montieren/demontieren	Seite	19
Akku-Pack aufladen	Seite	19
Akku-Pack entnehmen/einsetzen	Seite	20
Bedienung	Seite	20
Ein-/ausschalten	Seite	20
Ladezustand des Akku-Packs prüfen	Seite	20
Arbeitsanweisungen	Seite	21
Wandmontage	Seite	21
Reinigung und Wartung	Seite	21
Reinigung	Seite	22
Wartung	Seite	22
Lagerung	Seite	22
Transport	Seite	22
Ersatzteile/Zubehör	Seite	22
Fehlerbehebung	Seite	23
Entsorgung	Seite	23
Garantie	Seite	25
Abwicklung im Garantiefall	Seite	25
Service	Seite	26
EU-Konformitätserklärung	Seite	27

Liste der verwendeten Piktogramme/Symbole

	<p>GEFAHR! – Bezeichnet eine Gefahr mit hohem Risikograd, die, wenn sie nicht vermieden wird, den Tod oder eine schwere Verletzung zur Folge hat (z. B. Erstickungsgefahr)</p>		<p>Lesen Sie die Bedienungsanleitung.</p>
	<p>WARNUNG! – Bezeichnet eine Gefahr mit mittlerem Risikograd, die, wenn sie nicht vermieden wird, den Tod oder eine schwere Verletzung zur Folge haben kann (z. B. Stromschlagrisiko)</p>		<p>Verletzungsrisiko durch aus dem Produkt weggeschleuderte Teile! Halten Sie umstehende Personen aus dem Gefahrenbereich fern.</p>
	<p>VORSICHT! – Bezeichnet eine Gefahr mit niedrigem Risikograd, die, wenn sie nicht vermieden wird, eine leichte bis mäßige Verletzung zur Folge haben kann (z. B. Verbrühungsgefahr)</p>		<p>Vorsicht! Rotierendes Flügelrad. Halten Sie Ihre Hände fern.</p>
	<p>ACHTUNG! – Warnt vor möglichen Sachschäden (z. B. Kurzschlussgefahr)</p>		<p>Entfernen Sie den Akku-Pack  vor Wartungsarbeiten.</p>
	<p>Tragen Sie eine Schutzbrille.</p>		<p>Tragen Sie einen Gehörschutz.</p>
	<p>Tragen Sie einen Atemschutz.</p>		<p>Tragen Sie rutschfeste Sicherheitsschuhe.</p>
	<p>Setzen Sie das Produkt keiner Feuchtigkeit aus. Arbeiten Sie nicht bei Regen.</p>		<p>Tragen Sie lange Haare nicht offen. Benutzen Sie ein Haarnetz.</p>
	<p>Gleichstrom/-spannung</p>		<p>Garantierter Schallleistungspegel L_{WA} in dB(A)</p>
	<p>Das CE-Zeichen bestätigt Konformität mit den für das Produkt zutreffenden EU-Richtlinien.</p>		<p>Sicherheitshinweise Handlungsanweisungen</p>
	<p>Halten Sie einen Sicherheitsabstand von mindestens 5 m zu Dritten ein.</p>		

20 V AKKU-LAUBBLÄSER

● **Einleitung**

Wir beglückwünschen Sie zum Kauf Ihres neuen Produkts. Sie haben sich damit für ein hochwertiges Produkt entschieden. Die Bedienungsanleitung ist Teil dieses Produkts. Sie enthält wichtige Hinweise für Sicherheit, Gebrauch und Entsorgung. Machen Sie sich vor der Benutzung des Produkts mit allen Bedien- und Sicherheitshinweisen vertraut. Benutzen Sie das Produkt nur wie beschrieben und für die angegebenen Einsatzbereiche. Händigen Sie alle Unterlagen bei Weitergabe des Produkts an Dritte mit aus.

● **Bestimmungsgemäße Verwendung**

- Dieser Akku-Laubbläser (nachfolgend „Produkt“ oder „Elektrowerkzeug“ genannt) ist ausschließlich zum Zusammentragen trockenen Laubs und zur Entfernung trockenen Laubs von schlecht zugänglichen Stellen (z. B. unter Fahrzeugen) bestimmt.
- Das Produkt ist nicht zur gewerblichen Nutzung bestimmt. Bei gewerblicher Nutzung erlischt die Garantie.
- Jede andere Verwendung, die in dieser Bedienungsanleitung nicht ausdrücklich zugelassen wird, kann zu Schäden am Produkt führen und eine ernsthafte Gefahr für den Benutzer darstellen.
- Das Produkt darf nicht in Bereichen mit gesundheitsgefährdenden Stäuben verwendet werden.
- Die Verwendung des Produkts bei Regen ist verboten. Das Produkt ist nicht für feuchte Umgebungen bestimmt.

- Das Produkt ist zur Verwendung durch Erwachsene bestimmt. Jugendliche über 16 Jahren dürfen das Produkt nur unter Aufsicht benutzen.
- Der Bediener oder Nutzer ist für Unfälle, die zu Verletzungen anderer Personen oder Sachschäden führen, verantwortlich.
- Der Hersteller haftet nicht für Schäden, die durch bestimmungswidrige Verwendung oder falsche Bedienung verursacht wurden.
- Das Produkt ist Teil der Serie **X 20 V TEAM** von **Parkside** und kann mit Akku-Packs der Serie **X 20 V TEAM** von **Parkside** betrieben werden. Die Akku-Packs dürfen nur mit Ladegeräten der Serie **X 20 V TEAM** von **Parkside** geladen werden.

● **Lieferumfang**

⚠️ WARNUNG!

- ▶ Das Produkt und die Verpackungsmaterialien sind kein Kinderspielzeug! Kinder dürfen nicht mit Kunststoffbeuteln, Folien und Kleinteilen spielen! Es besteht Verschluckungs- und Erstickungsgefahr!

HINWEIS

- ▶ Akku-Pack und Ladegerät sind nicht im Lieferumfang enthalten.

- 1 Akku-Laubbläser
- 1 Blasrohr
- 1 Bedienungsanleitung

● Teilebeschreibung

Schlagen Sie vor dem Lesen die Seite mit den Abbildungen auf und machen Sie sich mit allen Funktionen des Produkts vertraut.

(Abb. A)

- 1 Blasrohr
- 2 Entriegelungstaste (Blasrohr)
- 3 Motorgehäuse
- 4 Ein-/Ausschalter
- 5 Handgriff
- 6 Akku-Pack-Halter
- 7 Lüftungsschlitze
- 8 Ladegerät *
- 9 Akku-Pack *
- 10 Taste  (Ladezustand)
- 11 Ladezustandsanzeige
- 12 Entriegelungstaste (Akku-Pack)

(Abb. B)

- 13 Anschlussstutzen

(Abb. D)

- 14 Hängevorrichtung

● Technische Daten

20 V Akku-Laubbläser	PLBA 20-Li C4
Modellnummer:	HG13012
Nennspannung:	20 V 
Nennstrom:	16 A
Leerlaufdrehzahl n_0 :	12 000 min ⁻¹
Luftgeschwindigkeit:	max. 210 km/h
Schutzart:	IPX0
Gewicht (ohne Akku-Pack):	ca. 1,4 kg

Empfohlene Umgebungstemperatur

Max. Temperatur (gesamt):	+50 °C
Während des Ladens:	+4 °C bis +40 °C
Während des Betriebs:	+4 °C bis +50 °C
Während der Lagerung:	0 °C bis +45 °C

Geräuschemissionswerte

Schalldruckpegel L_{pA} :	77,4 dB
Unsicherheit K_{pA} :	3 dB
Schallleistungspegel L_{WA}	
Garantiert:	83 dB
Gemessen:	81,4 dB
Unsicherheit K_{WA} :	1,99 dB

Schwingungsemissionswerte

Vibration a_h :	$\leq 2,5 \text{ m/s}^2$
Unsicherheit K:	1,5 m/s ²

WARNUNG!



Tragen Sie Gehörschutz!

WARNUNG!

- ▶ Die Schwingungs- und Geräuschemissionen können während der tatsächlichen Benutzung des Elektrowerkzeugs von den Angabewerten abweichen, abhängig von der Art und Weise, in der das Elektrowerkzeug verwendet wird, insbesondere, welche Art von Werkstück bearbeitet wird.

* Nicht im Lieferumfang enthalten

WARNUNG!

- ▶ Es ist notwendig, Sicherheitsmaßnahmen zum Schutz des Bedieners festzulegen, die auf einer Abschätzung der Schwingungsbelastung während der tatsächlichen Benutzungsbedingungen beruhen (hierbei sind alle Anteile des Betriebszyklus zu berücksichtigen, beispielsweise Zeiten, in denen das Elektrowerkzeug abgeschaltet ist, und solche, in denen es zwar eingeschaltet ist, aber ohne Belastung läuft).

HINWEIS

- ▶ Geräusch- und Schwingungsemissionswerte wurden entsprechend den in der Konformitätserklärung genannten Normen und Bestimmungen ermittelt.
- ▶ Der angegebene Schwingungsgesamtwert und der angegebene Geräuschemissionswert sind nach einem genormten Prüfverfahren gemessen worden und können zum Vergleich eines Elektrowerkzeugs mit einem anderen verwendet werden.
- ▶ Der angegebene Schwingungsgesamtwert und der angegebene Geräuschemissionswert können auch zu einer vorläufigen Einschätzung der Belastung verwendet werden.

betrieben werden. Akku-Packs der Serie **X 20 V TEAM** dürfen nur mit Ladegeräten der Serie **X 20 V TEAM** geladen werden.

- Wir empfehlen Ihnen, dieses Produkt ausschließlich mit folgenden Akku-Packs zu betreiben:
 - **PAP 20 B1**
 - **PAP 20 B3**
- Wir empfehlen Ihnen, diese Akku-Packs mit folgenden Ladegeräten zu laden:
 - **PLG 20 A3**
 - **PLG 20 A4**
 - **PLG 20 C1**
 - **PLG 20 C3**
 - **PDSLK 20 A1**
- Technische Daten von Akku-Pack und Ladegerät: siehe separate Bedienungsanleitung
- Die Ladedauer wird durch Faktoren wie Temperatur der Umgebung und des Akku-Packs sowie der anliegenden Netzspannung beeinflusst und kann ggf. von den angegebenen Werten abweichen.
- Kunden aus den folgenden Ländern können in den Lidl-Onlineshops kompatible Ersatzbatterien und Ladegeräte bestellen:
Deutschland (lidl.de), Frankreich (lidl.fr), Belgien (lidl.be), Tschechische Republik (lidl.cz), Niederlande (lidl.nl), Polen (lidl.pl), Slowakei (lidl.sk), Spanien (lidl.es)
Kunden aus allen anderen Ländern können diese unter www.optimex-shop.com bestellen.

Ladedauer

- Das Produkt ist Teil der Serie **X 20 V TEAM** von **Parkside** und kann mit Akku-Packs der Serie **X 20 V TEAM** von **Parkside**

Ladedauer	2 Ah Akku-Pack PAP 20 B1	4 Ah Akku-Pack PAP 20 B3
Max. 2,4 A Ladegerät PLG 20 A4/C1	60 min	120 min
Max. 4,5 A Ladegerät PLG 20 A3/C3	35 min	60 min
Max. 4,5 A Ladegerät PDSLГ 20 A1	35 min	60 min



Allgemeine Sicherheitshinweise

WICHTIG

VOR GEBRAUCH AUFMERKSAM LESEN. FÜR IHRE UNTERLAGEN AUFBEWAHREN.

Lesen Sie die Anweisungen sorgfältig durch.

⚠ VORSICHT!

► Beachten Sie bei der Verwendung von Elektrowerkzeugen die folgenden grundlegenden Sicherheitsmaßnahmen zur Vermeidung von Stromschlägen sowie von Verletzungs- und Brandrisiken.

- Machen Sie sich mit allen Teilen und der richtigen Bedienung des Produkts vertraut, bevor Sie mit der Arbeit beginnen.
- Stellen Sie sicher, dass Sie das Produkt im Notfall sofort abstellen können. Der unsachgemäße Gebrauch des Produkts kann zu schweren Verletzungen führen.
- Kindern, Personen mit eingeschränkten körperlichen, sensorischen oder geistigen Fähigkeiten oder unzureichender Erfahrung und Wissen oder Personen, welche mit den Anweisungen nicht vertraut sind, darf die Verwendung

des Produkts nie gestattet werden. Lokale Vorschriften können eine Altersbeschränkung für den Anwender festlegen.

- Kinder müssen beaufsichtigt werden, damit sie nicht mit dem Produkt spielen. Reinigung und Wartung darf nicht von Kindern durchgeführt werden.
- Verwenden Sie das Produkt nicht in Lagen höher als 2000 m.
- Verwenden Sie nur die empfohlenen Akku-Packs und Ladegeräte.
- Bei falscher Anwendung kann Flüssigkeit aus dem Akku-Pack austreten. Vermeiden Sie den Kontakt mit ausgetretener Akkuflüssigkeit. Spülen Sie bei zufälligem Kontakt die Stelle mit Wasser ab. Wenn die Flüssigkeit in die Augen gerät, nehmen Sie ärztliche Hilfe in Anspruch. Austretende Akkuflüssigkeit kann zu Hautreizungen oder Verbrennungen führen.
- Setzen Sie das Produkt oder den Akku-Pack

keinen extremen Temperaturen aus.

- Beachten Sie das Risiko, dass die Pole des akku-betriebenen Produkts oder des Akku-Packs durch Metallgegenstände kurzgeschlossen werden.
- Entnehmen Sie den Akku-Pack vor dem Aufladen aus dem Produkt.
- Entnehmen Sie den Akku-Pack aus dem Produkt, wenn das Produkt über einen längeren Zeitraum unbenutzt gelagert werden soll.
- Verwenden Sie keinen modifizierten oder beschädigten Akku-Pack.

Vorbereitung

- Betreiben Sie das Produkt niemals, wenn Menschen, insbesondere Kinder oder Haustiere, in der Nähe sind.
- Die persönliche Schutzausrüstung schützt die Gesundheit des Bedieners und sichert den reibungslosen Betrieb des Produkts.

- Tragen Sie geeignete Arbeitskleidung wie festes Schuhwerk mit rutschfester Sohle, eine robuste, lange Hose, Handschuhe, Schutzbrille und einen Gehörschutz. Tragen Sie diese Schutz-ausrüstung immer, wenn Sie das Produkt verwenden.
- Benutzen Sie das Produkt nicht, wenn Sie barfuß gehen oder offene Sandalen tragen.
- Tragen Sie einen Atemschutz, um sich vor Staub zu schützen.
- Tragen Sie keine lose sitzende Kleidung, Kleidung mit hängenden Schnüren, Krawatten oder Schmuck, die am Lufteingang angesaugt werden könnten.
- Tragen Sie bei langem Haar eine schützende Kopfbedeckung.
- Halten Sie langes Haar von den Ansaugöffnungen fern.
- Achten Sie auf Personen, insbesondere Kinder, Haustiere, offene Fenster usw. Das geblasene Material kann in deren Richtung geschleudert werden. Unterbrechen Sie die Arbeit, wenn diese sich in der Nähe befinden. Halten Sie einen Sicherheitsabstand von 5 m um sich herum ein.
- Machen Sie sich mit Ihrer Umgebung vertraut und achten Sie auf mögliche Gefahren, die beim Arbeiten unter Umständen übersehen werden können.
- Inspizieren Sie die zu reinigende Fläche sorgfältig und beseitigen Sie alle Drähte, Steine, Dosen und sonstige Fremdkörper.
- Bevor Sie beginnen, mit dem Produkt zu arbeiten, entfernen Sie Fremdkörper mit einem Rechen oder einem Besen.
- Verwenden Sie das Blasrohr, damit Sie den Luftstrom nah am Boden führen können.
- Befeuchten Sie bei sehr trockenen Bedingungen die zu reinigende Fläche

leicht oder verwenden Sie ein Sprühgerät, um die Ansammlung von Staub zu verringern.

- Arbeiten Sie nicht mit einem beschädigten, unvollständigen oder ohne die Zustimmung des Herstellers umgebauten Produkt.
- Prüfen Sie vor dem Gebrauch den Sicherheitszustand des Produkts, insbesondere des Ein-/Ausschalters.
- Verwenden Sie das Produkt nur, wenn es vollständig montiert ist.
- Betreiben Sie das Produkt niemals mit defekten Schutzeinrichtungen, fehlerhaften Schutzabdeckungen oder ohne Schutzeinrichtungen.
- Der Bediener oder Benutzer ist für Unfälle und Verletzungen anderer Personen oder Schäden an deren Eigentum verantwortlich.
- Betreiben Sie das Produkt in der empfohlenen Position und nur, wenn Sie auf

einer festen, ebenen Oberfläche stehen.

- Betreiben Sie das Produkt nicht auf einer gepflasterten Oberfläche oder einer Schotterdecke, bei denen das ausgeworfene Material Verletzungen verursachen könnte.
- Führen Sie vor der Benutzung immer eine visuelle Inspektion durch, um sicherzustellen, dass das Gehäuse unbeschädigt ist und dass die Schutzeinrichtungen und -schirme vorhanden sind.
- Ersetzen Sie verschlissene oder beschädigte Komponenten satzweise, um das Gleichgewicht zu bewahren. Ersetzen Sie beschädigte oder unlesbare Beschriftungen.

Betrieb

- Vermeiden Sie eine abnormale Körperhaltung. Bewahren Sie immer das Gleichgewicht,

um einen sicheren Stand an Hängen zu haben.

- Gehen Sie im Schritttempo, rennen Sie nicht.
- Schalten Sie das Produkt nicht ein, wenn es kopfüber gehalten wird oder sich nicht in Arbeitsposition befindet.
- Vermeiden Sie eine unbeabsichtigte Inbetriebnahme des Produkts.
- Vergewissern Sie sich, dass das Produkt ausgeschaltet ist, bevor Sie es aufnehmen oder tragen.
- Wenn Sie beim Tragen des Produkts den Finger am Ein-/Ausschalter haben, kann dies zu Unfällen führen.
- Richten Sie das Produkt niemals auf andere Personen. Richten Sie insbesondere den Luftstrahl während des Betriebs nicht auf die Augen und Ohren.
- Halten Sie das Produkt immer mit beiden Händen fest.
- Strecken Sie den Körper nicht zu weit und

verlieren Sie nicht das Gleichgewicht.

- Halten Sie Finger und Füße von der Öffnung des Blasrohrs und vom Flügelrad fern. Es besteht Verletzungsrisiko.
- Arbeiten Sie mit dem Produkt nicht, wenn Sie müde oder unkonzentriert sind oder nach der Einnahme von Alkohol oder Tabletten. Legen Sie immer rechtzeitig eine Arbeitspause ein. Gehen Sie mit Vernunft an die Arbeit.
- Eine längere Benutzung des Produkts kann zu vibrationsbedingten Durchblutungsstörungen der Hände führen. Sie können die Benutzungsdauer jedoch durch geeignete Handschuhe oder regelmäßige Pausen verlängern.
- Vermeiden Sie den Betrieb des Produkts bei schlechten Wetterbedingungen, insbesondere bei Blitzgefahr. Arbeiten Sie nur bei Tageslicht oder guter künstlicher Beleuchtung.

- Schalten Sie das Produkt aus, entnehmen Sie den Akku-Pack und stellen Sie sicher, dass alle beweglichen Teile komplett zum Stillstand gekommen sind,
 - wenn Sie das Produkt nicht verwenden,
 - wenn Sie das Produkt transportieren,
 - wenn Sie das Produkt unbeaufsichtigt lassen,
 - bevor Sie eine Verstopfung beseitigen oder einen verstopften Kanal befreien,
 - bevor Sie das Produkt überprüfen, reinigen oder andere Arbeiten am Produkt durchführen,
 - nach einem Kontakt mit Fremdkörpern,
 - falls eine abnormale Vibration auftritt.
- Benutzen Sie das Produkt nicht in geschlossenen oder schlecht belüfteten Bereichen.
- Benutzen Sie das Produkt nicht in der Nähe von entzündbaren Flüssigkeiten oder Gasen. Bei Nichtbeachtung besteht Brand- oder Explosionsrisiko.
- Bei Auftreten eines Unfalles oder einer Störung während des Betriebs schalten Sie das Produkt sofort aus und entnehmen Sie den Akku-Pack. Lesen Sie zur Beseitigung von Störungen das Kapitel „Fehlerbehebung“ oder kontaktieren Sie unser Service-Center (siehe „Service“).
- Stellen Sie vor dem Start des Produkts sicher, dass das Flügelrad nicht verstopft ist.
- Halten Sie Ihr Gesicht und Ihren Körper von der Öffnung des Blasrohrs fern.
- Achten Sie darauf, dass weder Hände noch andere Körperteile oder Kleidungsstücke in das Motorgehäuse gelangen oder sich in der Nähe beweglicher Teile befinden.
- Kippen Sie das Produkt nicht während des Betriebs.

- Halten Sie den Akku-Pack frei von Unrat und anderen angesammelten Materialien, um eine Beschädigung des Akku-Pack und einen möglichen Brand zu vermeiden.
 - Transportieren Sie das Produkt nicht, während es eingeschaltet ist oder falls der Akku-Pack installiert ist.
 - Falls das Produkt beginnt, ungewöhnliche Geräusche von sich zu geben oder zu vibrieren, schalten Sie das Produkt sofort aus. Warten Sie, bis die beweglichen Teile zum Stillstand gekommen sind. Entfernen Sie den Akku-Pack. Unternehmen Sie die folgenden Schritte, bevor Sie das Produkt erneut starten und betreiben:
 - Überprüfen Sie das Produkt auf Beschädigungen.
 - Ersetzen Sie beschädigte Teile oder lassen Sie sie reparieren.
 - Überprüfen Sie das Produkt auf lose Teile und ziehen Sie sie fest, falls nötig.
 - Achten Sie darauf, dass Sie keine gefährlichen, beweglichen Teile berühren, bevor Sie den Akku-Pack aus dem Produkt entfernt haben und dass die gefährlichen, beweglichen Teile vollständig zum Stillstand gekommen sind.
 - Versorgen Sie Verletzungen sachgemäß oder suchen Sie einen Arzt auf.
 - Überlasten Sie das Produkt nicht. Arbeiten Sie nur im angegebenen Leistungsbereich. Verwenden Sie keine leistungsschwachen Maschinen für schwere Arbeiten. Benutzen Sie das Produkt nicht für Zwecke, für die es nicht bestimmt ist.
- Wartung und Lagerung**
- Überprüfen Sie regelmäßig die Funktionstüchtigkeit

und Unversehrtheit des Produkts, um Gefahren für den Benutzer zu vermeiden.

- Ersetzen Sie verschlissene oder beschädigte Teile aus Sicherheitsgründen. Benutzen Sie nur Original-Ersatzteile/-Zubehör.
- Versuchen Sie nicht, das Produkt selbst zu reparieren, es sei denn, Sie besitzen hierfür eine Ausbildung. Sämtliche Arbeiten, die nicht in dieser Anleitung angegeben werden, dürfen nur von uns beauftragte Kundendienststellen ausführen.
- Lagern Sie das Produkt an einem trockenen Ort außer Reichweite von Kindern.
- Behandeln Sie das Produkt mit Sorgfalt. Reinigen Sie regelmäßig die Lüftungsschlitze und befolgen Sie die Wartungsanweisungen.
- Halten Sie die Lüftungsschlitze frei von Unrat.

- Benutzen Sie das Produkt nicht, wenn es sich nicht ein- und ausschalten lässt. Ein beschädigter Schalter muss bei einer Kundendienstwerkstatt ersetzt werden.
- Schalten Sie das Produkt vor der Wartung, Inspektion, Lagerung oder zum Wechsel von Zubehör aus. Entfernen Sie den Akku-Pack. Stellen Sie sicher, dass alle beweglichen Teile zum Stillstand gekommen sind. Lassen Sie das Produkt vor Inspektionen, Einstellungen usw. abkühlen. Warten Sie das Produkt mit Sorgfalt und halten Sie es sauber.
- Lassen Sie das Produkt vor der Lagerung immer abkühlen.

Zusätzliche Sicherheitshinweise

- Verwenden Sie kein Zubehör, welches nicht von **Parkside** empfohlen wurde. Dies kann zu elektrischem Schlag oder Feuer führen.

- Beachten Sie die Sicherheitshinweise und Hinweise zum Aufladen sowie zur korrekten Verwendung, die in der Bedienungsanleitung Ihrer Akku-Packs und Ihres Ladegeräts der Serie **X 20 V TEAM** von **Parkside** gegeben sind. Eine detaillierte Beschreibung zum Ladevorgang und weitere Informationen finden Sie in dieser separaten Bedienungsanleitung.

Restrisiken

Auch wenn Sie dieses Produkt vorschriftsmäßig bedienen und handhaben, bleiben einige Restrisiken bestehen. Folgende Gefahren können im Zusammenhang mit der Bauweise und Ausführung dieses Produkts auftreten:

- Gehörschäden, falls Sie keinen geeigneten Gehörschutz tragen.
- Gesundheitsschäden, die aus Hand-Arm-Schwingungen resultieren, falls Sie das Produkt über einen

längeren Zeitraum verwenden oder nicht ordnungsgemäß führen und warten.

- Lungenschäden, falls Sie keinen geeigneten Atemschutz tragen.
- Augenschäden, falls Sie keinen geeigneten Augenschutz tragen.

⚠️ WARNUNG!

- ▶ Dieses Produkt erzeugt während des Betriebs ein elektromagnetisches Feld, welches unter bestimmten Umständen aktive oder passive medizinische Implantate beeinträchtigen kann. Um die Gefahr von ernsthaften oder tödlichen Verletzungen zu verringern, müssen Anwender mit medizinischen Implantaten Rücksprache mit ihrem Arzt und dem Hersteller des medizinischen Implantats halten, bevor sie das Produkt bedienen.

● Vor der ersten Verwendung

● Produkt auspacken

1. Entnehmen Sie das Produkt aus der Verpackung und entfernen Sie sämtliche Verpackungsmaterialien und Schutzfolien.
2. Prüfen Sie, ob alle Teile vorhanden sind und ob der beschriebene Lieferumfang vollständig ist (siehe „Lieferumfang“).
3. Überprüfen Sie, ob sich das Produkt und sämtliche Teile in gutem Zustand befinden. Sollten Sie eine Beschädigung oder einen Defekt feststellen, verwenden Sie das Produkt nicht, sondern verfahren Sie wie im Kapitel „Garantie“ beschrieben.

● Vorbereitung

● Blasrohr montieren/demontieren

⚠ VORSICHT! Verletzungsrisiko!

- ▶ Vor der Montage oder Demontage des Blasrohrs: Schalten Sie das Produkt aus. Stellen Sie sicher, dass die beweglichen Teile zum Stillstand gekommen sind.
- ▶ Vor allen Arbeiten am Produkt: Entnehmen Sie den Akku-Pack.

(Abb. B)

Blasrohr montieren

1. Schieben Sie das Blasrohr **1** auf den Anschlussstutzen **13**, bis die Entriegelungstaste **2** einrastet.
2. Prüfen Sie den festen Sitz des Blasrohrs **1**, indem Sie daran ziehen.

Blasrohr demontieren

1. Drücken und halten Sie die Entriegelungstaste **2**.
2. Ziehen Sie das Blasrohr **1** vom Anschlussstutzen **13** ab.

● Akku-Pack aufladen

⚠ ACHTUNG! Risiko der Beschädigung des Akku-Packs!

- ▶ Setzen Sie den Akku-Pack nicht über längere Zeit direkter Sonneneinstrahlung aus und legen Sie ihn nicht auf einem Heizkörper ab. Halten Sie eine Umgebungstemperatur von max. +50 °C ein.

HINWEIS

- ▶ Detaillierte Anweisungen finden Sie in der Bedienungsanleitung des Ladegeräts.
- ▶ Falls der Akku-Pack noch warm ist, lassen Sie ihn vor dem Aufladen abkühlen.

1. Entnehmen Sie den Akku-Pack **9** vom Produkt (siehe „Akku-Pack entnehmen/einsetzen“).
2. Schieben Sie den Akku-Pack **9** in den Ladeschacht des Ladegeräts **8**.
3. Verbinden Sie das Ladegerät **8** mit einer Steckdose.
4. Nach dem Aufladen: Trennen Sie das Ladegerät **8** von der Steckdose.
5. Ziehen Sie den Akku-Pack **9** aus dem Ladegerät **8** heraus.

Kontroll-LEDs am Ladegerät

Grün	Rot	Bedeutung
Leuchtet	–	Voll aufgeladen Standby-Modus (kein Akku-Pack 9 eingesetzt)
–	Leuchtet	Wird aufgeladen
–	Blinkt	Akku-Pack 9 ist überhitzt
Blinkt	Blinkt	Akku-Pack 9 ist defekt

● Akku-Pack entnehmen/ einsetzen

⚠ VORSICHT! Verletzungsrisiko durch ungewollte Inbetrieb- nahme!

- ▶ Setzen Sie den Akku-Pack nur ein, wenn das Produkt vollständig betriebsbereit ist.

⚠ ACHTUNG! Risiko von Sach- und Produktschäden!

- ▶ Verwenden Sie das Produkt ausschließlich mit einem Akku-Pack der Serie **X 20 V TEAM** von **Parkside**. Ein falscher Akku-Pack kann das Produkt und den Akku-Pack beschädigen.

(Abb. C)

Akku-Pack entnehmen

1. Drücken Sie die Entriegelungstaste **12** am Akku-Pack **9**.
2. Ziehen Sie den Akku-Pack **9** aus dem Akku-Pack-Halter **6**.

Akku-Pack einsetzen

- Schieben Sie den Akku-Pack **9** entlang der Führungsschiene in den Akku-Pack-Halter **6**. Der Akku-Pack rastet hörbar ein.

● Bedienung

⚠ VORSICHT! Verletzungsrisiko!

- ▶ Tragen Sie bei der Arbeit mit dem Produkt stets geeignete Schutzausrüstung und Arbeitshandschuhe.
- ▶ Vergewissern Sie sich vor jeder Verwendung, dass das Produkt funktionstüchtig und richtig montiert ist.

⚠ VORSICHT! Verletzungsrisiko!

- ▶ Verwenden Sie das Produkt nicht, wenn der Ein-/Ausschalter beschädigt ist.
- ▶ Persönliche Schutzausrüstung und ein funktionstüchtiges Produkt vermindern das Risiko von Verletzungen und Unfällen.
- ▶ Nach dem Ausschalten des Produkts dreht sich das Flügelrad noch einige Zeit weiter. Es besteht ein Verletzungsrisiko durch das drehende Flügelrad.

HINWEIS

- ▶ Beachten Sie Regelungen zum Lärmschutz und andere örtliche Vorschriften.

● Ein-/ausschalten

⚠ VORSICHT! Verletzungsrisiko und Risiko von Produktschäden!



- ▶ Achten Sie vor dem Einschalten darauf, dass das Produkt keine Gegenstände berührt. Achten Sie auf einen sicheren Stand.

- **Einschalten:** Schieben Sie den Ein-/Ausschalter **4** nach vorne in die Position **I**.
- **Ausschalten:** Schieben Sie den Ein-/Ausschalter **4** nach hinten in die Position **O**.

● Ladezustand des Akku- Packs prüfen

- Drücken Sie **10** neben der Ladezustandsanzeige **11** am Akku-Pack **9**.
- Der Ladezustand des Akku-Packs **9** wird durch Aufleuchten der entsprechenden LED-Leuchten der Ladezustandsanzeige **11** angezeigt.

Farbe	Bedeutung
Rot, orange, grün	Voll aufgeladen
Rot, orange	Teilweise aufgeladen
Rot	Muss aufgeladen werden

- Laden Sie den Akku-Pack  auf, wenn nur noch die rote LED der Ladezustandsanzeige  leuchtet.

● Arbeitsanweisungen

VORSICHT! Verletzungsrisiko und Risiko von Sachschäden!

- ▶ Verwenden Sie das Produkt nur zum Anhäufen von trockenem Blattwerk oder zum Wegblasen von Material aus schwer zugänglichen Stellen (z. B. unter Fahrzeugen).
 - ▶ Alle anderen als die hier beschriebenen Verwendungen können zu Schäden am Produkt führen und ein Risiko für den Benutzer darstellen.
 - ▶ Achten Sie beim Arbeiten darauf, nicht mit dem Produkt gegen harte Gegenstände zu stoßen, die Schäden verursachen können.
 - ▶ Richten Sie den Luftstrahl von sich weg. Achten Sie darauf, keine schweren Gegenstände aufzuwirbeln.
- Ein optimales Ergebnis erhalten Sie, wenn Sie das Produkt mit einem Abstand zum Boden von 5–10 cm verwenden.
 - Lösen Sie vor dem Blasen am Boden anhaftende Blätter mit einem Besen oder Rechen.
 - Halten Sie das Produkt beim Arbeiten am Handgriff .

● Wandmontage

WARNUNG!

- ▶ Verwenden Sie geeignete Suchgeräte, um verborgene Versorgungsleitungen aufzuspüren, oder ziehen Sie die örtliche Versorgungsgesellschaft hinzu.
 - ▶ Kontakt mit Elektroleitungen kann zu Feuer und elektrischem Schlag führen.
 - ▶ Beschädigung einer Gasleitung kann zur Explosion führen.
 - ▶ Eindringen in eine Wasserleitung verursacht Sachbeschädigung.
- Sie benötigen folgende Materialien und Werkzeuge (nicht enthalten):
 - Schraube oder Nagel (Kopfdurchmesser: 7–10 mm)
 - Schraubendreher oder Hammer
 - Dübel (bei Verwendung einer Schraube)
 - Bringen Sie eine Schraube bzw. einen Nagel an einer Wand an.
 - Lassen Sie den Schrauben-/Nagelkopf ca. 10 mm aus der Wand hervorstehen.
 - Hängen Sie das Produkt mit der Hängevorrichtung  an der Schraube/dem Nagel auf.

● Reinigung und Wartung

VORSICHT! Verletzungsrisiko und Risiko von Produktschäden!

- ▶ Bevor Sie am Produkt arbeiten oder es transportieren: Schalten Sie das Produkt aus und entnehmen Sie den Akku-Pack.

HINWEIS

- ▶ Reinigen Sie das Produkt sofort nach der Arbeit.

HINWEIS

- ▶ Führen Sie die in den folgenden Abschnitten beschriebenen Reinigungs- und Wartungsarbeiten regelmäßig durch. Dadurch ist eine lange und zuverlässige Nutzung gewährleistet.
- ▶ Lassen Sie Reparatur- und Wartungsarbeiten, die nicht in dieser Bedienungsanleitung beschrieben sind, von unserem Service-Center durchführen (siehe „Service“). Verwenden Sie nur Originalteile.

● Reinigung

⚠ **WARNUNG! Stromschlagrisiko!**

- ▶ Sprühen Sie das Produkt nicht mit Wasser ab und tauchen Sie es nicht in Wasser ein.

⚠ **VORSICHT! Risiko von Produktschäden!**

- ▶ Verwenden Sie keine Reinigungs- oder Lösungsmittel. Sie könnten das Produkt irreparabel beschädigen. Chemische Substanzen können die Kunststoffteile des Produkts angreifen.

- Reinigen Sie die folgenden Teile mit einem feuchten Tuch oder einer Bürste:
 - Motorgehäuse [3]
 - Handgriff [5]
 - Lüftungsschlitze [7]

● Wartung

- Vor jedem Gebrauch: Kontrollieren Sie das Produkt auf offensichtliche Mängel wie lose, abgenutzte oder beschädigte Teile.

- Überprüfen Sie Abdeckungen und Schutzeinrichtungen auf Beschädigungen und korrekten Sitz. Lassen Sie diese Teile gegebenenfalls austauschen.

● Lagerung

- Lagern Sie das Produkt stets
 - sauber,
 - trocken,
 - staubgeschützt,
 - außerhalb der Reichweite von Kindern.
- Zur platzsparenden Aufbewahrung können Sie das Blasrohr [1] demontieren (siehe „Blasrohr montieren/demontieren“).
- Vor der Lagerung: Entnehmen Sie den Akku-Pack [9] aus dem Produkt.
- Beachten Sie die Angaben in der Bedienungsanleitung des Akku-Packs [9] bezüglich der zulässigen Lagertemperatur. Vermeiden Sie während der Lagerung extreme Kälte oder Hitze, damit der Akku-Pack nicht an Leistung verliert.

● Transport

- Schalten Sie das Produkt aus und entnehmen Sie den Akku-Pack [9].
- Lassen Sie alle beweglichen Teile zum vollständigen Stillstand kommen.
- Tragen Sie das Produkt mit beiden Händen. Nutzen Sie dazu den Handgriff [5] und die Unterseite des Blasrohrs [1].

● Ersatzteile/Zubehör

- Kunden können kompatible Ersatzteile und Zubehör über www.optimex-shop.com beziehen.
- Halten Sie die Bestellnummer für Ihre Bestellung bereit.
- Sie können Bestellungen nur online aufgeben.

- Wenden Sie sich für weitere Informationen an die Lidl-Service-Hotline (siehe „Service“).

Teil	Bestellnummer
Blasrohr 1	99947905402

● Fehlerbehebung

Problem	Mögliche Ursache	Lösung
Das Produkt startet nicht.	Der Akku-Pack 9 ist entladen.	Laden Sie den Akku-Pack 9 auf (siehe „Akku-Pack aufladen“).
	Der Akku-Pack 9 ist nicht eingesetzt.	Setzen Sie den Akku-Pack 9 ein (siehe „Akku-Pack entnehmen/einsetzen“).
	Der Ein-/Ausschalter 4 ist defekt.	Wenden Sie sich an unser Service-Center (siehe „Service“).
	Der Motor ist defekt.	
Das Produkt arbeitet mit Unterbrechungen.	Interner Wackelkontakt	Wenden Sie sich an unser Service-Center (siehe „Service“).
	Der Ein-/Ausschalter 4 ist defekt.	
Geringe oder fehlende Gebläseleistung	Der Akku-Pack 9 ist entladen.	Laden Sie den Akku-Pack 9 auf (siehe „Akku-Pack aufladen“).

● Entsorgung

Die Verpackung besteht aus umweltfreundlichen Materialien, die Sie über die örtlichen Recyclingstellen entsorgen können.



Beachten Sie die Kennzeichnung der Verpackungsmaterialien bei der Abfalltrennung, diese sind gekennzeichnet mit Abkürzungen (a) und Nummern (b) mit folgender Bedeutung: 1–7: Kunststoffe/20–22: Papier und Pappe/80–98: Verbundstoffe.

Produkt:



Möglichkeiten zur Entsorgung des ausgedienten Produkts erfahren Sie bei Ihrer Gemeinde- oder Stadtverwaltung.



Gerät entsorgen

Das Symbol der durchgestrichenen Mülltonne bedeutet, dass dieses Gerät am Ende der Nutzungszeit nicht über den Hausmüll entsorgt werden darf. Das Gerät ist bei eingerichteten Sammelstellen, Wertstoffhöfen oder Entsorgungsbetrieben abzugeben. Zudem sind Vertreiber von Elektro- und Elektronikgeräten sowie Vertreiber von Lebensmitteln zur Rücknahme verpflichtet. LIDL bietet Ihnen

Rückgabemöglichkeiten direkt in den Filialen und Märkten an. Rückgabe und Entsorgung sind für Sie kostenfrei. Beim Kauf eines Neugerätes haben Sie das Recht, ein entsprechendes Altgerät unentgeltlich zurückzugeben.

Zusätzlich haben Sie die Möglichkeit, unabhängig vom Kauf eines Neugerätes, unentgeltlich (bis zu drei) Altgeräte abzugeben, die in keiner Abmessung größer als 25 cm sind.

Bitte löschen Sie vor der Rückgabe alle personenbezogenen Daten.

Bitte entnehmen Sie vor der Rückgabe Batterien oder Akkumulatoren, die nicht vom Altgerät umschlossen sind, sowie Lampen, die zerstörungsfrei entnommen werden können und führen diese einer separaten Sammlung zu.

Defekte oder verbrauchte Batterien/Akkus müssen recycelt werden. Geben Sie Batterien/Akkus und/oder das Produkt über die angebotenen Sammeleinrichtungen zurück.



Umweltschäden durch falsche Entsorgung der Batterien/Akkus!

Das Symbol der durchgestrichenen Mülltonne auf Batterien oder Akkus bedeutet, dass Sie Batterien und Akkus nicht im Hausmüll entsorgen dürfen.

Entnehmen Sie die Batterien/den Akku-Pack aus dem Produkt vor der Entsorgung.

Diese können giftige Schwermetalle enthalten und unterliegen der Sondermüllbehandlung.

Die chemischen Symbole der Schwermetalle sind wie folgt:
Cd = Cadmium, Hg = Quecksilber,
Pb = Blei.

Sie sind gesetzlich verpflichtet, alte Batterien und Akkus nach Gebrauch zurückzugeben. Geben Sie deshalb verbrauchte Batterien und Akkus kostenfrei im Handelsgeschäft z. B. in Ihrer LIDL Filiale oder bei einer kommunalen Sammelstelle ab.

Batterien und Akkus können Stoffe enthalten, die schädlich für die menschliche Gesundheit und Umwelt sind. Nur bei einer getrennten Sammlung und Verwertung von alten Batterien und Akkus können die negativen Auswirkungen vermieden werden.

Seien Sie besonders vorsichtig beim Umgang mit lithiumhaltigen Batterien und Akkus, da bei unsachgemäßer Verwendung eine erhöhte Brandgefahr besteht. Kleben Sie dazu die Pole ab, um einen äußeren Kurzschluss zu vermeiden.

Nutzen Sie Batterien mit langer Lebensdauer oder Akkus, um die Entstehung von Abfällen aus Alt-Batterien zu verringern. Beachten Sie die Anweisungen zum Lagern, und vermeiden Sie das vollständige Ent- und Aufladen des Akkus, um die Lebensdauer zu verlängern.

Darüber hinaus sollten Sie Batterien oder Elektro- und Elektronikgeräte mit Batterien oder Akkus nicht im öffentlichen Raum zurücklassen, um eine Vermüllung zu vermeiden. Prüfen

Sie Möglichkeiten, Batterien einer Wiederverwendung zuzuführen, anstatt diese zu entsorgen, beispielsweise durch Instandsetzung der Batterie.

● **Garantie**

Das Produkt wurde nach strengen Qualitätsrichtlinien hergestellt und vor der Auslieferung sorgfältig geprüft. Im Falle von Material- oder Herstellungsfehlern haben Sie gegenüber dem Verkäufer des Produkts gesetzliche Rechte. Ihre gesetzlichen Rechte werden in keiner Weise durch unsere unten aufgeführte Garantie eingeschränkt.

Die Garantie für dieses Produkt beträgt 3 Jahre ab Kaufdatum. Die Garantiezeit beginnt mit dem Kaufdatum. Bewahren Sie den Originalkaufbeleg an einem sicheren Ort auf, da dieses Dokument als Nachweis des Kaufs erforderlich ist.

Alle Schäden oder Mängel, die bereits zum Zeitpunkt des Kaufs vorhanden sind, müssen unverzüglich nach dem Auspacken des Produkts gemeldet werden.

Sollte das Produkt innerhalb von 3 Jahren ab Kaufdatum einen Material- oder Herstellungsfehler aufweisen, werden wir es – nach unserer Wahl – kostenlos für Sie reparieren oder ersetzen. Die Garantiezeit verlängert sich durch einen stattgegebenen Gewährleistungsanspruch nicht. Dies gilt auch für ersetzte und reparierte Teile.

Diese Garantie erlischt, wenn das Produkt beschädigt oder unsachgemäß verwendet oder gewartet wurde.

Die Garantie deckt Material- und Herstellungsfehler ab. Diese Garantie erstreckt sich weder auf Produktteile, die normalem Verschleiß unterliegen,

und somit als Verschleißteile gelten (z. B. Batterien, Schläuche, Farbpatronen), noch auf Schäden an zerbrechlichen Teilen, z. B. Schalter oder Teile aus Glas.

● **Abwicklung im Garantiefall**

Um eine schnelle Bearbeitung Ihres Anliegens zu gewährleisten, folgen Sie bitte den folgenden Hinweisen:

Bitte halten Sie für alle Anfragen den Kassenbon und die Artikelnummer (IAN 480992_2410) als Nachweis für den Kauf bereit.

Die Artikelnummer entnehmen Sie bitte dem Typenschild am Produkt, einer Gravur am Produkt, dem Titelblatt Ihrer Anleitung (unten links) oder dem Aufkleber auf der Rück- oder Unterseite des Produktes.

Sollten Funktionsfehler oder sonstige Mängel auftreten kontaktieren Sie zunächst die nachfolgend benannte Serviceabteilung telefonisch oder per EMail.

Ein als defekt erfasstes Produkt können Sie dann unter Beifügung des Kaufbelegs (Kassenbon) und der Angabe, worin der Mangel besteht und wann er aufgetreten ist, für Sie portofrei an die Ihnen mitgeteilte Service Anschrift übersenden.



Auf parkside-diy.com können Sie diese und viele weitere Handbücher einsehen und herunterladen. Mit diesem QR-Code gelangen Sie direkt auf parkside-diy.com. Wählen Sie Ihr Land aus, und suchen Sie über die Suchmaske nach den Bedienungsanleitungen. Mittels Eingabe der Artikelnummer (IAN) 480992_2410 gelangen Sie zur Bedienungsanleitung für Ihren Artikel.

● **Service**

DE **Service Deutschland**
Tel.: 0800 5435 111
E-Mail: owim@lidl.de

AT **Service Österreich**
Tel.: 0800 292726
E-Mail: owim@lidl.at

CH **Service Schweiz**
Tel.: 0800 562153
E-Mail: owim@lidl.ch

● EU-Konformitätserklärung

EU-KONFORMITÄTSEKTLÄRUNG (Nr. 480992_2410)

IAN: 480992_2410
Produkt-Identifikation: "PARKSIDE" 20V Akku-Laubbläser
Modellnummer: HG13012

Der oben beschriebene Gegenstand der Erklärung erfüllt die einschlägigen Harmonisierungsvorschriften der Union:

Richtlinie 2006/42/EG
Richtlinie 2000/14/EG
Richtlinie 2014/30/EU
Richtlinie 2011/65/EU mit allen dazugehörigen Änderungen

Angabe der einschlägigen harmonisierten Normen oder der anderen technischen Spezifikationen, für die die Konformität erklärt wird:

Nr. / Teile
Richtlinie 2006/42/EG
EN 60335-1:2012/A15:2021
EN 50636-2-100:2014
EN 62233:2008
Richtlinie 2014/30/EU
EN IEC 55014-1:2021
EN IEC 55014-2:2021

Der Gegenstand der oben beschriebenen Erklärung steht im Einklang mit der Richtlinie 2011/65/EU des Europäischen Parlaments und des Rates vom 8. Juni 2011 zur Beschränkung der Verwendung bestimmter gefährlicher Stoffe in Elektro- und Elektronikgeräten:

Nr. / Teile
EN IEC 63000:2018

Konformitätsbewertungsverfahren / ggf. Name und Anschrift der benannten Stelle: EN ISO 3744:1995 & ISO 11094:1991, Point 34 Part B Annex III EU-RL 2000/14/EC & ISO 11094:1991, TÜV SÜD Germany
Gemessener Schalleistungspegel an einem für diesen Typ repräsentativen Gerät: 81.4 dB(A)
Garantierter Schalleistungspegel für dieses Gerät: 83 dB(A)

Person, die die technische Dokumentation aufbewahrt: OWIM GmbH & Co.KG

Unterzeichnet für und im Namen von:

OWIM GmbH & Co. KG, Stiftsbergstraße 1, 74167 Neckarsulm, Deutschland

Diese Konformitätserklärung wird unter der alleinigen Verantwortung des Herstellers ausgestellt.

Original-Konformitätserklärung

Neckarsulm

Ort

27.02.2025

Datum

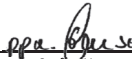
ppa. Stefan Haensel
Prokurist

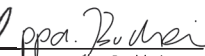
ppa. René Buchheim
Prokurist

DE



OWIM GmbH & Co. KG

Stiftsbergstraße 1
74167 Neckarsulm
GERMANY

Model No.: HG13012

Version: 05/2025

IAN 480992_2410

