

OWIM GmbH & Co. KG
Stiftsbergstraße 1
74167 Neckarsulm
GERMANY

Model No.: HG11898
Version: 06/2025

IAN 487354_2501

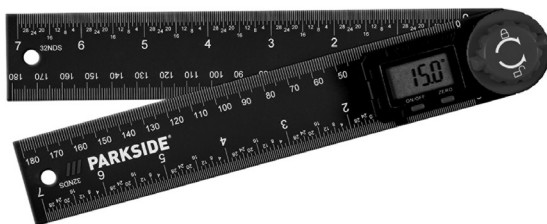



DIGITAL ANGLE FINDER

(GB) (CY)

DIGITAL ANGLE FINDER

Operation and safety notes

(HR)

DIGITALNI KUTOMJER

Upute za posluživanje i za Vašu sigurnost

(RS)

DIGITALNI UGLOMER

Napomene o upotrebi i bezbednosti

(RO)

RAPORTOR DIGITAL

Instrucțiuni de utilizare și de siguranță

(BG)

ДИГИТАЛЕН ЪГЛОМЕР

Инструкции за обслужване и безопасност

(GR) (CY)

ΨΗΦΙΑΚΟ ΓΩΝΙΟΜΕΤΡΟ

Υποδείξεις χειρισμού και ασφαλείας

(DE) (AT) (CH)

DIGITALER WINKELMESSER

Bedienungs- und Sicherheitshinweise

IAN 487354_2501

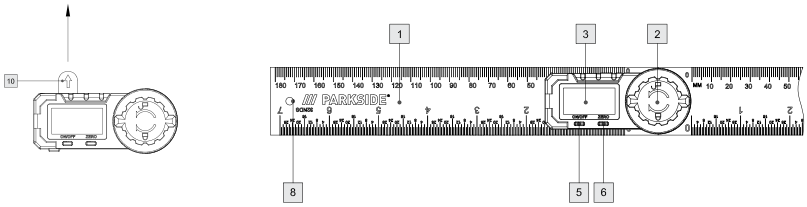
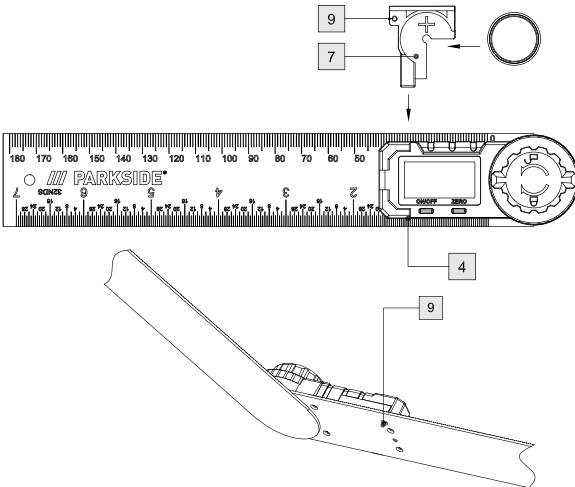
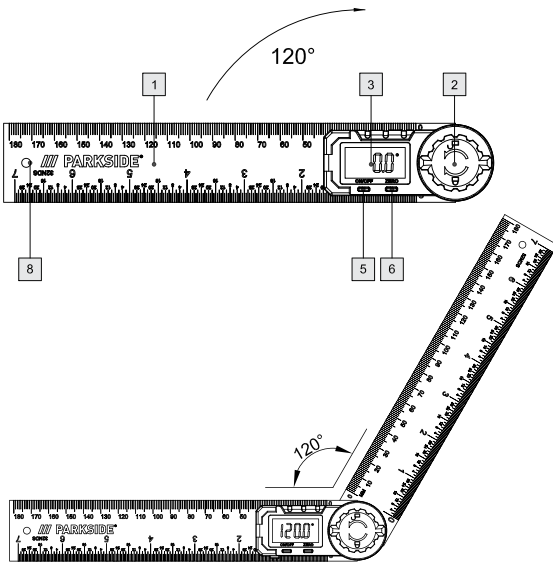

GB/CY	Operation and safety notes	Page	5
HR	Upute za posluživanje i za Vašu sigurnost	Stranica	14
RS	Napomene o upotrebi i bezbednosti	Strana	23
RO	Instrucțiuni de utilizare și de siguranță	Pagina	33
BG	Инструкции за обслужване и безопасност	Страница	42
GR/CY	Υποδείξεις χειρισμού και ασφαλείας	Σελίδα	53
DE/AT/CH	Bedienungs- und Sicherheitshinweise	Seite	63

A**B****C**

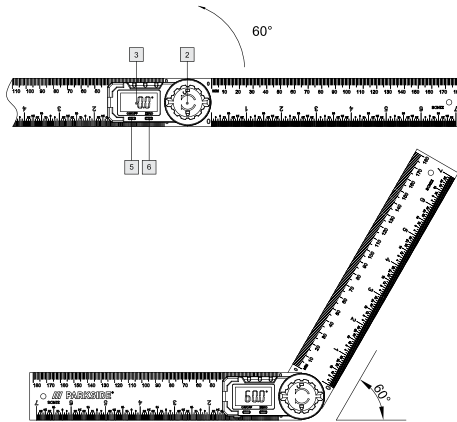
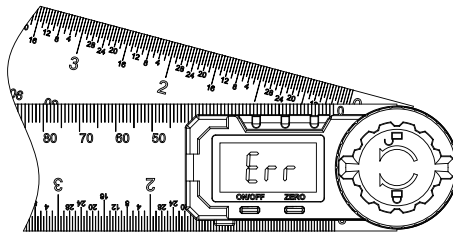
D**E**

- List of pictograms used** Page 6
- Introduction** Page 6
 - Intended use..... Page 6
 - Scope of delivery Page 6
 - Description of parts Page 6
 - Technical data..... Page 6
- Safety instructions** Page 6
 - Safety instructions for batteries / rechargeable batteries Page 7
 - Notes for coin/button cell batteries Page 9
 - Non-obvious symptoms that might occur because of battery ingestion . . . Page 9
- Before start of operation** Page 10
 - Insert / replace battery Page 10
- Starting up the device** Page 10
 - Using the digital angle finder Page 10
- Troubleshooting** Page 10
- Cleaning and maintenance** Page 11
- Disposal** Page 11
- Warranty** Page 12
 - Warranty claim procedure. Page 12
 - Service Page 13

List of pictograms used	
	Direct current / voltage
	Battery (Button cell) included
	CE mark indicates conformity with relevant EU directives applicable for this product.
	Warning! The product contains coin cell. Hazardous if swallowed – note the instructions.

DIGITAL ANGLE FINDER

● Introduction

We congratulate you on the purchase of your new product. You have chosen a high quality product. The instructions for use are part of the product. They contain important information concerning safety, use and disposal. Before using the product, please familiarise yourself with all of the safety information and instructions for use. Only use the product as described and for the specified applications. If you pass the product on to anyone else, please ensure that you also pass on all the documentation with it.

● Intended use

This product is suitable for measuring length and angles. The product is intended for personal use only. Not for commercial use.

● Scope of delivery

- 1 x Digital angle finder
- 1 x Battery
- 1 x Storage box
- 1 x Instruction for use

● Description of parts

- 1 Rulers
- 2 Locking knob
- 3 LCD display
- 4 Battery compartment button
- 5 ON / OFF button
- 6 ZERO button
- 7 Battery receptacle

- 8 Hanging hole
- 9 Black fixed screw
- 10 Insulation spacer

● Technical data

Measurement unit:	degrees (°)
Measuring range:	0 to 360°
Resolution:	0.1°
Angle scaling accuracy:	± 0.3°
Measuring system:	Liner capacitive measuring system
Display:	LCD display
Operating temperature:	+5 °C to +40 °C
Influence of humidity:	within a range from 0 % to 80 % relative humidity irrelevant
Battery:	lithium battery (non-rechargeable) 3 V ⁻⁻⁻ CR2032 (included)

Safety instructions

BEFORE USING THIS DEVICE, PLEASE READ THE DIRECTIONS FOR USE! PLEASE KEEP THE DIRECTIONS FOR USE IN A SAFE PLACE!

⚠ CAUTION! Beware of sharp edges.

⚠ CAUTION! RISK OF INJURY!

■ KEEP THE PRODUCT OUT OF THE REACH OF CHILDREN. THIS PRODUCT IS NOT A TOY!

This product should never be used by children unsupervised.

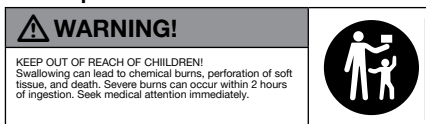

⚠ DANGER TO LIFE AND RISK OF ACCIDENT FOR TODDLERS AND CHILDREN!

Never leave children alone and unsupervised with the packaging material.

- There is a risk of suffocation from the packaging material. Children often underestimate risks. Always keep children away from the product.

⚠ WARNING! CONTAINS SWALLOWABLE BUTTON/COIN CELLS! CHOKING HAZARD!

- This product can be used by children aged from 8 years and above and persons with reduced physical, sensory or mental capabilities or lack of experience and knowledge

if they have been given supervision or instruction concerning use of the product in a safe way and understand the hazards involved.

Children shall not play with the product.

Cleaning and user maintenance shall not be made by children without supervision.

- Never expose the product to high temperatures, water or moisture as this may damage the product.
 - Do not put the product under tension.
 - Keep the product away from electrically charged pins.
 - Keep the product away from parts that are under electrical voltage.
- Risk of damage to the product's built-in chip.
- Keep the product clean and dry. Fluids could damage the product.

⚠ Safety instructions for batteries / rechargeable batteries

- **DANGER TO LIFE!** Keep batteries / rechargeable batteries out of reach of children. If accidentally swallowed seek immediate

medical attention.

- Swallowing may lead to burns, perforation of soft tissue and death. Severe burns can occur within 2 hours of ingestion.
-  **DANGER OF EXPLOSION!** Never recharge non-rechargeable batteries. Do not short-circuit batteries / rechargeable batteries and / or open them. Overheating, fire or bursting can be the result.
- Never throw batteries / rechargeable batteries into fire or water.
- Do not exert mechanical loads to batteries / rechargeable batteries.

Risk of battery leakage

- Avoid extreme environmental conditions and temperatures, which could affect batteries / rechargeable batteries, e.g. radiators / direct sunlight.
- Avoid contact with the skin, eyes and mucous membranes. In the event of contact with battery acid, thoroughly flush the affected area with plenty of clean water and seek immediate medical attention.

-  **WEAR PROTECTIVE GLOVES!** Leaked or damaged batteries / rechargeable batteries can cause burns on contact with the skin. Wear suitable protective gloves at all times if such an event occurs.
- In the event of a battery leak, immediately remove it from the product to prevent damage.
- Remove the batteries / rechargeable batteries if the product will not be used for a longer period.

Risk of damage of the product

- Only use the specified type of battery / rechargeable battery!
- When inserting ensure the correct polarity! This is shown inside the battery compartment!
- Clean the contacts on the battery and in the battery compartment before inserting!
- Remove exhausted batteries / rechargeable batteries from the product immediately.

● Notes for coin/button cell batteries



WARNING! Do not ingest the battery, chemical burn hazard.

-  **WARNING:** Contains coin battery
-  **ATTENTION!** Contains

swallowable button cells!

Danger of suffocation!

-  **KEEP BATTERIES OUT OF THE REACH OF**

CHILDREN! Swallowing batteries can cause chemical burns, perforation of soft tissue, and death. Severe burns may occur within 2 hours of swallowing batteries. Seek immediate medical attention.

-  **WARNING!** Dispose of used batteries immediately. Keep new and used batteries away from children.
- If the battery compartment does not close securely, stop using the product and keep it away from children.
- If you think batteries might have been swallowed or placed inside any part of the body, seek immediate medical attention.



Non-obvious symptoms that might occur because of battery ingestion

Unfortunately, it is not obvious when a button or coin battery is stuck in a child's esophagus (food pipe).



There are no specific symptoms associated with this. The child might:

- cough, gag or drool a lot;
 - appear to have a stomach upset or a virus;
 - feel sick;
 - point to their throat or stomach;
 - have a pain in their abdomen, chest or throat;
 - be tired or lethargic;
 - be quieter or more clingy than usual or otherwise “not themselves”;
 - lose their appetite or have a reduced appetite; and
 - not want to eat solid food/ be unable to eat solid food.
- These sorts of symptoms vary or fluctuate, with the pain increasing and then subsiding.
 - A specific symptom to button and coin battery ingestion is vomiting fresh (bright red) blood.





- If the child does this seek immediate medical help.
- The lack of clear symptoms is why it is important to be vigilant with “flat” or spare button or coin batteries in the home and the products that contain them.

● Before start of operation

● Insert / replace battery







Tip: Low voltage symbol  showing in the LCD display  indicates a discharged / flat battery.







Tip: When changing the battery, the LCD display  may experience faults. Remove the battery and insert it again.

- Loosen the black fixed screw  with screwdriver (not included).
- Push the battery compartment button . Then, pull out the battery receptacle  (see Fig. B).
- Remove the old battery.
- Insert battery receptacle containing the new battery into the battery compartment and ensure correct polarity (+ and -). Make sure that the plus terminal points outwards.
- Push the battery receptacle  fully in (see Fig. B).
- Tighten the black fixed screw  with screwdriver (not included).



● Starting up the device

● Using the digital angle finder

- Remove the  insulation sheet before use.
- Press the ON / OFF button  to switch the LCD display  on.
- Loosen the locking knob  by turning it anti-clockwise.
-  = Direction of loosening the locking knob .

- Put the digital angle finder on a flat surface. Make sure both rulers  are aligned with the surface (see Fig. C). Then, press ZERO button  to set data to zero.
- Rotate the ruler to measure the angle. **Note:** The locking knob  can be tightened by turning it clockwise, so as to hold a desired measured angle.
-  = Direction of tightening the locking knob .
- You may also open the 2 rulers 180° straight aligned with the surface (see Fig. D), and then press ZERO button  to set zero. Rotate the ruler to measure the angle.

Tip: The display will show “Err”, if the digital angle finder has been turned over 360° (see Fig. E). Turn back the digital angle finder to the original starting point and measure again.

Tip: The LCD display  will also automatically switch on while rotating the ruler .

Tip: The LCD display  automatically switches itself off after approx. 5 minutes to 6 minutes.

● Troubleshooting

The product contains sensitive electronic components. That is why it experiences interference when in close proximity to radio transmission devices. If any indication errors appear in the display, remove such devices out of the proximity of the product.

Electrostatic discharge could result in malfunctions.

- When such malfunctions occur, remove the battery for a short while and re-insert.

Failure	Cause	Solution
Low voltage symbol  shown on LCD display 3 .	The battery voltage is lower than 2.5 V.	Replace the battery in line with the chapter "Insert / replace battery".
The LCD display 3 does not continue to count.	Faulty wiring or circuit	Remove battery and re-insert after 30 seconds.
Nothing is displayed on the LCD display 3	<ol style="list-style-type: none"> 1. LCD display is switched off. 2. Battery is the wrong way round or the battery contact is poor. 3. The battery voltage is lower than 2 V. 	<ol style="list-style-type: none"> 1. Switch the LCD display on by pressing the ON / OFF key 5. 2. Remove the battery and insert / replace it in line with the terminals and the chapter "Insert / replace battery" so that it touches all contacts. 3. Replace the battery in line with the chapter "Insert / replace battery".

● **Cleaning and maintenance**

- Clean the digital angle finder before and after using it with a dry cloth; never use petrol, solvents or cleaning agents.
- Do not immerse the digital angle finder into water. Liquids can damage the digital angle finder.
- Always switch the LCD display [3](#) off when not using the digital angle finder. This will extend the life of the battery.

Hint – After use or cleaning:

- Store the product in its storage case or
- Hang the product on a suitable hook using the hanging hole [8](#).

● **Disposal**

The packaging is made of environmentally friendly materials, which may be disposed of through your local recycling facilities.



Observe the marking of the packaging materials for waste separation, which are marked with abbreviations (a) and numbers (b) with following meaning:
 1–7: plastics/20–22: paper and fibreboard/80–98: composite materials.



Contact your local refuse disposal authority for more details of how to dispose of your wornout product.



To help protect the environment, please dispose of the product properly when it has reached the end of its useful life and not in the household waste. Information on collection points and their opening hours can be obtained from your local authority.

Faulty or used batteries/rechargeable batteries must be recycled. Return the batteries/rechargeable batteries and the product to the available collection points..



Environmental damage through incorrect disposal of the batteries / rechargeable batteries!

Batteries / rechargeable batteries may not be disposed of with the usual domestic waste. They may contain toxic heavy metals and are subject to hazardous waste treatment rules and regulations. The chemical symbols for heavy metals are as follows: Cd = cadmium, Hg = mercury, Pb = lead. That is why you should dispose of used batteries / rechargeable batteries at a local collection point.

● **Warranty**

The product has been manufactured to strict quality guidelines and meticulously examined before delivery. In the event of material or manufacturing defects you have legal rights against the retailer of this product. Your legal rights are not limited in any way by our warranty detailed below.

The warranty for this product is 3 years from the date of purchase. The warranty period begins on the date of purchase. Keep the original sales receipt in a safe location as this document is required as proof of purchase.

Any damage or defects already present at the time of purchase must be reported without delay after unpacking the product.

Should the product show any fault in materials or manufacture within 3 years from the date of purchase, we will repair or replace it – at our choice – free of charge to you. The warranty period is not extended as a result of a claim being granted. This also applies to replaced and repaired parts.

This warranty becomes void if the product has been damaged, or used or maintained improperly.

The warranty covers material or manufacturing defects. This warranty does not cover product parts subject to normal wear and tear, thus considered consumables (e.g. batteries, rechargeable batteries, tubes, cartridges), nor damage to fragile parts, e.g. switches or glass parts.

● **Warranty claim procedure**

So that your request can be processed quickly, please observe the following instructions:

For all inquiries, please have the receipt and item number (e.g., IAN 487354_2501) ready as proof of purchase.

The article number can be taken from the identification label on the product, engraving on the product, the front cover of your manual (at the bottom left), or the sticker on the back or bottom of the product.

If malfunctions or other defects arise, first contact the service department indicated below by phone or email.

You can then send a product recorded as defective to the communicated service address postage-free, making sure to enclose proof of purchase (receipt) and information on the details of the defect and when it occurred.

You can download and view this and numerous other manuals at parkside-diy.com. This QR code takes you directly to parkside-diy.com. Choose your country and use the search screen to search for the operating instructions. Entering the item number (IAN) 487354_2501 takes you to the operating instructions for your item.



Battery information:

Lithium battery (non-rechargeable) 3V  CR2032

Best before date: 06/2028

Manufactured by

DONGGUAN TIANQIU ENTERPRISE CO., LTD

TianQiu Industrial Park, Xinji Industrial Zone, Machong Town, Dongguan City, Guangdong, China

E-Mail : idsale2@gdtianqiu.com

www.tmmq.cn

Imported by

OWIM GmbH & Co. KG

Stiftsbergstraße 1

74167 Neckarsulm

E-Mail: battery-service@lidl.com

www.owim.com

● Service

Service Great Britain

Tel.: 08000569216

E-Mail: owim@lidl.co.uk

Service Cyprus

Tel.: 8009 4211





E-Mail: owim@lidl.com.cy



Serbian mark of conformity



Popis korištenih piktograma	Stranica	15
Uvod	Stranica	15
Uvjeti korištenja	Stranica	15
Opseg isporuke	Stranica	15
Opis dijelova	Stranica	15
Tehnički podaci	Stranica	15
Sigurnosne upute	Stranica	15
Sigurnosne upute za baterije / punjive baterije	Stranica	16
Napomene za baterije u obliku kovanice/gumba	Stranica	17
Neočiti simptomi koji se mogu pojaviti zbog gutanja baterije:	Stranica	18
Prije uključivanja	Stranica	19
Umetanje / zamjena baterije	Stranica	19
Uključivanje	Stranica	19
Uporaba digitalnog kutomjera	Stranica	19
Uklanjanje smetnji	Stranica	19
Jamstvo	Stranica	21
Postupak u slučaju koji je pokriven jamstvom	Stranica	21
Servis	Stranica	22

Popis korištenih piktograma	
	Napon (istosmjerna struja)
	Priložena baterija (gumbasta baterija)
	CE znak označava sukladnost s relevantnim EU direktivama koje se odnose na ovaj proizvod.
	Upozorenje! Proizvod sadrži bateriju u obliku kovanice. Opasno ako se proguta – obratite pozornost na upute.

DIGITALNI KUTOMJER

● Uvod

Čestitamo vam na kupnji novog proizvoda. Ovom kupnjom odlučili ste se za visokokvalitetan proizvod. Uputa za uporabu je sastavni dio ovog proizvoda. Ona sadrži važne upute o sigurnosti, uporabi i uklanjanju otpada. Prije upotrebe proizvoda upoznajte se sa svim njegovim uputama za korištenje i sigurnosnim uputama. Koristite ovaj proizvod u skladu s navedenim uputama te u navedene svrhe. Ukoliko proizvod dajete nekoj drugoj osobi, predajte joj osobi također i sve upute.

● Uvjeti korištenja

Ovaj proizvod prikladan je za mjerenje dužina i kutova. Proizvod je predviđen isključivo za privatnu uporabu. Nije za komercijalnu uporabu.

● Opseg isporuke

- 1 x Digitalni kutomjer
- 1 x Baterija
- 1 x Kutija za spremanje
- 1 x Upute za uporabu

● Opis dijelova

- 1 Ravnalo
- 2 Ručka za zaključavanje
- 3 LCD zaslon
- 4 Gumb odjeljka za bateriju
- 5 Tipka za UKLJUČIVANJE / ISKLJUČIVANJE (ON / OFF)
- 6 Gumb ZERO

- 7 Kutija za bateriju
- 8 Otvor za vješanje
- 9 Crni fiksni vijak
- 10 Izolacijski odstožnik

● Tehnički podaci

Jedinica mjerne veličine:	stupnjevi (°)
Mjerno područje:	0 – 360°
Rezolucija:	0,1°
Točnost mjerenja kuta:	± 0,3°
Mjerni sustav:	linearni, beskontaktni CAP mjerni sustav
Zaslon:	LCD zaslon
Radna temperatura:	+ 5 °C – + 40 °C
Utjecaj vlažnosti zraka:	u rasponu od 0 % do 80 % relativna vlažnost zraka je irelevantna
Baterija:	litijaska baterija (nepunjiva) 3 V ^{CR} CR2032 (nije uključena u paketu)



Sigurnosne upute

**PRIJE UPOTREBE
PROČITAJTE UPUTE ZA
KORIŠTENJE! PAŽLJIVO
SAČUVAJTE UPUTE ZA
KORIŠTENJE!**

⚠ OPREZ! Pazite na oštre rubove.

⚠ OPREZ! OPASNOST OD OZLJEDE!

- **PROIZVOD NE SMIJU KORISTITI DJECA. OVAJ PROIZVOD NIJE IGRAČKA!** Djeca ne smiju koristiti ovaj proizvod bez nadzora.

⚠ UPOZORENJE!

PROIZVOD DRŽITE IZVAN DOHVATA DJECE!
Gutanje može prouzročiti kemijske opekline, perforacije mekog tkiva i smrt. U roku od 2 sata od gutanja mogu se pojaviti teške opekline. Odmah potražite liječničku pomoć.



⚠ OPASNOST OD OZLJEDA I OPASNO ZA ŽIVOT ZA MALE BEBE I DJECU!
Nikada ne ostavljajte ambalažu u blizini djece bez nadzora.

- Postoji opasnost od gušenja ambalažom. Djeca često podcijene opasnost. Ne puštajte djecu nikada u blizinu proizvoda.

⚠ UPOZORENJE!
PROIZVOD SADRŽI BATERIJE U OBLIKU GUMBA/KOVANICE KOJE SE MOGU PROGUTATI!
OPASNOST OD GUŠENJA!

- Ovaj uređaj mogu koristiti djeca od 8 godina i starija djeca, kao i osobe s umenjenom psihičkom, senzoričkom i mentalnom ili s umanjenim iskustvom ako se nadgledaju ili ako

su upoznati sa upotrebom uređaja i razumiju opasnosti koje proizlaze iz upotrebe.

Djeca se ne smiju igrati uređajem.

Čišćenje i održavanje ne smiju vršiti djeca bez nadzora odraslih.

- Nikada ne izlažite proizvod visokim temperaturama i vlazi jer bi se mogao oštetiti.
- Ne stavljajte proizvod pod napon.
 - Proizvod držite podalje od električnih nabijenih kontakata.
 - Proizvod držite podalje od dijelova pod naponom.
- Rizik od oštećenja čipova ugrađenih u proizvod.
- Proizvod držite u čistom stanju i na suhom. Tekućina može oštetiti proizvod.

⚠ Sigurnosne upute za baterije / punjive baterije

- **OPASNO PO ŽIVOT!**
Baterije i punjive baterije držite dalje od dohvata djece. Ako se slučajno progutaju, odmah zatražite liječničku pomoć.

- Gutanje može prouzročiti opekline, perforacije mekog tkiva i smrt. U roku od 2 sata od gutanja mogu se pojaviti teške opekline.

-  **OPASNOST OD EKSPLOZIJE!**

Nikada ne puniti baterije koje se ne mogu puniti.

Nemojte napraviti kratki spoj na baterijama / punjivim baterijama i nemojte ih otvarati. Može doći do pregrijavanja, požara ili puknuća.

- Baterije / punjive baterije nikada ne bacajte u vatru.
- Na baterije / punjive baterije ne djelujte mehaničkom silom.

Opasnost od curenja iz baterije

- Izbjegavajte ekstremne uvjete koji mogu utjecati na baterije / punjive baterije, npr. radijatori, izravna sunčeva svjetlost.
- Izbjegavajte kontakt s kožom, očima i sluznicom. U slučaju kontakta s kiselinom iz baterije, temeljito isperite zahvaćeno područje velikom količinom čiste vode i zatražite hitnu medicinsku pomoć.

-  **RABITE ZAŠTITNE RUKAVICE!**

Baterije / punjive baterije koje cure ili oštećene baterije / punjive baterije mogu uzrokovati opekline u dodiru s kožom. U slučaju takvog događaja sve vrijeme nosite zaštitne rukavice.

- Ako iz baterije iscure kiselina, odmah je izvadite iz proizvoda kako biste spriječili oštećenja.
- Uklonite baterije / punjive baterije ako se proizvod neće koristiti dulje vrijeme.

Opasnost od oštećenja proizvoda

- Rabite isključivo specificiranu vrstu baterija / punjivih baterija!
- Prilikom umetanja pripazite na pravilan polaritet! To je označeno u odjeljku za baterije!
- Prije umetanja očistite kontakte na bateriji i u odjeljku za baterije!
- Iz proizvoda odmah izvadite potrošene baterije / punjive baterije.

- **Napomene za baterije u obliku kovanice/gumba**

-  **UPOZORENJE!** Ne gutajte bateriju jer postoji opasnost od kemijskih opekline.

■ **UPOZORENJE!**



Proizvod sadrži bateriju u obliku kovanice.

POZOR! Proizvod sadrži baterije u obliku gumba koje se mogu progutati!

Opasnost od gušenja!

■ **BATERIJE DRŽITE IZVAN DOHVATA DJECE!**



■ **DJECE!** Gutanje baterija može prouzročiti kemijske opekline, perforacije mekog tkiva i smrt. U roku od 2 sata od gutanja baterije mogu se pojaviti teške opekline. Odmah potražite liječničku pomoć.

■ **UPOZORENJE!**



Iskorištene baterije zbrinite bez

odgađanja. Nove i korištene baterije držite podalje od djece.

■ Ako se pretnac za baterije dobro ne zatvara, prestanite upotrebljavati proizvod i držite ga podalje od djece.

■ Ako mislite da su baterije progutane ili da se nalaze u bilo kojem dijelu tijela, odmah potražite liječničku pomoć.

■ **Neočiti simptomi koji se mogu pojaviti zbog gutanja baterije:**

Nažalost, nije očito kada se baterija u obliku gumba ili kovanice zaglavi u djetetovom jednjaku.

Ne postoje specifični simptomi povezani s tim.



Dijete će možda:

- kašljati, gušiti se ili puno sliniti;
 - pokazivati simptome želučanih tegoba ili virusnih oboljenja;
 - osjećati se bolesno;
 - pokazivati na grlo ili trbuh;
 - osjećati bolove u trbuhu, prsima ili grlu;
 - biti umorno ili letargično;
 - biti tiše ili privrženije nego inače ili se ponašati na način „nekarakterističan” za njega;
 - izgubiti apetit ili imati smanjen apetit; i
 - odbijati čvrstu hranu / biti u nemogućnosti jesti čvrstu hranu.
- Ove vrste simptoma razlikuju se ili fluktuiraju, s boli koja se povećava, a zatim jenjava.
- Specifičan simptom gutanja baterije tipa gumba i kovanice je povraćanje svježe (jarko crvene) krvi.





- Ako se to dogodi djetetu, odmah potražite liječničku pomoć.
- Budući da nema jasnih simptoma, važno je paziti na „plosnate“ ili rezervne baterije u obliku gumba ili kovanice u kući i proizvode koji ih sadrže.

● Prije uključivanja

● Umetanje / zamjena baterije







Napomena: Znak za niski napon  prikazan na LCD zaslonu  ukazuje na istrošenu / praznu bateriju.







Napomena: Dok mijenjate bateriju LCD zaslon  može prikazivati greške. Izvadite bateriju i ponovno je umetnite.

- Otpustite crni fiksni vijak  odvijačem (nije u sadržaju isporuke).
- Pritisnite gumb odjeljka za bateriju , a zatim izvucite kutiju za bateriju  (vidi sliku B).
- Izvadite staru bateriju.
- Umetnite kutiju za bateriju u kojoj je nova baterija u odjeljak za bateriju pazeći na polaritet (+ i -). Pazite da stranu s pozitivnim nabojem okrenete prema van.
- Pogurnite kutiju s baterijom  do kraja prema unutra (vidi sliku B).
- Pritegnite crni fiksni vijak  odvijačem (nije u sadržaju isporuke).



● Uključivanje

● Uporaba digitalnog kutomjera

- Prije upotrebe uklonite izolacijsku foliju .
- Pritisnite gumb UKLJUČIVANJE / ISKLJUČIVANJE  kako biste uključili LCD zaslon .
- Otpustite ručku za zaključavanje  okrenuvši je u smjeru obrnutom od smjera kazaljke na satu.
-  = Smjer vrtnje za otpuštanje gumba za blokiranje .

- Postavite digitalni kutomjer na ravnu površinu. Pobrnite se da su oba ravnala  poravnata na površini (vidi sl. C). Pritisnite tipku ZERO  kako biste poništili sve podatke.
- Okrećite ravnalo kako biste izmjerili kut. **Napomena:** Ručka za zaključavanje  može se pritegnuti okretanjem u smjeru kazaljke na satu, kako bi se držala kuta kojeg želite mjeriti.
-  = Smjer vrtnje za zatezanje gumba za blokiranje .
- 2 ravnala možete otvoriti i do 180° poravnata s površinom (vidi sliku D), a zatim pritisnuti gumb ZERO  kako biste postavili nulu. Okrećite ravnalo kako biste izmjerili kut.

Napomena: Na zaslonu će se prikazati „Err“ ako se digitalni kutomjer zakrene za 360 ° (vidi sl. E). Vratite digitalni kutomjer u početni položaj i ponovite mjerenje.

Napomena: LCD zaslon  automatski se uključuje i kada se okrene ravnalo .

Napomena: LCD zaslon  automatski se isključuje nakon oko 5 do 6 minuta.

● Uklanjanje smetnji

Uređaj je sastavljen od osjetljivih elektronskih dijelova. Stoga se mogu pojaviti smetnje zbog radio-uređaja, koji se nalaze u blizini. Ako se na zaslonu prikažu greške, uklonite sve uređaje iz blizine kutnog ravnala.

Elektrostatsko pražnjenje može izazvati smetnje.

- U slučaju takvih smetnji na kratko izvadite bateriju te je ponovno umetnite.

Pogreška	Uzrok	Pomoć
Simbol za niski napon  prikazan na LCD zaslonu [3].	Napon baterije je manji od 2,5 V.	Promijenite bateriju kako je navedeno u poglavlju "Umetanje / zamjena baterije".
LCD-zaslon [3] ne broji dalje.	Pogrešno spajanje	Izvadite bateriju i stavite je ponovno nakon 30 sekundi.
Nema prikaza na LCD-zaslonu [3]	<ol style="list-style-type: none"> LCD-zaslon je isključen. Baterija nema ispravan kontakt ili je pogrešno umetnuta. Napon baterije je manji od 2 V. 	<ol style="list-style-type: none"> Uključite LCD-zaslon tako da pritisnete tipku za [5] UKLJUČIVANJE / ISKLJUČIVANJE. Izvadite bateriju i stavite polove kako je navedeno u poglavlju "Umetanje / zamjena baterije", tako da ima sve kontakte. Zamijenite bateriju kako je navedeno u poglavlju "Umetanje / zamjena baterije".

● Održavanje i čišćenje

- Očistite digitalni kutomjer suhom krpom prije i nakon upotrebe. Nikada nemojte upotrebljavati benzin, otapala niti druga sredstva za čišćenje.
- Digitalni kutomjer ne uranjajte u vodu. Tekućine mogu oštetiti digitalni kutomjer.
- Uvijek isključite LCD zaslon [3] kad se digitalni nosač ne koristi. Kako produžiti radni vijek baterije.

Savjet – Nakon čišćenja:

- Spremite proizvod u originalnom pakiranju ili
- Ga objesite na prikladnu kuku s pomoću rupe za vješanje [8].

● Zbrinjavanje

Ambalaža se sastoji od ekološki neškodljivih materijala koje možete zbrinuti na lokalnim mjestima za reciklažu.



Uvažavajte obilježavanje ambalaže za odvajanje otpada, ono je obilježeno s kraticama (a) i brojevima (b) sa slijedećim značenjem: 1–7: plastika / 20–22: papir I karton / 80–98: miješani materijali.



O mogućnostima zbrinjavanja dotrajalog proizvoda možete se raspitati kod vaše općinske ili gradske uprave.



Zbog zaštite okoliša ne bacajte dotrajali proizvod u kućni otpad, već ga predajte stručnom zbrinjavanju. Informacije o mjestima za sakupljanje otpada i njihovom radnom vremenu možete dobiti pri Vašem nadležnom općinskom uredu.

Oštećene ili potrošene baterije / punjive baterije se moraju reciklirati. Vratite baterije / punjive baterije i / ili proizvod putem ponuđenih ustanova za sakupljanje otpada



Štete za okoliš zbog krivog zbrinjavanja baterija / punjivih baterija!

Baterije / punjive baterije se ne smiju zbrinjavati zajedno s kućnim otpadom. One mogu sadržavati otrovne teške metale i podliježu zbrinjavanju kao poseban otpad. Kemijski simboli teških metala su slijedeći: Cd = kadmij, Hg = živa, Pb = olovo. Stoga predajte istrošene baterije / punjive baterije na komunalno mjesto za sabiranje otpada.

● **Jamstvo**

Ovaj proizvod je pažljivo proizveden prema strogim smjernicama kvalitete i temeljito je ispitano prije isporuke. U slučaju pogreške u materijalu ili izradi, imate zakonska prava protiv prodavatelja proizvoda. Vaša zakonska prava ni na koji način nisu ograničena našom garancijom navedenom u nastavku.

Garancija za ovaj proizvod je 3 godine od datuma kupnje. Garantni rok počinje s datumom kupovine. Čuvajte originalni račun na sigurnom mjestu jer je ovaj dokument potreban kao dokaz kupnje.

Sva oštećenja ili nedostaci koji su već prisutni u trenutku kupnje moraju se prijaviti odmah nakon raspakiranja proizvoda.

Ako se u roku od 3 godine od datuma kupnje pokaže da je proizvod neispravan u materijalu ili izradi, mi ćemo ga, po našem izboru, besplatno popraviti ili zamijeniti. Garantni rok se ne produljuje odobrenim zahtjevom za garanciju. To vrijedi i za zamijenjene i popravljene dijelove.

Ova garancija ne vrijedi ako je proizvod bio oštećen ili nepropisno korišten ili održavan.

Garancija pokriva greške u materijalu i proizvodnji. Ova se garancija ne odnosi na dijelove proizvoda koji su podložni uobičajenom habanju, te se stoga smatraju potrošnim dijelovima (npr. baterije, punjive baterije, crijeva, spremnici s tintom), niti na oštećenja lomljivih dijelova, npr. prekidača ili dijelova od stakla.

U slučaju manjeg popravka jamstveni rok se produljuje onoliko koliko je kupac bio lišen uporabe stvari.

Međutim, kad je zbog neispravnosti stvari izvršena njezina zamjena ili njezin bitni popravak, jamstveni rok počinje teći ponovno od zamjene, odnosno od vraćanja popravljene stvari.

Ako je zamijenjen ili bitno popravljen samo neki dio stvari, jamstveni rok počinje teći ponovno samo za taj dio.

● **Postupak u slučaju koji je pokriven jamstvom**

Kako bismo osigurali brzu obradu vašeg zahtjeva, slijedite upute u nastavku:

Za sve upite kao dokaz o kupnji pripremite račun i broj artikla (npr. IAN 487354_2501).

Broj artikla možete pronaći na tipskoj pločici na proizvodu, gravuri na proizvodu, naslovnici vaših uputa (dolje lijevo) ili naljepnici na stražnjoj i donjoj strani proizvoda.

Ako se pojave funkcionalni kvarovi ili drugi nedostaci, prvo se obratite servisnoj odjelu koji je naveden u nastavku telefonski ili e-poštom.

Proizvod za koji je utvrđen kvar, uz prilaganje potvrde o kupnji (računa) i informacijama o nedostacima i kada su nastali, možete poslati na adresu servisa kojega ste obavijestili bez poštarine.

Ove i mnoge druge priručnike možete pregledati i preuzeti na stranici parkside-diy.com. Ovaj QR kod vodi vas izravno na našu stranicu parkside-diy.com. Odaberite svoju zemlju i putem tražilice potražite upute za uporabu. Unosom broja artikla (IAN) 487354_2501 dospjet ćete do uputa za uporabu za svoj artikl.



Podaci o bateriji:

litijaska baterija (nepunjiva) 3 V  CR2032

Najbolje upotrijebiti do: 06/2028

Proizvođač

DONGGUAN TIANQIU ENTERPRISE CO.,
LTD

TianQiu Industrial Park, Xinji Industrial
Zone, Machong Town, Dongguan City,
Guangdong, Kina

E-pošta: idsale2@gdtianqiu.com

www.tmmq.cn

Uvoznik

OWIM GmbH & Co. KG

Stiftsbergstraße 1

74167 Neckarsulm

E-pošta: battery-service@lidl.com

www.owim.com

● Servis

 **Servis Hrvatska**

Tel.: 0800806355

E-Mail: owim@lidl.hr

 Srpska oznaka sukladnosti



Spisak korišćenih piktograma	Strana 24
Uvod	Strana 24
Predviđena upotreba	Strana 24
Opseg isporuke	Strana 24
Opis delova	Strana 24
Tehnički podaci	Strana 24
Bezbednosne napomene	Strana 24
Bezbednosna uputstva za baterije/ punjive baterije	Strana 25
Napomene za baterije u obliku novčića/dugmeta	Strana 27
Neočigledni simptomi koji mogu da se pojave zbog gutanja baterije	Strana 27
Pre početka rada	Strana 28
Umetanje/zamena baterije	Strana 28
Pokretanje uređaja	Strana 28
Upotreba digitalnog uglomera	Strana 28
Rešavanje problema	Strana 29
Čišćenje i održavanje	Strana 29
Odlaganje	Strana 29
Garancija	Strana 30
GARANCIJA I GARANTNI LIST	Strana 30
Postupak garancije	Strana 32
Servis	Strana 32

Spisak korišćenih piktograma	
	Istosmerna struja/napon
	Baterija (dugme baterija) je u opsegu isporuke.
	CE oznaka označava usklađenost sa relevantnim direktivama EU koje se odnose na ovaj proizvod.
	Upozorenje! Proizvod sadrži bateriju u obliku novčića. Opasno u slučaju gutanja – obratite pažnju na uputstva.
	Litijumska

DIGITALNI UGLOMER

● Uvod

Čestitamo vam na kupovini vašeg novog proizvoda. Tako ste se odlučili za visokokvalitetan proizvod. Uputstvo za upotrebu je deo ovog proizvoda. Sadrži važna bezbednosna uputstva, uputstva za upotrebu i odlaganje. Pre korišćenja proizvoda upoznajte se sa svim uputstvima za rikovanje i bezbednost. Koristite proizvod samo onako kako je opisano i za navedene oblasti primene. Predajte sve dokumente prilikom isporuke proizvoda trećem licu.

● Predviđena upotreba

Ovaj proizvod je pogodan za merenje dužine i uglova. Proizvod je predviđen samo za privatnu upotrebu. Proizvod nije predviđen za komercijalnu upotrebu.

● Opseg isporuke

- 1x digitalni uglomer
- 1x baterija
- 1x kutija za odlaganje
- 1x uputstvo za upotrebu

● Opis delova

- 1 Lenjiri
- 2 Okretno dugme za blokadu
- 3 LCD displej
- 4 Taster odeljka za baterije
- 5 Taster za uključivanje/isključivanje
- 6 Taster za postavljanje nule (ZERO)
- 7 Držač baterije
- 8 Otvor za vešanje

- 9 Crni fiksni zavrtnj
- 10 Odstojnik za izolaciju

● Tehnički podaci

Merna jedinica:	stepeni (°)
Opseg merenja:	od 0 do 360°
Rezolucija:	0,1°
Tačnost skaliranja ugla:	± 0,3°
Merni sistem:	linearni kapacitivni merni sistem
Displej:	LCD displej
Radna temperatura:	+5 °C do +40 °C
Uticaj vlage:	u opsegu od 0 % do 80 % relativne vlažnosti irelevantno
Baterija:	litijumska baterija (ne može da se puni) 3 V CR2032 (u opsegu isporuke)

Bezbednosne napomene

PRE UPOTREBE OVOG UREĐAJA PROČITAJTE UPUTSTVA ZA UPOTREBU! OVA UPUTSTVA ZA UPOTREBU DRŽITE NA BEZBEDNOM MESTU!

⚠ OPREZ! Pazite na oštre ivice.

⚠ OPREZ! RIZIK OD POVREDA!

- **PROIZVOD DRŽITE VAN DOMAŠAJA DECE. OVAJ PROIZVOD NIJE IGRAČKA!** Ovaj proizvod ne smeju da upotrebljavaju deca bez nadzora.

⚠ UPOZORENJE!	
<small>DRŽITE PROIZVOD VAN DOMAŠAJA DECE! Gutanje može da prouzrokuje hemijske opekotine, perforacije mekog tkiva i smrti. U roku od 2 sata od gutanja mogu da se pojave teške opekotine. Odmah potražite medicinsku pomoć.</small>	

⚠ OPASNOST PO ŽIVOT I RIZIK OD NESREĆA ZA MALU DECU I DECU!

- Nemojte nikada da ostavljate decu samu bez nadzora sa ambalažnim materijalom.
- Postoji rizik od gušenja ambalažnim materijalom. Deca često potcenjuju rizike. Decu uvek držite dalje od proizvoda.

⚠ UPOZORENJE! PROIZVOD SADRŽI BATERIJE U OBLIKU DUGMETA/NOVČIČA KOJE MOGU DA SE PROGUTAJU! OPASNOST OD GUŠENJA!

- Ovaj proizvod mogu da upotrebljavaju deca uzrasta od 8 godina i starija, i osobe ograničenih

fizičkih, čulnih ili mentalnih sposobnosti ili nedovoljnog iskustva i znanja, ako su pod nadzorom ili ako su upućeni u bezbedan način upotrebe proizvoda i ako razumeju potencijalne opasnosti.

Deca ne smeju da se igraju proizvodom.

Čišćenje i održavanje koje obavlja korisnik ne smeju da obavljaju deca bez nadzora.

- Ovaj proizvod nemojte nikada da izlažete visokim temperaturama, vodi ili vlazi jer tako možete da oštetite proizvod.
- Nemojte da stavljate proizvod pod napon.
 - Držite proizvod dalje od električno nabijenih kontakata.
 - Držite proizvod dalje od delova pod električnim naponom.
- Postoji rizik od oštećenja čipa ugrađenog u proizvod.
- Održavajte proizvod čistim i suvim. Tečnosti mogu da oštete proizvod.

⚠ Bezbednosna uputstva za baterije/punjive baterije

■ **OPASNOST PO ŽIVOT!**

Držite baterije/punjive baterije van domašaja dece. U slučaju nenamernog gutanja baterije odmah potražite medicinsku pomoć.

- Gutanje može da prouzrokuje opekotine, perforacije mekog tkiva i smrt. U roku od 2 sata od gutanja mogu da se pojave teške opekotine.

■ **OPASNOST OD EKSPLOZIJE!**

Nemojte nikada da puniti baterije koje ne mogu da se pune. Nemojte da kratko spajate i/ili otvarate baterije/punjive baterije. To može da rezultira pregrevanjem, požarom ili rasprskavanjem.

- Nikad ne bacajte obične/punjive baterije u vatru ili vodu.
- Nemojte da izlažete baterije/punjive baterije mehaničkim opterećenjima.

Rizik od curenja baterija

- Izbegavajte ekstremne uslove okruženja i temperature, koji mogu da oštete baterije/punjive baterije, kao npr. grejalice/direktno sunčevo zračenje.

- Izbegavajte kontakt sa kožom, očima i sluznicama. U slučaju kontakta sa kiselinom iz baterija, zahvaćeno područje dobro isperite sa velikom količinom čiste vode i odmah potražite medicinsku pomoć.

-  **NOSITE ZAŠTITNE RUKAVICE!** Baterije/punjive baterije koje cure ili su oštećene mogu da uzrokuju opekotine ako dođu u dodir sa kožom. U tom slučaju uvek nosite odgovarajuće zaštitne rukavice.

- U slučaju curenja baterije, bateriju odmah izvadite iz proizvoda da izbegnete oštećenje.
- Baterije/punjive baterije uvek izvadite iz proizvoda ako proizvod nećete upotrebljavati duže vreme.

Rizik od oštećenja proizvoda

- Upotrebljavajte samo navedenu vrstu baterije/punjive baterije!
- Prilikom umetanja baterije vodite računa o pravilnom polu! Polovi su označeni u odeljku za baterije!
- Pre umetanja očistite kontakte na bateriji i u odeljku za baterije!

- Istrošene baterije/punjive baterije odmah uklonite iz proizvoda.

● Napomene za baterije u obliku novčića/dugmeta



UPOZORENJE!

Nemojte da gutate bateriju. Postoji opasnost od hemijskih opekotina.

- **UPOZORENJE!**



Proizvod sadrži bateriju u obliku novčića.

PAŽNJA! Proizvod sadrži baterije u obliku dugmeta koje mogu da se progutaju!

Postoji opasnost od gušenja!

- **DRŽITE BATERIJE VAN DOMAŠAJA DECE!**



Gutanje baterija može da prouzrokuje hemijske opekotine, perforacije mekog tkiva i smrt. U roku od 2 sata od gutanja baterija mogu da se pojave teške opekotine. Odmah zatražite medicinsku pomoć.

- **UPOZORENJE!**



Istrošene baterije odmah odložite u otpad. Nove i iskorišćene baterije držite dalje od dece.

- Ako odeljak za baterije dobro ne zatvara, prestanite da upotrebljavate proizvod i držite ga dalje od dece.
- Ako mislite da su baterije progutane ili da se nalaze u bilo kojem delu tela, odmah zatražite medicinsku pomoć.



Neočigledni simptomi koji mogu da se pojave zbog gutanja baterije

Nažalost, nije očito kada se baterija u obliku dugmeta ili novčića zaglavi u detetovom jednjaku.



Nema specifičnih simptoma povezanih sa tim. Dete će možda da:

- kašlje, guši se ili puno slini;
- pokazuje simptome želučanih tegoba ili virusnih obolenja;
- se oseća bolesno;
- pokazuje na grlo ili stomak;
- oseća bolove u stomaku, grudima ili grlu;
- bude umorno ili letargično;
- bude tiše ili privrženije nego inače ili da se ponaša na način „nekarakterističan” za njega;
- izgubi apetit ili ima smanjen apetit; i



- odbija čvrstu hranu / bude u nemogućnosti da jede čvrstu hranu.
- Ovakvi simptomi variraju ili se menjaju kako se bol povećava, a zatim jenjava.
- Specifičan simptom gutanja baterije u obliku dugmeta i novčića je povraćanje sveže (jarkocrvene) krvi.
- Ako se to desi detetu, odmah zatražite medicinsku pomoć.
- Zbog nedostatka jasnih simptoma, važno je da budete oprezni s ispražnjenim ili rezervnim baterijama u obliku dugmeta ili novčića u kući i proizvodima koji ih sadrže.



● **Pre početka rada**

● **Umetanje/zamena baterije**

Napomena! Simbol niskog napona  na LCD displeju  ukazuje na ispražnjenu/praznu bateriju.













Napomena! Prilikom zamene baterije može da dođe do smetnji na LCD displeju . Izvadite bateriju i ponovo je umetnite.

- Otpustite crni fiksni zavrtanj  odvijaćem (nije u opsegu isporuke).
- Pritisnite taster odeljka za bateriju . Zatim izvucite držač baterije  (videti sl. B).
- Izvadite staru bateriju.
- Umetnite držač baterije sa novom baterijom u odeljak za baterije i vodite računa o pravilnom polu (+ i -). Vodite računa da pozitivni priključci budu okrenuti prema van.



- Potpuno umetnite držač baterije  (videti sl. B).
- Pritegnite crni fiksni zavrtanj  odvijaćem (nije u opsegu isporuke).

● **Pokretanje uređaja**

● **Upotreba digitalnog uglomera**

- Prije upotrebe uklonite  izolacionu foliju.
- Pritisnite taster za uključivanje/isključivanje  da uključite LCD displej .
- Otpustite okretno dugme za blokadu  okretanjem u smeru suprotnom smeru kretanja kazaljki na satu.
-  = smer otpuštanja okretnog dugmeta za blokadu .
- Stavite digitalni uglomer na ravnu površinu. Uverite se da su oba lenjira  u ravni sa površinom (videti sl. C). Zatim pritisnite taster za postavljanje nule (ZERO)  da postavite podatke na nulu.
- Okrenite lenjir da izmerite ugao. **Napomena!** Okretno dugme za blokadu  može da se pritegne okretanjem u smeru kretanja kazaljki na satu da se održi željeni izmereni ugao.
-  = smer pritezanja okretnog dugmeta za blokadu .
- Možete i da otvorite 2 lenjira za 180° ravno u ravni sa površinom (videti sl. D), a zatim da pritisnete taster za postavljanje nule (ZERO)  da postavite nulu. Okrenite lenjir da izmerite ugao.

Napomena! Na displeju se prikazuje „Err“, ako je digitalni uglomer okrenut za više od 360° (videti sl.E). Okrenite digitalni uglomer na prvobitnu početnu tačku i izmerite ponovo.

Napomena! Prilikom okretanja lenjira  automatski se uključuje i LCD displej .

Napomena! LCD displej  automatski se isključuje za oko 5 do 6 minuta.

● Rešavanje problema

Proizvod sadrži osetljive elektroničke komponente. Zbog toga dolazi do smetnji kada je uređaj u neposrednoj blizini uređaja za radio prenos. Ako se na displeju pojave bilo kakvi prikazi grešaka, uklonite takve uređaje iz blizine proizvoda.

Elektrostatičko pražnjenje može da prouzrokuje smetnje u radu.

- U slučaju pojave smetnji u radu, kratko izvadite bateriju i ponovo je umetnite.

Greška	Uzrok	Rešenje
Na LCD displeju [3] prikazuje se simbol niskog napona 	Napon baterije je niži od 2,5 V.	Zamenite bateriju u skladu sa uputstvima u odeljku "Umetanje/zamena baterije".
LCD displej [3] ne nastavlja da broji.	Neispravno ožičenje ili kolo	Izvadite bateriju i ponovo je umetnite za 30 sekundi.
Ništa se ne prikazuje na LCD displeju [3].	<ol style="list-style-type: none">1. LCD displej je isključen.2. Baterija je pogrešno okrenuta ili je kontakt baterije loš.3. Napon baterije je niži od 2 V.	<ol style="list-style-type: none">1. Uključite LCD displej pritiskom na taster za uključivanje/isključivanje [5].2. Izvadite bateriju i umetnite/zamenite je u skladu s priključcima i uputstvima u odeljku "Umetanje/zamena baterije" tako da dodiruje sve kontakte.3. Zamenite bateriju u skladu sa uputstvima u odeljku "Umetanje/zamena baterije".

● Čišćenje i održavanje

- Digitalni uglomer očistite suvom krpom pre i posle upotrebe; za čišćenje nemojte nikada da upotrebljavate benzin, rastvarače ili sredstva za čišćenje.
- Nemojte da potapate digitalni uglomer u vodu. Tečnosti mogu da oštete digitalni uglomer.
- Kada ne upotrebljavate digitalni uglomer, uvek isključite LCD displej [3]. Na taj način ćete da produžite životni vek baterije.

Savet – Posle upotrebe ili čišćenja:

- Skladištite proizvod u njegovoj kutiji za odlaganje ili
- Obesite proizvod na odgovarajuću kuku pomoću otvora za vešanje [8].

● Odlaganje

Pakovanje se sastoji od ekološki prihvatljivih materijala koje možete odlagati na lokalnim mestima za reciklažu.



Obratite pažnju na označavanje materijala za pakovanje pri odvajanju otpada, koji je označen skraćenicama (a) i brojevima (b) sa sledećim značenjem: 1–7: plastika / 20–22: papir i karton / 80–98: mešavine.



Mogućnosti za uklanjanje iskorišćenog proizvoda možete saznati u vašoj opštinskoj ili gradskoj upravi.



U interesu zaštite životne sredine nemojte bacati vaš proizvod kada je iskorišćen kućnom otpadu, nego ga ponesite na odgovarajuće mesto za odlaganje otpada. Informacije o mestima za sakupljanje i njihovom radnom vremenu možete dobiti u vašoj lokalnoj administraciji.

Neispravne ili istrošene baterije/akumulatori se moraju dati na reciklažu. Vratite baterije/akumulatore i/ili proizvod na navedene depoe.



Štete po okolinu pogrešnim odlaganjem baterija / akumulatora!

Baterije/akumulatori ne smeju da se odlažu sa otpadom iz domaćinstva. Mogu da sadrže otrovne teške metale i podležu obradi posebnog otpada. Hemijski simboli teških elementa su u nastavku: Cd = kadmium, Hg = živa, Pb = olovo. Zato predajte potrošene baterije/akumulatore na opštinsku deponiju.

Lidl i proizvođač nisu u mogućnosti da garantuju obezbeđivanje servisiranja i dostupnost rezervnih delova nakon isteka garantog perioda / perioda saobraznosti. Ukoliko za tim bude potrebe, putem naše Službe za potrošače možete proveriti dostupnost rezervnih delova i opcije za popravku. Hvala na razumevanju.

● **Garancija**

Lidl i proizvođač nisu u mogućnosti da garantuju obezbeđivanje servisiranja i dostupnost rezervnih delova nakon isteka garantog perioda/ perioda saobraznosti. Ukoliko za tim bude potrebe, putem naše Službe za potrošače možete proveriti dostupnost rezervnih delova i opcije za popravku. Hvala na razumevanju.

Kako izjaviti reklamaciju?

Molimo Vas:

- da pozovete korisnički servis: 0800190639
- pošaljete e-mail na: owim@lidl.rs
- posetite najbližu Lidl prodavnicu.

Da bismo osigurali najbržu asistenciju, molimo da sačuvate fiskalni račun i date ga na uvid prilikom izjavljivanja reklamacije.

GARANCIJA I GARANTNI LIST

Poštovani,

Ovim putem Vas upoznajemo sa Vašim pravima i obavezama koje proističu iz Zakona o zaštiti potrošača, a u pogledu ostvarivanja prava iz garancije.

Ova garancija ni na koji način ne utiče, niti isključuje prava koja kupac ima u skladu sa važećim Zakonom o zaštiti potrošača po osnovu zakonske odgovornosti prodavca za nesaobraznost robe ugovoru koja traje 2 godine od dana kada je roba predata kupcu.

Davalac garancije ovom izjavom preuzima obavezu da kupcima svojih aparata, a pod uslovima definisanim u ovoj izjavi, obezbedi:

- besplatno otklanjanje kvarova u garantnom roku, koji bi nastali kod uobičajene upotrebe ili zbog grešaka u proizvodnji i materijalu, ili
- zamenu aparata, u garantnom roku predviđenim ovom garancijskom izjavom, u slučaju da opravka nije moguća, ili

- ako otklanjanje kvara nije moguće, kupac ima pravo da zahteva od prodavca povrat novca.

Ukupan rok garancije je 3 godine.

Garantni rok počinje da važi od datuma kupovine proizvoda, odnosno od prijema istog od strane kupca, a što se dokazuje fiskalnim računom.

Garancija važi na teritoriji Republike Srbije.

Kupac može da izjavi reklamaciju usmeno u nekom od prodajnih objekata Lidl Srbija KD, odnosno telefonom, pisanim putem ili elektronskim putem na kontakte kompanije Lidl Srbija KD, uz dostavu fiskalnog računa na uvid.

U cilju ispravnog funkcionisanja proizvod se koristi u skladu sa njegovom namenom i Uputstvom za upotrebu.

Na zahtev kupca, koji je izjavljen u garantnom roku, prodavac će izvršiti otklanjanje kvarova i nedostataka na proizvodu u roku predviđenom Zakonom.

Garantni uslovi:

Pre obraćanja prodavcu za tehničku pomoć, potrebno je proveriti ispravnost instalacije i ostalih potrebnih uslova naznačenih u Uputstvu za upotrebu.

Kupac je dužan da prodavcu preda sve pripadajuće delove proizvoda koje je preuzeo u trenutku kupovine.

Popravke u roku garancije:

Garancija važi počev od dana kada je roba predata kupcu, a na osnovu fiskalnog odsečka. U istom periodu davalac garancije, odnosno prodavac je u obavezi da otkloni sve tehničke kvarove bez naknade, u zakonskom roku.

Garancija ne važi u sledećim slučajevima:

1. Ukoliko prodavcu uz aparat nije priložen fiskalni račun sa datumom prodaje.

2. Ukoliko je kvar prouzrokovan udarom groma, strujnim udarom ili sličnim delovanjem spoljne sile na sam uređaj (požar, poplava, naponski udar...).
3. Ukoliko su nastali kvarovi i oštećenja na uređaju posledica delovanja spoljnih uticaja, kao što su: velika vlaga, previsoka i suviše niska temperatura (pucanje cevi usled smrzavanja, oštećenja gumenih delova, rđanje, itd.)
4. Ukoliko proizvod nije korišćen u skladu sa Uputstvom za upotrebu.
5. Ukoliko je proizvod pokušalo da popravi treće neovlašćeno lice.
6. Ukoliko proizvod nije korišćen u skladu sa namenom.
7. Ukoliko je čišćenje i održavanje uređaja urađeno protivno Uputstvu za upotrebu.
8. Ukoliko je proizvod korišćen u profesionalne svrhe.

Naziv proizvoda:	DIGITALNI UGLOMER
Model:	HG11898
IAN / Serijski broj:	487354_2501
Proizvođač:	OWIM GmbH & Co. KG Stiftsbergstraße 1 74167 Neckarsulm Nemačka
Davalac garancije-uvoznik:	Lidl Srbija KD Prva južna radna 3 22330 Nova Pazova Republika Srbija Tel. 0800190639 E-mail: kontakt@lidl.rs
Datum predaje robe potrošaču:	datum sa fiskalnog računa
Uvozi i stavlja u promet:	Lidl Srbija KD Prva južna radna 3 22330 Nova Pazova Republika Srbija Tel. 0800190639 E-mail: kontakt@lidl.rs

● Postupak garancije

Da biste bili sigurni da će vaš zahtev biti brzo obrađen, pratite sledeća uputstva:

Za sva pitanja, pripremite račun i broj artikla (npr. IAN 487354_2501) kao dokaz kupovine.

Nađite broj artikla na natpisnoj pločici na proizvodu, gravuri na proizvodu, naslovnoj strani vašeg uputstva (dole levo) ili nalepnici na poleđini ili dnu proizvoda.

Ako dođe do funkcionalnih grešaka ili drugih kvarova, prvo kontaktirajte dole navedenu servisnu službu telefonom ili e-mailom.

Zatim možete besplatno poslati proizvod koji je evidentiran kao neispravan na adresu servisa koju ste dobili, prilažući račun (priznanicu) i detalje o tome šta je u kvaru i kada je nastao.

Možete pogledati i preuzeti ove i mnoge druge priručnike na parkside-diy.com. Skeniranjem ovog QR koda dospećete direktno na parkside-diy.com. Izaberite vašu zemlju i potražite uputstva za upotrebu koristeći masku za pretragu. Unošenjem broja artikla (IAN) 487354_2501 pristupićete uputstvu za upotrebu vašeg artikla.

Informacije o bateriji:

litijumska baterija (ne može da se puni) 3 V

CR2032

Najbolje upotrebiti do: 06/2028

Proizvodi

DONGGUAN TIANQIU ENTERPRISE CO., LTD

TianQiu Industrial Park, Xinji Industrial Zone, Machong Town, Dongguan City, Guangdong, China

E-pošta: idsale2@gdtianqiu.com

www.tmmq.cn

Uvoznik

OWIM GmbH & Co. KG

Stiftsbergstraße 1

74167 Neckarsulm

E-pošta: battery-service@lidl.com

www.owim.com

● Servis

 **Servis Srbija**

Tel.: 0800190639

E-Mail: owim@lidl.rs



Srpska oznaka usaglašenosti



Lista pictogramelor utilizate	Pagina 34
Introducere	Pagina 34
Utilizarea conform destinației	Pagina 34
Pachet de livrare	Pagina 34
Descrierea componentelor	Pagina 34
Specificații tehnice	Pagina 34
Indicații de siguranță	Pagina 34
Instrucțiuni de siguranță pentru baterii / baterii reîncărcabile.	Pagina 35
Note privind bateriile de tip pastilă / buton.	Pagina 37
Simptome neremarcabile care pot apărea în urma înghițirii unei baterii ..	Pagina 37
Înainte de punerea în funcțiune	Pagina 38
Introducerea / schimbarea bateriilor	Pagina 38
Punere în funcțiune	Pagina 38
Utilizarea raportorului digital	Pagina 38
Remediarea defecțiunilor	Pagina 39
Curățare și întreținere	Pagina 39
Înlăturare	Pagina 39
Garanție	Pagina 40
Modul de desfășurare în caz de garanție	Pagina 41
Service	Pagina 41

Lista pictogramelor utilizate	
	Curent continuu/tensiune continuă
	Baterie (tip pastilă) inclusă
	Marcajul CE indică conformitatea cu directivele UE relevante aplicabile pentru acest produs.
	Avertisment! Produsul conține baterie de tip pastilă. Pericol în caz de înghițire - rețineți instrucțiunile.

RAPORTOR DIGITAL

● Introducere

Vă felicităm pentru achiziționarea noului dumneavoastră produs. Ați ales un produs de înaltă calitate. Manualul de utilizare reprezintă o parte integrantă a acestui produs. Acesta conține informații importante referitoare la siguranță, la utilizare și la eliminarea ca deșeu. Înainte de utilizarea acestui produs, familiarizați-vă mai întâi cu instrucțiunile de utilizare și de siguranță. Folosiți produsul numai în modul descris și numai în domeniile de utilizare indicate. Predați toate documentele aferente în cazul în care înstrăinați produsul.

● Utilizarea conform destinației

Acest produsul se potrivește pentru măsurarea lungimii și a unghiului. Produsul este destinat exclusiv utilizării personale. Nu pentru folosirea profesională.

● Pachet de livrare

- 1 x Raportor digital
- 1 x Baterie
- 1 x Cutie de păstrare
- 1 x Instrucțiuni de folosire

● Descrierea componentelor

- 1 Rigne
- 2 Buton de blocare
- 3 Display LCD
- 4 Buton pentru compartiment baterie
- 5 Tastă PORNIT / OPRIT (ON / OFF)
- 6 Buton (de aducere la) ZERO
- 7 Suport pentru baterie

- 8 Orificiu de agățare
- 9 Șurub fix negru
- 10 Folie izolatoare

● Specificații tehnice

Unitate de măsurare:	grade (°)
Domeniu de măsurare:	0 – 360°
Rezoluție:	0,1°
Precizie măsurare unghi:	± 0,3°
Sistem de măsurare:	sistem de măsurare linear, fără contact, CAP
Afișaj:	Display LCD
Temperatură de funcționare:	+ 5 °C – + 40 °C
Influența umidității aerului:	în cadru a 0 % până la 80 % umiditatea relativă a aerului irelevantă
Baterie:	Baterie de litiu (nereîncărcabilă) 3 V (Curent continuu) CR2032 (cuprins în pachetul de livrare)

Indicații de siguranță

**ÎNAINTE DE UTILIZARE
CITIȚI MANUALUL DE
UTILIZARE! PĂSTRAȚI BINE
MANUALUL DE UTILIZARE!**

⚠ ATENȚIE! Atenție la muchiile ascuțite.

⚠ ATENȚIE! PERICOL DE ACCIDENTARE!

- **ACEST PRODUS NU ARE VOIE SĂ AJUNGĂ PE MÂNA COPIILOR. ACEST PRODUS NU ESTE O JUCĂRIE!** Acest produs nu are voie să fie folosit de către copii în mod nesupravegheat.

⚠ AVERTISMENT!	
<small>A NU SE LĂSA LA ÎNDEMÂNA COPIILOR! Înghițirea poate duce la arsuri chimice, perforarea țesuturilor moi și deces. Arsurile severe pot apărea în decurs de 2 ore de la ingestie. Solicitați imediat asistență medicală.</small>	

⚠ PERICOL DE MOARTE ȘI DE ACCIDENTARE PENTRU SUGARI ȘI COPII! Nu lăsați niciodată copii nesupravegheați în apropierea materialului de ambalaj.

- Există pericol de asfixiere datorită materialului de ambalaj. Deseori copii subapreciază pericolul. Nu păstrați produsul la îndemâna copiilor.

**⚠ AVERTISMENT! CONȚINE BATERII DE TIP PASTILĂ/ BUTON CARE POT FI ÎNGHIȚITE!
PERICOL DE SUFOCARE!**

- Acest aparat poate fi utilizat de copii de peste 8 ani precum și de persoanele cu capacități fizice, senzoriale sau mentale redusă sau lipsă

de experiență și / sau cunoștințe, doar dacă aceștia sunt supravegheați sau au fost instruiți referitor la utilizarea sigură a aparatului și pericolele ce pot rezulta din acest lucru. Copii nu au voie să se joace cu aparatul. Curățarea și mentenanța nu trebuie realizate de copii fără supraveghere.

- Nu expuneți niciodată produsul temperaturilor mari și umidității, în caz contrar produsul se poate deteriora.
- Nu puneți produsul sub tensiune.
 - Țineți produsul departe de vârfuri/pini încărcăți electric.
 - Țineți produsul departe de piese care sunt sub tensiune.

Pericol de defectare a chip-urilor încorporate în produs.

- Păstrați produsul curat și uscat. Lichidele pot defecta produsul.

⚠ Instrucțiuni de siguranță pentru baterii / baterii reîncărcabile

■ **PERICOL DE MOARTE!**

Țineți bateriile / bateriile reîncărcabile departe de accesul copiilor. Dacă o baterie a fost înghițită accidental, solicitați imediat ajutor medical.

- Înghițirea poate duce la arsuri, perforarea țesuturilor moi și deces. Arsurile severe pot apărea în decurs de 2 ore de la ingestie.

■ **PERICOL DE**



EXPLOZIE! Nu

reîncărcați niciodată

bateriile nereîncărcabile. Nu scurtcircuitați bateriile / bateriile reîncărcabile și / sau nu le deschideți. Rezultatul poate fi supraîncălzirea, incendiul sau explozia.

- Nu aruncați niciodată bateriile / bateriile reîncărcabile în foc sau în apă.
- Nu exercitați sarcini mecanice asupra bateriilor / bateriilor reîncărcabile.

Risc de curgere a bateriilor

- Evitați condițiile de mediu și temperaturile extreme, care ar putea afecta bateriile / bateriile reîncărcabile, de ex. calorifere / raze solare directe.

- Evitați contactul cu pielea, ochii și mucoasele. În cazul contactului cu acidul bateriilor, spălați bine cu multă apă curată zona afectată și solicitați imediat asistență medicală.

■ **PURTAȚI MĂNUȘI DE PROTECȚIE!**

Bateriile / bateriile reîncărcabile care curg pot produce arsuri în contactul cu pielea. Purtați permanent mănuși de protecție corespunzătoare dacă apare un astfel de caz.

- În cazul în care o baterie curge, scoateți-o imediat din produs pentru a evita deteriorarea.
- Scoateți bateriile / bateriile reîncărcabile, dacă produsul nu va fi folosit o perioadă lungă de timp.



Pericol de deteriorare a produsului

- Folosiți doar tipul specificat de baterii / baterii reîncărcabile!
- La introducerea, respectați polaritatea corectă! Aceasta este indicată în compartimentul bateriei.
- Curățați contactele bateriei și cele din compartimentul bateriei înainte de introducerea!

- Scoateți imediat bateriile / bateriile reîncărcabile descărcate din produs.

● Note privind bateriile de tip pastilă / buton

 **AVERTISMENT!** Nu înghițiți bateria, risc de arsură chimică.

■  **AVERTISMENT:** Conține baterie de tip pastilă  **ATENȚIE!** Conține baterii de tip pastilă!

Pericol de asfixiere!

■  **NU LĂSAȚI BATERIILE LA ÎNDEMÂNA**

COPIILOR! Înghițirea bateriilor poate duce la arsuri chimice, perforarea țesuturilor moi și deces. Arsurile severe pot apărea în decurs de 2 ore de la ingestia bateriilor. Solicitați imediat asistență medicală.

■  **AVERTISMENT!** Eliminați imediat bateriile descărcate.

Păstrați bateriile noi și consumate departe de copii.

■ În cazul care compartimentul bateriei nu se închide bine, opriți utilizarea produsului și țineți-l departe de copii.

■ În cazul care credeți că bateriile ar fi putut fi înghițite sau plasate în interiorul unei părți a corpului, apălați imediat la un medic.

 **Simptome neremarcabile care pot apărea în urma înghițirii unei baterii**

Din păcate, nu este evident când o baterie de tip pastilă sau de tip buton este blocată în esofagul (tubul digestiv) unui copil.

Nu există simptome specifice asociate cu această ingestie. Copilul riscă să:

- tușească, să se înece sau să saliveze puternic;
- să apară ca având un deranjament stomacal sau un virus;
- să se simtă bolnav;
- să indice gâtul sau stomacul;
- să prezinte durere abdominală, în piept sau în gât;
- să fie obosit sau letargic;
- să fie mai liniștit sau mai lipicios decât de obicei sau să nu pară el însuși;
- să-și piardă pofta de mâncare ori un apetit redus; și

- să refuze mâncarea solidă/ să nu poată consuma alimente solide.
- Aceste tipuri de simptome pot varia sau fluctua, cu durerea crescând în intensitate, după care diminuându-se.
- Un simptom specific ingestiei unei baterii de tip pastilă/ buton este vomitarea de sânge proaspăt (roșu aprins).
- În acest caz, apelați imediat la asistență medicală.
- Lipsa unor simptome clari este motivul pentru care este important să fiți vigilenți cu bateriile plate, ori mici sau de tip pastilă din locuință și cu produsele care le conțin.

● Înainte de punerea în funcțiune

● Introducerea / schimbarea bateriilor

Indicație: Simbolul de joasă tensiune  afișat pe display-ul LCD [3] indică o baterie descărcată / lipsită de energie.



Indicație: Când încărcați bateria, display-ul LCD [3] poate prezenta erori. Scoateți bateria și puneți-o din nou la loc.

- Slăbiți șurub fix negru [9] utilizând o șurubelniță (neinclusă).
- Apăsați butonul compartimentului bateriei [4] și apoi scoateți suportul bateriei [7] (vezi fig. B).
- Scoateți bateria veche.

- Introduceți în compartiment suportul bateriei care conține noua baterie și asigurați-vă de polaritatea corectă (+ și -). Asigurați-vă că terminalul plus este spre exterior.
- Apăsați complet suportul bateriei [7] în interior (vezi fig. B).
- Slăbiți șurub fix negru [9] utilizând șurubelnița (neinclusă).

● Punere în funcțiune

● Utilizarea raportorului digital

- Îndepărtați folia izolatoare [10] înainte de utilizare.
- Apăsați butonul ON / OFF (Pornit / Oprit) [5] pentru a porni display-ul [3] LCD.
- Desfaceți butonul de blocare [2] rotindu-l în sens antiorar.
-  = Sens de rotație pentru desfacerea butonului de fixare [2].
- Așezați raportorul digital pe o suprafață plată. Aveți grijă ca ambele rigle [1] de pe suprafață să fie aliniate (vezi fig. C). Apăsați apoi tasta ZERO [6], pentru a reseta datele.
- Rotiți rigla pentru a măsura unghiul. **Notă:** Butonul de blocare [2] poate fi strâns prin rotire în sens orar, pentru a păstra unghiul măsurat dorit.
-  = Sens de rotație pentru strângerea butonului de fixare [2].
- Puteți desface cele 2 rigle la 180°, aliniate cu suprafața (vezi fig. D), apoi apăsați butonul ZERO [6] pentru a regla zero. Rotiți rigla pentru a măsura unghiul.





Indicație: Indicatorul arată „Err“, dacă raportorul digital a fost rotit peste 360° (vezi fig. E). Rotiți raportorul digital înapoi în poziția originală și măsurați din nou.

Indicație: Display-ul LCD [3] pornește de asemenea automat la rotirea riglei [1].

Indicație: Afișajul LCD [3] se stinge automat după aproximativ 5 - 6 minute.

● Remedierea defecțiunilor

Aparatul este compus din subsansambluri electronice sensibile. De aceea, este posibil să fie deranjat de aparate de transmisie din imediata apropiere. Dacă pe display apare o indicație de eroare, scoateți orice dispozitiv din apropierea raportorului.

Eroare	Cauză	Remediere
Simbol de tensiune scăzută  afișat pe display-ul LCD  .	Tensiunea bateriei este sub 2,5 V.	Schimbați bateria conform capitolului „Introducerea / schimbarea bateriilor“.
Display-ul LCD  nu numără mai departe.	Comutare eronată	Scoateți bateria și introduceți-o din nou după 30 de secunde.
Niciun afișaj pe display-ul LCD 	<ol style="list-style-type: none">1. Display-ul LCD este oprit.2. Bateria nu are niciun contact corect sau este introdusă invers.3. Tensiunea bateriei este sub 2 V.	<ol style="list-style-type: none">1. Porniți Display-ul LCD, prin apăsarea tastei PORNIT / OPRIT .2. Scoateți bateria și introduceți-o din nou conform polarității și capitolului „Introducerea / schimbarea bateriilor“ astfel încât, să atingă toate contactele.3. Schimbați bateria conform capitolului „Introducerea / schimbarea bateriilor“.

● Curățare și întreținere

- Curățați raportorul digital înainte și după utilizare cu o cârpă uscată. Nu folosiți niciodată benzină, solvent sau alte produse de curățat.
- Nu scufundați raportorul digital în apă. Lichidele pot deteriora raportorul digital.
- Opriti întotdeauna afișajul , dacă raportorul digital nu este folosit. Astfel prelungiți durata de viață a bateriei.

Indicație – După utilizare, resp. după curățare:

- Păstrați produsul în cutia de depozitare sau
- Agățați produsul cu ajutorul agățătorii  de un cârlig potrivit.

Descărcările electrostatice pot cauza defecțiuni de funcționare.

- În caz de asemenea defecțiuni, scoateți pentru scurt timp bateria din aparat și introduceți-o din nou.

● Înlăturare

Ambalajul este produs din material ecologice care pot fi eliminate la punctele locale de reciclare.



Respectați marcajul materialelor de ambalaj pentru eliminarea deșeurilor, acestea sunt marcate de abrevierile (a) și cifrele (b) cu următoarea semnificație: 1–7: plastice / 20–22: hârtie și carton / 80–98: substanțe de conexiune.



Puteți obține informații despre posibilitățile de eliminare a produsului de la administrația locală.



Pentru a proteja mediul înconjurător nu eliminați produsul dumneavoastră la gunoiul menajer atunci când nu mai poate fi folosit, ci predați-l la un punct de colectare. Vă puteți informa cu privire la punctele de colectare și orarul acestora de la administrația competentă.

Bateriile / acumulatorii defecti sau consumați trebuie reciclați. Înapoiati bateriile și sau acumulatorii prin intermediul punctelor de colectare indicate.



Deteriorarea mediului înconjurător prin aruncarea greșită a bateriilor / acumulatorilor!

Bateriile / acumulatorii nu trebuie aruncate în gunoiul menajer. Ele pot conține metale grele toxice și se supun tratamentului deșeurilor periculoase Simbolurile chimice ale metalelor grele sunt următoarele: Cd = cadmiu, Hg = mercur, Pb = plumb. De aceea, predați bateriile / acumulatorii consumate l un punct de colectare comunal.

● **Garanție**

Produsul a fost fabricat cu atenție, conform unor standarde stricte de calitate și verificat temeinic înainte de livrare. În caz de defecțiuni de material sau de fabricație aveți drepturi legale față de vânzătorul produsului. Drepturile dumneavoastră legale nu sunt limitate în niciun fel de garanția menționată mai jos.

Garanția pentru aceste produs este 3 ani începând de la data achiziției. Durata garanției începe la data achiziției. Păstrați chitanța originală la un loc sigur, deoarece acest document este necesar pentru dovada achiziției.

Toate defecțiunile sau deteriorările care sunt deja existente la momentul achiziției, trebuie anunțate imediat după despachetarea produsului.

Dacă în decurs de 3 ani de la achiziția produsului apare un defect de material sau de fabricație, vă reparăm sau înlocuim gratuit produsul la alegerea noastră. Durata de garanție nu se prelungește după aprobarea unei cerințe de garanție. Aceasta este valabil și pentru piesele schimbate și reparate.

Această garanție se stinge dacă produsul este deteriorat, utilizat sau întreținut în mod necorespunzător.

Garanția acoperă defectele de material și de producție. Această garanție nu acoperă piesele componente ale produsului, care prezintă urme normale de uzură și care sunt considerate piese de schimb (de ex.: baterii, acumuloare, furtunuri, cartușe de vopsea) și nici deteriorările la nivelul pieselor casante, de exemplu întrerupătoare sau piese fabricate din sticlă.

Timpul de nefuncționare din cauza lipsei de conformitate apărute în cadrul termenului de garanție prelungește termenul de garanție legală de conformitate și cel al garanției comerciale și curge, după caz, din momentul la care a fost adusă la cunoștința vânzătorului lipsa de conformitate a produsului sau din momentul prezentării produsului la vânzător/unitatea service până la aducerea produsului în stare de utilizare normală și, respectiv, al notificării în scris în vederea ridicării produsului sau predării efective a produsului către consumator.

Produsele de folosință îndelungată care înlocuiesc produsele defecte în cadrul termenului de garanție vor beneficia de un nou termen de garanție care curge de la data preschimbării produsului.

● Modul de desfășurare în caz de garanție

Pentru a putea asigura o procesare rapidă a cererii dumneavoastră, vă rugăm să urmați următoarele indicații:

Vă rugăm să țineți la îndemână bonul de casă și numărul articolului (de ex. IAN 487354_2501) ca dovadă pentru achiziția dumneavoastră.

Vă rugăm să luați numărul de produs de pe plăcuța cu tipul de construcție de pe produs, gravura de pe produs, pagina principală a instrucțiunii de utilizare (jos, stânga) sau de pe spatele sau fundul produsului.

În cazul în care, apar erori de funcționare sau alte defecțiuni, contactați mai întâi prin telefon sau prin e-mail, departamentul de service menționat în continuare.

Dumneavoastră puteți să expediați atunci un produs considerat ca fiind defect, adăugând chitanța de plată (bonul de casă) și menționând, în ce constă defecțiunea și când a apărut aceasta, fără cheltuieli poștale, la adresa de service comunicată.

La parkside-diy.com puteți să vedeți și să descărcați acest manual și multe altele. Cu acest cod QR ajungeți direct la parkside-diy.com. Selectați țara dumneavoastră și căutați manualele de utilizare prin motorul de căutare. Dacă introduceți numărul de articol (IAN) 487354_2501 ajungeți la manualul de utilizare pentru articolul dumneavoastră.

Informații despre baterie:

Baterie de litiu (nereîncărcabilă) 3V --- CR2032

A se utiliza înainte de: 06/2028

Fabricat de

DONGGUAN TIANQIU ENTERPRISE CO., LTD

TianQiu Industrial Park, Xinji Industrial Zone, Machong Town, Dongguan City, Guangdong, China

E-Mail : idsale2@gdtianqiu.com

www.tmmq.cn

Importat de către

OWIM GmbH & Co. KG

Stiftsbergstraße 1

74167 Neckarsulm

E-Mail: battery-service@lidl.com

www.owim.com

● Service

RO **Service România**

Tel.: 0800890239

E-Mail: owim@lidl.ro







Marcaj Sârb De Conformitate



PDF ONLINE
parksidediy.com

Списък на използваните пиктограми	Страница	43
Увод	Страница	43
Употреба по предназначение	Страница	43
Обем на доставка	Страница	43
Описание на частите	Страница	43
Технически данни	Страница	43
Инструкции за безопасност	Страница	44
Инструкции за безопасност относно батерии / презареждащи се батерии	Страница	45
Забележки за кръглите/клетъчните батерии	Страница	46
Неочевидни симптоми, които могат да възникнат поради поглъщане на батерия	Страница	47
Преди пуска	Страница	48
Поставяне / смяна на батерията	Страница	48
Пуск	Страница	48
Употреба на дигиталния ъгломер	Страница	48
Отстраняване на неизправности	Страница	49
Поддръжка и почистван	Страница	49
Изхвърляне	Страница	49
Гаранция	Страница	50
Процедиране в случай на рекламация	Страница	52
Сервиз	Страница	52

Списък на използваните пиктограми	
	Прав ток / напрежение
	Батерия (тип копче) доставена
	Маркировката CE потвърждава съответствието с директивите на ЕС, приложими за продукта.
  Ли	Предупреждение! Продуктът съдържа кръгла батерия. Опасно е, ако бъде погълната - обърнете внимание инструкциите.

ДИГИТАЛЕН ЪГЛОМЕР

● Увод

Поздравяваме Ви с покупката на този нов продукт. Вие избрахте висококачествен продукт. Ръководството за експлоатация е част от този продукт. То съдържа важни указания за безопасност, употреба и изхвърляне. Преди употребата на продукта се запознайте с всички инструкции за обслужване и безопасност. Използвайте продукта само съгласно описанието и за посочените области на употреба. Когато предавате продукта на трети лица, предавайте заедно с него и всички документи.

● Употреба по предназначение

Този продукт е подходящ за измервания на дължини и ъгли. Продуктът е предназначен само за лична употреба. Не е за професионално приложение.

● Обем на доставка

- 1 x Дигитален ъгломер
- 1 x Батерия
- 1 x кутия за съхранение
- 1 x Инструкции за употреба

● Описание на частите

- 1 Линеал
- 2 Колелце за фиксиране
- 3 LCD дисплей
- 4 Бутон Отделение за батерии
- 5 копче ВКЛ / ИЗКЛ (ON / OFF)
- 6 Бутон ZERO (НУЛА)

- 7 Държач за батерия
- 8 Отвор за закачане
- 9 Черен фиксиран винт
- 10 Изолационен дистанциращ елемент

● Технически данни

Мерна единица:	градуси (°)
Граници на измерване:	0 – 360°
Разделителна способност:	0,1°
Точност на измерване на ъгл:	± 0,3°
Измервателна система:	линейна, безконтактна измервателна система CAP
Индикация:	LCD дисплей
Работна температура:	+ 5 °C – + 40 °C
Повлияване от влажността на въздуха:	в рамките на 0 % до 80% влажност на въздуха неопределена
Батерия:	Литиева батерия (непрезареждаща се) 3 V  CR2032 (съдържа се в обема на доставка)



Инструкции за безопасност

ПРЕДИ УПОТРЕБА
ПОЧЕТЕТЕ УПЪТВАНЕТО
ЗА ОБСЛУЖВАНЕ!
СЪХРАНЯВАЙТЕ
ВНИМАТЕЛНО
УПЪТВАНЕТО ЗА
ОБСЛУЖВАНЕ!

⚠ ПРЕДПАЗЛИВОСТ!

Пазете се от остри ръбове.

⚠ ВНИМАНИЕ! ОПАСНОСТ ОТ НАРАНЯВАНЕ!

- **ПРОДУКТЪТ НЕ БИВА ДА ПОПАДА В РЪЦЕТЕ НА ДЕЦА. ПРОДУКТЪТ НЕ Е ИГРАЧКА!**

Продуктът не бива да се използва от деца без контрол.

<p>⚠ ПРЕДУПРЕЖДЕНИЕ!</p> <p><small>ДРЪЖТЕ ДАЛЕЧ ОТ ДЕЦА! Поглъщането може да причини химически изгаряния, перфорация на мека тъкан и смърт. Силни изгаряния могат да възникнат до 2 часа от поглъщането. Потърсете медицинска помощ незабавно.</small></p>	
---	--

⚠ ОПАСНОСТ ЗА ЖИВОТА И ОПАСНОСТ ОТ ЗЛОПОЛУКИ ЗА МАЛКИ ДЕЦА! Никога не оставяйте децата без контрол с опаковъчния материал.

- Има опасност от задушаване с опаковъчния материал. Децата често подценяват опасностите. Винаги дръжте децата далече от продукта.

⚠ ПРЕДУПРЕЖДЕНИЕ! СЪДЪРЖА КРЪГЛИ/ КЛЕТЪЧНИ БАТЕРИИ, КОИТО МОГАТ ДА СЕ ПОГЪЛНАТ! ОПАСНОСТ ОТ ЗАДУШАВАНЕ!

- Този уред може да се използва от деца над 8 годишна възраст, както и от лица с ограничени физически, сензорни и умствени способности или без опит и знания, ако са под надзор или са били инструктирани за безопасната употреба на уреда и са разбрали произтичащите от това опасности. Децата не бива да играят с уреда. Почистването и поддръжката да не се изпълняват от деца без надзор.
- Никога не излагайте продукта на високи температури и влага, тъй като в противен случай продуктът може да се повреди.
- Не поставяйте продукта под напрежение.
 - Дръжте продукта далече от електрически заредени изводи/ щифтове.

– Дръжте продукта далече от части, които са под електрическо напрежение.

Риск от повреждане на вградените в продукта чипове.

- Поддържайте продукта чист и сух. Течностите може да повредят продукта.



Инструкции за безопасност относно батерии / презареждащи се батерии

■ **ОПАСНО ЗА ЖИВОТА!**

Дръжте батериите / презареждащите се батерии на недостъпно за деца място. Ако бъдат случайно погълнати, незабавно потърсете медицинска помощ.

- Поглъщането може да причини изгаряния, перфорация на мека тъкан и смърт. Силни изгаряния могат да възникнат до 2 часа от поглъщането.
- **Опасност от експлозия!** Никога не зареждайте батерии, които не са предназначени за повторно зареждане. Не свързвайте накъсо

батерии / презареждащи се батерии и / или не ги отваряйте. Резултатът може да бъде прегряване, пожар или експлозия.

- Никога не хвърляйте батерии / презареждащи се батерии в огън или вода.
- Не излагайте батерии / презареждащи се батерии на механични натоварвания.

Риск от протичане на батерии

- Избягвайте екстремни условия на околната среда и температури, които биха могли да засегнат батериите / презареждащите се батерии, напр. радиатори / директна слънчева светлина.
- Избягвайте контакт с кожата, очите и лигавиците. В случай на контакт с киселина от батерия, изплакнете засегнатата област обилно с голямо количество чиста вода и незабавно потърсете медицинска помощ.



НОСЕТЕ ПРЕДПАЗНИ РЪКАВИЦИ!

Изтекли или повредени батерии / презареждащи се батерии могат да причинят изгаряния при контакт с кожата. Носете подходящи предпазни ръкавици през цялото време, ако възникне такова събитие.

- В случай на протекла батерия, незабавно я извадете от продукта, за да предотвратите повреда.
- Извадете батериите / презареждащите се батерии, ако продуктът няма да се използва по-продължителен период.

Риск от повреда на продукта

- Използвайте само посочения тип батерия / презареждаща се батерия!
- При поставяне следете за правилната полярност! Тя е показана във вътрешността на отделението за батерии!
- Преди поставяне почистете контактите върху батерията и в отделението за батерии!

- Изваждайте изтощени батерии / презареждащи се батерии незабавно от продукта.

Забележки за кръглите/ клетъчните батерии



ПРЕДУПРЕЖДЕНИЕ!

Не поглъщайте батерията, опасност от химическо изгаряне.

ПРЕДУПРЕЖДЕНИЕ:



Съдържа кръгла батерия
ВНИМАНИЕ!

Съдържа поглъщащи се кръгли батерии!

Опасност от задушаване!

ДРЪЖТЕ БАТЕРИИТЕ ДАЛЕЧ ОТ ДЕЦА!



Поглъщането на батериите може да причини химически изгаряния, перфорация на мека тъкан и смърт. Силни изгаряния могат да възникнат до 2 часа от поглъщането на батериите. Потърсете незабавно медицинска помощ.



ПРЕДУПРЕЖДЕНИЕ!

Изхвърляйте
незабавно

използваните батерии.
Съхранявайте новите и
използвани батерии
далеч от деца.

- Ако отделението за батерията не се затваря добре, спрете да използвате продукта и го дръжте далеч от деца.
- Ако смятате, че батериите може да са били погълнати или поставени в която и да е част от тялото, незабавно потърсете медицинска помощ.



**Неочевидни
симптоми, които
могат да възникнат
поради поглъщане на
батерия**

За съжаление, не е очевидно, когато кръгла или плоска батерия е заседнала в езофагуса (хранопровода) на детето.

Няма специфични симптоми свързани с това.

Детето може:



- да кашля, да се дави или да отделя много слюнка;
- да изглежда, че има стомашно разстройство или вирус;

- да му е лошо;
- да сочи към гърлото или стомаха си;
- да има болка в корема, гръдния кош или гърлото си;
- да бъде уморено или летаргично;
- бъдете по-тихо или по-прилепчиво от обикновено или по друг начин „не на себе си“;
- да загуби своя апетит или да има намален апетит; и
- да не иска / да не може да яде твърда храна.
- Някои видове симптоми може да варират или да се колебаят, като болката се увеличава и след това отшумява.
- Специфичен симптом за поглъщането на кръгла или плоска батерия е повръщането на свежа (ярко червена) кръв.
- Ако детето го направи, потърсете незабавно медицинска помощ.





- Липсата на ясни симптоми е причината, поради която е важно да бъдете бдителни с „изтощените“ или резервни кръгли или плоски батерии в дома и продуктите, които ги съдържат.

● Преди пускане

● Поставяне / смяна на батерията

Забележка: Символът за ниско напрежение , показващ се на LCD дисплея , указва разредена / изтощена батерия.







Забележка: Когато сменят батерията, на LCD дисплея  може да се появят грешки. Отстранете батерията и я поставете отново.

- Развийте черен фиксиран винт  с отвертка (не е включена).
- Натиснете бутона Отделение за батерии  и след това издърпайте държача за батерия  (вижте фиг. B).
- Отстранете старата батерия.
- Вкарайте държача за батерия с новата батерия в отделението за батерии и се уверете, че полярността е правилна (+ и -). Уверете се, че клемата плюс сочи навън.
- Вкарайте докрай държача за батерия  (вижте фиг. B).
- Затегнете черен фиксиран винт  с отвертка (не е включена).



● Пускане

● Употреба на дигиталния ъгломер



- Отстранете изолационния лист  преди употреба.

- Натиснете бутона ON / OFF , за да включите LCD дисплея .
- Разхлабете колелцето за фиксиране , като го завъртите обратно на часовниковата стрелка.
-  = Посока на въртене за разхлабване на фиксиращото копче .
- Поставете дигиталния ъгломер върху плоска повърхност. Уверете се, че двата линеала  са изравнени към повърхността (вижте фиг. C). Тогава натиснете бутона ZERO , за да нулирате показанието.
- Завъртете линията, за да измерите ъгъла.

Забележка: Колелцето за фиксиране  може да бъде затегнато чрез завъртане по часовниковата стрелка, така че да запази желания измерен ъгъл.

-  = Посока на въртене за затягане на фиксиращото копче .
- Можете също да отворите 2-те линии прави на 180°, подравнени с повърхността (вижте фиг. D), и тогава да натиснете бутона ZERO , за да зададете нула. Завъртете линията, за да измерите ъгъла.





Забележка: Индикацията показва „Err“, ако дигиталният ъгломер е бил превъртан над 360° (вижте фиг. E). Завъртете дигиталния ъгломер обратно в изходно положение и извършете измерването отново.

Забележка: LCD дисплеят  се включва автоматично също и при завъртане на линеала .

Забележка: LCD дисплеят  автоматично се изключва след прил. 5 до 6 минути.

● Отстраняване на неизправности

Уредът съдържа чувствителни електронни компоненти. Затова е възможно той да се смущава от радиопредавателни уреди в непосредствена близост. Ако на екрана се появят грешки при индикацията, преместете такива устройства далеч от цифровия ъгломер.

Неизправност	Причина	Помощ за отстраняване
Символ за ниско напрежение  , показан на LCD дисплея  .	Напрежението на батерията е спаднало под 2,5 V.	Сменете батерията съгласно главата „Поставяне / смяна на батерията“.
LCD дисплея  не отчита.	Грешно свързване	Извадете батерията и я поставете отново след 30 секунди.
На LCD дисплея  няма показание	<ol style="list-style-type: none">1. LCD дисплея изключен.2. Батерията няма добър контакт или е поставена неправилно.3. Напрежението на батерията е под 2 V.	<ol style="list-style-type: none">1. Включете LCD дисплея, като натиснете бутона за ВКЛ / ИЗКЛ .2. Извадете батерията и я поставете, като внимавате за полюсите, и съгласно главата „Поставяне / смяна на батерията“, така че да опира във всички контакти.3. Сменете батерията съгласно главата „Поставяне / смяна на батерията“.

● Поддръжка и почистване

- Почиствайте дигиталния ъгломер преди и след употреба със суха кърпа. Никога не използвайте бензин, разтворители или други почистващи препарати.
- Не потапяйте дигиталния ъгломер във вода. Течностите могат да повредят дигиталния ъгломер.
- Винаги изключвайте LCD индикацията , когато дигиталният ъгломер не се използва. Така удължавате срока на експлоатация на батерията.

Съвет – След употреба или почистване:

- Съхранявайте продукта в кутията за съхранение или
- Закачете продукта с помощта на окачалката  на подходяща кука.

Електростатичното разтоварване може да причини функционални смущения.

- При такива функционални смущения махнете за малко батерията и я поставете отново.

● Изхвърляне

Опаковката е изработена от екологични материали, които може да предадете в местните пунктове за рециклиране.



За разделното събиране на отпадъците съблюдавайте маркировката на опаковъчните материали, те са маркирани със съкращения (a) и цифри (b) със следното значение: 1–7: пластмаси / 20–22: хартия и картон / 80–98: композитни материали.



Относно възможностите за отстраняване на излезлия от употреба продукт като отпадък се информирайте от Вашата общинска или градска управа.



В интерес на опазването на околната среда не изхвърляйте излезлия от употреба продукт заедно с битовите отпадъци, а го предайте за правилно рециклиране. За събирателните пунктове и тяхното работно време можете да се информирате от местната управа.

Дефектните или изтощени батерии/ акумулаторни батерии следва да бъдат рециклирани. Предавайте батериите/ акумулаторните батерии и/или продукта в пунктовете за рециклиране.



Щети върху околната среда поради неправилно обезвреждане на батериите / акумулаторните батерии!

Батериите / акумулаторните батерии не бива да се изхвърлят заедно с битовите отпадъци. Те могат да съдържат отровни тежки метали и подлежат на специална преработка. Химическите символи на тежките метали са, както следва: Cd = кадмий, Hg = живак, Pb = олово. Затова предавайте изтощените батерии / акумулаторни батерии в общински събирателен пункт.

● **Гаранция**

Уважаеми клиенти, за този уред получавате 3 години гаранция от датата на покупката. В случай на несъответствие на продукта с договора за продажба Вие имате законно право да предявите рекламация пред продавача на продукта при условията и в сроковете, определени в глава трета, раздел II и III и глава четвърта от Закона за предоставяне на цифрово съдържание и цифрови услуги и за продажба на стоки (ЗПЦСЦУПС)*. Вашите права, произтичащи от посочените разпоредби, не се ограничават от нашата по-долу представена търговска гаранция, не са свързани с разходи за потребителите и независимо от нея продавачът на продукта отговаря

за липсата на съответствие на потребителската стока с договора за продажба съгласно ЗПЦСЦУПС.

Гаранционни условия

Гаранционният срок е 3 години от датата на получаване на стоката. Пазете добре оригиналната касова бележка. Този документ е необходим като доказателство за покупката. Ако в рамките на три години от датата на закупуване на този продукт се появи дефект на материала или производствен дефект, продуктът ще бъде безплатно ремонтиран или заменен. Гаранцията предполага в рамките на тригодишния гаранционен срок да се представят дефектният уред, касовата бележка (касовият бон), както и всички други документи, установяващи наличието на дефект и писмено да се обясни в какво се състои дефектът и кога е възникнал. Ако дефектът е покрит от нашата гаранция, Вие ще получите обратно ремонтирания или нов продукт. В случай на замяна на дефектна стока първоначалните гаранционен срок и гаранционни условия се запазват. В случай на ремонт на дефектна стока, срокът на ремонта се прибавя към гаранционния срок. За евентуално наличните и установени повреди и дефекти още при покупката трябва да се съобщи веднага след разопаковането. Евентуалните ремонти след изтичане на гаранционния срок са срещу заплащане.

Ремонтът или замяната на продукта не поражда нова гаранция.

Обхват на гаранцията

Уредът е произведен грижливо според строгите изисквания за качество и добросъвестно изпитан преди доставка. Гаранцията важи за дефекти на материала или производствени дефекти. Гаранцията не обхваща консумативите, както и частите на продукта, които подлежат на нормално износване, поради което могат да бъдат разглеждани като бързо износващи се части (например

филтри или приставки) или повредите на чупливи части (например прекъсвачи, батерии или такива произведени от стъкло). Гаранцията отпада, ако уредът е повреден поради неправилно използване или в резултат на неосъществяване на техническа поддръжка. За правилната употреба на продукта трябва точно да се спазват всички указания в упътването за експлоатация. Предназначение и действия, които не се препоръчват за упътването за експлоатация или за които то предупреждава, трябва задължително да се избягват. Продуктът е предназначен само за частна, а не за професионална употреба. При злоупотреба и неправилно третиране, употреба на сила и при интервенции, които не са извършени от клона на нашия оторизиран сервиз, гаранцията отпада.

Процедура при гаранционен случай

За да се гарантира бърза обработка на Вашия случай, следвайте следните указания: “За всички запитвания подответе касовата бележка и идентификационния номер (IAN 487354_2501) като доказателство за покупката.

Вземете артикулния номер от фабричната табелка.

При възникване на функционални или други дефекти първо се свържете по телефона или чрез имейл с долупосочения сервизен отдел. След това ще получите допълнителна информация за уреждането на Вашата рекламация.

След съгласуване с нашия сервиз можете да изпратите дефектния продукт на посочения Ви адрес на сервиза безплатно за Вас, като приложите касовата бележка (касовия бон) и посочите писмено в какво се състои дефектът и кога е възникнал. За да се избегнат проблеми с приемането и допълнителни разходи, задължително използвайте само адреса, който Ви е посочен. Осигурете изпращането да не е като експресен товар или като друг специален товар. Изпратете уреда заедно с всички принадлежности,

доставени при покупката, и осигурете достатъчно сигурна транспортна опаковка.

Ремонтен сервиз/извънгаранционно обслужване

Ремонти извън гаранцията можете да възложите на клона на нашия сервиз срещу заплащане. Той с удоволствие ще Ви направи предварителна калкулация. Можем да обработваме само уреди, които са достатъчно опаковани и изпратени с платени транспортни разходи.

Внимание: Изпратете Вашия уред на клона на нашия сервиз почистен и с указание за дефекта.

Уредите, предмет на извънгаранционно обслужване, изпратени с неплатени транспортни разходи – с наложен платеж, като експресен или друг специален товар – не се приемат. Ние ще извършим безплатно изхвърлянето на изпратените от Вас дефектни уреди.

Сервизно обслужване България

Тел.: 008001184975

E-мейл: owim@idl.bg

Вносител

Моля, обърнете внимание, че следващият адрес не е адрес на сервиза.

Първо се свържете с горепосочения сервизен център.

ОВИМ ГмбХ & Ко.КГ

Щифтсбергщрасе 1

74167 Некарсулм

Германия

* Като физическо лице – потребител, независимо от настоящата търговска гаранция, Вие се ползвате от правата на законовата гаранция, предоставена от Закона за предоставяне на цифрово съдържание и цифрови услуги и за продажбата

на стоки /ЗПЦСЦУПС/. По-специално Вие имате право при несъответствие на стоката да бъде извършен ремонт или замяна по Ваш избор, освен ако това е невъзможно или е свързано с непропорционално големи разходи за продавача.

Вие имате право на пропорционално намаляване на цената или на разваляне на договора при наличие на условията на чл. 33, ал. 3 от ЗПЦСЦУПС.

Условията и сроковете на законовата гаранция са регламентирани в глава трета, раздел II и III и в глава четвърта на ЗПЦСЦУПС

● Процедирание в случай на рекламация

За да се гарантира бърза обработка на Вашата поръчка, моля, следвайте посочените указания:

Моля, при всички запитвания дръжте на разположение касовия бон и номера на артикула (напр. IAN 487354_2501) като доказателство за покупката.

Номерът на артикула е посочен върху типовата табелка на продукта, върху гравюра на продукта, на заглавната страница на настоящото ръководство (долу вляво) или върху стикера от горната или долната страна на продукта.

При възникнали функционални дефекти или други повреди първо се свържете по телефона или по електронната поща с посочения по-долу сервис.

Продукта, който е регистриран като дефектен, можете да изпратите след това без пощенски разходи на посочения Ви сервис, като приложите документ за закупуването (касов бон) и описание, в какво се състои повредата и кога е възникнала.

На parkside-diy.com можете да разгледате и изтеглите това и много други ръководства. Този QR код Ви отвежда директно до parkside-diy.com. Изберете Вашата страна и посредством

маската за търсене намерете ръководствата за експлоатация. Въвеждането на номера на артикула (IAN) 487354_2501 ще Ви отведе до ръководството за експлоатация на Вашия артикул.



Информация за батерията:

Литиева батерия (непрезареждаща се)
3V --- CR2032

Срок на годност: 06/2028

Произведено от

DONGGUAN TIANQIU ENTERPRISE CO., LTD

TianQiu Industrial Park, Xinji Industrial Zone, Machong Town, Dongguan City, Guangdong, Китай

Имейл адрес: idsale2@gdtdianqiu.com
www.tmmq.cn

Внесено от

OWIM GmbH & Co. KG

Stiftsbergstraße 1
74167 Neckarsulm

Имейл адрес: battery-service@lidl.com
www.owim.com

● Сервиз

 Сервиз България





Телефон: 008001184975

Е-мейл: owim@lidl.bg

 Маркировка за съответствие - сърбия



Λίστα χρησιμοποιούμενων εικονογραμμάτων	Σελίδα	54
Εισαγωγή	Σελίδα	54
Προβλεπόμενη χρήση	Σελίδα	54
Συσκευασία	Σελίδα	54
Περιγραφή τμημάτων	Σελίδα	54
Τεχνικά στοιχεία	Σελίδα	54
Συμβουλές ασφαλείας	Σελίδα	54
Οδηγίες ασφάλειας για μπαταρίες / επαναφορτιζόμενες μπαταρίες	Σελίδα	55
Υποδείξεις για μπαταρίες-κουμπί/επίπεδες μπαταρίες	Σελίδα	57
Τα μη προφανή συμπτώματα που μπορούν να προκύψουν από κατάποση μπαταρίας	Σελίδα	58
Πριν την ενεργοποίηση	Σελίδα	58
Εισαγωγή / αλλαγή μπαταρίας	Σελίδα	58
Ενεργοποίηση	Σελίδα	59
Χρήση του ψηφιακού γωνιόμετρου	Σελίδα	59
Διόρθωση λάθους	Σελίδα	59
Συντήρηση και καθαρισμός	Σελίδα	60
Απόσυρση	Σελίδα	60
Εγγύηση	Σελίδα	61
Διεκπεραίωση της εγγύησης	Σελίδα	61
Σέρβις	Σελίδα	62

Λίστα χρησιμοποιούμενων εικονογραμμάτων	
	Συνεχές ρεύμα/τάση
	Περιλαμβάνεται μπαταρία (επίπεδη)
	Η σήμανση CE υποδηλώνει τη συμμόρφωση με τις σχετικές οδηγίες της ΕΕ που ισχύουν για αυτό το προϊόν.
	Προειδοποίηση! Το προϊόν αυτό περιέχει επίπεδη μπαταρία. Επικίνδυνο σε περίπτωση κατάποσης - δείτε τις οδηγίες.

ΨΗΦΙΑΚΟ ΓΩΝΙΟΜΕΤΡΟ

● Εισαγωγή

Σας συχαίρουμε για την αγορά του νέου σας προϊόντος. Επιλέξατε ένα προϊόν υψηλών προδιαγραφών. Οι οδηγίες χρήσης είναι μέρος αυτού του προϊόντος. Περιέχουν σημαντικές πληροφορίες σχετικά με την ασφάλεια, το χειρισμό και την απόρριψη. Πριν τη χρήση του προϊόντος εξοικειωθείτε με όλες τις οδηγίες χρήσης και ασφαλείας. Χρησιμοποιείτε το προϊόν μόνο με τον τρόπο που περιγράφεται και για τον τομέα εφαρμογής που αναφέρεται. Σε περίπτωση μεταβίβασης του προϊόντος σε τρίτους παραδώστε μαζί και όλα τα έγγραφα.

● Προβλεπόμενη χρήση

Το προϊόν ενδείκνυται για τη μέτρηση μήκους και γωνιών. Το προϊόν προορίζεται αποκλειστικά για ιδιωτική χρήση. Δεν προορίζεται για επαγγελματική χρήση.

● Συσκευασία

- 1 x Ψηφιακό γωνιόμετρο
- 1 x Μπαταρία
- 1 x Κουτί αποθήκευσης
- 1 x Οδηγίες χρήσης

● Περιγραφή τμημάτων

- 1 Χάρακες
- 2 Κουμπί ασφάλισης
- 3 Οθόνη LCD
- 4 Κουμπί θαλάμου μπαταριών
- 5 Πλήκτρο ON / OFF
- 6 Κουμπί ZERO
- 7 Υποδοχή μπαταρίας
- 8 Τρύπα κρεμάσματος
- 9 Μαύρη σταθερή βίδα
- 10 Μονωτικός αποστάτης

● Τεχνικά στοιχεία

Μονάδα μεγέθους μέτρησης:	μόιρες (°)
Εύρος μέτρησης:	0 – 360°
Ανάλυση:	0,1°
Ακρίβεια γωνίας:	± 0,3°
Σύστημα μέτρησης:	γραμμικό, χωρίς επαφή Σύστημα μέτρησης CAP
Ένδειξη:	Οθόνη LCD
Θερμοκρασία λειτουργίας:	+ 5 °C – + 40 °C
Επίδραση από ατμοσφαιρική υγρασία:	εντός του 0 % έως 80 % σχετική ατμοσφαιρική υγρασία ασήμαντη
Μπαταρία:	Μπαταρία λιθίου (μη επαναφορτιζόμενη) 3 V  CR2032 (περιλαμβάνονται στην συσκευασία)

Συμβουλές ασφαλείας

**ΠΡΙΝ ΤΗΝ ΧΡΗΣΗ
ΠΑΡΑΚΑΛΟΥΜΕ ΔΙΑΒΑΣΤΕ
ΤΙΣ ΟΔΗΓΙΕΣ ΧΡΗΣΕΩΣ!
ΠΑΡΑΚΑΛΟΥΜΕ
ΔΙΑΤΗΡΗΣΤΕ ΠΡΟΣΕΚΤΙΚΑ
ΤΙΣ ΟΔΗΓΙΕΣ ΧΡΗΣΕΩΣ!**

-  ΠΡΟΣΟΧΗ! Προσέχετε τις αιχμηρές ακμές.**
-  ΠΡΟΣΟΧΗ! ΚΙΝΔΥΝΟΣ ΤΡΑΥΜΑΤΙΣΜΟΥ!**

- **ΤΟ ΠΡΟΪΟΝ ΔΕΝ ΑΝΗΚΕΙ ΣΕ ΧΕΡΙΑ ΠΑΙΔΙΩΝ. ΑΥΤΟ ΤΟ ΠΡΟΪΟΝ ΔΕΝ ΕΙΝΑΙ ΠΑΙΧΝΙΔΙ!** Αυτό το προϊόν πρέπει να μην χρησιμοποιείται ποτέ από παιδιά χωρίς επίβλεψη.

⚠ ΠΡΟΕΙΔΟΠΟΙΗΣΗ! <small>ΝΑ ΦΥΛΑΣΣΕΤΑΙ ΜΑΚΡΙΑ ΑΠΟ ΠΑΙΔΙΑ! Η κατάποση μπορεί να προκαλέσει γαστρικό έγκαυμα, διάρροια μαλακών σπυρών και θάνατο. Σοβαρά εγκαύματα μπορεί να εμφανιστούν εντός 2 ωρών από την κατάποση. Αμέσως αναζητήστε ιατρική βοήθεια.</small>	
---	---

⚠ Θανατηφόρος κίνδυνος και κίνδυνος ατυχήματος για νήπια και παιδιά!

Μην αφήνετε ποτέ παιδιά με την συσκευασία χωρίς επίβλεψη.

- Υφίσταται κίνδυνος ασφυξίας μέσω του υλικού συσκευασίας. Τα παιδιά υποτιμούν συχνά τους κινδύνους. Κρατήστε τα παιδιά πάντοτε μακριά από το προϊόν.

⚠ ΠΡΟΕΙΔΟΠΟΙΗΣΗ! ΠΕΡΙΕΧΕΙ ΜΠΑΤΑΡΙΕΣ-ΚΟΥΜΠΙ/ΕΠΙΠΕΔΕΣ ΜΠΑΤΑΡΙΕΣ ΠΟΥ ΜΠΟΡΟΥΝ ΝΑ ΚΑΤΑΠΟΘΟΥΝ! ΚΙΝΔΥΝΟΣ ΑΣΦΥΞΙΑΣ!

- Αυτή η συσκευή μπορεί να χρησιμοποιηθεί από παιδιά άνω των 8 ετών καθώς και από πρόσωπα με μειωμένες φυσικές, αισθητηριακές ή πνευματικές ικανότητες ή με έλλειψη εμπειρίας και / ή γνώσης, όταν επιβλέπονται ή έχουν ενημερωθεί σχετικά με την ασφαλή χρήση του στεγνωτήρα

μαλλιών ταξιδιού και έχουν καταλάβει τους κινδύνους που προκύπτουν από αυτό. Τα παιδιά δεν επιτρέπεται να παίζουν με την συσκευή. Καθαρισμός και συντήρηση χρήστη απαγορεύεται να εκτελούνται από παιδιά χωρίς επίβλεψη.

- Μην εκθέτετε ποτέ το προϊόν σε υψηλές θερμοκρασίες και υγρασία, γιατί αλλιώς μπορεί το προϊόν να δεχθεί φθορές.
- Μην εφαρμόζετε τάση στο προϊόν.

– Κρατήστε το προϊόν μακριά από φορτισμένους πείρους/ ακίδες.

– Κρατήστε το προϊόν μακριά από μέρη τα οποία φέρουν ηλεκτρική τάση.

Κίνδυνος πρόκλησης βλάβης στο ενσωματωμένο τσιπ του προϊόντος.

- Διατηρείτε το προϊόν καθαρό και στεγνό. Τα υγρά μπορεί να προκαλέσουν βλάβη στο προϊόν.

⚠ Οδηγίες ασφάλειας για μπαταρίες / επαναφορτιζόμενες μπαταρίες

■ ΚΙΝΔΥΝΟΣ ΓΙΑ ΤΗ ΖΩΗ!

Φυλάξτε τις μπαταρίες / επαναφορτιζόμενες μπαταρίες μακριά από παιδιά. Εάν καταποθούν κατά λάθος, ζητήστε αμέσως ιατρική βοήθεια.

- Η κατάποση μπορεί να οδηγήσει σε εγκαύματα, διάτρηση του μαλακού ιστού και σε θάνατο. Σοβαρά εγκαύματα μπορεί να εμφανιστούν εντός 2 ωρών από την κατάποση.

■ ΚΙΝΔΥΝΟΣ

ΕΚΡΗΞΗΣ! Μην

φορτίζετε ποτέ τις μη επαναφορτιζόμενες μπαταρίες.

Μην βραχυκυκλώνετε τις μπαταρίες / επαναφορτιζόμενες μπαταρίες ή / και μην τις ανοίγετε. Διαφορετικά μπορεί να προκύψει υπερθέρμανση, πυρκαγιά ή έκρηξη.

- Μην ρίχνετε ποτέ τις μπαταρίες / επαναφορτιζόμενες μπαταρίες στη φωτιά ή σε νερό.
- Μην ασκείτε μηχανικά φορτία στις μπαταρίες / επαναφορτιζόμενες μπαταρίες.

Κίνδυνος διαρροής των μπαταριών

- Αποφύγετε τις ακραίες περιβαλλοντικές συνθήκες και θερμοκρασίες, οι οποίες θα μπορούσαν να επηρεάσουν τις μπαταρίες / επαναφορτιζόμενες μπαταρίες, όπως π.χ. τα καλοριφέρ / η άμεση ηλιακή ακτινοβολία.
- Αποφύγετε την επαφή με το δέρμα, τα μάτια και τους βλεννογόνους. Σε περίπτωση επαφής με τα οξέα της μπαταρίας, πλύνετε την προσβεβλημένη περιοχή με άφθονο καθαρό νερό και ζητήστε αμέσως ιατρική βοήθεια.

■ ΦΟΡΑΤΕ ΠΡΟΣΤΑΤΕΥΤΙΚΑ ΓΑΝΤΙΑ! Σε

περίπτωση διαρροής ή ζημιάς στις μπαταρίες / επαναφορτιζόμενες μπαταρίες, υπάρχει κίνδυνος εγκαύματος κατά την επαφή με το δέρμα. Φοράτε πάντα κατάλληλα προστατευτικά γάντια σε τέτοιες περιπτώσεις.

- Αν μια μπαταρία παρουσιάσει διαρροή, αφαιρέστε την αμέσως από το προϊόν για την αποφυγή ζημιάς.

- Αφαιρέστε τις μπαταρίες / επαναφορτιζόμενες μπαταρίες αν δεν σκοπεύετε να χρησιμοποιήσετε το προϊόν για παρατεταμένο χρονικό διάστημα.

Κίνδυνος πρόκλησης ζημιάς στο προϊόν

- Χρησιμοποιείτε μόνο τον καθορισμένο τύπο μπαταριών / επαναφορτιζόμενων μπαταριών!
- Διασφαλίστε τη σωστή πολικότητα κατά την τοποθέτηση! Αυτή υποδεικνύεται στο εσωτερικό της θήκης μπαταριών!
- Καθαρίστε τις επαφές της μπαταρίας και της θήκης μπαταριών πριν την τοποθέτηση!
- Αφαιρέστε αμέσως από το προϊόν τις εξαντλημένες μπαταρίες / επαναφορτιζόμενες μπαταρίες.

● Υποδείξεις για μπαταρίες-κουμπί/ επίπεδες μπαταρίες



ΠΡΟΕΙΔΟΠΟΙΗΣΗ! Η μπαταρία δεν πρέπει να εισέλθει στον οργανισμό σας, υφίσταται κίνδυνος χημικού εγκαύματος.

- **ΠΡΟΕΙΔΟΠΟΙΗΣΗ:** Περιέχει μπαταρία κουμπί



ΠΡΟΣΟΧΗ! Περιέχει μπαταρίες-κουμπί/επίπεδες μπαταρίες που μπορούν να καταποθούν!

Κίνδυνος ασφυξίας!



ΦΥΛΑΤΕ ΤΙΣ ΜΠΑΤΑΡΙΕΣ ΜΑΚΡΙΑ ΑΠΟ

ΠΑΙΔΙΑ! Η κατάποση μπαταριών μπορεί να προκαλέσει χημικό έγκαυμα, διάτρηση μαλακών ιστών και θάνατο. Σοβαρά εγκαύματα μπορεί να εμφανιστούν εντός 2 ωρών από την κατάποση μπαταριών. Αναζητήστε αμέσως ιατρική βοήθεια.

- **ΠΡΟΕΙΔΟΠΟΙΗΣΗ!** Απορρίψτε τις χρησιμοποιημένες

μπαταρίες αμέσως. Διατηρείτε τις νέες και χρησιμοποιημένες μπαταρίες μακριά από τα παιδιά.

- Εάν ο χώρος μπαταρίας δεν κλείσει με ασφάλεια, σταματήστε τη χρήση του προϊόντος και φυλάξτε το μακριά από παιδιά.
- Εάν πιστεύετε ότι μπορεί να έχουν καταποθεί μπαταρίες ή τοποθετηθεί στο εσωτερικό οιαδήποτε μέρους του σώματος, αναζητήστε αμέσως ιατρική βοήθεια.



Τα μη προφανή συμπτώματα που μπορούν να προκύψουν από κατάποση μπαταρίας

Δυστυχώς δεν υπάρχουν προφανή συμπτώματα σε περίπτωση εισχώρησης μιας μπαταρίας κουμπί ή επίπεδης μπαταρίας στον οισοφάγο ενός παιδιού.



Δεν υπάρχουν συγκεκριμένα συμπτώματα που να σχετίζονται με αυτό. Το παιδί μπορεί:

- να βήχει, να έχει αναγούλα ή να τρέχουν τα σάλια του αρκετά,
- να δείχνει ότι έχει στομαχικό πόνο ή κάποιον ιό,
- να έχει ναυτία,
- να δείχνει στον λαιμό ή το στομάχι του,
- να έχει πόνο στην κοιλιά, το στήθος ή το λαιμό,
- να είναι κουρασμένο ή χωρίς ενέργεια,
- να είναι πιο ήσυχος ή με μεγαλύτερη προσκόλληση από ότι συνήθως ή αλλιώς «όχι ο εαυτός του»,
- να έχει χάσει την όρεξη ή να έχει μειωμένη όρεξη και

- να μην θέλει να φάει στερεό φαγητό / να μην μπορεί να φάει στερεό φαγητό.
- Αυτά τα είδη συμπτωμάτων ποικίλουν ή παρουσιάζουν διακύμανση αναλόγως του αυξανόμενου πόνου και στη συνέχεια υποχωρούν.
- Ένα συγκεκριμένο σύμπτωμα από κατάποση επίπεδης μπαταρίας είναι ο εμετός καθαρού (ανοιχτό κόκκινο) αίματος.
- Εάν το παιδί παρουσιάζει τέτοιο σύμπτωμα, αναζητήστε αμέσως ιατρική βοήθεια.
- Η έλλειψη σαφών συμπτωμάτων υποδηλώνει την σημασία της επαγρύπνησης με τις επίπεδες μπαταρίες/ μπαταρίες-κουμπί στο σπίτι και τα προϊόντα που τις περιέχουν.

● **Πριν την ενεργοποίηση**

● **Εισαγωγή / αλλαγή μπαταρίας**

Οδηγία: Η ένδειξη χαμηλής τάσης  στην οθόνη LCD  σημαίνει ότι η μπαταρία είναι αποφορτισμένη / άδεια.

Οδηγία: Όταν φορτίζεται η μπαταρία, η οθόνη LCD  μπορεί να μη λειτουργεί σωστά. Αφαιρέστε τη μπαταρία και τοποθετήστε την ξανά.

- Λασκάρετε τη μαύρη σταθερή βίδα  με κατσαβίδι (δεν περιλαμβάνεται).

- Πιέστε το κουμπί του θαλάμου μπαταριών [4], και στη συνέχεια τραβήξτε προς τα έξω την υποδοχή της μπαταρίας [7] (δείτε εικ. Β).
- Αφαιρέστε την παλιά μπαταρία.
- Τοποθετήστε την υποδοχή μπαταρίας με τη νέα μπαταρία στο θάλαμο μπαταριών και σιγουρευτείτε ότι έχει τοποθετηθεί με τη σωστή πολικότητα (+ και -). Σιγουρευτείτε ότι οι θετικές τερματικές καταλήξεις κοιτάνε προς τα έξω.
- Τοποθετήστε την υποδοχή της μπαταρίας [7] τελείως μέσα (δείτε εικ. Β).
- Σφίξτε τη μαύρη σταθερή βίδα [9] με κατσαβίδι (δεν περιλαμβάνεται).

● **Ενεργοποίηση**

● **Χρήση του ψηφιακού γωνιόμετρου**

- Αφαιρέστε τη μονωτική μεμβράνη [10] πριν τη χρήση.
- Χαλαρώστε το κουμπί ασφάλισης [2] γυρίζοντας το αριστερόστροφα.
-  = Κατεύθυνση περιστροφής για το λύσιμο του κουμπιού ασφάλισης [2].
- Τοποθετήστε το ψηφιακό γωνιόμετρο σε μια επίπεδη επιφάνεια. Διασφαλίστε ότι και οι δύο χάρακες [1] είναι ευθυγραμμισμένοι στην επιφάνεια (βλ. εικ. C). Στη συνέχεια πιέστε το πλήκτρο ZERO [6] για να μηδενίσετε τα δεδομένα.
- Περιστρέψτε το χάρακα για να μετρήσετε τη γωνία.

Σημείωση: Το κουμπί ασφάλισης [2] σφίγγει δεξιόστροφα, για τη διατήρηση της επιθυμητής γωνίας μέτρησης.

-  = Κατεύθυνση περιστροφής για το σφίξιμο του κουμπιού ασφάλισης [2].
- Μπορείτε επίσης να ανοίξετε τους δύο χάρακες 180° ευθυγραμμισμένους με την επιφάνεια (δείτε εικ. D), και στη συνέχεια πατήστε το κουμπί ZERO [6] για να μηδενίσετε την τιμή. Περιστρέψτε το χάρακα για να μετρήσετε τη γωνία.

Οδηγία: Εάν εμφανιστεί η ένδειξη «Err», σημαίνει ότι το ψηφιακό γωνιόμετρο περιστράφηκε κατά περισσότερο από 360° (βλ. εικ. E). Επαναφέρετε το ψηφιακό γωνιόμετρο στην αρχική θέση και επαναλάβετε τη μέτρηση.

Οδηγία: Η οθόνη LCD [3] ενεργοποιείται, επίσης, αυτόματα κατά την περιστροφή του χάρακα [1].

Οδηγία: Η οθόνη LCD [3] απενεργοποιείται αυτόματα μετά από περ. 5 έως 6 λεπτά.

● **Διόρθωση λάθους**

Η συσκευή περιέχει ευπαθή ηλεκτρονικά στοιχεία. Για αυτό είναι δυνατό, ότι μπορεί να δυσλειτουργήσει σε άμεση επαφή με συσκευές μετάδοσης ήχου. Εάν εμφανιστεί σφάλμα στην οθόνη, απομακρύνετε τις συσκευές παρεμβολής από το γωνιακό χάρακα.

Ηλεκτροστατικές εκκενώσεις μπορεί να οδηγήσουν σε δυσλειτουργίες.

- Αφαιρέστε σε τέτοιες δυσλειτουργίες την μπαταρία για μικρό χρονικό διάστημα και εισάγετε την εκ νέου.

Λάθος	Αιτία	Βοήθεια
Ένδειξη χαμηλής τάσης  στην οθόνη LCD  .	Η τάση μπαταρίας βρίσκεται κάτω από τα 2,5 V.	Αλλάξτε την μπαταρία σύμφωνα με το κεφάλαιο „Εισαγωγή / αλλαγή μπαταρίας“.
Η Οθόνη LCD  δεν μετράει περισσότερο.	Λανθασμένο κύκλωμα	Αφαιρέστε την μπαταρία και εισάγετέ την ξανά μετά από 30 δευτερόλεπτα.
Καμία ένδειξη στην Οθόνη LCD 	<ol style="list-style-type: none"> 1. Η Οθόνη LCD είναι απενεργοποιημένη. 2. Η μπαταρία δεν έχει σωστή επαφή ή είναι λάθος εισαγμένη. 3. Η τάση μπαταρίας βρίσκεται κάτω από τα 2 V. 	<ol style="list-style-type: none"> 1. Ενεργοποιήστε την οθόνη ενδείξεων υγρών κρυστάλλων, με το να πιέσετε το πλήκτρο ON / OFF . 2. Αφαιρέστε την μπαταρία και εισάγετε την σύμφωνα με την πολικότητα και το κεφάλαιο „Εισαγωγή / αλλαγή μπαταρίας“ έτσι, ώστε να αγγίζει όλες τις επαφές. 3. Αλλάξτε την μπαταρία σύμφωνα με το κεφάλαιο „Εισαγωγή / αλλαγή μπαταρίας“.

● Συντήρηση και καθαρισμός

- Καθαρίστε το ψηφιακό γωνιόμετρο πριν και μετά τη χρήση με ένα στεγνό πανί. Μην χρησιμοποιείτε ποτέ βενζίνη, διαλυτικά ή άλλα καθαριστικά.
- Μην βυθίζετε το ψηφιακό γωνιόμετρο σε νερό. Τα υγρά μπορούν να προκαλέσουν ζημιά στο ψηφιακό γωνιόμετρο.
- Σβήνετε πάντα την οθόνη LCD  όταν το ψηφιακό γωνιόμετρο δεν χρησιμοποιείται. Με τον τρόπο αυτόν παρατείνεται η διάρκεια ζωής της μπαταρίας.

Συμβουλή – Μετά τη χρήση ή τον καθαρισμό:

- Αποθηκεύστε το προϊόν στη θήκη αποθήκευσης ή
- Κρεμάστε το προϊόν σε κατάλληλο άγκιστρο από την οπή ανάρτησης .

● Απόσυρση

Η συσκευασία αποτελείται από υλικά φιλικά προς το περιβάλλον, τα οποία μπορείτε να διαθέσετε στους χώρους ανακύκλωσης της περιοχής σας.



Προσέξτε τον χαρακτηρισμό των υλικών συσκευασίας για τον διαχωρισμό απορριμμάτων, αυτά είναι χαρακτηρισμένα από συντόμευσεις (a) και αριθμούς (b) με την ακόλουθη σημασία: 1–7: πλαστικά / 20–22: χαρτί και χαρτόνι / 80–98: σύνθετο υλικό.



Για πληροφορίες σχετικά με τις δυνατότητες απόρριψης του προϊόντος που δεν χρησιμοποιείται πλέον, απευθυνθείτε στις αρμόδιες υπηρεσίες της κοινότητας ή του δήμου σας.



Για την προστασία του περιβάλλοντος, μην απορρίπτετε το άχρηστο πλέον προϊόν στα οικιακά απορρίμματα, αλλά παραδώστε το στα ειδικά Κέντρα απόρριψης. Για τα σημεία συλλογής και τις ώρες λειτουργίας τους απευθυνθείτε στις αρμόδιες υπηρεσίες.

Οι ελαττωματικές ή εξαντλημένες επαναφορτιζόμενες μπαταρίες πρέπει να ανακυκλώνονται. Δίνετε τις μπαταρίες / επαναφορτιζόμενες μπαταρίες και / ή το προϊόν πίσω στα διαθέσιμα κέντρα συλλογής.



Καταστροφή του περιβάλλοντος λόγω εσφαλμένης απόρριψης μπαταριών / επαναφορτιζόμενων μπαταριών!

Απαγορεύεται η απόρριψη των μπαταριών / επαναφορτιζόμενων μπαταριών στα οικιακά απορρίμματα. Ενδέχεται να περιέχουν δηλητηριώδη βάρεια μέταλλα και συγκαταλέγονται στα απορρίμματα ειδικής επεξεργασίας. Τα χημικά σύμβολα βαρέων μετάλλων είναι τα ακόλουθα: Cd = Κάδμιο, Hg = Υδράργυρος, Pb = Μόλυβδος. Για το λόγο αυτό παραδώστε τις εξαντλημένες μπαταρίες / επαναφορτιζόμενες μπαταρίες στα κατάλληλα σημεία συλλογής.

● Εγγύηση

Το προϊόν κατασκευάστηκε σύμφωνα με αυστηρές κατευθυντήριες οδηγίες ποιότητας και ελέγχθηκε επιμελώς πριν από την παράδοση. Σε περίπτωση ελαττώματος υλικού ή κατασκευής, έχετε νόμιμα δικαιώματα έναντι του πωλητή του προϊόντος. Τα νομικά σας δικαιώματα δεν περιορίζονται με οιονδήποτε τρόπο από την αναφερόμενη παρακάτω εγγύηση.

Η εγγύηση για το προϊόν αυτό ανέρχεται σε 3 έτη από την ημερομηνία αγοράς. Ο χρόνος εγγύησης αρχίζει την ημερομηνία αγοράς. Φυλάξτε τη γνήσια απόδειξη αγοράς σε σίγουρο μέρος, καθώς αυτό το έγγραφο απαιτείται ως αποδεικτικό της αγοράς.

Όλες οι ζημιές ή τα ελαττώματα, τα οποία υπάρχουν ήδη κατά τον χρόνο της αγοράς, πρέπει να αναφέρονται χωρίς καθυστέρηση μετά την αποσυσκευασία του προϊόντος.

Σε περίπτωση που εντός διαστήματος 3 ετών από την ημερομηνία αγοράς αυτό το προϊόν πασουςιάσει κάποιο ελάττωμα υλικού ή κατασκευής, το προϊόν επισκευάζεται ή αντικαθίσταται από εμάς δωρεάν κατά τη δική μας επιλογή. Ο χρόνος εγγύησης δεν επεκτείνεται λόγω παροχής ικανοποίησης από την ευθύνη για πραγματικά ελαττώματα. Αυτό ισχύει και για εξαρτήματα τα οποία έχουν αντικατασταθεί ή επισκευαστεί.

Αυτή η εγγύηση παύει να ισχύει, εάν στο προϊόν προκλήθηκε ζημιά, ή εάν αυτό χρησιμοποιήθηκε ή συντηρήθηκε με μη ενδεδειγμένο τρόπο.

Η εγγύηση καλύπτει ελαττώματα στο υλικό και την κατασκευή. Αυτή η εγγύηση δεν αφορά σε μέρη του προϊόντος, τα οποία υπόκεινται σε φυσιολογική φθορά και συνεπώς θεωρούνται αναλώσιμα (π.χ., μπαταρίες, επαναφορτιζόμενες μπαταρίες, εύκαμπτοι σωλήνες, φυσίγγια χρώματος), ούτε σε ζημιές σε εύθραυστα εξαρτήματα, όπως διακόπτες ή γυάλινα εξαρτήματα.

Με την αντικατάσταση της συσκευής, σύμφωνα με το ΝΟΜΟΣ 2251/1994, ξεκινάει εκ νέου ο χρόνος εγγύησης.

● Διεκπεραίωση της εγγύησης

Για να διασφαλιστεί η γρήγορη επεξεργασία του αιτήματός σας, ακολουθήστε τις παρακάτω υποδείξεις:

Για όλα τα ερωτήματα έχετε πρόχειρη την ταμειακή απόδειξη και τον αριθμό προϊόντος (π.χ., IAN 487354_2501) ως αποδεικτικό της αγοράς.

Ο αριθμός προϊόντος αναγράφεται στην πινακίδα τύπου που υπάρχει στο προϊόν, είναι χαραγμένη στο προϊόν, στο εξώφυλλο αυτών των οδηγιών (κάτω αριστερά) ή στο αυτοκόλλητο στην πίσω ή κάτω πλευρά του προϊόντος.

Σε περίπτωση που προκύψουν σφάλματα λειτουργίας ή άλλου είδους ελαττώματα, επικοινωνήστε αρχικά μέσω τηλεφώνου ή email με το τμήμα εξυπηρέτησης που αναφέρεται παρακάτω.

Ένα προϊόν που καταγράφεται ως ελαττωματικό, μπορείτε κατόπιν να το αποστείλετε χωρίς ταχυδρομικά τέλη στην γνωστοποιημένη σε εσάς διεύθυνση εξυπηρέτησης πελατών, επισυνάπτοντας την απόδειξη αγοράς (ταμειακή απόδειξη) και υποδεικνύοντας ποιο είναι το ελάττωμα και πότε εμφανίστηκε.

Στη διεύθυνση parkside-diy.com μπορείτε να κατεβάσετε αυτό και πολλά άλλα εγχειρίδια. Με αυτόν τον κωδικό QR, θα μεταβείτε απευθείας στη σελίδα parkside-diy.com. Επιλέξτε τη χώρα σας και, μέσω της μάσκας αναζήτησης, αναζητήστε τις οδηγίες χρήσης. Καταχωρώντας τον αριθμό προϊόντος (IAN) 487354_2501 θα μεταβείτε στις οδηγίες χρήσης για το προϊόν σας.



Πληροφορίες μπαταρίας:

Μπαταρία λιθίου (μη επαναφορτιζόμενη)
3V --- CR2032
Χρήση κατά προτίμηση πριν από: 06/2028

Κατασκευάζεται από

DONGGUAN TIANQIU ENTERPRISE CO.,
LTD
TianQiu Industrial Park, Xinji Industrial
Zone, Machong Town, Dongguan City,
Guangdong, Kίνα
E-Mail : idsale2@gdtianqiu.com
www.tmmq.cn

Εισαγωγέας

OWIM GmbH & Co. KG
Stiftsbergstraße 1
74167 Neckarsulm
E-Mail: battery-service@lidl.com
www.owim.com

● Σέρβις



Σέρβις Ελλάδα

Τηλ: 00800 491800674
Email: owim@lidl.gr



Σέρβις Κύπρος

Τηλ: 8009 4211
Email: owim@lidl.com.cy



Σερβικη σφραγιδας συμμορφωσης



Liste der verwendeten Piktogramme	Seite 64
Einleitung	Seite 64
Bestimmungsgemäße Verwendung	Seite 64
Lieferumfang	Seite 64
Teilebeschreibung	Seite 64
Technische Daten	Seite 64
Sicherheitshinweise	Seite 65
Sicherheitshinweise für Batterien/Akkus	Seite 66
Hinweise zu Knopfzellen-Batterien	Seite 67
Nicht offensichtliche Symptome, die durch das Verschlucken von Batterien auftreten können	Seite 68
Vor der Inbetriebnahme	Seite 68
Batterie einsetzen / austauschen	Seite 68
Inbetriebnahme	Seite 69
Gebrauch des digitalen Winkelmessers	Seite 69
Fehler beheben	Seite 69
Wartung und Reinigung	Seite 70
Entsorgung	Seite 70
Garantie	Seite 71
Abwicklung im Garantiefall	Seite 71
Service	Seite 72

Liste der verwendeten Piktogramme	
	Gleichstrom / -spannung
	Batterie (Knopfzelle) mitgeliefert
	Das CE Zeichen bestätigt Konformität mit den für das Produkt zutreffenden EU-Richtlinien.
	WARNUNG! Das Produkt enthält Knopfzellen. Gefährlich falls sie verschluckt werden – beachten Sie die Hinweise.

DIGITALER WINKELMESSER

- 9 Schwarze feste Schraube
- 10 Abstandshalter zur Isolierung

● Einleitung

Wir beglückwünschen Sie zum Kauf Ihres neuen Produkts. Sie haben sich damit für ein hochwertiges Produkt entschieden. Die Bedienungsanleitung ist Teil dieses Produkts. Sie enthält wichtige Hinweise für Sicherheit, Gebrauch und Entsorgung. Machen Sie sich vor der Benutzung des Produkts mit allen Bedien- und Sicherheitshinweisen vertraut. Benutzen Sie das Produkt nur wie beschrieben und für die angegebenen Einsatzbereiche. Händigen Sie alle Unterlagen bei Weitergabe des Produkts an Dritte mit aus.

● Bestimmungsgemäße Verwendung

Dieses Produkt eignet sich zur Längen- und Winkelmessung. Das Produkt ist nur für den persönlichen Gebrauch bestimmt. Nicht für den gewerblichen Einsatz.

● Lieferumfang

- 1 x Digitaler Winkelmesser
- 1 x Batterie
- 1 x Aufbewahrungsbox
- 1 x Bedienungsanleitung

● Teilebeschreibung

- 1 Lineale
- 2 Feststellknopf
- 3 LCD-Anzeige
- 4 Taste Batteriefach
- 5 Taste ON / OFF (EIN / AUS)
- 6 Taste ZERO (NULL)
- 7 Batteriehalterung
- 8 Aufhängung

● Technische Daten

- Messgrößeneinheit: Grad (°)
- Messbereich: 0 bis 360°
- Auflösung: 0,1°
- Genauigkeit: ± 0,3°
- Messsystem: lineares, kontaktloses CAP-Messsystem LCD-Anzeige
- Anzeige: LCD-Anzeige
- Betriebstemperatur: +5 °C bis +40 °C
- Einfluss durch Luftfeuchtigkeit: innerhalb von 0 % bis 80 % relative Luftfeuchtigkeit unerheblich
- Batterie: Lithium-Batterie (nicht wiederaufladbar) 3 V CR2032 (im Lieferumfang enthalten)



Sicherheitshinweise

VOR GEBRAUCH BITTE DIE
BEDIENUNGSANLEITUNG
LESEN!

BEDIENUNGSANLEITUNG
BITTE SORGFÄLTIG
AUFBEWAHREN!

**⚠ VORSICHT! Funktional
bedingte Scharfkantigkeit.**

**⚠ VORSICHT!
VERLETZUNGSGEFAHR!**

- **DAS PRODUKT
GEHÖRT NICHT IN
KINDERHÄNDE. DIESES
PRODUKT IST KEIN
SPIELZEUG!** Dieses
Produkt sollte von Kindern
nicht ohne Aufsicht benutzt
werden.

⚠ WARNUNG!	
<small>BATTERIEN AUSSERHALB DER REICHWEITE VON KINDERN AUFBEWAHREN! Das Verschlucken kann chemische Verbrennungen, Perforation von Weichteilgewebe und den Tod verursachen. Schwere Verbrennungen können innerhalb von 2 Stunden nach dem Verschlucken auftreten. Sofort einen Arzt aufsuchen.</small>	

- ⚠ LEBENS- UND
UNFALLGEFAHR
FÜR KLEINKINDER
UND KINDER!** Lassen
Sie Kinder niemals
unbeaufsichtigt mit dem
Verpackungsmaterial.
- Es besteht
Erstickungsgefahr durch
Verpackungsmaterial.
Kinder unterschätzen
häufig die Gefahren. Halten

Sie Kinder stets vom
Produkt fern.

**⚠ WARNUNG! ENTHÄLT
VERSCHLUCKBARE
KNOPFZELLEN!
ERSTICKUNGSGEFAHR!**

- Dieses Produkt kann
von Kindern ab 8 Jahren
und darüber sowie von
Personen mit verringerten
physischen, sensorischen
oder mentalen Fähigkeiten
oder Mangel an Erfahrung
und Wissen benutzt
werden, wenn sie
beaufsichtigt werden oder
bezüglich des sicheren
Gebrauchs des Produkts
unterwiesen wurden und
die daraus resultierenden
Gefahren verstehen.
Kinder dürfen nicht mit
dem Produkt spielen.
Reinigung und
Benutzerwartung dürfen
nicht von Kindern
ohne Beaufsichtigung
durchgeführt werden.
- Setzen Sie das
Produkt niemals hohen
Temperaturen und
Feuchtigkeit aus, da sonst
das Produkt Schaden
nehmen kann.
- Setzen Sie das Produkt
nicht unter Spannung.

- Halten Sie das Produkt von elektrisch geladenen Stiften/Pins fern.
- Halten Sie das Produkt von Teilen fern, die unter elektrischer Spannung stehen.

Risiko von Beschädigung des im Produkt eingebauten Chips.

- Halten Sie das Produkt sauber und trocken. Flüssigkeit kann das Produkt beschädigen.



Sicherheitshinweise für Batterien/Akkus

- **LEBENSGEFAHR!** Halten Sie Batterien/Akkus außer Reichweite von Kindern. Suchen Sie im Falle eines Verschluckens sofort einen Arzt auf!
- Verschlucken kann zu Verätzungen, Perforation von Weichteilen und zum Tod führen. Schwere Verätzungen können innerhalb von 2 Stunden nach Verschlucken auftreten.

- **EXPLOSIONSGEFAHR!**



Laden Sie nicht aufladbare Batterien niemals wieder auf. Schließen Sie Batterien/Akkus nicht kurz und/oder öffnen Sie diese nicht.

Überhitzung, Brandgefahr oder Platzen können die Folge sein.

- Werfen Sie Batterien/Akkus niemals in Feuer oder Wasser.
- Setzen Sie Batterien/Akkus keiner mechanischen Belastung aus.

Risiko des Auslaufens der Batterien

- Vermeiden Sie extreme Bedingungen und Temperaturen, die auf Batterien/Akkus einwirken können, z. B. auf Heizkörpern / direkte Sonneneinstrahlung.
- Vermeiden Sie den Kontakt mit Haut, Augen und Schleimhäuten! Spülen Sie bei Kontakt mit Batteriesäure die betroffenen Stellen sofort mit klarem Wasser und suchen Sie umgehend einen Arzt auf!



SCHUTZHANDSCHUHE TRAGEN!

Ausgelaufene oder beschädigte Batterien/Akkus können bei Berührung mit der Haut Verätzungen verursachen. Tragen Sie deshalb in diesem Fall geeignete Schutzhandschuhe.



- Im Falle eines Auslaufens der Batterien entfernen Sie diese sofort aus dem Produkt, um Beschädigungen zu vermeiden.
- Entfernen Sie die Batterien, wenn das Produkt längere Zeit nicht verwendet wird.

Risiko der Beschädigung des Produkts

- Verwenden Sie ausschließlich den angegebenen Batterietyp/ Akkutyp!
- Achten Sie beim Einlegen auf die richtige Polarität! Diese wird im Batteriefach angezeigt!
- Reinigen Sie Kontakte an der Batterie und im Batteriefach vor dem Einlegen, falls erforderlich!
- Entfernen Sie erschöpfte Akkus/Batterien umgehend aus dem Produkt.

● Hinweise zu Knopfzellen-Batterien

 **WARNUNG!** Die Batterie nicht verschlucken, es besteht die Gefahr einer chemischen Verätzung.

-  **WARNUNG:** Enthält eine  Knopfzellenbatterie

ACHTUNG! Enthält verschluckbare Knopfzellen! Es besteht Erstickungsgefahr!

-  **BATTERIEN AUSSER REICHWEITE VON KINDERN HALTEN!**

Verschlucken von Batterien kann zu Verätzungen, Perforation von Weichteilen und Tod führen. Schwere Verätzungen können innerhalb von 2 Stunden nach Verschlucken der Batterien auftreten. Es ist unverzüglich ärztliche Hilfe hinzuzuziehen.

-  **WARNUNG!** Entsorgen Sie verbrauchte Batterien sofort. Halten Sie neue und gebrauchte Batterien von Kindern fern.
- Wenn sich das Batteriefach nicht sicher schließen lässt, verwenden Sie das Produkt nicht mehr und halten Sie es von Kindern fern.
- Wenn Sie vermuten, Batterien könnten verschluckt oder in irgendeinen Teil des Körpers gelangt sein, suchen Sie unverzüglich einen Arzt auf.



Nicht offensichtliche Symptome, die durch das Verschlucken von Batterien auftreten können

Leider ist es nicht offensichtlich, wenn eine Knopfzellen- oder Münzbatterie im Ösophagus (in der Speiseröhre) eines Kindes steckt.



Es gibt keine spezifischen Symptome, die damit verbunden sind. Das Kind könnte:

- viel husten, würgen oder sabbern;
- den Eindruck machen, eine Magenverstimmung oder einen Virus zu haben;
- sich krank fühlen;
- auf seinen Hals oder seinen Bauch zeigen;
- Schmerzen im Bauch, in der Brust oder im Rachen haben;
- müde oder lethargisch sein;
- könnte vielleicht ruhiger oder anhänglicher als sonst sein oder „nicht es selbst“ sein;
- könnte seinen Appetit verlieren oder einen verminderten Appetit haben und

- möglicherweise keine feste Nahrung zu sich nehmen wollen / können.
- Diese Art von Symptomen variiert oder schwankt, wobei die Schmerzen zunehmen und dann wieder abklingen.
- Ein spezifisches Symptom für das Verschlucken von Knopfzellen oder Münzbatterien ist das Erbrechen von frischem (hellrotem) Blut.
- Wenn das Kind dies tut, suchen Sie sofort ärztliche Hilfe auf.
- Da es keine eindeutigen Symptome gibt, ist es wichtig, mit „leeren“ oder Ersatz-Knopfzellen oder Münzbatterien im Haushalt und den Produkten, die sie enthalten, vorsichtig umzugehen.

● Vor der Inbetriebnahme

● Batterie einsetzen / austauschen

Hinweis: Das Symbol „niedriger Batterieladestatus“  erscheint in der LCD-Anzeige , wenn die Batterie leer / verbraucht ist.

Hinweis: Nach dem Austauschen der Batterie kann es vorkommen, dass die LCD-Anzeige  nicht richtig funktioniert. Entfernen Sie die Batterie und setzen Sie sie erneut ein.

- Lösen Sie die Schwarze feste Schraube  mit einem Schraubendreher (nicht im Lieferumfang enthalten).

- Drücken Sie auf die Taste des Batteriefachs [4]. Ziehen Sie dann die Batteriehalterung [7] heraus (siehe Abb. B).
- Entnehmen Sie die alte Batterie.
- Schieben Sie die Batteriehalterung mit der neuen Batterie zurück in das Batteriefach. Beachten Sie beim Einlegen der Batterie die richtige Polarität (+ und -).
- Schieben Sie die Batteriehalterung [7] vollständig hinein (siehe Abb. B).
- Ziehen Sie die Schwarze feste Schraube [9] mit einem Schraubendreher fest (nicht im Lieferumfang enthalten).

● Inbetriebnahme

● Gebrauch des digitalen Winkelmessers

- Entfernen Sie die [10] Isolierfolie vor dem Gebrauch.
- Drücken Sie die Taste ON / OFF [5] zum Einschalten der LCD-Anzeige [3].
- Lösen Sie den Feststellknopf [2], indem Sie ihn links herum drehen.
- ☞ = Drehrichtung zum Lösen des Feststellknopfs [2].
- Legen Sie den digitalen Winkelmesser auf eine flache Oberfläche. Sorgen Sie dafür, dass beide Lineale [1] an der Oberfläche ausgerichtet sind (siehe Abb. C). Drücken Sie dann die Taste ZERO [6], um die Daten auf Null zu setzen.
- Drehen Sie das Lineal zum Messen des Winkels.

Hinweis: Sie können den Feststellknopf [2] durch Rechtsdrehung festziehen, um einen bestimmten Messwinkel beizubehalten.

- ☞ = Drehrichtung zum Festziehen des Feststellknopfs [2].
- Sie können die 2 Lineale auch bis auf 180° öffnen und mit der Oberfläche ausrichten (siehe Abb. D). Drücken Sie dann die Taste ZERO [6], um die Daten auf Null zu setzen. Drehen Sie das Lineal zum Messen des Winkels.

Hinweis: Die Anzeige zeigt „Err“, falls der digitale Winkelmesser über 360° gedreht wurde (siehe Abb. E). Drehen Sie den digitalen Winkelmesser wieder in die Ausgangsposition zurück und messen Sie erneut.

Hinweis: Die LCD-Anzeige [3] schaltet sich ebenfalls beim Drehen des Lineals [1] automatisch ein.





Hinweis: Nach ca. 5 bis 6 Minuten schaltet sich die LCD-Anzeige [3] automatisch ab.

● Fehler beheben

Das Produkt enthält empfindliche elektronische Bauteile. Daher ist es möglich, dass es durch Funkübertragungsgeräte in unmittelbarer Nähe gestört wird. Treten Fehlanzeigen im Display auf, entfernen Sie solche Geräte aus der Umgebung des Produkts.

Elektrostatische Entladungen können zu Funktionsstörungen führen.

- Entfernen Sie bei solchen Funktionsstörungen kurzzeitig die Batterie und setzen Sie sie erneut ein.

Fehler	Ursache	Abhilfe
Symbol „niedriger Batterieladestatus“  erscheint in der LCD-Anzeige  .	Die Batteriespannung liegt unter 2,5 V.	Tauschen Sie die Batterie aus (Kapitel „Batterie einsetzen / austauschen“).
Die LCD-Anzeige  zählt nicht weiter.	Fehlerhafte Schaltung	Batterie herausnehmen und nach 30 Sekunden wieder einsetzen.
Keine Anzeige in der LCD-Anzeige  .	<ol style="list-style-type: none"> LCD-Anzeige ist ausgeschaltet. Batterie hat keinen richtigen Kontakt oder ist falsch herum eingesetzt. Die Batteriespannung liegt unter 2 V. 	<ol style="list-style-type: none"> Schalten Sie die LCD-Anzeige ein, indem Sie die Taste ON / OFF  drücken. Entnehmen Sie die Batterie. Setzen Sie sie gemäß Polung und Kapitel „Batterie einsetzen/austauschen“ so ein, dass sie alle Kontakte berührt. Tauschen Sie die Batterie aus (Kapitel „Batterie einsetzen / austauschen“).

● Wartung und Reinigung

- Reinigen Sie den digitalen Winkelmesser vor und nach dem Gebrauch mit einem trockenen Tuch. Verwenden Sie niemals Benzin, Lösungsmittel oder andere Reiniger.
- Den digitalen Winkelmesser nicht in Wasser tauchen. Flüssigkeiten können den digitalen Winkelmesser beschädigen.
- Schalten Sie die LCD-Anzeige  immer aus, wenn der digitale Winkelmesser nicht verwendet wird. So verlängern Sie die Betriebsdauer der Batterie.

Hinweis – Nach dem Gebrauch bzw. nach der Reinigung:

- Lagern Sie das Produkt in der Aufbewahrungsbox oder
- Hängen Sie das Produkt mithilfe der Aufhängung  an einem geeigneten Haken auf.

● Entsorgung

Die Verpackung besteht aus umweltfreundlichen Materialien, die Sie über die örtlichen Recyclingstellen entsorgen können.



Beachten Sie die Kennzeichnung der Verpackungsmaterialien bei der Abfalltrennung, diese sind gekennzeichnet mit Abkürzungen (a) und Nummern (b) mit folgender Bedeutung: 1–7: Kunststoffe/20–22: Papier und Pappe/80–98: Verbundstoffe.



Möglichkeiten zur Entsorgung des ausgedienten Produkts erfahren Sie bei Ihrer Gemeinde oder Stadtverwaltung.



Werfen Sie Ihr Produkt, wenn es ausgedient hat, im Interesse des Umweltschutzes nicht in den Hausmüll, sondern führen Sie es einer fachgerechten Entsorgung zu. Über Sammelstellen und deren Öffnungszeiten können Sie sich bei Ihrer zuständigen Verwaltung informieren.

Defekte oder verbrauchte Batterien/ Akkus müssen recycelt werden. Geben Sie Batterien /Akkus und/oder das Produkt über die angebotenen Sammeleinrichtungen zurück.



Umweltschäden durch falsche Entsorgung der Batterien / Akkus!

Batterien / Akkus dürfen nicht über den Hausmüll entsorgt werden. Sie können giftige Schwermetalle enthalten und unterliegen der Sondermüllbehandlung. Die chemischen Symbole der Schwermetalle sind wie folgt: Cd = Cadmium, Hg = Quecksilber, Pb = Blei. Geben Sie deshalb verbrauchte Batterien / Akkus bei einer kommunalen Sammelstelle ab.

● **Garantie**

Das Produkt wurde nach strengen Qualitätsrichtlinien hergestellt und vor der Auslieferung sorgfältig geprüft. Im Falle von Material- oder Herstellungsfehlern haben Sie gegenüber dem Verkäufer des Produkts gesetzliche Rechte. Ihre gesetzlichen Rechte werden in keiner Weise durch unsere unten aufgeführte Garantie eingeschränkt.

Die Garantie für dieses Produkt beträgt 3 Jahre ab Kaufdatum. Die Garantiezeit beginnt mit dem Kaufdatum. Bewahren Sie den Originalkaufbeleg an einem sicheren Ort auf, da dieses Dokument als Nachweis des Kaufs erforderlich ist.

Alle Schäden oder Mängel, die bereits zum Zeitpunkt des Kaufs vorhanden sind, müssen unverzüglich nach dem Auspacken des Produkts gemeldet werden.

Sollte das Produkt innerhalb von 3 Jahren ab Kaufdatum einen Material- oder Herstellungsfehler aufweisen, werden wir es – nach unserer Wahl – kostenlos für Sie reparieren oder ersetzen. Die Garantiezeit verlängert sich durch einen stattgegebenen Gewährleistungsanspruch nicht. Dies gilt auch für ersetzte und reparierte Teile.

Diese Garantie erlischt, wenn das Produkt beschädigt oder unsachgemäß verwendet oder gewartet wurde.

Die Garantie deckt Material- und Herstellungsfehler ab. Diese Garantie erstreckt sich weder auf Produktteile, die normalem Verschleiß unterliegen, und somit als Verschleißteile gelten (z. B. Batterien, Akkus, Schläuche, Farbpatronen), noch auf Schäden an zerbrechlichen Teilen, z. B. Schalter oder Teile aus Glas.

● **Abwicklung im Garantiefall**

Um eine schnelle Bearbeitung Ihres Anliegens zu gewährleisten, folgen Sie bitte den folgenden Hinweisen:

Bitte halten Sie für alle Anfragen den Kassenbon und die Artikelnummer (z. B. IAN 487354_2501) als Nachweis für den Kauf bereit.

Die Artikelnummer entnehmen Sie bitte dem Typenschild am Produkt, einer Gravur am Produkt, dem Titelblatt Ihrer Anleitung (unten links) oder dem Aufkleber auf der Rück- oder Unterseite des Produktes.

Sollten Funktionsfehler oder sonstige Mängel auftreten kontaktieren Sie zunächst die nachfolgend benannte Serviceabteilung telefonisch oder per Email.

Ein als defekt erfasstes Produkt können Sie dann unter Beifügung des Kaufbelegs (Kassenbon) und der Angabe, worin der Mangel besteht und wann er aufgetreten ist, für Sie portofrei an die Ihnen mitgeteilte Service Anschrift übersenden.

Auf parksidediy.com können Sie diese und viele weitere Handbücher einsehen und herunterladen. Mit diesem QR-Code gelangen Sie direkt auf parksidediy.com. Wählen Sie Ihr Land aus, und suchen Sie über die Suchmaske nach den Bedienungsanleitungen. Mittels Eingabe der Artikelnummer (IAN) 487354_2501 gelangen Sie zur Bedienungsanleitung für Ihren Artikel.



Batterieinformationen

Lithium-Batterie (nicht wiederaufladbar) 3V
--- CR2032
Mindesthaltbarkeitsdatum: 06/2028

Hergestellt von

DONGGUAN TIANQIU ENTERPRISE CO.,
LTD
TianQiu Industrial Park, Xinji Industrial
Zone, Machong Town, Dongguan City,
Guangdong, China
E-Mail: idsale2@gdtianqiu.com
www.tmmq.cn

Importiert von

OWIM GmbH & Co. KG
Stiftsbergstraße 1
74167 Neckarsulm
E-Mail: battery-service@lidl.com
www.owim.com

● **Service**

DE Service Deutschland
Tel.: 0800 5435 111

E-Mail: owim@lidl.de

AT Service Österreich
Tel.: 0800 292726

E-Mail: owim@lidl.at

CH Service Schweiz
Tel.: 0800562153
E-Mail: owim@lidl.ch

 Serbisches Konformitätszeichen

