

4 V ATORNILLADORA RECARGABLE/ 4 V AVVITATORE RICARICABILE PAS 4 D7

ES

4 V ATORNILLADORA RECARGABLE

Manual de instrucciones
Traducción del manual original

IT MT

4 V AVVITATORE RICARICABILE

Istruzioni per l'uso
Traduzione delle istruzioni
originali

PT

4 V APARAFUSADORA A BATERIA

Manual do utilizador
Tradução do manual original

GB MT

4V CORDLESS SCREWDRIVER

User manual
Translation of the original
instructions

DE AT CH

4 V AKKU-SCHRAUBER

Bedienungsanleitung
Originalbetriebsanleitung

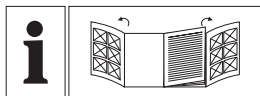

ES	Manual de instrucciones	Página	5
IT/MT	Istruzioni per l'uso	Pagina	37
PT	Manual do utilizador	Página	68
GB/MT	User manual	Page	100
DE/AT/CH	Bedienungsanleitung	Seite	130

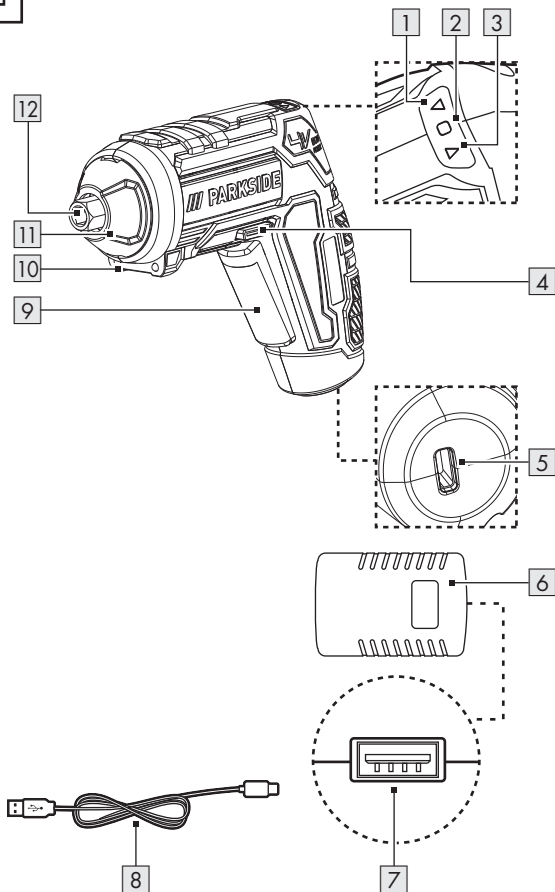
A

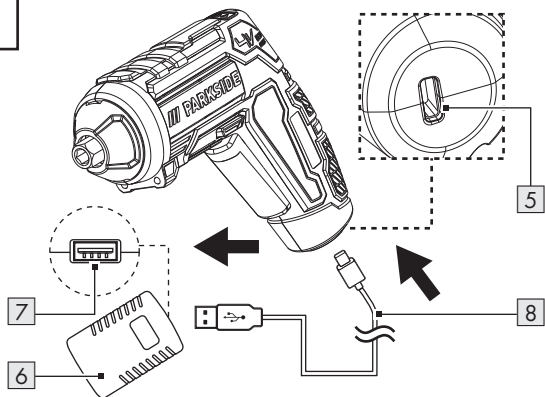
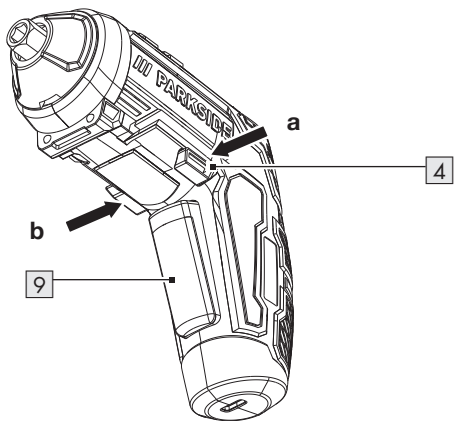
B**C**

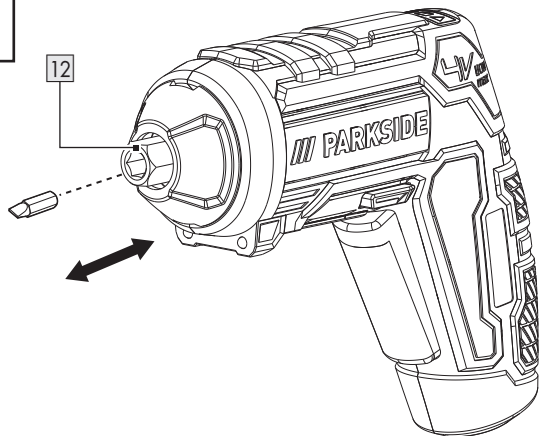
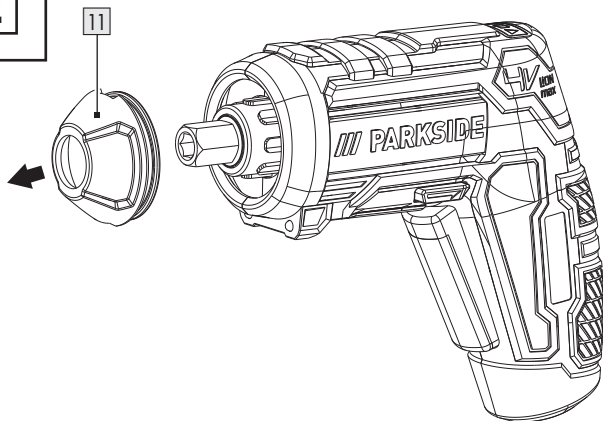
D**E**

F

A1

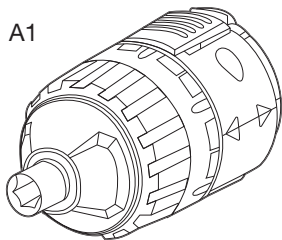

A2

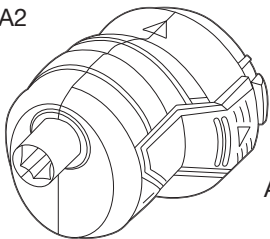

A3

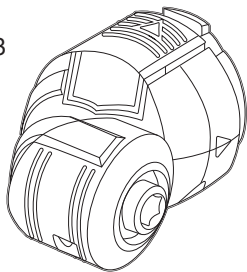

A4

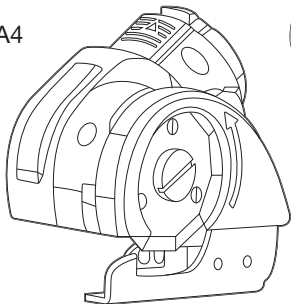

Indicaciones de advertencia y símbolos empleados	Página	7
Introducción	Página	9
Uso previsto	Página	9
Volumen de suministro	Página	10
Descripción de las piezas	Página	10
Datos técnicos	Página	11
Indicaciones de seguridad	Página	14
Indicaciones generales de seguridad para herramientas eléctricas	Página	14
Indicaciones de seguridad del atornillador	Página	20
Reducción de las vibraciones y los ruidos	Página	21
Comportamiento en caso de emergencia	Página	22
Indicaciones de seguridad para cargadores	Página	22
Riesgos residuales	Página	23
Funcionamiento	Página	24
Información sobre la batería	Página	24
Cambiar el sentido de giro	Página	26
Luz de trabajo LED	Página	27
Cambiar las puntas	Página	27
Cambio de accesorios	Página	27
Encendido/apagado	Página	28

Subsanación de fallos	Página	28
Limpieza y mantenimiento	Página	30
Mantenimiento	Página	30
Almacenamiento	Página	31
Transporte	Página	31
Eliminación	Página	32
Garantía	Página	33
Tramitación de la garantía	Página	34
Asistencia	Página	35
Declaración UE de conformidad	Página	36

Indicaciones de advertencia y símbolos empleados

En este manual de instrucciones y en el embalaje se emplean las indicaciones de advertencia siguientes:



¡PELIGRO! Este símbolo con la palabra de señalización “Peligro” identifica un riesgo de nivel alto que, si no se evita, puede tener como consecuencia una lesión grave o incluso la muerte.



¡ADVERTENCIA! Este símbolo con la palabra de señalización “Advertencia” identifica un riesgo de nivel medio que, si no se evita, puede tener como consecuencia una lesión grave o incluso la muerte.



¡CUIDADO! Este símbolo con la palabra de señalización “Cuidado” identifica un riesgo de nivel bajo que, si no se evita, puede tener como consecuencia una lesión menor o de tipo leve.











¡ATENCIÓN! Este símbolo en combinación con la palabra de señalización “Atención” advierte de un posible daño material.



NOTA: Este símbolo con la palabra de señalización “Nota” ofrece más información útil.



¡Peligro – riesgo de descarga eléctrica!

	Tensión/corriente alterna
	Tensión/corriente continua
	Símbolo para un producto de la clase de protección II
	Utilice el producto solo en espacios interiores secos.
 	Este símbolo significa que se deben respetar las instrucciones de uso cuando se utiliza el producto.
Li-Ion	Batería de iones de litio
n₀	Velocidad al ralentí
	Proteja la batería contra el calor y la luz solar directa.
	Proteja la batería contra el fuego.
	Proteja la batería contra el agua y la humedad.
min⁻¹	Revoluciones por minuto



El marcado CE ratifica la conformidad con las directivas de la UE aplicables al producto.



Indicaciones de seguridad



Instrucciones de manipulación

4 V ATORNILLADORA RECARGABLE

● Introducción

Enhorabuena por la adquisición de su nuevo producto. Ha optado por un producto de alta calidad. El manual de instrucciones forma parte de este producto. Contiene importantes indicaciones sobre seguridad, uso y eliminación. Antes de usar el producto, familiarícese con todas las indicaciones de manejo y de seguridad. Utilice el producto únicamente como se describe a continuación y para las aplicaciones indicadas. Adjunte igualmente toda la documentación en caso de entregar el producto a terceros.

● Uso previsto

- Este producto ha sido diseñado para apretar y aflojar tornillos.
- ¡Utilice siempre herramientas de inserción (accesorios y puntas) conforme al uso previsto! Observe los requisitos técnicos del producto al comprar y usar las herramientas de inserción (véase “Datos técnicos”).
- La luz de trabajo LED 10 de este producto ha sido determinada para iluminar de forma directa el área de trabajo.

- Cualquier modificación o uso distinto del producto se considera como no conforme a lo previsto y puede suponer un riesgo como peligro de muerte, lesiones y daños. El fabricante no asume ninguna responsabilidad por los daños resultantes de un uso inadecuado. El producto no está concebido para su uso comercial o ámbitos de uso similares.

● Volumen de suministro

¡ADVERTENCIA!





- ▶ ¡El producto y el material de embalaje no son ningún juguete! ¡Los niños no deben jugar con las bolsas de plástico, láminas y piezas pequeñas! ¡Existe peligro de atragantamiento y asfixia!

- 1 4 V Atornilladora recargable
- 1 Cable USB
- 1 Manual de instrucciones

● Descripción de las piezas

Antes de empezar a leer, abra las páginas desplegadas con los dibujos. Familiarícese con todas las funciones del producto.

(Fig. A)

-  1 Indicación de sentido de giro ▲ (apretar tornillos)/LED de estado de carga de la batería (color verde)
-  2 LED de estado de carga de la batería (color amarillo)
-  3 Indicación de sentido de giro ▼ (aflojar tornillos)/LED de estado de carga de la batería (color rojo)
-  4 Conmutador de sentido de giro
-  5 Conexión USB tipo C

- 6 Cargador *
- 7 Conexión USB (tipo A)
- 8 Cable USB
- 9 Interruptor de encendido/apagado
- 10 Luz de trabajo LED
- 11 Tapa frontal
- 12 Portapuntas

● Datos técnicos

4 V Atornilladora recargable

Modelo:	HG10759
Tensión nominal:	4 V === (corriente continua)
Batería (integrada):	iones de litio
Número de celdas:	1
Capacidad:	1,5 Ah
Velocidad al ralentí:	$n_0 = 200 \text{ min}^{-1}$
Momento de torsión (atornillado blando/duro conforme ISO 5393):	Máx. 10 N m
Sujeción de puntas:	6,35 mm (1/4")
Dimensiones:	138 mm × 42 mm × 114 mm

* El cargador no está incluido. Los clientes pueden adquirir este cargador en www.optimex-shop.com.

Utilice únicamente el cargador siguiente para cargar la herramienta inalámbrica *:

Información	Valor
Nombre o marca, número del registro mercantil y dirección del fabricante:	OWIM GmbH & Co. KG HRA 721742 Stiftsbergstraße 1, 74167 Neckarsulm, ALEMANIA
Identificador del modelo:	HG06825 (enchufe VDE) HG06825-BS (enchufe BS)

Información	Valor	Unidad
Tensión de entrada:	100–240	V~
Frecuencia de la CA de entrada:	50/60	Hz
Tensión de salida:	5,0	V ---
Intensidad de salida:	1,7	A
Potencia de salida:	8,5	W
Eficiencia media en activo:	78,2	%
Consumo eléctrico en vacío:	<0,1	W
Corriente de entrada:	0,3	A
Clase de protección:	II/□ (aislamiento doble)	
Tipo de conexión:	USB (tipo A)	
Tiempo de carga:	aprox. 60	min

Temperatura de entorno recomendada

Durante la carga:	+4 °C a +40 °C
Durante el funcionamiento:	0 °C a +40 °C
Durante el almacenamiento:	0 °C a +50 °C

* El cargador no está incluido. Los clientes pueden adquirir este cargador en www.optimex-shop.com.

Valores de emisión de ruido

Los valores medidos han sido calculados de acuerdo con la norma EN 62841. El nivel de ruido de la herramienta eléctrica valorado con A es por lo general:

Nivel de presión acústica:	L_{pA}	=	60,37 dB
Nivel de potencia acústica:	L_{WA}	=	71,37 dB
Inseguridad K:	$K_{pA/WA}$	=	3 dB

Valores de emisión de vibraciones

Los valores totales de vibraciones (suma vectorial de las tres direcciones) se calculan conforme a la EN 62841:

Tornillos

Valor de emisión de vibración a_h :	=	< 2,5 m/s ² (0,215 m/s ²)
Inseguridad K:	=	1,5 m/s ²

¡ADVERTENCIA!

- ▶ Las emisiones de vibraciones y ruidos pueden diferir durante el uso efectivo de la herramienta eléctrica de los valores indicados en función del modo, en que se utiliza la herramienta eléctrica, en especial, el tipo de pieza de trabajo que se trabaja.
Intente mantener lo más baja posible la carga por vibraciones y ruidos. Llevar guantes de protección durante el uso de la herramienta y limitar el tiempo de trabajo son ejemplos de medidas para reducir la carga por vibración. Además, se deben tener en cuenta todas las partes del ciclo de funcionamiento (por ejemplo, los tiempos, en los que la herramienta eléctrica está desconectada y aquellos, en los que está encendida, pero sin carga).

NOTA

- ▶ El valor total de vibración y el valor de emisión de ruido indicados han sido medidos según un método de ensayo normalizado y pueden utilizarse para comparar una herramienta eléctrica con otra.
- ▶ Asimismo, el valor total de vibración y el valor de emisión de ruido indicados pueden ser utilizados para una evaluación provisional de la carga.



Indicaciones de seguridad

● Indicaciones generales de seguridad para herramientas eléctricas

¡ADVERTENCIA!

- ▶ **Lea todas las indicaciones de seguridad, instrucciones, ilustraciones y datos técnicos con los que cuenta esta herramienta eléctrica.** Las negligencias por la inobservancia de las siguientes instrucciones pueden provocar descarga eléctrica, incendio y/o lesiones graves.

Guarde todas las indicaciones de seguridad e instrucciones en un lugar seguro para futuras referencias.

La “herramienta eléctrica”, concepto empleado en las indicaciones de seguridad, hace referencia a herramientas eléctricas alimentadas por red (con cable de alimentación) o herramientas eléctricas que funcionan con batería (sin cable de alimentación).

Seguridad en el área de trabajo

- a) **Mantenga el área de trabajo limpia y bien iluminada.** Las áreas de trabajo desordenadas o poco iluminadas pueden provocar accidentes.
- b) **No trabaje con la herramienta eléctrica en entornos potencialmente explosivos, en los que haya líquidos, gases o polvos inflamables.** Las herramientas eléctricas generan chispas, que pueden encender el polvo o los vapores.
- c) **Mantenga alejados a los niños y otras personas durante el uso de la herramienta eléctrica.** En caso de distracción puede perder el control de la herramienta eléctrica.

Seguridad eléctrica

- a) **El enchufe de conexión de la herramienta eléctrica debe encajar en la toma de corriente. No modificar el enchufe en modo alguno. No utilice ningún adaptador con herramientas eléctricas conectadas a tierra.** Los enchufes no modificados y las tomas de corriente que coinciden reducen el riesgo de una descarga eléctrica.
- b) **Evite el contacto corporal con superficies conectadas a tierra como tubos, calefacciones, cocinas y neveras.** Existe riesgo elevado por descarga eléctrica si su cuerpo está conectado a tierra.
- c) **Mantenga alejada la herramienta eléctrica de la lluvia o las humedades.** La penetración de agua en la herramienta eléctrica aumenta el riesgo de una descarga eléctrica.
- d) **No utilice el cable de conexión para otros fines como llevar y colgar la herramienta eléctrica o desconectar el enchufe de la toma de corriente tirando del cable. Mantenga alejado el cable de conexión del calor, aceite, cantos afilados o partes móviles.** Los cables de conexión

enredados o dañados aumentan el riesgo de una descarga eléctrica.

- e) **Si trabaja con la herramienta eléctrica al aire libre, utilice solo cables de extensión apropiados para el exterior.** El uso de un cable de extensión apropiado para el exterior reduce el riesgo de una descarga eléctrica.
- f) **Si no se puede evitar el uso de la herramienta eléctrica en un entorno húmedo, utilice un interruptor automático.** El uso de un interruptor automático reduce el riesgo de una descarga eléctrica.

Seguridad personal

- a) **Esté atento y preste atención a lo que hace y proceda con sensatez a la hora de trabajar con la herramienta eléctrica.** No utilice ninguna herramienta eléctrica si está cansado o bajo la influencia de drogas, alcohol o medicamentos. Un momento de desatención durante el uso de la herramienta eléctrica puede provocar lesiones de gravedad.
- b) **Use siempre gafas de protección y el equipo de protección individual.** El uso del equipo de protección individual como máscara antipolvo, calzado de seguridad antideslizante, casco de protección o protección auditiva, según el tipo y aplicación de la herramienta eléctrica, reduce el riesgo de lesiones.
- c) **Evite un arranque involuntario. Cerciórese de que la herramienta eléctrica esté apagada antes de recogerla, transportarla o conectarla al suministro de corriente y/o la batería.** El transporte de la herramienta eléctrica con el dedo en el interruptor o conectar la herramienta eléctrica encendida al suministro de corriente puede provocar accidentes.

- d) **Elimine las piezas de ajuste o llaves ajustables antes de encender la herramienta eléctrica.** Una herramienta o llave, que se encuentre en una parte en movimiento de la herramienta eléctrica, puede provocar lesiones.
- e) **Evite una postura anómala. Procure una posición segura y mantenga en todo momento el equilibrio.** De este modo, puede controlar mejor la herramienta eléctrica en situaciones inesperadas.
- f) **Lleve ropa apropiada. No use ropa suelta o joyas. Mantenga alejado el pelo o la ropa de las partes móviles.** La ropa suelta, las joyas o el pelo largo pueden quedar enganchados en las partes móviles.
- g) **Si se pueden montar dispositivos de recogida y aspiración de polvo, estos deberán conectarse y utilizarse correctamente.** El uso de un dispositivo de aspiración de polvo puede reducir los peligros derivados del polvo.
- h) **No cree un falso sentido de la seguridad y no pase por alto las normas de seguridad para herramientas eléctricas, incluso si está familiarizado con el uso de la herramienta eléctrica.** Un manejo descuidado puede provocar lesiones graves en fracciones de segundo.

Uso y cuidado de la herramienta eléctrica

- a) **No sobrecargue la herramienta eléctrica. Utilice para su trabajo la herramienta eléctrica designada a tal fin.** Trabaje mejor y de forma más segura en la gama de potencia indicada con la herramienta eléctrica adecuada.
- b) **No utilice ninguna herramienta eléctrica, cuyo interruptor esté defectuoso.** Una herramienta eléctrica que no se pueda encender o apagar resulta peligrosa y debe ser reparada.

- c) **Desconecte el enchufe de la toma de corriente y/o quite la batería extraíble antes de realizar los ajustes en el dispositivo, cambiar las partes de la herramienta de inserción o colocar aparte la herramienta eléctrica.** Estas medidas de precaución evitan un arranque inesperado de la herramienta eléctrica.
- d) **Mantenga las herramientas eléctricas que no utilice fuera del alcance de los niños. No deje que personas, que no estén familiarizadas con el uso de la herramienta o no hayan leído estas instrucciones, utilicen la herramienta eléctrica.** Las herramientas eléctricas son peligrosas si las utilizan personas sin experiencia.
- e) **Trate con cuidado las herramientas eléctricas y las herramientas de inserción. Controle si las partes en movimiento funcionan correctamente y no se atascan, o si las partes que se encuentren rotas o dañadas afectan al funcionamiento de la herramienta eléctrica. Haga reparar las partes dañadas de la herramienta eléctrica antes de usarla.** Una gran cantidad de accidentes tienen su origen en un mantenimiento deficiente de las herramientas eléctricas.
- f) **Mantenga afiladas y limpias las herramientas de corte.** Las herramientas de corte que están bien cuidadas y con los cantos cortantes afilados se atascan menos y son más cómodas de usar.
- g) **Utilice las herramientas eléctricas, accesorios, herramientas de inserción etc. conforme a las instrucciones.** Tenga en cuenta las condiciones de trabajo y la tarea a realizar. El uso de herramientas eléctricas para aplicaciones distintas a las previstas puede provocar situaciones de peligro.

- h) **Mantenga las empuñaduras y las superficies de agarre secas, limpias y libres de aceite y grasa.** Las empuñaduras y las superficies de agarre resbaladizas no permiten un manejo y control seguro de la herramienta eléctrica en situaciones imprevistas.

Uso y cuidado de la herramienta a batería

- a) **Cargue las baterías solo con los cargadores recomendados por el fabricante.** Existe peligro de incendio si se utiliza un cargador, apropiado para un tipo determinado de baterías, con baterías distintas.
- b) **Por ello, utilice solo las baterías apropiadas en las herramientas eléctricas.** El uso de baterías distintas puede provocar lesiones y peligro de incendio.
- c) **Mantenga las baterías que no vaya a utilizar alejadas de grapas, monedas, llaves, clavos, tornillos u otros objetos metálicos, que pudieran provocar un puenteo de los contactos.** Un cortocircuito entre los contactos de la batería puede provocar quemaduras o fuego.
- d) **Un uso incorrecto puede provocar que se salga el líquido de la batería. Evite todo contacto con él. En caso de contacto accidental, enjuagarse con agua. Si el líquido entra en contacto con los ojos, busque asistencia médica suplementaria.** El líquido saliente de la batería puede causar irritaciones en la piel o quemaduras.
- e) **No utilice ninguna batería dañada o modificada.** Las baterías dañadas o modificadas pueden comportarse de manera imprevisible y provocar fuego, una explosión o peligros de lesión.
- f) **No exponga la batería al fuego o a temperaturas muy elevadas.** El fuego o temperaturas por encima de 130 °C pueden provocar una explosión.

- g) **Siga todas las instrucciones de carga y nunca cargue la batería o herramienta a batería fuera de los rangos de temperatura indicados en el manual de instrucciones.** Una carga incorrecta o fuera del rango de temperatura permitido puede dañar la batería y aumentar el peligro de incendio.



¡CUIDADO! ¡PELIGRO DE EXPLOSIÓN!
Nunca recargue baterías no recargables.



Proteja la batería del calor, p. ej., de la radiación solar permanente, fuego, agua y humedad.



Existe peligro de explosión.



Servicio técnico

- a) **Deje que un especialista cualificado repare su herramienta eléctrica y solo con piezas de recambio originales.** De este modo, permanece inalterada la seguridad de la herramienta eléctrica.
- b) **Nunca realice tareas de mantenimiento en baterías dañadas.** El mantenimiento completo de las baterías solo debe llevarlo a cabo el fabricante o representante autorizado.

● Indicaciones de seguridad del atornillador

- a) **Sujete la herramienta eléctrica de las superficies de agarre aislantes si realiza trabajos, en los que los tornillos puedan entrar en contacto con cable eléctricos**

ocultos. El contacto del tornillo con un cable conductor de tensión puede poner en tensión partes metálicas del aparato y provocar una descarga eléctrica.

- b) **Asegure la pieza de trabajo.** Una pieza de trabajo sujeta con dispositivos de sujeción o torno de banco se sujeta de forma más segura que con la mano.
- c) **Sujete la herramienta eléctrica firmemente.** Al aflojar o soltar los tornillos pueden originarse reacciones fuertes momentáneas.
- d) **Apague de inmediato el producto si la herramienta se bloquea durante el uso.** Tenga en cuenta las reacciones fuertes, ya que pueden provocar un efecto rebote.
- e) **Coloque siempre el interruptor de sentido de giro en la posición central (bloqueado) cuando trabaje con el dispositivo, lo transporte o guarde.** Esto evita que la herramienta eléctrica arranque de forma inesperada.

● Reducción de las vibraciones y los ruidos

Limite el tiempo de uso, utilice modos de baja vibración y bajo ruido, y use equipos de protección individual para reducir los efectos de las vibraciones y los ruidos.

Las medidas siguientes ayudan a reducir los riesgos derivados del ruido y la vibración:

- Utilice el producto solo conforme a su uso previsto y como se describe en estas instrucciones.
- Asegúrese de que se realice un mantenimiento correcto en el producto.
- Utilice las herramientas de inserción adecuadas para este producto y asegúrese de que estén en perfectas condiciones.
- Sujete bien el producto de los mangos/superficies de agarre.

- Realice el mantenimiento en el producto conforme a las instrucciones y asegúrese de que esté lubricado lo suficiente (si procede).
- Planee su flujo de trabajo, de modo que el uso de productos con un valor de vibración elevado se distribuya a lo largo de un periodo más prolongado.

● Comportamiento en caso de emergencia

Familiarícese mediante este manual de instrucciones con el uso de este producto. Memorice las indicaciones de seguridad y sígalas al pie de la letra. Esto ayuda a reducir riesgos y peligros.

- Preste siempre atención a la hora de utilizar este producto para poder reconocer los peligros a tiempo y actuar en consecuencia. Actuar rápidamente puede evitar lesiones graves y daños materiales.
- En caso de fallo de funcionamiento, apague el producto de inmediato y desconéctelo de la red. Haga revisar el producto por un especialista cualificado y, si es necesario, repárelo antes de volver a ponerlo en funcionamiento.

● Indicaciones de seguridad para cargadores

- Este dispositivo puede ser utilizado por niños a partir de los 8 años y personas con capacidades físicas, mentales o sensoriales reducidas, siempre y cuando haya una persona responsable de su seguridad que los supervise o se los haya instruido en el uso seguro del dispositivo y estos conozcan los posibles peligros.

Los niños no deben jugar con el dispositivo.

Las tareas de limpieza y mantenimiento no deben ser llevadas a cabo por niños sin supervisión.

- No cargue baterías que no sean recargables.

El incumplimiento de esta indicación conlleva posibles riesgos.

- Proteja las piezas eléctricas contra la humedad. Nunca lo sumerja en agua u otros líquidos para evitar una descarga eléctrica.

Nunca ponga el dispositivo debajo del agua corriente. Observe las instrucciones de limpieza, mantenimiento y reparación.

 Este dispositivo solo es apropiado para el uso en interiores.

● Riesgos residuales

Aunque utilice este producto de forma adecuada, existe un riesgo potencial por daños personales y materiales. Pueden aparecer los siguientes peligros en relación con el diseño y modelo de este producto:

- Daños para la salud debido a emisiones de vibraciones, si no se utiliza el producto durante un largo periodo de tiempo, así como si no se maneja y mantiene debidamente.

- Daños personales o materiales provocados por herramientas de corte defectuosas o impacto repentino de un objeto oculto durante el uso.
- Peligro de lesión y daños materiales provocados por objetos desprendidos.

NOTA

- ▶ ¡Este producto genera durante el funcionamiento un campo electromagnético! ¡En determinadas circunstancias, este campo puede afectar a implantes médicos activos o pasivos! ¡Para reducir el peligro de lesiones graves o mortales, recomendamos que la persona con implante médico consulte a su médico y al fabricante del implante médico antes de utilizar el producto!

● Funcionamiento

● Información sobre la batería

- La batería integrada está parcialmente cargada en la entrega. Las baterías de iones de litio pueden cargarse en cualquier momento sin que afecte a su vida útil. La interrupción del proceso de carga no daña la batería.
- Este producto tiene una batería integrada, que no puede ser reemplazada por el usuario. A fin de evitar riesgos, el desmontaje o sustitución de la batería solo debe realizarlo el fabricante, su representante de servicio al cliente o una persona con una cualificación similar. En la eliminación ha de tenerse en cuenta que este producto contiene una batería.
- Si el LED rojo de estado de carga de la batería  parpadea durante el uso, el nivel de la batería es inferior al 10 % de su capacidad. La batería debe cargarse.

- Nunca cargue el producto si la temperatura de entorno está por debajo de +4 °C o por encima de +40 °C. Las condiciones de carga deberían ser en un entorno fresco y seco, y la temperatura debería estar entre 0 °C y +50 °C.

Inicio del proceso de carga

(Fig. B)

NOTA

- ▶ EL LED de estado de carga de la batería se enciende durante 10 segundos después de soltar el interruptor de encendido/apagado [9].
- ▶ Estos son valores aproximados para el estado de carga y el estado de la batería.

1. Conecte el cable USB [8] a la conexión USB (tipo A) [7] del cargador [6].
 2. Conecte el otro extremo del cable USB [8] a la conexión USB tipo C [5].
 3. Conecte el cargador [6] a una toma de corriente.
- Los LED de estado de carga de la batería [1], [2] y [3] muestran el estado de carga:

LED de estado de carga de la batería durante la carga			Estado de carga
Rojo [3]	Amarillo [2]	Verde [1]	
Parpadea	Apagado	Apagado	<30 %
Se enciende	Parpadea	Apagado	30–60 %
Se enciende	Se enciende	Parpadea	60–90 %
Se enciende	Se enciende	Se enciende	>90 %

NOTA

- La luz de trabajo LED **10** puede utilizarse durante el proceso de carga. Es normal que el mango se caliente ligeramente durante el proceso de carga.



LED de estado de carga de la batería durante el funcionamiento			Estado de la batería
Rojo 3	Amarillo 2	Verde 1	
Parpadea	Apagado	Apagado	<10 %
Se enciende	Apagado	Apagado	10–30 %
Se enciende	Se enciende	Apagado	30–70 %
Se enciende	Se enciende	Se enciende	>70 %

Finalización del proceso de carga

1. Desconecte el cable USB **8** del producto.
2. Desconecte el cargador **6** de la toma de corriente.

● Cambiar el sentido de giro

- Presione el conmutador de sentido de giro **4** para ajustar el sentido de giro (fig. C):

Interruptor pulsado desde la	Sentido	Indicador de sentido
Derecha (b)	Apretar tornillos	 1
Izquierda (a)	Aflojar tornillos	 3

● Luz de trabajo LED

- La luz de trabajo LED [10] se apaga unos 10 segundos después de soltar el interruptor de encendido/apagado [9].
 - La luz de trabajo LED [10] puede encenderse por separado para iluminar de forma directa el área de trabajo.
1. Ajuste el conmutador de sentido de giro [4] en la posición central, de modo que sobresalga por igual en ambos lados.
 2. Pulse el interruptor de encendido/apagado [9].

● Cambiar las puntas

NOTA

- ▶ Las puntas se encuentran etiquetadas según su forma y dimensiones. Si no está seguro, seleccione una punta cualquiera para comprobar si asienta en la cabeza del tornillo sin que haya holgura.

- Extraiga la punta de atornillar. Inserte otro tipo de punta en el portapuntas [12] (fig. D).

● Cambio de accesorios

La tapa frontal [11] puede extraerse para colocar otros accesorios (no contenido en el volumen de suministro) (fig. E, F):

- A1 Accesorio momento de torsión
- A2 Accesorio excéntrico
- A3 Accesorio de ángulo
- A4 Accesorio de corte

Los accesorios se encuentran disponibles en "PAS 4 D7" en www.optimex-shop.com.

1. Agarre uno de los dos huecos de la tapa para retirar la tapa frontal [11].

2. Consulte el manual de instrucciones suministrado con los accesorios intercambiables para el montaje y desmontaje.

● Encendido/apagado

Encendido/apagado	Acción
Encendido	Pulse el interruptor de encendido/apagado 9 y manténgalo en posición. La luz de trabajo LED 10 se enciende.
Apagado	Suelte el interruptor de encendido/apagado 9 . La luz de trabajo LED 10 se enciende durante aprox. 10 segundos y luego se apaga.

● Subsanación de fallos

¡ADVERTENCIA!

- ▶ El producto no puede volver a utilizarse si se ha caído al agua o ha estado expuesto a la lluvia. Introduzca el producto en una bolsa de plástico sellada y envíelo al centro de servicio para su reparación o eliminación.

Problema	Posible causa	Solución
El producto no carga.	La toma de corriente no tiene corriente.	Conecte el cargador 6 a una toma de corriente con suministro de corriente normal.
	El cargador 6 está defectuoso o dañado.	Cambie el cargador 6 .
	El cable USB 8 está defectuoso o dañado.	Cambie el cable USB 8 .
	El producto o la batería están dañados.	Lleve el producto a un centro de servicio para que lo reparen.
El producto no funciona.	El producto se sobrecalienta.	Deje enfriar el producto durante aprox. 10 minutos.
	La batería está descargada.	Cargue la batería.
	El producto está dañado.	Lleve el producto a un centro de servicio para que lo reparen.
Sale líquido del producto.	La batería está dañada.	Lleve el producto a un centro de servicio para que lo reparen.

● Limpieza y mantenimiento

NOTA

▶ No utilice ningún producto de limpieza o desinfectante químico, alcalino, abrasivo o agresivo para limpiar el producto, ya que las superficies podrían resultar dañadas.

- Los orificios de ventilación deben estar siempre libres.
- No deje que el agua u otros líquidos penetren en el interior del producto.
- Una limpieza periódica y correcta ayuda a garantizar un uso seguro y alarga la vida útil del producto.
- Mantenga el producto siempre limpio, seco y libre de aceite o lubricantes.
Elimine el polvo después de cada uso y antes de guardarlo.
- Antes de la limpieza y de realizar las tareas de mantenimiento:
 - Coloque el conmutador de sentido de giro [4] en la posición central. Esto evita un encendido inesperado.
 - Quite el cable USB [8].
 - Quite la punta de atornillar.
 - Desconecte el cargador [6] de la toma de corriente.
- Limpie el producto con un paño seco. Utilice un cepillo suave para los lugares de difícil acceso.
- Elimine la suciedad y el polvo de los orificios de ventilación con un paño y un cepillo suave.

● Mantenimiento

- Antes y después de cada uso: Revise el producto y las puntas de atornillar para detectar signos de desgaste o daños.

En su caso, renueve el accesorio (véase “Cambiar las puntas”).

Observe los requisitos técnicos (véase “Datos técnicos”).

● Almacenamiento

- Coloque el conmutador de sentido de giro 4 en la posición central. Esto evita un encendido inesperado.
- Guarde el producto en un lugar seco, protegido contra la radiación solar directa.

● Transporte

NOTA

- ▶ La batería de iones de litio integrada solo debe ser extraída por personal cualificado y formado.
Para extraer la batería de la carcasa, la batería debe estar descargada y los tornillos de la carcasa deben aflojarse. Las conexiones de la batería deben desconectarse y aislarse individualmente.
- ▶ Este producto contiene una batería recargable de iones de litio y, por lo tanto, está sujeto a las normas legales sobre sustancias peligrosas. El producto con batería integrada puede ser transportado por tierra y mar sin ningún requisito específico.
- ▶ El embalaje y marcado está sujeto en el transporte por parte de terceros (p. ej. línea aérea, servicio de mensajería, transportista) a requisitos específicos. En el transporte por parte de terceros debe consultarse a un experto sobre mercancías peligrosas.

● Eliminación

El embalaje está compuesto por materiales no contaminantes que pueden ser desechados en el centro de reciclaje local.



Tenga en cuenta el distintivo del embalaje para la separación de residuos. Está compuesto por abreviaturas (a) y números (b) que significan lo siguiente: 1-7: plásticos/20-22: papel y cartón/80-98: materiales compuestos.

Producto:



Para obtener información sobre las posibilidades de desecho del producto al final de su vida útil, acuda a la administración de su comunidad o ciudad.



Para proteger el medio ambiente no tire el producto junto con la basura doméstica cuando ya no le sea útil. Deséchelo en un contenedor de reciclaje. Diríjase a la administración competente para obtener información sobre los puntos de recogida de residuos y sus horarios.

Las pilas/baterías defectuosas o usadas deben ser recicladas. Recicle las pilas/baterías y/o el producto en los puntos de recogida adecuados.



¡Daños en el medio ambiente por un reciclaje indebido de las pilas/baterías!

Las pilas/baterías no deben eliminarse junto con los residuos domésticos. Estas pueden contener metales pesados tóxicos que deben tratarse conforme a la normativa aplicable a los residuos especiales. Los símbolos químicos de los metales pesados son: Cd = cadmio, Hg = mercurio, Pb = plomo. Las pilas/baterías deben reciclarse en un punto de recolección específico para ello.

● Garantía

El producto ha sido fabricado según normas de calidad exigentes y ha sido probado minuciosamente antes de la entrega. En caso de fallos de material o de fabricación, dispone de derechos legales frente al vendedor del producto. Nuestra garantía mencionada a continuación no restringe sus derechos legales de ningún modo.

La garantía para este producto es de 3 años a partir de la fecha de compra. La garantía empieza el día de la fecha de compra. Conserve el justificante de compra original en un lugar seguro, ya que este documento es necesario para demostrar la compra.

Todos los daños o defectos ya presente en el momento de la compra deben informarse inmediatamente tras desembalar el producto.

Si el producto presenta defectos de material o fabricación en los 3 años a partir de la fecha de compra, lo repararemos o sustituiremos, según nuestra elección, gratuitamente para usted. El período de garantía no se extiende por una reclamación de garantía aprobada. Esto también es aplicable a las piezas sustituidas y reparadas.

La garantía pierde su validez si el producto se daña o se utiliza o mantiene de forma inadecuada.

La garantía cubre defectos de material y fabricación. Esta garantía no cubre las piezas del producto que se desgasten con el uso normal y que, por lo tanto, son consideradas piezas sujetas a desgaste (p. ej., pilas, mangueras, cartuchos de tinta), ni tampoco cubre los daños en piezas frágiles, p. ej., interruptores o piezas de cristal.

● **Tramitación de la garantía**

Para garantizar un procesamiento rápido de su consulta, por favor, siga las indicaciones siguientes:

Para cualquier consulta, tenga a mano el recibo y el número de artículo (IAN 480074_2410) como justificante de compra.

Encontrará el número de artículo en la placa de características del producto, un gravado en el producto, la portada de las instrucciones (abajo a la izquierda) o el adhesivo en la parte posterior o inferior del producto.

Si se producen fallos de funcionamiento o cualquier otro defecto, contacte primero por teléfono o correo electrónico con el departamento de servicio mencionado a continuación.

Entonces podrá enviar gratuitamente para usted un producto registrado como defectuoso a la dirección de servicio que se le proporcione adjuntando la factura de compra (recibo) e indicando cuál es el defecto y cuándo tuvo lugar.



En parkside-diy.com puede visualizar y descargar este y muchos otros manuales. Con este código QR accede directamente a parkside-diy.com. Seleccione su país y busque los manuales de instrucciones a través de la máscara de búsqueda. Introduciendo el número de artículo (IAN) 480074_2410 accede al manual de instrucciones de su artículo.

● Asistencia

ES Asistencia en España

Tel.: 900984948

E-Mail: owim@lidl.es

● Declaración UE de conformidad

DECLARACIÓN UE DE CONFORMIDAD (n° 480074_2410)

IAN: 480074_2410
Identificación del producto: "PARKSIDE" Atornilladora recargable
Número de modelo: HG10759

El objeto de la declaración descrita anteriormente es conforme con la legislación de armonización pertinente de la Unión:

Directiva 2006/42/CE
Directiva 2014/30/EU
Directiva 2011/65/UE con todas las modificaciones relacionadas

Referencias a las normas armonizadas o referencias a las otras especificaciones técnicas respecto a las cuales se declara la conformidad:

N° / Partes
Directiva 2006/42/CE
EN 62841-1:2015
EN 62841-2-2:2014
EN ISO 12100:2010
Directiva 2014/30/EU
EN 55014-1:2017/A11:2020
EN 55014-2:1997/A2:2008
EN IEC 55014-1:2021
EN IEC 55014-2:2021
EN 61000-3-2:2014
EN IEC 61000-3-2:2019/A1:2021
EN 61000-3-3:2013/A2:2021

El objeto de la declaración descrita anteriormente se ajusta a la Directiva 2011/65/UE del Parlamento Europeo y del Consejo, de 8 de junio de 2011, sobre restricciones a la utilización de determinadas sustancias peligrosas en aparatos eléctricos y electrónicos:

N° / Partes
EN IEC 63000:2018



Responsable de la documentación técnica: OWIM GmbH & Co.KG

Firmado en nombre de:

OWIM GmbH & Co. KG, Stiftsbergstraße 1, 74167 Neckarsulm, Alemania

Esta declaración de conformidad se emite bajo la responsabilidad exclusiva del fabricante.

Traducción de la declaración de conformidad original

Neckarsulm	12.11.2024		
Lugar	Fecha	ppa. Stefan Haensel Procurador	ppa. Jens Buchheim Procurador

ES



Avvertenze e simboli utilizzati	Pagina	39
Introduzione	Pagina	41
Usò previsto	Pagina	41
Contenuto della confezione	Pagina	42
Descrizione dei componenti	Pagina	42
Dati tecnici	Pagina	43
Istruzioni di sicurezza	Pagina	46
Istruzioni generali di sicurezza per gli elettroutensili.	Pagina	46
Istruzioni di sicurezza per gli avvitatori	Pagina	52
Riduzione delle vibrazioni e del rumore	Pagina	52
Comportamento in caso di emergenza	Pagina	53
Istruzioni di sicurezza per i caricabatterie.	Pagina	53
Rischi residui	Pagina	55
Funzionamento	Pagina	55
Informazioni sulla batteria.	Pagina	55
Cambiare il senso di rotazione	Pagina	58
Luce da lavoro a LED	Pagina	58
Sostituzione delle punte	Pagina	58
Sostituzione degli inserti.	Pagina	58
Accensione/spegnimento	Pagina	59

Risoluzione dei problemi	Pagina	59
Pulizia e manutenzione	Pagina	61
Manutenzione	Pagina	61
Conservazione	Pagina	62
Trasporto	Pagina	62
Smaltimento	Pagina	63
Garanzia	Pagina	64
Gestione dei casi in garanzia	Pagina	65
Assistenza	Pagina	66
Dichiarazione di conformità UE	Pagina	67

Avvertenze e simboli utilizzati

Nelle istruzioni per l'uso e sull'imballaggio sono utilizzate le seguenti avvertenze:



PERICOLO! Questo simbolo con il termine “Pericolo” indica una minaccia ad alto rischio che, se non evitata, può causare gravi lesioni o un esito letale.



AVVERTENZA! Questo simbolo con il termine “Avvertenza” indica una minaccia a medio rischio che, se non evitata, può causare gravi lesioni o un esito letale.



CAUTELA! Questo simbolo con il termine “Cautela” indica una minaccia a basso rischio che, se non evitata, può causare lesioni lievi o di media gravità.



ATTENZIONE! Questo simbolo, insieme alla parola “Attenzione”, indica il rischio di possibili danni materiali.



INDICAZIONE: Questo simbolo con il termine “Indicazione” contiene ulteriori utili informazioni.



Pericolo – rischio di scossa elettrica!



Corrente/tensione alternata



Corrente/tensione continua



Simbolo di un prodotto della classe di protezione II



Utilizzare il prodotto solo in ambiente asciutto.



Questo simbolo indica che durante l'uso del prodotto va osservato il manuale delle istruzioni.



Li-Ion

Batteria agli ioni di litio

n₀

Giri a vuoto



Proteggere la batteria da calore e luce del sole diretta.



Proteggere la batteria dal fuoco.



Proteggere la batteria da acqua e umidità.

min⁻¹

Giri al minuto



Il marchio CE conferma la conformità alle direttive UE applicabili al prodotto.



Istruzioni di sicurezza

Istruzioni

4 V AVVITATORE RICARICABILE

● Introduzione

Congratulazioni per l'acquisto del vostro nuovo prodotto. Avete optato per un prodotto di alta qualità. Le istruzioni d'uso sono parte integrante di questo prodotto. Esse contengono importanti avvertenze sulla sicurezza, l'impiego e lo smaltimento. Prima dell'utilizzo del prodotto, prendere conoscenza di tutte le istruzioni d'uso e delle avvertenze di sicurezza. Utilizzare il prodotto solo come descritto e per i campi di applicazione indicati. Consegnare tutte le documentazioni su questo prodotto quando viene ceduto a terzi.

● Uso previsto

- Questo prodotto è destinato al serraggio e all'allentamento delle viti.
- Utilizzare sempre gli strumenti di inserimento (attacchi e punte) secondo l'uso previsto! Al momento dell'acquisto e dell'uso degli strumenti di inserimento, osservare i requisiti tecnici del prodotto (vedi "Dati tecnici").
- La luce da lavoro a LED **10** di questo prodotto ha lo scopo di illuminare l'area di lavoro diretta.
- Altri usi o modifiche al prodotto sono considerati impropri e possono comportare rischi come morte, lesioni e danni. Il produttore non si assume alcuna responsabilità per danni derivanti da un uso improprio. Il prodotto non è destinato all'uso commerciale o ad ambiti di utilizzo simili.

● Contenuto della confezione

AVVERTENZA!











- ▶ Il prodotto e i materiali di imballaggio non sono giocattoli per bambini! I bambini non devono giocare con sacchetti di plastica, pellicole e piccole parti! Sussiste il rischio di ingerimento e soffocamento!

- 1 4 V Avvitatore ricaricabile
- 1 Cavo USB
- 1 Istruzioni per l'uso

● Descrizione dei componenti

Aprire le pagine pieghevoli con i disegni prima di leggere.
Familiarizzare con tutte le funzioni del prodotto.

(Fig. A)

-  1 Indicatore del senso di rotazione ▲ (avvita)/LED di carica della batteria (colore verde)
-  2 LED di carica della batteria (colore giallo)
-  3 Indicatore del senso di rotazione ▼ (svita)/LED di carica della batteria (colore rosso)
-  4 Commutatore del senso di rotazione
-  5 Porta USB tipo C
-  6 Caricabatterie *
-  7 Porta USB (tipo A)
-  8 Cavo USB
-  9 Interruttore ON/OFF
-  10 Luce da lavoro a LED
-  11 Coperchio anteriore

* Non è incluso un caricabatterie. I clienti possono acquistare questo caricabatterie su www.optimex-shop.com.

● Dati tecnici

4 V Avvitatore ricaricabile

Modello:	HG10759
Tensione nominale:	4 V $\overline{\text{---}}$ (tensione continua)
Batteria ricaricabile (integrata):	Ioni di litio
Numero di celle:	1
Capacità:	1,5 Ah
Giri a vuoto:	$n_0 = 200 \text{ min}^{-1}$
Coppia (avvitatura rigida/ morbida secondo la norma ISO 5393):	Max. 10 N m
Supporto punta:	6,35 mm (1/4")
Dimensioni:	138 mm × 42 mm × 114 mm

Per caricare il prodotto senza fili utilizzare solo il seguente caricabatterie*:

Informazioni	Valore
Nome o marchio del fabbricante, numero di iscrizione nel registro delle imprese e indirizzo del fabbricante:	OWIM GmbH & Co. KG HRA 721742 Stiftsbergstraße 1, 74167 Neckarsulm, GERMANIA
Identificativo del modello:	HG06825 (spina VDE) HG06825-BS (spina BS)

* Non è incluso un caricabatterie. I clienti possono acquistare questo caricabatterie su www.optimex-shop.com.

Informazioni	Valore	Unità
Tensione di ingresso:	100–240	V~
Frequenza di ingresso CA:	50/60	Hz
Tensione di uscita:	5,0	V ===
Corrente di uscita:	1,7	A
Potenza di uscita:	8,5	W
Rendimento medio in modo attivo:	78,2	%
Potenza assorbita nella condizione a vuoto:	<0,1	W
Corrente d'ingresso:	0,3	A
Classe di protezione:	II/□ (doppio isolamento)	
Tipo di connessione:	USB (tipo A)	
Tempo di ricarica:	ca. 60	min

Temperatura ambiente consigliata

Durante la carica:	da +4 °C a +40 °C
Durante il funzionamento:	da 0 °C a +40 °C
Durante la conservazione:	da 0 °C a +50 °C

Valori di emissione di rumore

I valori misurati sono stati determinati secondo la norma EN 62841. Il livello di rumore ponderato A dell'elettrotensile è tipicamente:

Livello di potenza sonora: L_{pA}	=	60,37 dB
Livello d'intensità sonora: L_{WA}	=	71,37 dB
Incertezza K: $K_{pA/WA}$	=	3 dB

Valori di emissione di vibrazioni

Valori totali delle vibrazioni (somma vettoriale di tre direzioni) determinati secondo la norma EN 62841:

Viti

Valore di emissione di vibrazioni a_h :	= < 2,5 m/s ² (0,215 m/s ²)
Incertezza K:	= 1,5 m/s ²

AVVERTENZA!

- ▶ Le emissioni di vibrazioni e di rumore durante l'uso effettivo dell'elettrotensile possono differire dai valori dichiarati a seconda del modo in cui l'elettrotensile viene utilizzato, in particolare il tipo di pezzo da lavorare. Cercare di mantenere il carico di vibrazioni e rumori più basso possibile. Esempi di misure per ridurre le vibrazioni sono l'uso dei guanti quando si utilizza l'utensile e la limitazione del tempo di lavoro. Si deve tenere conto di tutte le parti del ciclo operativo (ad es. tempi in cui l'elettrotensile è spento e tempi in cui è acceso, ma senza carico).

INDICAZIONE

- ▶ I valori di vibrazione totale dichiarati e i valore di emissione sonora dichiarati sono stati misurati secondo una procedura di prova standardizzata e possono essere utilizzati per confrontare un elettrotensile con un altro.
- ▶ I valori di vibrazione totale dichiarati e i valori di emissione sonora dichiarati possono essere utilizzati anche per una stima preliminare del carico.



Istruzioni di sicurezza

● Istruzioni generali di sicurezza per gli elettrodomestici

⚠ AVVERTENZA!

- ▶ **Leggere tutte le istruzioni di sicurezza, le istruzioni, le illustrazioni e i dati tecnici forniti con questo elettrodomestico.** Il mancato rispetto delle istruzioni riportate di seguito può causare scosse elettriche, incendi e/o lesioni gravi.

Conservare le istruzioni di sicurezza e le istruzioni per eventuali necessità future.

Il termine "Elettrodomestico" utilizzato nelle istruzioni di sicurezza si riferisce agli elettrodomestici alimentati dalla rete (con cavo di alimentazione) o quelli a batteria (senza cavo di alimentazione).

Sicurezza sul posto di lavoro

- Mantenere l'area di lavoro pulita e ben illuminata.** Aree di lavoro disordinate o non illuminate possono causare incidenti.
- Non lavorare con l'elettrodomestico in un ambiente potenzialmente esplosivo contenente liquidi, gas o polveri infiammabili.** Gli elettrodomestici producono scintille che possono accendere la polvere o i vapori.
- Tenere lontani i bambini e le altre persone durante l'uso dell'elettrodomestico.** Una distrazione potrebbe provocare la perdita del controllo dell'elettrodomestico.

Sicurezza elettrica

- a) **La spina del connettore dell'elettrodomestico deve essere inserita nella presa. La spina non deve essere modificata in alcun modo. Non utilizzare adattatori per spine insieme agli elettrodomestici con messa a terra.** Spine non modificate e prese adatte riducono il rischio di scosse elettriche.
- b) **Evitare il contatto fisico con superfici collegate a terra come tubi, riscaldatori, stufe e frigoriferi.** Se il corpo è a terra, il rischio di scossa elettrica aumenta.
- c) **Tenere gli elettrodomestici lontano dalla pioggia o dall'umidità.** La penetrazione dell'acqua in un elettrodomestico aumenta il rischio di scosse elettriche.
- d) **Non usare impropriamente il cavo di alimentazione per trasportare, appendere o scollegare l'elettrodomestico dalla presa di corrente. Tenere il cavo di alimentazione lontano da fonti di calore, olio, spigoli vivi o parti in movimento.** I cavi di alimentazione danneggiati o aggrovigliati aumentano il rischio di scosse elettriche.
- e) **Quando si lavora con un elettrodomestico all'aperto, utilizzare solo prolunghine adatte all'uso esterno.** L'uso di una prolunga per esterni riduce il rischio di scosse elettriche.
- f) **Se il funzionamento dell'elettrodomestico in un ambiente umido è inevitabile, utilizzare un interruttore differenziale.** L'uso di un interruttore differenziale riduce il rischio di scosse elettriche.

Sicurezza personale

- a) **Stare attenti, prestare attenzione a ciò che si sta facendo e usare il buon senso quando si lavora con un elettrodomestico.** Non usare un elettrodomestico quando si è privi di stanchezza o sotto l'influenza di droghe, alcol o

medicinali. Un istante di disattenzione durante l'utilizzo dell'elettrotensile potrebbe provocare gravi lesioni.

- b) **Indossare sempre dispositivi di protezione individuale e occhiali di sicurezza.** L'uso di dispositivi di protezione individuale, quali maschera antipolvere, scarpe di sicurezza antiscivolo, casco di sicurezza o protezione acustica, a seconda del tipo e dell'uso dell'elettrotensile, riduce il rischio di lesioni.
- c) **Evitare la messa in funzione accidentale. Accertarsi che l'elettrotensile sia spento prima di collegarlo all'alimentazione e/o alla batteria, sollevarlo o trasportarlo.** Se quando si trasporta l'elettrotensile si ha il dito sull'interruttore, o se si collega l'elettrotensile acceso all'alimentazione elettrica, si possono verificare incidenti.
- d) **Rimuovere gli utensili di regolazione o le chiavi prima di accendere l'elettrotensile.** Un utensile o una chiave che si trova in una parte rotante dell'elettrotensile può causare lesioni.
- e) **Evitare una postura anomala. Garantire una base sicura e mantenere sempre l'equilibrio.** In questo modo è possibile controllare meglio l'elettrotensile in situazioni impreviste.
- f) **Indossare indumenti adatti. Non indossare abiti larghi o gioielli. Tenere capelli e vestiti lontano dalle parti in movimento.** Vestiti sciolti, gioielli o capelli lunghi possono rimanere impigliati in parti in movimento.
- g) **Se è possibile installare sistemi di aspirazione e raccolta della polvere, questi vanno collegati e utilizzati correttamente.** L'uso di un aspiratore polvere può ridurre il rischio di pericoli legati alla polvere.

- h) **Non essere superficiali credendosi al sicuro e non ignorare le regole di sicurezza per gli elettroutensili, anche se si ha familiarità con l'elettroutensile avendolo utilizzato più volte.** Un uso sbadato può causare gravi lesioni in una frazione di secondo.

Uso e manipolazione dell'elettroutensile

- a) **Non sovraccaricare l'elettroutensile. Utilizzare l'elettroutensile adatto al proprio lavoro.** Con l'elettroutensile giusto si può lavorare meglio e in modo più sicuro per la prestazione specificata.
- b) **Non utilizzare un elettroutensile con un interruttore difettoso.** Un elettroutensile che non può più essere acceso o spento è pericoloso e va riparato.
- c) **Scollegare la spina e/o rimuovere la batteria prima di apportare regolazioni all'apparecchio, cambiare le parti degli strumenti di inserimento o mettere da parte l'elettroutensile.** Questa precauzione impedisce l'avviamento involontario dell'elettroutensile.
- d) **Tenere gli elettroutensili non utilizzati fuori dalla portata dei bambini. Non consentire l'uso dell'elettroutensile a persone che non lo conoscono o non hanno letto le presenti istruzioni per l'uso.** Gli elettroutensili sono pericolosi se utilizzati da persone inesperte.
- e) **Prestare cura nella manutenzione degli elettroutensili e dello strumento di inserimento. Controllare che le parti mobili funzionino correttamente e non si inceppino, che le parti siano rotte o danneggiate in modo tale da compromettere il funzionamento dell'elettroutensile. Far riparare le parti danneggiate prima di utilizzare l'elettroutensile.** Molti incidenti sono causati da una cattiva manutenzione degli elettroutensili.

- f) **Mantenere gli utensili da taglio affilati e puliti.** Gli utensili da taglio con taglienti affilati tenuti con cura si incepano meno e sono più facili da guidare.
- g) **Utilizzare elettro utensili, accessori, strumenti di inserimento, ecc. secondo le presenti istruzioni.** Tenere conto delle condizioni di lavoro e dell'attività da svolgere. L'uso di elettro utensili per applicazioni diverse da quelle previste può portare a situazioni di pericolo.
- h) **Tenere le impugnature e le superfici di presa asciutte, pulite e prive di olio e grasso.** Le impugnature e le superfici di presa scivolose non consentono un uso e un controllo sicuro dell'elettro utensile in situazioni impreviste.

Uso e manipolazione dell'utensile a batteria

- a) **Caricare le batterie solo con i caricabatterie raccomandati dal produttore.** Un caricabatterie adatto ad un particolare tipo di batteria crea un rischio di incendio se utilizzato con altre batterie.
- b) **Utilizzare solo le batterie in dotazione con gli elettro utensili.** L'uso di altre batterie può causare lesioni e rischio di incendio.
- c) **Tenere la batteria inutilizzata lontano da graffette, monete, chiavi, chiodi, viti o altri piccoli oggetti metallici che potrebbero causare il collegamento dei contatti.** Un cortocircuito tra i contatti della batteria può causare ustioni o incendi.
- d) **Se usata in modo errato, dalla batteria potrebbe fuoriuscire del liquido. Evitare il contatto con esso. In caso di contatto accidentale, sciacquare con acqua. Se il liquido entra negli occhi, consultare un medico.** La fuoriuscita del liquido della batteria può causare irritazioni cutanee o ustioni.

- e) **Non utilizzare batterie danneggiate o modificate.** Batterie danneggiate o modificate possono comportarsi in modo imprevedibile e causare incendi, esplosioni o lesioni.
- f) **Non esporre la batteria al fuoco o a temperature elevate.** Il fuoco o temperature superiori a 130 °C possono causare un'esplosione.
- g) **Seguire tutte le istruzioni di carica e non caricare mai la batteria o l'utensile a batteria al di fuori dell'intervallo di temperatura specificato nelle istruzioni per l'uso.** Una carica errata o al di fuori dell'intervallo di temperatura consentito può distruggere la batteria e aumentare il rischio di incendio.



CAUTELA! PERICOLO DI ESPLOSIONE!
Non caricare mai batterie non ricaricabili.



Proteggere la batteria dal calore, ad es. luce solare continua, fuoco, acqua e umidità.



C'è rischio di esplosione.



Assistenza

- a) **Far riparare l'elettro utensile solo da personale qualificato e solo con pezzi di ricambio originali.** In questo modo si garantisce il mantenimento della sicurezza dell'elettro utensile.
- b) **Non sottoporre mai a manutenzione le batterie danneggiate.** Tutta la manutenzione delle batterie deve

essere eseguita solo dal produttore o da un centro di assistenza autorizzato.

● Istruzioni di sicurezza per gli avvitatori

- a) **Tenere l'elettrotensile dalle superfici di presa isolate quando si eseguono lavori in cui la vite può colpire linee elettriche nascoste.** Il contatto della vite con un filo sotto tensione può anche mettere sotto tensione le parti metalliche dell'apparecchio e causare scosse elettriche.
- b) **Fissare il pezzo da lavorare.** Un pezzo trattenuto da dispositivi di serraggio o da una morsa ha una tenuta più sicura che con la sola mano.
- c) **Tenere saldamente l'elettrotensile.** L'allentamento delle viti e lo svitamento possono portare a reazioni forti e rapide.
- d) **Spegnere immediatamente il prodotto se l'utensile si blocca durante l'uso.** Essere preparati a forti reazioni, in quanto possono causare contraccolpi.
- e) **Quando si lavora, trasporta o conserva l'apparecchio, posizionare sempre l'interruttore del senso di rotazione in posizione centrale (bloccato).** In questo modo si evita che l'elettrotensile si avvii inavvertitamente.

● Riduzione delle vibrazioni e del rumore

Limitare il tempo di utilizzo, utilizzare modalità a bassa vibrazione e bassa rumorosità e indossare dispositivi di protezione individuale per ridurre gli effetti delle vibrazioni e del rumore.

Le seguenti misure possono contribuire a ridurre i rischi legati a vibrazioni e rumore:

- Utilizzare il prodotto solo in conformità con l'uso previsto e come descritto nelle presenti istruzioni per l'uso.
- Assicurarsi che il prodotto sia perfetto e ben mantenuto.

- Utilizzare gli strumenti di inserimento corretti per questo prodotto e assicurarsi che siano in buone condizioni di funzionamento.
- Tenere saldamente il prodotto dalle impugnature/superfici di presa.
- Mantenere il prodotto secondo le istruzioni e garantire un'adeguata lubrificazione (se del caso).
- Pianificare il processo di lavoro in modo che l'uso di prodotti con un elevato valore di vibrazione sia distribuito su un periodo più lungo.

● **Comportamento in caso di emergenza**

Utilizzare le presenti istruzioni per l'uso per familiarizzare con l'uso di questo prodotto. Memorizzare le istruzioni di sicurezza e rispettarle a tutti i costi. Ciò aiuta ad evitare rischi e pericoli.

- Fare sempre attenzione durante l'uso di questo prodotto in modo da poter identificare tempestivamente i pericoli e agire di conseguenza. Un intervento rapido può prevenire gravi lesioni e danni materiali.
- In caso di malfunzionamenti, spegnere immediatamente il prodotto e scollegarlo dalla rete elettrica. Prima di rimetterlo in funzione, far controllare e, se necessario, riparare da uno specialista qualificato.

● **Istruzioni di sicurezza per i caricabatterie**

- L'apparecchio può essere usato da bambini di almeno 8 anni e persone con ridotte capacità fisiche, psichiche o sensoriali, oppure senza esperienza e conoscenza del prodotto, solo sotto

supervisione o a seguito di istruzioni per un uso sicuro del prodotto e conseguente comprensione dei rischi connessi all'utilizzo dello stesso.

Non lasciare che i bambini giochino con l'apparecchio.

La pulizia e la manutenzione utente non possono essere eseguite da bambini senza supervisione.

- Non ricaricare batterie non ricaricabili.

La violazione di questa indicazione comporta dei pericoli.

- Proteggere le componenti elettriche dall'umidità. Non immergere il dispositivo in acqua o in altri liquidi, per evitare scosse elettriche.

Non tenere mai l'apparecchio sotto acqua corrente. Osservare le istruzioni per la pulizia, la manutenzione e la riparazione.

 L'apparecchio è adatto esclusivamente all'uso in interni.

● **Rischi residui**

Anche se il prodotto viene utilizzato correttamente, sussiste comunque un potenziale rischio di lesioni personali e danni materiali. In relazione alla costruzione e alla progettazione di questo prodotto possono verificarsi, tra l'altro, i seguenti pericoli:

- Danni alla salute derivanti da emissioni di vibrazioni se il prodotto viene utilizzato per un lungo periodo, non viene gestito e sottoposto a manutenzione in modo adeguato.
- Danni a persone e danni materiali causati da utensili da taglio difettosi o dall'impatto improvviso di un oggetto nascosto durante l'uso.
- Pericolo di lesioni e danni materiali causati da oggetti volanti.

INDICAZIONE

- ▶ Durante il funzionamento, questo prodotto genera un campo elettromagnetico! In determinate circostanze, questo campo può interferire con impianti medici attivi o passivi! Per ridurre il pericolo di lesioni gravi o mortali, si consiglia alle persone con impianti medici di consultare il proprio medico e il produttore dell'impianto medico prima di utilizzare il prodotto!

● **Funzionamento**

● **Informazioni sulla batteria**

- Al momento della consegna, la batteria integrata è caricata parzialmente. Le batterie agli ioni di litio possono essere ricaricate in qualsiasi momento senza comprometterne la durata. L'interruzione del processo di carica non danneggia la batteria.

- Questo prodotto ha una batteria integrata che non può essere sostituita dall'utente. Lo smontaggio o la sostituzione della batteria devono essere eseguite esclusivamente dal produttore, dal suo servizio clienti oppure da una persona parimenti qualificata al fine di evitare pericoli. Per lo smaltimento di questo prodotto, si prega di notare che contiene una batteria ricaricabile.
- Se il LED di carica della batteria rosso **3** lampeggia durante l'uso, lo stato della batteria è inferiore al 10 % della sua capacità. La batteria va ricaricata.
- Non caricare mai il prodotto a temperature ambiente inferiori a +4 °C o superiori a +40 °C. Lo stoccaggio deve avvenire al fresco e all'asciutto e la temperatura ambiente deve essere compresa tra 0 °C e +50 °C.

Avviare la carica

(Fig. B)

INDICAZIONE

- ▶ Il LED di carica della batteria si accende per circa 10 secondi dopo aver rilasciato l'interruttore ON/OFF **9**.
- ▶ Si tratta di valori approssimativi per lo stato di carica e lo stato della batteria.

1. Collegare il cavo USB **8** alla porta USB (tipo A) **7** del caricabatterie **6**.
2. Collegare l'altra estremità del cavo USB **8** alla porta USB tipo C **5**.
3. Collegare il caricabatterie **6** a una presa elettrica.

- I LED di carica della batteria [1], [2] e [3] indicano lo stato di carica:

LED di carica della batteria durante la ricarica			Stato di carica
Rosso [3]	Giallo [2]	Verde [1]	
Lampeggiante	Spento	Spento	<30 %
Acceso	Lampeggiante	Spento	30-60 %
Acceso	Acceso	Lampeggiante	60-90 %
Acceso	Acceso	Acceso	>90 %

INDICAZIONE

- ▶ Durante la carica la luce da lavoro a LED [10] può essere utilizzata. Durante la carica, è normale che l'impugnatura si riscaldi leggermente.



LED di carica della batteria durante il funzionamento			Stato della batteria
Rosso [3]	Giallo [2]	Verde [1]	
Lampeggiante	Spento	Spento	<10 %
Acceso	Spento	Spento	10-30 %
Acceso	Acceso	Spento	30-70 %
Acceso	Acceso	Acceso	>70 %

Terminare il processo di carica

1. Scollegare il cavo USB [8] dal prodotto.
2. Scollegare il caricabatterie [6] dalla presa.

● Cambiare il senso di rotazione

- Premere il commutatore del senso di rotazione **4** per impostare il senso di rotazione (fig. C):

Interruttore premuto da	Direzione	Indicatore di direzione
Destra (b)	Avvita	 1
Sinistra (a)	Svita	 3

● Luce da lavoro a LED

- La luce da lavoro a LED **10** si spegne circa 10 secondi dopo aver rilasciato l'interruttore ON/OFF **9**.
 - La luce da lavoro a LED **10** può essere accesa separatamente per illuminare l'area di lavoro diretta.
1. Portare il commutatore del senso di rotazione **4** in posizione centrale in modo che sporga ugualmente da entrambi i lati.
 2. Premere l'interruttore ON/OFF **9**.

● Sostituzione delle punte

INDICAZIONE

- ▶ Le punte sono etichettate in base alle loro dimensioni e forma. Se non si è sicuri, provare la punta corrispondente per vedere se si adatta senza gioco nella testa della vite.
- Estrarre la punta a vite. Inserire un altro tipo di punta nel portapunta **12** (fig. D).

● Sostituzione degli inserti

Il coperchio anteriore **11** può essere rimosso per fissare altri attacchi (non in dotazione) (fig. E, F):

A1 Attacco coppia

A2 Attacco eccentrico

A3 Attacco angolare

A4 Attacco a taglio

Gli attacchi sono disponibili su www.optimex-shop.com come "PAS 4 D7".

1. Per rimuovere il coperchio anteriore **11**, mettere le mani in uno dei due incavi della calotta.
2. Per il montaggio e lo smontaggio, consultare le istruzioni per l'uso fornite con gli attacchi intercambiabili.

● Accensione/spegnimento

Accensione/spegnimento	Azione
Acceso	Premere l'interruttore ON/OFF 9 e tenerlo in posizione. La luce da lavoro a LED 10 si accende.
Spento	Rilasciare l'interruttore ON/OFF 9 . La luce da lavoro a LED 10 si accende per circa 10 secondi e poi si spegne.

● Risoluzione dei problemi

AVVERTENZA!

- Se il prodotto è caduto in acqua o è stato esposto accidentalmente alla pioggia, non può più essere utilizzato. Mettere il prodotto in un sacchetto di plastica sigillato e inviarlo al centro di assistenza per la riparazione o lo smaltimento.

Problema	Possibile causa	Soluzione
Il prodotto non carica.	La presa non è alimentata.	Collegare il caricabatterie [6] a una presa di corrente con un'alimentazione normale.
	Il caricabatterie [6] è difettoso o danneggiato.	Cambiare il caricabatterie [6].
	Il cavo USB [8] è difettoso o danneggiato.	Cambiare il cavo USB [8].
	Il prodotto o la batteria sono danneggiati.	Portare il prodotto al centro di assistenza per la riparazione.
Il prodotto non funziona.	Il prodotto è surriscaldato.	Lasciare raffreddare il prodotto per circa 10 minuti.
	La batteria è scarica.	Caricare la batteria.
	Il prodotto è danneggiato.	Portare il prodotto al centro di assistenza per la riparazione.
Dal prodotto fuoriesce del liquido.	La batteria è danneggiata.	Portare il prodotto al centro di assistenza per la riparazione.

● Pulizia e manutenzione

INDICAZIONE

- ▶ Non utilizzare detergenti o disinfettanti chimici, alcalini, abrasivi o altri detergenti o disinfettanti aggressivi per pulire il prodotto in quanto potrebbero danneggiare le superfici.

- Le aperture di ventilazione devono essere sempre libere.
- Fare attenzione a non versare liquidi verso l'interno del prodotto.
- Una pulizia regolare e corretta aiuta a garantire un uso sicuro e prolunga la durata del prodotto.
- Mantenere sempre il prodotto pulito, asciutto e privo di olio o grasso.
Rimuovere la polvere dopo ogni utilizzo e prima della conservazione.
- Prima della pulizia o della manutenzione:
 - Portare il commutatore del senso di rotazione **4** in posizione centrale. In questo modo si evita un'accensione involontaria.
 - Rimuovere il cavo USB **8**.
 - Rimuovere la punta a vite.
 - Scollegare il caricabatterie **6** dalla presa.
- Pulire il prodotto con un panno asciutto. Per le zone difficili da raggiungere, utilizzare una spazzola morbida.
- In particolare, rimuovere lo sporco e la polvere dalle aperture di ventilazione con un panno e una spazzola morbida.

● Manutenzione

- Prima e dopo ogni utilizzo: Controllare che il prodotto e le punte a vite non siano usurati e danneggiati.

Se necessario, sostituire gli accessori (vedi “Sostituzione delle punte”).

Osservare i requisiti tecnici (vedi “Dati tecnici”).

● **Conservazione**

- Portare il commutatore del senso di rotazione 4 in posizione centrale. In questo modo si evita un'accensione involontaria.
- Conservare il prodotto in un ambiente interno asciutto, al riparo dalla luce diretta del sole.

● **Trasporto**

INDICAZIONE

- ▶ La batteria agli ioni di litio integrata può essere rimossa solo da personale addestrato o qualificato.
Per rimuovere la batteria dall'alloggiamento, la batteria deve essere scarica e le viti dell'alloggiamento devono essere allentate. I terminali della batteria devono essere scollegati e isolati singolarmente.
- ▶ Questo prodotto contiene una batteria ricaricabile agli ioni di litio ed è quindi soggetto alle norme sui materiali pericolosi. Il prodotto con batteria ricaricabile integrata può essere trasportato su strada e via mare senza particolari requisiti.
- ▶ L'imballaggio e l'etichettatura sono soggetti a particolari requisiti se trasportati da terzi (ad esempio compagnie aeree, corrieri, spedizionieri). In caso di trasporto da parte di terzi, va consultato un esperto in materia di merci pericolose.

● Smaltimento

L'imballaggio è composto da materiali ecologici che possono essere smaltiti presso i siti di raccolta locali per il riciclo.



Osservare l'identificazione dei materiali di imballaggio per lo smaltimento differenziato, i quali sono contrassegnati da abbreviazioni (a) e da numeri (b) con il seguente significato: 1-7: plastiche/20-22: carta e cartone/80-98: materiali compositi.

Prodotto:



E' possibile informarsi circa le possibilità di smaltimento del prodotto usato presso l'amministrazione comunale o cittadina.



Per questioni di tutela ambientale non gettare il prodotto usato tra i rifiuti domestici, ma provvedere invece al suo corretto smaltimento. Presso l'amministrazione competente è possibile ricevere informazioni circa i siti di raccolta e i relativi orari di apertura.

Le batterie/Gli accumulatori difettosi o usati devono essere riciclati. Smaltire le batterie/gli accumulatori e/o il prodotto presso i punti di raccolta indicati.



Uno smaltimento scorretto delle batterie/gli accumulatori procura danni all'ambiente!

È vietato smaltire le batterie/gli accumulatori con i rifiuti domestici. Possono contenere metalli pesanti nocivi e sono soggetti a smaltimento come rifiuti speciali. I simboli chimici dei metalli pesanti sono i seguenti: Cd = cadmio, Hg = mercurio, Pb = piombo. Consegnare, pertanto, le batterie/gli accumulatori esausti presso un punto di raccolta comunale.

● Garanzia

Il prodotto è stato fabbricato accuratamente secondo severe direttive di qualità ed è stato controllato meticolosamente prima della consegna. In caso di difetti di materiale o fabbricazione l'acquirente può far valere diritti legali nei confronti del venditore. La nostra garanzia sotto riportata non costituisce alcun limite ai diritti legali dell'acquirente.

Questo prodotto è garantito per 3 anni con decorrenza dalla data di acquisto. La garanzia decorre dalla data d'acquisto. Conservare lo scontrino originale in un posto sicuro perché questo documento viene richiesto come prova dell'avvenuto acquisto.

Tutti i danni o difetti presenti già al momento dell'acquisto devono essere comunicati subito dopo l'apertura della confezione.

Se entro 3 anni dalla data di acquisto di questo prodotto si rileva un difetto di materiale o di fabbricazione, noi procederemo, a nostra discrezione, alla riparazione o sostituzione gratuite del prodotto o al rimborso del prezzo di acquisto. Un eventuale intervento in garanzia non prolunga né rinnova il periodo di garanzia stesso. Ciò vale anche per le parti sostituite e riparate.

Questa garanzia decade in caso di danneggiamento oppure uso o manutenzione impropri del prodotto.

La garanzia copre i difetti relativi al materiale e alla lavorazione. La presente garanzia non si estende alle parti del prodotto soggette a normale usura e quindi considerate parti soggette ad usura (ad es. batterie, tubi flessibili, cartucce d'inchiostro), né al danneggiamento di parti fragili, ad es. interruttori o parti in vetro.

● Gestione dei casi in garanzia

Per permetterci di risolvere rapidamente il vostro problema, procedete nel seguente modo:

Per tutte le richieste conservare lo scontrino e il codice articolo (IAN 480074_2410) a prova dell'avvenuto acquisto.

Il codice articolo si trova nell'etichetta del prodotto, come incisione sul prodotto, nella pagina del titolo di queste istruzioni (in basso a sinistra) oppure nell'adesivo apposto sul retro o sul lato inferiore del prodotto.

In caso di errori di funzionamento o altri difetti contattare innanzitutto il seguente servizio di assistenza telefonicamente o per e-mail.

Potete inviare gratuitamente all'indirizzo dell'assistenza che vi è stato fornito un eventuale prodotto difettoso, allegando la ricevuta d'acquisto (scontrino), la descrizione del tipo di difetto e l'indicazione di quando si è verificato.



Su parkside-diy.com potete visionare e scaricare questo e molti altri manuali. Con questo codice QR accedete direttamente a parkside-diy.com. Scegliete il vostro paese e cercate le istruzioni per l'uso attraverso la maschera di ricerca. Inserendo il codice articolo (IAN) 480074_2410 accedete alle istruzioni per l'uso relative al vostro articolo.

● Assistenza

IT **Assistenza Italia**

Tel.: 800790789

E-Mail: owim@lidl.it

MT **Assistenza Malta**

Tel.: 80062960

E-Mail: owim@lidl.com.mt

● Dichiarazione di conformità UE

DICHIARAZIONE DI CONFORMITÀ UE (N. 480074_2410)

IAN: 480074_2410
Identificazione del prodotto: "PARKSIDE" Avvitatore ricaricabile
Numero di modello: HG10759

L'oggetto della dichiarazione di cui sopra è conforme alla pertinente normativa di armonizzazione dell'Unione:

Direttiva 2006/42/CE
Direttiva 2014/30/EU
Direttiva 2011/65/UE con tutte le relative modifiche

Riferimento alle pertinenti norme armonizzate o riferimenti alle altre specifiche tecniche in relazione alle quali è dichiarata la conformità:

N° / Parti
Direttiva 2006/42/CE
EN 62841-1:2015
EN 62841-2-2:2014
EN ISO 12100:2010
Direttiva 2014/30/EU
EN 55014-1:2017/A11:2020
EN 55014-2:1997/A2:2008
EN IEC 55014-1:2021
EN IEC 55014-2:2021
EN 61000-3-2:2014
EN IEC 61000-3-2:2019/A1:2021
EN 61000-3-3:2013/A2:2021

L'oggetto della dichiarazione di cui sopra è conforme alla direttiva 2011/65/UE del Parlamento europeo e del Consiglio, dell'8 giugno 2011, sulla restrizione dell'uso di determinate sostanze pericolose nelle apparecchiature elettriche ed elettroniche:

N° / Parti
EN IEC 63000:2018

Depositario della documentazione tecnica: OWIM GmbH & Co.KG

Firmato a nome e per conto di:

OWIM GmbH & Co. KG, Stiftsbergstraße 1, 74167 Neckarsulm, Germania

La presente dichiarazione di conformità è rilasciata sotto la sola responsabilità del produttore.

Traduzione della dichiarazione di conformità originale

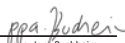
Neckarsulm	12.11.2024		
Luogo	Data	ppa. Stefan Haensel	ppa. Jens Buchheim
		Firmatario autorizzato	Firmatario autorizzato

IT



Indicações de segurança e símbolos utilizados	Página	70
Introdução	Página	72
Utilização adequada	Página	72
Conteúdo da embalagem	Página	73
Descrição das peças	Página	73
Dados técnicos	Página	74
Indicações de segurança	Página	77
Indicações gerais de segurança para ferramentas elétricas	Página	77
Indicações de segurança para chave de fendas	Página	83
Redução da vibração e do ruído	Página	84
Comportamento em caso de emergência	Página	85
Indicações de segurança para carregadores	Página	85
Riscos residuais	Página	86
Funcionamento	Página	87
Informação sobre pilhas	Página	87
Mudar a direção da rotação	Página	89
LED luz de trabalho	Página	90
Mudar as pontas de aparafusar	Página	90
Trocar acessórios	Página	90
Ligar/desligar	Página	91

Resolução de problemas	Página	91
Limpeza e manutenção	Página	93
Manutenção	Página	93
Armazenamento	Página	94
Transporte	Página	94
Eliminação	Página	94
Garantia	Página	96
Procedimento no caso de ativação da garantia. .	Página	97
Assistência Técnica	Página	98
Declaração UE de conformidade	Página	99

Indicações de segurança e símbolos utilizados

No manual de instruções e na embalagem são utilizadas as seguintes indicações de segurança:



PERIGO! Este símbolo com a palavra “Perigo” indica uma situação perigosa de alto risco, se não for evitada, resultará em morte ou ferimentos graves.



AVISO! Este símbolo com a palavra “Aviso” indica uma situação perigosa de médio risco, se não for evitada, resultará em morte ou ferimentos graves.



CUIDADO! Este símbolo com a palavra “Cuidado” indica uma situação perigosa de baixo risco, se não for evitada, resultará em ferimentos ligeiros ou moderados.



ATENÇÃO! Este símbolo com a palavra de sinal “Atenção” indica que existe o perigo de um possível dano material.



NOTA: Este símbolo com a palavra “Nota” fornece mais informações úteis.









Perigo – risco de choque elétrico!



Corrente alternada/tensão alternada



Corrente contínua/tensão contínua

	Símbolo para um produto da classe de proteção II
	Utilize o produto apenas em espaços interiores e secos.
	Este símbolo significa que quando utilizar o produto deve respeitar o manual de instruções.
Li-Ion	Bateria de iões de lítio
n₀	Rotação em ponto morto
	Protege a pilha contra calor e luz solar direta.
	Protege a pilha contra fogo.
	Protege a pilha contra água e humidade.
min⁻¹	Rotações por minuto
CE	O sinal CE confirma a conformidade do produto com as respetivas diretivas da UE.



Indicações de segurança

Instruções de manuseamento

4 V APARAFUSADORA A BATERIA

● Introdução

Damos-lhe os parabéns pela aquisição do seu novo produto. Acabou de adquirir um produto de grande qualidade. O manual de instruções é parte integrante deste produto. Contém indicações importantes referentes à segurança, utilização e eliminação. Familiarize-se com todas as indicações de utilização e de segurança do produto. Utilize o produto apenas como descrito e para as áreas de aplicação indicadas. Se transmitir o artigo a terceiros, entregue também os respectivos documentos.

● Utilização adequada

- Este produto foi concebido para apertar e desapertar parafusos.
- Utilize sempre ferramentas de trabalho (acessórios e bit) conforme a utilização prevista! Ao adquirir as ferramentas de inserção e utiliza-las verifique as condições técnicas do produto (consultar “Dados técnicos”).
- A LED luz de trabalho **10** do produto foi concebida para iluminar diretamente a área de trabalho.
- Qualquer outra utilização ou alteração efetuada no produto são consideradas indevidas e podem representar risco de vida, causar ferimentos e danos. O fabricante não se responsabiliza pelos danos que resultam de uma utilização inadequada. Este produto não é indicado para uma utilização comercial ou áreas de funcionamento semelhantes.

● Conteúdo da embalagem

AVISO!

- ▶ O produto e o material de embalagem não são nenhum brinquedo! As crianças não devem brincar com os sacos de plástico, películas ou peças de tamanho pequeno! As crianças podem engolir essas peças e existe perigo de asfixia!

- 1 4 V Aparafusadora a bateria
- 1 Cabo USB
- 1 Manual de instruções

● Descrição das peças

Antes de começar a ler, abra a página dupla para ver os desenhos. Leia todas as funções relacionadas com o produto.

(Imag. A)

- 1 Indicação da direção de rotação ▲ (fixar parafusos)/LED de estado de carregamento da bateria (cor verde)
- 2 LED de estado de carregamento da bateria (cor amarela)
- 3 Indicação da direção de rotação ▼ (soltar parafusos)/LED de estado de carregamento da bateria (cor vermelha)
- 4 Botão de direção de rotação
- 5 Entrada USB tipo C
- 6 Carregador *
- 7 Entrada USB (tipo A)
- 8 Cabo USB
- 9 Botão de ligar/desligar
- 10 LED luz de trabalho

* O carregador não está incluído. Os clientes podem adquirir este carregador em www.optimex-shop.com.

11 Cobertura frontal

12 Suporte do bit

● Dados técnicos

4 V Aparafusadora a bateria

Modelo:	HG10759
Tensão nominal:	4 V === (corrente contínua)
Pilha (integrado):	Íon de lítio
Quantidade de células:	1
Capacidade:	1,5 Ah
Rotação em ponto morto:	$n_0 = 200 \text{ min}^{-1}$
Torque (aparafusamento duro/macio conforme ISO 5393):	Max. 10 N m
Suporte Bit:	6,35 mm (1/4")
Dimensões:	138 mm × 42 mm × 114 mm

Utilize apenas o seguinte carregador para carregar a ferramenta sem fios*:

Informação	Valor
Nome ou marca comercial do fabricante, número de registo e morada:	OWIM GmbH & Co. KG HRA 721742 Stiftsbergstraße 1, 74167 Neckarsulm, ALEMANHA

* O carregador não está incluído. Os clientes podem adquirir este carregador em www.optimex-shop.com.

Informação	Valor
Identificador do modelo:	HG06825 (com ficha de alimentação VDE) HG06825-BS (com ficha de alimentação BS)

Informação	Valor	Unidade
Tensão de entrada:	100–240	V~
Frequência da alimentação de CA:	50/60	Hz
Tensão de saída:	5,0	V ===
Corrente de saída:	1,7	A
Potência de saída:	8,5	W
Eficiência média no modo ativo:	78,2	%
Consumo energético em vazio:	<0,1	W
Corrente de entrada:	0,3	A
Classe de proteção:	II/□ (isolamento duplo)	
Tipo de ligação:	USB (tipo A)	
Tempo de carga:	aprox. 60	min

Temperatura ambiente recomendada

Durante o carregamento:	+4 °C a +40 °C
Durante o funcionamento:	0 °C a +40 °C
Durante o armazenamento:	0 °C a +50 °C

Valores de emissão de ruídos

Os valores calculados foram determinados conforme EN 62841. O nível de ruído da ferramenta elétrica classificado com A é normalmente de:

Nível de pressão acústica:	L_{pA}	=	60,37 dB
Nível de potência acústica:	L_{WA}	=	71,37 dB
Insegurança K:	$K_{pA/WA}$	=	3 dB

Valores de emissão da vibração

Valores total da vibração (soma vetorial das três direções) determinados conforme EN 62841:

Parafusos

Valor de emissão da vibração a_h :	=	< 2,5 m/s ² (0,215 m/s ²)
Insegurança K:	=	1,5 m/s ²

AVISO!

- ▶ As emissões da vibração e do ruído podem variar dos valores indicados durante a utilização da ferramenta elétrica dependendo da forma como a ferramenta elétrica é utilizada, sobretudo que tipo de peça é trabalhado. Tente manter a carga das vibrações e do ruído o mais baixo possível. Boas medidas para reduzir a carga das vibrações são a utilização de luvas durante a utilização da ferramenta e a limitação do tempo de trabalho. Quanto a isto devem ser considerados todos os fatores que fazem parte do ciclo de funcionamento (por exemplo, os períodos de tempo em que a ferramenta elétrica está desligada e por outro, em que está ligada sem havendo carga).

NOTA

- ▶ O valor total indicado de vibração e o valor indicado da emissão de ruído foram determinados conforme o método de ensaio normalizado e podem ser utilizados para a comparação de ferramentas elétricas.

NOTA

- ▶ O valor total indicado de vibração e o valor indicado da emissão de ruído podem ser utilizados para uma pré-avaliação da carga.



Indicações de segurança

● Indicações gerais de segurança para ferramentas elétricas

AVISO!

- ▶ **Leia todas as indicações de segurança, instruções, imagens e dados técnicos pertencentes à ferramenta elétrica.** Se houver incumprimento das seguintes instruções pode causar choque elétrico, incêndio e/ou ferimentos graves.

Guarde todas as indicações de segurança e conselhos num local seguro para referência futura.

O termo “ferramenta elétrica” utilizado nas indicações de segurança refere-se às ferramentas elétricas com fio (com ligação à alimentação) e às ferramentas elétricas sem fios (sem ligação à alimentação).

Segurança no local de trabalho

- Mantenha a sua área de trabalho limpa e bem iluminada.** A confusão e as áreas de trabalho não iluminadas podem causar acidentes.
- Não trabalhe com a ferramenta elétrica em áreas explosivas onde se encontram líquidos, gases ou pó**

inflamáveis. As ferramentas elétricas produzem faíscas que podem incendiar o pó ou o vapor.

- c) **Mantenha as crianças e outras pessoas afastadas durante a utilização da ferramenta elétrica.** No caso de distração pode perder o controlo da ferramenta elétrica.

Segurança elétrica

- a) **A ficha de ligação da ferramenta elétrica deve encaixar na tomada. A ficha não pode ser alterada de forma alguma. Não utilize fichas de adaptação com ferramentas elétricas ligadas à terra.** As fichas não alteradas e tomadas adequadas reduzem o risco de um choque elétrico.
- b) **Evite o contacto físico com superfícies ligadas à terra, como tubos, aquecimentos, fornos e frigoríficos.** O risco de choque elétrico é mais elevado se o seu corpo estiver ligado à terra.
- c) **Mantenha as ferramentas elétricas afastadas da chuva e da humidade.** A entrada de água para dentro de uma ferramenta elétrica aumenta o risco de choque elétrico.
- d) **Não utilize o cabo de ligação com outra finalidade para transportar ou pendurar a ferramenta elétrica ou para puxar a ficha da tomada. Mantenha o cabo de ligação afastado de calor, óleo, cantos afiados e outras peças móveis.** O cabo de ligação que está danificado ou enrolado aumenta o risco de um choque elétrico.
- e) **Quando está a trabalhar com uma ferramenta elétrica ao ar livre utilize apenas um cabo de extensão que é adequado para espaços exteriores.** A utilização de um cabo de extensão que é adequado para espaços exteriores diminui o risco de um choque elétrico.

- f) **Se não consegue evitar a utilização da ferramenta elétrica numa área húmida utilize um disjuntor diferencial.** A utilização de um disjuntor diferencial diminui o risco de um choque elétrico.

Segurança das pessoas

- a) **Esteja sempre atento e verifique sempre o que está a fazer e seja consciente quando está a trabalhar com a ferramenta elétrica.** Não utilize a ferramenta elétrica quando estiver cansado ou sob a influência de drogas, álcool ou medicamentos. Um momento de descuido durante a utilização da ferramenta elétrica pode causar ferimentos muito graves.
- b) **Utilize roupa de proteção pessoal e sempre uns óculos de proteção.** A utilização de roupa de proteção pessoal, como máscara contra o pó, sapatos de segurança antiderrapantes, capacete de proteção ou proteção auricular de acordo com a maneira da utilização da ferramenta elétrica diminui o risco de ferimentos.
- c) **Evite um funcionamento acidental. Certifique-se de que a ferramenta elétrica está desligada antes de ligar à alimentação elétrica e/ou bateria, ou antes recolha-la ou carrega-la.** Quando estiver a carregar a ferramenta elétrica e tiver o dedo em cima do botão ou quando a ferramenta elétrica for ligada à alimentação elétrica em estado ligado pode causar acidentes.
- d) **Elimine as ferramentas de configuração ou a chave de fendas antes de ligar a ferramenta elétrica.** Uma ferramenta ou uma chave que se encontra numa peça de rotação da ferramenta elétrica pode causar ferimentos.
- e) **Evite uma postura corporal anormal. Assegure sempre uma posição segura e mantenha sempre o equilíbrio.**

Desta forma pode controlar melhor a ferramenta elétrica em situações inesperadas.

- f) **Utilize roupa adequada. Não utilize roupa larga ou joias. Mantenha cabelos e roupa afastados das peças móveis.** Roupa larga, joias ou cabelo comprido podem ser apanhados pelas peças móveis.
- g) **Se montar os dispositivos de aspiração e de recolha, esse devem ser ligados e utilizados corretamente.** A utilização de uma aspiração pode reduzir o perigo causado pelo pó.
- h) **Não tenha um falso sentido de segurança e não ignore as regras de segurança referente às ferramentas elétricas mesmo que tenha muita experiência com a utilização de ferramentas elétricas.** Um descuidado pode causar ferimentos graves dentro de uns segundos.

Utilização e tratamento da ferramenta elétrica

- a) **Não sobrecarregue a ferramenta elétrica. Utilize para o seu trabalho sempre a ferramenta elétrica adequada.** Com a ferramenta elétrica correta pode-se trabalhar melhor e com mais segurança respeitando os parâmetros indicados relativamente à capacidade.
- b) **Não utilize nenhuma ferramenta elétrica cujo botão esteja danificado.** Uma ferramenta elétrica que não se deixa ligar ou desligar representa um perigo e deve ser reparada.
- c) **Tire a ficha da tomada e/ou remova uma pilha removível antes de efetuar configurações no aparelho, substituir peças da ferramenta de trabalho ou colocar as ferramentas elétricas de lado.** Esta medida de precaução evita a ligação acidental da ferramenta elétrica.

- d) **Mantenha as ferramentas elétricas que não estão em uso fora do alcance de crianças. Não deixe que a ferramenta elétrica seja utilizada por pessoas que não sabem lidar com esse tipo de aparelho e que não leram as instruções.** As ferramentas elétricas são perigosas se são utilizadas por pessoas inexperientes.
- e) **Cuide bem das ferramentas elétricas e das ferramentas de trabalho. Verifique se as peças móveis funcionem sem falhas e que não fiquem presas, se existem peças partidas ou danificadas de tal forma que o funcionamento da ferramenta elétrica fica afetado. Antes da utilização da ferramenta elétrica realize a reparação das peças danificadas.** Muitos acidentes são causados por ferramentas elétricas de má manutenção.
- f) **Mantenha as ferramentas de corte afiadas e limpas.** As ferramentas de corte com cantos de corte afiados que são bem cuidadas não se prendem tanto e se deixam guiar com mais facilidade.
- g) **Utilize as ferramentas elétricas, acessórios, ferramentas de trabalho etc. de acordo com as presentes instruções.** Tenha em consideração as condições de trabalho e o trabalho a executar. A utilização de ferramentas elétricas não previstas pode causar situações perigosas.
- h) **Mantenha as pegas e as áreas de agarrar secas, limpas, livre de óleo e de gordura.** As pegas e as áreas de agarrar que estão escorregadias não permitem nenhuma utilização e controlo da ferramenta elétrica em situações imprevistas.

Utilização e tratamento da ferramenta sem fio

- a) **Carregue as baterias apenas com carregadores que são recomendados pelo fabricante.** Num carregador que

é adequado para determinadas baterias existe perigo de incêndio se é utilizado com outras baterias.

- b) **Utilize apenas as baterias previstas para as ferramentas elétricas.** A utilização de outras baterias pode causar ferimentos e incêndio.
- c) **Mantenha a bateria não usada afastada de cliques, moedas, chaves, pregos, parafusos ou outros objetos pequenos de metal que possam causar uma ligação de contactos.** Um curto-circuito entre os contactos da bateria podem causar queimaduras e incêndio.
- d) **Numa utilização não correta existe risco de derrame da bateria. Evite o contacto com o derrame. Em caso de contacto lavar com água. Se o líquido entrar nos olhos consulte um médico.** O líquido que sai da bateria pode causar irritação da pele ou queimaduras.
- e) **Não utilize baterias danificadas ou alteradas.** As baterias danificadas ou alteradas podem funcionar de forma imprevisível e causar incêndio, explosão ou ferimentos.
- f) **Não exponha a bateria ao fogo ou a temperaturas altas.** O incêndio ou temperaturas superior a 130 °C podem causar uma explosão.
- g) **Siga todas as instruções referentes ao carregamento e nunca carregue a bateria ou a ferramenta sem fio fora dos parâmetros de temperatura que estão indicados no manual de instruções.** O carregamento não correto ou o carregamento fora dos parâmetros permitidos de temperatura podem destruir a bateria e aumentar o risco de perigo de incêndio.



CUIDADO! RISCO DE EXPLOSÃO!

Não tente carregar baterias não recarregáveis.



Protege a bateria contra o calor e também, p. ex., contra a luz solar direta, fogo, água e humidade.

Existe perigo de explosão.

Serviço

- Solicite a reparação da ferramenta elétrica por pessoal qualificado e utilize apenas peças originais de substituição.** Desta forma é garantido que a segurança da ferramenta elétrica é preservada.
- Nunca efetue a manutenção de baterias danificadas.** Todos os trabalhos de manutenção de baterias devem ser realizados pelo fabricante ou pelo serviço de cliente autorizado.

● Indicações de segurança para chave de fendas

- Segure a ferramenta elétrica nas áreas isoladas de agarrar quando está a efetuar trabalhos onde o parafuso pode eventualmente acertar em cabos elétricos escondidos.** O contacto do parafuso com um condutor elétrico pode colocar peças metálicas do aparelho sob tensão e provocar um choque elétrico.
- Fixe bem a peça a trabalhar.** Quando a peça a trabalhar é fixa com o dispositivo de fixação ou com uma morsa fica mais segura do que segurar com a própria mão.

- c) **Segure bem a ferramenta elétrica.** Quando soltar ou desparafusar os parafusos podem surgir a curto prazo umas reações fortes.
- d) **Desligue de imediato o produto quando a ferramenta bloqueia durante a utilização.** Prepara-se para reações fortes porque essas podem causar um recuo.
- e) **Coloque o botão da direção de rotação sempre em posição média (bloqueado) quando está a trabalhar no aparelho, transporta-lo ou armazena-lo.** Isso impede que a ferramenta elétrica liga-se acidentalmente.

● Redução da vibração e do ruído

Limite o tempo de utilização, utilize modos de funcionamento de vibração e ruídos reduzidos e utilize roupa de proteção pessoal para diminuir os efeitos da vibração e do ruído.

As seguintes medidas ajudam para reduzir os riscos causados pela vibração e ruído:

- Utilize o produto apenas conforme a utilização prevista e de acordo com as instruções aqui descritas.
- Certifique-se de que o produto funciona sem falhas e que a manutenção é realizada corretamente.
- Utilize as ferramentas de trabalho corretas no produto e certifique-se de que esses estão em bom estado.
- Segure bem o produto nas pegadas/superfícies de agarrar.
- Realize a manutenção do produto conforme as instruções e assegure de que haja lubrificação suficiente (se aplicável).
- Organize o processo de trabalho de tal forma que a utilização de produtos que tenham um valor elevado de vibração estejam distribuídos durante um longo período.

● Comportamento em caso de emergência

Leia cuidadosamente o manual de instruções para saber como utilizar o produto. Recorde e respeite as indicações de segurança. Isso ajuda para evitar riscos e perigos.

- Enquanto esteja a utilizar o produto esteja sempre atento a fim de reconhecer os perigos a tempo e poder agir. Uma intervenção rápida pode evitar ferimentos graves e danos materiais.
- Desligue o produto e tire a ficha da tomada quando o produto tiver uma falha na função. Solicite uma pessoa qualificada para verificar ou fazer a manutenção do produto antes de voltar a utilizar o produto.

● Indicações de segurança para carregadores

- Este aparelho pode ser utilizado por crianças a partir dos 8 anos, assim como por pessoas com capacidades físicas, sensoriais ou mentais reduzidas ou por pessoas sem experiência ou conhecimento, desde que sejam supervisionadas ou recebam instruções para utilizarem o aparelho de forma segura e compreendam os perigos envolvidos.

As crianças não devem brincar com o aparelho.

A limpeza e a manutenção por parte do utilizador não devem ser realizadas por crianças sem vigilância.

- Não carregue pilhas não recarregáveis. O incumprimento contra a presente indicação causa perigos.

- Protege as peças elétricas contra humidade. Não mergulhe as peças por baixo de água ou outros líquidos para evitar um choque elétrico.

Nunca coloque o aparelho por baixo de água corrente. Respeite as instruções referente à limpeza, manutenção e reparação.

-  O aparelho foi concebido para ser utilizado apenas em espaços interiores.

● Riscos residuais

Mesmo que utilize o produto devidamente existe um risco para pessoas e danos materiais. Podem surgir os seguintes perigos relacionados com a construção e elaboração do produto:

- Problemas de saúde causados pelas emissões da vibração, no caso do produto ser utilizado durante um período longo ou não ser utilizado devidamente ou havendo uma má manutenção.

- Danos a pessoas e danos materiais causados por ferramentas de corte defeituosas ou quando houver um impacto súbito de um objeto escondido durante a utilização.
- Perigo de ferimento e danos nos materiais causados por objetos voadores.

NOTA

- ▶ O presente produto produz um campo eletromagnético durante o funcionamento! Este campo pode afetar em alguns casos específicos implantes médicos de forma ativa ou passiva! Para diminuir o perigo de morte e ferimentos graves, recomendamos às pessoas com implantes médicos de consultar o seu médico e o fabricante dos implantes antes de utilizar o produto!

● Funcionamento

● Informação sobre pilhas

- A pilha que está instalada no produto está carregada em parte no momento da entrega. As baterias de íon de lítio podem ser carregadas a qualquer hora sem afetar a vida útil. A interrupção do processo de carregamento não irá danificar a bateria.
- Este produto dispõe de uma bateria instalada que não pode ser substituída pelo utilizador. A remoção ou a substituição da bateria só pode ser realizada pelo fabricante, o respetivo serviço de clientes ou por uma pessoa qualificada para evitar perigos. Ao eliminar o produto deve mencionar que o produto contém uma bateria.
- Se o LED de estado de carregamento da bateria 3 vermelho piscar durante a utilização, o nível da bateria é inferior a 10 % da sua capacidade. A bateria deve ser recarregada.

- Nunca carregue o produto com temperaturas ambiente inferior a +4 °C ou superior a +40 °C. As condições de armazenamento devem ser frescas e secas e a temperatura ambiente devia ser entre 0 °C e +50 °C.

Iniciar o processo de carregamento

(Imag. B)

NOTA

- ▶ O LED de estado de carregamento da bateria acende-se durante cerca de 10 segundos após soltar o botão de ligar/desligar [9].
- ▶ Estes são valores aproximados para o estado de carregamento e o estado da bateria.

1. Ligue o cabo USB [8] à entrada USB (tipo A) [7] do carregador [6].
2. Ligue a outra ponta do cabo USB [8] à entrada USB tipo C [5].
3. Ligue o carregador [6] a uma tomada.
 - Os LED de estado de carregamento da bateria [1], [2] e [3] indicam o estado de carregamento:

LED de estado de carregamento da bateria durante o carregamento			Estado de carregamento
Vermelho [3]	Amarelo [2]	Verde [1]	
Pisca	Desligado	Desligado	<30 %
Está aceso	Pisca	Desligado	30–60 %
Está aceso	Está aceso	Pisca	60–90 %
Está aceso	Está aceso	Está aceso	> 90 %

NOTA

- O LED luz de trabalho [10] pode ser utilizado durante o processo de carregamento. É normal se a pega aquece um pouco durante o processo de carregamento.

LED de estado de carregamento da bateria durante o funcionamento			Capacidade da bateria
Vermelho [3]	Amarelo [2]	Verde [1]	
Pisca	Desligado	Desligado	<10 %
Está aceso	Desligado	Desligado	10–30 %
Está aceso	Está aceso	Desligado	30–70 %
Está aceso	Está aceso	Está aceso	> 70 %

Terminar o processo de carregamento

1. Remova o cabo USB [8] do produto.
2. Desligue o carregador [6] da tomada.

● Mudar a direção da rotação

- Carregue o botão de direção da rotação [4] para configurar a direção de rotação (imag. C):

Botão premido de	Direção	Indicação de direção
Direita (b)	Fixar parafusos	▲ [1]
Esquerda (a)	Soltar parafusos	▼ [3]

● LED luz de trabalho

- O LED luz de trabalho **10** apaga-se durante cerca de 10 segundos após soltar o botão de ligar/desligar **9**.
 - O LED luz de trabalho **10** pode ser ligada separadamente para iluminar diretamente a área de trabalho.
1. Coloque o botão de direção de rotação **4** na posição média, de modo a que fique igualmente saliente em ambos os lados.
 2. Pressione o botão de ligar/desligar **9**.

● Mudar as pontas de aparafusar

NOTA

- ▶ Os bits são identificados segundo as suas dimensões e a sua forma. Se tem dúvidas experimente o respetivo bit para verificar se está fixo na cabeça do parafuso sem havendo qualquer margem de espaço.

- Tire o bit de aparafusar. Coloque outro tipo de bit no suporte do bit **12** (imag. D).

● Trocar acessórios

A cobertura frontal **11** pode ser removida para fixar outros acessórios (não incluídos no âmbito da entrega) (imag. E, F):

- A1 Acessório para torque
- A2 Acessório para excêntrico
- A3 Acessório para ângulo
- A4 Acessório para cortar

Os acessórios estão disponíveis em www.optimex-shop.com com o número "PAS 4 D7".

1. Segure numa das duas reentrâncias da tampa para retirar a cobertura frontal **11**.
2. Para a montagem e desmontagem, consultar o manual de instruções fornecido com os acessórios intermutáveis.

● Ligar/desligar

Ligar/desligar	Ação
Ligado	Pressione o botão de ligar/desligar 9 e mantenha-o em posição. O LED luz de trabalho 10 liga-se.
Desligado	Solte o botão de ligar/desligar 9 . O LED luz de trabalho 10 acende-se durante cerca de 10 segundos e depois apaga-se.

● Resolução de problemas

AVISO!

- ▶ Se o produto tiver caído na água ou tiver sido acidentalmente exposto à chuva, já não pode ser utilizado. Coloque o produto num saco de plástico selado e envie-o para o centro de assistência para reparação ou eliminação.

Problema	Causa possível	Solução
O produto não carrega.	A tomada não tem corrente.	Ligue o carregador 6 a uma tomada com uma fonte de alimentação normal.
	O carregador 6 está com defeito ou danificado.	Substituir o carregador 6 .
	O cabo USB 8 está com defeito ou danificado.	Substitua o cabo USB 8 .
	O produto ou a bateria estão danificados.	Leve o produto ao centro de assistência para reparação.
O produto não está a funcionar.	O produto está sobreaquecido.	Deixe o produto arrefecer durante aprox. 10 minutos.
	A bateria está descarregada.	Carregue a bateria.
	O produto está danificado.	Leve o produto ao centro de assistência para reparação.
Existe líquido a sair do produto.	A bateria está danificada.	Leve o produto ao centro de assistência para reparação.

● Limpeza e manutenção

NOTA

- ▶ Não utilize detergentes químicos, substâncias alcalinas, abrasivas ou agressivas ou desinfetante para limpar o produto, porque podem danificar a superfície.

- As aberturas da ventilação têm de estar sempre livres.
- Evite a entrada de líquidos no interior do produto.
- Uma limpeza correta e regular contribui para uma utilização segura e prolonga a vida útil do produto.
- Mantenha o produto sempre limpo, seco, livre de óleo e lubrificantes.
Limpe o pó após cada utilização e antes do armazenamento.
- Antes da limpeza ou realização dos trabalhos de manutenção:
 - Coloque o botão de direção de rotação **4** na posição média. Isso impede uma ligação indesejada.
 - Remova o cabo USB **8**.
 - Remova o bit de aparafusar.
 - Desligue o carregador **6** da tomada.
- Para a limpeza do produto utiliza um pano seco. Utilize uma escova suave para limpar as áreas de difícil acesso.
- Utilize um pano ou uma escova suave para eliminar sobretudo a sujidade e pó das aberturas da ventilação.

● Manutenção

- Antes e após cada utilização: Verifique se o produto e os bits de aparafusar apresentam sinais de desgaste ou danos. Se necessário, substitua os acessórios (ver “Substituir os bit”).

Respeite as exigências técnicas (consultar “Dados técnicos”).

● Armazenamento

- Coloque o botão de direção de rotação [4] na posição média. Isso impede uma ligação indesejada.
- Guarde o produto num espaço interior seco e protegido da luz solar direta.

● Transporte

NOTA

- ▶ A bateria de íões de lítio integrada só pode ser removida por pessoal formado e qualificado.
Para remover a bateria da cobertura, a bateria deve estar vazia e os parafusos da cobertura devem estar soltos. As ligações da bateria devem ser separadas e isoladas individualmente.
- ▶ Este produto dispõe de uma bateria recarregável de íon de lítio, portanto, está sujeito aos regulamentos legais referentes a substâncias perigosas. O produto com bateria integrada pode ser transportada na rua ou no mar sem havendo exigências especiais.
- ▶ Durante o transporte a embalagem e a identificação estão sujeitos às exigências de terceiros (p.ex. companhia aérea, correio, transportadora). Em caso de transporte realizado por terceiros deve ser consultado um especialista para bens perigosos.

● Eliminação

A embalagem é feita de materiais não poluentes que podem ser eliminados nos contentores de reciclagem locais.



Esteja atento à especificação dos materiais da embalagem para a separação de lixo. Estas são identificadas com abreviações (a) e números (b) com o seguinte significado: 1–7: Plásticos/20–22: Papel e papelão/80–98: Materiais compostos.

Produto:



As possibilidades de reciclagem dos artigos utilizados poderão ser averiguadas no seu Município ou Câmara Municipal.



Não deposite o produto utilizado no lixo doméstico, a favor da proteção do ambiente. Elimine-o de forma responsável. Pode informar-se no seu município sobre os locais de recolha adequados e o seu período de funcionamento.

As pilhas/baterias avariadas ou gastas têm de ser recicladas. Devolva as pilhas ou baterias e/ou o produto nos locais específicos destinados à sua recolha.



Danos ambientais devido à eliminação incorreta das pilhas/baterias!

As pilhas/baterias não podem ser eliminadas no lixo doméstico. Podem conter metais pesados nocivos e estão sujeitas à regulação de lixos tóxicos. Os símbolos químicos dos metais pesados são os seguintes: Cd = cádmio, Hg = mercúrio, Pb = chumbo. Como tal, deposite as pilhas/baterias utilizadas num ponto de recolha adequado do seu município.

● Garantia

O produto foi fabricado de acordo com diretrizes de qualidade rigorosas e cuidadosamente testado antes da entrega. Em caso de defeitos materiais ou de fabrico, tem direitos legais contra o vendedor do produto. Os seus direitos legais não são limitados de forma alguma pela nossa garantia abaixo apresentada.

A garantia para este produto é de 3 anos a partir da data de compra. O período de garantia começa na data da compra. Guarde o recibo de compra original num local seguro, pois este documento é exigido como prova de compra.

Quaisquer danos ou defeitos já presentes no momento da compra devem ser comunicados imediatamente após a desembalagem do produto.

No caso de o produto apresentar um defeito de material ou de fabrico dentro de 3 anos a partir da data de compra, repará-lo-emos ou substituí-lo-emos gratuitamente, à nossa critério. O período de garantia não pode ser prolongado por uma reclamação de garantia concedida. Isto também se aplica às peças substituídas e reparadas.

Esta garantia é nula se o produto tiver sido danificado ou utilizado ou mantido de forma inadequada.

A garantia cobre defeitos de material e de fabrico. Esta garantia não se estende a peças do produto sujeitas a desgaste normal sendo, portanto, consideradas peças de desgaste (p. ex., baterias, tubos, cartuchos), nem a danos em peças frágeis, p. ex. interruptores ou peças de vidro.

Com a troca do aparelho, de acordo com DL 67/2003, o tempo de garantia se inicia novamente.

● Procedimento no caso de ativação da garantia

Para garantir que o seu pedido é processado rapidamente, siga as instruções abaixo:

Por favor, prepare para todas os pedidos o recibo de compra e o número de artigo (IAN 480074_2410) como prova da compra.

Consulte a placa de identificação no produto, uma gravação no produto, a página de título das suas instruções (em baixo à esquerda) ou o autocolante no verso ou na parte inferior do produto para obter o número do artigo.

Se ocorrerem falhas de funcionamento ou outros defeitos, contacte primeiro o serviço de assistência técnica abaixo indicado, por telefone ou por e-mail.

O produto considerado defeituoso pode então ser enviado gratuitamente para o endereço de serviço que lhe foi fornecido, juntando a prova de compra (recibo) e indicando o tipo de defeito e a data em que ocorreu.



Pode ver e descarregar estes e muitos outros manuais em parkside-diy.com. Este código QR irá levá-lo diretamente para parkside-diy.com. Selecione o seu país e utilize a máscara de pesquisa para procurar o manual de instruções. Introduzindo o número do artigo (IAN) 480074_2410, irá aceder ao manual de instruções do seu artigo.

● Assistência Técnica

PT Serviço Portugal

Tel.: 800849093

E-Mail: owim@lidl.pt

● Declaração UE de conformidade

DECLARAÇÃO UE DE CONFORMIDADE (N°. 480074_2410)

IAN: 480074_2410
Identificação do produto: "PARKSIDE" Aparafusadora a bateria
Número do Modelo: HG10759

O objeto da declaração acima descrito está em conformidade com a legislação de harmonização da União aplicável:

Diretiva 2006/42/CE
Diretiva 2014/30/EU
Diretiva 2011/65/EU cu toate modificările aferente

Referências às normas harmonizadas aplicáveis ou às outras especificações técnicas em relação às quais é declarada a conformidade:

N° / Peças
Diretiva 2006/42/CE
EN 62841-1:2015
EN 62841-2-2:2014
EN ISO 12100:2010
Diretiva 2014/30/EU
EN 55014-1:2017/A11:2020
EN 55014-2:1997/A2:2008
EN IEC 55014-1:2021
EN IEC 55014-2:2021
EN 61000-3-2:2014
EN IEC 61000-3-2:2019/A1:2021
EN 61000-3-3:2013/A2:2021

O objeto da declaração acima mencionada está em conformidade com a Diretiva 2011/65 / UE do Parlamento Europeu e do Conselho de 8 de Junho de 2011, relativa à restrição do uso de determinadas substâncias perigosas em equipamentos elétricos e eletrônicos:

N° / Peças
EN IEC 63000:2018

Detentor da documentação técnica: OWIM GmbH & Co.KG

Assinado por e em nome de:

OWIM GmbH & Co. KG, Stiftsbergstraße 1, 74167 Neckarsulm, Alemanha

Esta declaração de conformidade é emitida sob a exclusiva responsabilidade do fabricante.

Tradução da original declaração de conformidade

Neckarsulm	12.11.2024		
Lugar	Data	ppa. Stefan Haensel Signatário autorizado	ppa. Jens Buchheim Signatário autorizado

PT



Warnings and symbols used	Page 102
Introduction	Page 104
Intended use	Page 104
Scope of delivery	Page 105
Description of parts	Page 105
Technical data	Page 106
Safety instructions	Page 109
General power tool safety warnings	Page 109
Safety guidelines for screwdrivers	Page 114
Vibration and noise reduction	Page 115
Behaviour in emergency situations	Page 116
Battery charger safety warnings	Page 116
Residual risks	Page 117
Use	Page 118
Battery information	Page 118
Changing rotary direction	Page 120
LED work light	Page 120
Changing bits	Page 121
Changing attachments	Page 121
Switching on/off	Page 121

Troubleshooting	Page 122
Cleaning and maintenance	Page 123
Maintenance	Page 124
Storage	Page 124
Transportation	Page 124
Disposal	Page 125
Warranty	Page 126
Warranty claim procedure	Page 127
Service	Page 128
EU declaration of conformity	Page 129

Warnings and symbols used

The following warnings are used in the user manual and on the packaging:



DANGER! This symbol in combination with the signal word “Danger” marks a high-risk hazard that if not prevented could result in death or serious injury.



WARNING! This symbol in combination with the signal word “Warning” marks a medium-risk hazard that if not prevented could result in death or serious injury.



CAUTION! This symbol in combination with the signal word “Caution” marks a low-risk hazard that if not prevented could result in minor or moderate injury.











ATTENTION! This symbol with the signal word “Attention” indicates a possible property damage.



NOTE: This symbol in combination with “Note” provides additional useful information.



Danger – risk of electric shock!

	Alternating current/voltage
	Direct current/voltage
	Symbol for a Protection Class II product
	Use the product in dry indoor spaces only.
 	This symbol means that the operating instructions must be observed when using the product.
Li-Ion	Lithium-Ion battery
n_0	No-load speed
	Protect the rechargeable battery from heat and continuous intense sunlight.
	Protect the rechargeable battery from fire.
	Protect the rechargeable battery from water and moisture.
min^{-1}	Revolutions per minute



CE mark indicates conformity with relevant EU directives applicable for this product.



Safety information
Instructions for use

4V CORDLESS SCREWDRIVER

● Introduction

We congratulate you on the purchase of your new product. You have chosen a high quality product. The instructions for use are part of the product. They contain important information concerning safety, use and disposal. Before using the product, please familiarise yourself with all of the safety information and instructions for use. Only use the product as described and for the specified applications. If you pass the product on to anyone else, please ensure that you also pass on all the documentation with it.

● Intended use

- This product is designed for screwing in and out screws.
- Always use the correct accessory tools (attachments and bits) according to the intended use! Observe the technical requirements of this product (see “Technical data“) when purchasing and using accessory tools!
- The LED work light  on this product is intended to illuminate the immediate work area.

- Any other use or modification of the product are considered improper use and can result in hazards such as death, life-threatening injuries and damage. The manufacturer is not liable for any damages caused by improper use. The product is not intended for commercial or similar uses.

● Scope of delivery

WARNING!

- ▶ The product and the packaging are not children's toys! Children must not play with plastic bags, sheets and small parts! There is a danger of choking and suffocation!

- 1 4V Cordless screwdriver
- 1 USB cable
- 1 User manual

● Description of parts

Before reading, unfold the pages containing the illustrations and familiarise yourself with all the functions of the product.

(Fig. A)

- 1 Direction indicator ▲ (tighten screws)/battery status LED (green colour)
- 2 Battery status LED (yellow colour)
- 3 Direction indicator ▼ (loosen screws)/battery status LED (red colour)
- 4 Rotation direction switch
- 5 USB Type C socket

- 6 Charger *
- 7 USB port (Type A)
- 8 USB cable
- 9 Switch trigger
- 10 LED work light
- 11 Front cover
- 12 Bit holder

● Technical data

4V Cordless screwdriver

Model:	HG10759
Rated voltage:	4 V === (direct current)
Rechargeable battery (built-in):	Lithium-Ion
Number of cells:	1
Capacity:	1.5 Ah
No-load speed:	$n_0 = 200 \text{ min}^{-1}$
Torque (hard/soft screwing per ISO 5393):	Max. 10 N m
Bit holder:	6.35 mm (1/4")
Dimensions:	138 mm × 42 mm × 114 mm

* Charger is not included. Customers can obtain this charger via www.optimex-shop.com.

Use only the following charger to charge the cordless tool * :

Information	Value
Manufacturer's name or trade mark, commercial registration number and address:	OWIM GmbH & Co. KG HRA 721742 Stiftsbergstraße 1, 74167 Neckarsulm, GERMANY
Model identifier:	HG06825 (VDE plug) HG06825-BS (BS plug)

Information	Value	Unit
Input voltage:	100–240	V~
Input AC frequency:	50/60	Hz
Output voltage:	5.0	V ---
Output current:	1.7	A
Output power:	8.5	W
Average active efficiency:	78.2	%
No-load power consumption:	< 0.1	W
Input current:	0.3	A
Protection class:	II/□ (double insulation)	
Connection type:	USB (Type A)	
Charging time:	approx. 60	min

Recommended ambient temperature

While charging:	+4 °C to +40 °C
During operation:	0 °C to +40 °C
During storage:	0 °C to +50 °C

* Charger is not included. Customers can obtain this charger via www.optimex-shop.com.

Noise emission value

The measured values have been determined in accordance with EN 62841. The A-rated noise level of the power tool is typically as follows:

Sound pressure level:	L_{pA}	=	60.37 dB
Sound power level:	L_{WA}	=	71.37 dB
Uncertainty K:	$K_{pA/WA}$	=	3 dB

Vibration emission value

Vibration total values (triaxial vector sum) determined according to EN 62841:

Screw driving

Vibration emission value a_h :	=	$< 2.5 \text{ m/s}^2$ (0.215 m/s^2)
Uncertainty K:	=	1.5 m/s^2

WARNING!

- ▶ The vibration and noise emissions during actual use of the power tool can differ from the declared values depending on the manner in which the tool is used, especially what kind of workpiece is processed.

Try to minimise exposure to vibration and noise. Examples of measures to reduce vibration include wearing gloves when using the tool and limiting working time. All parts of the operating cycle must be taken into account (e.g. times when the power tool is switched off and when it is running idle in addition to the trigger time).

NOTE

- ▶ The declared vibration total value and the declared noise emission value have been measured in accordance with a standard test method and may be used for comparing one tool with another.
- ▶ The declared total vibration value and the declared noise emission value may also be used for a preliminary assessment of exposure.



Safety instructions

● General power tool safety warnings

WARNING!

- ▶ **Read all safety warnings, instructions, illustrations and specifications provided with this power tool.** Failure to follow all instructions listed below may result in electric shock, fire and/or serious injury.

Save all warnings and instructions for future reference.

The term “power tool” in the warnings refers to your mains-operated (corded) power tool or battery-operated (cordless) power tool.

Work area safety

- Keep work area clean and well lit.** Cluttered or dark areas invite accidents.
- Do not operate power tools in explosive atmospheres, such as in the presence of flammable liquids, gases or dust.** Power tools create sparks which may ignite the dust or fumes.

- c) **Keep children and bystanders away while operating a power tool.** Distractions can cause you to lose control.

Electrical safety

- a) **Power tool plugs must match the outlet. Never modify the plug in any way. Do not use any adapter plugs with earthed (grounded) power tools.** Unmodified plugs and matching outlets will reduce risk of electric shock.
- b) **Avoid body contact with earthed or grounded surfaces, such as pipes, radiators, ranges and refrigerators.** There is an increased risk of electric shock if your body is earthed or grounded.
- c) **Do not expose power tools to rain or wet conditions.** Water entering a power tool will increase the risk of electric shock.
- d) **Do not abuse the cord. Never use the cord for carrying, pulling or unplugging the power tool. Keep cord away from heat, oil, sharp edges or moving parts.** Damaged or entangled cords increase the risk of electric shock.
- e) **When operating a power tool outdoors, use an extension cord suitable for outdoor use.** Use of a cord suitable for outdoor use reduces the risk of electric shock.
- f) **If operating a power tool in a damp location is unavoidable, use a residual current device (RCD) protected supply.** Use of an RCD reduces the risk of electric shock.

Personal safety

- a) **Stay alert, watch what you are doing and use common sense when operating a power tool.** Do not use a power tool while you are tired or under the influence of drugs,

alcohol or medication. A moment of inattention while operating power tools may result in serious personal injury.

- b) **Use personal protective equipment. Always wear eye protection.** Protective equipment such as dust mask, non-skid safety shoes, hard hat, or hearing protection used for appropriate conditions will reduce personal injuries.
- c) **Prevent unintentional starting. Ensure the switch is in the off-position before connecting to power source and/or battery pack, picking up or carrying the tool.** Carrying power tools with your finger on the switch or energising power tools that have the switch on invites accidents.
- d) **Remove any adjusting key or wrench before turning the power tool on.** A wrench or a key left attached to a rotating part of the power tool may result in personal injury.
- e) **Do not overreach. Keep proper footing and balance at all times.** This enables better control of the power tool in unexpected situations.
- f) **Dress properly. Do not wear loose clothing or jewellery. Keep your hair, clothing and gloves away from moving parts.** Loose clothes, jewellery or long hair can be caught in moving parts.
- g) **If devices are provided for the connection of dust extraction and collection facilities, ensure these are connected and properly used.** Use of dust collection can reduce dust-related hazards.
- h) **Do not let familiarity gained from frequent use of tools allow you to become complacent and ignore tool safety principles.** A careless action can cause severe injury within a fraction of a second.

Power tool use and care

- a) **Do not force the power tool. Use the correct power tool for your application.** The correct power tool will do the job better and safer at the rate for which it was designed.
- b) **Do not use the power tool if the switch does not turn it on and off.** Any power tool that cannot be controlled with the switch is dangerous and must be repaired.
- c) **Disconnect the plug from the power source and/or the battery pack, if detachable, from the power tool before making any adjustments, changing accessories, or storing power tools.** Such preventive safety measures reduce the risk of starting the power tool accidentally.
- d) **Store idle power tools out of the reach of children and do not allow persons unfamiliar with the power tool or these instructions to operate the power tool.** Power tools are dangerous in the hands of untrained users.
- e) **Maintain power tools and accessories. Check for misalignment or binding of moving parts, breakage of parts and any other condition that may affect the power tool's operation. If damaged, have the power tool repaired before use.** Many accidents are caused by poorly maintained power tools.
- f) **Keep cutting tools sharp and clean.** Properly maintained cutting tools with sharp cutting edges are less likely to bind and are easier to control.
- g) **Use the power tool, accessories and tool bits etc. in accordance with these instructions, taking into account the working conditions and the work to be performed.** Use of the power tool for operations different from those intended could result in a hazardous situation.

- h) **Keep handles and grasping surfaces dry, clean and free from oil and grease.** Slippery handles and grasping surfaces do not allow for safe handling and control of the tool in unexpected situations.

Battery tool use and care

- a) **Recharge only with the charger specified by the manufacturer.** A charger that is suitable for one type of battery pack may create a risk of fire when used with another battery pack.
- b) **Use power tools only with specifically designated battery packs.** Use of any other battery packs may create a risk of injury and fire.
- c) **When battery pack is not in use, keep it away from other metal objects, like paper clips, coins, keys, nails, screws or other small metal objects, that can make a connection from one terminal to another.** Shorting the battery terminals together may cause burns or a fire.
- d) **Under abusive conditions, liquid may be ejected from the battery; avoid contact. If contact accidentally occurs, flush with water. If liquid contacts eyes, additionally seek medical help.** Liquid ejected from the battery may cause irritation or burns.
- e) **Do not use a battery pack for tool that is damaged or modified.** Damaged or modified batteries exhibit unpredictable behaviour resulting in fire, explosion or risk of injury.
- f) **Do not expose a battery pack or tool to fire or excessive temperature.** Exposure to fire or temperature above 130 °C may cause explosion.

- g) **Follow all charging instruction and do not charge the battery pack or tool outside the temperature range specified in the instruction.** Charging improperly or at temperatures outside the specified range may damage the battery and increase the risk of the fire.



CAUTION! RISK OF EXPLOSION!

Never charge non-rechargeable batteries!



Protect the rechargeable battery from heat, for example from continuous exposure to sunlight, fire, water and moisture.



There is a risk of explosion.

Service

- a) **Have your power tool serviced by a qualified repair person using only identical replacement parts.** This will ensure that the safety of the power tool is maintained.
- b) **Never service damaged battery packs.** Service of battery packs should be only be performed by the manufactured or authorized service providers.

● **Safety guidelines for screwdrivers**

- a) **Hold the power tool by the insulated gripping surfaces, when performing an operation where the fastener may contact hidden wiring.** Fasteners contacting a “live” wire may make exposed metal parts of the power tool “live” and could give the operator an electric shock.

- b) **Secure the workpiece.** A workpiece securely held by a clamping device or vice is much safer than one held in your hand.
- c) **Hold the power tool firmly.** High reaction moments can occur for brief periods while lightening and loosening screws.
- d) **Switch the power off immediately if the tool blocks while in use.** Be prepared for high reaction moments as these can cause kickback.
- e) **While working on the appliance, transporting it or storing it, always set the rotation direction switch to the central position (lock position).** This prevents the power tool from starting up unintentionally.

● Vibration and noise reduction

To reduce the impact of noise and vibration emission, limit the time of operation, use low-vibration and low-noise operating modes as well as wear personal protective equipment.

Take the following points into account to minimise the vibration and noise exposure risks:

- Only use the product as intended by its design and these instructions.
- Ensure that the product is in good condition and well maintained.
- Use correct accessory tools for the product and ensure they are in good condition.
- Keep tight grip on the handles/grip surface.
- Maintain this product in accordance with these instructions and keep it well lubricated (where appropriate).
- Plan your work schedule to spread any high vibration tool use across a longer period of time.

● Behaviour in emergency situations

Familiarise yourself with the use of this product by means of this instruction manual. Memorise the safety warnings and follow them to the letter. This will help to prevent risks and hazards.

- Always be alert when using this product, so that you can recognise and handle risks early. Fast intervention can prevent serious injury and damage to property.
- Switch the product off and disconnect it from the mains if there are malfunctions.

Have the product checked by a qualified professional and repaired, if necessary, before you operate it again.

● Battery charger safety warnings

- This appliance can be used by children aged from 8 years and above and persons with reduced physical, sensory or mental capabilities or lack of experience and knowledge if they have been given supervision or instruction concerning use of the appliance in a safe way and understand the hazards involved. Children shall not play with the appliance. Cleaning and user maintenance shall not be made by children without supervision.
- Do not charge non-rechargeable batteries. Disregarding this instruction is hazardous.

- Protect the electrical parts against moisture. Do not immerse such parts in water or other liquids to avoid electrical shock.

Never hold the appliance under running water. Pay attention to the instructions provided for cleaning, maintenance and repair.

-  The appliance is suitable for indoor use only.

● Residual risks

Even if you are operating this product in accordance with all the safety requirements, potential risks of injury and damage remain. The following dangers can arise in connection with the structure and design of this product:

- Health defects resulting from vibration emission if the product is being used over long periods of time or not adequately managed and properly maintained.
- Injuries and damage to property due to broken accessory tools or the sudden impact of hidden objects during use.
- Danger of injury and property damage caused by flying objects.

NOTE

- ▶ This product produces an electromagnetic field during operation! This field may under some circumstances interfere with active or passive medical implants! To reduce the risk of serious or fatal injury, we recommend persons with medical implants to consult their doctor and the medical implant manufacturer before operating this product!

● Use

● Battery information

- The built-in battery is supplied partially charged. Li-Ion batteries can be charged at any time without adversely affecting their service life. Interruption of the charging process will not damage the battery.
- This product has a built-in rechargeable battery which cannot be replaced by the user. The removal or replacement of the rechargeable battery may only be carried out by the manufacturer or his customer service or by a similarly qualified person in order to avoid hazards. When disposing of the product, it should be noted that this product contains a rechargeable battery.
- If the red battery status LED 3 flashes during use, the battery level is less than 10% of its capacity. The battery needs to be charged.
- Never charge the product when the ambient temperature is below +4 °C or above +40 °C. The storage climate should be cool and dry and the ambient temperature should be between 0 °C and +50 °C.

Start charging

(Fig. B)

NOTE

- ▶ The battery status LED lights up for approx. 10 seconds after releasing the switch trigger [9].
- ▶ These are approximate values for charge level and battery level.

1. Connect the USB cable [8] to the USB port (Type A) [7] of the charger [6].
 2. Connect the other end of the USB cable [8] to the USB Type C socket [5].
 3. Connect the charger [6] to a socket-outlet.
- The battery status LED [1], [2] and [3] show the charging status:

Battery status LED when charging			Charge level
Red [3]	Yellow [2]	Green [1]	
Flashing	Off	Off	<30 %
Light up	Flashing	Off	30–60 %
Light up	Light up	Flashing	60–90 %
Light up	Light up	Light up	> 90 %

NOTE

- ▶ The LED work light [10] can be used whilst charging. It is normal for the handle to warm up slightly whilst charging.



Battery status LED when in use			Battery level
Red 3	Yellow 2	Green 1	
Flashing	Off	Off	<10 %
Light up	Off	Off	10–30 %
Light up	Light up	Off	30–70 %
Light up	Light up	Light up	> 70 %

Stop charging

1. Disconnect the USB cable 8 from the product.
2. Disconnect the charger 6 from the socket-outlet.

● Changing rotary direction

- Push through the rotation direction switch 4 to set the rotary direction (Fig. C):

Switch pushed from	Direction	Direction indicator
Right (b)	Tighten screws	 1
Left (a)	Loosen screws	 3

● LED work light

- The LED work light 10 goes out approx. 10 seconds after the switch trigger 9 is released.
 - The LED work light 10 can be switched on separately to illuminate the immediate work area.
1. Set the rotation direction switch 4 to the middle position so that it protrudes equally on both sides.
 2. Press down the switch trigger 9.

● Changing bits

NOTE

- ▶ Screw bits are labelled according to their dimensions and their shape. If you are unsure, always try the particular screw bit out to see whether it sits in the screw head without any free play.
- Pull out the screw bit. Insert another type of bit into the bit holder **12** (Fig. D).

● Changing attachments

The front cover **11** can be removed to attach other attachments (not included) (Fig. E, F):

- A1 Torque attachment
- A2 Eccentric attachment
- A3 Angle attachment
- A4 Cutting attachment

The attachments are available at www.optimex-shop.com under "PAS 4 D7".

1. Grip one of the two recesses on the cap to remove the front cover **11**.
2. Check the user manual supplied with the interchangeable attachments for assembly and disassembly.

● Switching on/off

Switching on/off	Action
On	Press the switch trigger 9 and hold it in place. The LED work light 10 lights up.

Switching on/off	Action
Off	Release the switch trigger 9 . The LED work light 10 lights up for approx. 10 seconds and then goes off.

● Troubleshooting

WARNING!

- ▶ If the product dropped into water or was exposed to rain by accident, the product cannot be used any more. Put the product in a sealed plastic bag and send it to the service center for repairing or disposal.

Problem	Possible cause	Solution
Product is not charging.	The socket-outlet has no power.	Connect the charger 6 to a socket-outlet with normal power supply.
	Charger 6 is broken or damaged.	Change the charger 6 .
	USB cable 8 is broken or damaged.	Change the USB cable 8 .
	Product or built-in battery is damaged.	Return the product to the service center for repairing.

Problem	Possible cause	Solution
Product does not work.	The product is overheated.	Allow the product to cool down for approx. 10 minutes.
	The battery is discharged.	Charge the battery.
	The product is damaged.	Return the product to the service center for repairing.
Liquid leaks from the product.	The built-in battery is damaged.	Return the product to the service center for repairing.

● Cleaning and maintenance

NOTE

- ▶ Do not use chemical, alkaline, abrasive or other aggressive detergents or disinfectants to clean this product as they might be harmful to its surfaces.
- The vents must always be clear.
- Never allow fluids to get into the product.
- Regular and proper cleaning will help ensure safe use and prolong the life of the product.
- The product must always be kept clean, dry and free from oil or grease.
Remove debris from it after each use and before storage.
- Before cleaning or carrying out any maintenance:
 - Set the rotation direction switch **4** to the middle position. This prevents unintentional switching on.
 - Remove the USB cable **8**.

- Remove the screw bit.
 - Disconnect the charger  from the socket-outlet.
- Clean the product with a dry cloth. Use a soft brush for areas that are hard to reach.
 - In particular clean the air vents after every use with a cloth and soft brush.

● **Maintenance**

- Before and after each use: Check the product and the screw bits for wear and damage.
If required, exchange the accessories for new ones (see “Changing bits”).
Observe the technical requirements of the accessories (see “Technical data”).

● **Storage**

- Set the rotation direction switch  to the middle position.
This prevents unintentional switching on.
- Store the product in a dry indoor location protected from direct sunlight.

● **Transportation**

NOTE

- ▶ The integrated Lithium-Ion battery may only be removed by trained or qualified personnel.

To remove the battery from the housing, the battery must be empty and the screws unscrewed from the housing. The connections on the battery must be individually disconnected and isolated.

NOTE

- ▶ This product contains a Li-Ion rechargeable battery and is therefore subject to hazardous materials regulation. Users may transport the product with built-in rechargeable battery on roads or by sea without special requirements.
- ▶ The packaging and marking is subject to special requirements when it is transported by third parties (e.g. airline, courier, carrier). A hazardous materials expert must be consulted when transported by third parties.

● Disposal

The packaging is made entirely of recyclable materials, which you may dispose of at local recycling facilities.



Observe the marking of the packaging materials for waste separation, which are marked with abbreviations (a) and numbers (b) with following meaning: 1–7: plastics/20–22: paper and fibreboard/80–98: composite materials.

Product:



Contact your local refuse disposal authority for more details of how to dispose of your worn-out product.



To help protect the environment, please dispose of the product properly when it has reached the end of its useful life and not in the household waste. Information on collection points and their opening hours can be obtained from your local authority.

Faulty or used batteries/rechargeable batteries must be recycled. Return the batteries/rechargeable batteries and/or the product to the available collection points.



Environmental damage through incorrect disposal of the batteries/rechargeable batteries!

Batteries/rechargeable batteries may not be disposed of with the usual domestic waste. They may contain toxic heavy metals and are subject to hazardous waste treatment rules and regulations. The chemical symbols for heavy metals are as follows: Cd = cadmium, Hg = mercury, Pb = lead. That is why you should dispose of used batteries/rechargeable batteries at a local collection point.

● **Warranty**

The product has been manufactured to strict quality guidelines and meticulously examined before delivery. In the event of material or manufacturing defects you have legal rights against the retailer of this product. Your legal rights are not limited in any way by our warranty detailed below.

The warranty for this product is 3 years from the date of purchase. The warranty period begins on the date of purchase. Keep the original sales receipt in a safe location as this document is required as proof of purchase.

Any damage or defects already present at the time of purchase must be reported without delay after unpacking the product.

Should the product show any fault in materials or manufacture within 3 years from the date of purchase, we will repair or replace it – at our choice – free of charge to you. The warranty period is not extended as a result of a claim being granted. This also applies to replaced and repaired parts.

This warranty becomes void if the product has been damaged, or used or maintained improperly.

The warranty covers material or manufacturing defects. This warranty does not cover product parts subject to normal wear and tear, thus considered consumables (e.g. batteries, tubes, cartridges), nor damage to fragile parts, e.g. switches or glass parts.

● **Warranty claim procedure**

So that your request can be processed quickly, please observe the following instructions:

For all inquiries, please have the receipt and item number (IAN 480074_2410) ready as proof of purchase.

The article number can be taken from the identification label on the product, engraving on the product, the front cover of your manual (at the bottom left), or the sticker on the back or bottom of the product.

If malfunctions or other defects arise, first contact the service department indicated below by phone or email.

You can then send a product recorded as defective to the communicated service address postage-free, making sure to enclose proof of purchase (receipt) and information on the details of the defect and when it occurred.



You can download and view this and numerous other manuals at parkside-diy.com. This QR code takes you directly to parkside-diy.com. Choose your country and use the search screen to search for the operating instructions. Entering the item number (IAN) 480074_2410 takes you to the operating instructions for your item.

● Service

(GB) Service Great Britain

Tel.: 0800 0569216

E-Mail: owim@lidl.co.uk

(MT) Service Malta

Tel.: 8006 2960

E-Mail: owim@lidl.com.mt

● EU declaration of conformity

EU DECLARATION OF CONFORMITY (No 480074_2410)

IAN: 480074_2410
Product identification: "PARKSIDE" Cordless Screwdriver
Model Number: HG10759

The object of the declaration described above is in conformity with the relevant Union harmonisation legislation:

Directive 2006/42/EC
Directive 2014/30/EU
Directive 2011/65/EU and all related amendments

References to the relevant harmonised standards used or references to the other technical specifications in relation to which conformity is declared:

N° / Parts
Directive 2006/42/EC
EN 62841-1:2015
EN 62841-2-2:2014
EN ISO 12100:2010
Directive 2014/30/EU
EN 55014-1:2017/A11:2020
EN 55014-2:1997/A2:2008
EN IEC 55014-1:2021
EN IEC 55014-2:2021
EN 61000-3-2:2014
EN IEC 61000-3-2:2019/A1:2021
EN 61000-3-3:2013/A2:2021

The object of the declaration described above is in conformity with Directive 2011/65/EU of the European Parliament and of the Council of 8 June 2011 on the restriction of the use of certain hazardous substances in electrical and electronic equipment:

N° / Parts
EN IEC 63000:2018

Keeper of the technical documentation: OWIM GmbH & Co.KG

Signed for and on behalf of:

OWIM GmbH & Co. KG, Stiftsbergstraße 1, 74167 Neckarsulm, Germany

This declaration of conformity is issued under the sole responsibility of the manufacturer.

Translation of the original declaration of conformity

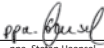
Neckarsulm	12.11.2024		
Place	Date	ppa. Stefan Haensel Authorised Signatory	ppa. Jens Buchheim Authorised Signatory

EN



Verwendete Warnhinweise und Symbole	Seite 132
Einleitung	Seite 134
Bestimmungsgemäße Verwendung	Seite 134
Lieferumfang	Seite 135
Teilebeschreibung	Seite 135
Technische Daten	Seite 136
Sicherheitshinweise	Seite 140
Allgemeine Sicherheitshinweise für Elektrowerkzeuge	Seite 140
Sicherheitshinweise für Schrauber	Seite 146
Vibrations- und Geräuschkinderung	Seite 147
Verhalten im Notfall	Seite 148
Sicherheitshinweise für Ladegeräte	Seite 148
Restrisiken	Seite 149
Betrieb	Seite 150
Informationen zum Akku	Seite 150
Drehrichtung ändern	Seite 153
LED-Arbeitsleuchte	Seite 153
Bits wechseln	Seite 153
Aufsätze wechseln	Seite 154
Ein-/Ausschalten	Seite 154

Fehlerbehebung	Seite 155
Reinigung und Wartung	Seite 156
Wartung	Seite 157
Lagerung	Seite 157
Transport	Seite 158
Entsorgung	Seite 158
Garantie	Seite 159
Abwicklung im Garantiefall	Seite 160
Service	Seite 162
EU-Konformitätserklärung	Seite 163

Verwendete Warnhinweise und Symbole

In der Bedienungsanleitung und auf der Verpackung werden die folgenden Warnhinweise verwendet:



GEFAHR! Dieses Symbol mit dem Signalwort „Gefahr“ bezeichnet eine Gefährdung mit einem hohen Risikograd, die, wenn sie nicht vermieden wird, eine schwere Verletzung oder den Tod zur Folge hat.



WARNUNG! Dieses Symbol mit dem Signalwort „Warnung“ bezeichnet eine Gefährdung mit einem mittleren Risikograd, die, wenn sie nicht vermieden wird, eine schwere Verletzung oder den Tod zur Folge haben kann.



VORSICHT! Dieses Symbol mit dem Signalwort „Vorsicht“ bezeichnet eine Gefährdung mit einem niedrigen Risikograd, die, wenn sie nicht vermieden wird, eine geringe oder mäßige Verletzung zur Folge haben kann.











ACHTUNG! Dieses Symbol mit dem Signalwort „Achtung“ zeigt die Gefahr einer möglichen Sachbeschädigung an.



HINWEIS: Dieses Symbol mit dem Signalwort „Hinweis“ bietet weitere nützliche Informationen.



Gefahr – Risiko eines Stromschlags!

	Wechselstrom/-spannung
	Gleichstrom/-spannung
	Symbol für ein Produkt der Schutzklasse II
	Verwenden Sie das Produkt nur in trockenen Innenräumen.
 	Dieses Symbol bedeutet, dass bei der Verwendung des Produkts die Betriebsanleitung zu beachten ist.
Li-Ion	Lithium-Ionen-Akku
n_0	Leerlaufdrehzahl
	Schützen Sie den Akku vor Hitze und direkter Sonneneinstrahlung.
	Schützen Sie den Akku vor Feuer.
	Schützen Sie den Akku vor Wasser und Feuchtigkeit.
min^{-1}	Umdrehungen pro Minute



Das CE-Zeichen bestätigt Konformität mit den für das Produkt zutreffenden EU-Richtlinien.



Sicherheitshinweise



Handlungsanweisungen

4 V AKKU-SCHRAUBER

● **Einleitung**

Wir beglückwünschen Sie zum Kauf Ihres neuen Produkts. Sie haben sich damit für ein hochwertiges Produkt entschieden. Die Bedienungsanleitung ist Teil dieses Produkts. Sie enthält wichtige Hinweise für Sicherheit, Gebrauch und Entsorgung. Machen Sie sich vor der Benutzung des Produkts mit allen Bedien- und Sicherheitshinweisen vertraut. Benutzen Sie das Produkt nur wie beschrieben und für die angegebenen Einsatzbereiche. Händigen Sie alle Unterlagen bei Weitergabe des Produkts an Dritte mit aus.

● **Bestimmungsgemäße Verwendung**

- Dieses Produkt ist zum Festziehen und Lösen von Schrauben vorgesehen.
- Verwenden Sie stets Einsatzwerkzeuge (Aufsätze und Bit) entsprechend dem bestimmungsgemäßen Gebrauch! Beachten Sie beim Kauf und Gebrauch von Einsatzwerkzeugen die technischen Anforderungen des Produkts (siehe „Technische Daten“).
- Die LED-Arbeitsleuchte **10** dieses Produkts ist dazu bestimmt, den direkten Arbeitsbereich zu beleuchten.

- Andere Verwendungen oder Veränderungen des Produkts gelten als nicht bestimmungsgemäß und können zu Risiken wie Lebensgefahr, Verletzungen und Beschädigungen führen. Für aus bestimmungswidriger Verwendung entstandene Schäden übernimmt der Hersteller keine Haftung. Das Produkt ist nicht für den gewerblichen Einsatz oder für ähnliche Einsatzbereiche bestimmt.

● Lieferumfang

WARNUNG!

- ▶ Das Produkt und die Verpackungsmaterialien sind kein Kinderspielzeug! Kinder dürfen nicht mit Kunststoffbeuteln, Folien und Kleinteilen spielen! Es besteht Verschluckungs- und Erstickungsgefahr!

- 1 4 V Akku-Schrauber
- 1 USB-Kabel
- 1 Bedienungsanleitung

● Teilebeschreibung

Falten Sie vor dem Lesen die Ausklappseiten mit den Zeichnungen aus. Machen Sie sich mit allen Funktionen des Produkts vertraut.

(Abb. A)

-  1 Drehrichtungsanzeige ▲ (Schrauben festziehen)/
Batterieladestatus-LED (grüne Farbe)
-  2 Batterieladestatus-LED (gelbe Farbe)
-  3 Drehrichtungsanzeige ▼ (Schrauben lösen)/
Batterieladestatus-LED (rote Farbe)
-  4 Drehrichtungsumschalter

- 5 USB-Typ-C-Anschluss
- 6 Ladegerät *
- 7 USB-Anschluss (Typ A)
- 8 USB-Kabel
- 9 Ein-/Ausschalter
- 10 LED-Arbeitsleuchte
- 11 Frontabdeckung
- 12 Bithalter

● Technische Daten

4 V Akku-Schrauber

Modell:	HG10759
Nennspannung:	4 V === (Gleichspannung)
Akku (integriert):	Li-Ionen
Zellenanzahl:	1
Kapazität:	1,5 Ah
Leerlaufdrehzahl:	$n_0 = 200 \text{ min}^{-1}$
Drehmoment (harter/ weicher Schraubfall gemäß ISO 5393):	Max. 10 N m
Bit-Halterung:	6,35 mm (1/4")
Dimensions:	138 mm × 42 mm × 114 mm

* Ladegerät ist nicht enthalten. Kunden können dieses Ladegerät über www.optimex-shop.com beziehen.

Verwenden Sie ausschließlich folgendes Ladegerät, um das kabellose Werkzeug zu laden * :

Information	Wert
Name oder Handelsmarke des Herstellers, Handelsregisternummer und Anschrift:	OWIM GmbH & Co. KG HRA 721742 Stiftsbergstraße 1, 74167 Neckarsulm, DEUTSCHLAND
Modellkennung:	HG06825 (VDE-Netzstecker) HG06825-BS (BS-Netzstecker)

Information	Wert	Einheit
Eingangsspannung:	100–240	V~
Eingangswechselstromfrequenz:	50/60	Hz
Ausgangsspannung:	5,0	V ---
Ausgangsstrom:	1,7	A
Ausgangsleistung:	8,5	W
Durchschnittliche Effizienz im Betrieb:	78,2	%
Leistungsaufnahme bei Nulllast:	<0.1	W
Eingangsstrom:	0,3	A
Schutzklasse:	II/□ (doppelte Isolierung)	
Anschlussstyp:	USB (Typ A)	
Aufladezeit:	ca. 60	min

* Ladegerät ist nicht enthalten. Kunden können dieses Ladegerät über www.optimex-shop.com beziehen.

Empfohlene Umgebungstemperatur

Während des Ladens:	+4 °C bis +40 °C
Während des Betriebs:	0 °C bis +40 °C
Während der Lagerung:	0 °C bis +50 °C

Geräuschemissionswerte

Die gemessenen Werte wurden in Übereinstimmung mit EN 62841 ermittelt. Der A-bewertete Geräuschpegel des Elektrowerkzeugs beträgt typischerweise:

Schalldruckpegel:	L_{pA}	=	60,37 dB
Schallleistungspegel:	L_{WA}	=	71,37 dB
Unsicherheit K:	$K_{pA/WA}$	=	3 dB

Schwingungsemissionswerte

Schwingungsgesamtwerte (Vektorsumme dreier Richtungen), ermittelt entsprechend EN 62841:

Schrauben

Schwingungsemissionswert a_h :	=	< 2,5 m/s ² (0,215 m/s ²)
Unsicherheit K:	=	1,5 m/s ²

WARNUNG!

- ▶ Die Schwingungs- und Geräuschemissionen können während der tatsächlichen Benutzung des Elektrowerkzeugs von den Angabewerten abweichen, abhängig von der Art und Weise, in der das Elektrowerkzeug verwendet wird, insbesondere, welche Art von Werkstück bearbeitet wird.

WARNUNG!

Versuchen Sie, die Belastung durch Vibrationen und Geräusche so gering wie möglich zu halten. Beispielhafte Maßnahmen zur Verringerung der Vibrationsbelastung sind das Tragen von Handschuhen beim Gebrauch des Werkzeugs und die Begrenzung der Arbeitszeit. Dabei sind alle Anteile des Betriebszyklus zu berücksichtigen (beispielsweise Zeiten, in denen das Elektrowerkzeug abgeschaltet ist, und solche, in denen es zwar eingeschaltet ist, aber ohne Belastung läuft).

HINWEIS

- ▶ Die angegebenen Schwingungsgesamtwerte und die angegebenen Geräuschemissionswerte sind nach einem genormten Prüfverfahren gemessen worden und können zum Vergleich eines Elektrowerkzeugs mit einem anderen verwendet werden.
- ▶ Die angegebenen Schwingungsgesamtwerte und die angegebenen Geräuschemissionswerte können auch zu einer vorläufigen Einschätzung der Belastung verwendet werden.



Sicherheitshinweise

● Allgemeine Sicherheitshinweise für Elektrowerkzeuge

WARNUNG!

- ▶ **Lesen Sie alle Sicherheitshinweise, Anweisungen, Gebildungen und technischen Daten, mit denen dieses Elektrowerkzeug versehen ist.** Versäumnisse bei der Einhaltung der nachfolgenden Anweisungen können elektrischen Schlag, Brand und/oder schwere Verletzungen verursachen.

Bewahren Sie alle Sicherheitshinweise und Anweisungen für die Zukunft auf.

Der in den Sicherheitshinweisen verwendete Begriff „Elektrowerkzeug“ bezieht sich auf netzbetriebene Elektrowerkzeuge (mit Netzleitung) oder auf akkubetriebene Elektrowerkzeuge (ohne Netzleitung).

Arbeitsplatzsicherheit

- Halten Sie Ihren Arbeitsbereich sauber und gut beleuchtet.** Unordnung oder unbeleuchtete Arbeitsbereiche können zu Unfällen führen.
- Arbeiten Sie mit dem Elektrowerkzeug nicht in explosionsgefährdeter Umgebung, in der sich brennbare Flüssigkeiten, Gase oder Stäube befinden.** Elektrowerkzeuge erzeugen Funken, die den Staub oder die Dämpfe entzünden können.

- c) **Halten Sie Kinder und andere Personen während der Benutzung des Elektrowerkzeugs fern.** Bei Ablenkung können Sie die Kontrolle über das Elektrowerkzeug verlieren.

Elektrische Sicherheit

- a) **Der Anschlussstecker des Elektrowerkzeugs muss in die Steckdose passen. Der Stecker darf in keiner Weise verändert werden. Verwenden Sie keine Adapterstecker gemeinsam mit schutzgeerdeten Elektrowerkzeugen.** Unveränderte Stecker und passende Steckdosen verringern das Risiko eines elektrischen Schlages.
- b) **Vermeiden Sie Körperkontakt mit geerdeten Oberflächen wie von Rohren, Heizungen, Herden und Kühlschränken.** Es besteht ein erhöhtes Risiko durch elektrischen Schlag, wenn Ihr Körper geerdet ist.
- c) **Halten Sie Elektrowerkzeuge von Regen oder Nässe fern.** Das Eindringen von Wasser in ein Elektrowerkzeug erhöht das Risiko eines elektrischen Schlages.
- d) **Zweckentfremden Sie die Anschlussleitung nicht, um das Elektrowerkzeug zu tragen, aufzuhängen oder um den Stecker aus der Steckdose zu ziehen. Halten Sie die Anschlussleitung fern von Hitze, Öl, scharfen Kanten oder sich bewegenden Teilen.** Beschädigte oder verwickelte Anschlussleitungen erhöhen das Risiko eines elektrischen Schlages.
- e) **Wenn Sie mit einem Elektrowerkzeug im Freien arbeiten, verwenden Sie nur Verlängerungsleitungen, die auch für den Außenbereich geeignet sind.** Die Anwendung einer für den Außenbereich geeigneten Verlängerungsleitung verringert das Risiko eines elektrischen Schlages.

- f) **Wenn der Betrieb des Elektrowerkzeugs in feuchter Umgebung nicht vermeidbar ist, verwenden Sie einen Fehlerstromschutzschalter.** Der Einsatz eines Fehlerstromschutzschalters vermindert das Risiko eines elektrischen Schlages.

Sicherheit von Personen

- a) **Seien Sie aufmerksam, achten Sie darauf, was Sie tun, und gehen Sie mit Vernunft an die Arbeit mit einem Elektrowerkzeug.** Benutzen Sie kein Elektrowerkzeug, wenn Sie müde sind oder unter dem Einfluss von Drogen, Alkohol oder Medikamenten stehen. Ein Moment der Unachtsamkeit beim Gebrauch des Elektrowerkzeugs kann zu ernsthaften Verletzungen führen.
- b) **Tragen Sie persönliche Schutzausrüstung und immer eine Schutzbrille.** Das Tragen persönlicher Schutzausrüstung, wie Staubmaske, rutschfeste Sicherheitsschuhe, Schutzhelm oder Gehörschutz, je nach Art und Einsatz des Elektrowerkzeugs, verringert das Risiko von Verletzungen.
- c) **Vermeiden Sie eine unbeabsichtigte Inbetriebnahme. Vergewissern Sie sich, dass das Elektrowerkzeug ausgeschaltet ist, bevor Sie es an die Stromversorgung und/oder den Akku anschließen, es aufnehmen oder tragen.** Wenn Sie beim Tragen des Elektrowerkzeugs den Finger am Schalter haben oder das Elektrowerkzeug eingeschaltet an die Stromversorgung anschließen, kann dies zu Unfällen führen.
- d) **Entfernen Sie Einstellwerkzeuge oder Schraubenschlüssel, bevor Sie das Elektrowerkzeug einschalten.** Ein Werkzeug oder Schlüssel, der sich in

einem drehenden Teil des Elektrowerkzeugs befindet, kann zu Verletzungen führen.

- e) **Vermeiden Sie eine abnormale Körperhaltung. Sorgen Sie für einen sicheren Stand und halten Sie jederzeit das Gleichgewicht.** Dadurch können Sie das Elektrowerkzeug in unerwarteten Situationen besser kontrollieren.
- f) **Tragen Sie geeignete Kleidung. Tragen Sie keine weite Kleidung oder Schmuck. Halten Sie Haare und Kleidung fern von sich bewegenden Teilen.** Lockere Kleidung, Schmuck oder lange Haare können von sich bewegenden Teilen erfasst werden.
- g) **Wenn Staubabsaug- und -auffangeinrichtungen montiert werden können, sind diese anzuschließen und richtig zu verwenden.** Verwendung einer Staubabsaugung kann Gefährdungen durch Staub verringern.
- h) **Wiegen Sie sich nicht in falscher Sicherheit und setzen Sie sich nicht über die Sicherheitsregeln für Elektrowerkzeuge hinweg, auch wenn Sie nach vielfachem Gebrauch mit dem Elektrowerkzeug vertraut sind.** Achtloses Handeln kann binnen Sekundenbruchteilen zu schweren Verletzungen führen.

Verwendung und Behandlung des Elektrowerkzeugs

- a) **Überlasten Sie das Elektrowerkzeug nicht. Verwenden Sie für Ihre Arbeit das dafür bestimmte Elektrowerkzeug.** Mit dem passenden Elektrowerkzeug arbeiten Sie besser und sicherer im angegebenen Leistungsbereich.
- b) **Benutzen Sie kein Elektrowerkzeug, dessen Schalter defekt ist.** Ein Elektrowerkzeug, das sich nicht mehr ein- oder ausschalten lässt, ist gefährlich und muss repariert werden.

- c) **Ziehen Sie den Stecker aus der Steckdose und/oder entfernen Sie einen abnehmbaren Akku, bevor Sie Geräteeinstellungen vornehmen, Einsatzwerkzeugteile wechseln oder das Elektrowerkzeug weglegen.** Diese Vorsichtsmaßnahme verhindert den unbeabsichtigten Start des Elektrowerkzeugs.
- d) **Bewahren Sie unbenutzte Elektrowerkzeuge außerhalb der Reichweite von Kindern auf. Lassen Sie keine Personen das Elektrowerkzeug benutzen, die mit diesem nicht vertraut sind oder diese Anweisungen nicht gelesen haben.** Elektrowerkzeuge sind gefährlich, wenn Sie von unerfahrenen Personen benutzt werden.
- e) **Pflegen Sie Elektrowerkzeuge und Einsatzwerkzeug mit Sorgfalt. Kontrollieren Sie, ob bewegliche Teile einwandfrei funktionieren und nicht klemmen, ob Teile gebrochen oder so beschädigt sind, dass die Funktion des Elektrowerkzeugs beeinträchtigt ist. Lassen Sie beschädigte Teile vor dem Einsatz des Elektrowerkzeuges reparieren.** Viele Unfälle haben ihre Ursache in schlecht gewarteten Elektrowerkzeugen.
- f) **Halten Sie Schneidwerkzeuge scharf und sauber.** Sorgfältig gepflegte Schneidwerkzeuge mit scharfen Schneidkanten verklemmen sich weniger und sind leichter zu führen.
- g) **Verwenden Sie Elektrowerkzeug, Einsatzwerkzeug, Einsatzwerkzeuge usw. entsprechend diesen Anweisungen.** Berücksichtigen Sie dabei die Arbeitsbedingungen und die auszuführende Tätigkeit. Der Gebrauch von Elektrowerkzeugen für andere als die vorgesehenen Anwendungen kann zu gefährlichen Situationen führen.

- h) **Halten Sie Griffe und Griffflächen trocken, sauber und frei von Öl und Fett.** Rutschige Griffe und Griffflächen erlauben keine sichere Bedienung und Kontrolle des Elektrowerkzeugs in unvorhergesehenen Situationen.

Verwendung und Behandlung des Akkuwerkzeugs

- a) **Laden Sie die Akkus nur mit Ladegeräten auf, die vom Hersteller empfohlen werden.** Durch ein Ladegerät, das für eine bestimmte Art von Akkus geeignet ist, besteht Brandgefahr, wenn es mit anderen Akkus verwendet wird.
- b) **Verwenden Sie nur die dafür vorgesehenen Akkus in den Elektrowerkzeugen.** Der Gebrauch von anderen Akkus kann zu Verletzungen und Brandgefahr führen.
- c) **Halten Sie den nicht benutzten Akku fern von Büroklammern, Münzen, Schlüsseln, Nägeln, Schrauben oder anderen kleinen Metallgegenständen, die eine Überbrückung der Kontakte verursachen könnten.** Ein Kurzschluss zwischen den Akkukontakten kann Verbrennungen oder Feuer zur Folge haben.
- d) **Bei falscher Anwendung kann Flüssigkeit aus dem Akku austreten. Vermeiden Sie den Kontakt damit. Bei zufälligem Kontakt mit Wasser abspülen. Wenn die Flüssigkeit in die Augen kommt, nehmen Sie zusätzlich ärztliche Hilfe in Anspruch.** Austretende Akkuflüssigkeit kann zu Hautreizungen oder Verbrennungen führen.
- e) **Benutzen Sie keinen beschädigten oder veränderten Akku.** Beschädigte oder veränderte Akkus können sich unvorhersehbar verhalten und zu Feuer, Explosion oder Verletzungsgefahr führen.
- f) **Setzen Sie einen Akku keinem Feuer oder zu hohen Temperaturen aus.** Feuer oder Temperaturen über 130 °C können eine Explosion hervorrufen.

- g) **Befolgen Sie alle Anweisungen zum Laden und laden Sie den Akku oder das Akkuwerkzeug niemals außerhalb des in der Betriebsanleitung angegebenen Temperaturbereichs.** Falsches Laden oder Laden außerhalb des zugelassenen Temperaturbereichs kann den Akku zerstören und die Brandgefahr erhöhen.



VORSICHT! EXPLOSIONSGEFAHR!

Laden Sie nicht aufladbare Batterien niemals auf.



Schützen Sie den Akku vor Hitze, z. B. auch vor dauernder Sonneneinstrahlung, Feuer, Wasser und Feuchtigkeit.



Es besteht Explosionsgefahr.

Service

- a) **Lassen Sie Ihr Elektrowerkzeug nur von qualifiziertem Fachpersonal und nur mit Original-Ersatzteilen reparieren.** Damit wird sichergestellt, dass die Sicherheit des Elektrowerkzeugs erhalten bleibt.
- b) **Warten Sie niemals beschädigte Akkus.** Sämtliche Wartung von Akkus sollte nur durch den Hersteller oder bevollmächtigte Kundendienststellen erfolgen.

● **Sicherheitshinweise für Schrauber**

- a) **Halten Sie das Elektrowerkzeug an den isolierten Griffflächen, wenn Sie Arbeiten ausführen, bei denen die Schraube verborgene Stromleitungen treffen kann.** Der Kontakt der Schraube mit einer spannungsführenden

Leitung kann auch metallene Geräteteile unter Spannung setzen und zu einem elektrischen Schlag führen.

- b) **Sichern Sie das Werkstück.** Ein mit Spannvorrichtungen oder Schraubstock festgehaltenes Werkstück ist sicherer gehalten als mit Ihrer Hand.
- c) **Halten Sie das Elektrowerkzeug gut fest.** Beim Lockern und Lösen von Schrauben kann es zu kurzzeitig zu starken Gegenwirkungen kommen.
- d) **Schalten Sie das Produkt sofort aus, wenn das Werkzeug während der Verwendung blockiert.** Machen Sie sich auf starke Gegenwirkungen gefasst, da diese einen Rückstoß verursachen können.
- e) **Stellen Sie den Drehrichtungs-Schalter immer in die mittlere Position (verriegelt), wenn Sie am Gerät arbeiten, es transportieren oder aufbewahren.** Dies verhindert, dass das Elektrowerkzeug unbeabsichtigt startet.

● Vibrations- und Geräuscheminderung

Begrenzen Sie die Benutzungszeit, verwenden Sie vibrations- und geräuscharme Betriebsarten und tragen Sie persönliche Schutzausrüstung, um Vibrations- und Geräuschauswirkungen zu reduzieren.

Die folgenden Maßnahmen helfen, vibrations- und geräuschbedingte Risiken zu mindern:

- Verwenden Sie das Produkt nur gemäß seinem bestimmungsgemäßen Gebrauch und wie in diesen Anweisungen beschrieben.
- Stellen Sie sicher, dass das Produkt einwandfrei und gut gewartet ist.
- Verwenden Sie die richtigen Einsatzwerkzeuge für dieses Produkt und stellen Sie sicher, dass diese einwandfrei sind.

- Halten Sie das Produkt sicher an den Handgriffen/Griffflächen fest.
- Warten Sie das Produkt entsprechend den Anweisungen und sorgen Sie für ausreichende Schmierung (wenn anwendbar).
- Planen Sie Ihren Arbeitsablauf so, dass die Verwendung von Produkten mit hohem Vibrationswert auf einen längeren Zeitraum verteilt ist.

● Verhalten im Notfall

Machen Sie sich anhand dieser Bedienungsanleitung mit der Benutzung dieses Produkts vertraut. Prägen Sie sich die Sicherheitshinweise ein und halten Sie sich unbedingt daran. Dies hilft, Risiken und Gefahren zu vermeiden.

- Seien Sie bei der Nutzung dieses Produkts immer aufmerksam, damit Sie Gefahren frühzeitig erkennen und handeln können. Rasches Einschreiten kann schwere Verletzungen und Sachschäden vermeiden.
- Schalten Sie das Produkt bei Fehlfunktionen umgehend aus und trennen Sie es vom Netz. Lassen Sie dieses von einer qualifizierten Fachkraft überprüfen und gegebenenfalls instand setzen, bevor Sie es wieder in Betrieb nehmen.

● Sicherheitshinweise für Ladegeräte

- Dieses Gerät kann von Kindern ab 8 Jahren und darüber sowie von Personen mit verringerten physischen, sensorischen oder mentalen Fähigkeiten oder Mangel an Erfahrung und Wissen benutzt werden, wenn sie beaufsichtigt oder bezüglich des sicheren Gebrauchs des Geräts

unterwiesen wurden und die daraus resultierenden Gefahren verstehen. Kinder dürfen nicht mit dem Gerät spielen. Reinigung und Benutzer-Wartung dürfen nicht von Kindern ohne Beaufsichtigung durchgeführt werden.

- Laden Sie keine nicht wieder aufladbaren Batterien auf.

Verstoß gegen diesen Hinweis führt zu Gefährdungen.

- Schützen Sie elektrische Teile gegen Feuchtigkeit. Tauchen Sie diese nie in Wasser oder andere Flüssigkeiten, um einen elektrischen Schlag zu vermeiden. Halten Sie das Gerät nie unter fließendes Wasser. Beachten Sie die Anweisungen für Reinigung, Wartung und Reparatur.

 Das Gerät ist nur den Gebrauch in Innenräumen geeignet.

● Restrisiken

Auch wenn Sie dieses Produkt vorschriftsmäßig bedienen, bleibt ein potenzielles Risiko für Personen- und Sachschäden bestehen. Folgende Gefahren können im Zusammenhang mit

der Bauweise und Ausführung dieses Produkts unter anderem auftreten:

- Gesundheitsschäden, die aus Vibrationsemissionen resultieren, falls das Produkt über einen längeren Zeitraum benutzt, nicht ordnungsgemäß geführt und gewartet wird.
- Personen- und Sachschäden hervorgerufen durch defekte Schneidwerkzeuge oder plötzlichen Einschlag eines verdeckten Objekts während des Gebrauchs.
- Verletzungsgefahr und Sachschäden verursacht durch fliegende Objekte.

HINWEIS

- ▶ Dieses Produkt erzeugt während des Betriebs ein elektromagnetisches Feld! Dieses Feld kann unter bestimmten Umständen aktive oder passive medizinische Implantate beeinträchtigen! Um die Gefahr von ernsthaften oder tödlichen Verletzungen zu verringern, empfehlen wir Personen mit medizinischen Implantaten ihren Arzt und den Hersteller vom medizinischen Implantat zu konsultieren, bevor das Produkt bedient wird!

● Betrieb

● Informationen zum Akku

- Der integrierte Akku ist bei der Lieferung teilweise geladen. Li-Ionen-Akkus können jederzeit geladen werden, ohne ihre Lebensdauer zu beeinträchtigen. Ein Abbruch des Ladevorgangs beschädigt den Akku nicht.
- Dieses Produkt hat einen eingebauten Akku, welcher nicht durch den Benutzer ersetzt werden kann. Der Ausbau oder Austausch des Akkus darf nur durch den Hersteller oder seinen Kundendienst oder eine ähnlich qualifizierte

Person erfolgen, um Gefährdungen zu vermeiden. Bei der Entsorgung ist darauf hinzuweisen, dass dieses Produkt einen Akku enthält.

- Wenn die rote Batterieladestatus-LED **3** während des Gebrauchs blinkt, beträgt der Akkustand weniger als 10 % seiner Kapazität. Der Akku muss aufgeladen werden.
- Laden Sie das Produkt niemals bei Umgebungstemperaturen unter +4 °C oder über +40 °C. Die Lagerbedingungen sollten kühl und trocken sein und die Umgebungstemperatur sollte zwischen 0 °C und +50 °C betragen.

Ladevorgang beginnen

(Abb. B)

HINWEIS

- ▶ Die Batterieladestatus-LED leuchtet nach dem Loslassen des Ein-/Ausschalters **9** für ca. 10 Sekunden.
- ▶ Dies sind ungefähre Werte für den Ladestatus und den Akkustatus.

1. Schließen Sie das USB-Kabel **8** an den USB-Anschluss (Typ A) **7** des Ladegeräts **6** an.
 2. Verbinden Sie das andere Ende des USB-Kabels **8** mit dem USB-Typ-C-Anschluss **5**.
 3. Schließen Sie das Ladegerät **6** an eine Steckdose an.
- Die Batterieladestatus-LED **1**, **2** und **3** zeigen den Ladestatus an:

Batterieladestatus-LED während des Ladens			Ladestatus
Rot [3]	Gelb [2]	Grün [1]	
Blinkt	Aus	Aus	<30 %
Leuchtet	Blinkt	Aus	30–60 %
Leuchtet	Leuchtet	Blinkt	60–90 %
Leuchtet	Leuchtet	Leuchtet	> 90 %

HINWEIS

- Die LED-Arbeitsleuchte [10] kann während des Ladevorgangs verwendet werden. Es ist normal, dass sich der Griff während des Ladevorgangs leicht erwärmt.

Batterieladestatus-LED während des Betriebs			Akkustatus
Rot [3]	Gelb [2]	Grün [1]	
Blinkt	Aus	Aus	<10 %
Leuchtet	Aus	Aus	10–30 %
Leuchtet	Leuchtet	Aus	30–70 %
Leuchtet	Leuchtet	Leuchtet	> 70 %

Ladevorgang beenden

1. Trennen Sie das USB-Kabel [8] vom Produkt.
2. Ziehen Sie das Ladegerät [6] aus der Steckdose.

● Drehrichtung ändern

- Drücken Sie den Drehrichtungsumschalter **4** durch, um die Drehrichtung einzustellen (Abb. C):

Schalter gedrückt von	Richtung	Richtungsanzeige
Rechts (b)	Schrauben festdrehen	▲ 1
Links (a)	Schrauben lösen	▼ 3

● LED-Arbeitsleuchte

- Die LED-Arbeitsleuchte **10** erlischt ca. 10 Sekunden nach Loslassen des Ein-/Ausschalters **9**.
 - Die LED-Arbeitsleuchte **10** kann separat eingeschaltet werden, um den direkten Arbeitsbereich zu beleuchten.
1. Stellen Sie den Drehrichtungsumschalter **4** auf die mittlere Position, so dass er auf beiden Seiten gleich weit herausragt.
 2. Drücken Sie den Ein-/Ausschalter **9**.

● Bits wechseln

HINWEIS

- ▶ Bits sind nach ihren Abmessungen und ihrer Form beschriftet. Falls Sie unsicher sein sollten, probieren Sie den entsprechenden Bit aus, um zu prüfen, ob er ohne Spielraum im Schraubkopf sitzt.
- Ziehen Sie den Schraubbit heraus. Setzen Sie einen anderen Bit-Typ in den Bithalter **12** ein (Abb. D).

● Aufsätze wechseln

Die Frontabdeckung [11] kann abgenommen werden, um andere Aufsätze (nicht im Lieferumfang enthalten) anzubringen (Abb. E, F):

- A1 Drehmoment-Aufsatz
- A2 Exzenter-Aufsatz
- A3 Winkel-Aufsatz
- A4 Schneid-Aufsatz

Die Aufsätze sind unter www.optimex-shop.com unter „PAS 4 D7“ verfügbar.

1. Greifen Sie in eine der beiden Aussparungen der Kappe, um die Frontabdeckung [11] zu entfernen.
2. Überprüfen Sie die mit den austauschbaren Aufsätzen mitgelieferte Bedienungsanleitung für die Montage und Demontage.





● Ein-/Ausschalten

Ein-/Ausschalten	Aktion
Ein	Drücken Sie den Ein-/Ausschalter [9] ein und halten Sie ihn in Position. Die LED-Arbeitsleuchte [10] schaltet sich ein.
Aus	Lassen Sie den Ein-/Ausschalter [9] los. Die LED-Arbeitsleuchte [10] leuchtet für ca. 10 Sekunden auf und erlischt dann.

● Fehlerbehebung

WARNUNG!

- Wenn das Produkt ins Wasser gefallen ist oder versehentlich Regen ausgesetzt war, kann es nicht mehr verwendet werden. Geben Sie das Produkt in eine versiegelte Plastiktüte und senden Sie es zur Reparatur oder Entsorgung an das Service-Center.

Problem	Mögliche Ursache	Lösung
Das Produkt lädt nicht.	Die Steckdose hat keinen Strom.	Schließen Sie das Ladegerät  an eine Steckdose mit normaler Stromversorgung an.
	Das Ladegerät  ist defekt oder beschädigt.	Wechseln Sie das Ladegerät  .
	Das USB-Kabel  ist defekt oder beschädigt.	Wechseln Sie das USB-Kabel  .
	Das Produkt oder der Akku sind beschädigt.	Bringen Sie das Produkt zur Reparatur in das Service-Center.

Problem	Mögliche Ursache	Lösung
Das Produkt funktioniert nicht.	Das Produkt ist überhitzt.	Lassen Sie das Produkt ca. 10 Minuten abkühlen.
	Der Akku ist entladen.	Laden Sie den Akku auf.
	Das Produkt ist beschädigt.	Bringen Sie das Produkt zur Reparatur in das Service-Center.
Flüssigkeit tritt aus dem Produkt aus.	Der Akku ist beschädigt.	Bringen Sie das Produkt zur Reparatur in das Service-Center.

● Reinigung und Wartung

HINWEIS

- ▶ Verwenden Sie keine chemischen, alkalischen, schmirgelnde oder andere aggressive Reinigungs- oder Desinfektionsmittel, um das Produkt zu reinigen, da diese die Oberflächen beschädigen können.
- Lüftungsöffnungen müssen immer frei sein.
- Achten Sie darauf, dass keine Flüssigkeiten in das Innere des Produkts gelangen.
- Regelmäßige ordentliche Reinigung hilft einen sicheren Gebrauch sicherzustellen und verlängert die Lebensdauer des Produkts.

- Halten Sie das Produkt stets sauber, trocken und frei von Öl oder Schmierfetten.
Entfernen Sie Staub nach jedem Gebrauch und vor der Lagerung.
- Vor der Reinigung oder Durchführung von Wartungsarbeiten:
 - Stellen Sie den Drehrichtungsumschalter **4** in die mittlere Position. Dies verhindert ein unbeabsichtigtes Einschalten.
 - Entfernen Sie das USB-Kabel **8**.
 - Entfernen Sie den Schraubbit.
 - Ziehen Sie das Ladegerät **6** aus der Steckdose.
- Reinigen Sie das Produkt mit einem trockenen Tuch.
Verwenden Sie für schwer zugängliche Stellen eine weiche Bürste.
- Entfernen Sie insbesondere Schmutz und Staub von den Lüftungsöffnungen mit einem Tuch und einer weichen Bürste.

● **Wartung**

- Vor und nach jedem Gebrauch: Prüfen Sie das Produkt und die Schraubbits auf Verschleiß und Beschädigungen.
Erneuern Sie bei Bedarf das Zubehör (siehe „Bits wechseln“).
Beachten Sie die technischen Anforderungen (siehe „Technische Daten“).

● **Lagerung**

- Stellen Sie den Drehrichtungsumschalter **4** in die mittlere Position. Dies verhindert ein unbeabsichtigtes Einschalten.
- Lagern Sie das Produkt in einem trockenen Innenraum, geschützt vor direkter Sonneneinstrahlung.

● Transport

HINWEIS

- ▶ Der integrierte Li-Ionen-Akku darf ausschließlich von geschultem oder qualifiziertem Personal entnommen werden.
Um den Akku aus dem Gehäuse zu entnehmen, muss der Akku leer sein und die Schrauben des Gehäuses müssen gelöst werden. Die Akkuanschlüsse müssen einzeln getrennt und isoliert werden.
- ▶ Dieses Produkt enthält einen wiederaufladbaren Li-Ionen-Akku und unterliegt daher der gesetzlichen Regelungen zu Gefahrstoffen. Das Produkt mit integriertem Akku kann ohne besondere Anforderungen auf der Straße und auf See transportiert werden.
- ▶ Die Verpackung und Kennzeichnung unterliegt beim Transport durch Drittanbieter (z. B. Fluglinie, Kurier, Spediteur) besonderen Anforderungen. Beim Transport durch Drittanbieter muss ein Experte für Gefahrgut konsultiert werden.

● Entsorgung

Die Verpackung besteht aus umweltfreundlichen Materialien, die Sie über die örtlichen Recyclingstellen entsorgen können.



Beachten Sie die Kennzeichnung der Verpackungsmaterialien bei der Abfalltrennung, diese sind gekennzeichnet mit Abkürzungen (a) und Nummern (b) mit folgender Bedeutung: 1–7: Kunststoffe/20–22: Papier und Pappe/80–98: Verbundstoffe.

Produkt:



Möglichkeiten zur Entsorgung des ausgedienten Produkts erfahren Sie bei Ihrer Gemeinde- oder Stadtverwaltung.



Werfen Sie Ihr Produkt, wenn es ausgedient hat, im Interesse des Umweltschutzes nicht in den Hausmüll, sondern führen Sie es einer fachgerechten Entsorgung zu. Über Sammelstellen und deren Öffnungszeiten können Sie sich bei Ihrer zuständigen Verwaltung informieren.

Defekte oder verbrauchte Batterien/Akkus müssen recycelt werden. Geben Sie Batterien/Akkus und/oder das Produkt über die angebotenen Sammeleinrichtungen zurück.



Umweltschäden durch falsche Entsorgung der Batterien/Akkus!

Batterien/Akkus dürfen nicht über den Hausmüll entsorgt werden. Sie können giftige Schwermetalle enthalten und unterliegen der Sondermüllbehandlung. Die chemischen Symbole der Schwermetalle sind wie folgt: Cd = Cadmium, Hg = Quecksilber, Pb = Blei. Geben Sie deshalb verbrauchte Batterien/Akkus bei einer kommunalen Sammelstelle ab.

● Garantie

Das Produkt wurde nach strengen Qualitätsrichtlinien hergestellt und vor der Auslieferung sorgfältig geprüft. Im Falle von Material- oder Herstellungsfehlern haben Sie gegenüber dem Verkäufer des Produkts gesetzliche Rechte. Ihre gesetzlichen Rechte werden in keiner Weise durch unsere unten aufgeführte Garantie eingeschränkt.

Die Garantie für dieses Produkt beträgt 3 Jahre ab Kaufdatum. Die Garantiezeit beginnt mit dem Kaufdatum. Bewahren Sie den Originalkaufbeleg an einem sicheren Ort auf, da dieses Dokument als Nachweis des Kaufs erforderlich ist.

Alle Schäden oder Mängel, die bereits zum Zeitpunkt des Kaufs vorhanden sind, müssen unverzüglich nach dem Auspacken des Produkts gemeldet werden.

Sollte das Produkt innerhalb von 3 Jahren ab Kaufdatum einen Material- oder Herstellungsfehler aufweisen, werden wir es – nach unserer Wahl – kostenlos für Sie reparieren oder ersetzen. Die Garantiezeit verlängert sich durch einen stattgegebenen Gewährleistungsanspruch nicht. Dies gilt auch für ersetzte und reparierte Teile.

Diese Garantie erlischt, wenn das Produkt beschädigt oder unsachgemäß verwendet oder gewartet wurde.

Die Garantie deckt Material- und Herstellungsfehler ab. Diese Garantie erstreckt sich weder auf Produktteile, die normalem Verschleiß unterliegen, und somit als Verschleißteile gelten (z. B. Batterien, Schläuche, Farbpatronen), noch auf Schäden an zerbrechlichen Teilen, z. B. Schalter oder Teile aus Glas.

● **Abwicklung im Garantiefall**

Um eine schnelle Bearbeitung Ihres Anliegens zu gewährleisten, folgen Sie bitte den folgenden Hinweisen:

Bitte halten Sie für alle Anfragen den Kassenbon und die Artikelnummer (IAN 480074_2410) als Nachweis für den Kauf bereit.

Die Artikelnummer entnehmen Sie bitte dem Typenschild am Produkt, einer Gravur am Produkt, dem Titelblatt Ihrer Anleitung (unten links) oder dem Aufkleber auf der Rück- oder Unterseite des Produktes.

Sollten Funktionsfehler oder sonstige Mängel auftreten kontaktieren Sie zunächst die nachfolgend benannte Serviceabteilung telefonisch oder per EMail.

Ein als defekt erfasstes Produkt können Sie dann unter Beifügung des Kaufbelegs (Kassenbon) und der Angabe, worin der Mangel besteht und wann er aufgetreten ist, für Sie portofrei an die Ihnen mitgeteilte Service Anschrift übersenden.



Auf parkside-diy.com können Sie diese und viele weitere Handbücher einsehen und herunterladen. Mit diesem QR-Code gelangen Sie direkt auf parkside-diy.com. Wählen Sie Ihr Land aus, und suchen Sie über die Suchmaske nach den Bedienungsanleitungen. Mittels Eingabe der Artikelnummer (IAN) 480074_2410 gelangen Sie zur Bedienungsanleitung für Ihren Artikel.

● Service

(DE) Service Deutschland

Tel.: 0800 5435 111

E-Mail: owim@lidl.de

(AT) Service Österreich

Tel.: 0800 292726

E-Mail: owim@lidl.at

(CH) Service Schweiz

Tel.: 0800 562153

E-Mail: owim@lidl.ch

● EU-Konformitätserklärung

EU-KONFORMITÄTSEKTLÄRUNG (Nr. 480074_2410)

IAN: 480074_2410
Produkt-Identifikation: "PARKSIDE" Akku-Schrauber
Modellnummer: HG10759

Der oben beschriebene Gegenstand der Erklärung erfüllt die einschlägigen Harmonisierungsvorschriften der Union:

Richtlinie 2006/42/EG
Richtlinie 2014/30/EU
Richtlinie 2011/65/EU mit allen dazugehörigen Änderungen

Angabe der einschlägigen harmonisierten Normen oder der anderen technischen Spezifikationen, für die die Konformität erklärt wird:

Nr. / Teile
Richtlinie 2006/42/EG
EN 62841-1:2015
EN 62841-2-2:2014
EN ISO 12100:2010
Richtlinie 2014/30/EU
EN 55014-1:2017/A11:2020
EN 55014-2:1997/A2:2008
EN IEC 55014-1:2021
EN IEC 55014-2:2021
EN 61000-3-2:2014
EN IEC 61000-3-2:2019/A1:2021
EN 61000-3-3:2013/A2:2021

Der Gegenstand der oben beschriebenen Erklärung steht im Einklang mit der Richtlinie 2011/65/EU des Europäischen Parlaments und des Rates vom 8. Juni 2011 zur Beschränkung der Verwendung bestimmter gefährlicher Stoffe in Elektro- und Elektronikgeräten:

Nr. / Teile
EN IEC 63000:2018

Person, die die technische Dokumentation aufbewahrt: OWIM GmbH & Co.KG

Unterzeichnet für und im Namen von:

OWIM GmbH & Co. KG, Stiftsbergstraße 1, 74167 Neckarsulm, Deutschland

Diese Konformitätserklärung wird unter der alleinigen Verantwortung des Herstellers ausgestellt.

Original-Konformitätserklärung

Neckarsulm	12.11.2024		
Ort	Datum	ppa. Stefan Haensel	ppa. Jens Buchheim
		Prokurist	Prokurist

DE



OWIM GmbH & Co. KG
Stiftsbergstraße 1
74167 Neckarsulm
GERMANY

Model No.: HG10759
Version: 04/2025



IAN 480074_2410

