



LED WORK LIGHT PBBK 4 B1

LED WORK LIGHT
Short manual

LED-ES MUNKALÁMPA
Rövid útmutató

LED-REFLEKTOR
Krátka navodila

LED STAVEBNÍ REFLEKTOR
Krátký návod

LED STAVEBNÝ REFLEKTOR
Krátky návod

LED-BAUSTRÄHLER
Kurzanleitung

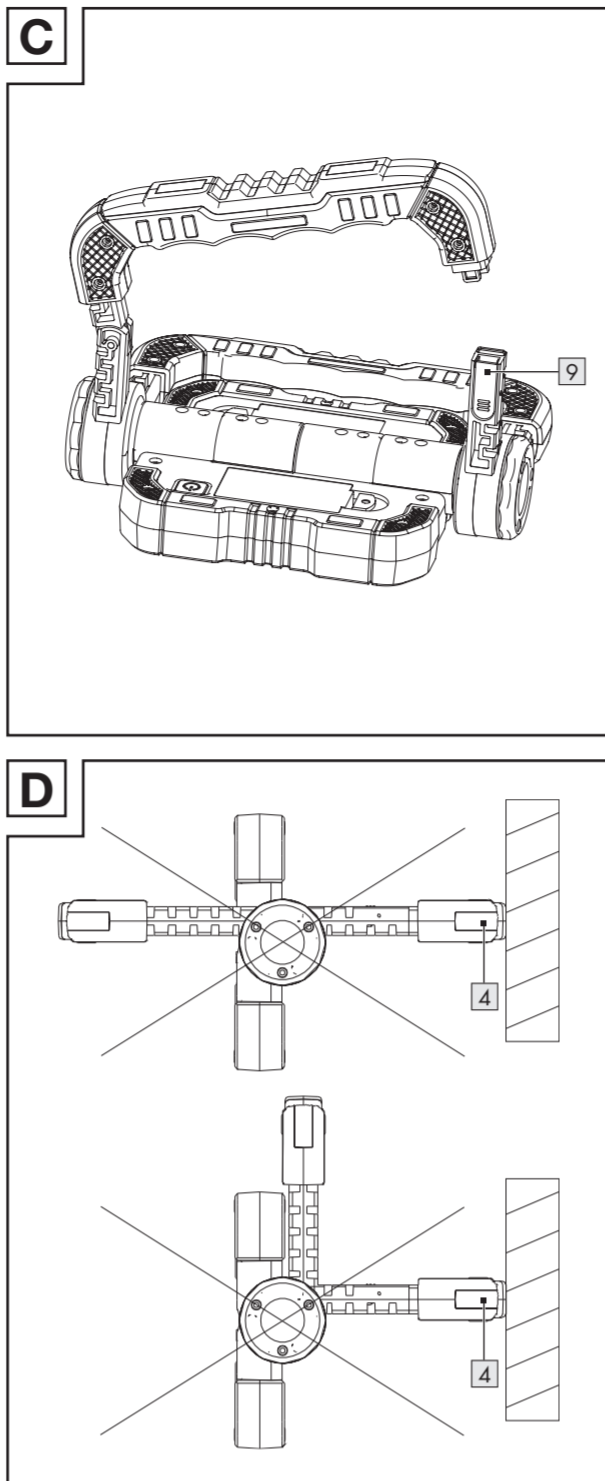
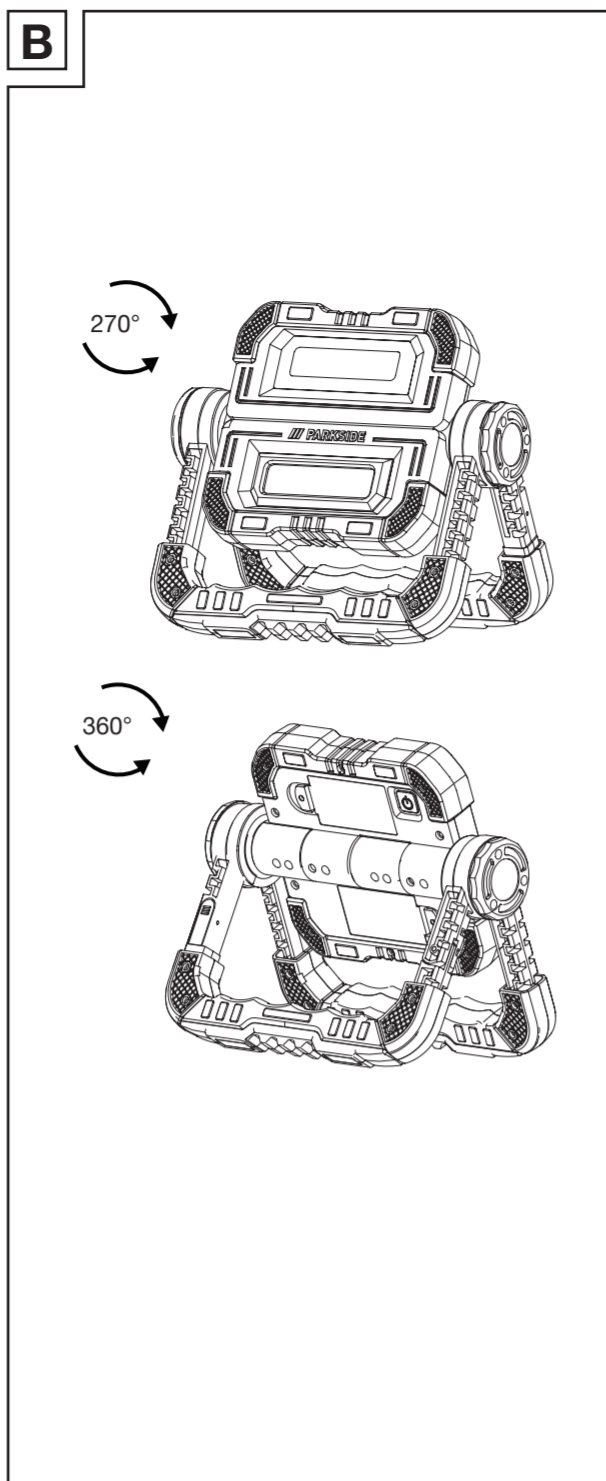
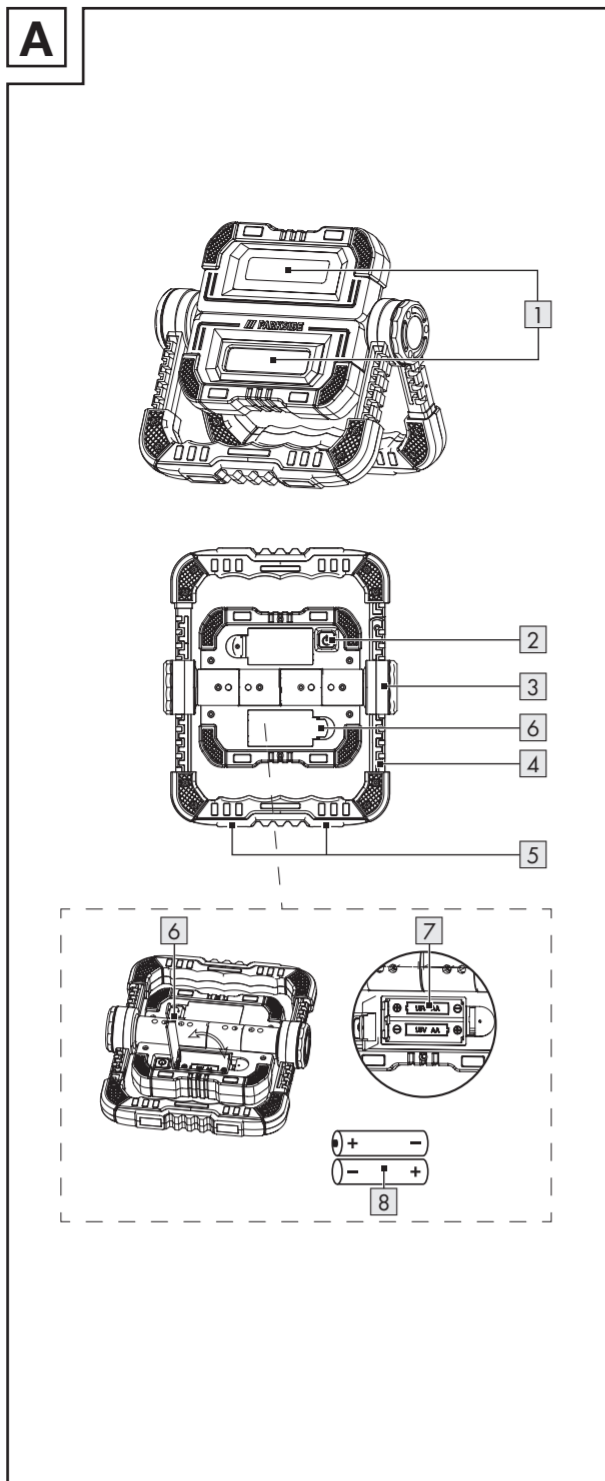

Warnings and symbols used
The following warnings are used in the user manual, short manual and on the packaging:

	Direct current/voltage
	Protection class III
	Press ON/OFF switch [2].
	CE mark indicates conformity with relevant EU directives applicable for this product.
	Safety information
	Instructions for use
	Read user manual before use.
	Minimum distance to illuminated material
	Keep out of reach of children
	Do not dispose of in fire
	Do not insert incorrectly
	Do not deform/damage
	Do not open/dismantle
	Do not mix different types or brands
	Do not mix new and used
	Do not charge

	Keep away from water and excessive moisture
	Do not short circuit
	Insert correctly

LED WORK LIGHT

● **Short manual**

This document is a shorter printed version of the complete operating instructions. Scanning the QR code takes you directly to parkside-diy.com. Choose your country and use the search screen to search for the operating instructions. Entering the item number (IAN) 484685_2501 takes you to the operating instructions for your item. The short guide is an integral part of this product. Prior to using the product, familiarize yourself with all operation and safety notes. Store the short guide in a safe place and if you hand the product on to third parties, all documentation should be passed on as well.

● **Intended use**

- This product is intended for normal use.
- This product is only suitable for private use in dry indoor locations.
- The product is not intended for commercial use or for use in other applications

● **Scope of delivery**

After unpacking the product, check if the delivery is complete and if all parts are in good condition. Remove all packaging materials before use.

- 1 LED work light
- 1 Short manual

● **Description of parts**

- 1 LED light
- 2 ON/OFF switch
- 3 Hinge joint
- 4 Adjustable foot/hand grip
- 5 Magnet
- 6 Battery compartment cover

- 7 Battery compartment
- 8 Battery
- 9 Grip lock

● **Technical data**

COB LED:	2 × 5 W
Battery:	4 × 1.5 V ---, Alkaline battery (AA)
Light duration:	2 spotlights: approx. 2 hours 1 spotlight: approx. 4 hours
Protection class:	III/◇
Protection type:	IP20
Operating position:	The product can only be used as shown in figure B.

Safety instructions

BEFORE USING THE PRODUCT, FAMILIARISE YOURSELF WITH ALL OF THE SAFETY INFORMATION AND INSTRUCTIONS FOR USE! WHEN PASSING THIS PRODUCT ON TO OTHERS, ALSO INCLUDE ALL THE DOCUMENTS!

WARNING! DANGER TO LIFE AND RISK OF ACCIDENTS FOR INFANTS AND CHILDREN! Never leave children unsupervised with the packaging material. Always keep children away from the packaging material.

- This product may be used by children aged 8 years and up, as well as by persons with reduced physical, sensory or mental capacities, or those lacking experience and/or knowledge provided they are supervised or instructed in the safe use of the product and they understand the associated risks. Cleaning and user maintenance must not be performed by children without supervision.
- This product is not a toy and should be kept out of the reach of children. Children are not aware of the dangers associated with handling electrical products.
- Do not use the product if you detect any type of damage.
- Never immerse the product in water or other liquids!
- Do not carry out any modifications or repairs to the product yourself. The LEDs cannot and must not be replaced.
- The LEDs are not replaceable.

- If the LEDs fail at the end of their lives, the entire product must be replaced.
- ▲ **CAUTION! DANGER OF BURN INJURIES!** To prevent burns, verify the product is switched off and has cooled down for at least 15 minutes before touching it. The product can become very hot.
- The accessible surface, especially heat shrink, is very hot when the lamp is operating.

FIRE HAZARD! Fit the product so that it is at least 0.1 metre away from the material to be illuminated. Excessive heat can result in a fire.

- ▲ **WARNING!** Do not turn on the light when the product is facing down to a combustible surface. The exposed surface may be overheated or ignited.
- Do not place burning candles or open fire on or near the product.
- Do not use the product near heat sources such as radiators or devices emitting heat.
- Dispose of the product if it is damaged.
- Immediately switch the product off if you smell burning or see smoke. Have the product examined by a qualified technician before using it again.
- Observe the usage restrictions and prohibitions of use for battery-operated products in situations which may be hazardous such as at petrol stations, airports, hospitals, etc.

Safety instructions for batteries/rechargeable batteries

▲ **DANGER TO LIFE!** Keep batteries/rechargeable batteries out of reach of children. If accidentally swallowed seek immediate medical attention.

DANGER OF EXPLOSION! Never recharge non-rechargeable batteries. Do not short-circuit batteries/rechargeable batteries and/or open them. Overheating, fire or bursting can be the result.

- Never throw batteries/rechargeable batteries into fire or water.
- Do not exert mechanical loads to batteries/rechargeable batteries.
- Different types of batteries or new and used batteries are not to be mixed.
- Batteries are to be inserted with the correct polarity.
- Exhausted batteries are to be removed from the product and safely disposed of.
- If the product is to be stored unused for a long period, the batteries should be removed.

IAN 484685_2501

- The supply terminals are not to be short-circuited.

Risk of leakage of batteries/rechargeable batteries

- Avoid extreme environmental conditions and temperatures, which could affect batteries/rechargeable batteries, e.g. radiators/direct sunlight.
- If batteries/rechargeable batteries have leaked, avoid contact with skin, eyes and mucous membranes with the chemicals! Flush immediately the affected areas with fresh water and seek medical attention!

WEAR PROTECTIVE GLOVES! Leaked or damaged batteries/rechargeable batteries can cause burns on contact with the skin. Wear suitable protective gloves at all times if such an event occurs.

● **Before use**

1. Remove all packaging materials from the product.
2. Pull out the insulation strip from the battery compartment [7].

● **Hanging the product**

- ▲ **CAUTION!** A single adjustable foot/hand grip [4] is not sufficient for attaching the product to magnetisable surfaces (Fig. D).
- Each of the adjustable 2 foot/hand grips [4] is equipped with magnets [5]. With these magnets, the product can be attached to magnetisable surfaces.

● **Operation**

- ▲ **RISK OF ACCIDENTS!** Preferably do not use the product whilst driving a vehicle. When using the product in a vehicle, be sure this does not endanger the driver or the passengers. Always store and secure the product so that even full braking does not pose a risk of injury from the product or product damage.

▲ **CAUTION!** Please note the position of your hands whilst turning the adjustable foot/hand grip to prevent pinching your fingers.

- The product can be attached to a flat ferromagnetic surface with the magnet [5] of the adjustable foot/hand grip.
- Turn the adjustable foot/hand grip [4] and attach the product at desired position. The adjustable foot/hand grip can also be turned up and used as a hand grip (Fig. B).

- The product can be hung up. Press the grip lock [9] to release the adjustable foot/hand grip (Fig. C). Push the adjustable foot/hand grip back in after hanging the product at a desired position.

● **Using as a LED light**

- The product can be operated in 3 different modes. To select these repeatedly press the ON/OFF switch [2].

ON/OFF switch	Mode
Press 1x:	1 white light lights up.
Press 2x:	1 white light lights up.
Press 3x:	2 white lights light up.
Press 4x:	Switch off the light.

● **Replacing the batteries**

▲ **WARNING! Risk of fire or explosion!** The use of incorrect batteries can lead to fire or explosion.

- NOTE:** Use only Alkaline batteries (AA) or Ni-HM rechargeable batteries (AA).
1. Loosen the screw on the battery compartment [7].
 2. Open the battery compartment cover [6] at the back of the product.
 3. Remove the old batteries.
 4. Insert 4 new batteries into the battery compartment [7] according to the correct polarity (+ and -).
 5. Close the battery compartment cover [6].
 6. Tighten the screw on the battery compartment [7].

● **Maintenance and cleaning**

- Never immerse the product in water or other liquids.
- Never use caustic cleaners.
- The product requires no maintenance. The LEDs cannot be replaced.
- Switch off the product before cleaning.
- Regularly clean the product with a dry, lint-free cloth. Use a slightly moist cloth to remove any stubborn dirt.

● **Disposal**

The packaging is made entirely of recyclable materials, which you may dispose of at local recycling facilities.

Observe the marking of the packaging materials for waste separation, which are marked with abbreviations (a) and numbers (b) with following meaning: 1–7: plastics/20–22: paper and fibreboard/80–98: composite materials.

Product:

Contact your local refuse disposal authority for more details of how to dispose of your worn-out product.

To help protect the environment, please dispose of the product properly when it has reached the end of its useful life and not in the household waste. Information on collection points and their opening hours can be obtained from your local authority.

Faulty or used batteries/rechargeable batteries must be recycled. Return the batteries/rechargeable batteries and/or the product to the available collection points.

Environmental damage through incorrect disposal of the batteries/rechargeable batteries!

Batteries/rechargeable batteries may not be disposed of with the usual domestic waste. They may contain toxic heavy metals and are subject to hazardous waste treatment rules and regulations. The chemical symbols for heavy metals are as follows: Cd = cadmium, Hg = mercury, Pb = lead. That is why you should dispose of used batteries/rechargeable batteries at a local collection point.

● **Warranty**

The product has been manufactured to strict quality guidelines and meticulously examined before delivery. In the event of material or manufacturing defects you have legal rights against the retailer of this product. Your legal rights are not limited in any way by our warranty detailed below.

The warranty for this product is 3 years from the date of purchase. The warranty period begins on the date of purchase. Keep the original sales receipt in a safe location as this document is required as proof of purchase.

Any damage or defects already present at the time of purchase must be reported without delay after unpacking the product.

Should the product show any fault in materials or manufacture within 3 years from the date of purchase, we will repair or replace it – at our choice – free of charge to you. The warranty period is not extended as a result of a claim being granted. This also applies to replaced and repaired parts.

This warranty becomes void if the product has been damaged, or used or maintained improperly.

The warranty covers material or manufacturing defects. This warranty does not cover product parts subject to normal wear and tear, thus considered consumables (e.g. batteries, tubes, cartridges), nor damage to fragile parts, e.g. switches or glass parts.

● **Warranty claim procedure**

So that your request can be processed quickly, please observe the following instructions:

For all inquiries, please have the receipt and item number (IAN 484685_2501) ready as proof of purchase.

The article number can be taken from the identification label on the product, engraving on the product, the front cover of your manual (at the bottom left), or the sticker on the back or bottom of the product.

If malfunctions or other defects arise, first contact the service department indicated below by phone or email.

You can then send a product recorded as defective to the communicated service address postage-free, making sure to enclose proof of purchase (receipt) and information on the details of the defect and when it occurred.



You can download and view this and numerous other manuals at parkside-diy.com. This QR code takes you directly to parkside-diy.com. Choose your country and use the search screen to search for the operating instructions. Entering the item number (IAN) 484685_2501 takes you to the operating instructions for your item.

● **Service**

Service Great Britain
Tel.: 0800 0569216
E-Mail: owim@lidl.co.uk

CE

Felhasznált figyelmeztető jelzések és szimbólumok
Ebben a használati útmutatóban, a rövid útmutatóban és a csomagoláson az alábbi figyelmeztető jelzésekkel találkozhat:

	Egyenáram/-feszültség
	III. Védelmi osztály

Nyomja meg a BE/KI kapcsológombot [2].

A CE-jelzés azt jelzi, hogy a termék megfelel a rá vonatkozó uniós előírásoknak

- Biztonsági utasítások
- Kezelési utasítások

Használat előtt olvassa el a használati útmutatót.

Minimális távolság a megvilágított anyagtól

Tartsa távol a gyermekétől elzárt helyen

Ne dobja tűzbe

Ne helyezze be helytelenül

Ne deformálja/károsítsa

Ne nyissa fel/szedje szét

Ne keverjen különböző típusokat vagy márkákat

Ne keverjen újakat és használtakat

Ne tölts fel

Tartsa távol a túl nagy nedvességtől

Ne zárja rövidre

Helyezze be helyesen

LED-ES MUNKALÁMPA

● **Rövid útmutató**

Ez a dokumentum a teljes használati útmutató rövidített nyomtatott változata. A QR-kód beolvasásával közvetlenül a parkside-diy.com oldalra jut. Válassza ki az országot, és a keresőfelületen keresse meg a használati útmutatókat. A termékszám (IAN) 484685_2501 beírásával juthat el az Ön termékének használati útmutatójához. A rövid útmutató a jelen termék része. A termék használatát megelőzően meg kell olvasni az összes használati és biztonsági utasítással. Gondosan őrizze meg a rövid útmutatót, és a termék harmadik félnek történő továbbadása esetén adja át az összes dokumentumot.

● **Rendeltetészerű használat**

- A termék normál használatra alkalmas.
- A termék kizárólag magánhasználatra alkalmas, száraz beltéri helyiségekben.
- A termék üzleti használatra vagy egyéb alkalmazásokra nem alkalmas.

● **A csomagolás tartalma**

A termék kicsomagolása után ellenőrizze a csomagolás teljességét és az alkatrészek megfelelő állapotát. A használat előtt távolítsa el minden csomagolóanyagot.

- 1 LED-es munkalámpa
- 1 Rövid útmutató

● **A részegységek leírása**

- 1 LED-fény
- 2 BE/KI kapcsológomb
- 3 A csuklópánt csavarja
- 4 Állítható láb/fogantyú
- 5 Mágnes
- 6 Az elemtartó rekesz fedele
- 7 Elemtartó rekesz
- 8 Elem
- 9 Fogantyúzár

● **Műszaki adatok**

COB-LED:	2 × 5 W
Elem:	4 db. 1,5 V-os --- alkáli elem (AA)
Világítási idő:	2 fényszóró: kb. 2 óra 1 fényszóró: kb. 4 óra
Védelmi osztály:	III/◇
Védelmi besorolás:	IP20
Működési helyzet:	A termék kizárólag a B ábrán látható módon használható.

Biztonsági utasítások

A TERMÉK HASZNÁLATA ELŐTT ISMERKEDJEN MEG MINDEN BIZTONSÁGI ÉS KEZELÉSI UTASÍTÁSSAL! HA A TERMÉKET TOVÁBBADJA, ADJA MELLE EZEKET A DOKUMENTUMOKAT IS!

FIGYELMEZTETÉSI ÉLETVESZÉLY GYERMEKEK, KISGYERMEKEK SZÁMÁRA! Ne hagyja a gyermekeket a csomagolóanyagokkal felügyelet nélkül. A csomagolóanyagokkal mindig tartsa gyermekektől távol.

- A terméket akkor használhatják 8 év feletti gyermekek, csökkent testi, érzékszervi vagy szellemi képességet, valamint megfelelő tapasztalattal és/vagy tudással nem rendelkező személyek, ha számukra felügyeletet biztosítanak vagy

ha utasításokat kapnak a termék biztonságos használatával kapcsolatban és megértik az azzal járó veszélyeket. Ne hagyja, hogy a gyermekek a termékkel játszanak. A tisztítást és a karbantartást nem végezhetik gyermekek felügyelet nélkül.

- A termék nem játékszer, tartsa gyermekek számára nem elérhető helyen. A gyermekek nincsenek tisztában az elektromos készülékek használatával járó veszélyekkel.
- Ne használja a terméket, ha azon látható sérüléseket talál.
- A terméket soha ne merítse vízbe vagy egyéb folyadékba!
- A terméken ne végezzen módosításokat vagy javításokat. A LED-eket tilos cserélni.
- A LED-ek nem cserélhetők.
- Ha a LED-izzók élettartama lejárt és már nem működnek, az egész terméket le kell cserélni.

▲ **FIGYELEM! ÉGÉSI SÉRÜLÉSEK VESZÉLYE!** Az égési sérülések elkerülése érdekében mielőtt a termékhez érne ellenőrizze, hogy a termék ki van-e kapcsolva, és hogy az legalább 15 percet hűlt. A termék nagyon felforrósodhat.

■ A könnyen hozzáférhető felületek, különösen a hőszűrő cső nagyon felforrósodnak, amikor a lámpa működésben van.

TŰZVESZÉLY! A terméket úgy helyezze el, hogy az legalább 0,1 méter távolságban legyen a megvilágított anyagtól. A túlzott hőtermelődés tüzeshez vezethet.

▲ **FIGYELMEZTETÉS!** Ne kapcsolja be a fényt, ha a termék éghető felület felé néz. A megvilágított felület túlhevülhet vagy meggyulladhat.

- Ne helyezzen égő gyertyákat vagy más nyílt lángot a termék közelébe.
- Ne használja a terméket hőforrások, pl. fűtőtestek vagy más, hőt sugárzó berendezések közelében.
- Ha a termék megsérült, selejtezze ki.
- Ha égett szagot vagy szagokat érez, azonnal kapcsolja ki a terméket. Mielőtt a terméket újra használatba venné, vizsgálgassa át egy képzett szakemberrel.
- Tartsa szem előtt az elemes készülékek használati korlátozásait és tiltásait potenciális veszélyes szituációkban, például benzinkutaknál, repülőtereken, kórházakban, stb.

LED-BAUSTRAHLER

● Kurzanleitung

Bei diesem Dokument handelt es sich um eine verkürzte Druckausgabe der vollständigen Bedienungsanleitung. Durch das Scannen des QR-Codes gelangen Sie direkt auf parkside-diy.com. Wählen Sie Ihr Land aus und suchen Sie über die Suchmaske nach den Bedienungsanleitungen. Mittels Eingabe der Artikelnummer (IAN) 484685_2501 gelangen Sie zur Bedienungsanleitung für Ihren Artikel. Die Kurzanleitung ist Bestandteil dieses Produkts. Machen Sie sich vor der Benutzung des Produkts mit allen Bedien- und Sicherheitshinweisen vertraut. Bewahren Sie die Kurzanleitung gut auf und händigen Sie alle Unterlagen bei Weitergabe des Produkts an Dritte mit aus.

● Bestimmungsgemäße Verwendung

- Dieses Produkt ist für den normalen Gebrauch bestimmt.
- Dieses Produkt eignet sich ausschließlich zur privaten Verwendung in trockenen Innenräumen.
- Dieses Produkt ist nicht für den gewerblichen Gebrauch oder andere Anwendungen bestimmt.

● Lieferumfang

Überprüfen Sie nach dem Auspacken des Produktes, ob die Lieferung vollständig ist und alle Teile in ordnungsgemäem Zustand sind. Entfernen Sie vor der Verwendung sämtliche Verpackungsmaterialien.

- LED-Baustrahler
- Kurzanleitung

● Teilebeschreibung

- LED-Licht
- EIN-/AUS-Schalter
- Gelenkschraube
- Verstellbarer Fuß/Handgriff
- Magnet
- Batteriefachabdeckung
- Batteriefach
- Batterie
- Griffverschluss

● Technische Daten

COB-LED:	2 × 5 W
Batterie:	4 × 1,5 V ⚡ , Alkaline-Batterie (AA)
Leuchtdauer:	2 Scheinwerfer: ca. 2 Stunden <p>1 Scheinwerfer: ca. 4 Stunden</p>
Schutzklasse:	III/ ⚡
Schutzart:	IP20
Betriebsposition:	Das Produkt kann ausschließlich wie in Abbildung B dargestellt verwendet werden.

⚠ Sicherheitshinweise

MACHEN SIE SICH VOR DER VERWENDUNG DES PRODUKTES MIT ALLEN SICHERHEITSHINWEISEN UND GEBRAUCHSANWEISUNGEN VERTRAUT! WENN SIE DIESES PRODUKT AN ANDERE WEITERGEBEN, GEBEN SIE AUCH ALLE DOKUMENTE WEITER!

- ⚠ **WARNUNG! LEBENSGEFAHR UND UNFALLGEFAHR FÜR SÄUGLINGE UND KINDER!** Lassen Sie Kinder nicht mit dem Verpackungsmaterial unbeaufsichtigt. Halten Sie Kinder immer vom Verpackungsmaterial fern.

- Dieses Produkt kann von Kindern ab 8 Jahren sowie von Personen mit eingeschränkten körperlichen, sensorischen oder geistigen Fähigkeiten oder fehlender Erfahrung und/oder fehlendem Wissen verwendet werden, solange diese beaufsichtigt werden oder zur sicheren Verwendung des Produktes angewiesen wurden und die damit verbundenen Risiken verstehen. Lassen Sie Kinder nicht mit dem Produkt spielen. Reinigung und Wartung sollten nicht von Kindern ohne Aufsicht durchgeführt werden.
- Dieses Produkt ist kein Spielzeug und muss außerhalb der Reichweite von Kindern gehalten werden. Kinder sind sich der Gefahren in Zusammenhang mit dem Umgang mit Elektrogeräten nicht bewusst.
- Verwenden Sie das Produkt nicht, wenn es sichtbare Schäden aufweist.
- Tauchen Sie das Produkt niemals in Wasser oder andere Flüssigkeiten ein!

- Führen Sie keine Veränderungen oder Reparaturen am Produkt durch. Die LEDs können und dürfen nicht ausgetauscht werden.
- Die LEDs sind nicht austauschbar.
- Wenn die LEDs am Ende ihrer Nutzungsdauer nicht mehr funktionieren, muss das gesamte Produkt ausgetauscht werden.

⚠ **ACHTUNG! RISIKO VON VERBRENNUNGEN!** Um Verbrennungen zu vermeiden, überzeugen Sie sich, dass das Produkt ausgeschaltet und für mindestens 15 Minuten abgekühlt ist, bevor Sie es berühren. Das Produkt kann sehr heiß werden.
- Die zugänglichen Oberflächen, insbesondere der Warmschrumpfschlauch, werden sehr heiß, wenn die Lampe in Betrieb ist.

- ⚠ **BRANDGEFAHR!** Stellen Sie das Produkt so auf, dass es mindestens 0,1 Meter von dem zu beleuchtenden Material entfernt ist. Übermäßige Wärmeentwicklung kann zu einem Brand führen.

- ⚠ **WARNUNG!** Schalten Sie das Licht nicht ein, wenn das Produkt auf eine brennbare Oberfläche gerichtet ist. Die angestrahlte Oberfläche könnte sich überhitzen oder entzünden.
- Stellen Sie keine brennenden Kerzen oder andere offenen Flammen auf oder in die Nähe des Produktes.
- Verwenden Sie das Produkt nicht in der Nähe von Wärmequellen, z. B. Heizkörpern oder anderen Geräten, die Wärme abgeben.
- Entsorgen Sie das Produkt, falls es beschädigt sein sollte.
- Schalten Sie das Produkt sofort aus, wenn Sie Brandgeruch oder Rauch wahrnehmen. Lassen Sie das Produkt von einem qualifizierten Fachmann überprüfen, bevor Sie es erneut benutzen.
- Beachten Sie die Benutzungsbeschränkungen und -verbote für batteriebetriebene Produkte in potenziellen Gefahrensituationen, wie etwa an Tankstellen, auf Flughäfen, in Krankenhäusern etc.

⚠ Sicherheitshinweise für Batterien/Akkus

⚠ **LEBENSGEFAHR!** Bewahren Sie Batterien/Akkus außerhalb der Reichweite von Kindern auf. Suchen Sie bei versehentlichem Verschlucken sofort einen Arzt auf.

- ⚠ **EXPLOSIONSGEFAHR!** Laden Sie nicht wieder-aufladbare Batterien nicht auf. Schalten Sie keine Batterien/Akkus kurz und/oder öffnen Sie diese nicht. Dies kann zu Überhitzung, Feuer oder Explosionen führen.

- Werfen Sie Batterien/Akkus niemals in Feuer oder Wasser.
- Setzen Sie Batterien/Akkus keinen mechanischen Belastungen aus.
- Unterschiedliche Batterietypen oder neue und gebrauchte Batterien dürfen nicht zusammen benutzt werden.
- Batterien sind mit der richtigen Polarität einzusetzen.
- Leere Batterien sind aus dem Produkt zu entfernen und sicher zu entsorgen.
- Falls das Produkt für einen längeren Zeitraum unbenutzt gelagert wird, sollten die Batterien entfernt werden.
- Die Anschlussklemmen dürfen nicht kurzgeschlossen werden.

Risiko des Auslaufens der Batterien/Akkus

- Vermeiden Sie extreme Umgebungsbedingungen und Temperaturen, die einen Einfluss auf Batterien/Akkus haben könnten, z. B. Heizkörper/ direktes Sonnenlicht.
- Wenn Batterien/Akkus ausgelaufen sind, vermeiden Sie den Kontakt von Haut, Augen und Schleimhäuten mit den Chemikalien! Spülen Sie die betroffenen Stellen unverzüglich mit frischem Wasser ab und suchen Sie ärztliche Hilfe auf!
- ⚠ **TRAGEN SIE SCHUTZHANDSCHUHE!** Ausgelaufene oder beschädigte Batterien/ Akkus können bei Kontakt mit der Haut Verbrennungen verursachen. Tragen Sie in solchen Fällen immer geeignete Schutzhandschuhe.

● Vor der Verwendung

- Entfernen Sie das gesamte Verpackungsmaterial vom Produkt.
- Ziehen Sie den Isolierstreifen aus dem Batteriefach [7].

● Produkt aufhängen

⚠ **VORSICHT!** EIN verstellbarer Fuß/Handgriff [4] reicht nicht aus, um das Produkt an magnetisierbaren Oberflächen zu befestigen (Abb. D).

- Jeder der 2 verstellbaren Füße/Handgriffe [4] ist mit Magneten [5] ausgestattet. Mit diesen Magneten kann das Produkt an magnetisierbaren Oberflächen befestigt werden.

● Betrieb

⚠ **UNFALLGEFAHR!** Verwenden Sie das Produkt vorzugsweise nicht während der Fahrt. Wenn Sie das Produkt in einem Fahrzeug verwenden, achten Sie darauf, den Fahrer oder die Fahrzeuginsassen nicht zu gefährden. Verstauen und sichern Sie das Produkt so, dass es selbst bei einer Vollbremsung keine Gefahr von Verletzungen oder Produktschäden darstellt.

⚠ **ACHTUNG!** Beachten Sie die Positionierung Ihrer Hände, wenn Sie den verstellbaren Fuß/ Handgriff [4] drehen, um ein Einklemmen Ihrer Finger zu vermeiden.

- Das Produkt kann mit dem Magneten [5] des verstellbaren Fußes/Handgriffs an einer flachen, ferromagnetischen Oberfläche befestigt werden.
 - Drehen Sie den verstellbaren Fuß/Handgriff [4] und befestigen Sie das Produkt in der gewünschten Position. Der verstellbare Fuß/Handgriff kann auch nach oben gedreht und so als Handgriff verwendet werden (Abb. B).
 - Das Produkt kann aufgehängt werden. Drücken Sie auf den Griffverschluss [9], um den verstellbaren Fuß/Handgriff freizugeben (Abb. C). Schieben Sie den verstellbaren Fuß/Handgriff wieder hinein, nachdem Sie das Produkt an einer gewünschten Position aufgehängt haben.

● Verwendung als LED-Leuchte

- Das Produkt kann in 3 unterschiedlichen Modi verwendet werden. Drücken Sie wiederholt auf den EIN-/AUS-Schalter [2] um diese auszuwählen.

EIN-/AUS-Schalter	Modus
1× drücken:	1 weißes Licht leuchtet.
2× drücken:	1 weißes Licht leuchtet.
3× drücken:	2 weiße Lichter leuchten.
4× drücken:	Licht ausschalten.

● Batterien ersetzen

⚠ **WARNUNG! Brand- und Explosionsrisiko!** Die Verwendung falscher Batterien kann zu Bränden oder Explosionen führen.

HINWEIS: Verwenden Sie nur Alkaline-Batterien (AA) oder wiederaufladbare Ni-HM-Batterien (AA).

- Lösen Sie die Schraube am Batteriefach [7].
- Öffnen Sie die Batteriefachabdeckung [6] auf der Rückseite des Produkts.
- Entfernen Sie die alten Batterien.
- Legen Sie 4 neue Batterien in das Batteriefach [7] ein und achten Sie dabei auf die richtige Polarität (+ und –).
- Schließen Sie die Batteriefachabdeckung [6].
- Ziehen Sie die Schraube am Batteriefach [7] fest.

● Wartung und Reinigung

- Tauchen Sie das Produkt niemals in Wasser oder andere Flüssigkeiten ein.
- Verwenden Sie keine ätzenden Reinigungsmittel.
- Das Produkt ist wartungsfrei. Die LEDs können nicht ausgetauscht werden.
- Schalten Sie das Produkt vor der Reinigung aus.
- Reinigen Sie das Produkt regelmäßig mit einem trockenen, fusselfreien Tuch. Verwenden Sie ein leicht angefeuchtetes Tuch, um hartnäckigen Schmutz zu entfernen.

● Entsorgung

Die Verpackung besteht aus umweltfreundlichen Materialien, die Sie über die örtlichen Recyclingstellen entsorgen können.

- ♻ Beachten Sie die Kennzeichnung der Verpackungsmaterialien bei der Abfalltrennung, diese sind gekennzeichnet mit Abkürzungen (a) und Nummern (b) mit folgender Bedeutung: 1–7: Kunststoffe/20–22: Papier und Pappe/ 80–98: Verbundstoffe.

Produkt:

- ♻ Möglichkeiten zur Entsorgung des ausgedienten Produkts erfahren Sie bei Ihrer Gemeinde- oder Stadtverwaltung.

- ♻ Werfen Sie Ihr Produkt, wenn es ausgedient hat, im Interesse des Umweltschutzes nicht in den Hausmüll, sondern führen Sie es einer fachgerechten Entsorgung zu. Über Sammelstellen und deren Öffnungszeiten können Sie sich bei Ihrer zuständigen Verwaltung informieren.

Defekte oder verbrauchte Batterien/Akkus müssen recycelt werden. Geben Sie Batterien/Akkus und/oder das Produkt über die angebotenen Sammeleinrichtungen zurück.

♻ Umweltschäden durch falsche Entsorgung der Batterien/Akkus!

Batterien/Akkus dürfen nicht über den Hausmüll entsorgt werden. Sie können giftige Schwermetalle enthalten und unterliegen der Sondermüllbehandlung. Die chemischen Symbole der Schwermetalle sind wie folgt: Cd = Cadmium, Hg = Quecksilber, Pb = Blei. Geben Sie deshalb verbrauchte Batterien/Akkus bei einer kommunalen Sammelstelle ab.

● Garantie

Das Produkt wurde nach strengen Qualitätsrichtlinien hergestellt und vor der Auslieferung sorgfältig geprüft. Im Falle von Material- oder Herstellungsfehlern haben Sie gegenüber dem Verkäufer des Produkts gesetzliche Rechte. Ihre gesetzlichen Rechte werden in keiner Weise durch unsere unten aufgeführte Garantie eingeschränkt.

Die Garantie für dieses Produkt beträgt 3 Jahre ab Kaufdatum. Die Garantiezeit beginnt mit dem Kaufdatum. Bewahren Sie den Originalkaufbeleg an einem sicheren Ort auf, da dieses Dokument als Nachweis des Kaufs erforderlich ist.

Alle Schäden oder Mängel, die bereits zum Zeitpunkt des Kaufs vorhanden sind, müssen unverzüglich nach dem Auspacken des Produkts gemeldet werden.

Sollte das Produkt innerhalb von 3 Jahren ab Kaufdatum einen Material- oder Herstellungsfehler aufweisen, werden wir es – nach unserer Wahl – kostenlos für Sie reparieren oder ersetzen. Die Garantiezeit verlängert sich durch einen stattgegebenen Gewährleistungsanspruch nicht. Dies gilt auch für ersetzte und reparierte Teile.

Diese Garantie erlischt, wenn das Produkt beschädigt oder unsachgemäß verwendet oder gewartet wurde.

Die Garantie deckt Material- und Herstellungsfehler ab. Diese Garantie erstreckt sich weder auf Produktteile, die normalem Verschleiß unterliegen, und somit als Verschleißteile gelten (z. B. Batterien, Schläuche, Farbpatronen), noch auf Schäden an zerbrechlichen Teilen, z. B. Schalter oder Teile aus Glas.

● Abwicklung im Garantiefall

Um eine schnelle Bearbeitung Ihres Anliegens zu gewährleisten, folgen Sie bitte den folgenden Hinweisen:

Bitte halten Sie für alle Anfragen den Kassenbon und die Artikelnummer (IAN 484685_2501) als Nachweis für den Kauf bereit.

Die Artikelnummer entnehmen Sie bitte dem Typenschild am Produkt, einer Gravur am Produkt, dem Titelblatt Ihrer Anleitung (unten links) oder dem Aufkleber auf der Rück- oder Unterseite des Produktes.

Sollten Funktionsfehler oder sonstige Mängel auftreten kontaktieren Sie zunächst die nachfolgend benannte Serviceabteilung telefonisch oder per EMail.

Ein als defekt erfasstes Produkt können Sie dann unter Beifügung des Kaufbelegs (Kassenbon) und der Angabe, worin der Mangel besteht und wann er aufgetreten ist, für Sie portofrei an die Ihnen mitgeteilte Service Anschrift übersenden.



Auf parkside-diy.com können Sie diese und viele weitere Handbücher einsehen und herunterladen. Mit diesem QR-Code gelangen Sie direkt auf parkside-diy.com. Wählen Sie Ihr Land aus, und suchen Sie über die Suchmaske nach den Bedienungsanleitungen. Mittels Eingabe der Artikelnummer (IAN) 484685_2501 gelangen Sie zur Bedienungsanleitung für Ihren Artikel.

● Service

- DE **Service Deutschland**
Tel.: 0800 5435 111
E-Mail: owim@lidl.de
- AT **Service Österreich**
Tel.: 0800 292726
E-Mail: owim@lidl.at
- CH **Service Schweiz**
Tel.: 0800 562153
E-Mail: owim@lidl.ch

