

A

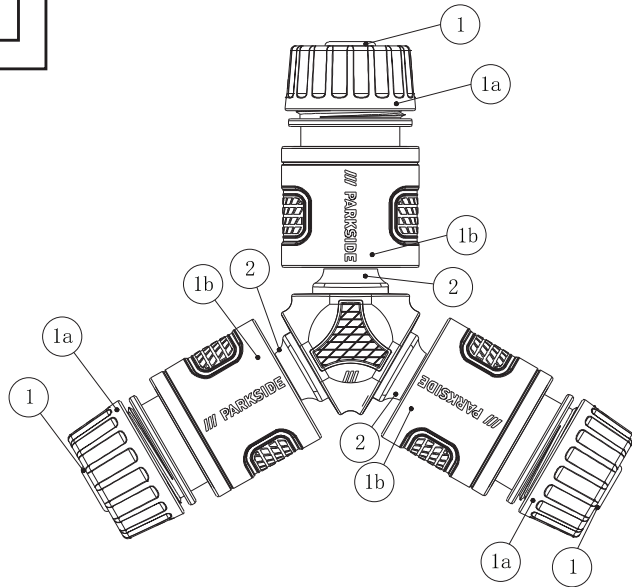

B

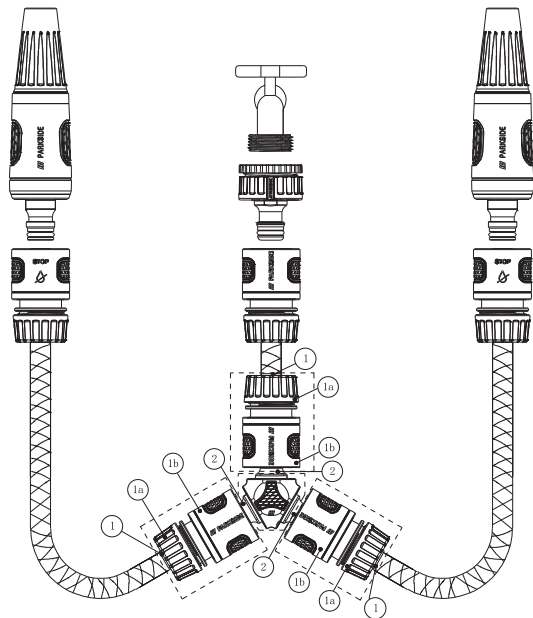

GB

HOSE Y-CONNECTOR SET

● Introduction

We congratulate you on the purchase of your new product. You have chosen a high quality product. Familiarise yourself with the product before using it for the first time. In addition, please carefully refer to the operating instructions and the safety advice below. Only use the product as instructed and only for the indicated field of application. Keep these instructions in a safe place. If you pass the product on to anyone else, please ensure that you also pass on all the documentation with it.

● Intended use

This product is suitable for all common standard hose systems. The product is not intended for commercial use.

● Technical data

Operating pressure: max. 4 bar

● Item include

1 x Y-piece connector with 3 hose adapters
3 x hose connector 13-15 mm (1/2 - 5/8")

● Symbols and signal words used



Mandatory sign - instructs each user to read the instructions carefully before use and to keep them available for all users at all times.



General warning sign - used to indicate hazards and dangers (e.g. risk of strangulation, suffocation, injury, slipping or damage to property).

▲ WARNING!

This signal word indicates a hazard with a high degree of risk which, if not prevented, could lead to death or serious injury.

▲ CAUTION!

This signal word indicates a hazard with a low degree of risk which, if not avoided, may result in minor or moderate injury.



This symbol indicates that the product is UV resistant.



This symbol indicates that the product is weather resistant.



This symbol indicates that water from the product is not suitable for drinking.



This sign indicates an easy-to-use plug-in connection between the tap and the hose.

● Safety instructions

Important: Read these original operating instructions and the safety information carefully and keep them in a safe place!

▲ Danger to life!

Never leave children unsupervised with the packaging material.
Danger of suffocation!

▲ Risk of injury!

- **WARNING!** Read all safety information and instructions.
- Before each use, make sure that all parts of the product are undamaged and assembled according to these original operating instructions. There is risk of injury if the product is not assembled correctly.



WARNING! Water not for drinking! Water that has flowed through this product is not suitable for drinking.

- **WARNING!** Never point the water jet at people or animals!
- **WARNING!** Never point the water jet at electrical equipment!
- Only suitable for outdoor use.

▲ Avoid material damage!

- Protect the product from frost.
- The product is only suitable for use with cold water.
- **WARNING!** Turn off the tap after each use.
- Do not grease or oil the spray nozzles as they may clog.
- Do not turn the rotor manually otherwise the mechanism may get damaged.
- Check the product for damage or wear before each use. Only use the product if it is in good working condition!
- Discontinue using the product if there is visible or suspected damage.

● Use

- Insert the adapter **2** into the hose connector **1b**.
- Connect the hose connector **1** with garden hose 13-15 mm (not included).
- Screw the union nut **1a** with the garden hose to tighten it.
- Connect to water supply on either sides as you wish.

Note: Always turn off the water supply to prevent unintended irrigation during assembling, before and after use.

● After use

- Turn off the water supply to stop irrigation after each use.
- Disconnect the hose connector from adapter **2**.
- Clean the product as described under "Cleaning and care".

● Cleaning and care

- Use a slightly dampened, non-fluffing cloth to clean the product.
- Dry well after each use and store in a dry and frost-free place.

● Storage

Store the product in a clean, dry place at room temperature when it is not in use.

● Disposal

The packaging is made entirely of recyclable materials, which you may dispose of at local recycling facilities. Contact your local refuse disposal authority for more details of how to dispose of your worn-out product.

● Warranty

The product has been manufactured to strict quality guidelines and meticulously examined before delivery. In the event of material or manufacturing defects you have legal rights against the retailer of this product. Your legal rights are not limited in any way by our warranty detailed below.

The warranty for this product is 3 years from the date of purchase. The warranty period begins on the date of purchase. Keep the original sales receipt in a safe location as this document is required as proof of purchase.

Any damage or defects already present at the time of purchase must be reported without delay after unpacking the product.

Should the product show any fault in materials or manufacture within 3 years from the date of purchase, we will repair or replace it – at our choice – free of charge to you. The warranty period is not extended as a result of a claim being granted. This also applies to replaced and repaired parts.

This warranty becomes void if the product has been damaged, or used or maintained improperly.

The warranty covers material or manufacturing defects. This warranty does not cover product parts subject to normal wear and tear, thus considered consumables (e.g. batteries, rechargeable batteries, tubes, cartridges), nor damage to fragile parts, e.g. switches or glass parts.

● Warranty claim procedure

So that your request can be processed quickly, please observe the following instructions:

For all inquiries, please have the receipt and item number (e.g., IAN 465160_2404) ready as proof of purchase.

The article number can be taken from the identification label on the product, engraving on the product, the front cover of your manual (at the bottom left), or the sticker on the back or bottom of the product.

If malfunctions or other defects arise, first contact the service department indicated below by phone or email.

You can then send a product recorded as defective to the communicated service address postage-free, making sure to enclose proof of purchase (receipt) and information on the details of the defect and when it occurred.

You can download and view this and numerous other manuals at parkside-diy.com. This QR code takes you directly to parkside-diy.com. Choose your country and use the search screen to search for the operating instructions. Entering the item number (IAN) 465160_2404 takes you to the operating instructions for your item.



● Service

GB Service Great Britain
Tel.: 08000569216
E-Mail: owim@lidl.co.uk

FI

Y-KAPPALE LIITINSARJALLA

● Johdanto

Onnittelemme sinua uuden tuotteen hankinnasta. Olet valinnut korkealaatuisen tuotteen. Tutustu laitteeseen ennen ensimmäistä käyttöönottoa. Lue sitä varten tämä käyttöohje ja turvallisuusohjeet. Käytä tuotetta vain kuvatulla tavalla ja ilmoitetulla käyttöalalla. Säilytä käyttöohje paikassa, josta löydät sen aina. Anna kaikki ohjeet mukaan, jos luovutat tuotteen edelleen.

● Tarkoituksenmukainen käyttö

Tämä tuote soveltuu kaikkiin yleisiin letkujärjestelmiin. Tuotetta ei ole tarkoitettu kaupalliseen käyttöön.

● Tekniset tiedot

Käyttöpaine: maks. 4 bar

● Sisältyvät osat

1 x Y-liitin, jossa 3 letkusovitinta
3 x ILetkun liitin 13–15 mm (½–5/8")

● Käytetyt symbolit ja merkisanat



Pakollinen merkki – ohjeistaa käyttäjiä lukemaan ohjeet



huolellisesti ennen käyttöä ja säilyttämään ne aina kaikkien käyttäjien saatavilla.



Yleinen varoitusmerkki – käytetään ilmaisemaan erilaisia vaaroja (esim. kuristumis-, tukehtumis-, loukkaantumis-, liukkaustumisvaara tai omaisuusvahingon vaara).

▲ VAROITUS!

Tämä merkkisana merkitsee korkean tason riskiä, joka voi johtaa kuolemaan tai vakavaan loukkaantumiseen, jos riskiä ei vältetä.

▲ HUOMIO!

Tämä merkkisana merkitsee matalan tason riskiä, joka voi johtaa lievään tai kohtalaiseen loukkaantumiseen, jos sitä ei vältetä.



Tämä symboli ilmaisee, että tuote kestää UV-säteilyä.



Tämä symboli ilmaisee, että tuote kestää erilaisia sääolosuhteita.



Tämä symboli ilmaisee, että tuotteesta tuleva vesi ei ole juomakelpoista.



Tämä merkki ilmaisee, että hanan ja letkun välissä on helpokäyttöinen plug-in-liitäntä.

● Turvallisuusohjeet

Tärkeää: Lue aluperäiset käyttöohjeet ja turvallisuustiedot huolellisesti ja säilytä ne turvallisessa paikassa!

▲ Hengenvaara!

Älä koskaan jätä lapsia pakkausmateriaalin läheisyyteen ilman valvontaa. Tukehtumisvaara!

▲ Loukkaantumisvaara!

- **VAROITUS!** Lue kaikki turvallisuustiedot ja -ohjeet.
- Varmista ennen jokaista käyttökertaa, että tuotteen kaikki osat ovat ehjiä ja asennettu näiden alkuperäisten käyttöohjeiden mukaisesti. Loukkaantumisvaara, jos tuotetta ei ole asennettu oikein.



VAROITUS! Vesi ei ole juomakelpoista! Tämän tuotteen läpi virrannut vesi ei ole juomakelpoista.

- **VAROITUS!** Älä koskaan suuntaa vesisuihkua ihmisiin tai eläimiin!
- **VAROITUS!** Älä koskaan suuntaa vesisuihkua sähkölaitteisiin!

- Soveltuu vain ulkokäyttöön.

▲ Vältä omaisuusvahinkoja!

- Suojaa tuote pakkaselta.
- Tuote ei sovellu käytettäväksi kylmällä vedellä.
- **VAROITUS!** Sulje hana jokaisen käyttökerran jälkeen.
- Älä rasvaa tai voitele suuttimia, sillä se voi aiheuttaa tukoksen.
- Älä käännä roottoria manuaalisesti, sillä mekanismi voi vaurioitua.
- Tarkista tuote ennen jokaista käyttöä vaurioiden ja kulumisen varalta. Käytä tuotetta vain, jos se on hyvässä toimintakunnossa!
- Lopeta tuotteen käyttö, jos siinä on näkyviä tai epäiltyjä vaurioita.

● Käyttö

- Työnnä sovitin **2** letkun liittimeen **1b**.
- Liitä letkun liitin **1** puutarhaletkuun 13–15 mm (ei sisälly pakkaukseen).
- Ruuvaa liitosmutteri **1a** puutarhaletkuun ja kiristä se.
- Liitä vesijohtoverkkoon molemmin puolin haluamalla tavalla.

Huomautus: kytke veden syöttö aina pois päältä kokoamisen aikana, ennen käyttöä ja käytön jälkeen tahattoman kastelun estämiseksi.

● Käytön jälkeen

- Kytke veden syöttö pois päältä jokaisen käyttökerran jälkeen kastelun pysäyttämiseksi.
- Irrota letkun liitin sovitimesta **2**.
- Puhdista tuote Puhdistus ja hoito -kohdassa kuvatulla tavalla.

● Puhdistus ja hoito

- Käytä tuotteen puhdistamiseen hieman kosteaa, nukkaamatonta liinaa.
- Kuivaa hyvin jokaisen käytön jälkeen ja varastoi kuivassa paikassa, jossa se ei jäädy.

● Varastointi

Säilytä tuote puhtaassa, kuivassa, huoneenlämpöisessä tilassa, kun sitä ei käytetä.

● Hävittäminen

Pakkaus on valmistettu ympäristöystävällisistä materiaaleista, jotka voidaan viedä paikalliseen kierrätyspisteeseen.

Lisätietoja käytöstä poistetun tuotteen hävittämismahdollisuuksista saat kuntasi tai kaupunkisi viranomaisilta.

● Takuu

Tuote on valmistettu huolellisesti tiukkojen laadudirektiivien mukaan ja tarkistettu huolella ennen toimitusta. Materiaali- tai valmistusvirheiden tapauksessa kuluttajalla on laillisia oikeuksia tuotteen myyjää kohtaan. Alla oleva takuu ei rajoita kuluttajan lakisääteisiä oikeuksia millään tavalla.

Tämän tuotteen takuu on 3 vuotta ostopäivästä lukien. Takuu-aika alkaa ostopäivästä. Säilytä alkuperäinen ostokuiti turvallisessa paikassa, koska tätä asiakirjaa vaaditaan ostotositteena.

Mahdollisista ostohehkellä esiintyneistä vaurioista tai vioista on ilmoitettava välittömästi tuotteen pakkauksesta purkamisen jälkeen.

Jos 3 vuoden sisällä tuotteen ostopäivästä alkaen tuotteesta löytyy materiaali- tai valmistusvirhe, korjaamme tuotteen ilmaiseksi harkintamme mukaan. Takuu-aikaa ei pidennetä myönnetyn takuuvaatimuksen vuoksi. Tämä koskee myös vaihdettuja ja korjattuja osia.

Takuun voimassaolo lakkaa, jos tuote on vioittunut, sitä on käytetty tai huollettu tarkoituksenvastaisesti.

Takuu kattaa materiaali- ja valmistusvirheet. Takuu ei kata tuotteen osia, jotka kuluvat normaalisti (esim. paristot, akut, letkut, väripatruunat) ja joita voidaan sen vuoksi pitää kulumina osina eikä myöskään rikkoutuvia osia esim. kytkimiä, akkuja tai lasista valmistettuja osia.

● Toimiminen takuutapauksessa

Jotta pyyntösi voidaan käsitellä nopeasti, noudata seuraavia ohjeita:

Säilytä tiedusteluja varten kassakuitti ja tuotenro (esim. IAN 465160_2404) todisteena ostosta.

Löydät tuotenumeron tuotteen tyyppikilvestä, tuotteesta olevasta kaiverruksesta, käyttöohjeen kansilehdestä (alavasemmalla) tai tuotteen taka- tai alaosan tarrasta.

Jos tuotteen toiminnassa ilmenee vikoja tai muita puutteita, ota ensin yhteyttä alla

mainittuun huoltopalveluun puhelimitse tai sähköpostitse.

Voit tämän jälkeen lähettää vialliseksi todetun tuotteen veloituksetta huoltopalvelun ilmoittamaan osoitteeseen. Liitä mukaan ostokuitti (kassakuitti) sekä tiedot viasta ja sen esiintymisajasta.

Voit tarkastella ja ladata näitä ja monia muita käyttöoppaita osoitteessa parkside-diy.com. Skannaamalla tämän QR-koodin pääset suoraan osoitteeseen parkside-diy.com. Valitse maa ja etsi käyttöohjeet hakukentän avulla. Syöttämällä tuotenumeron (IAN) 465160_2404 löydät tuotteesi käyttöohjeen.



● Huoltopalvelu

FI Huoltopalvelu Suomi
Puhelin: 0800 913375
E-Mail: owim@lidl.fi

SE

Y-DEL MED ANSLUTNINGSSATS

● Inledning

Grattis till köpet av din nya produkt. Du har valt en produkt av hög kvalitet. Gör dig bekant med produkten innan du använder den. Läs följande bruksanvisning och säkerhetsinformation. Använd endast produkten i enlighet med beskrivningen och för angivna ändamål. Förvara denna handledning på en säker plats. Överlämna även bruksanvisningen om du överläter produkten till en tredje part.

● Avsedd användning

Denna produkt är lämplig för alla vanliga standardslangsystem. Produkten är inte avsedd för kommersiell användning.

● Tekniska data

Arbetstryck: max. 4 bar

● Innehåller

1 x Y-delkontakt med 3 slangadaptrar
3 x Slangkontakt 13–15 mm (½–5/8")

● Symboler och signalord som används



Obligatorisk skylt - instruera alla användare att läsa igenom alla instruktioner noga innan användning och ha dem tillgängliga för alla användare hela tiden.



Allmän varningsskylt - används för att indikera faror och risker (t.ex. risk för strypning, kvävning, skador, halka eller skador på egendom).

▲ VARNING!

Detta signalord indikerar en risk med en hög grad av risk vilken om den inte förhindras kan leda till dödsfall eller allvarlig skada.

▲ FÖRSIKTIGHET!

Denna symbol i kombination med ordet "FÖRSIKTIGHET" markerar en låg risk som, om den inte förhindras, kan resultera i mindre eller måttlig skada.



Denna symbol indikerar att produkten är UV-säker.



Denna symbol indikerar att produkten är väderbeständig.



Denna symbol indikerar att vatten från produkten inte är lämplig att dricka.



Detta tecken indikerar lättanvänds anslutning mellan kranar och slang.

● Säkerhetsinstruktioner

Viktigt: Läs igenom denna originalbruksanvisning och spara säkerhetsinformation noga och spara dessa på en säker plats.

▲ Livsfara!

Lämna aldrig barn utan uppsikt med förpackningsmaterialet.
Risk för kvävning!

▲ Risk för skador!

- **WARNING!** Läs alla säkerhetsråd och instruktioner!
- Innan varje användning, se till att alla delar till produkten är oskadda och monterade i enlighet med dess originalinstruktioner. Det finns en risk för skador om produkten inte är korrekt monterad.



WARNING! Vattnet ska inte drickas! Vattnet som har strömmat genom denna produkt är inte lämpligt att dricka.

- **WARNING!** Rikta aldrig vattenjetmunstycket mot personer eller djur!
- **WARNING!** Rikta inte vattenjetmunstycket mot elektrisk utrustning!
- Endast för utomhusbruk.

▲ Undvik materialskada!

- Skydda produkten mot frost.
- Produkten är endast lämplig att användas med kallt vatten.
- **WARNING!** Stäng av kranen efter varje användning.
- Du får inte smörja eller olja in munstycket, eftersom det kan täppa till munstycket.
- Vrid inte rotorn manuellt eftersom det kan skada mekanismen.
- Kontrollera om produkten har några skador innan varje användning. Använd endast produkten om den är i fungerande kondition!
- Sluta att använda produkten om den finns synliga eller misstänkta skador.

● Användning

- Sätt in adaptorn **2** i slangkontakten **1b**.
- Anslut slangkontakten **1** med trädgårdsslang 13–15 mm (ingår ej).
- Skruva fast muttern **1a** med trädgårdsslangen för att dra åt den.
- Anslut vattenförsörjningen på ena sidan enligt önskemål.

Notera: Stäng alltid av vattnet för att förhindra oavsiktlig spolning under montering, innan och efter användning.

● Efter användning

- Stäng av vattnet för att förhindra spolning efter varje användning.
- Koppla ifrån slangkontakten från adaptorn **2**.
- Rengör produkten enligt beskrivningen under "Rengöring och skötsel".

● Rengöring och skötsel

- Rengör produkten med en lätt fuktad trasa.
- Torka väl efter varje användning och förvara torr och frostfritt.

● Förvaring

När den inte används, förvara produkten ren och torr i rumstemperatur.

● Avfallshantering

Förpackningen består av miljövänliga material, som kan lämnas på lokala återvinningsstationer. Kontakta kommunen för närmare information om avfallshantering av den förbrukade produkten.

● Garanti

Produkten har tillverkats enligt stränga kvalitetskrav och kontrollerats noggrant före leverans. I händelse av materialfel eller tillverkningsfel har du lagstadgade rättigheter mot säljaren av produkten. Dina lagstadgade rättigheter begränsas inte på något sätt av vår garanti som anges nedan.

Garantin för den här produkten är 3 år från och med inköpsdatum. Garantitiden börjar från och med inköpsdagen. Förvara originalkvittot på en säker plats eftersom detta dokument krävs som inköpsbevis.

Alla skador eller brister som redan finns vid tidpunkten för köpet måste rapporteras omedelbart efter uppackning av produkten.

Om det uppstår ett materialfel eller ett tillverkningsfel på denna produkt inom 3 år efter köpet, kommer vi, efter eget gottfinnande, antingen reparera eller byta ut produkten åt dig utan kostnad. Garantiperioden förlängs inte av ett beviljat garantianspråk. Det gäller även för utbytta eller reparerade delar.

Denna garanti är ogiltig om produkten har skadats eller använts eller underhållits felaktigt.

Garantin täcker material- och tillverkningsfel. Denna garanti täcker inte produkt delar som är föremål för normalt slitage och som därför anses vara slitdelar (t.ex. batterier, batteripack, slangar, bläckpatroner) och inte heller skador på ömtåliga delar, t.ex. strömbrytare eller delar av glas.

● Handläggning av garantianspråk

lakta anvisningarna nedan för att säkerställa en snabb handläggning av din förfrågan:

Ha alltid kassakvittot och artikelnumret i beredskap (till exempel IAN 465160_2404) för att bevisa köpet.

Artikelnumret finns på produktens typskylt, en gravyr på produkten, omslaget till din handledning (längts ner till vänster) eller etiketten på baksidan eller undersidan av produkten.

Om funktionsfel eller andra brister uppstår kontakta först nedanstående serviceavdelning via telefon eller e-post.

Du kan sedan utan kostnad skicka en produkt som har registrerats som defekt till den serviceadress som du har fått. Bifoga inköpsbeviset (kassakvitto) och uppgifter om vilket fel det handlar om och när det inträffade.

På parkside-diy.com kan du titta på och ladda ner denna och många andra handböcker. Med denna QR-kod kommer du direkt till parkside-diy.com. Välj ditt land och sök efter bruksanvisningen via sökmasken. Genom inmatning av artikelnumret (IAN) 465160_2404 kommer du till din artikels bruksanvisning.



● Service

SE Service Sverige
Tel.: 020791808
E-Mail: owim@lidl.se

FI Service Finland
Tel: 0800 913375
E-Mail: owim@lidl.fi

Y-OSA KOOS ÜHENDUSKOMPLEKTIGA

● Sissejuhatus

Õnnitleme teid selle uue toote ostu puhul! Olete endale saanud kõrge kvaliteedilise toote. Tutvuge tootega enne selle esmast kasutusele võtmist. Selleks lugege tähelepanelikult läbi allolev kasutusjuhend ja ohutusnõuded. Kasutage toodet üksnes kirjeldatud viisil ja otstarbel. Hoidke see kasutusjuhend kindlalt teadaolevas kohas alles. Toote edasiandmisel kolmandatele isikutele andke kaasa ka kõik toote dokumendid.

● Sihtotstarve

See toode sobib kõikidele tavapärasele voolikusüsteemidele. Toode ei ole ette nähtud kommertskasutamiseks.

● Tehnilised andmed

Töösurve: max 4 baari

● Tarnekomplekt

1 x Y-kujuline ühendus 3 voolikuadapteriga
3 x Voolikuliitmik 13-15 mm (½ - ¾")

● Kasutatud sümbolid ja tähistused



Kohustuslik märk - soovib kasutajal kasutusjuhend enne kasutamist hoolikalt läbi lugeda ja tagada, et see oleks kõigile kasutajatele alati kättesaadav.



Üldine hoiatusmärk – kasutatakse ohtude ja ohtude tähistamiseks (nt kinnipigistamise-, lämbumis-, vigastus-, libisemis- või varakahjustuse oht).

▲ HOIATUS!

See märgusõna viitab suure riskiastmega ohule, mis võib selle eiramisel põhjustada surma või tõsise vigastuse.

▲ ETTEVAATUST!

See märgusõna tähistab madala riskiastmega ohtu, mille eiramine võib põhjustada kerge või mõõduka vigastuse.



See sümbol näitab, et toode on UV-kindel.



See sümbol näitab, et toode on ilmastikukindel.



See sümbol näitab, et tootest pärinev vesi ei sobi joomiseks.



See märk tähistab lihtsalt kasutatavat liitmikku kraani ja vooliku vahel

● Ohutusjuhised

Oluline! lugege käesolev originaalkasutusjuhend ja ohusteave hoolikalt läbi ning hoidke neid kindlas kohas!

▲ OHT ELULE!

Ärge kunagi jätke lapsi koos pakkematerjaliga ilma järelevalveta. Lämpumisoht!

▲ Vigastusoh!

- **HOIATUS!** Lugege läbi kogu ohutusala teave ja juhised.
- Enne igakordset kasutamist veenduge, et kõik toote osad on kahjustamata ja kokku pandud vastavalt käesolevale originaalsele kasutusjuhendile. Kui toode ei ole korralikult kokku pandud, kaasneb sellega vigastusoh.



HOIATUS! Vesi ei sobi joomiseks! Sellist tootest läbi voolanud vesi ei sobi joomiseks.

- **HOIATUS!** Ärge kunagi suunake veejuga inimeste või loomade poole!
- **HOIATUS!** Ärge kunagi suunake veejuga elektriseadmetele!
- Sobib kasutamiseks ainult siseruumides.

▲ Väliste materjali kahjustamist!

- Kaitske toodet kuumuse eest.
- Toode sobib kasutamiseks ainult külma veega.
- **HOIATUS!** Pärast igakordset kasutamist sulgege veekraan.
- Ärge määrige ega õlitage pihustusotsakut, see võib selle ummistumist.
- Ärge keerake rootorit käsitsi, vastasel juhul võib see kahjustada mehhanismi.
- Enne iga kasutamist kontrollige toodet kahjustuste või kulumiste puudumise suhtes. Kasutage toodet ainult siis, kui see on ideaalses tööseisundis!
- Lõpetage toote kasutamine, kui sellel on nähtavaid või kahtlustatavaid kahjustusi.

● Kasutamine

- Sisestage adapter **2** vooliku ühendusliitmiku **1b** sisse.
- Ühendage vooliku ühendusliitmik **1** 13-15 mm aiavoolikuga (ei kuulu komplekti).
- Keerake ülemutter **1a** aiavoolikule, et see pingutada.
- Ühendage veetoruga mõlemalt poolt vastavalt soovile.

Märkus: Keerake veeühendus alati kinni, et vältida soovimatut niisutamist kokkupaneku ajal, enne ja pärast kasutamist.

● Pärast kasut amist

- Pärast iga kasutuskorda kastmise peatamiseks keerake veeühendus alati kinni.
- Ühendage vooliku ühendusliitmik adapterist **2** lahti.
- Puhastage toode, nagu on kirjeldatud jaotises „Puhastamine ja hooldus“.

● Puhastamine ja hooldus

- Toote puhastamiseks kasutage kergelt niisket, ebemevaba lappi.
- Pärast iga kasutuskorda kuivatage hoolikalt ning hoiustage kuivas ja külmumisvabas kohas.

● Hoiustamine

Kui toodet ei kasutata, hoidke seda toatemperatuuril kuivas ja puhtas kohas.

● Jäätmekäitlus

Pakend koosneb keskkonnasõbralikest materjalidest, mida saab käidelda kohalikes ringlussevõtu keskustes. Küsige vana toote käitlemise võimaluste kohta oma valla- või linnavalitsusest.

● Garantii

Toode on valmistatud rangete kvaliteedijuhiste järgi ja seda on enne tarnimist põhjalikult kontrollitud. Materjali- või tootmisdefektide korral on teil seaduslikud õigused toote müüja suhtes. Teie seadusjärgsed õigused ei ole mingil juhul piiratud meie allpool sätestatud garantiiga.

Selle toote garantii kehtib 3 aastat alates ostukuupäevast. Garantiaeg algab ostukuupäevaga. Hoidke müügitseki originaali kindlas kohas, kuna see dokument on vajalik ostu tõendamiseks.

Kõikidest kahjustustest või defektidest, mis esinesid juba ostmise ajal, tuleb teatada kohe pärast toote lahtipakkimist.

Kui tootel ilmneb 3 aasta jooksul alates ostukuupäevast materjali- või teostusviga, parandame või asendame selle omal valikul teie eest tasuta. Garantii perioodi ei pikendata kinnitatud garantiinõudega. See kehtib ka asendatud ja parandatud osade kohta.

See garantii kaotab kehtivuse, kui toode on kahjustatud, või kui seda on valesti kasutatud või hooldatud.

Garantii katab materjali- ja tootmisdefektid. See garantii ei laiene tooteosadele, mis on tavapäraselt kulunud ja mida seetõttu peetakse kuluvateks osadeks (nt akud, taaskaetavad akud, voolikud, värvikassetid), ega ka purunevate osade kahjustustele, nt lülitid või klaasist osad.

● Garantii käsitlemine

Selleks et teie mureküsimus saaks kiire lahenduse, järgige palun alltoodud juhiseid:

Kõikide päringute jaoks hoidke oma ostu tõendamiseks alles kassatšekk ja tootenumber (nt IAN 465160_2404).

Tootenumbri leiate tootel olevalt tüübisildilt või graveeringult, oma kasutusjuhendi tiitellehel (all vasakul) või toote taga- või allosas olevalt kleebiselt.

Toote toimivusvigade või muude puuduste korral võtke kõigepealt telefoni või e-posti teel ühendust alltoodud teenindusosakonnaga.

Lisades defektsele tootele ostudokumendi (kassatšeki), kirjelduse toote puuduste kohta ja andmed selle kohta, millal need ilmnesid, saate selle tasuta saata teile teadaantud teeninduse aadressile.

Neid ja paljusid teisi käsiraamatuid saate vaadata ja alla laadida lehel parkside-diy.com. Selle QR-koodi abil satute otse lehele parkside-diy.com. Valige oma riik ja otsige otsinguvälja abil kasutusjuhendeid. Tootenumbriga (IAN) 465160_2404 sisestamisel pääsete ligi oma toote kasutusjuhendile.



● Teenindus

EE Teenindus Eestis

Tel: 8000049117
E-posti aadress: owim@lidl.ee



Y VEIDA SAVIENOJUMU KOMPLEKTS AR PIEDERUMIEM

● Ievads

Apsveicam jūs ar jaunā izstrādājuma iegādi! Jūs esat izvēlējies augstas kvalitātes izstrādājumu. Pirms pirmās lietošanas reizes iepazīstiet šo izstrādājumu. Rūpīgi izlasiet šo lietošanas instrukciju un drošības norādījumus. Izmantojiet izstrādājumu tikai tā, kā aprakstīts un atbilstoši tam paredzētajam lietojumam. Uzglabājiet šo instrukciju drošā vietā. Ja nododat izstrādājumu citai personai, dodiet līdzi arī visu dokumentāciju.

● Paredzētā lietošana

Šis izstrādājums ir piemērots visām parastajām standarta šļūtenu sistēmām. Izstrādājums nav paredzēts komerciālai lietošanai.

● Tehniskie dati

Darba spiediens: maks. 4 bāri

● Izstrādājumā iekļauts

1 x Y veida savienotājs ar 3 šļūtenes adapteriem
3 x Šļūtenes savienotājs 13-15 mm (½ - ¾")

● Izmantotie apzīmējumi un signālvārdi



Obligātā norādījuma zīme – liek katram lietotājam pirms lietošanas rūpīgi izlasīt lietošanas instrukciju un nodrošināt, ka tā vienmēr ir pieejama visiem lietotājiem.



Vispārīga brīdinājuma zīme – izmanto, lai norādītu uz apdraudējumiem un briesmām (piemēram, nožņaugšanās, nosmakšanas, savainošanās, paslīdēšanas vai īpašuma bojājumu risku).

▲ **BRĪDINĀJUMS!**

Šis signālvārds norāda uz apdraudējumu ar augstu riska pakāpi, kas apdraudējuma nenovēršanas gadījumā var izraisīt nāvi vai nopietnas traumas.

▲ **UZMANĪBU!**

Šis signālvārds apzīmē zema riska apdraudējumu, kas nenovēršanas gadījumā var izraisīt vieglas vai vidēji smagas pakāpes traumu.



Šis simbols norāda, ka izstrādājums ir UV izturīgs.



Šis simbols norāda, ka izstrādājums ir izturīgs pret laikapstākļiem.



Šis simbols norāda, ka izstrādājumā izmantotais ūdens nav piemērots dzeršanai.



Šī zīme norāda uz viegli lietojamu spraudsavienojumu starp krānu un šļūteni.

● Drošības norādījumi

Svarīgi! Uzmanīgi izlasiet šo oriģinālo lietošanas instrukciju un drošības informāciju un glabājiet tās drošā vietā!

▲ **Apdraudējums dzīvībai!**

Nekad neatstājiet bērņus bez uzraudzības ar iepakojuma materiālu. Nosmakšanas draudi!

▲ **Traumu gūšanas risks!**

- **BRĪDINĀJUMS!** Izlasiet visu drošības informāciju un instrukciju.
- Pirms katras lietošanas reizes pārliedzinieties, vai nav bojāta kāda izstrādājuma daļa un vai visas daļas ir samontētas saskaņā ar šo oriģinālo lietošanas instrukciju. Ja izstrādājums

nav pareizi uzstādīts, pastāv traumu gūšanas risks.



BRĪDINĀJUMS! Ūdens nav paredzēts dzeršanai! Ūdens, kas iztecējis no šī izstrādājuma, nav piemērots dzeršanai.

- **BRĪDINĀJUMS!** Nekad nevērsiet ūdens strūklu pret cilvēkiem vai dzīvniekiem!
- **BRĪDINĀJUMS!** Nevērsiet ūdens strūklu pret elektriskām ierīcēm!
- Piemērots tikai lietošanai ārpus telpām.

▲ **Izvaieties no materiālajiem bojājumiem!**

- Sargājiet izstrādājumu no sala.
- Izstrādājums ir piemērots lietošanai tikai ar aukstu ūdeni.
- **BRĪDINĀJUMS!** Aizgrieziet ūdens krānu pēc katras lietošanas reizes.
- Neelļojiet un nesmidziniet eļļu uz sprauslām, jo tā rezultātā sprauslas var nosprostoties.
- Negrieziet rotoru manuāli, pretējā gadījumā mehānisms var tikt bojāts.
- Pirms katras lietošanas reizes pārbaudiet, vai izstrādājumam nav bojājumu vai nodiluma pazīmju. Izmantojiet izstrādājumu tikai tad, ja tas ir labā lietošanas stāvoklī!
- Pārtrauciet izstrādājuma lietošanu, ja ir redzami bojājumi vai ir aizdomas par tiem.

● Lietošana

- Ievietojiet adapteri [2] šļūtenes savienotājā [1b].
- Savienojiet šļūtenes savienotāju [1] ar dārza šļūteni 13-15 mm (nav iekļauta komplektācijā).
- Lai to pievilktu, pieskrūvējiet savienotāju griezni [1d] ar dārza šļūteni.
- Pievienojiet ūdens padevei katrā pusē, vai kā vēlaties.

Piezīme. Vienmēr izslēdziet ūdens padevi, lai novērstu nejaušu ūdens tecēšanu uzstādīšanas laikā, pirms un pēc lietošanas.

● Pēc lietošanas

- Pēc katras lietošanas reizes izslēdziet ūdens padevi, lai apturētu laistīšanu.
- Atvienojiet šļūtenes savienotāju no adaptera [2].
- Notīriet izstrādājumu, kā tas aprakstīts sadaļā "Tīrīšana un kopšana".

● Tīrīšana un kopšana

- Izstrādājuma tīrīšanai izmantojiet nedaudz samitrinātu drānu, kas nesatur plūksnas.
- Pēc katras lietošanas reizes kārtīgi nosusiniet un uzglabājiet sausā un no sala aizsargātā vietā.

● Uzglabāšana

Kad izstrādājums netiek lietots, uzglabājiet to tīrā un sausā vietā istabas temperatūrā.

● Utilizācija

Iepakojums ražots no videi draudzīgiem materiāliem, kurus varat izmantot vietējās atkritumu pārstrādes iestādēs. Informāciju par nolietotā izstrādājuma utilizāciju varat saņemt savā novada vai pilsētas pašvaldībā.

● Garantija

Izstrādājums bija izgatavots atbilstoši stingrām kvalitātes vadlīnijām un pirms piegādes rūpīgi pārbaudīts. Materiālu vai ražošanas defektu gadījumā jums attiecībā pret izstrādājuma pārdevēju ir likumīgas tiesības. Mūsu zemāk minētā garantija nekādā veidā neierobežo jūsu likumīgas tiesības.

Šim izstrādājumam tiek piešķirta 3 gadu garantija, sākot ar pirkuma izdarīšanas datumu. Garantijas termiņš sākas ar pirkuma izdarīšanas datumu. Uzglabājiet oriģinālo pirkuma čekus drošā vietā, jo tas ir nepieciešams kā pirkuma dokumentāls pierādījums.

Par visiem bojājumiem vai trūkumiem, kas jau eksistē uz pirkuma izdarīšanas brīdi, nekavējoties jāziņo pēc izstrādājuma izpakošanas.

Ja 3 gadu laikā, sākot ar pirkuma izdarīšanas datumu, izstrādājumam parādīsies kāds materiālu vai ražošanas defekts, mēs pēc savas izvēles izstrādājumu salabosim vai nomainīsim bez maksas. Garantijas laiks nepagarināsies uz notikušās garantijas prasības pamata. Tas attiecas arī uz aizvietotām un salabotām daļām.

Garantija zaudē spēku, ja izstrādājums bija bojāts vai nelietprātīgi lietots vai apkopts.

Garantija sedz materiālu un ražošanas defektus. Šī garantija neattiecas ne uz izstrādājuma daļām, kas ir pakļautas normālam nolietojumam, un līdz ar to ir uzskatāmas par nolietojuma daļām (piemēram, baterijas, akumulatori, šļūtenes, kārtidži), ne uz plīstošu daļu bojājumiem, piemēram, slēdzis vai stikla daļas.

● Rīcība garantijas gadījumā

Lai Jūsu prasība tiktu ātrāk apstrādāta, lūdzu, ievērojiet tālāk sniegtās norādes. Jebkādu prasību apstrādei kā pirkuma apliecinājumu, lūdzu, uzglabājiet kases čeku un izstrādājuma numuru (piemēram, IAN 465160_2404). Izstrādājuma numurs norādīts tipa plāksnītē uz izstrādājuma, gravējumā uz izstrādājuma, lietošanas instrukcijas titullapā (apakšā, kreisajā pusē) vai kā uzlīme izstrādājuma aizmugurē vai apakšā. Ja izstrādājums darbojas kļūdaini vai tam ir citi trūkumi, lūdzu, vispirms sazinieties ar tālāk norādīto servisa daļu pa tālruni vai e-pastu.

Pēc tam izstrādājumu, kam konstatēts defekts, varat nosūtīt bez maksas uz Jums norādīto servisa adresi, pievienojot pirkuma apliecinājumu (kases čeku) un norādi par attiecīgo defektu un tā rašanās laiku. Vietnē parkside-diy.com varat apskatīt un lejupielādēt gan šo, gan daudzas citas rokasgrāmatas. Ar šo QR kodu Jūs varat atvērt vietni parkside-diy.com. Izvēlieties valsti un meklējiet lietošanas instrukcijas, izmantojot meklēšanas rīku. Ievadot preces numuru (IAN) 465160_2404, Jūs atvērsiet attiecīgās preces lietošanas instrukciju.



● Serviss

LV **Serviss Latvijā**
Tāl.: 80005811
E-pasts: owim@lidl.lv

DE AT CH

Y-STÜCK MIT ANSCHLUSS-SET

● Einleitung

Wir beglückwünschen Sie zum Kauf Ihres neuen Produkts. Sie haben sich damit für ein hochwertiges Produkt entschieden. Machen Sie sich vor der ersten Inbetriebnahme mit dem Produkt vertraut. Lesen Sie hierzu aufmerksam die nachfolgende Bedienungsanleitung und die Sicherheitshinweise. Benutzen Sie das Produkt nur wie beschrieben und für die angegebenen Einsatzbereiche. Bewahren Sie diese Anleitung an einem sicheren Ort auf. Händigen Sie alle Unterlagen bei Weitergabe des Produktes an Dritte mit aus.

● Bestimmungsgemäße Verwendung

Dieses Produkt ist für alle gängigen Standardschlauchsysteme geeignet. Das Produkt ist nicht für den kommerziellen Gebrauch bestimmt.

● Technische Daten

Betriebsdruck: max. 4 bar

● Der Artikel umfasst

1 x Y-Schlauchverbinder mit
3 Schlauchadaptern
3 x Schlauchverbinder 13-15 mm (1/2 - 5/8")

● Verwendete Symbole und Signalwörter



Gebotszeichen - weist jeden Benutzer an, die Anweisungen vor der Verwendung sorgfältig zu lesen und für alle Benutzer jederzeit verfügbar zu halten.



Allgemeines Warnzeichen - wird verwendet, um auf Gefahren und Risiken hinzuweisen (z. B. Strangulations-, Erstickungs-, Verletzungsgefahr, Ausrutschen oder Sachschäden).

▲ **WARNING!**

Dieses Signalwort weist auf eine Gefahr mit hohem Risiko hin, die, wenn sie nicht vermieden wird, zu Tod oder schweren Verletzungen führen kann.

⚠ VORSICHT!

Dieses Signalwort weist auf eine Gefahr mit geringem Risiko hin, die, wenn sie nicht vermieden wird, zu leichten oder mittelschweren Verletzungen führen kann.



Dieses Symbol zeigt an, dass das Produkt UV-beständig ist.



Dieses Symbol zeigt an, dass das Produkt witterungsbeständig ist.



Dieses Symbol zeigt an, dass das Wasser aus dem Produkt nicht zum Trinken geeignet ist.



Dieses Zeichen weist auf eine einfach zu bedienende Steckverbindung zwischen Wasserhahn und Schlauch hin.

● Sicherheitshinweise

Wichtig: Lesen Sie diese Original-Bedienungsanleitung und die Sicherheitsinformationen sorgfältig durch und bewahren Sie sie an einem sicheren Ort auf!

⚠ Lebensgefahr!

Lassen Sie Kinder niemals unbeaufsichtigt mit dem Verpackungsmaterial. Es besteht Erstickungsgefahr!

⚠ Verletzungsgefahr!

- **WARNUNG!** Lesen Sie alle Sicherheitshinweise und Anleitungen.
- Stellen Sie vor jedem Gebrauch sicher, dass alle Teile des Produkts unbeschädigt und gemäß dieser Original-Bedienungsanleitung zusammengebaut sind. Es besteht Verletzungsgefahr, wenn das Produkt nicht ordnungsgemäß montiert wird.



WARNUNG! Kein Trinkwasser! Wasser, das durch dieses Produkt geflossen ist, ist nicht zum Trinken geeignet.

- **WARNUNG!** Richten Sie den Wasserstrahl niemals auf Menschen oder Tiere!
- **WARNUNG!** Richten Sie den Wasserstrahl niemals auf elektrische Geräte!
- Nur für den Gebrauch im Freien geeignet.

⚠ Vermeiden Sie Materialschäden!

- Schützen Sie das Produkt vor Frost.
- Dieses Produkt ist nur für den Gebrauch mit kaltem Wasser geeignet.

- **WARNUNG!** Drehen Sie den Wasserhahn nach jedem Gebrauch zu.
- Schmieren oder ölen Sie die Sprühdüsen nicht, da sie verstopfen können.
- Drehen Sie den Rotor nicht manuell, andernfalls kann der Mechanismus beschädigt werden.
- Überprüfen Sie das Produkt vor jedem Gebrauch auf Beschädigungen oder Abnutzung. Verwenden Sie das Produkt nur, wenn es in gutem Zustand ist!
- Benutzen Sie das Produkt nicht mehr, wenn es sichtbare Schäden aufweist oder Sie vermuten, dass es beschädigt ist.

● Verwendung

- Stecken Sie den Adapter **[2]** in den Schlauchverbinder **[1b]**.
- Verbinden Sie den Schlauchanschluss **[1]** mit einem 13-15 mm Gartenschlauch (nicht im Lieferumfang enthalten).
- Schrauben Sie die Überwurfmutter **[1a]** auf den Gartenschlauch, um ihn zu befestigen.
- Verbinden Sie ihn auf einer beliebigen Seite mit der Wasserzufuhr.

Hinweis: Drehen Sie während der Montage, vor und nach dem Gebrauch immer die Wasserzufuhr ab, um zu verhindern, dass unbeabsichtigt Wasser herausspritzt.

● Nach dem Gebrauch

- Drehen Sie das Wasser ab, um die Bewässerung nach jedem Gebrauch zu beenden.
- Trennen Sie den Schlauchanschluss vom Adapter **[2]**.
- Reinigen Sie das Produkt wie unter „Reinigung und Pflege“ beschrieben.

● Reinigung und Pflege

- Verwenden Sie ein leicht angefeuchtetes, fusselfreies Tuch zur Reinigung des Produkts.
- Trocknen Sie es nach jedem Gebrauch gründlich ab und lagern Sie es an einem trockenen und frostfreien Ort.

● Lagerung

Lagern Sie das Produkt an einem sauberen und trockenen Ort bei Raumtemperatur, wenn Sie es nicht benutzen.

● Entsorgung

Die Verpackung besteht aus umweltfreundlichen Materialien, die Sie über die örtlichen Recyclingstellen entsorgen können. Möglichkeiten zur Entsorgung des ausgedienten Produkts erfahren Sie bei Ihrer Gemeinde- oder Stadtverwaltung.

● Garantie

Das Produkt wurde nach strengen Qualitätsrichtlinien hergestellt und vor der Auslieferung sorgfältig geprüft. Im Falle von Material- oder Herstellungsfehlern haben Sie gegenüber dem Verkäufer des Produkts gesetzliche Rechte. Ihre gesetzlichen Rechte werden in keiner Weise durch unsere unten aufgeführte Garantie eingeschränkt.

Die Garantie für dieses Produkt beträgt 3 Jahre ab Kaufdatum. Die Garantiezeit beginnt mit dem Kaufdatum. Bewahren Sie den Originalkaufbeleg an einem sicheren Ort auf, da dieses Dokument als Nachweis des Kaufs erforderlich ist.

Alle Schäden oder Mängel, die bereits zum Zeitpunkt des Kaufs vorhanden sind, müssen unverzüglich nach dem Auspacken des Produkts gemeldet werden.

Sollte das Produkt innerhalb von 3 Jahren ab Kaufdatum einen Material- oder Herstellungsfehler aufweisen, werden wir es – nach unserer Wahl – kostenlos für Sie reparieren oder ersetzen. Die Garantiezeit verlängert sich durch einen stattgegebenen Gewährleistungsanspruch nicht. Dies gilt auch für ersetzte und reparierte Teile.

Diese Garantie erlischt, wenn das Produkt beschädigt oder unsachgemäß verwendet oder gewartet wurde.

Die Garantie deckt Material- und Herstellungsfehler ab. Diese Garantie erstreckt sich weder auf Produktteile, die normalem Verschleiß unterliegen, und somit als Verschleißteile gelten (z. B. Batterien, Akkus, Schläuche, Farbpatronen), noch auf Schäden an zerbrechlichen Teilen, z. B. Schalter oder Teile aus Glas.

● Abwicklung im Garantiefall

Um eine schnelle Bearbeitung Ihres Anliegens zu gewährleisten, folgen Sie bitte den folgenden Hinweisen:

Bitte halten Sie für alle Anfragen den Kassenbon und die Artikelnummer (z. B. IAN 465160_2404) als Nachweis für den Kauf bereit.

Die Artikelnummer entnehmen Sie bitte dem Typenschild am Produkt, einer Gravur am Produkt, dem Titelblatt Ihrer Anleitung (unten links) oder dem Aufkleber auf der Rück- oder Unterseite des Produktes.

Sollten Funktionsfehler oder sonstige Mängel auftreten kontaktieren Sie zunächst die nachfolgend benannte Serviceabteilung telefonisch oder per EMAIL.

Ein als defekt erfasstes Produkt können Sie dann unter Beifügung des Kaufbelegs (Kassenbon) und der Angabe, worin der Mangel besteht und wann er aufgetreten ist, für Sie portofrei an die Ihnen mitgeteilte Service Anschrift übersenden.

Auf parkside-diy.com können Sie diese und viele weitere Handbücher einsehen und herunterladen. Mit diesem QR-Code gelangen Sie direkt auf parkside-diy.com. Wählen Sie Ihr Land aus, und suchen Sie über die Suchmaske nach den Bedienungsanleitungen. Mittels Eingabe der Artikelnummer (IAN) 465160_2404 gelangen Sie zur Bedienungsanleitung für Ihren Artikel.



● Service

- DE Service Deutschland**
Tel.: 0800 5435 111
E-Mail: owim@lidl.de
- AT Service Österreich**
Tel.: 0800 292726
E-Mail: owim@lidl.at
- CH Service Schweiz**
Tel.: 0800562153
E-Mail: owim@lidl.ch



IAN 465160_2404
OWIM GmbH & Co. KG
Stiftsbergstraße 1
74167 Neckarsulm
GERMANY

Model No.: HG12260B
Version: 12/2024