

/// PARKSIDE®



Battery Charger PLG 20 C1

(RS)

Punjač za baterije

Prevod originalnog uputstva za upotrebu

(RO)

Încărcător pentru acumulatori

Traducerea instrucțiunilor de utilizare originale

(DE) (AT) (CH)

Akku-Ladegerät

Originalbetriebsanleitung

IAN 472055_2407

(RS) (RO)

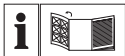

RS

Pre čitanja rasklopite stranu sa uređajima i u sledećem koraku upoznajte se sa svim funkcijama uređaja.

RO

Înainte de a citi instrucțiunile, priviți imaginile și familiarizați-vă cu toate funcțiile aparatului.

DE AT CH

Klappen Sie vor dem Lesen die Seite mit den Abbildungen aus und machen Sie sich anschließend mit allen Funktionen des Gerätes vertraut.

RS	Prevod originalnog uputstva za upotrebu	Strana	4
RO	Traducerea instrucțiunilor de utilizare originale	Pagina	18
DE/AT/CH	Originalbetriebsanleitung	Seite	33

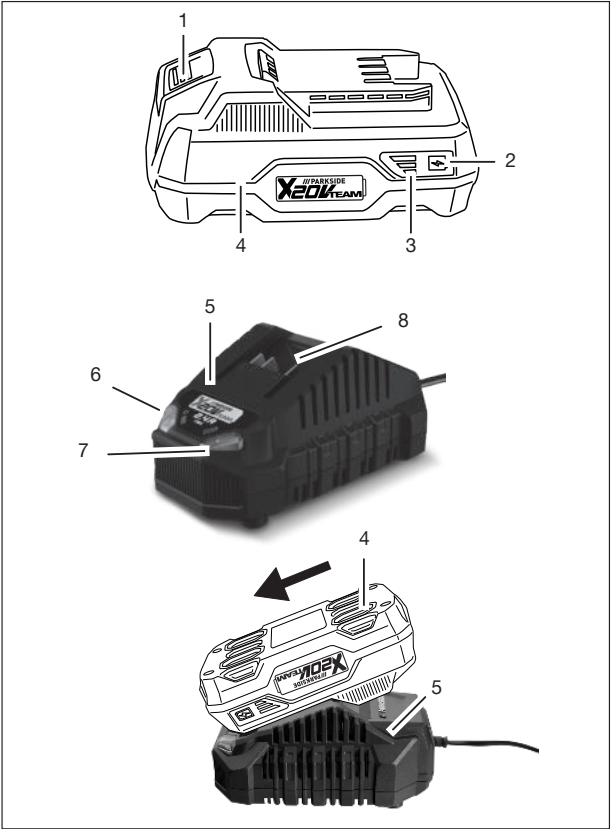

Pregled sadržaja

Uvod	4
Namenska upotreba.....	4
Obim isporuke/pribor.....	5
Pregled.....	5
Tehnički podaci.....	5
Bezbednosne napomene	6
Značenje bezbednosnih napomena.....	7
Slikovne oznake i simboli.....	7
Slikovne oznake u uputstvu za upotrebu.....	8
Bezbedan rad punjača akumulatora.....	8
Priprema	10
Napomene o akumulatorima.....	10
Provera stanja napunjenosti akumulatora.....	10
Umetanje akumulatora u akumulatorske uređaje i vađenje akumulatora iz akumulatorskih uređaja.....	11
Rad	11
Kontrolni LED indikator.....	11
Punjenje akumulatora.....	11
Istrošeni akumulatori.....	12
Čišćenje, održavanje i skladištenje	12
Čišćenje.....	12
Održavanje.....	12
Skladištenje.....	12
Pričvršćivanje punjača na zid (opciono).....	12
Odlaganje/zaštita životne sredine	13
Napomene o odlaganju akumulatora.....	13
Kako izjaviti reklamaciju?	13
Rezervni delovi i pribor	14
Garancija / Garantni list	15

Prevod originalne EU deklaracije o usklađenosti..... 17

Uvod

Čestitamo na kupovini Vašeg novog punjača (u nastavku je naveden kao uređaj ili električni alat).

Time ste se odlučili za kvalitetan uređaj. Kvalitet ovog uređaja je kontrolisan tokom proizvodnje i sprovedena je završna kontrola. Na taj način je obezbeđena funkcionalnost Vašeg uređaja.



Uputstvo za upotrebu je sastavni deo ovog uređaja. Ono sadrži važne napomene za bezbednost, upotrebu i odlaganje. Pažljivo pročitajte uputstvo za upotrebu. Upoznajte se sa elementima za rukovanje i ispravnom upotrebom uređaja. Koristite uređaj samo na opisani način i u navedene svrhe. Dobro čuvajte uputstvo za upotrebu i uručite svu dokumentaciju sa proizvodom ako ga prosledite trećim licima.

Namenska upotreba

Uređaj je predviđen isključivo za sledeću upotrebu:

- Punjenje akumulatora serije **X 20 V TEAM**

Radite samo u suvim prostorijama. Svaka druga upotreba, koja nije izričito dozvoljena u ovom uputstvu za upotrebu, može da predstavlja ozbiljnu opasnost za korisnika i da dovede do oštećenja uređaja. Rukovalac ili korisnik uređaja snosi odgovornost za nezgode ili telesne povrede ili štete na imovini drugih ljudi. Uređaj je namenjen za primenu u oblasti „Uradi sam“. Uređaj nije koncipiran za trajnu

komercijalnu primenu. Kod komercijalne upotrebe garancija prestaje da važi. Proizvođač ne snosi odgovornost za oštećenja, koja su posledica nenamenske upotrebe ili pogrešnog rukovanja.

Uređaj je deo serije **X 20 V TEAM** i može da se pogoni samo akumulatorima serije **X 20 V TEAM**. Akumulatori serije **X 20 V TEAM** smeju da se pune samo punjačima serije **X 20 V TEAM**.

Obim isporuke/pribor

Izvadite uređaj iz ambalaže i proverite obim isporuke.

Propisno odložite ambalažni materijal.

- Punjač
- Prevod originalnog uputstva

Baterija nije uključena u obim isporuke.

Pregled

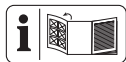

Ilustracije uređaja naći ćete na prednjoj preklapnoj strani.

- 1 Deblokada akumulatora
- 2 Taster (Indikator stanja napunjenosti)
- 3 Indikator stanja napunjenosti
- 4 Akumulator
- 5 Punjač
- 6 Kontrolni LED indikator, zelen
- 7 Kontrolni LED indikator, crven
- 8 Otvor za punjenje

Tehnički podaci

Punjač **PLG 20 C1**

Nominalni napon U

..... 230–240 V~, 50 Hz

Nominalna ulazna snaga P 65 W

Klasa zaštite □ II (dvostruka izolacija)
 Osigurač uređaja T3.15A
 Izlazni napon 21,5 V ==
 Izlazna struja 2,4 A
 Izlazna snaga 51,6 W

Vremena punjenja

Preporučujemo da ovaj punjač koristite samo za punjenje sledećih punjivih baterija: *PAP 20 B1*, *PAP 20 B3*, *Smart PAPS 204 A1*, *Smart PAPS 208 A1*, *Smart PAPS 2012 A1*

Na vreme punjenja utiču između ostalog faktori, kao što su temperatura okruženja i akumulatora, kao i graničnog mrežnog napona, pa zbog toga može eventualno da odstupa od navedenih vrednosti.

Vreme punjenja (min.)	PLG 20 C1
PAP 20 A1 PAP 20 A2 PAP 20 B1	60
PAP 20 A3 PAP 20 B3 Smart PAPS 204 A1	120
Smart PAPS 208 A1	240
Smart PAPS 2012 A1	380

Bezbednosne napomene



PAŽNJA! Prilikom upotrebe električnih alata, obratite pažnju na sledeće osnovne bezbednosne mere, radi zaštite od električnog udara, opasnosti od povreda i požara.

Ovaj uređaj smeju da koriste deca starija od 8 godina, kao i osobe sa smanjenim fizičkim, senzornim ili mentalnim sposobnostima ili sa nedostatkom iskustva i znanja, ako su pod nadzorom ili su im data uputstva za rukovanje uređajem na bezbedan

način i ako razumeju opasnosti do kojih može da dođe. Deca ne smeju da se igraju uređajem. Deca ne smeju da čiste i obavljaju korisničko održavanje uređaja bez nadzora.

▲ UPOZORENJE! Telesne povrede i materijalne štete zbog nepravilnog rukovanja akumulatorom. Obratite pažnju na bezbednosne napomene i napomene za punjenje i ispravnu upotrebu, koje se nalaze u uputstvu za upotrebu Vašeg akumulatora i punjača serije **X 20 V TEAM**. Detaljan opis postupka punjenja i dodatne informacije se nalaze u ovom zasebnom uputstvu za upotrebu.

Značenje bezbednosnih napomena

▲ OPASNOST! Kada ne poštujuete ovu bezbednosnu napomenu, nastupiće nezgoda. Posledica je teška telesna povreda ili smrt.

▲ UPOZORENJE! Kada ne poštujuete ovu bezbednosnu napomenu, eventualno će da nastupi nezgoda. Posledica je eventualna teška telesna povreda ili smrt.

▲ OPREZ! Kada ne poštujuete ovu bezbednosnu napomenu, nastupiće nezgoda. Posledica je eventualna lakša ili srednje teška telesna povreda.

NAPOMENA! Kada ne poštujuete ovu bezbednosnu napomenu, nastupiće nezgoda. Po-

sledica je eventualna materijalna šteta.

Slikovne oznake i simboli

Simboli na punjaču



Uređaj je deo serije **X 20 V TEAM** i može da se pogoni samo akumulatorima serije **X 20 V TEAM**. Akumulatori serije **X 20 V TEAM** smeju da se pune samo punjačima serije **X 20 V TEAM**.



Pažnja!



Pročitajte uputstvo za upotrebu pre punjenja. Upoznajte se sa elementima za rukovanje i ispravnom upotrebom uređaja.

RS



Ne bacajte električne uređaje u kućni otpad.



Punjač je pogodan samo za upotrebu u prostorijama.



Osigurač uređaja



Klasa zaštite II (dvostruka izolacija)



Kontrolne LED diode na punjaču

Slikovne oznake u uputstvu za upotrebu



Pažnja!

Bezbedan rad punjača akumulatora

- Ovaj proizvod smeju da koriste deca starija od 8 godina, kao i

osobe sa smanjenim fizičkim, senzornim ili mentalnim sposobnostima ili sa nedostatkom iskustva i znanja, ako su pod nadzorom ili su im data uputstva za rukovanje uređajem na bezbedan način i ako razumeju opasnosti do kojih može da dođe.

Deca ne smeju da se igraju uređajem.

Deca ne smeju da čiste i obavljaju korisničko održavanje uređaja bez nadzora.

- **Koristite ovaj punjač samo za punjenje akumulatora serije X 20 V TEAM.** Punjenje drugih akumulatora može da dovede do povreda i do opa-

- snosti od požara i eksplozije.
- **Pre svake upotrebe, proverite punjač, kabl i utikač i pustite da popravku punjača obavi kvalifikovano stručno osoblje i to samo sa originalnim rezervnim delovima. Ne koristite neispravan punjač i ne otvarajte punjač svojevolično.** Time se obezbeđuje da bezbednost uređaja ostane sačuvana.
 - Vodite računa da mrežni napon i mrežna frekvencija odgovaraju podacima na tipskoj pločici.
 - **Držite punjač u čistom stanju i podalje od vlage i kiše. Nikada ne koristite punjač na otvorenom.** Zaprljanje i prodiranje vode povećavaju rizik od električnog udara.
 - **Izbegavajte mehanička oštećenja punjača.** Takva oštećenja mogu da izazovu unutrašnje kratke spojeve.
 - **Punjač ne sme da se pokrene na zapaljivim podlogama ili u njihovoj blizini (npr. papiru, tekstilu).** Postoji opasnost od požara usled zagrevanja do kojeg dolazi pri punjenju.
 - Oštećeni mrežni priključni vod ovog uređaja mora da zameni proizvođač ili njegov predstavnik, da bi se izbeglo ugrožavanje

- bezbednosti. Obratite se servisnom centru.
- Izvucite mrežni utikač kada je akumulator potpuno napunjen i odvojite akumulator od punjača.
 - U punjaču ne punitite baterije, koje nisu punjive.
 - **Punitite akumulatore samo u unutrašnjoj prostoriji, jer je punjač namenjen samo u tu svrhu. Opasnost od električnog udara.**
 - **Da bi se smanjio rizik od električnog udara, izvucite utikač punjača iz utičnice pre čišćenja punjača.**
 - **Pustite da se zagrejeni akumulator ohladi pre punjenja.**

- **Koristite isključivo pribor koji preporučuje PARKSIDE.** Neprimkladan pribor može da prouzrokuje električni udar ili požar.

Priprema

Napomene o akumulatorima

- Isključite uređaj i uklonite akumulator iz uređaja pre svih radova.
- Akumulator dostiže svoj puni kapacitet tek nakon nekoliko puta punjenja.
- Napunite akumulator pre prve upotrebe.

Provera stanja napunjenosti akumulatora

LED indikatori	Značenje
crven, narandžast, zelen	Akumulator je napunjen
crven, narandžast	Akumulator je delimično napunjen
crven	Akumulator mora da se napuni

1. Pritisnite taster (2) pored indikatora stanja napunjenosti (3) na akumulatoru (4).
LED lampice indikatora stanja napunjenosti pokazuju napunjenost akumulatora.
2. Punitite akumulator (4) kada svetli samo još crvena LED lampica indikatora stanja napunjenosti (3).

Umetanje akumulatora u akumulatorske uređaje i vađenje akumulatora iz akumulatorskih uređaja

▲ UPOZORENJE! Opasnost od povreda usled nenamernog pokretanja uređaja. Umetnite priključni utikač u utičnicu tek kada uređaj bude u potpunosti pripremljen za rad. Umetnite akumulator u uređaj tek kada uređaj bude u potpunosti pripremljen za rad.

NAPOMENA! Opasnost od oštećenja! Pogrešan akumulator može da ošteti uređaj i akumulator.

Umetanje akumulatora

1. Gurnite akumulator (4) duž vodilice u držač akumulatora.
Akumulator će čujno usednuti.

Vađenje akumulatora

1. Pritisnite deblokadu akumulatora (1) na akumulatoru (4) i držite ga pritisnutim.
2. Izvucite akumulator iz držača akumulatora.

Rad

Kontrolni LED indikator

Značenje kontrolnih oznaka (6/7) na punjaču:

zelen (6)	crven (7)	Značenje
svetli	—	<ul style="list-style-type: none"> • akumulator je potpuno napunjen • spremno (akumulator nije umetnut)
—	svetli	akumulator se puni
—	treperi	Baterija je pregrejana
treperi	treperi	A bateria está defeituosa

Punjenje akumulatora

NAPOMENA! Opasnost od povreda usled električnog udara. Punite akumulator samo u suvim prostorijama. Spoljna površina akumulatora mora da bude čista i suva pre nego što priključite punjač.

Napomene

- Pustite da se zagrejani akumulator ohladi pre punjenja.

Postupak

1. Ako je potrebno, izvadite akumulator (4) iz akumulatorskog uređaja.
2. Gurnite akumulator (4) u otvor za punjenje (8) na punjaču (5).
3. Priključite punjač (5) na utičnicu.

- Nakon uspešnog postupka punjenja, odvojite punjač (5) od mreže.
- Izvučite akumulator (4) iz otvora za punjenje (8).

Istrošeni akumulatori

- Znatno skraćeno vreme rada uprkos napunjenosti pokazuje da je akumulator istrošen i da mora da se zameni. Koristite samo originalni rezervni akumulator serije **X 20 V TEAM**, koji možete da nabavite preko Onlajn prodavnice (pogledajte *Rezervni delovi i pribor, P. 14*).
- U svakom slučaju obratite pažnju na bezbednosne napomene, kao i na odredbe i napomene u vezi sa zaštitom životne sredine (pogledajte *Odlaganje/zaštita životne sredine, P. 13*).

Čišćenje, održavanje i skladištenje

⚠ UPOZORENJE! Električni udar! Zaštitite se prilikom radova na održavanju i čišćenju. Izvučite mrežni utikač i uklonite akumulator.

Radove na popravljanju i održavanju, koji nisu opisani u ovom uputstvu, treba da obavlja naš servisni centar. Koristite samo originalne rezervne delove.

Čišćenje

Očistite punjač suvom krpom ili četkicom. Ne koristite vodu ili metalne predmete.

Održavanje

Uređaj ne zahteva održavanje.

Skladištenje

Kako skladištiti proizvod:

- čist,

- suv,
- zaštićen od prašine,
- van domašaja dece.

Temperatura skladištenja za akumulator i uređaj iznosi između 0 – 45 °C. Izbegavajte ekstremne niske ili visoke temperature tokom skladištenja, da akumulator ne bi izgubio snagu. Izvadite akumulator iz uređaja pre dužeg skladištenja (npr. preko zime).

Pričvršćivanje punjača na zid (opciono)

Punjač (5) možete da pričvrstite i na zid.

Napomene

- Prilikom bušenja, vodite računa da ne oštetite vodove napajanja. Pronađite vodove napajanja pomoću odgovarajućih uređaja za detekciju ili šeme instalacije.
- Kontakt sa električnim vodovima može da dovede do električnog udara i požara, kontakt sa gasovodom može da dovede do eksplozije.
- Oštećenje vodovodne cevi može da dovede do materijalne štete i električnog udara.
- Vijci i tiple nisu uključeni u obimu isporuke.
- Odgovarajući prečnik glave vijka: 7-9 mm

Postupak

- Postavite dva vijka pomoću tipli u željeni položaj na zidu. Rastojanje između vijaka: 76,2 mm
- Glave vijka treba da strše iz zida. Rastojanje do zida: ≈10 mm
- Stavite punjač sa otvorima zidnog držača preko oba vijka i povucite ga nadole do graničnika.

Odlaganje/zaštita životne sredine

Izvadite akumulator iz aparata i odložite aparat, pribor i ambalažu na ekološki prihvatljiv način.

Odložite aparat, pribor i ambalažu na ekološki prihvatljiv način.



Ne bacajte električne uređaje u kućni otpad.

Simbol precrtane kante za otpatke na točkovima znači da se ovaj proizvod na kraju svog životnog veka ne sme odlagati kao nesortirani komunalni otpad.

Direktiva 2012/19/EU o starim električnim i elektronskim uređajima:

Potrošači su zakonski obavezni da recikliraju električne i elektronske uređaje na ekološki prihvatljiv način na kraju njihovog radnog veka. Na ovaj način se obezbeđuju ekološki prihvatljiva reciklaža i ušteda resursa.

U zavisnosti od toga kako se primenjuje u nacionalnom zakonu, imate sledeće opcije:

- vratiti ga prodajnom mestu,
- predati ga na službeno sabirno mesto,
- vratiti ga proizvođaču/distributeru.

Ovo se ne odnosi na delove pribora i pomoćna sredstva bez električnih sa-

stavnih delova, koji su priloženi uz stare uređaje.

Napomene o odlaganju akumulatora



Ne bacajte akumulator u kućni otpad, u vatru (opasnost od eksplozije) ili u vodu. Oštećeni akumulatori mogu da ugroze životnu sredinu i Vaše zdravlje, kada cure otrovne pare ili tečnosti.

Odlazite akumulatore u skladu sa lokalnim propisima. Neispravni ili istrošeni akumulatori moraju da se recikliraju. Predajte akumulatore na sabirno mesto, gde će se reciklirati na ekološki prihvatljiv način. S tim u vezi, raspitajte se kod Vašeg lokalnog preduzeća za odlaganje otpada ili kod našeg servisnog centra. Odlazite akumulatore u praznom stanju. Preporučujemo da polove prekrijete lepljivom trakom, radi zaštite od kratkog spoja. Ne otvarajte akumulator.

Kako izjaviti reklamaciju?

Molimo Vas:

- da pozovete korisnički servis: 0800 801 807
- pošaljete e-mail na: grizzly@lidl.rs
- posetite najbližu Lidl prodavnicu.

Da bismo osigurali najbržu asistenciju, molimo da sačuvate fiskalni račun i date ga na uvid prilikom izjavljivanja reklamacije.

Rezervni delovi i pribor

Rezervni delovi i pribor stoje na raspolaganju na stranici

www.grizzlytools.shop. Ukoliko imate problema sa postupkom poručivanja, obratite nam se preko naše onlajn-prodavnice. Za dodatna pitanja se obratite: *Garancija / Garantni list, P. 15*

Lidl i proizvođač nisu u mogućnosti da garantuju obezbeđivanje servisiranja i dostupnost rezervnih delova nakon isteka garantog perioda/ perioda saobraznosti. Ukoliko za tim bude potrebe, putem naše Službe za potrošače možete proveriti dostupnost rezervnih delova i opcije za popravku. Hvala na razumevanju.

Poz. br.	Ime	Naredba br.
4	Akumulator	
	PAP 20 B1, 2,0 Ah	80001156
	PAP 20 B3, 4,0 Ah	80001157
5	Punjač	
	PLG 20 C1; 2,4 A; EU	80001353
	PLG 20 C1; 2,4 A; UK	80001354

Garancija / Garantni list

Poštovani kupci,

Ovim putem Vas upoznajemo sa Vašim pravima i obavezama koje proističu iz Zakona o zaštiti potrošača, a u pogledu ostvarivanja prava iz garancije.

Ova garancija ni na koji način ne utiče, niti isključuje prava koja kupac ima u skladu sa važećim Zakonom o zaštiti potrošača po osnovu zakonske odgovornosti prodavca za nesaobraznost robe ugovoru koja traje 2 godine od dana kada je roba predata kupcu. Davalac garancije ovom izjavom preuzima obavezu da kupcima svojih aparata, a pod uslovima i redosledom definisanim u ovoj izjavi, obezbedi:

- besplatno otklanjanje kvarova u garantnom roku, koji bi nastali kod uobičajene upotrebe ili zbog grešaka u proizvodnji i materijalu, ili
- zamenu aparata kada opravka shodno odredbi prethodne tačke nije moguća, ili
- povrat novca kada ni zamena aparata shodno odredbi prethodne tačke nije moguća.

Ukupan rok garancije je 3 godine.

Garantni rok počinje da važi od datuma kupovine proizvoda, odnosno od prijema istog od strane kupca, a što se dokazuje fiskalnim računom.

Garancija važi na teritoriji Republike Srbije.

Kupac može da izjavi reklamaciju usmeno u nekom od prodajnih objekata Lidl Srbija KD, odnosno telefonom, pisanim putem ili elektronskim putem na kontakte kompanije Lidl Srbija KD, uz dostavu računa na uvid.

U cilju ispravnog funkcionisanja uređaj se koristi u skladu sa njegovom namenom i Uputstvom za upotrebu.

Na osnovani zahtev kupca, koji je izjavljen u garantnom roku i u skladu sa uslovima iz ove Izjave, prodavac će izvršiti otklanjanje kvarova i nedostataka na proizvodu ili druge radnje u skladu sa ovom Izjavom, a u roku predviđenom Zakonom.

Garantni uslovi:

Pre obraćanja prodavcu za tehničku pomoć, potrebno je proveriti ispravnost instalacije i ostalih potrebnih uslova naznačenih u Uputstvu za upotrebu.

Kupac je dužan da prodavcu preda sve pripadajuće delove uređaja koje je preuzeo u trenutku kupovine.

Popravke u roku garancije:

Garancija važi počev od dana kada je proizvod predat kupcu, a koja se utvrđuje na osnovu fiskalnog računa. U garantnom periodu davalac garancije, odnosno prodavac je u obavezi da ukloni tehničke kvarove koji bi nastali kod uobičajene upotrebe ili zbog grešaka u proizvodnji i materijalu, bez naknade i u zakonskom roku. Ukoliko opravka nije moguća, davalac garancije, odnosno prodavac je ovlašćen i dužan da sprovede druge radnje u skladu sa ovom Izjavom.

Lidl i proizvođač nisu u mogućnosti da garantuju obezbeđivanje servisiranja i dostupnost rezervnih ili zamenskih delova van postupka ostvarivanja prava iz garancije/zakonske odgovornosti za saobraznost. Ukoliko za tim bude potrebe, putem naše Službe za potroša-

če možete proveriti dostupnost rezervnih delova i opcije za popravku. Hvala na razumevanju.

Garancija ne važi u sledecim slucajevima:

1. Ukoliko prodavcu uz uređaj nije priložen fiskalni račun ili drugi dokaz o kupovini koji sadrži datum prodaje.
2. Ukoliko je kvar prouzrokovan udarom groma, strujnim udarom ili sličnim delovanjem spoljne sile na sam uređaj (požar, poplava, naponski udar...).
3. Ukoliko su nastali kvarovi i oštećenja na uređaju posledica delovanja spoljnih uticaja, kao što su: velika vlaga, previsoka i suviše niska tem-

peratura (pucanje cevi usled smrzavanja, oštećenja gumenih delova, rđanje, itd.)

4. Ukoliko uređaj nije korišćen u skladu sa Uputstvom za upotrebu.
5. Ukoliko je uređaj pokušalo da popravi treće neovlašćeno lice.
6. Ukoliko uređaj nije korišćen u skladu sa namenom.
7. Ukoliko je čišćenje i održavanje uređaja urađeno protivno Uputstvu za upotrebu.
8. Ukoliko je uređaj korišćen u profesionalne svrhe.
9. Ukoliko uz proizvod nisu predati svi pripadajući delovi proizvoda koje je kupac preuzeo u trenutku kupovine.

Naziv proizvoda:	Punjač za baterije
Model:	PLG 20 C1
IAN/Serijski broj:	472055_2407/000001 – 264800
Proizvođač:	Grizzly Tools GmbH & Co. KG ; Stockstädter Str. 20; 63762 Großostheim; NEMAČKA; www.grizzlytools.de
Ovlašćeni serviser:	ICOM Communications doo, Novosadski put 68, 21203 Veternik, tel. 021 3000 151, mob. 060 480 0476
Datum predaje robe potrošaču:	datum sa fiskalnog računa
Uvozi i stavlja u promet:	Lidl Srbija KD, Prva južna radna 3, 22330 Nova Pazova, Republika Srbija, tel. 0800 801 807, Kontakt obrazac na parksidediy.com

Prevod originalne EU deklaracije o usklađenosti

Uređaj: **Punjač za baterije**

Model: **PLG 20 C1**

Serijski broj: 000001 – 264800

Gore opisani predmet Izjave ispunjava relevantne harmonizovane propise Unije:

2014/35/EU • 2014/30/EU • 2011/65/EU & (EU) 2015/863

Gore naveden predmet Izjave ispunjava propise smernice 2011/65/EU Evropskog parlamenta i veća od 8. juna 2011. godine za ograničenje upotrebe određenih opasnih materija u električnim i elektronskim uređajima.

Da bi se obezbedila usklađenost, primenjeni su sledeći usaglašeni standardi, kao i nacionalni standardi i propisi:

EN 60335-1:2012/A15:2021 • EN 60335-2-29:2021/A1:2021

EN IEC 63000:2018 • EN 62233:2008

EN IEC 55014-1:2021 • EN IEC 55014-2:2021

EN IEC 61000-3-2:2019/A1:2021 • EN 61000-3-3:2013/A2:2021

Isključivu odgovornost za izdavanje ove Izjave o usklađenosti snosi proizvođač:



Grizzly Tools GmbH & Co. KG
Stockstädter Str. 20
63762 Großostheim
NEMAČKA
06.12.2024

Christian Frank
Ovlašćeni predstavnik za dokumentaciju

Cuprins

Introducere.....	18
Utilizarea prevăzută.....	18
Furnitura livrată/accesorii.....	19
Prezentare generală.....	19
Date tehnice.....	19
Indicații de siguranță.....	20
Semnificația indicațiilor de siguranță.....	21
Pictograme și simboluri.....	21
Pictograme din instrucțiunile de utilizare.....	22
Exploatarea în siguranță a încărcătoarelor de acumulare.....	22
Pregătirea.....	25
Indicații privind acumulatele.....	25
Verificarea stării de încărcare a acumulatorului.....	25
Introducerea și scoaterea acumulatorului în aparatul cu acumulator.....	25
Funcționarea.....	26
Afișaj de control.....	26
Încărcarea acumulatorului.....	26
Acumulate uzate.....	26
Curățarea, întreținerea și depozitarea.....	26
Curățarea.....	26
Întreținere.....	26
Depozitarea.....	27
Fixarea pe perete a încărcătorului (opțional).....	27
Eliminarea/protecția mediului.....	27
Instrucțiuni de eliminare a acumulatorilor.....	28
Service.....	28
Garanție.....	28
Reparație-service.....	30
Service-Center.....	30

Importator..... 30

Piese de schimb și accesorii..... 31

Traducerea originalului declarației de conformitate UE..... 32

Introducere

Felicitări pentru achiziția noului dumneavoastră încărcător (numit în continuare aparat sau sculă electrică). V-ați decis astfel pentru un aparat de calitate ridicată. Acest aparat a fost verificat în timpul producției cu privire la calitate și a fost supus unui control final. Capacitatea de funcționare a aparatului dumneavoastră este așadar asigurată.



Instrucțiunile de utilizare sunt parte componentă a acestui aparat. Acestea conțin indicații importante referitoare la siguranța, utilizarea și eliminarea produsului. Citiți cu atenție instrucțiunile de utilizare. Familiarizați-vă cu elementele de operare și utilizarea corectă a aparatului. Aparatul trebuie utilizat numai conform descrierii și pentru domeniile de utilizare indicate. Păstrați cu grijă aceste instrucțiuni de utilizare și predați aparatul către terți însoțit de toate documentele.

Utilizarea prevăzută

Aparatul este destinat exclusiv pentru utilizarea următoare:

- Încărcarea acumulatelelor din seria **X 20 V TEAM**

Funcționare numai în încăperi uscate. Orice altă utilizare nespecificată în mod explicit în aceste instrucțiuni de

utilizare poate reprezenta un pericol serios pentru utilizator și poate conduce la deteriorarea aparatului. Operatorul sau utilizatorul aparatului este răspunzător accidentele sau daunele produse altor persoane sau proprietății acestora. Aparatul este destinat utilizării în domeniul casnic. Acesta nu a fost conceput pentru utilizarea permanentă industrială. Folosirea aparatului în scop industrial are ca rezultat pierderea garanției. Producătorul nu este responsabil pentru daunele produse ca urmare a utilizării neconforme cu destinația sau a operării greșite.

Aparatul face parte din seria

X 20 V TEAM și poate fi exploatat cu acumulatele din seria

X 20 V TEAM. Încărcarea acumulatelelor din seria **X 20 V TEAM** este permisă numai cu încărcătoare care fac parte din seria **X 20 V TEAM**.

Furnitura livrată/accesorii

Dezambalați aparatul și verificați furnitura livrată.

Eliminați ambalajul în mod regulamentar.

- Încărcător
- Traducere a instrucțiunilor originale

Bateria nu este inclusă în volumul ofertei.

Prezentare generală

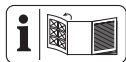

Veți găsi imaginile aparatului pe pagina pliată din față.

- 1 Deblocare-acumulator
- 2 Tastă (Indicator stare încărcare)
- 3 Indicator stare încărcare
- 4 Acumulator

- 5 Încărcător
- 6 Afișaj de control, verde
- 7 Afișaj de control, roșu
- 8 Fantă de încărcare

Date tehnice

Încărcător PLG 20 C1

Tensiune nominală U

..... 230–240 V~, 50 Hz

Putere nominală de intrare P 65 W

Clasă de protecție □ II (dublă izolație)

Siguranța aparatului T3.15A

Tensiune de ieșire 21,5 V =

Curent de ieșire 2,4 A

Putere la ieșire 51,6 W

Timpi de încărcare

Vă recomandăm să utilizați acest încărcător numai pentru a încărca următoarele acumulatori: *PAP 20 B1*, *PAP 20 B3*, *Smart PAPS 204 A1*, *Smart PAPS 208 A1*, *Smart PAPS 2012 A1*

Timpul de încărcare este influențat de factori precum temperatura mediului și a acumulatorului, precum și de tensiunea de rețea aplicată și, prin urmare, poate diferi de valorile specificate.

Timpi de încărcare (min.)	PLG 20 C1
PAP 20 A1 PAP 20 A2 PAP 20 B1	60
PAP 20 A3 PAP 20 B3 Smart PAPS 204 A1	120
Smart PAPS 208 A1	240
Smart PAPS 2012 A1	380

Indicații de siguranță



ATENȚIE! La utilizarea sculelor electrice se vor respecta următoarele măsuri principale de securitate, pentru protecția împotriva șocurilor electrice și împotriva pericolului de vătămare și incendiu.

Acest aparat poate fi folosit de copii cu vârste peste 8 ani sau persoane cu capacități fizice, senzoriale sau psihice reduse sau a căror experiență sau cunoștințe sunt insuficiente, numai da-

că sunt supravegheate sau dacă au fost instruite cu privire la utilizarea în totală siguranță a aparatului și dacă au înțeles bine riscurile posibile. Copiii nu au voie să se joace cu acest aparat. Curățarea și mentenanța care revin în sarcina utilizatorului nu pot fi efectuate de copii nesupravegheați.

▲ AVERTIZARE! Daune asupra persoanelor și bunurilor datorită lucrului necorespunzător cu acumulatorul. Respectați instrucțiunile de siguranță și indicațiile privind încărcarea și utilizarea corectă din instrucțiunile de utilizare ale acumulatorului și încărcătorului dumneavoastră din

seria **X 20 V TEAM**. O descriere detaliată privind procesul de încărcare și alte informații puteți găsi în instrucțiunile de utilizare separate.

Semnificația indicațiilor de siguranță

▲ PERICOL! Dacă nu urmați această indicație de siguranță, apare un accident. Urmarea este vătămare corporală gravă sau deces.

▲ AVERTIZARE! Dacă nu urmați această indicație de siguranță, este probabil să apară un accident. Urmarea este probabil vătămare corporală gravă sau deces.

▲ PRECAUȚIE! Dacă nu urmați această indicație de siguran-

ță, apare un accident. Urmarea este probabil vătămare corporală ușoară sau moderată. **OBSERVAȚIE!** Dacă nu urmați această indicație de siguranță, apare un accident. Urmarea este probabil o pagubă materială.

Pictograme și simboluri

Simboluri înscrise pe încărcător



Aparatul face parte din seria **X 20 V TEAM** și poate fi exploatat cu acumulatele din seria **X 20 V TEAM**.

Încărcarea acumulatelelor din seria **X 20 V TEAM** este permisă numai cu încărcătoare care fac parte din seria **X 20 V TEAM**.



Atenție!



Înainte de încărcare citiți instrucțiunile de utilizare. Familiarizați-vă cu elementele de operare și utilizarea corectă a aparatului.



Aparatele electrice nu trebuie eliminate în gunoiul menajer.



Încărcătorul este potrivit numai pentru utilizare în interior.



Siguranța aparatului



Clasă de protecție II (dublă izolație)



LED-urile de control de pe încărcător

Pictograme din instrucțiunile de utilizare



Atenție!

Exploatarea în siguranță a încărcătoarelor de acumulare

- Acest produs poate fi folosit de copii cu vârste peste 8 ani sau persoane cu capacități fizice, senzoriale sau psihice reduse sau a căror experiență sau cunoștințe sunt insuficiente, numai dacă sunt supravegheate sau dacă au fost instruite cu privire la utilizarea în totală siguranță a aparatului și dacă au înțeles bine riscurile posibile.

Copiii nu au voie să se joace cu acest aparat.

Curățarea și mentenanța care revin în sarcina utilizatorului nu pot fi efectuate de copii nesupravegheați.

- **Utilizați acest încărcător exclusiv pentru încărcarea acumulatorilor din seria X 20 V TEAM.** Încărcarea altor acumulatori poate cauza răniri și pericol de incendiu și de explozie.
- **Înainte de fiecare utilizare verificați încărcătorul, cablul și ștecărul. Reparațiile pot fi efectuate numai de personal specializat și numai cu piese de**

schimb originale. Nu folosiți încărcătorul dacă este defect și nu îl deschideți dvs. Astfel se garantează menținerea siguranței de folosire a aparatului.

- **Asigurați-vă că tensiunea rețelei și frecvența rețelei corespund cu cele indicate pe plăcuța de caracteristici.**
- **Păstrați încărcătorul curat și la adăpost de umezeală și ploaie. Nu utilizați niciodată încărcătorul în exterior.** Prin murdărirea și pătrunderea apei crește riscul unui șoc electric.
- **Protejați încărcătorul împotriva deteriorărilor mecanice.**

- Acestea pot cauza scurtcircuite interne.
- **Încărcătorul nu trebuie să fie utilizat pe sau în apropiere de un suport inflamabil (de exemplu, hârtie, materiale textile).** Există pericol de incendiu cauzat de căldura degajată în timpul încărcării.
 - În cazul în care cablul de alimentare al acestui aparat este deteriorat, acesta trebuie înlocuit cu cablu de racordare special, de către producător sau de către reprezentantul acestuia, pentru a evita periclitări ale siguranței. Adresați-vă centrului de service.
 - După încărcarea completă a acumulatorului, scoateți ștecărul și deconectați acumulatorul de la încărcător.
 - Nu încărcați în încărcător baterii nereîncărcabile.
 - **Încărcați acumulatorii numai în spații interioare, deoarece încărcătorul este conceput numai în acest scop. Pericol de electrocutare.**
 - **Pentru a reduce riscul de electrocutare scoateți ștecărul încărcătorului din priză înainte de a-l curăța.**
 - **Lăsați un acumulator încălzit să se răcească înaintea încărcării.**
 - **Utilizați numai accesoriile recomandate**

de **PARKSIDE**. Accesoriile nepotrivite pot provoca șocuri electrice sau incendii.

Pregătirea

Indicații privind acumulatorile

- Opriti aparatul și îndepărtați acumulatorul înaintea tuturor lucrărilor la aparat.
- Acumulatorul își atinge capacitatea maximă abia după ce a fost încărcat de mai multe ori.
- Încărcați acumulatorul înainte de prima utilizare.

Verificarea stării de încărcare a acumulatorului

LED-uri	Semnificație
roșu, oranj, verde	Acumulator încărcat
roșu, oranj	Acumulator parțial încărcat
roșu	Acumulatorul trebuie încărcat

1. Apăsați butonul (2) aflat lângă indicatorul stării de încărcare (3) pe acumulatorul (4).
LED-urile indicatorului stării de încărcare indică starea de încărcare a acumulatorului.
2. Încărcați acumulatorul (4) dacă mai este aprins numai LED-ul roșu al indicatorului stării de încărcare (3).

Introducerea și scoaterea acumulatorului în aparatul cu acumulator

⚠️ AVERTIZARE! Pericol de vătămare datorită pornirii accidentale a aparatului. Introduceți ștecărul de conectare în priză, numai atunci când aparatul este complet pregătit pentru utilizare. Nu introduceți acumulatorul în aparat până când acesta nu este complet pregătit pentru utilizare.

OBSERVAȚIE! Pericol de deteriorare! Un acumulator greșit poate deteriora aparatul și acumulatorul.

Introducerea acumulatorului

1. Împingeți acumulatorul (4) de-a lungul șinei de ghidare în suportul acestuia.
Acumulatorul se blochează cu zgomot.

Îndepărtarea acumulatorului

1. Apăsați și mențineți apăsat dispozitivul de deblocare a acumulatorului (1) de pe acumulator (4).
2. Scoateți acumulatorul din suportul acestuia.

Funcționarea

Afișaj de control

Semnificația lămpilor indicatoare (6/7) de pe încărcător:

verde (6)	roșu (7)	Semnificația
luminează	—	<ul style="list-style-type: none"> • Acumulatorul este complet încărcat • pregătit (niciun acumulator introdus)
—	luminează	Acumulatorul se încarcă
—	clipește	Acumulator supraîncălzit
clipește	clipește	Acumulator defect

Încărcarea acumulatorului

OBSERVAȚIE! Pericol de răniri prin electrocutare. Încărcați acumulatorul numai în încăperi uscate. Suprafața exterioară a acumulatorului trebuie să fie curată și uscată înainte de a conecta încărcătorul.

Indicații

- Lăsați un acumulator încălzit să se răcească înaintea încărcării.

Procedură

1. Scoateți acumulatorul (4) din aparatul cu acumulator, dacă este cazul.
2. Glisați acumulatorul (4) în fanta de încărcare (8) a încărcătorului (5).

3. Conectați încărcătorul (5) la o priză.
4. După încheierea procesului de încărcare deconectați încărcătorul (5) de la rețea.
5. Scoateți acumulatorul (4) din fanta de încărcare (8).

Acumulate uzate

- O autonomie considerabil mai scurtă în pofida încărcării indică faptul că acumulatorul este uzat și că trebuie înlocuit. Utilizați numai un acumulator de schimb original din seria **X 20 V TEAM**, pe care îl puteți obține prin intermediul magazinului online (a se vedea *Piese de schimb și accesorii, Pag. 31*).
- În orice caz, respectați indicațiile de siguranță, precum și dispozițiile și indicațiile privind protecția mediului (a se vedea *Eliminarea/protecția mediului, Pag. 27*).

Curățarea, întreținerea și depozitarea

⚠️ AVERTIZARE! Șoc electric!

Protejați-vă în cazul lucrărilor de întreținere și curățare. Scoateți ștecărul din priză și îndepărtați acumulatorul. Lucrările de întreținere și mentenanță care nu sunt descrise în aceste instrucțiuni de utilizare trebuie efectuate de către centrul nostru de service. Utilizați numai piese de schimb originale.

Curățarea

Curățați încărcătorul cu o lavetă uscată sau cu o pensulă. Nu folosiți apă sau obiecte metalice.

Întreținere

Aparatul nu necesită întreținere.

Depozitarea

Depozitați astfel produsul:

- la loc curat,
- uscat,
- protejat împotriva prafului,
- în afara zonei de acțiune a copiilor.

Temperatura de depozitare pentru acumulator și aparat este cuprinsă între 0 – 45 °C. Pe perioada depozitării evitați temperaturile extreme sau căldura, care ar afecta randamentul acumulatorului.

Înainte de o depozitare pe timp îndelungat (de ex. peste iarnă), scoateți acumulatorul din aparat.

Fixarea pe perete a încărcătorului (opțional)

Puteți fixa încărcătorul (5) și pe perete.

Indicații

- Fiți atenți la găurire să nu deteriorați cablurile de alimentare. Utilizați aparate potrivite de căutare pentru a le detecta sau folosiți planul instalației.
- Contactul cu cablurile electrice poate conduce la un șoc electric și incendiu, iar contactul cu o conductă de gaz, la explozie.
- Deteriorarea unei conducte de apă poate conduce la pagube materiale și la șoc electric.
- Șuruburile și diblurile nu sunt incluse în volumul ofertei.
- Diametrul adecvat al capului de șurub: 7-9 mm

Procedură

1. Atașați, cu ajutorul diblurilor, două șuruburi în perete în poziția dorită. Distanța dintre șuruburi: 76,2 mm

2. Lăsați capetele șuruburilor să rămână la distanță față de perete. Distanța față de perete: ≈10 mm
3. Așezați încărcătorul cu orificiile suportului de perete peste cele două șuruburi și trageți-l în jos până la opritor.

Eliminarea/protecția mediului

Scoateți acumulatorul din aparat și predați aparatul, acumulatorul, accesoriile și ambalajul la un centru de reciclare ecologică.

Predați aparatul, accesoriile și ambalajul unui centru de reciclare ecologică.



Aparatele electrice nu trebuie eliminate în gunoiul menajer.

Simbolul pubelei cu roți barate cu o cruce înseamnă că acest produs nu trebuie eliminat ca deșeu municipal nesortat la sfârșitul duratei sale de viață utilă.

Directiva 2012/19/EU privind deșeurile de echipamente electrice și electronice:

Consumatorii sunt obligați prin lege să recicleze echipamentele electrice și electronice într-un mod ecologic la sfârșitul duratei de funcționare a acestora. În acest fel, se asigură o reciclare ecologică și cu economie de resurse.

În funcție de transpunerea în legislația națională, este posibil să aveți următoarele opțiuni:

- returnarea la un punct de vânzare,

- predarea la un punct oficial de colectare,
- returnarea producătorului/distribuitorului.

Nu intră în această categorie accesorii-le atașate aparatelor vechi și mijloacele auxiliare fără componente electrice.

Instrucțiuni de eliminare a acumulatorilor



Nu aruncați acumulatorul în gunoiul menajer, în foc (pericol de explozie) sau în apă. Acumulatorii deteriorați pot afecta sănătatea și mediul dacă se emană sau se scurg vapori sau lichide toxice.

Eliminați acumulatorii în conformitate cu reglementările locale. Acumulatorii defecti sau consumați trebuie reciclați. Predați acumulatorii la un punct de colectare a bateriilor uzate unde acestea sunt reciclate ecologic. Consultați în acest scop unitatea locală de eliminare a deșeurilor sau centrul nostru de service. Eliminați acumulatorii în stare descărcată. Vă recomandăm să acoperiți polii cu bandă adezivă pentru a preveni scurtcircuitul. Nu deschideți acumulatorul.

Service

Garanție

Stimată clientă, stimate client, Pentru acest produs, primiți 3 ani garanție de la data cumpărării. În caz de deficiențe ale acestui produs, conform legii aveți drepturi față de vânzătorul produsului. Aceste drepturi legale nu sunt limitate de garanția noastră prezentată în cele ce urmează.

Condiții de garanție

Perioada de garanție începe la data cumpărării. Vă rugăm să păstrați bine bonul de casă original. Acest document este necesar ca dovadă pentru cumpărare. Dacă în interval de trei ani de la data cumpărării acestui produs apare un defect de material sau de fabricație, produsul este reparat sau înlocuit - la alegerea noastră - gratuit de către noi. Această garanție presupune ca produsul defect și chitanța de cumpărare (bonul de casă) să fie prezentate în termenul de trei ani și să se descrie pe scurt în scris, în ce constă defectul și momentul apariției acestuia. În cazul în care defectul este acoperit de garanția noastră, veți primi înapoi produsul reparat sau un produs nou. Odată cu repararea sau schimbarea produsului nu începe o nouă perioadă de garanție.

Perioada de garanție și cererile de garanție legală

Perioada de garanție nu este prelungită de serviciul de garanție. Acest lucru este valabil și pentru piesele înlocuite și reparate. Orice daune sau defecțe deja prezente în momentul achiziției trebuie raportate imediat după despachetare. Reparațiile care au loc după expirarea perioadei de garanție sunt supuse unei taxe.

Domeniul de aplicare a garanției

Produsul a fost produs cu atenție în conformitate cu orientări stricte de calitate și a fost testat cu atenție înainte de livrare.

Garanția se aplică în cazul defectelor de material sau de fabricație. Această garanție nu se referă la piesele produ-

sului, care sunt supuse uzurii normale și de aceea pot fi considerate ca fiind consumabile sau pentru deteriorări la piese fragile.

Această garanție își pierde valabilitatea dacă produsul este deteriorat, a fost utilizat necorespunzător sau nu a fost întreținut. Pentru a vă asigura că produsul este utilizat corect, toate indicațiile prezentate în instrucțiunile de utilizare trebuie respectate cu strictețe. Utilizările și acțiunile nerecomandate sau asupra cărora se avertizează în instrucțiunile de utilizare trebuie evitate cu orice preț.

Produsul este destinat exclusiv uzului privat și nu pentru uz comercial. Manipularea abuzivă și necorespunzătoare, utilizarea forței și intervențiile care nu au fost efectuate de către sucursala noastră de service autorizată vor anula garanția.

Procedura în cazul unei cereri de garanție

Pentru a vă asigura că cererea dumneavoastră este procesată rapid, vă rugăm să urmați instrucțiunile de mai jos:

- Pentru toate solicitările, vă rugăm să aveți la îndemână bonul de casă și numărul articolului (IAN 472055_2407) ca dovadă a achiziției.
- Vă rugăm să consultați plăcuța de identificare de pe produs, o gravură de pe produs, pagina de titlu a instrucțiunilor de operare (în stânga jos) sau autocolantul de pe partea din spate sau de jos a produsului pentru numărul de articol.
- În cazul în care apar erori de funcționare sau alte defecte, contactați mai

întâi **telefonic** centrul de service menționat mai jos sau utilizați **formularul de contact**, care se află la parkside-diy.com în categoria **Service**.

- În cazul în care un produs este înregistrat ca fiind defect, îl puteți trimite, cu taxele poștale plătite, la adresa de service care v-a fost furnizată după consultarea Centrului nostru de service, anexând dovada de cumpărare (bonul de casă) și precizând care este defectul și când a apărut. Pentru a evita problemele de acceptare și costurile suplimentare, vă rugăm să folosiți numai adresa care vă este furnizată. Asigurați-vă că nu este vorba de o expediție fără costul de transport achitat, de mărfuri voluminoase, de transport expres sau de alte tipuri de transport special. Vă rugăm să expediați produsul, inclusiv toate accesoriile furnizate odată cu achiziția și să vă asigurați că ambalajul este suficient de sigur pentru transport.



Puteți vizualiza și descărca aceste manuale și multe alte manuale la *parkside-diy.com*. Acest cod QR vă va duce direct la *parkside-diy.com*. Selectați țara dumneavoastră și căutați instrucțiunile de utilizare prin intermediul măștii de căutare. Puteți deschide instrucțiunile de utilizare introducând numărul articolului (IAN) 472055_2407.

Reparație-service

Pentru reparații, **care nu fac obiectul garanției**, adresați-vă centrului de service. Acolo veți primi o estimare privind costurile.

- Putem procesa numai aparate, care sunt suficient ambalate și expedia-

te cu transportul plătit. **Indicație:** Vă rugăm să trimiteți aparatul dvs. curățat și cu indicarea defectului către adresa menționată a centrului nostru de service.

- Nu sunt acceptate aparatele expediate în mod necorespunzător, aparate trimise prin mărfuri voluminoase, Express sau cu alte transporturi speciale.
- Noi eliminăm gratuit aparatele defecte, care ne sunt trimise.

Service-Center

RO **Service România**
Tel.: 0800 890 605
Formular de contact pe
parkside-diy.com
IAN 472055_2407

Importator

Vă rugăm să aveți în vedere că adresa următoare nu este o adresă de service. Mai întâi contactați centrul de service menționat mai sus.

Grizzly Tools GmbH & Co. KG
Stockstädter Str. 20
63762 Großostheim
GERMANIA
www.grizzlytools.de

Piese de schimb și accesorii

Puteti obține piese de schimb și accesorii de la www.grizzlytools.shop. Dacă apar probleme în timpul procesului dvs. de comandă, contactați-ne prin magazinul nostru online. Pentru întrebări suplimentare adresați-vă către: *Service-Center, Pag. 30*

Poz. nr.	Denumire	Nr. de comandă
4	Acumulator	
	PAP 20 B1, 2,0 Ah	80001156
	PAP 20 B3, 4,0 Ah	80001157
5	Încărcător	
	PLG 20 C1; 2,4 A; EU	80001353
	PLG 20 C1; 2,4 A; UK	80001354

Traducerea originalului declarației de conformitate UE

Produs: **Încărcător pentru acumulatori**

Model: **PLG 20 C1**

Numărul de serie: 000001 – 264800

Obiectul declarației descris mai sus este în conformitate cu legislația relevantă de armonizare a Uniunii:

2014/35/EU • 2014/30/EU • 2011/65/EU & (EU) 2015/863

Obiectul declarației descris mai sus este conform Directivei 2011/65/EU a Parlamentului European și a Consiliului din 8 iunie 2011 privind restricțiile de utilizare a anumitor substanțe periculoase în echipamentele electrice și electronice.

Pentru a asigura conformitatea, au fost aplicate următoarele standarde armonizate și standarde și reglementări naționale:

EN 60335-1:2012/A15:2021 • EN 60335-2-29:2021/A1:2021

EN IEC 63000:2018 • EN 62233:2008

EN IEC 55014-1:2021 • EN IEC 55014-2:2021

EN IEC 61000-3-2:2019/A1:2021 • EN 61000-3-3:2013/A2:2021

Declarație de conformitate este emisă pe răspunderea exclusivă a producătorului:

CE Grizzly Tools GmbH & Co. KG
Stockstädter Str. 20
63762 Großostheim
GERMANIA
06.12.2024



Christian Frank
Reprezentant autorizat al documentației

Inhaltsverzeichnis

Einleitung	33
Bestimmungsgemäße Verwendung.....	33
Lieferumfang/Zubehör.....	34
Übersicht.....	34
Technische Daten.....	34
Sicherheitshinweise	35
Bedeutung der Sicherheitshinweise.....	36
Bildzeichen und Symbole.....	37
Bildzeichen in der Betriebsanleitung.....	37
Sicherer Betrieb von Akku-Ladegeräten.....	37
Vorbereitung	40
Hinweise zu Akkus.....	40
Ladezustand des Akkus prüfen.....	40
Akku in Akku-Gerät einsetzen und entnehmen.....	40
Betrieb	41
Kontrollanzeige.....	41
Akku aufladen.....	41
Verbrauchte Akkus.....	41
Reinigung, Wartung und Lagerung	42
Reinigung.....	42
Wartung.....	42
Lagerung.....	42
Wandbefestigung Ladegerät (optional).....	42
Entsorgung/Umweltschutz	42
Entsorgungshinweise für Akkus.....	43
Service	44
Garantie.....	44
Reparatur-Service.....	45
Service-Center.....	46
Importeur.....	46

Ersatzteile und Zubehör..... 46

Original-EU-Konformitätserklärung..... 47

Einleitung

Herzlichen Glückwunsch zum Kauf Ihres neuen Ladegeräts (nachfolgend Gerät oder Elektrowerkzeug genannt). Sie haben sich damit für ein hochwertiges Gerät entschieden. Dieses Gerät wurde während der Produktion auf Qualität geprüft und einer Endkontrolle unterzogen. Die Funktionsfähigkeit Ihres Gerätes ist somit sichergestellt.



Die Betriebsanleitung ist Bestandteil dieses Geräts. Sie enthält wichtige Hinweise für Sicherheit, Gebrauch und Entsorgung. Lesen Sie die Betriebsanleitung sorgfältig. Machen Sie sich mit den Bedienteilen und dem richtigen Gebrauch des Gerätes vertraut. Benutzen Sie das Gerät nur wie beschrieben und für die angegebenen Einsatzbereiche. Bewahren Sie die Betriebsanleitung gut auf und händigen Sie alle Unterlagen bei Weitergabe des Geräts an Dritte mit aus.

Bestimmungsgemäße Verwendung

Das Gerät ist ausschließlich für folgende Verwendung bestimmt:

- Laden von Akkus der Serie **X 20 V TEAM**

Betrieb ausschließlich in trockenen Räumen.

Jede andere Verwendung, die in dieser Betriebsanleitung nicht ausdrücklich zugelassen wird, kann eine ernsthaf-

te Gefahr für den Benutzer darstellen und zu Schäden am Gerät führen. Der Bediener oder Nutzer des Geräts ist für Unfälle oder Schäden an anderen Menschen oder deren Eigentum verantwortlich. Das Gerät ist für den Einsatz im Heimwerkerbereich bestimmt. Es wurde nicht für den gewerblichen Dauereinsatz konzipiert. Bei gewerblichem Einsatz erlischt die Garantie. Der Hersteller haftet nicht für Schäden, die durch bestimmungswidrige Verwendung oder falsche Bedienung verursacht wurden.

Das Gerät ist Teil der Serie **X 20 V TEAM** und kann mit Akkus der **X 20 V TEAM** Serie betrieben werden. Akkus der Serie **X 20 V TEAM** dürfen nur mit Ladegeräten der Serie **X 20 V TEAM** geladen werden.

Lieferumfang/Zubehör

Packen Sie das Gerät aus und überprüfen Sie den Lieferumfang. Entsorgen Sie das Verpackungsmaterial ordnungsgemäß.

- Ladegerät
- Originalbetriebsanleitung

Akku nicht im Lieferumfang enthalten.

Übersicht

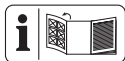

Die Abbildungen des Geräts finden Sie auf der vorderen Ausklappseite.

- 1 Akku-Entriegelung
- 2 Taste (Ladezustandsanzeige)
- 3 Ladezustandsanzeige
- 4 Akku
- 5 Ladegerät

- 6 Kontrollanzeige, grün
- 7 Kontrollanzeige, rot
- 8 Ladeschacht

Technische Daten

Ladegerät **PLG 20 C1**

Bemessungsspannung U 230–240 V~, 50 Hz
 Bemessungsaufnahme P 65 W
 Schutzklasse .. □ II (Doppelisolierung)
 Gerätesicherung T3.15A
 Ausgangsspannung 21,5 V =
 Ausgangsstrom 2,4 A
 Ausgangsleistung 51,6 W

Ladezeiten

Wir empfehlen Ihnen, mit diesem Ladegerät ausschließlich folgende Akkus zu laden: *PAP 20 B1*, *PAP 20 B3*, *Smart PAPS 204 A1*, *Smart PAPS 208 A1*, *Smart PAPS 2012 A1*

Die Ladezeit wird u.a. durch Faktoren wie Temperatur der Umgebung und des Akkus, sowie der anliegenden Netzspannung beeinflusst und kann ggf. von den angegebenen Werten abweichen.

Ladezeit (Min.)	PLG 20 C1
PAP 20 A1 PAP 20 A2 PAP 20 B1	60
PAP 20 A3 PAP 20 B3 Smart PAPS 204 A1	120
Smart PAPS 208 A1	240
Smart PAPS 2012 A1	380

Sicherheitshinweise



ACHTUNG! Beim Gebrauch von Elektrowerkzeugen sind zum Schutz gegen elektrischen Schlag, Verletzungs- und Brandgefahr folgende grundsätzliche Sicherheitsmaßnahmen zu beachten.

Dieses Gerät kann von Kindern ab 8 Jahren und darüber sowie von Personen mit verringerten physischen, sensorischen oder mentalen Fähigkeiten oder Mangel an Erfahrung

und Wissen benutzt werden, wenn sie beaufsichtigt oder bezüglich des sicheren Gebrauchs des Gerätes unterwiesen wurden und die daraus resultierenden Gefahren verstehen. Kinder dürfen nicht mit dem Gerät spielen. Reinigung und Benutzer-Wartung dürfen nicht von Kindern ohne Beaufsichtigung durchgeführt werden.

▲ WARNUNG! Personen- und Sachschäden durch unsachgemäßen Umgang mit dem Akku. Beachten Sie die Sicherheitshinweise und Hinweise zum Aufladen und der korrekten Verwendung in der Betriebsanleitung Ihres Akkus und

Ladegeräts der Serie **X 20 V TEAM**. Eine detaillierte Beschreibung zum Ladevorgang und weitere Informationen finden Sie in dieser separaten Bedienungsanleitung.

Bedeutung der Sicherheitshinweise

▲ GEFAHR! Wenn Sie diesen Sicherheitshinweis nicht befolgen, tritt ein Unfall ein. Die Folge ist schwere Körperverletzung oder Tod.

▲ WARNUNG! Wenn Sie diesen Sicherheitshinweis nicht befolgen, tritt möglicherweise ein Unfall ein. Die Folge ist möglicherweise schwere Körperverletzung oder Tod.

▲ VORSICHT! Wenn Sie diesen Sicherheitshinweis nicht befolgen, tritt ein Unfall ein. Die Folge ist möglicherweise leichte oder mittelschwere Körperverletzung.

HINWEIS! Wenn Sie diesen Sicherheitshinweis nicht befolgen, tritt ein Unfall ein. Die Folge ist möglicherweise ein Sachschaden.

Bildzeichen und Symbole

Bildzeichen auf dem Ladegerät



Das Gerät ist Teil der Serie **X 20 V TEAM** und kann mit Akkus der **X 20 V TEAM** Serie betrieben werden. Akkus der Serie **X 20 V TEAM** dürfen nur mit Ladegeräten der Serie **X 20 V TEAM** geladen werden.



Achtung!



Lesen Sie vor dem Laden die Betriebsanleitung. Machen Sie sich mit den Bedienteilen und dem richtigen Gebrauch des Gerätes vertraut.



Elektrogeräte gehören nicht in den Hausmüll.



Das Ladegerät ist nur zur Verwendung in Räumen geeignet.



Gerätesicherung



Schutzklasse II (Doppelisolierung)



Kontroll-LEDs auf dem Ladegerät

Bildzeichen in der Betriebsanleitung



Achtung!

Sicherer Betrieb von Akku-Ladegeräten

- Dieses Produkt kann von Kindern ab 8 Jahren und darüber sowie von Personen mit verringerten

physischen, sensorischen oder mentalen Fähigkeiten oder Mangel an Erfahrung und Wissen benutzt werden, wenn sie beaufsichtigt oder bezüglich des sicheren Gebrauchs des Gerätes unterwiesen wurden und die daraus resultierenden Gefahren verstehen.

Kinder dürfen nicht mit dem Gerät spielen.

Reinigung und Benutzer-Wartung dürfen nicht von Kindern ohne Beaufsichtigung durchgeführt werden.

- **Verwenden Sie dieses Ladegerät ausschließlich zum Laden von Akkus der Serie X 20 V TEAM.**

Das Laden von an-

deren Akkus kann zu Verletzungen und Brand- und Explosionsgefahr führen.

- **Überprüfen Sie vor jeder Benutzung Ladegerät, Kabel und Stecker und lassen Sie es von qualifiziertem Fachpersonal und nur mit Original-Ersatzteilen reparieren. Benutzen Sie ein defektes Ladegerät nicht und öffnen Sie es nicht selbst.** Damit wird sichergestellt, dass die Sicherheit des Gerätes erhalten bleibt.
- Achten Sie darauf, dass Netzspannung und Netzfrequenz mit den Angaben des Typenschildes übereinstimmen.

- **Halten Sie das Ladegerät sauber und fern von Nässe und Regen. Benutzen Sie das Ladegerät niemals im Freien.** Durch Verschmutzung und das Eindringen von Wasser erhöht sich das Risiko eines elektrischen Schlags.
- **Vermeiden Sie mechanische Beschädigungen des Ladegerätes.** Sie können zu inneren Kurzschlüssen führen.
- **Das Ladegerät darf nicht auf oder in der Nähe von brennbarem Untergrund (z. B. Papier, Textilien) betrieben werden.** Es besteht Brandgefahr wegen der beim Laden auftretenden Erwärmung.
- Wenn die Netzanschlussleitung dieses Gerätes beschädigt ist, muss sie vom Hersteller oder seinem Vertreter ersetzt werden, um Sicherheitsgefährdungen zu vermeiden. Wenden Sie sich an das Service-Center.
- Ziehen Sie den Netzstecker, wenn der Akku voll aufgeladen ist und trennen Sie den Akku vom Ladegerät.
- Laden Sie in dem Ladegerät keine nicht-wiederaufladbaren Batterien auf.
- **Laden Sie Ihre Akkus nur im Innenbereich auf, weil das Ladegerät nur dafür bestimmt ist. Gefahr**

durch elektrischen Schlag.

- **Um das Risiko eines elektrischen Schlags zu reduzieren, ziehen Sie den Stecker des Ladegeräts aus der Steckdose heraus, bevor Sie es reinigen.**
- **Lassen Sie einen erwärmten Akku vor dem Laden abkühlen.**
- **Verwenden Sie ausschließlich Zubehör, welches von PARKSIDE empfohlen wurde. Ung geeignetes Zubehör kann zu elektrischem Schlag oder Feuer führen.**

Vorbereitung

Hinweise zu Akkus

- Schalten Sie das Gerät aus und entfernen Sie den Akku vor allen Arbeiten aus dem Gerät.
- Der Akku erreicht erst nach mehrmaligem Laden seine volle Kapazität.
- Laden Sie den Akku vor dem ersten Gebrauch auf.

Ladezustand des Akkus prüfen

LEDs	Bedeutung
rot, orange, grün	Akku geladen
rot, orange	Akku teilweise geladen
rot	Akku muss geladen werden

1. Drücken Sie die Taste (2) neben der Ladezustandsanzeige (3) am Akku (4).
Die LEDs der Ladezustandsanzeige zeigen den Ladezustand des Akkus.
2. Laden Sie den Akku (4) auf, wenn nur noch die rote LED der Ladezustandsanzeige (3) leuchtet.

Akku in Akku-Gerät einsetzen und entnehmen

⚠️ WARNUNG! Verletzungsgefahr durch ungewollt anlaufendes Gerät. Stecken Sie den Anschlussstecker erst dann in die Steckdose, wenn das Gerät vollständig für den Einsatz vorbereitet ist. Setzen Sie den Akku erst dann in das Gerät ein, wenn das Gerät vollständig für den Einsatz vorbereitet ist.

HINWEIS! Beschädigungsgefahr! Falscher Akku kann Gerät und Akku beschädigen.

Akku einsetzen

1. Schieben Sie den Akku (4) entlang der Führungsschiene in den Akku-Halter.
Der Akku verriegelt hörbar.

Akku entnehmen

1. Drücken und halten Sie die Akku-Entriegelung (1) am Akku (4).
2. Ziehen Sie den Akku aus dem Akku-Halter.

Betrieb

Kontrollanzeige

Bedeutung der Kontrollanzeigen (6/7) auf dem Ladegerät:

grün (6)	rot (7)	Bedeutung
leuchtet	—	<ul style="list-style-type: none"> • Akku ist vollständig aufgeladen • bereit (kein Akku eingelegt)
—	leuchtet	Akku wird aufgeladen
—	blinkt	Akku ist überhitzt
blinkt	blinkt	Akku ist defekt

Akku aufladen

HINWEIS! Gefahr von Verletzungen durch Stromschlag. Laden Sie den Akku nur in trockenen Räumen auf. Die Außenfläche des Akkus muss sauber und trocken sein, bevor Sie das Ladegerät anschließen.

Hinweise

- Lassen Sie einen erwärmten Akku vor dem Laden abkühlen.

Vorgehen

1. Nehmen Sie gegebenenfalls den Akku (4) aus dem Akku-Gerät.
2. Schieben Sie den Akku (4) in den Ladeschacht (8) des Ladegeräts (5).
3. Schließen Sie das Ladegerät (5) an eine Steckdose an.
4. Nach erfolgtem Ladevorgang trennen Sie das Ladegerät (5) vom Netz.
5. Ziehen Sie den Akku (4) aus dem Ladeschacht (8).

Verbrauchte Akkus

- Eine wesentlich verkürzte Betriebszeit trotz Aufladung zeigt an, dass der Akku verbraucht ist und ersetzt werden muss. Verwenden Sie nur einen Original-Ersatzakku der Serie **X 20 V TEAM**, den Sie über den Onlineshop beziehen können (siehe *Ersatzteile und Zubehör*, S. 46).
- Beachten Sie in jedem Falle die Sicherheitshinweise sowie Bestimmungen und Hinweise zum Umweltschutz (siehe *Entsorgung/Umweltschutz*, S. 42).

Reinigung, Wartung und Lagerung

⚠️ WARNUNG! Elektrischer Schlag! Schützen Sie sich bei Wartungs- und Reinigungsarbeiten. Ziehen Sie den Netzstecker und entfernen Sie den Akku.

Lassen Sie Instandsetzungsarbeiten und Wartungsarbeiten, die nicht in dieser Anleitung beschrieben sind, von unserem Service-Center durchführen. Verwenden Sie nur Original-Ersatzteile.

Reinigung

Reinigen Sie das Ladegerät mit einem trockenen Tuch oder mit einem Pinsel. Verwenden Sie kein Wasser oder metallische Gegenstände.

Wartung

Das Gerät ist wartungsfrei.

Lagerung

So lagern Sie das Produkt:

- sauber,
- trocken,
- staubgeschützt,
- außerhalb der Reichweite von Kindern.

Die Lagertemperatur für den Akku und das Gerät beträgt zwischen 0 – 45 °C. Vermeiden Sie während der Lagerung extreme Kälte oder Hitze, damit der Akku nicht an Leistung verliert.

Nehmen Sie den Akku vor einer längeren Lagerung (z. B. Überwinterung) aus dem Gerät.

Wandbefestigung Ladegerät (optional)

Sie können das Ladegerät (5) auch an der Wand befestigen.

Hinweise

- Achten Sie beim Bohren darauf, keine Versorgungsleitungen zu beschädigen. Verwenden Sie geeignete Suchgeräte, um diese aufzuspüren oder nehmen Sie einen Installationsplan zu Hilfe.
- Kontakt mit Elektroleitungen kann zu elektrischem Schlag und Feuer, Kontakt mit einer Gasleitung zur Explosion führen.
- Beschädigung einer Wasserleitung kann zu Sachbeschädigung und elektrischem Schlag führen.
- Schrauben und Dübel sind nicht im Lieferumfang enthalten.
- Geeigneter Durchmesser des Schraubenkopfs: 7-9 mm

Vorgehen

1. Bringen Sie zwei Schrauben mit Hilfe von Dübeln an der Wunschposition einer Wand an. Abstand zwischen den Schrauben: 76,2 mm
2. Lassen Sie die Schraubenköpfe von der Wand hervorstehen. Abstand zur Wand: ≈10 mm
3. Setzen Sie das Ladegerät mit den Öffnungen der Wandhalterung über die beiden Schrauben und ziehen Sie es auf Anschlag nach unten.

Entsorgung/Umweltschutz

Nehmen Sie den Akku aus dem Gerät und führen Sie Gerät, Akku, Zubehör

und Verpackung einer umweltgerechten Wiederverwertung zu. Führen Sie Gerät, Zubehör und Verpackung einer umweltgerechten Wiederverwertung zu.



Elektrogeräte gehören nicht in den Hausmüll.

Das Symbol der durchgestrichenen Mülltonne bedeutet, dass dieses Elektro- bzw. Elektronikgerät am Ende seiner Lebensdauer nicht im Hausmüll entsorgt werden darf, sondern vom Endnutzer einer getrennten Sammlung zugeführt werden muss.

Richtlinie 2012/19/EU über Elektro- und Elektronik-Altgeräte:

Verbraucher sind gesetzlich dazu verpflichtet, Elektro- und Elektronikgeräte am Ende ihrer Lebensdauer einer umweltgerechten Wiederverwertung zuzuführen. Auf diese Weise wird eine umwelt- und ressourcenschonende Verwertung sichergestellt. Je nach Umsetzung in nationales Recht können Sie folgende Möglichkeiten haben:

- an einer Verkaufsstelle zurückgeben,
- an einer offiziellen Sammelstelle abgeben,
- an den Hersteller/Inverkehrbringer zurücksenden.

Nicht betroffen sind den Altgeräten beigelegte Zubehörteile und Hilfsmittel ohne Elektrobestandteile.

Zusätzliche Entsorgungshinweise für Deutschland

Das Gerät ist bei eingerichteten Sammelstellen, Wertstoffhöfen oder Entsorgungsbetrieben abzugeben. Zudem sind Vertreiber von Elektro- und Elektronikgeräten sowie Vertreiber von Lebensmitteln zur Rücknahme verpflichtet. LIDL bietet Ihnen Rückgabemöglichkeiten direkt in den Filialen und Märkten an. Rückgabe und Entsorgung sind für Sie kostenfrei.

Beim Kauf eines Neugerätes haben Sie das Recht, ein entsprechendes Altgerät unentgeltlich zurückzugeben.

Zusätzlich haben Sie die Möglichkeit, unabhängig vom Kauf eines Neugerätes, unentgeltlich (bis zu drei) Altgeräte abzugeben, die in keiner Abmessung größer als 25 cm sind.

Bitte entnehmen Sie vor der Rückgabe Batterien oder Akkumulatoren, sowie Lampen, die zerstörungsfrei entnommen werden können und führen diese einer separaten Sammlung zu.

Entsorgungshinweise für Akkus



Der Akku darf am Ende der Nutzungszeit nicht über den Haushaltsmüll entsorgt werden. Werfen Sie den Akku nicht ins Feuer (Explosionsgefahr) oder ins Wasser. Beschädigte Akkus können der Umwelt und ihrer Gesundheit schaden, wenn giftige Dämpfe oder Flüssigkeiten austreten.

Entsorgen Sie Akkus nach den lokalen Vorschriften. Defekte oder verbrauchte Akkus müssen recycelt werden. Geben Sie Akkus an einer Altbatteriesammelstelle ab, wo sie einer umweltgere-

rechten Wiederverwertung zugeführt werden. Fragen Sie hierzu Ihren lokalen Müllentsorger oder unser Service-Center. Entsorgen Sie Akkus im entladenen Zustand. Wir empfehlen die Pole mit einem Klebestreifen zum Schutz vor einem Kurzschluss abzudecken. Öffnen Sie den Akku nicht.

Service

Garantie

Sehr geehrte Kundin, sehr geehrter Kunde,
 Sie erhalten auf dieses Produkt 3 Jahre Garantie ab Kaufdatum. Im Falle von Mängeln dieses Produkts stehen Ihnen gegen den Verkäufer des Produkts gesetzliche Rechte zu. Diese gesetzlichen Rechte werden durch unsere im Folgenden dargestellte Garantie nicht eingeschränkt.

Garantiebedingungen

Die Garantiefrist beginnt mit dem Kaufdatum. Bitte bewahren Sie den Original-Kassenbonn gut auf. Diese Unterlage wird als Nachweis für den Kauf benötigt. Tritt innerhalb von drei Jahren ab dem Kaufdatum dieses Produkts ein Material- oder Fabrikationsfehler auf, wird das Produkt von uns – nach unserer Wahl – für Sie kostenlos repariert oder ersetzt. Diese Garantieleistung setzt voraus, dass innerhalb der Drei-Jahres-Frist das defekte Produkt und der Kaufbeleg (Kassenbonn) vorgelegt und schriftlich kurz beschrieben wird, worin der Mangel besteht und wann er aufgetreten ist.

Wenn der Defekt von unserer Garantie gedeckt ist, erhalten Sie das reparierte oder ein neues Produkt zurück. Mit

Reparatur oder Austausch des Produkts beginnt kein neuer Garantiezeitraum.

Garantiezeit und gesetzliche Mängelansprüche

Die Garantiezeit wird durch die Gewährleistung nicht verlängert. Dies gilt auch für ersetzte und reparierte Teile. Eventuell schon beim Kauf vorhandene Schäden und Mängel müssen sofort nach dem Auspacken gemeldet werden. Nach Ablauf der Garantiezeit anfallende Reparaturen sind kostenpflichtig.

Garantieumfang

Das Produkt wurde nach strengen Qualitätsrichtlinien sorgfältig produziert und vor Anlieferung gewissenhaft geprüft.

Die Garantieleistung gilt für Material- oder Fabrikationsfehler. Diese Garantie erstreckt sich nicht auf Produktteile, die normaler Abnutzung ausgesetzt sind und daher als Verschleißteile angesehen werden können oder für Beschädigungen an zerbrechlichen Teilen.

Diese Garantie verfällt, wenn das Produkt beschädigt, nicht sachgemäß benutzt oder nicht gewartet wurde. Für eine sachgemäße Benutzung des Produkts sind alle in der Betriebsanleitung aufgeführten Anweisungen genau einzuhalten. Verwendungszwecke und Handlungen, von denen in der Betriebsanleitung abgeraten oder vor denen gewarnt wird, sind unbedingt zu vermeiden.

Das Produkt ist lediglich für den privaten und nicht für den gewerblichen Gebrauch bestimmt. Bei missbräuch-

licher und unsachgemäßer Behandlung, Gewaltanwendung und bei Eingriffen, die nicht von unserer autorisierten Service-Niederlassung vorgenommen wurden, erlischt die Garantie.

Abwicklung im Garantiefall

Um eine schnelle Bearbeitung Ihres Anliegens zu gewährleisten, folgen Sie bitte den folgenden Hinweisen:

- Bitte halten Sie für alle Anfragen den Kassenbon und die Artikelnummer (IAN 472055_2407) als Nachweis für den Kauf bereit.
- Die Artikelnummer entnehmen Sie bitte dem Typenschild am Produkt, einer Gravur am Produkt, dem Titelblatt der Bedienungsanleitung (unten links) oder dem Aufkleber auf der Rück- oder Unterseite des Produktes.
- Sollten Funktionsfehler oder sonstige Mängel auftreten, kontaktieren Sie zunächst das nachfolgend benannte Service-Center **telefonisch** oder nutzen Sie unser **Kontaktformular**, das Sie auf parkside-diy.com in der Kategorie **Service** finden.
- Ein als defekt erfasstes Produkt können Sie, nach Rücksprache mit unserem Service-Center unter Beifügung des Kaufbelegs (Kassenbons) und der Angabe, worin der Mangel besteht und wann er aufgetreten ist, für Sie portofrei an die Ihnen mitgeteilte Service-Anschrift übersenden. Um Annahmeprobleme und Zusatzkosten zu vermeiden, benutzen Sie unbedingt nur die Adresse, die Ihnen mitgeteilt wird. Stellen Sie sicher, dass der Versand nicht unfrei, per Sperrgut, Express

oder sonstiger Sonderfracht erfolgt. Senden Sie das Produkt bitte inkl. aller beim Kauf mitgelieferten Zubehörteile ein und sorgen Sie für eine ausreichend sichere Transportverpackung.



Auf parkside-diy.com können Sie diese und viele weitere Handbücher einsehen und herunterladen. Mit diesem QR-Code gelangen Sie direkt auf parkside-diy.com. Wählen Sie Ihr Land aus, und suchen Sie über die Suchmaske nach den Bedienungsanleitungen. Durch Eingabe der Artikelnummer (IAN) 472055_2407 können Sie Ihre Bedienungsanleitung öffnen.

Reparatur-Service

Für Reparaturen, **die nicht der Garantie unterliegen**, wenden Sie sich an das Service-Center. Dort erhalten Sie gerne einen Kostenvoranschlag.

- Wir können nur Geräte bearbeiten, die ausreichend verpackt und frankiert eingesandt wurden.
Hinweis: Bitte senden Sie Ihr Gerät gereinigt und mit Hinweis auf den

DE AT CH

Defekt an die vom Service-Center genannte Adresse.

- Nicht angenommen werden unfrei eingeschickte Geräte sowie Geräte, die per Sperrgut, Express oder mit sonstiger Sonderfracht versendet wurden.
- Wir entsorgen Ihre eingesendeten, defekten Geräte kostenlos.

Service-Center

DE **Service Deutschland**
Tel.: 0800 88 55 300
Kontaktformular auf
parkside-diy.com
IAN 472055_2407

AT **Service Österreich**
Tel.: 0800 447750
Kontaktformular auf
parkside-diy.com
IAN 472055_2407

CH **Service Schweiz**
Tel.: 0800 56 36 01
Kontaktformular auf
parkside-diy.com
IAN 472055_2407

Importeur

Bitte beachten Sie, dass die folgende Anschrift keine Serviceanschrift ist. Kontaktieren Sie zunächst das oben genannte Service-Center.

Grizzly Tools GmbH & Co. KG
Stockstädter Str. 20
63762 Großostheim
DEUTSCHLAND
www.grizzlytools.de

Ersatzteile und Zubehör

Ersatzteile und Zubehör erhalten Sie unter www.grizzlytools.shop. Sollten bei Ihrem Bestellvorgang Probleme auftreten, kontaktieren Sie uns über unseren Online-Shop. Bei weiteren Fragen wenden Sie sich an: *Service-Center*, S.

46

Pos.-Nr.	Bezeichnung	Best.-Nr.
4	Akku	
	PAP 20 B1, 2,0 Ah	80001156
	PAP 20 B3, 4,0 Ah	80001157
5	Ladegerät	
	PLG 20 C1; 2,4 A; EU	80001353
	PLG 20 C1; 2,4 A; UK	80001354

Original-EU-Konformitätserklärung

Produkt: **Akku-Ladegerät**

Modell: **PLG 20 C1**

Seriennummer: 000001 – 264800

Der oben beschriebene Gegenstand der Erklärung erfüllt die einschlägigen Harmonisierungsrechtsvorschriften der Union:

2014/35/EU • 2014/30/EU • 2011/65/EU & (EU) 2015/863

Der oben beschriebene Gegenstand der Erklärung erfüllt die Vorschriften der Richtlinie 2011/65/EU des Europäischen Parlaments und des Rates vom 8. Juni 2011 zur Beschränkung der Verwendung bestimmter gefährlicher Stoffe in Elektro- und Elektronikgeräten.

Um die Konformität zu gewährleisten, wurden folgende harmonisierte Normen sowie nationale Normen und Bestimmungen angewendet:

EN 60335-1:2012/A15:2021 • EN 60335-2-29:2021/A1:2021

EN IEC 63000:2018 • EN 62233:2008

EN IEC 55014-1:2021 • EN IEC 55014-2:2021

EN IEC 61000-3-2:2019/A1:2021 • EN 61000-3-3:2013/A2:2021

Die alleinige Verantwortung für die Ausstellung dieser Konformitätserklärung trägt der Hersteller:



Grizzly Tools GmbH & Co. KG
Stockstädter Str. 20
63762 Großostheim
DEUTSCHLAND

06.12.2024

Christian Frank
Dokumentationsbevollmächtigter

GRIZZLY TOOLS GMBH & CO. KG

Stockstädter Straße 20

63762 Großostheim

GERMANY

Stanje informacija · Versiunea informațiilor ·

Stand der Informationen: 11/2024

Ident.-No.: 80001739112024-RS/RO



IAN 472055_2407

