

/// PARKSIDE

PERFORMANCE



CORDLESS SABRE SAW PSSAP 20-Li C3

GB IE NI

CORDLESS SABRE SAW

Operation and safety notes
Translation of the original instructions

NL BE

ACCU-SABELZAAG

Bedienings- en veiligheidsinstructies
Vertaling van de oorspronkelijke gebruiksaanwijzing

DE AT CH

AKKU-SÄBELSÄGE

Bedienungs- und Sicherheitshinweise
Originalbetriebsanleitung

IAN 364904_2101

IE NI NL

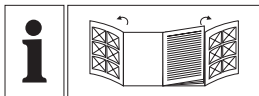

GB/IE/NI	Operation and safety notes	Page	5
NL/BE	Bedienings- en veiligheidsinstructies	Pagina	26
DE/AT/CH	Bedienungs- und Sicherheitshinweise	Seite	47

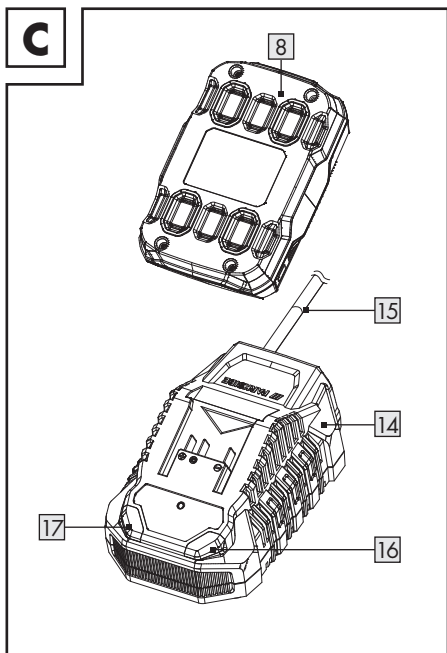
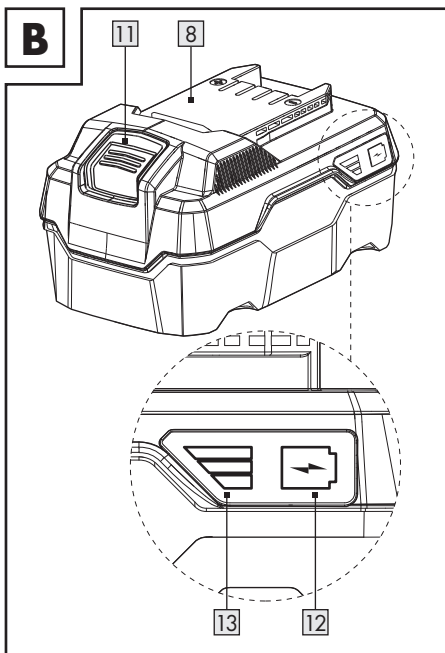
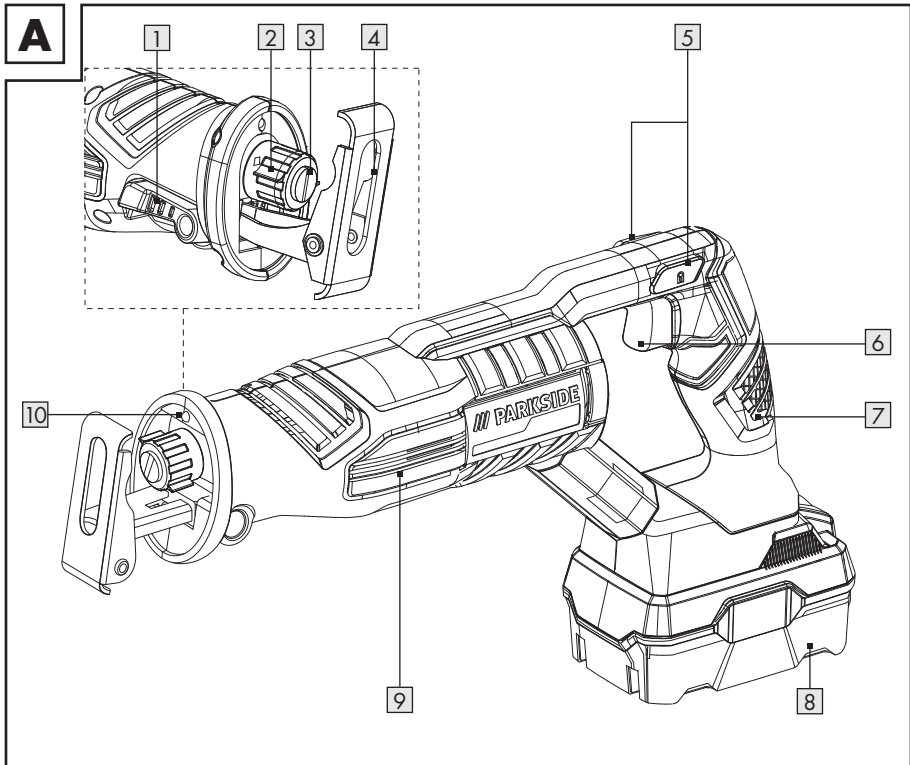



BATTERY COMPATIBLE WITH ALL DEVICES OF THE SERIES
"PARKSIDE X 20 V TEAM"

ACCU GESCHIKT VOOR ALLE APPARATEN UIT DE SERIE
"PARKSIDE X 20 V TEAM"

AKKU KOMPATIBEL MIT ALLEN GERÄTEN DER SERIE
„PARKSIDE X 20 V TEAM“

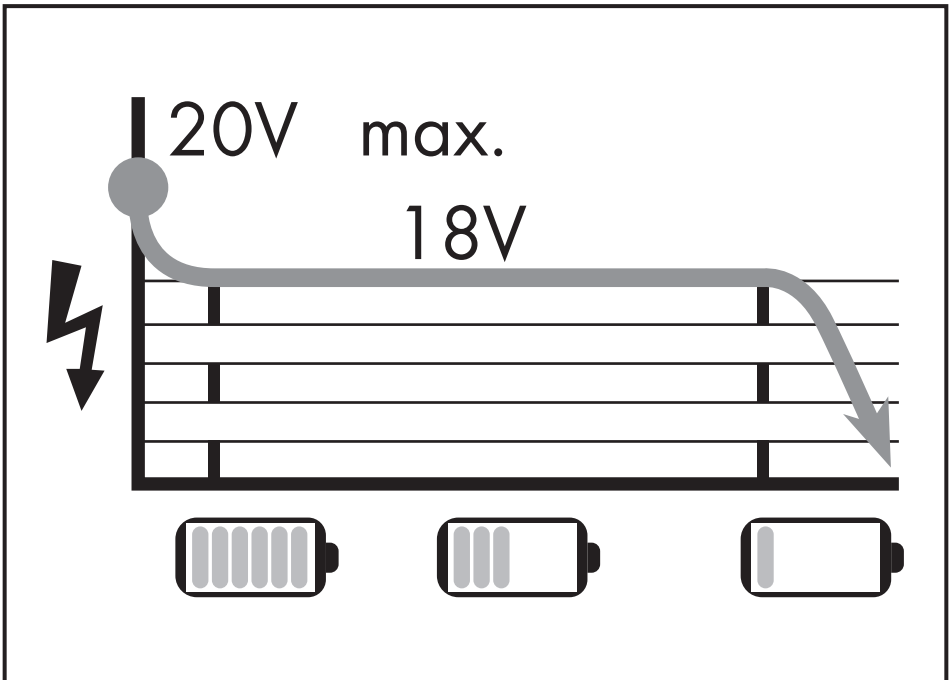

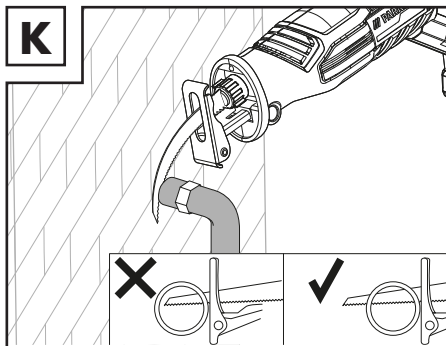
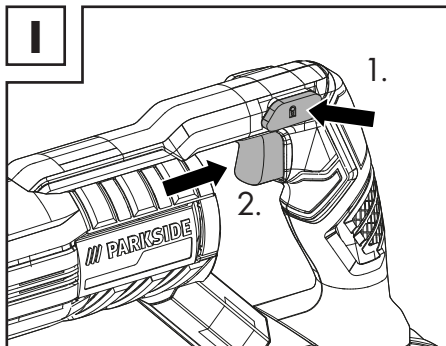
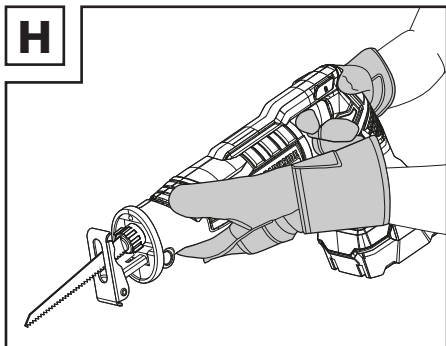
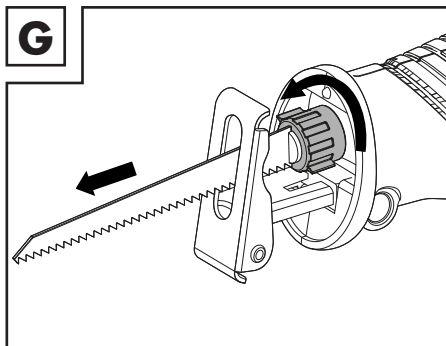
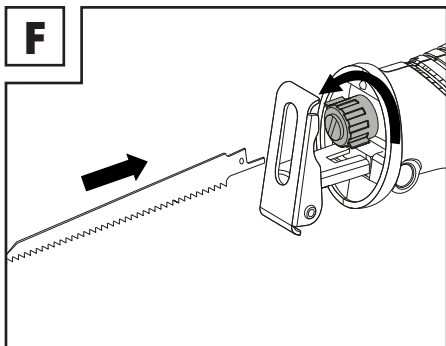
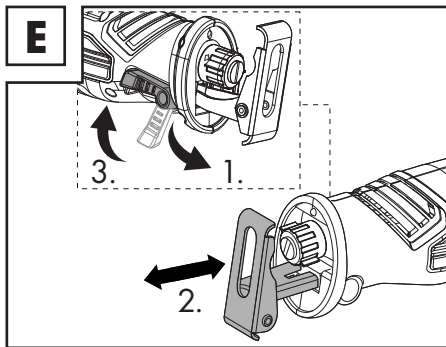
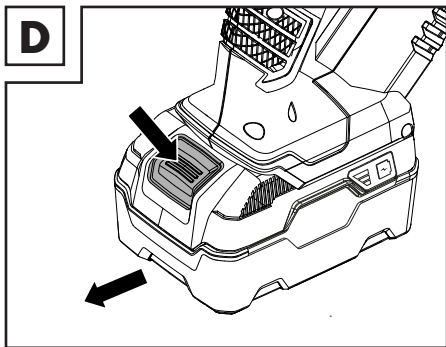















Warnings and symbols used	Page	6
Introduction	Page	6
Intended use	Page	6
Scope of delivery	Page	7
Parts description	Page	7
Technical data	Page	8
Safety instructions	Page	10
General power tool safety warnings	Page	10
Reciprocating saws safety warnings	Page	14
Vibration and noise reduction	Page	15
Behaviour in emergency situations	Page	15
Residual risks	Page	15
Battery charger safety warnings	Page	16
Before first use	Page	17
Accessories	Page	17
Operation	Page	17
Attaching/removing the battery pack	Page	17
Checking the battery pack charging level	Page	17
Charging the battery pack	Page	17
Adjusting the base plate	Page	18
Inserting/removing the saw blade	Page	18
Switching on and off	Page	19
Speed control	Page	19
LED work light	Page	19
Trial run	Page	20
Working instructions	Page	20
Cleaning and care	Page	21
Cleaning	Page	21
Maintenance	Page	21
Repair	Page	21
Storage	Page	21
Transportation	Page	21
Disposal	Page	22
Warranty	Page	23
EC declaration of conformity	Page	24

Warnings and symbols used

The following warnings are used in this instruction manual, on the packaging and on the rating label:

	Read the instruction manual.		Switch the product off and remove the battery pack before replacing attachments, cleaning and when not in use.
	Follow the warnings and safety notes!		Protect the battery pack against heat and continuous intense sunlight.
	Use in dry indoor rooms only.		Protect the battery pack against water and moisture.
	Wear protective gloves!		Protect the battery pack from fire.
	Wear hearing protection!		Protection class II (double insulation)
	Wear eye protection!		Alternating current/voltage
			Direct current/voltage
	CE mark indicates conformity with relevant EU directives applicable for this product.		Fuse

CORDLESS SABRE SAW

● Introduction

We congratulate you on the purchase of your new product. You have chosen a high quality product. The instructions for use are part of the product. They contain important information concerning safety, use and disposal. Before using the product, please familiarise yourself with all of the safety information and instructions for use. Only use the product as described and for the specified applications. If you pass the product on to anyone else, please ensure that you also pass on all the documentation with it.

● Intended use

This cordless sabre saw (hereinafter “product” or “power tool”) is designed for light and medium sawing through wood, chip board, plastic, metal, and plaster board.

The product is not intended to handle heavy sawing work, such as in stones or in workpieces exceeding the maximum cutting capacity (see “Technical data”).

Always use the correct saw blades according to the intended use! Observe the technical requirements of this product (see "Technical data") when purchasing and using saw blades!

The LED work light **10** on this product is intended to illuminate the immediate work area.

Any other use or modification of the product are considered improper use and can result in hazards such as death, life-threatening injuries and damage. The manufacturer is not liable for any damages caused by improper use. The product is not intended for commercial use or for any other use.

● Scope of delivery

WARNING!

- ▶ The product and the packaging are not children's toys! Children must not play with plastic bags, sheets and small parts! There is a danger of choking and suffocation!

- 1x Cordless sabre saw PSSAP 20-Li C3
- 1x Battery pack PAP 20 B3 *
- 1x Rapid battery charger PLG 20 C3 *
- 1x Carrying case
- 1x Saw blade for wood
- 1x Saw blade for metal
- 1x Instruction manual

● Parts description

Figure A:

- 1** Locking lever
- 2** Chuck ring
- 3** Saw blade holder
- 4** Base plate
- 5** Switch lock
- 6** On/off switch/speed control
- 7** Rear handle
- 8** Battery pack *
- 9** Front handle
- 10** LED work light

Figure B:

- 8** Battery pack *
- 11** Release button for battery pack
- 12**  button (charging level)
- 13** Charging level LEDs (red/orange/green)

Figure C:

- 8** Battery pack *
- 14** Battery charger (rapid battery charger) *
- 15** Power cord with power plug
- 16** Charging control LED - Red
- 17** Charging control LED - Green

Not illustrated:

- 18** Carrying case

- * Battery and rapid battery charger are not included

● Technical data

Cordless sabre saw

Rated voltage:	20 V 
Stroke rate:	0–3000 min ⁻¹
Stroke length:	22 mm
Saw blade intake:	Standard

Maximum cutting capacity:

Wood:	150 mm
Steel:	15 mm
Non-ferrous metal:	20 mm
Metal pipe:	100 mm

Battery pack

Type:	Lithium-Ion
Rated voltage:	20 V 
Capacity:	4 Ah
Energy value:	80 Wh
Number of cells:	10

Rapid battery charger

Input:

Rated voltage:	230–240 V~
Rated frequency:	50 Hz
Rated power:	120 W

Output:

Rated voltage:	21.5 V 
Charging current:	4.5 A
Protection class:	II / 
Fuse (internal):	3.15 A / 

* Battery and rapid battery charger are not included

Charging time:

- Battery type PAP 20 B1, 2 Ah (available separately): 45 minutes
- Battery type PAP 20 B3, 4 Ah (available separately): 60 minutes

Recommended ambient temperature:

While charging:	+4 to +40 °C
During operation:	+4 to +40 °C
During storage:	+20 to +26 °C

Noise emission value

The measured values have been determined in accordance with EN 62841. The A-rated noise level of the power tool is typically as follows:

	HG08180	HG08418
Sound pressure level L_{pA} :	81.5 dB(A)	81.0 dB(A)
Uncertainty K_{pA} :	5 dB	5 dB
Sound power level L_{WA} :	92.5 dB(A)	92.0 dB(A)
Uncertainty K_{WA} :	5 dB	5 dB

Vibration emission value

Vibration total values (triaxial vector sum) determined according to EN 62841:

Cutting boards (with saw blade Bosch S644D)

Main handle:

Hand/arm vibration $a_{h,B}$:	12.15 m/s ²	12.32 m/s ²
Uncertainty K:	1.5 m/s ²	1.5 m/s ²

Auxiliary handle:

Hand/arm vibration $a_{h,B}$:	15.98 m/s ²	16.484 m/s ²
Uncertainty K:	1.5 m/s ²	1.5 m/s ²

Cutting wooden beams (with saw blade Bosch S644D)

Main handle:

Hand/arm vibration $a_{h,WB}$:	10.342 m/s ²	9.12 m/s ²
Uncertainty K:	1.5 m/s ²	1.5 m/s ²

Auxiliary handle:

Hand/arm vibration $a_{h,WB}$:	12.673 m/s ²	10.733 m/s ²
Uncertainty K:	1.5 m/s ²	1.5 m/s ²

WARNING!



Wear ear protection!

NOTE

- ▶ The declared vibration total values and the declared noise emission values have been measured in accordance with a standard test method and may be used for comparing one tool with another.
- ▶ The declared total vibration values and the declared noise emission values may also be used for a preliminary assessment of exposure.

WARNING!

- ▶ The vibration and noise emissions during actual use of the power tool can differ from the declared values depending on the manner in which the tool is used, especially what kind of workpiece is processed. Try to minimise exposure to vibration and noise. Examples of measures to reduce vibration include wearing gloves when using the tool and limiting working time. All parts of the operating cycle must be taken into account (e.g. times when the power tool is switched off and when it is running idle in addition to the trigger time).



Safety instructions

● **General power tool safety warnings**

WARNING!

- ▶ **Read all safety warnings, instructions, illustrations and specifications provided with this power tool.** Failure to follow all instructions listed below may result in electric shock, fire and/or serious injury.

Save all warnings and instructions for future reference.

The term “power tool” in the warnings refers to your mains-operated (corded) power tool or battery-operated (cordless) power tool.

Work area safety

- 1) **Keep work area clean and well lit.** Cluttered or dark areas invite accidents.
- 2) **Do not operate power tools in explosive atmospheres, such as in the presence of flammable liquids, gases or dust.** Power tools create sparks which may ignite the dust or fumes.
- 3) **Keep children and bystanders away while operating a power tool.** Distractions can cause you to lose control.

Electrical safety

- 1) **Power tool plugs must match the outlet. Never modify the plug in any way. Do not use any adapter plugs with earthed (grounded) power tools.** Unmodified plugs and matching outlets will reduce risk of electric shock.
- 2) **Avoid body contact with earthed or grounded surfaces, such as pipes, radiators, ranges and refrigerators.** There is an increased risk of electric shock if your body is earthed or grounded.
- 3) **Do not expose power tools to rain or wet conditions.** Water entering a power tool will increase the risk of electric shock.
- 4) **Do not abuse the cord. Never use the cord for carrying, pulling or unplugging the power tool. Keep cord away from heat, oil, sharp edges or moving parts.** Damaged or entangled cords increase the risk of electric shock.
- 5) **When operating a power tool outdoors, use an extension cord suitable for outdoor use.** Use of a cord suitable for outdoor use reduces the risk of electric shock.

- 6) **If operating a power tool in a damp location is unavoidable, use a residual current device (RCD) protected supply.** Use of an RCD reduces the risk of electric shock.

Personal safety

- 1) **Stay alert, watch what you are doing and use common sense when operating a power tool. Do not use a power tool while you are tired or under the influence of drugs, alcohol or medication.** A moment of inattention while operating power tools may result in serious personal injury.
- 2) **Use personal protective equipment. Always wear eye protection.** Protective equipment such as dust mask, non-skid safety shoes, hard hat, or hearing protection used for appropriate conditions will reduce personal injuries.
- 3) **Prevent unintentional starting. Ensure the switch is in the off-position before connecting to power source and/or battery pack, picking up or carrying the tool.** Carrying power tools with your finger on the switch or energising power tools that have the switch on invites accidents.

- 4) **Remove any adjusting key or wrench before turning the power tool on.** A wrench or a key left attached to a rotating part of the power tool may result in personal injury.
- 5) **Do not overreach. Keep proper footing and balance at all times.** This enables better control of the power tool in unexpected situations.
- 6) **Dress properly. Do not wear loose clothing or jewellery. Keep your hair, clothing and gloves away from moving parts.** Loose clothes, jewellery or long hair can be caught in moving parts.
- 7) **If devices are provided for the connection of dust extraction and collection facilities, ensure these are connected and properly used.** Use of dust collection can reduce dust-related hazards.
- 8) **Do not let familiarity gained from frequent use of tools allow you to become complacent and ignore tool safety principles.** A careless action can cause severe injury within a fraction of a second.

Power tool use and care

- 1) **Do not force the power tool. Use the correct power tool for your application.** The correct power tool will do the job better and safer at the rate for which it was designed.
- 2) **Do not use the power tool if the switch does not turn it on and off.** Any power tool that cannot be controlled with the switch is dangerous and must be repaired.
- 3) **Disconnect the plug from the power source and / or the battery pack from the power tool before making any adjustments, changing accessories, or storing power tools.** Such preventive safety measures reduce the risk of starting the power tool accidentally.
- 4) **Store idle power tools out of the reach of children and do not allow persons unfamiliar with the power tool or these instructions to operate the power tool.** Power tools are dangerous in the hands of untrained users.

- 5) **Maintain power tools and accessories. Check for misalignment or binding of moving parts, breakage of parts and any other condition that may affect the power tool's operation. If damaged, have the power tool repaired before use.** Many accidents are caused by poorly maintained power tools.
 - 6) **Keep cutting tools sharp and clean.** Properly maintained cutting tools with sharp cutting edges are less likely to bind and are easier to control.
 - 7) **Use the power tool, accessories and tool bits etc. in accordance with these instructions, taking into account the working conditions and the work to be performed.** Use of the power tool for operations different from those intended could result in a hazardous situation.
 - 8) **Keep handles and grasping surfaces dry, clean and free from oil and grease.** Slippery handles and grasping surfaces do not allow for safe handling and control of the tool in unexpected situations.
- 2) **Use power tools only with specifically designated battery packs.** Use of any other battery packs may create a risk of injury and fire.
 - 3) **When battery pack is not in use, keep it away from other metal objects, like paper clips, coins, keys, nails, screws or other small metal objects, that can make a connection from one terminal to another.** Shorting the battery terminals together may cause burns or a fire.
 - 4) **Under abusive conditions, liquid may be ejected from the battery; avoid contact. If contact accidentally occurs, flush with water. If liquid contacts eyes, additionally seek medical help.** Liquid ejected from the battery may cause irritation or burns.
 - 5) **Do not use a battery pack for tool that is damaged or modified.** Damaged or modified batteries exhibit unpredictable behaviour resulting in fire, explosion or risk of injury.
 - 6) **Do not expose a battery pack or tool to fire or excessive temperature.** Exposure to fire or temperature above 130 °C may cause explosion.
 - 7) **Follow all charging instruction and do not charge the battery pack or tool outside the temperature range specified in the instruction.** Charging improperly or at temperatures outside the specified range may damage the battery and increase the risk of the fire.

Battery tool use and care

- 1) **Recharge only with the charger specified by the manufacturer.** A charger that is suitable for one type of battery pack may create a risk of fire when used with another battery pack.

Service

- 1) **Have your power tool serviced by a qualified repair person using only identical replacement parts.** This will ensure that the safety of the power tool is maintained.
- 2) **Never service damaged battery packs.** Service of battery packs should be only be performed by the manufacturer or authorized service providers.

● Reciprocating saws safety warnings

- 1) **Hold the power tool by insulated gripping surfaces when performing an operation where the accessory tool may contact hidden wiring.**
Accessory tools contacting a "live" wire may make exposed metal parts of the power tool "live" and could give the operator an electric shock.
- 2) **Use clamps or another practical way to secure and support the workpiece to a stable platform.**
Holding the workpiece by hand or against your body leaves it unstable and may lead to loss of control.
- 3) **Keep hands away from the sawing area. Do not reach underneath the workpiece.** Upon contact with the blade there is a risk of injury.
- 4) **Only when the power tool is turned on should the sawing blade be moved against the workpiece.** There is a risk of kickback if the accessory tool jams in the workpiece.
- 5) **Make sure that the base plate is securely placed against the workpiece during sawing.** The saw blade can tilt and lead to loss of control over the power tool.
- 6) **After you have finished work, turn the power tool off and do not pull the saw blade out of the cut until it has come to a standstill.** In this way you will avoid any kickback and can safely put down the power tool.
- 7) **Use only undamaged saw blades in perfect condition.** Bent or blunt blades can break, adversely affect the cut or cause kickback.
- 8) **Do not brake the saw blade after switching the product off by applying side pressure.** The saw blade may be damaged, break or cause a kickback.
- 9) **Tighten the material firmly. Do not support the workpiece by hand or foot. Do not touch any objects or the ground with the saw running.** There is a risk of kickback.
- 10) **Use suitable detectors in order to find hidden supply lines or ask the local utility company.** Contact with electrical cables can lead to electric shock and fire, contact with a gas pipe can result in an explosion. Damage to a water pipe can lead to property damaged and electric shock.

- 11) **Hold the power tool tightly with both hands while working and ensure a secure footing.** The power tool is guided more securely with both hands.
- 12) **Secure the workpiece.** A workpiece that is retained with clamping products or a vice is held more securely than with your hand.
- 13) **Wait until the power tool has stopped before placing it down.** The accessory tool can tilt and lead to loss of control over the power tool.
- 14) Do not saw any materials (e.g. lead-based paints and coatings or materials containing asbestos) whose dust can be harmful.

● Vibration and noise reduction

To reduce the impact of noise and vibration emission, limit the time of operation, use low-vibration and low-noise operating modes as well as wear personal protective equipment.

Take the following points into account to minimise the vibration and noise exposure risks:

- Only use the product as intended by its design and these instructions.
- Ensure that the product is in good condition and well maintained.
- Use correct accessory tools for the product and ensure they are in good condition.
- Keep tight grip on the handles / grip surface.

- Maintain this product in accordance with these instructions and keep it well lubricated (where appropriate).
- Plan your work schedule to spread any high vibration tool use across a longer period of time.

● Behaviour in emergency situations

Familiarise yourself with the use of this product by means of this instruction manual. Memorise the safety warnings and follow them to the letter. This will help to prevent risks and hazards.

- Always be alert when using this product, so that you can recognise and handle risks early. Fast intervention can prevent serious injury and damage to property.
- Switch the product off and disconnect it from the mains if there are malfunctions. Have the product checked by a qualified professional and repaired, if necessary, before you operate it again.

● Residual risks

Even if you are operating this product in accordance with all the safety requirements, potential risks of injury and damage remain. The following dangers can arise in connection with the structure and design of this product:

- Health defects resulting from vibration emission if the product is being used over long periods of time or not adequately managed and properly maintained.

- Injuries and damage to property due to broken accessory tools or the sudden impact of hidden objects during use.
- Danger of injury and property damage caused by flying objects.

NOTE

- ▶ This product produces an electromagnetic field during operation! This field may under some circumstances interfere with active or passive medical implants! To reduce the risk of serious or fatal injury, we recommend persons with medical implants to consult their doctor and the medical implant manufacturer before operating this product!

● Battery charger safety warnings

- This appliance can be used by children aged from 8 years and above and persons with reduced physical, sensory or mental capabilities or lack of experience and knowledge if they have been given supervision or instruction concerning use of the appliance in a safe way and understand the hazards involved.
Children shall not play with the appliance.

Cleaning and user maintenance shall not be made by children without supervision.

- Do not charge non-rechargeable batteries. Disregarding this instruction is hazardous.
- If the supply cord is damaged, it must be replaced by the manufacturer, its service agent or similarly qualified persons in order to avoid a hazard.
- Protect the electrical parts against moisture. Do not immerse such parts in water or other liquids to avoid electrical shock. Never hold the appliance under running water. Pay attention to the instructions provided for cleaning, maintenance and repair.
- The appliance is suitable for indoor use only.

- **ATTENTION!** This charger is only designed for charging the battery pack types:

Parkside 20 V battery pack

PAP 20 B1 2 Ah 5 cells

PAP 20 B3 4 Ah 10 cells

- An up-to-date list of battery compatibility can be found at www.lidl.de/akku.

● Before first use

● Accessories

To operate this product safely and correctly, the following accessories, i.e. tools and saw blades, are necessary:

- Suitable saw blade

Accessories and saw blades are available through your authorised dealer. When buying always consider the technical requirements of this product (see "Technical data").

If you are not certain, ask a qualified specialist and get advice from your trusted dealer.

NOTE

- ▶ This instruction manual contains information and suggestions for several saw blades and their uses. The saw blades depicted are not necessarily included in the shipment, but are meant to indicate additional possibilities for using this product.

Suitable battery packs and chargers

Battery pack: Parkside X 20 V Team

Charger: Parkside X 20 V Team

● Operation

● Attaching/removing the battery pack

- **Removing the battery pack:** Press the battery pack release button **11**. Remove the battery pack **8** (Fig. D).
- **Attaching the battery pack:** Align the battery pack **8** to the handle and slide it into it. Ensure it clicks noticeably in place.

● Checking the battery pack charging level

(Fig. B)

- Check battery pack charge level: Press the  button **12**. The charging level LEDs **13** light up:

LED 13	Charging level
Red / orange / green	Maximum
Red / orange	Medium
Red	Low

● Charging the battery pack

(Fig. C)

NOTE

- ▶ The battery pack **8** may be charged at any time without reducing the life.
- ▶ Interrupting the charging process does not damage the battery pack **8**.
- Charge the battery pack **8** before operation when it is at medium or low charging level.

- The charging control LEDs (green **17** and red **16**) indicate the status of the charger **14** and the battery pack **8**:

LED	Status
Red LED lights up	Battery pack charges
Green LED lights up	Battery pack fully charged
Green and red LED flashing	Battery pack defective
Red LED flashing	Battery pack too cold or too warm

Green LED lights up
(without battery pack) Charger ready

- Insert the battery pack **8** into the charger **14**.
- Connect the power cord with power plug **15** of the charger **14** to the socket.
- When the battery pack **8** is fully charged: Remove the battery pack from the charger **14**. Then disconnect the power cord with power plug **15** of the charger from the socket.

● Adjusting the base plate

(Fig. E)

WARNING!



Always switch the product off, remove the battery pack **8** and let the product cool down before making any adjustments!

CAUTION! RISK OF INJURY!



Saw blades can be sharp and become hot during use. Always wear protective gloves when handling saw blades.

CAUTION! RISK OF INJURY!

- ▶ Remove the saw blade from the product before adjusting the base plate **4** (see "Inserting/removing the saw blade").
- ▶ Do not use the product without having inserted the base plate **4**.

To adapt to the workpiece, the base plate **4** can be adjusted and swivelled to different positions.

- Unlock the base plate **4**: Turn the locking lever **1** in a counter-clockwise direction.
- Adjust the desired position of the base plate **4** by pushing it in or pulling it out.
- Lock the base plate **4**: Turn the locking lever **1** in a clockwise direction.

● Inserting/removing the saw blade

WARNING!



Always switch the product off, remove the battery pack **8** and let the product cool down before making any adjustments!

CAUTION! RISK OF INJURY!



Saw blades can be sharp and become hot during use. Always wear protective gloves when handling saw blades.

CAUTION! RISK OF INJURY!

- ▶ Do not use any blunt, bent or damaged saw blade.
- ▶ Always install a suitable saw blade for the job.

Inserting the saw blade

(Fig. F)

- Turn the chuck ring **2** in a counter-clockwise direction.
- Insert the saw blade into the saw blade holder **3**.
- Release the chuck ring **2** and let it return to its original position.
- Before use: Pull on the saw blade and check if it is inserted safely and tightly.

Removing the saw blade

(Fig. G)

- Turn the chuck ring **2** in a counter-clockwise direction.
- Pull the saw blade out of the saw blade holder **3**.
- Release the chuck ring **2** and let it return to its original position.

NOTE

- ▶ For certain work, the saw blade can also be inserted after turning through 180°.

● Switching on and off

⚠ CAUTION! RISK OF INJURY!



Always wear protective gloves when handling or working with the product.

⚠ CAUTION! RISK OF INJURY!

- ▶ Before switching on the product: Ensure the saw blade is not in contact with the workpiece.
- ▶ Ensure your stance is stable. Always hold the product's front **9** and rear handle **7** firmly with both hands while working (Fig. H).
- ▶ Keep your hands away from the saw blade when the product is in operation.

NOTE

- ▶ The on/off switch **6** cannot be locked.

(Fig. I)

- **Switching on:** Release the switch lock **5** by pushing it in on the left or right side. Press and hold the on/off switch **6**. Regulate the speed as required (see "Speed control").
- **Switching off:** Release the on/off switch **6**. When releasing the on/off switch, the switch lock **5** moves back into its original position.

● Speed control

- By using the on/off switch **6**, you can progressively control the speed:

Pressure	Speed
Gentle pressure:	Lower speed
Greater pressure:	Higher speed

● LED work light

This product is equipped with a LED work light **10** to illuminate the immediate working area to improve visibility in poorly lit areas.

- The LED work light **10** lights up automatically as soon as the product is switched on.

NOTE

- ▶ The LED work light **10** stays on for an additional approx. 10 seconds after switching off the product.

● Trial run

NOTE

- ▶ Always carry out a no-load trial run before starting work and after every saw blade replacement. Switch the product off immediately if the saw blade is not running smoothly, if considerable vibration occurs or if you hear abnormal noises.

● Working instructions

⚠ CAUTION! RISK OF INJURY AND DAMAGE TO PROPERTY!

- ▶ Wear gloves when handling the saw blade. In this way, you avoid injury from cuts.
- ▶ Do not use any blunt or bent blades or blades which are damaged in any other way.
- ▶ Before sawing the workpiece, check for hidden foreign objects such as nails, screws. These must be removed.
- ▶ Always insert a suitable saw blade.
- ▶ Secure the workpiece with the aid of clamping devices on the workbench.
- ▶ Apply only as much pressure as is required for sawing. If there is excessive pressure, the sawing blade may bend and break.
- ▶ Switch the product off immediately if the sawing blade jams. Spread the saw cut out and pull the blade out carefully.
- ▶ Always stand to the side of the product when working.
- ▶ Always make sure that the workplace is well ventilated.
- ▶ Avoid over-stressing the product while working.

Regular cuts

- Verify the saw blade is not touching the workpiece. Then, switch on the product.
- Apply the base plate **4** to the workpiece.
- Use even pressure, advancing at a steady pace when making your cut. You can make horizontal, diagonal, or vertical cuts.
- When you are finished: First, switch off the product. Then, pull the saw blade out of the workpiece.

Plunge cuts

(Fig. J)

- Plunge cuts are very challenging and are associated with a higher risk of injuries. Only use this technique if you are familiar with it.
- Plunge cuts may only be carried out in soft materials such as wood or plasterboard and with short blades (max. length 150 mm). There is a risk of kickback and personal injury.
- Place the front edge of the base plate **4** on the workpiece so that the saw blade does not touch the workpiece.
- Turn the product on. Let the saw blade slowly plunge into the workpiece.
- When the workpiece depth has been cut through, continue sawing as usual.

Flush cuts

(Fig. K)

- With elastic bi-metal saw blades you can separate water pipes, for example, flush to the wall.
- Make sure that the saw blade is always longer than the pipe diameter. There is a risk of kickback and personal injury.

● **Cleaning and care**

⚠ WARNING!



Always switch the product off, remove the battery pack [8] and let the product cool down before performing inspection, maintenance and cleaning work!

● **Cleaning**

- Never allow fluids to get into the product.
- The product must always be kept clean, dry and free from oil or grease. Remove debris from it after each use and before storage.
- Regular and proper cleaning will help ensure safe use and prolong the life of the product.
- Clean the product with a dry cloth. Use a soft brush for areas that are hard to reach.
- In particular clean the air vents after every use with a cloth and soft brush.
- The vents must always be clear.

NOTE

- ▶ Do not use chemical, alkaline, abrasive or other aggressive detergents or disinfectants to clean this product as they might be harmful to its surfaces.

● **Maintenance**

- Before and after each use, check the product and accessories (e.g. saw blades) for wear and damage. If required, exchange them for new ones as described in this instruction manual. Observe the technical requirements (see "Technical data").

- Check covers and safety devices for damages and correct installation. Replace as necessary.
- Replace a blunt or bent saw blade or one which has been damaged in some other way.

● **Repair**

This product does not contain any parts that can be repaired by the user. Contact an authorised service centre or a similarly qualified person to have it checked and repaired.

● **Storage**

- Clean the product as described above.
- Store the product and its accessories in a dark, dry, frost-free, well-ventilated place.
- Always store the product in a place that is inaccessible to children. The ideal long term storage (longer than 3 months) temperature is between +20 and +26 °C.
- Store the product in its case [18].

Battery pack advice

- Only store the battery pack [8] partially charged. The battery pack should be charged to 40 to 60 % (red and orange LED in the charge indicator [13] light up) before storing for extended periods.
- Check the battery pack [8] charge about every 3 months when storing for extended periods. Recharge as necessary.

● **Transportation**

- Transport the product in its carrying case [18].
- Protect the product from any heavy impact or strong vibrations which may occur during transportation in vehicles.
- Secure the product to prevent it from slipping or falling over.

● Disposal

The packaging is made entirely of recyclable materials, which you may dispose of at local recycling facilities.



Observe the marking of the packaging materials for waste separation, which are marked with abbreviations (a) and numbers (b) with following meaning: 1-7: plastics / 20-22: paper and fibreboard / 80-98: composite materials.



The product and packaging materials are recyclable, dispose of it separately for better waste treatment.

The Triman logo is valid in France only.



Contact your local refuse disposal authority for more details of how to dispose of your worn-out product.



To help protect the environment, please dispose of the product properly when it has reached the end of its useful life and not in the household waste. Information on collection points and their opening hours can be obtained from your local authority.

Faulty or used batteries / rechargeable batteries must be recycled in accordance with Directive 2006/66/EC and its amendments. Please return the batteries / rechargeable batteries and / or the product to the available collection points.



Environmental damage through incorrect disposal of the batteries / rechargeable batteries!

Remove the batteries / battery pack from the product before disposal.

Batteries / rechargeable batteries may not be disposed of with the usual domestic waste. They may contain toxic heavy metals and are subject to hazardous waste treatment rules and regulations. The chemical symbols for heavy metals are as follows: Cd = cadmium, Hg = mercury, Pb = lead. That is why you should dispose of used batteries / rechargeable batteries at a local collection point.

● **Warranty**

The product has been manufactured to strict quality guidelines and meticulously examined before delivery. In the event of product defects you have legal rights against the retailer of this product. Your legal rights are not limited in any way by our warranty detailed below.

The warranty for this product is 5 years from the date of purchase. The warranty period begins on the date of purchase. Please keep the original sales receipt in a safe location. This document is required as your proof of purchase.

Should this product show any fault in materials or manufacture within 5 years from the date of purchase, we will repair or replace it – at our choice – free of charge to you. This warranty becomes void if the product has been damaged, or used or maintained improperly.

The warranty applies to defects in material or manufacture. This warranty does not cover product parts subject to normal wear, thus possibly considered consumables (e.g. batteries) or for damage to fragile parts, e.g. switches, rechargeable batteries or glass parts.

The warranty for the battery pack is 1 year from the date of purchase.

Warranty claim procedure

To ensure quick processing of your case, please observe the following instructions:

Please have the till receipt and the item number (e.g. IAN 123456_7890) available as proof of purchase.

You will find the item number on the rating plate, an engraving, on the front page of the instructions for use (bottom left), or as a sticker on the rear or bottom of the product.

If functional or other defects occur, please contact the service department listed either by telephone or by e-mail.

You can return a defective product to us free of charge to the service address that will be provided to you. Ensure that you enclose the proof of purchase (till receipt) and information about what the defect is and when it occurred.

Service

GB **Service Great Britain**
Tel.: 08000569216
E-Mail: owim@lidl.co.uk

IE **Service Ireland**
Tel.: 1800 200736

NI **Service Northern Ireland**
Tel.: 0800 0927852
E-Mail: owim@lidl.ie



● EC declaration of conformity

EC DECLARATION OF CONFORMITY

IAN: 364904_2101
Product identification: "Parkside" Cordless Sabre Saw
Model Number: HG08180

The object of the declaration described above is in conformity with the relevant Community harmonisation legislation:

Directive 2006/42/EC
Directive 2014/30/EU

References to the relevant harmonised standards used or references to the other technical specifications in relation to which conformity is declared:

N° / Parts
Directive 2006/42/EC
EN 62841-1:2015
EN 62841-2-11:2016/A1:2020
Directive 2014/30/EU
EN 55014-1:2017/A11:2020
EN 55014-2:2015

The object of the declaration described above is in conformity with Directive 2011/65/EU of the European Parliament and of the Council of 8 June 2011 on the restriction of the use of certain hazardous substances in electrical and electronic equipment:

N° / Parts
Directive 2011/65/EU
EN 50581:2012-09

Name and address of the manufacturer:

OWIM GmbH & Co. KG Stiftsbergstraße 1 D-74167 Neckarsulm Germany

This declaration of conformity is issued under the sole responsibility of the manufacturer.

Original declaration of conformity

Neckarsulm	23.04.2021		
Place	Date	Peter Fischer Managing Director	Dr. Thorsten Maier Authorised Signatory

EC DECLARATION OF CONFORMITY

IAN: 364904_2101
Product identification: "Parkside" Cordless Sabre Saw
Model Number: HG08418

The object of the declaration described above is in conformity with the relevant Union harmonisation legislation:

Directive 2006/42/EC
Directive 2014/30/EU

References to the relevant harmonised standards used or references to the other technical specifications in relation to which conformity is declared:

N° / Parts
Directive 2006/42/EC
EN 62841-1:2015
EN 62841-2-11:2016/A1:2020
Directive 2014/30/EU
EN 55014-1:2017/A11:2020
EN 55014-2:2015

The object of the declaration described above is in conformity with Directive 2011/65/EU of the European Parliament and of the Council of 8 June 2011 on the restriction of the use of certain hazardous substances in electrical and electronic equipment:

N° / Parts
Directive 2011/65/EU
EN 50581:2012-09

Name and address of the manufacturer:

OWIM GmbH & Co. KG Stiftsbergstraße 1 D-74167 Neckarsulm Germany

This declaration of conformity is issued under the sole responsibility of the manufacturer.

Original declaration of conformity

Neckarsulm	14.05.2021		
Place	Date	Benjamin Steeb Managing Director	Jens Borchheim Authorised Signatory

Gebruikte waarschuwingen en symbolen	Pagina 27
Inleiding	Pagina 27
Beoogd gebruik	Pagina 27
Leveringsomvang	Pagina 28
Onderdelenbeschrijving	Pagina 28
Technische gegevens	Pagina 29
Veiligheidsaanwijzingen	Pagina 31
Algemene veiligheidsaanwijzingen voor elektrische apparaten	Pagina 31
Veiligheidsaanwijzingen voor sabelzagen	Pagina 35
Vermindering van trillingen en geluid	Pagina 36
Wat te doen in noodgevallen	Pagina 36
Overige risico's	Pagina 36
Veiligheidsaanwijzingen voor opladers	Pagina 37
Voor het eerste gebruik	Pagina 38
Accessoires	Pagina 38
Bediening	Pagina 38
Accu verwijderen/plaatsen	Pagina 38
Ladingsniveau accu controleren	Pagina 38
Accu opladen	Pagina 38
Bodemplaat instellen	Pagina 39
Zaagblad inzetten/verwijderen	Pagina 39
In- en uitschakelen	Pagina 40
Snelheidsregeling	Pagina 40
LED-werklamp	Pagina 40
Proefdraaien	Pagina 41
Tips voor het werken met het product	Pagina 41
Schoonmaken en onderhoud	Pagina 42
Schoonmaken	Pagina 42
Onderhoud	Pagina 42
Reparatie	Pagina 42
Opbergen	Pagina 42
Transport	Pagina 42
Afvoer	Pagina 43
Garantie	Pagina 44
EG-verklaring van overeenstemming	Pagina 45

Gebruikte waarschuwingen en symbolen

In deze gebruiksaanwijzing, op de verpakking en op het typeplaatje worden de volgende waarschuwingen gebruikt:

 	Lees de gebruiksaanwijzing.		Schakel het product uit en verwijder de accu voordat u accessoires verwisselt, het product schoonmaakt of het voor langere tijd niet gebruikt.
	Waarschuwingen en veiligheidsaanwijzingen naleven!		Bescherm de accu tegen hitte en langdurig, intens zonlicht.
	Gebruik het product alleen in droge binnenruimtes.		Bescherm de accu tegen water en vocht.
	Draag veiligheidshandschoenen!		Bescherm de accu tegen vuur.
	Draag gehoorbescherming!		Beschermingsklasse II (dubbele isolatie)
	Draag een veiligheidsbril!		Wisselstroom/-spanning
			Gelijkstroom/-spanning
	Het CE-teken bevestigt dat het product voldoet aan de betreffende EU-richtlijnen.		Smeltzekering

ACCU-SABELZAAG

● Inleiding

Hartelijk gefeliciteerd met de aankoop van uw nieuwe product. U heeft voor een hoogwaardig product gekozen. De gebruiksaanwijzing is een deel van het product. Deze bevat belangrijke aanwijzingen voor veiligheid, gebruik en verwijdering. Maakt U zich voor de ingebruikname van het product met alle bedienings- en veiligheidsvoorschriften vertrouwd. Gebruik het product alleen zoals beschreven en voor de aangegeven toepassingsgebieden. Overhandig alle documenten bij doorgifte van het product aan derden.

● Beoogd gebruik

Deze accu-sabelzaag (hierna "product" of "elektrisch apparaat" te noemen) is geschikt voor lichte en middelzware zaagwerkzaamheden in hout, spaanplaat, kunststof, metaal en gipskarton.

Het product is niet bestemd voor het uitvoeren van zware zaagwerkzaamheden, zoals zagen door steen of door werkstukken die de maximale zaagcapaciteit (zie "Technische gegevens") overschrijden.

Gebruik zaagbladen altijd zoals voorgeschreven! Let bij het kopen en gebruiken van zaagbladen de technische eisen van het product (zie "Technische gegevens").

De LED-werklamp **10** van dit product is bestemd voor directe verlichting van de werkplek.

Andere manieren van gebruik of veranderingen van het product worden beschouwd als onjuist en kunnen risico's zoals levensgevaar, verwondingen en beschadigingen met zich meebrengen. De fabrikant wijst iedere aansprakelijkheid af voor schade die is ontstaan door ander gebruik dan het beoogde. Het product is niet bestemd voor commercieel gebruik of voor andere toepassingen.

● Leveringsomvang

WAARSCHUWING!

- ▶ Zowel het product als het verpakkingsmateriaal zijn geen kinderspeelgoed! Kinderen mogen niet spelen met de plastic zakken, folie en kleine onderdelen! Er bestaat gevaar voor inslikken en verstikking!

- 1x Accu-sabelzaag PSSAP 20-Li C3
- 1x Accu PAP 20 B3 *
- 1x Snellader PLG 20 C3 *
- 1x Draagkoffer
- 1x Zaagblad voor hout
- 1x Zaagblad voor metaal
- 1x Gebruiksaanwijzing

● Onderdelenbeschrijving

Afbeelding A:

- 1** Ontgrendelingshendel
- 2** Spankopmoer
- 3** Zaagbladhouder
- 4** Bodemplaat
- 5** Inschakelblokkering
- 6** Aan/uit-schakelaar/snelheidsregeling
- 7** Achterste handgreep
- 8** Accu *
- 9** Voorste handgreep
- 10** LED-werklamp

Afbeelding B:

- 8** Accu *
- 11** Accu-ontgrendelingstoets
- 12** Toets  (ladingsniveau)
- 13** Ladingsniveau-LEDs (rood/oranje/groen)

Afbeelding C:

- 8** Accu *
- 14** Oplader (snellader) *
- 15** Aansluitnoer met netstekker
- 16** Oplaadcontrole-LED - Rood
- 17** Oplaadcontrole-LED - Groen

Zonder afbeelding:

- 18** Draagkoffer

* Accu en snellader worden niet meegeleverd

● Technische gegevens

Accu-sabelzaag

Nominale spanning:
Slagfrequentie:
Slaglengte:
Type zaagbladopname:

PSSAP 20-Li C3

20 V ===
0-3000 min⁻¹
22 mm
Standaard

Maximale zaagcapaciteit:

Hout:
Staal:
Non-ferrometaal:
Metalen buis:

150 mm
15 mm
20 mm
100 mm

Accu

Type:
Nominale spanning:
Capaciteit:
Energiewaarde:
Aantal accucellen:

PAP 20 B3 *

Lithium-ion
20 V ===
4 Ah
80 Wh
10

Snellader

Ingang:



Nominale spanning:
Nominale frequentie:
Nominaal vermogen:

PLG 20 C3 *

230-240 V~
50 Hz
120 W

Uitgang:

Nominale spanning:
Laadstroom:
Beschermingsklasse:
Zekering (intern):

21,5 V ===
4,5 A
II / 
3,15 A / 

* Accu en snellader worden niet meegeleverd

Oplaadtijd:

- Accutype PAP 20 B1, 2 Ah (apart verkrijgbaar): 45 minuten
- Accutype PAP 20 B3, 4 Ah (apart verkrijgbaar): 60 minuten

Aanbevolen omgevingstemperatuur:

Tijdens het opladen:	+4 tot +40 °C
Tijdens het gebruik:	+4 tot +40 °C
Tijdens opslag:	+20 tot +26 °C

Geluidsemissiewaarden

De gemeten waarden zijn vastgesteld in overeenstemming met EN 62841. Het met A gewaardeerde geluidsdruk niveau van het elektrische apparaat bedraagt meestal:

	HG08180	HG08418
Geluidsdruk niveau L_{pA} :	81,5 dB(A)	81,0 dB(A)
Onzekerheid K_{pA} :	5 dB	5 dB
Geluidsvermogensniveau L_{WA} :	92,5 dB(A)	92,0 dB(A)
Onzekerheid K_{WA} :	5 dB	5 dB

Trillingsemissiewaarden

Totale trillingswaarden (vectorsom van drie richtingen), vastgesteld conform EN 62841:

Zagen van planken (met zaagblad Bosch S644D)

Hoofdhandgreep:

Hand-/armtrillingen $a_{h,B}$:	12,15 m/s ²	12,32 m/s ²
Onzekerheid K:	1,5 m/s ²	1,5 m/s ²

Extra handgreep:

Hand-/armtrillingen $a_{h,B}$:	15,98 m/s ²	16,484 m/s ²
Onzekerheid K:	1,5 m/s ²	1,5 m/s ²

Zagen van houten balken (met zaagblad Bosch S644D)

Hoofdhandgreep:

Hand-/armtrillingen $a_{h,WB}$:	10,342 m/s ²	9,12 m/s ²
Onzekerheid K:	1,5 m/s ²	1,5 m/s ²

Extra handgreep:

Hand-/armtrillingen $a_{h,WB}$:	12,673 m/s ²	10,733 m/s ²
Onzekerheid K:	1,5 m/s ²	1,5 m/s ²

WAARSCHUWING!



Draag gehoorbescherming!

TIP

- ▶ De aangegeven totale trillingswaarde en de aangegeven geluidsemissiewaarde zijn met een genormeerde testmethode gemeten en kunnen gebruikt worden ter vergelijking van dit elektrische apparaat met andere.
- ▶ De aangegeven totale trillingswaarde en de aangegeven geluidsemissiewaarde kunnen ook dienen voor het voorlopig inschatten van de belasting.

WAARSCHUWING!

- ▶ De trillings- en geluidsemissies kunnen tijdens het feitelijke gebruik van het elektrische apparaat van de aangegeven waarden afwijken afhankelijk van de manier waarop het elektrische apparaat gebruikt wordt, in het bijzonder van welk soort werkstuk bewerkt wordt. Probeer om de trillings- en geluidsbelasting zo klein mogelijk te houden. U kunt bijvoorbeeld om de trillingsbelasting te verminderen handschoenen dragen tijdens het gebruik van het apparaat en een grens stellen aan de tijd dat u het apparaat gebruikt. Daarbij dient u rekening te houden met alle aspecten van de gebruikscyclus (bijvoorbeeld de tijd waarin het elektrische apparaat is uitgeschakeld en de tijd waarin het apparaat wel is ingeschakeld maar niet feitelijk wordt belast).



Veiligheids- aanwijzingen

- **Algemene veiligheidsaanwijzingen voor elektrische apparaten**

WAARSCHUWING!

- ▶ **Lees alle veiligheidsaanwijzingen, tips, afbeeldingen en technische gegevens die met dit elektrische apparaat zijn meegeleverd.** Het zich niet opvolgen van de veiligheidstips en onderstaande aanwijzingen kan elektrische schokken, brand en/of ernstig letsel veroorzaken.

Bewaar alle veiligheidsaanwijzingen en aanwijzingen voor toekomstig gebruik.

Het in de veiligheidsaanwijzingen gebruikte begrip "elektrisch apparaat" heeft betrekking op aan het elektriciteitsnet aangesloten elektrische apparaten (met aansluitsnoer) of op door een accu gevoede elektrische apparaten (zonder aansluitsnoer).

Veiligheid op de werkplek

- 1) **Houd de werkplek schoon en goed verlicht.** Slecht georganiseerde en niet verlichte werkplekken kunnen tot ongevallen leiden.
- 2) **Werk met het elektrische apparaat niet in een omgeving met explosiegevaar door de aanwezigheid van brandbare vloeistoffen, gassen of stof.** Elektrische apparaten veroorzaken vonken, die het stof of de dampen kunnen doen ontbranden.
- 3) **Houd kinderen en andere personen uit de buurt als het elektrische apparaat wordt gebruikt.** Als u wordt afgeleid, kunt u de controle over het elektrische apparaat verliezen.

Elektrische veiligheid

- 1) **De netstekker van het elektrische apparaat moet in het stopcontact passen. De netstekker mag op geen enkele manier worden veranderd. Gebruik geen verloopstekkers in combinatie met geaarde elektrische apparaten.** Ongewijzigde netstekkers en passende stopcontacten verminderen het risico op elektrische schokken.
- 2) **Voorkom lichamelijk contact met geaarde oppervlakken zoals buizen, verwarmingsapparatuur, fornuizen en koelkasten.** Het risico op elektrische schokken is groter als uw lichaam is geaard.
- 3) **Houd elektrische apparaten uit de buurt van regen of vocht.** Het binnendringen van water in een elektrisch apparaat verhoogt het risico op elektrische schokken.
- 4) **Gebruik het aansluitsnoer niet voor een ander doel, zoals het dragen of ophangen van het elektrische apparaat of om de netstekker uit het stopcontact te trekken. Houd het aansluitsnoer uit de buurt van hitte, olie, scherpe kanten of bewegende onderdelen.** Een beschadigd of verward aansluitsnoer verhoogt het risico op elektrische schokken.
- 5) **Als u met een elektrische apparaat buiten werkt, gebruik dan alleen verlengsnoeren die ook geschikt zijn voor gebruik buitenshuis.** Gebruik van een voor werk buitenshuis geschikt verlengsnoer vermindert het risico op een elektrische schok.

- 6) **Als het gebruik van het elektrische apparaat in een vochtige omgeving niet kan worden vermeden, gebruik dan een aardlekschakelaar.** Gebruik van een aardlekschakelaar vermindert het risico op elektrische schokken.

Persoonlijke veiligheid

- 1) **Wees altijd attent, let op wat u doet en ga met overleg te werk als u met een elektrisch apparaat werkt.** Gebruik een elektrisch apparaat niet als u moe bent of onder de invloed van drugs, alcohol of medicijnen verkeert. Eén moment van onachtzaamheid bij gebruik van het elektrische apparaat kan ernstig letsel veroorzaken.
- 2) **Draag persoonlijke veiligheidsuitrusting en altijd een veiligheidsbril.** Het dragen van een persoonlijke veiligheidsuitrusting zoals een stofmasker, antislip-veiligheidsschoenen, een veiligheidshelm of gehoorbescherming, afhankelijk van het type en het gebruik van het elektrische apparaat, vermindert het risico op letsel.
- 3) **Vermijd onbedoeld inschakelen. Zorg ervoor dat het elektrische apparaat is uitgeschakeld voordat u het aansluit op de stroomvoorziening en/of de accu of het optilt of draagt.** Als u bij het dragen van het elektrische apparaat uw vinger op de schakelaar houdt of het elektrische apparaat op het elektriciteitsnet aansluit terwijl het al ingeschakeld is, dan kan dit tot ongelukken leiden.

- 4) **Verwijder inzetgereedschap of schroefsleutels voordat u het elektrische apparaat inschakelt.** Een werktuig of sleutel die zich in een draaiend onderdeel van een elektrisch apparaat bevindt, kan verwondingen veroorzaken.
- 5) **Vermijd een abnormale lichaamshouding. Zorg ervoor dat u stevig staat en dat u altijd uw evenwicht bewaart.** Op die manier kunt u het elektrische apparaat in onverwachte situaties beter onder controle houden.
- 6) **Draag geschikte kleding. Draag geen wijde kleding of sieraden. Houd uw haar en kleding uit de buurt van bewegende onderdelen.** Losse kleding, sieraden en lang haar kunnen door bewegende delen worden gegrepen.
- 7) **Als er stofafzuig- en stofopvanginstallaties kunnen worden gemonteerd, moeten deze worden aangesloten en op juiste wijze worden gebruikt.** Gebruik van een stofafzuiging kan gevaar door stof verminderen.
- 8) **Laat u niet in slaap sussen door een onterecht gevoel van veiligheid en veronachtzaam nooit de veiligheidsregels voor elektrische apparaten, ook niet wanneer u vertrouwd bent met het elektrische apparaat doordat u er vaak mee werkt.** Achteloos te werk gaan kan binnen een fractie van een seconde leiden tot zware verwondingen.

Gebruik en behandeling van het elektrische apparaat

- 1) **Belast het elektrische apparaat niet overmatig. Gebruik voor uw werk het daarvoor bestemde elektrische apparaat.** Met een geschikt elektrisch apparaat werkt u beter en veiliger in het aangegeven vermogensbereik.
- 2) **Gebruik een elektrisch apparaat nooit als de aan/uit-schakelaar ervan defect is.** Een elektrisch apparaat dat niet meer in- of uitgeschakeld kan worden, is gevaarlijk en moet gerepareerd worden.
- 3) **Trek de netstekker uit het stopcontact en/of verwijder de uitneembare accu, voordat u het apparaat instelt, inzetgereedschap wisselt of het elektrische apparaat opbergt.** Deze voorzorgsmaatregelen voorkomen dat het elektrische apparaat onbedoeld wordt gestart.
- 4) **Berg niet-gebruikte elektrische apparaten op buiten het bereik van kinderen. Laat het elektrische apparaat niet gebruiken door personen die hiermee niet vertrouwd zijn of deze aanwijzingen niet hebben gelezen.** Elektrische apparaten zijn gevaarlijk als ze door onervaren personen worden gebruikt.

- 5) **Onderhoud elektrische apparaten en inzetgereedschap altijd zorgvuldig. Controleer of bewegende delen correct werken en niet klemmen en of er geen onderdelen gebroken of zodanig beschadigd zijn dat ze de werking van het elektrische apparaat nadelig beïnvloeden. Laat beschadigde onderdelen vóór het gebruik van het elektrische apparaat repareren.** Veel ongelukken worden veroorzaakt door slecht onderhouden elektrische apparaten.
- 6) **Houd snijwerktuigen scherp en schoon.** Met zorg onderhouden snijwerktuigen lopen minder vaak vast en zijn gemakkelijker te sturen als de snijvlakken scherp zijn.
- 7) **Gebruik het elektrische apparaat, accessoires, de inzetgereedschap enz. overeenkomstig deze aanwijzingen.** Houd daarbij rekening met de arbeidsomstandigheden en de werkzaamheden die moeten worden verricht. Gebruik van elektrische apparaten voor andere dan de bestemde doeleinden kan gevaarlijke situaties veroorzaken.
- 8) **Zorg ervoor dat de handgrepen en greepvlakken droog, schoon en olie- en vetvrij blijven.** Gladde grepen en greepvlakken maken veilige bediening en controle van het elektrische apparaat in onvoorziene omstandigheden onmogelijk.
- 2) **Gebruik in de elektrische apparaten alleen accu's die daarvoor zijn bestemd.** Gebruik van andere accu's kan letsel en brandgevaar veroorzaken.
- 3) **Houd de niet gebruikte accu uit de buurt van paperclips, munten, sleutels, spijkers, schroeven, of andere kleine metalen voorwerpen die kortsluiting kunnen veroorzaken.** Kortsluiting tussen accupolen kan brandwonden of brand veroorzaken.
- 4) **Bij onjuist gebruik kan vloeistof uit de accu naar buiten lekken. Vermijd contact daarmee. Bij toevallig contact met water afspoelen. Als de vloeistof in de ogen komt, raadpleeg dan bovendien een arts.** Lekkende vloeistof kan irritatie van de huid of brandwonden veroorzaken.
- 5) **Gebruik geen beschadigde of gemodificeerde accu's.** Beschadigde of gemodificeerde accu's kunnen zich onvoorspelbaar gedragen en kunnen leiden tot gevaar voor brand, explosies of verwondingen.
- 6) **Stel accu's niet bloot aan vuur en hoge temperaturen.** Vuur of temperaturen van meer dan 130 °C kunnen een explosie veroorzaken.
- 7) **Volg alle aanwijzingen voor het opladen op en laad de accu of het op een accu werkend apparaat nooit op buiten het in de gebruikshandleiding aangegeven temperatuurbereik.** Onjuist opladen of opladen bij te hoge of te lage temperaturen kan de accu beschadigen en het brandgevaar vergroten.

Gebruik en behandeling van het op een accu werkend apparaat

- 1) **Laad accu's alleen op met opladers die door de fabrikant worden aanbevolen.** Bij een oplader die geschikt is voor een bepaald soort accu's, bestaat brandgevaar als het voor andere soorten accu's gebruikt wordt.

Service

- 1) **Laat uw elektrische apparaat alleen door gekwalificeerde vakmensen en uitsluitend met originele reserveonderdelen repareren.** Daarmee wordt verzekerd dat de veiligheid van het elektrische apparaat behouden blijft.
- 2) **Verricht geen onderhoud aan beschadigde accu's.** Alle onderhoud van accu's mag alleen door de fabrikant of zijn daartoe gemachtigde klantendienst verricht worden.

● Veiligheidsaanwijzingen voor sabelzagen

- 1) **Als u werkzaamheden uitvoert, waarbij het inzetgereedschap verborgen elektrische leidingen kan raken, houd dan het elektrische apparaat uitsluitend vast aan de geïsoleerde greepvlakken.** Door contact met onder spanning staande leidingen kunnen ook metalen onderdelen van het apparaat onder spanning komen te staan en daardoor elektrische schokken veroorzaken.
- 2) **Bevestig en het werkstuk en zet het met lijmtangen, of op andere wijze, vast op een stabiele ondergrond.** Als u het werkstuk uitsluitend met de hand of tegen uw lichaam vasthoudt, blijft het instabiel, wat controleverlies kan veroorzaken.
- 3) **Houd uw handen uit de buurt van het zaagbereik. Grijp niet onder het werkstuk.** Bij contact met het zaagblad bestaat gevaar op letsel.
- 4) **Laat het elektrische apparaat alleen contact maken met het werkstuk als het ingeschakeld is.** Er bestaat gevaar voor terugslag, als het inzetgereedschap in het werkstuk kantelt.
- 5) **Let erop dat de bodemplaat bij het zagen altijd op het werkstuk ligt.** Het zaagblad kan kantelen en controleverlies over het elektrische apparaat veroorzaken.
- 6) **Schakel het elektrische apparaat na afloop van de werkzaamheden uit en trek dan het zaagblad pas uit de zaagsnede, als het tot stilstand is gekomen.** Zo voorkomt u terugslag en kunt u het elektrische apparaat veilig neerleggen.
- 7) **Gebruik uitsluitend onbeschadigde, onberispelijke zaagbladen.** Verbogen of botte zaagbladen kunnen breken, de zaagsnede negatief beïnvloeden of terugslag veroorzaken.
- 8) **Rem het zaagblad na het uitschakelen niet af door er zijdelings tegenaan te drukken.** Het zaagblad kan worden beschadigd, breken of terugslag veroorzaken.
- 9) **Zet het materiaal goed vast. Ondersteun het werkstuk niet met uw handen of voeten. Raak met de lopende zaag geen voorwerpen of de vloer aan.** Er bestaat gevaar voor terugslag.
- 10) **Gebruik geschikte opsporingsinstrumenten om verborgen toevoerleidingen of te sporen of vraag de het plaatselijke nutsbedrijf.** Contact met elektrische leidingen kan leiden tot elektrische schokken en brand en contact met een gasleiding tot explosies. Beschadiging van een waterleiding kan materiële schade en elektrische schokken veroorzaken.

- 11) **Houd het elektrische apparaat bij werkzaamheden met beiden handen vast en zorg dat u veilig staat.** Het is veiliger om het elektrische apparaat met twee handen te bedienen.
- 12) **Zet het werkstuk vast.** Een met een spaninrichting of een bankschroef vastgezet werkstuk is veiliger dan een werkstuk dat u met uw hand vasthoudt.
- 13) **Wacht totdat het elektrische apparaat tot stilstand is gekomen, voordat u het neerlegt.** Het inzetgereedschap kan kantelen en controleverlies over het elektrische apparaat veroorzaken.
- 14) Zaag geen materialen (bijv. loodhoudende verven en lakken of asbesthoudend materiaal), waarvan het stof schadelijk voor de gezondheid kan zijn.

● Vermindering van trillingen en geluid

Beperk de gebruikstijd, gebruik trillings- en geluidsarme werkwijzen en draag een persoonlijke veiligheidsuitrusting om de effecten van trillingen en geluid te verminderen.

De volgende maatregelen helpen om de risico's van trillingen en geluid te reduceren:

- Gebruik het product alleen zoals beoogd en zoals in deze aanwijzingen is beschreven.
- Zorg ervoor dat het product in onberispelijke staat verkeert en uitstekend is onderhouden.
- Gebruik het juiste inzetgereedschap voor dit product en zorg ervoor dat dit in een goede staat verkeert.
- Houd het product stevig vast aan de handgrepen/greepvlakken.

- Onderhoud het product zoals aangegeven in de gebruiksaanwijzingen en zorg voor voldoende smering (als dat van toepassing is).
- Organiseer uw werkplan zodanig dat het gebruik van producten die hevig trillen, over een langere tijdsduur is verdeeld.

● Wat te doen in noodgevallen

Maak u aan de hand van deze gebruiksaanwijzing vertrouwd met het gebruik van dit product. Prent de veiligheidsaanwijzingen in uw geheugen en neem ze onvoorwaardelijk in acht. Dit helpt om risico's en gevaar te vermijden.

- Zorg ervoor dat u bij het gebruiken van dit product altijd alert bent zodat u gevaren vroegtijdig herkent en ernaar kunt handelen. Snel ingrijpen kan ernstig letsel en materiële schade voorkomen.
- Als het product niet goed werkt, schakel het dan onmiddellijk uit en verwijder de accu. Laat het product daarna door een gekwalificeerde vakman controleren en, indien nodig, repareren voordat u het weer in gebruik neemt.

● Overige risico's

Ook als u het product volgens de voorschriften gebruikt, blijven er mogelijke risico's bestaan op lichamelijk letsel en materiële schade. Als gevolg van de bouwwijze en de uitvoering van dit product kunnen zich onder andere de volgende gevaren voordoen:

- Schade aan de gezondheid door trillingsemisies in die gevallen waarin het product langdurig wordt gebruikt, onjuist wordt gehanteerd en onvoldoende wordt onderhouden.

- Lichamelijk letsel en materiële schade als gevolg van defecte snijwerktuigen of een plotselinge inslag van een verborgen object tijdens het gebruik.
- Gevaar voor letsel en materiële schade veroorzaakt door rondvliegende voorwerpen.

TIP

- ▶ Dit product genereert tijdens het gebruik een elektromagnetisch veld! Dit veld kan onder bepaalde omstandigheden actieve of passieve medische implantaten beïnvloeden! Om het gevaar voor ernstig of dodelijk letsel te verminderen, bevelen wij personen met medische implantaten aan om hun arts en de fabrikant van het medische implantaat te raadplegen voordat ze het product bedienen!

● Veiligheidsaanwijzingen voor opladers

- Dit apparaat mag door kinderen vanaf 8 jaar en door personen met verminderde fysieke, sensorische of geestelijke vermogens of gebrek aan ervaring en/of kennis alleen worden gebruikt als ze onder toezicht staan of geïnstrueerd zijn met betrekking tot veilig gebruik van het apparaat en begrepen hebben welke gevaren uit dat gebruik voortvloeien. Kinderen mogen niet met het apparaat spelen.

Reiniging en onderhoud door de gebruiker mogen niet zonder toezicht door kinderen worden uitgevoerd.

- Laad niet-oplaadbare batterijen nooit opnieuw op. Het niet opvolgen van deze tip leidt tot gevaar.
- Als het aansluitsnoer is beschadigd, moet dit worden vervangen door de fabrikant, zijn klantenservice hiervan of een vergelijkbaar gekwalificeerd persoon, om gevaar te voorkomen.
- Bescherm elektrische onderdelen tegen vocht. Dompel deze nooit onder in water of andere vloeistoffen om een elektrische schok te vermijden. Houd het apparaat nooit onder stromend water. Neem de aanwijzingen voor schoonmaken, onderhoud en reparatie in acht.
- Het apparaat is alleen bestemd voor gebruik binnenshuis.

- **OPGELET!** Deze oplader is uitsluitend bestemd voor het opladen van accu's van de hieronder genoemde types:

Parkside 20 V Accu

PAP 20 B1 2 Ah 5 cellen

PAP 20 B3 4 Ah 10 cellen

- Een op dit moment geldige lijst van batterijcompatibiliteit vindt u op www.lidl.de/accu.

● Voor het eerste gebruik

● Accessoires

Voor veilig en voorschriftmatig gebruik van dit product zijn onder andere de volgende accessoires nodig, zoals gereedschappen en zaagbladen:

- Geschikt zaagblad

U kunt apparaten en zaagbladen bij de vakhandel verkrijgen. Houd bij aankoop altijd de hand aan de technische eisen die het product stelt (zie "Technische gegevens").

Als u niet zeker bent, vraag dan advies van een gekwalificeerde vakman en laat u door uw vakhandelaar voorlichten.

TIP

- ▶ U vindt in deze gebruiksaanwijzing informatie en tips voor verschillende zaagbladen en hun toepassingsgebieden. De afgebeelde zaagbladen zijn niet per se inbegrepen in de leveringsomvang, maar tonen de toepassingsmogelijkheden van dit product.



Passende accu's en opladers

Accu: Parkside X 20 V Team

Oplader: Parkside X 20 V Team











● Bediening

● Accu verwijderen/plaatsen

- **Accu verwijderen:** Druk op de accu-ontgrendelingstoets . Verwijder de accu  (afb. D).
- **Accu plaatsen:** Richt de accu  naar de greep en schuif hem in het apparaat. Zorg ervoor dat de accu hoorbaar vastklikt.

● Ladingsniveau accu controleren

(Afb. B)

- Ladingsniveau accu testen: Druk op toets          

- De oplaadcontrole-LEDs (groen **17** en rood **16**) geven de status van de oplader **14** en de accu **8** aan:

LED	Status
Rode LED brandt	Accu wordt opgeladen
Groene LED brandt	Accu volledig opgeladen
Groene en rode LEDs knipperen	Accu defect
Rode LED knippert	Accu te warm of te koud
Groene LED brandt (zonder accu)	Oplader klaar voor gebruik

- Plaats de accu **8** in de oplader **14**.
- Verbind het aansluitsnoer met netstekker **15** van de oplader **14** met een stopcontact.
- Als de accu **8** volledig is opgeladen: Verwijder de accu uit de oplader **14**. Trek daarna het aansluitsnoer met netstekker **15** van de oplader uit het stopcontact.

● Bodemplaat instellen

(Afb. E)

⚠ WAARSCHUWING!



Schakel het product uit, verwijder de accu **8** en laat het product afkoelen voordat u aanpassingen uitvoert!

⚠ VOORZICHTIG! GEVAAR VOOR VERWONDINGEN!



Zaagbladen kunnen scherp zijn en tijdens het gebruik heet worden. Draag altijd veiligheidshandschoenen als u zaagbladen hanteert.

⚠ VOORZICHTIG! GEVAAR VOOR VERWONDINGEN!

- Verwijder het zaagblad uit het product voordat u de bodemplaat **4** instelt (zie "Zaagblad inzetten/verwijderen").
- Gebruik het product niet zonder dat de bodemplaat **4** is aangebracht.

Voor aanpassing aan het werkstuk is de bodemplaat **4** in verschillende standen te zetten en is deze ook zwenkbaar.

- Bodemplaat **4** ontgrendelen: Draai de ontgrendelingshendel **1** tegen de wijzers van de klok in.
- Zet door uittrekken of induwen de bodemplaat **4** in de gewenste stand.
- Bodemplaat **4** vergrendelen: Draai de ontgrendelingshendel **1** met de wijzers van de klok mee.

● Zaagblad inzetten/verwijderen

⚠ WAARSCHUWING!



Schakel het product uit, verwijder de accu **8** en laat het product afkoelen voordat u aanpassingen uitvoert!

⚠ VOORZICHTIG! GEVAAR VOOR VERWONDINGEN!



Zaagbladen kunnen scherp zijn en tijdens het gebruik heet worden. Draag altijd veiligheidshandschoenen als u zaagbladen hanteert.

⚠ VOORZICHTIG! GEVAAR VOOR VERWONDINGEN!

- Gebruik geen botte, verbogen of beschadigde zaagbladen.
- Gebruik altijd een zaagblad dat geschikt is voor de taak.

Zaagblad inzetten

(Afb. F)

- Draai de spankopmoer **2** tegen de wijzers van de klok in.
- Plaats het zaagblad in de zaagbladhouder **3**.
- Laat de spankopmoer **2** los zodat deze weer teruggedraait naar zijn beginstand.
- Vóór het gebruik: Trek aan het zaagblad en controleer of het stevig vast zit.

Zaagblad verwijderen

(Afb. G)

- Draai de spankopmoer **2** tegen de wijzers van de klok in.
- Trek het zaagblad uit de zaagbladhouder **3**.
- Laat de spankopmoer **2** los zodat deze weer teruggedraait naar zijn beginstand.

TIP

- ▶ Voor bepaalde werkzaamheden kan het zaagblad ook over 180° gedraaid worden gebruikt.

● In- en uitschakelen

⚠ VOORZICHTIG! GEVAAR VOOR VERWONDINGEN!



Draag altijd veiligheidshandschoenen als u het product hanteert of ermee werkt.

⚠ VOORZICHTIG! GEVAAR VOOR VERWONDINGEN!

- ▶ Let er vóór het inschakelen op dat het zaagblad het werkstuk niet raakt.
- ▶ Let tijdens het werken op een veilige stand. Houd de voorste **9** en de achterste handgreep **7** van het product altijd met beide handen vast (afb. H).
- ▶ Houd uw handen uit de buurt van het zaagblad als het product in werking is.

TIP

- ▶ De aan/uit-schakelaar **6** kan niet worden vastgezet.

(Afb. I)

- **Inschakelen:** Los de inschakelblokkering **5**, terwijl u deze links of rechts indrukt. Druk op de aan/uit-schakelaar **6** en houd deze ingedrukt. Regel de snelheid naar behoefte (zie "Snelheidsregeling").
- **Uitschakelen:** Laat de aan/uit-schakelaar **6** los. Na het loslaten van de aan/uit-schakelaar keert de inschakelblokkering **5** automatisch terug naar de uitgangspositie.

● Snelheidsregeling

- U kunt de snelheid regelen door harder of minder hard op de aan/uit-schakelaar **6** te drukken:

Werkdruk	Snelheid
----------	----------

Lichte druk:	Lager
--------------	-------

Grote druk:	Hoger
-------------	-------

● LED-werklamp

Dit product beschikt over een LED-werklamp **10** waarmee de werkplek kan worden verlicht en om het zicht in slecht verlichte werklocaties te verbeteren.

- De LED-werklamp **10** gaat automatisch aan zodra het product wordt ingeschakeld.

TIP

- ▶ De LED-werklamp **10** blijft nog ca. 10 seconden branden nadat het product is uitgeschakeld.

● Proefdraaien

TIP

- ▶ Laat het apparaat vóór de eerste werkzaamheden en na iedere wisseling van het zaagblad zonder belasting proefdraaien. Schakel het product onmiddellijk uit, als het zaagblad onregelmatig beweegt, er aanzienlijke trillingen optreden of er abnormale geluiden zijn te horen.

● Tips voor het werken met het product

⚠ VOORZICHTIG! RISICO OP LETSEL EN MATERIËLE SCHADE!

- ▶ Draag werkhandschoenen als u met een zaagblad werkt. Zo vermijdt u snijwonden.
- ▶ Gebruik geen botte, gebarsten, verbogen of beschadigde zaagbladen.
- ▶ Controleer het werkstuk vóór het zagen op verborgen vreemde voorwerpen, zoals spijkers of schroeven. Verwijder deze.
- ▶ Plaats altijd een passend zaagblad.
- ▶ Zet het werkstuk vast op de werkbank met behulp van klemvoorzieningen.
- ▶ Oefen slechts net zoveel druk uit als voor het zagen noodzakelijk is. Het zaagblad kan bij overmatige druk verbuigen en breken.
- ▶ Schakel het product onmiddellijk uit, als het zaagblad klem komt te zitten. Trek de zaagsnede uit elkaar en trek het zaagblad er voorzichtig uit.
- ▶ Ga bij werkzaamheden altijd aan de zijkant van het product staan.
- ▶ Zorg ervoor dat de werkplek geventileerd wordt.
- ▶ Vermijd overbelasting van het product tijdens het werken.

Gewoon zagen

- Overtuig u ervan dat het zaagblad het werkstuk niet raakt. Schakel het product pas dan in.
- Plaats de bodemplaat **4** op het werkstuk.
- Zaag met gelijkmatige druk in een gelijkmatige voorwaartse beweging. U kunt horizontaal, diagonaal of verticaal zagen.
- Na voltooiing van de werkzaamheden: Schakel het product eerst uit. Trek dan het zaagblad uit het werkstuk.

Invalzagen

(Afb. J)

- Invalzagen is een zeer veeleisende techniek en brengt een hoger risico op letsel met zich mee. Pas deze techniek uitsluitend toe als u hiermee vertrouwd bent.
- Invalsneden mogen uitsluitend worden uitgevoerd bij zachte materialen, zoals hout of gipskarton en met korte zaagbladen (max. 150 mm lengte). Es bestaat gevaar voor terugslag en letsel.
- Zet de voorkant van de bodemplaat **4** op het werkstuk en wel zo dat het zaagblad het werkstuk niet aanraakt.
- Schakel het product in. Laat het zaagblad langzaam in het werkstuk zakken.
- Als u door de hele diepte van het werkstuk hebt gezaagd, zaag dan gewoon verder.

Vlak doorslijpen

(Afb. K)

- U kunt met elastische bimetaal zaagbladen bijv. waterleidingen op gelijke hoogte met de wand doorslijpen.
- Let erop dat het zaagblad altijd langer is dan de buisdiameter. Es bestaat gevaar voor terugslag en letsel.

● **Schoonmaken en onderhoud**

WAARSCHUWING!



Schakel het product uit, verwijder de accu [8] en laat het product afkoelen voordat u inspectie-, onderhouds- of schoonmaakwerkzaamheden uitvoert!

● **Schoonmaken**

- Let erop dat er geen vloeistof in het binnenste van het product terechtkomt.
- Houd het product altijd schoon, droog en vrij van olie of smeervet. Verwijder stof telkens na gebruik en voordat u het apparaat opbergt.
- Regelmatig deugdelijk schoonmaken helpt om veilig gebruik van het product te verzekeren en de levensduur ervan te verlengen.
- Maak het product met een droge doek schoon. Gebruik een zachte borstel voor moeilijk toegankelijke plaatsen.
- Houd vooral de ventilatieopeningen met een doek en een zachte borstel vrij van verontreinigingen en stof.
- De ventilatieopeningen moeten altijd vrij worden gehouden.

TIP

- ▶ Gebruik geen chemische, alkalische, schurende of andere agressieve schoonmaak- en desinfectiemiddelen om het product schoon te maken omdat deze de oppervlakken kunnen beschadigen.

● **Onderhoud**

- Controleer het product en de hulpstukken (bijv. zaagbladen) vóór en na ieder gebruik op slijtage en beschadigingen. Vervang deze indien nodig door nieuwe, zoals in deze gebruiksaanwijzing is beschreven. Neem daarbij de technische vereisten in acht (zie "Technische gegevens").

- Controleer afdekkingen en veiligheidsvoorzieningen op beschadigingen en juiste bevestiging. Vervang deze eventueel.
- Vervang een bot, verbogen of anderszins beschadigd zaagblad.

● **Reparatie**

Er bevinden zich in het product geen onderdelen die door de gebruiker kunnen worden gerepareerd. Neem contact op met een gekwalificeerde vakkracht om het product te controleren en te repareren.

● **Opbergen**

- Maak het product schoon zoals hierboven is beschreven.
- Sla het product en de accessoires hiervan op een donkere, droge, vorstvrije en goed geventileerde plaats op.
- Berg het product altijd op een voor kinderen onbereikbare plek op. De optimale temperatuur voor langdurige opslag (langer dan 3 maanden) ligt tussen +20 en +26 °C.
- Berg het product op in de draagkoffer [18].

Tips voor de accu

- Sla de accu [8] alleen op als deze deels is opgeladen. Het ladingsniveau moet tussen 40 en 60 % liggen (rode en oranje ladingsniveau-LEDs [13] branden) als het product voor langere tijd wordt opgeborgen.
- Controleer tijdens een langere opbergperiode ongeveer iedere 3 maanden het ladingsniveau van de accu [8]. Laad indien nodig bij.

● **Transport**

- Transporteer het product in de draagkoffer [18].
- Bescherm het product tegen stoten en sterke trillingen, die vooral optreden bij transport in voertuigen.
- Zeker het product tegen verschuiven en kantelen.

● Afvoer

De verpakking bestaat uit milieuvriendelijke grondstoffen die u via de plaatselijke recyclingcontainers kunt afvoeren.



Neem de aanduiding van de verpakkingsmaterialen voor de afvalscheiding in acht. Deze zijn gemarkeerd met de afkortingen (a) en een cijfers (b) met de volgende betekenis: 1-7: kunststoffen / 20-22: papier en vezelplaten / 80-98: composietmaterialen.



Het product en de verpakkingsmaterialen zijn recyclebaar; verwijder deze afzonderlijk voor een betere afvalbehandeling. Het Triman-logo geldt alleen voor Frankrijk.



Informatie over de mogelijkheden om het uitgediende product na gebruik te verwijderen, verstrekt uw gemeentelijke overheid.



Gooi het afgedankte product omwille van het milieu niet weg via het huisvuil, maar geef het af bij het daarvoor bestemde depot of het gemeentelijke milieupark. Over afgifteplaatsen en hun openingstijden kunt u zich bij uw aangewezen instantie informeren.

Defecte of verbruikte batterijen / accu's moeten volgens de richtlijn 2006/66/EG en veranderingen daarop worden gerecycled. Geef batterijen / accu's en / of het product af bij de daarvoor bestemde verzamelstations.



Milieuschade door foutieve verwijdering van de batterijen / accu's!

Verwijder de batterijen / het accupack uit het product alvorens het af te voeren.

Batterijen / accu's mogen niet via het huisvuil worden weggegooid. Ze kunnen giftige zware metalen bevatten en vallen onder het chemisch afval. De chemische symbolen van de zware metalen zijn: Cd = cadmium, Hg = kwik, Pb = lood. Geef verbruikte batterijen / accu's daarom af bij een gemeentelijk inzamelpunt.

● Garantie

Het product wordt volgens strenge kwaliteitsrichtlijnen zorgvuldig geproduceerd en voor levering grondig getest. In geval van schade aan het product kunt u rechtmatig beroep doen op de verkoper van het product. Deze wettelijke rechten worden door onze hierna vermelde garantie niet beperkt.

Op dit product verlenen wij 5 jaar garantie vanaf aankoopdatum. De garantieperiode start op de dag van aankoop. Bewaar de originele kassabon alstublieft. Dit document is nodig als bewijs voor aankoop.

Wanneer binnen 5 jaar na de aankoopdatum van dit product een materiaal- of productiefout optreedt, dan wordt het product door ons – naar onze keuze – gratis voor u gerepareerd of vervangen. Deze garantie komt te vervallen als het product beschadigd wordt, niet correct gebruikt of onderhouden wordt.

De garantie geldt voor materiaal- en productiefouten. Deze garantie is niet van toepassing op productonderdelen, die onderhevig zijn aan normale slijtage en hierdoor als aan slijtage onderhevige onderdelen gelden (bijv. batterijen) of voor beschadigingen aan breekbare onderdelen, zoals bijv. schakelaars, accu's of dergelijke onderdelen, die gemaakt zijn van glas.

U heeft op de accu een garantie van 1 jaar vanaf de aankoopdatum.

Afwikkeling in geval van garantie

Om een snelle afhandeling van uw reclamatie te waarborgen dient u de volgende instructies in acht te nemen:

Houd bij alle vragen alstublieft de kassabon en het artikelnummer (bijv. IAN 123456_7890) als bewijs van aankoop bij de hand.

Het artikelnummer vindt u op de typeplaat, ingegraveerd, op het titelblad van uw handleiding (links onder) of als sticker op de achter- of onderzijde.

Wanneer er storingen in de werking of andere gebreken optreden, dient u eerst telefonisch of per e-mail contact met de onderstaande serviceafdeling op te nemen.

Een als defect geregistreerd product kunt u dan samen met uw aankoopbewijs (kassabon) en vermelding van de concrete schade alsmede het tijdstip van optreden voor u franco aan het u meegedeelde servicepunt verzenden.

Service

Service Nederland

Tel.: 08000225537

E-Mail: owim@lidl.nl

Service België

Tel.: 080071011

Tel.: 80023970 (Luxemburg)

E-Mail: owim@lidl.be



● EG-verklaring van overeenstemming

EG-VERKLARING VAN OVEREENSTEMMING

IAN: 364904_2101
Productidentificatie: "Parkside" Accu-sabelzaag
Modelnummer: HG08180

Het hierboven beschreven voorwerp van de verklaring is in overeenstemming met de desbetreffende harmonisatiewetgeving van de Gemeenschap:

Directive 2006/42/EC

Directive 2014/30/EU

Vermelding van de toegepaste relevante geharmoniseerde normen of van de andere technische specificaties waarop de conformiteitsverklaring betrekking heeft:

Nr. / Onderdelen

Directive 2006/42/EC

EN 62841-1:2015

EN 62841-2-11:2016/A1:2020

Directive 2014/30/EU

EN 55014-1:2017/A11:2020

EN 55014-2:2015

Het hierboven beschreven voorwerp van de verklaring is in overeenstemming met Richtlijn 2011/65/EU van het Europees Parlement en de Raad van 8 juni 2011 betreffende beperking van het gebruik van bepaalde gevaarlijke stoffen in elektrische en elektronische apparatuur:

Nr. / Onderdelen

Directive 2011/65/EU

EN 50581:2012-09

Naam en adres van de fabrikant:

OWIM GmbH & Co. KG Stiftsbergstraße 1 D-74167 Neckarsulm Duitsland

Deze verklaring van overeenstemming wordt onder de uitsluitende verantwoordelijkheid van de fabrikant verstrekt.

Vertaling van de originele verklaring van overeenkomst

Neckarsulm

Plaats

23.04.2021

Datum

Peter Fischer
Managing Director

Dr. Thorsten Maier
Authorised Signatory

EG-VERKLARING VAN OVEREENSTEMMING

IAN: 364904_2101
Productidentificatie: "Parkside" Accu-sabelzaag
Modelnummer: HG08418

Het hierboven beschreven voorwerp is in overeenstemming met de desbetreffende harmonisatiewetgeving van de Unie:

Directive 2006/42/EC
Directive 2014/30/EU

Vermelding van de toegepaste relevante geharmoniseerde normen of van de andere technische specificaties waarop de conformiteitsverklaring betrekking heeft:

Nr. / Onderdelen
Directive 2006/42/EC
EN 62841-1:2015
EN 62841-2-11:2016/A1:2020
Directive 2014/30/EU
EN 55014-1:2017/A11:2020
EN 55014-2:2015

Het hierboven beschreven voorwerp van de verklaring is in overeenstemming met Richtlijn 2011/65/EU van het Europees Parlement en de Raad van 8 juni 2011 betreffende beperking van het gebruik van bepaalde gevaarlijke stoffen in elektrische en elektronische apparatuur:

Nr. / Onderdelen
Richtlijn 2011/65/EU
EN 50581:2012-09

Naam en adres van de fabrikant:

OWIM GmbH & Co. KG Stiftsbergstraße 1 D-74167 Neckarsulm Duitsland

Deze verklaring van overeenstemming wordt onder de uitsluitende verantwoordelijkheid van de fabrikant verstrekt.















Vertaling van de originele verklaring van overeenkomst

Neckarsulm	14.05.2021		
Plaats	Datum	Benjamin Steeb Managing Director	Jens Buchheim Authorised Signatory

Verwendete Warnhinweise und Symbole	Seite	48
Einleitung	Seite	48
Bestimmungsgemäße Verwendung	Seite	48
Lieferumfang	Seite	49
Teilebeschreibung	Seite	49
Technische Daten	Seite	50
Sicherheitshinweise	Seite	52
Allgemeine Sicherheitshinweise für Elektrowerkzeuge	Seite	52
Sicherheitshinweise für Säbelsägen	Seite	56
Vibrations- und Geräuschkinderung	Seite	57
Verhalten im Notfall	Seite	57
Restrisiken	Seite	57
Sicherheitshinweise für Ladegeräte	Seite	58
Vor dem ersten Gebrauch	Seite	59
Zubehör	Seite	59
Bedienung	Seite	59
Akku-Pack entnehmen/einsetzen	Seite	59
Akku-Pack-Ladezustand prüfen	Seite	59
Akku-Pack laden	Seite	59
Fußplatte einstellen	Seite	60
Sägeblatt einsetzen/entfernen	Seite	60
Ein- und Ausschalten	Seite	61
Geschwindigkeitsregelung	Seite	61
LED-Arbeitsleuchte	Seite	61
Probelauf	Seite	62
Arbeitshinweise	Seite	62
Reinigung und Pflege	Seite	63
Reinigung	Seite	63
Wartung	Seite	63
Reparatur	Seite	63
Lagerung	Seite	63
Transport	Seite	63
Entsorgung	Seite	64
Garantie	Seite	65
EU-Konformitätserklärung	Seite	66

Verwendete Warnhinweise und Symbole

In dieser Bedienungsanleitung, auf der Verpackung und auf dem Typenschild werden die folgenden Warnhinweise verwendet:

	Lesen Sie die Bedienungsanleitung.		Schalten Sie das Produkt aus und entnehmen Sie den Akku-Pack vor dem Auswechseln von Zubehör, Reinigung und bei Nichtgebrauch.
	Warn- und Sicherheitshinweise beachten!		Schützen Sie den Akku-Pack vor Hitze und dauerhafter, starker Sonneneinstrahlung.
	Verwenden Sie das Produkt nur in trockenen Innenräumen.		Schützen Sie den Akku-Pack vor Wasser und Feuchtigkeit.
	Tragen Sie Schutzhandschuhe!		Schützen Sie den Akku-Pack vor Feuer.
	Tragen Sie Gehörschutz!		Schutzklasse II (Doppelisolierung)
	Tragen Sie eine Schutzbrille!		Wechselstrom/-spannung
			Gleichstrom/-spannung
	Das CE-Zeichen bestätigt Konformität mit den für das Produkt zutreffenden EU-Richtlinien.		Feinsicherung

AKKU-SÄBELSÄGE

● Einleitung

Wir beglückwünschen Sie zum Kauf Ihres neuen Produkts. Sie haben sich damit für ein hochwertiges Produkt entschieden. Die Bedienungsanleitung ist Teil dieses Produkts. Sie enthält wichtige Hinweise für Sicherheit, Gebrauch und Entsorgung. Machen Sie sich vor der Benutzung des Produkts mit allen Bedien- und Sicherheitshinweisen vertraut. Benutzen Sie das Produkt nur wie beschrieben und für die angegebenen Einsatzbereiche. Händigen Sie alle Unterlagen bei Weitergabe des Produkts an Dritte mit aus.

● Bestimmungsgemäße Verwendung

Diese Akku-Säbelsäge (nachfolgend „Produkt“ oder „Elektrowerkzeug“ genannt) ist für leichte und mittlere Sägearbeiten in Holz, Pressspanplatten, Kunststoff, Metall und Gipskarton geeignet.

Das Produkt ist nicht dazu bestimmt, schwere Sägearbeiten, wie z. B. durch Stein oder durch Werkstücke, die die maximale Schneidekapazität (siehe „Technische Daten“) überschreiten, durchzuführen.

Verwenden Sie stets Sägeblätter entsprechend dem bestimmungsgemäßen Gebrauch! Beachten Sie beim Kauf und Gebrauch von Sägeblättern die technischen Anforderungen des Produkts (siehe „Technische Daten“).

Die LED-Arbeitsleuchte **10** dieses Produkts ist dazu bestimmt, den direkten Arbeitsbereich zu beleuchten.

Andere Verwendungen oder Veränderungen des Produkts gelten als nicht bestimmungsgemäß und können zu Risiken wie Lebensgefahr, Verletzungen und Beschädigungen führen. Für aus bestimmungswidriger Verwendung entstandene Schäden übernimmt der Hersteller keine Haftung. Das Produkt ist nicht für den gewerblichen Einsatz oder für andere Einsatzbereiche bestimmt.

● Lieferumfang

⚠️ WARNUNG!

- ▶ Das Produkt und die Verpackungsmaterialien sind kein Kinderspielzeug! Kinder dürfen nicht mit Kunststoffbeuteln, Folien und Kleinteilen spielen! Es besteht Verschluckungs- und Erstickungsgefahr!

- 1x Akku-Säbelsäge PSSAP 20-Li C3
- 1x Akku-Pack PAP 20 B3 *
- 1x Schnellladegerät PLG 20 C3 *
- 1x Tragekoffer
- 1x Sägeblatt für Holz
- 1x Sägeblatt für Metall
- 1x Bedienungsanleitung

● Teilebeschreibung

Abbildung A:

- 1** Entriegelungshebel
- 2** Spannfütering
- 3** Sägeblattaufnahme
- 4** Fußplatte
- 5** Einschaltsperr
- 6** Ein-/Ausschalter/Geschwindigkeitsregulierung
- 7** Hinterer Handgriff
- 8** Akku-Pack *
- 9** Vorderer Handgriff
- 10** LED-Arbeitsleuchte

Abbildung B:

- 8** Akku-Pack *
- 11** Entriegelungstaste für den Akku-Pack
- 12** Taste  (Ladestand)
- 13** Ladezustand-LEDs (rot/orange/grün)

Abbildung C:

- 8** Akku-Pack *
- 14** Ladegerät (Schnellladegerät) *
- 15** Anschlussleitung mit Netzstecker
- 16** Ladekontroll-LED – Rot
- 17** Ladekontroll-LED – Grün

Ohne Abbildung:

- 18** Tragekoffer

* Akku und Schnellladegerät sind nicht im Lieferumfang enthalten

● Technische Daten

Akku-Säbelsäge

Nennspannung:
Hubzahl:
Hub:
Sägeblatt-Aufnahmetyp:

PSSAP 20-Li C3

20 V ===
0–3000 min⁻¹
22 mm
Standard

Maximale Schneidekapazität:

Holz: 150 mm
Stahl: 15 mm
Buntmetall: 20 mm
Metallrohr: 100 mm

Akku-Pack

Typ:
Nennspannung:
Kapazität:
Energiewert:
Anzahl der Batteriezellen:

PAP 20 B3 *

Lithium-Ionen
20 V ===
4 Ah
80 Wh
10

Schnellladegerät

Eingang:

Nennspannung: 230–240 V~
Nennfrequenz: 50 Hz
Nennleistung: 120 W

Ausgang:

Nennspannung: 21,5 V ===
Ladestrom: 4,5 A
Schutzklasse: II / 
Sicherung (intern): 3,15 A / 

PLG 20 C3 *

* Akku und Schnellladegerät sind nicht im Lieferumfang enthalten

Ladezeit:

- Akku-Typ PAP 20 B1, 2 Ah (separat erhältlich): 45 Minuten
- Akku-Typ PAP 20 B3, 4 Ah (separat erhältlich): 60 Minuten

Empfohlene Umgebungstemperatur:

Während des Ladens:	+4 bis +40 °C
Während des Betriebs:	+4 bis +40 °C
Während der Lagerung:	+20 bis +26 °C

Geräuschemissionswerte

Die gemessenen Werte wurden in Übereinstimmung mit EN 62841 ermittelt. Der A-bewertete Geräuschpegel des Elektrowerkzeugs beträgt typischerweise:

	HG08180	HG08418
Schalldruckpegel L_{pA} :	81,5 dB(A)	81,0 dB(A)
Unsicherheit K_{pA} :	5 dB	5 dB
Schallleistungspegel L_{WA} :	92,5 dB(A)	92,0 dB(A)
Unsicherheit K_{WA} :	5 dB	5 dB

Schwingungsemissionswerte

Schwingungsgesamtwerte (Vektorsumme dreier Richtungen), ermittelt entsprechend EN 62841:

Sägen von Brettern (mit Sägeblatt Bosch S644D)

Haupthandgriff:

Hand-/Armviibration $a_{h,B}$:	12,15 m/s ²	12,32 m/s ²
Unsicherheit K:	1,5 m/s ²	1,5 m/s ²

Zusätzlicher Handgriff:

Hand-/Armviibration $a_{h,B}$:	15,98 m/s ²	16,484 m/s ²
Unsicherheit K:	1,5 m/s ²	1,5 m/s ²

Sägen von Holzbalken (mit Sägeblatt Bosch S644D)

Haupthandgriff:

Hand-/Armviibration $a_{h,WB}$:	10,342 m/s ²	9,12 m/s ²
Unsicherheit K:	1,5 m/s ²	1,5 m/s ²

Zusätzlicher Handgriff:

Hand-/Armviibration $a_{h,WB}$:	12,673 m/s ²	10,733 m/s ²
Unsicherheit K:	1,5 m/s ²	1,5 m/s ²

WARNUNG!



Tragen Sie Gehörschutz!

HINWEIS

- ▶ Die angegebenen Schwingungsgesamtwerte und die angegebenen Geräuschemissionswerte sind nach einem genormten Prüfverfahren gemessen worden und können zum Vergleich eines Elektrowerkzeugs mit einem anderen verwendet werden.
- ▶ Die angegebenen Schwingungsgesamtwerte und die angegebenen Geräuschemissionswerte können auch zu einer vorläufigen Einschätzung der Belastung verwendet werden.

WARNUNG!

- ▶ Die Schwingungs- und Geräuschemissionen können während der tatsächlichen Benutzung des Elektrowerkzeugs von den Angabewerten abweichen, abhängig von der Art und Weise, in der das Elektrowerkzeug verwendet wird, insbesondere, welche Art von Werkstück bearbeitet wird.
Versuchen Sie, die Belastung durch Vibrationen und Geräusche so gering wie möglich zu halten. Beispielhafte Maßnahmen zur Verringerung der Vibrationsbelastung sind das Tragen von Handschuhen beim Gebrauch des Werkzeugs und die Begrenzung der Arbeitszeit. Dabei sind alle Anteile des Betriebszyklus zu berücksichtigen (beispielsweise Zeiten, in denen das Elektrowerkzeug abgeschaltet ist, und solche, in denen es zwar eingeschaltet ist, aber ohne Belastung läuft).



Sicherheitshinweise

● **Allgemeine Sicherheitshinweise für Elektrowerkzeuge**

WARNUNG!

- ▶ **Lesen Sie alle Sicherheitshinweise, Anweisungen, Gebildungen und technischen Daten, mit denen dieses Elektrowerkzeug versehen ist.** Versäumnisse bei der Einhaltung der nachfolgenden Anweisungen können elektrischen Schlag, Brand und/oder schwere Verletzungen verursachen.

Bewahren Sie alle Sicherheitshinweise und Anweisungen für die Zukunft auf.

Der in den Sicherheitshinweisen verwendete Begriff „Elektrowerkzeug“ bezieht sich auf netzbetriebene Elektrowerkzeuge (mit Netzleitung) oder auf akkubetriebene Elektrowerkzeuge (ohne Netzleitung).

Arbeitsplatzsicherheit

- 1) **Halten Sie Ihren Arbeitsbereich sauber und gut beleuchtet.** Unordnung oder unbeleuchtete Arbeitsbereiche können zu Unfällen führen.
- 2) **Arbeiten Sie mit dem Elektrowerkzeug nicht in explosionsgefährdeter Umgebung, in der sich brennbare Flüssigkeiten, Gase oder Stäube befinden.**
Elektrowerkzeuge erzeugen Funken, die den Staub oder die Dämpfe entzünden können.
- 3) **Halten Sie Kinder und andere Personen während der Benutzung des Elektrowerkzeugs fern.** Bei Ablenkung können Sie die Kontrolle über das Elektrowerkzeug verlieren.

Elektrische Sicherheit

- 1) **Der Anschlussstecker des Elektrowerkzeugs muss in die Steckdose passen. Der Stecker darf in keiner Weise verändert werden. Verwenden Sie keine Adapterstecker gemeinsam mit schutzgeerdeten Elektrowerkzeugen.** Unveränderte Stecker und passende Steckdosen verringern das Risiko eines elektrischen Schlages.
- 2) **Vermeiden Sie Körperkontakt mit geerdeten Oberflächen wie von Rohren, Heizungen, Herden und Kühlschränken.** Es besteht ein erhöhtes Risiko durch elektrischen Schlag, wenn Ihr Körper geerdet ist.
- 3) **Halten Sie Elektrowerkzeuge von Regen oder Nässe fern.** Das Eindringen von Wasser in ein Elektrowerkzeug erhöht das Risiko eines elektrischen Schlages.
- 4) **Zweckentfremden Sie die Anschlussleitung nicht, um das Elektrowerkzeug zu tragen, aufzuhängen oder um den Stecker aus der Steckdose zu ziehen. Halten Sie die Anschlussleitung fern von Hitze, Öl, scharfen Kanten oder sich bewegendenden Teilen.** Beschädigte oder verwickelte Anschlussleitungen erhöhen das Risiko eines elektrischen Schlages.
- 5) **Wenn Sie mit einem Elektrowerkzeug im Freien arbeiten, verwenden Sie nur Verlängerungsleitungen, die auch für den Außenbereich geeignet sind.** Die Anwendung einer für den Außenbereich geeigneten Verlängerungsleitung verringert das Risiko eines elektrischen Schlages.

- 6) **Wenn der Betrieb des Elektrowerkzeugs in feuchter Umgebung nicht vermeidbar ist, verwenden Sie einen Fehlerstromschutzschalter.** Der Einsatz eines Fehlerstromschutzschalters vermindert das Risiko eines elektrischen Schlages.

Sicherheit von Personen

- 1) **Seien Sie aufmerksam, achten Sie darauf, was Sie tun, und gehen Sie mit Vernunft an die Arbeit mit einem Elektrowerkzeug.** Benutzen Sie kein Elektrowerkzeug, wenn Sie müde sind oder unter dem Einfluss von Drogen, Alkohol oder Medikamenten stehen. Ein Moment der Unachtsamkeit beim Gebrauch des Elektrowerkzeugs kann zu ernsthaften Verletzungen führen.
- 2) **Tragen Sie persönliche Schutzausrüstung und immer eine Schutzbrille.** Das Tragen persönlicher Schutzausrüstung, wie Staubmaske, rutschfeste Sicherheitsschuhe, Schutzhelm oder Gehörschutz, je nach Art und Einsatz des Elektrowerkzeugs, verringert das Risiko von Verletzungen.
- 3) **Vermeiden Sie eine unbeabsichtigte Inbetriebnahme. Vergewissern Sie sich, dass das Elektrowerkzeug ausgeschaltet ist, bevor Sie es an die Stromversorgung und/oder den Akku anschließen, es aufnehmen oder tragen.** Wenn Sie beim Tragen des Elektrowerkzeugs den Finger am Schalter haben oder das Elektrowerkzeug eingeschaltet an die Stromversorgung anschließen, kann dies zu Unfällen führen.

- 4) **Entfernen Sie Einstellwerkzeuge oder Schraubenschlüssel, bevor Sie das Elektrowerkzeug einschalten.**
Ein Werkzeug oder Schlüssel, der sich in einem drehenden Teil des Elektrowerkzeugs befindet, kann zu Verletzungen führen.
- 5) **Vermeiden Sie eine abnormale Körperhaltung. Sorgen Sie für einen sicheren Stand und halten Sie jederzeit das Gleichgewicht.**
Dadurch können Sie das Elektrowerkzeug in unerwarteten Situationen besser kontrollieren.
- 6) **Tragen Sie geeignete Kleidung. Tragen Sie keine weite Kleidung oder Schmuck. Halten Sie Haare und Kleidung fern von sich bewegenden Teilen.** Lockere Kleidung, Schmuck oder lange Haare können von sich bewegenden Teilen erfasst werden.
- 7) **Wenn Staubabsaug- und -auffangeinrichtungen montiert werden können, sind diese anzuschließen und richtig zu verwenden.** Verwendung einer Staubabsaugung kann Gefährdungen durch Staub verringern.
- 8) **Wiegen Sie sich nicht in falscher Sicherheit und setzen Sie sich nicht über die Sicherheitsregeln für Elektrowerkzeuge hinweg, auch wenn Sie nach vielfachem Gebrauch mit dem Elektrowerkzeug vertraut sind.** Achtloses Handeln kann binnen Sekundenbruchteilen zu schweren Verletzungen führen.

Verwendung und Behandlung des Elektrowerkzeugs

- 1) **Überlasten Sie das Elektrowerkzeug nicht. Verwenden Sie für Ihre Arbeit das dafür bestimmte Elektrowerkzeug.** Mit dem passenden Elektrowerkzeug arbeiten Sie besser und sicherer im angegebenen Leistungsbereich.
- 2) **Benutzen Sie kein Elektrowerkzeug, dessen Schalter defekt ist.** Ein Elektrowerkzeug, das sich nicht mehr ein- oder ausschalten lässt, ist gefährlich und muss repariert werden.
- 3) **Ziehen Sie den Stecker aus der Steckdose und/oder entfernen Sie einen abnehmbaren Akku, bevor Sie Geräteeinstellungen vornehmen, Einsatzwerkzeugteile wechseln oder das Elektrowerkzeug weglegen.** Diese Vorsichtsmaßnahme verhindert den unbeabsichtigten Start des Elektrowerkzeugs.
- 4) **Bewahren Sie unbenutzte Elektrowerkzeuge außerhalb der Reichweite von Kindern auf. Lassen Sie keine Personen das Elektrowerkzeug benutzen, die mit diesem nicht vertraut sind oder diese Anweisungen nicht gelesen haben.** Elektrowerkzeuge sind gefährlich, wenn Sie von unerfahrenen Personen benutzt werden.

- 5) **Pflegen Sie Elektrowerkzeuge und Einsatzwerkzeug mit Sorgfalt. Kontrollieren Sie, ob bewegliche Teile einwandfrei funktionieren und nicht klemmen, ob Teile gebrochen oder so beschädigt sind, dass die Funktion des Elektrowerkzeugs beeinträchtigt ist. Lassen Sie beschädigte Teile vor dem Einsatz des Elektrowerkzeuges reparieren.** Viele Unfälle haben ihre Ursache in schlecht gewarteten Elektrowerkzeugen.
- 6) **Halten Sie Schneidwerkzeuge scharf und sauber.** Sorgfältig gepflegte Schneidwerkzeuge mit scharfen Schneidkanten verklemmen sich weniger und sind leichter zu führen.
- 7) **Verwenden Sie Elektrowerkzeug, Einsatzwerkzeug, Einsatzwerkzeuge usw. entsprechend diesen Anweisungen.** Berücksichtigen Sie dabei die Arbeitsbedingungen und die auszuführende Tätigkeit. Der Gebrauch von Elektrowerkzeugen für andere als die vorgesehenen Anwendungen kann zu gefährlichen Situationen führen.
- 8) **Halten Sie Griffe und Griffflächen trocken, sauber und frei von Öl und Fett.** Rutschige Griffe und Griffflächen erlauben keine sichere Bedienung und Kontrolle des Elektrowerkzeugs in unvorhergesehenen Situationen.
- 2) **Verwenden Sie nur die dafür vorgesehenen Akkus in den Elektrowerkzeugen.** Der Gebrauch von anderen Akkus kann zu Verletzungen und Brandgefahr führen.
- 3) **Halten Sie den nicht benutzten Akku fern von Büroklammern, Münzen, Schlüsseln, Nägeln, Schrauben oder anderen kleinen Metallgegenständen, die eine Überbrückung der Kontakte verursachen könnten.** Ein Kurzschluss zwischen den Akkukontakten kann Verbrennungen oder Feuer zur Folge haben.
- 4) **Bei falscher Anwendung kann Flüssigkeit aus dem Akku austreten. Vermeiden Sie den Kontakt damit. Bei zufälligem Kontakt mit Wasser abspülen. Wenn die Flüssigkeit in die Augen kommt, nehmen Sie zusätzlich ärztliche Hilfe in Anspruch.** Austretende Akkuflüssigkeit kann zu Hautreizungen oder Verbrennungen führen.
- 5) **Benutzen Sie keinen beschädigten oder veränderten Akku.** Beschädigte oder veränderte Akkus können sich unvorhersehbar verhalten und zu Feuer, Explosion oder Verletzungsgefahr führen.
- 6) **Setzen Sie einen Akku keinem Feuer oder zu hohen Temperaturen aus.** Feuer oder Temperaturen über 130 °C können eine Explosion hervorrufen.
- 7) **Befolgen Sie alle Anweisungen zum Laden und laden Sie den Akku oder das Akkuwerkzeug niemals außerhalb des in der Betriebsanleitung angegebenen Temperaturbereichs.** Falsches Laden oder Laden außerhalb des zugelassenen Temperaturbereichs kann den Akku zerstören und die Brandgefahr erhöhen.

Verwendung und Behandlung des Akkuwerkzeugs

- 1) **Laden Sie die Akkus nur mit Ladegeräten auf, die vom Hersteller empfohlen werden.** Durch ein Ladegerät, das für eine bestimmte Art von Akkus geeignet ist, besteht Brandgefahr, wenn es mit anderen Akkus verwendet wird.

Service

- 1) **Lassen Sie Ihr Elektrowerkzeug nur von qualifiziertem Fachpersonal und nur mit Original-Ersatzteilen reparieren.** Damit wird sichergestellt, dass die Sicherheit des Elektrowerkzeugs erhalten bleibt.
- 2) **Warten Sie niemals beschädigte Akkus.** Sämtliche Wartung von Akkus sollte nur durch den Hersteller oder bevollmächtigte Kundendienststellen erfolgen.

● Sicherheitshinweise für Säbelsägen

- 1) **Halten Sie das Elektrowerkzeug an den isolierten Griffflächen, wenn Sie Arbeiten ausführen, bei denen das Einsatzwerkzeug verborgene Stromleitungen treffen kann.** Der Kontakt mit einer spannungsführenden Leitung kann auch metallene Geräteteile unter Spannung setzen und könnte zu einem elektrischen Schlag führen.
- 2) **Befestigen und sichern Sie das Werkstück mittels Zwingen oder auf andere Art und Weise an einer stabilen Unterlage.** Wenn Sie das Werkstück nur mit der Hand oder gegen Ihren Körper halten, bleibt es labil, was zum Verlust der Kontrolle führen kann.
- 3) **Halten Sie die Hände vom Sägebereich fern. Greifen Sie nicht unter das Werkstück.** Bei Kontakt mit dem Sägeblatt besteht Verletzungsgefahr.
- 4) **Führen Sie das Elektrowerkzeug nur eingeschaltet gegen das Werkstück.** Es besteht die Gefahr eines Rückschlages, wenn das Einsatzwerkzeug im Werkstück verkantet.
- 5) **Achten Sie darauf, dass die Fußplatte beim Sägen immer am Werkstück anliegt.** Das Sägeblatt kann verkanten und zum Verlust der Kontrolle über das Elektrowerkzeug führen.
- 6) **Schalten Sie nach Beendigung des Arbeitsvorgangs das Elektrowerkzeug aus und ziehen Sie das Sägeblatt erst dann aus dem Schnitt, wenn dieses zum Stillstand gekommen ist.** So vermeiden Sie einen Rückschlag und können das Elektrowerkzeug sicher ablegen.
- 7) **Verwenden Sie nur unbeschädigte, einwandfreie Sägeblätter.** Verbogene oder unscharfe Sägeblätter können brechen, den Schnitt negativ beeinflussen oder einen Rückschlag verursachen.
- 8) **Bremsen Sie das Sägeblatt nach dem Ausschalten nicht durch seitliches Gegendrücken ab.** Das Sägeblatt kann beschädigt werden, brechen oder einen Rückschlag verursachen.
- 9) **Spannen Sie das Material gut fest. Stützen Sie das Werkstück nicht mit der Hand oder dem Fuß ab. Berühren Sie keine Gegenstände oder den Erdboden mit der laufenden Säge.** Es besteht Rückschlaggefahr.
- 10) **Verwenden Sie geeignete Suchgeräte, um verborgene Versorgungsleitungen aufzuspüren oder fragen Sie die örtliche Versorgungsgesellschaft.** Kontakt mit Elektroleitungen kann zu elektrischem Schlag und Feuer, Kontakt einer Gasleitung zur Explosion führen. Beschädigung einer Wasserleitung kann zu Sachbeschädigung und elektrischem Schlag führen.

- 11) **Halten Sie das Elektrowerkzeug beim Arbeiten mit beiden Händen fest und sorgen Sie für einen sicheren Stand.** Das Elektrowerkzeug wird mit zwei Händen sicherer geführt.
- 12) **Sichern Sie das Werkstück.** Ein mit Spannvorrichtungen oder Schraubstock festgehaltenes Werkstück ist sicherer gehalten als mit Ihrer Hand.
- 13) **Warten Sie, bis das Elektrowerkzeug zum Stillstand gekommen ist, bevor Sie es ablegen.** Das Einsatzwerkzeug kann verkanten und zum Verlust der Kontrolle über das Elektrowerkzeug führen.
- 14) Sägen Sie keine Materialien (z. B. bleihaltige Farben und Lacke oder asbesthaltiges Material), deren Stäube gesundheitsschädlich sein können.

● Vibrations- und Geräuschminderung

Begrenzen Sie die Benutzungszeit, verwenden Sie vibrations- und geräuscharme Betriebsarten und tragen Sie persönliche Schutzausrüstung, um Vibrations- und Geräuschauswirkungen zu reduzieren.

Die folgenden Maßnahmen helfen, vibrations- und geräuschbedingte Risiken zu mindern:

- Verwenden Sie das Produkt nur gemäß seinem bestimmungsgemäßen Gebrauch und wie in diesen Anweisungen beschrieben.
- Stellen Sie sicher, dass das Produkt einwandfrei und gut gewartet ist.
- Verwenden Sie die richtigen Einsatzwerkzeuge für dieses Produkt und stellen Sie sicher, dass diese einwandfrei sind.
- Halten Sie das Produkt sicher an den Handgriffen/Griffflächen fest.

- Warten Sie das Produkt entsprechend den Anweisungen und sorgen Sie für ausreichende Schmierung (wenn anwendbar).
- Planen Sie Ihren Arbeitsablauf so, dass die Verwendung von Produkten mit hohem Vibrationswert auf einen längeren Zeitraum verteilt ist.

● Verhalten im Notfall

Machen Sie sich anhand dieser Bedienungsanleitung mit der Benutzung dieses Produkts vertraut. Prägen Sie sich die Sicherheitshinweise ein und halten Sie sich unbedingt daran. Dies hilft, Risiken und Gefahren zu vermeiden.

- Seien Sie bei der Nutzung dieses Produkts immer aufmerksam, damit Sie Gefahren frühzeitig erkennen und handeln können. Rasches Einschreiten kann schwere Verletzungen und Sachschäden vermeiden.
- Schalten Sie das Produkt bei Fehlfunktionen umgehend aus und entnehmen Sie den Akku-Pack. Lassen Sie dieses von einer qualifizierten Fachkraft überprüfen und gegebenenfalls instand setzen, bevor Sie es wieder in Betrieb nehmen.

● Restrisiken

Auch wenn Sie dieses Produkt vorschriftsmäßig bedienen, bleibt ein potenzielles Risiko für Personen- und Sachschäden bestehen. Folgende Gefahren können im Zusammenhang mit der Bauweise und Ausführung dieses Produkts unter anderem auftreten:

- Gesundheitsschäden, die aus Vibrationsemissionen resultieren, falls das Produkt über einen längeren Zeitraum benutzt, nicht ordnungsgemäß geführt und gewartet wird.

- Personen- und Sachschäden hervorgerufen durch defekte Schneidwerkzeuge oder plötzlichen Einschlag eines verdeckten Objekts während des Gebrauchs.
- Verletzungsgefahr und Sachschäden verursacht durch fliegende Objekte.

HINWEIS

- ▶ Dieses Produkt erzeugt während des Betriebs ein elektromagnetisches Feld! Dieses Feld kann unter bestimmten Umständen aktive oder passive medizinische Implantate beeinträchtigen! Um die Gefahr von ernsthaften oder tödlichen Verletzungen zu verringern, empfehlen wir Personen mit medizinischen Implantaten ihren Arzt und den Hersteller vom medizinischen Implantat zu konsultieren, bevor das Produkt bedient wird!

● Sicherheitshinweise für Ladegeräte

- Dieses Gerät kann von Kindern ab 8 Jahren und darüber sowie von Personen mit verringerten physischen, sensorischen oder mentalen Fähigkeiten oder Mangel an Erfahrung und Wissen benutzt werden, wenn sie beaufsichtigt oder bezüglich des sicheren Gebrauchs des Geräts unterwiesen wurden und die daraus resultierenden Gefahren verstehen. Kinder dürfen nicht mit dem Gerät spielen.

Reinigung und Benutzer-Wartung dürfen nicht von Kindern ohne Beaufsichtigung durchgeführt werden.

- Laden Sie keine nicht wieder aufladbaren Batterien auf. Verstoß gegen diesen Hinweis führt zu Gefährdungen.
- Wenn die Anschlussleitung beschädigt wird, muss sie durch den Hersteller oder seinen Kundendienst oder eine ähnlich qualifizierte Person ersetzt werden, um Gefährdungen zu vermeiden.
- Schützen Sie elektrische Teile gegen Feuchtigkeit. Tauchen Sie diese nie in Wasser oder andere Flüssigkeiten, um einen elektrischen Schlag zu vermeiden. Halten Sie das Gerät nie unter fließendes Wasser. Beachten Sie die Anweisungen für Reinigung, Wartung und Reparatur.
- Das Gerät ist nur den Gebrauch in Innenräumen geeignet.

- **ACHTUNG!** Dieses Ladegerät ist ausschließlich zum Aufladen von Akku-Packs der folgenden Typen geeignet:

Parkside 20 V Akku-Pack

PAP 20 B1	2 Ah	5 Zellen
PAP 20 B3	4 Ah	10 Zellen

- Eine aktuelle Liste der Batteriekompatibilität finden Sie unter www.lidl.de/akku.

● Vor dem ersten Gebrauch

● Zubehör

Für den sicheren und ordnungsgemäßen Gebrauch dieses Produkts werden unter anderem die folgenden Zubehörteile, wie z. B. Werkzeuge und Sägeblätter, benötigt:

- Geeignetes Sägeblatt

Werkzeuge und Sägeblätter erhalten Sie im Fachhandel. Beachten Sie beim Erwerb immer die technischen Anforderungen dieses Produkts (siehe „Technische Daten“).

Fragen Sie bei Unsicherheit eine qualifizierte Fachkraft und lassen Sie sich von Ihrem Fachhändler beraten.

HINWEIS

- ▶ In dieser Bedienungsanleitung finden Sie Informationen und Hinweise zu verschiedenen Sägeblättern und deren Einsatzbereichen. Die dargestellten Sägeblätter sind nicht zwingend im Lieferumfang enthalten, sondern zeigen die Einsatzmöglichkeiten dieses Produkts auf.

Passende Akku-Packs und Ladegeräte

Akku-Pack: Parkside X 20 V Team

Ladegerät: Parkside X 20 V Team

● Bedienung

● Akku-Pack entnehmen/einsetzen

- **Akku-Pack entnehmen:** Drücken Sie die Entriegelungstaste für den Akku-Pack **11**. Entnehmen Sie den Akku-Pack **8** (Abb. D).
- **Akku-Pack einsetzen:** Richten Sie den Akku-Pack **8** zum Griff aus und schieben Sie diesen ein. Stellen Sie sicher, dass dieser spürbar einrastet.

● Akku-Pack-Ladezustand prüfen

(Abb. B)

- Akku-Pack-Ladezustand prüfen: Drücken Sie die Taste  **12**. Die Ladezustand-LEDs **13** leuchten auf:

LED 13	Ladezustand
Rot / orange / grün	Maximal
Rot / orange	Mittel
Rot	Niedrig

● Akku-Pack laden

(Abb. C)

HINWEIS

- ▶ Sie können den Akku-Pack **8** jederzeit aufladen, ohne die Lebensdauer zu verkürzen.
- ▶ Eine Unterbrechung des Ladevorgangs schädigt den Akku-Pack **8** nicht.
- Laden Sie den Akku-Pack **8** vor dem Gebrauch, falls dieser auf mittlerem oder niedrigem Ladezustand sein sollte.

- Die Ladekontroll-LEDs (grün **17** und rot **16**) informieren über den Status des Ladegeräts **14** und des Akku-Packs **8**:

LED	Status
Rote LED leuchtet	Akku-Pack lädt
Grüne LED leuchtet	Akku-Pack voll geladen
Grüne und rote LED blinken	Akku-Pack defekt
Rote LED blinkt	Akku-Pack zu kalt oder zu warm
Grüne LED leuchtet (ohne Akku-Pack)	Ladegerät bereit

- Setzen Sie den Akku-Pack **8** in das Ladegerät **14** ein.
- Verbinden Sie die Anschlussleitung mit Netzstecker **15** des Ladegeräts **14** mit der Steckdose.
- Wenn der Akku-Pack **8** voll geladen ist: Entnehmen Sie den Akku-Pack aus dem Ladegerät **14**. Ziehen Sie danach die Anschlussleitung mit Netzstecker **15** des Ladegeräts aus der Steckdose.

● Fußplatte einstellen

(Abb. E)

⚠️ WARNUNG!



Schalten Sie das Produkt aus, entnehmen Sie den Akku-Pack **8** und lassen Sie das Produkt abkühlen, bevor Sie Anpassungen durchführen!

⚠️ VORSICHT! VERLETZUNGSGEFAHR!



Sägeblätter können scharf sein und während des Gebrauchs heiß werden. Tragen Sie stets Schutzhandschuhe, wenn Sie mit Sägeblättern hantieren.

⚠️ VORSICHT! VERLETZUNGSGEFAHR!

- Entfernen Sie das Sägeblatt aus dem Produkt, bevor Sie die Fußplatte **4** einstellen (siehe „Sägeblatt einsetzen/entfernen“).
- Benutzen Sie das Produkt nicht ohne eingesetzte Fußplatte **4**.

Zur Anpassung an das Werkstück ist die Fußplatte **4** in verschiedenen Positionen verstellbar und schwenkbar.

- Fußplatte **4** entriegeln: Drehen Sie den Entriegelungshebel **1** entgegen dem Uhrzeigersinn.
- Stellen Sie durch Ein- oder Ausziehen die gewünschte Position der Fußplatte **4** ein.
- Fußplatte **4** verriegeln: Drehen Sie den Entriegelungshebel **1** im Uhrzeigersinn.

● Sägeblatt einsetzen/entfernen

⚠️ WARNUNG!



Schalten Sie das Produkt aus, entnehmen Sie den Akku-Pack **8** und lassen Sie das Produkt abkühlen, bevor Sie Anpassungen durchführen!

⚠️ VORSICHT! VERLETZUNGSGEFAHR!



Sägeblätter können scharf sein und während des Gebrauchs heiß werden. Tragen Sie stets Schutzhandschuhe, wenn Sie mit Sägeblättern hantieren.

⚠️ VORSICHT! VERLETZUNGSGEFAHR!

- Verwenden Sie kein stumpfes, verbogenes oder beschädigtes Sägeblatt.
- Verwenden Sie immer ein der Aufgabe entsprechendes Sägeblatt.

Sägeblatt einsetzen

(Abb. F)

- Drehen Sie den Spannfutterring [2] entgegen dem Uhrzeigersinn.
- Führen Sie das Sägeblatt in die Sägeblattaufnahme [3] ein.
- Lassen Sie den Spannfutterring [2] los, so dass sich dieser wieder in die Ausgangsposition dreht.
- Vor dem Gebrauch: Ziehen Sie am Sägeblatt und prüfen Sie, ob es sicher und fest sitzt.

Sägeblatt entfernen

(Abb. G)

- Drehen Sie den Spannfutterring [2] entgegen dem Uhrzeigersinn.
- Ziehen Sie das Sägeblatt aus der Sägeblattaufnahme [3].
- Lassen Sie den Spannfutterring [2] los, so dass sich dieser wieder in die Ausgangsposition dreht.

HINWEIS

- ▶ Für bestimmte Arbeiten kann das Sägeblatt auch um 180° gedreht eingesetzt werden.

● Ein- und Ausschalten

⚠ VORSICHT! VERLETZUNGSGEFAHR!



Tragen Sie stets Schutzhandschuhe, wenn Sie mit dem Produkt hantieren oder arbeiten.

⚠ VORSICHT! VERLETZUNGSGEFAHR!

- ▶ Achten Sie vor dem Einschalten darauf, dass das Sägeblatt nicht das Werkstück berührt.
- ▶ Achten Sie während der Arbeit auf einen sicheren Stand. Halten Sie den vorderen [9] und hinteren Handgriff [7] des Produkts stets mit beiden Händen fest (Abb. H).
- ▶ Halten Sie Ihre Hände vom Sägeblatt fern, wenn das Produkt in Betrieb ist.

HINWEIS

- ▶ Der Ein-/Ausschalter [6] kann nicht festgestellt werden.

(Abb. I)

- **Einschalten:** Lösen Sie die Einschaltsperrleiste [5], indem Sie sie links oder rechts eindrücken. Drücken Sie den Ein-/Ausschalter [6] und halten Sie ihn gedrückt. Regulieren Sie die Geschwindigkeit nach Bedarf (siehe „Geschwindigkeitsregelung“).
- **Ausschalten:** Lassen Sie den Ein-/Ausschalter [6] los. Nach dem Loslassen des Ein-/Ausschalters bewegt sich die Einschaltsperrleiste [5] automatisch in ihre Ausgangsposition zurück.

● Geschwindigkeitsregelung

- Durch unterschiedlich starken Druck auf den Ein-/Ausschalter [6] können Sie die Geschwindigkeit kontrollieren:

Anpressdruck	Geschwindigkeit
Leichter Druck:	Niedriger
Stärkerer Druck:	Höher

● LED-Arbeitsleuchte

Dieses Produkt ist mit einer LED-Arbeitsleuchte [10] ausgestattet, um den direkten Arbeitsbereich auszuleuchten und die Sichtbarkeit in schlecht beleuchteten Umgebungen zu verbessern.

- Die LED-Arbeitsleuchte [10] leuchtet automatisch, sobald das Produkt eingeschaltet wird.

HINWEIS

- ▶ Die LED-Arbeitsleuchte [10] leuchtet noch ca. 10 Sekunden nach dem Ausschalten des Produkts weiter.

● Probelauf

HINWEIS

- ▶ Führen Sie vor dem ersten Arbeiten und nach jedem Sägeblattwechsel einen Probelauf ohne Belastung durch. Schalten Sie das Produkt sofort aus, wenn das Sägeblatt unregelmäßig läuft, beträchtliche Schwingungen auftreten oder abnorme Geräusche zu hören sind.

● Arbeitshinweise

⚠ VORSICHT! RISIKO VON PERSONEN- UND SACHSCHÄDEN!

- ▶ Tragen Sie beim Hantieren mit dem Sägeblatt Handschuhe. So vermeiden Sie Schnittverletzungen.
- ▶ Verwenden Sie keine stumpfen, rissigen, verbogenen oder beschädigten Sägeblätter.
- ▶ Prüfen Sie vor dem Sägen das Werkstück auf verborgene Fremdkörper wie Nägel oder Schrauben. Entfernen Sie diese.
- ▶ Setzen Sie stets das passende Sägeblatt ein.
- ▶ Sichern Sie das Werkstück mit Hilfe von Spannvorrichtungen an der Werkbank.
- ▶ Wenden Sie nur soviel Druck an, wie zum Sägen gerade notwendig ist. Bei übermäßigem Druck kann das Sägeblatt verbiegen und brechen.
- ▶ Schalten Sie das Produkt sofort aus, wenn das Sägeblatt verklemmt. Spreizen Sie den Sägeschnitt und ziehen Sie das Sägeblatt vorsichtig heraus.
- ▶ Stellen Sie sich beim Arbeiten immer seitlich zum Produkt.
- ▶ Sorgen Sie für eine Belüftung des Arbeitsplatzes.
- ▶ Vermeiden Sie die Überbeanspruchung des Produkts während der Arbeit.

Herkömmliches Sägen

- Vergewissern Sie sich, dass das Sägeblatt nicht das Werkstück berührt. Schalten Sie das Produkt erst dann ein.
- Setzen Sie die Fußplatte **4** auf das Werkstück.
- Schneiden Sie mit gleichmäßigem Druck in einer gleichmäßigen Vorwärtsbewegung. Sie können horizontal, diagonal oder vertikal schneiden.
- Nach Fertigstellung der Arbeit: Schalten Sie zuerst das Produkt aus. Ziehen Sie dann das Sägeblatt aus dem Werkstück.

Tauchsägen

(Abb. J)

- Tauchsägen ist eine sehr anspruchsvolle Technik und mit einem höheren Verletzungsrisiko verbunden. Führen Sie diese Technik nur durch, wenn Sie mit dieser vertraut sind.
- Tauchschnitte dürfen nur in weichen Materialien wie Holz oder Gipskarton und mit kurzen Sägeblättern (max. 150 mm Länge) durchgeführt werden. Es besteht Rückschlaggefahr und Verletzungsgefahr.
- Setzen Sie die Vorderkante der Fußplatte **4** auf das Werkstück auf, so dass das Sägeblatt das Werkstück nicht berührt.
- Schalten Sie das Produkt ein. Lassen Sie das Sägeblatt langsam in das Werkstück eintauchen.
- Wenn die Werkstücktiefe durchtrennt ist, sägen Sie wie gewohnt weiter.

Bündiges Abtrennen

(Abb. K)

- Mit elastischen Bimetall-Sägeblättern können Sie z. B. Wasserrohre bündig an der Wand abtrennen.
- Achten Sie darauf, dass das Sägeblatt stets länger als der Rohrdurchmesser ist. Es besteht Rückschlaggefahr und Verletzungsgefahr.

● **Reinigung und Pflege**

⚠️ WARNUNG!



Schalten Sie das Produkt aus, entnehmen Sie den Akku-Pack **8** und lassen Sie das Produkt abkühlen, bevor Sie Inspektions-, Wartungs- oder Reinigungsarbeiten durchführen!

● **Reinigung**

- Achten Sie darauf, dass keine Flüssigkeiten in das Innere des Produkts gelangen.
- Halten Sie das Produkt stets sauber, trocken und frei von Öl oder Schmierfetten. Entfernen Sie Staub nach jedem Gebrauch und vor der Lagerung.
- Regelmäßige ordentliche Reinigung hilft einen sicheren Gebrauch sicherzustellen und verlängert die Lebensdauer des Produkts.
- Reinigen Sie das Produkt mit einem trockenen Tuch. Verwenden Sie für schwer zugängliche Stellen eine weiche Bürste.
- Entfernen Sie insbesondere Schmutz und Staub von den Lüftungsöffnungen mit einem Tuch und einer weichen Bürste.
- Lüftungsöffnungen müssen immer frei sein.

HINWEIS

- ▶ Verwenden Sie keine chemischen, alkalischen, schmirgelnde oder andere aggressive Reinigungs- oder Desinfektionsmittel, um das Produkt zu reinigen, da diese die Oberflächen beschädigen können.

● **Wartung**

- Überprüfen Sie das Produkt und Zubehörteile (z. B. Sägeblätter) vor und nach jeder Benutzung auf Verschleiß und Beschädigungen. Tauschen Sie diese gegebenenfalls wie in dieser Bedienungsanleitung beschrieben gegen neue aus. Beachten Sie dabei die technischen Anforderungen (siehe „Technische Daten“).

- Überprüfen Sie Abdeckungen und Schutzvorrichtungen auf Beschädigungen und korrekten Sitz. Tauschen Sie diese gegebenenfalls aus.
- Wechseln Sie ein stumpfes, verbogenes oder anderweitig beschädigtes Sägeblatt aus.

● **Reparatur**

Im Inneren dieses Produkts befinden sich keine Teile, die vom Benutzer repariert werden können. Wenden Sie sich an eine qualifizierte Fachkraft, um das Produkt überprüfen und instand setzen zu lassen.

● **Lagerung**

- Reinigen Sie das Produkt wie oben beschrieben.
- Lagern Sie das Produkt und dessen Zubehör an einem dunklen, trockenen, frostfreiem und gut belüftetem Ort.
- Lagern Sie das Produkt stets an einem für Kinder unzugänglichen Ort. Die optimale Langzeit-Lagertemperatur (länger als 3 Monate) liegt zwischen +20 und +26 °C.
- Lagern Sie das Produkt im Tragekoffer **18**.

Hinweise zum Akku-Pack

- Lagern Sie den Akku-Pack **8** nur im teilgeladenen Zustand. Der Ladezustand sollte während einer längeren Lagerzeit 40 bis 60 % betragen (rote und orange Ladezustand-LEDs **13** leuchten).
- Prüfen Sie während einer längeren Lagerungsphase etwa alle 3 Monate den Ladezustand des Akku-Packs **8**. Laden Sie bei Bedarf nach.

● **Transport**

- Transportieren Sie das Produkt im Tragekoffer **18**.
- Schützen Sie das Produkt gegen Schläge und starke Vibrationen, die insbesondere beim Transport in Fahrzeugen auftreten.
- Sichern Sie das Produkt gegen Verrutschen und Kippen.

● **Entsorgung**

Die Verpackung besteht aus umweltfreundlichen Materialien, die Sie über die örtlichen Recyclingstellen entsorgen können.



Beachten Sie die Kennzeichnung der Verpackungsmaterialien bei der Abfalltrennung, diese sind gekennzeichnet mit Abkürzungen (a) und Nummern (b) mit folgender Bedeutung: 1-7: Kunststoffe / 20-22: Papier und Pappe / 80-98: Verbundstoffe.



Das Produkt und die Verpackungsmaterialien sind recycelbar, entsorgen Sie diese getrennt für eine bessere Abfallbehandlung. Das Triman-Logo gilt nur für Frankreich.



Möglichkeiten zur Entsorgung des ausgedienten Produkts erfahren Sie bei Ihrer Gemeinde- oder Stadtverwaltung.



Werfen Sie Ihr Produkt, wenn es ausgedient hat, im Interesse des Umweltschutzes nicht in den Hausmüll, sondern führen Sie es einer fachgerechten Entsorgung zu. Über Sammelstellen und deren Öffnungszeiten können Sie sich bei Ihrer zuständigen Verwaltung informieren.

Defekte oder verbrauchte Batterien / Akkus müssen gemäß Richtlinie 2006/66/EG und deren Änderungen recycelt werden. Geben Sie Batterien / Akkus und / oder das Produkt über die angebotenen Sammeleinrichtungen zurück.



Umweltschäden durch falsche Entsorgung der Batterien / Akkus!

Entnehmen Sie die Batterien / den Akku-Pack aus dem Produkt vor der Entsorgung.

Batterien / Akkus dürfen nicht über den Hausmüll entsorgt werden. Sie können giftige Schwermetalle enthalten und unterliegen der Sondermüllbehandlung. Die chemischen Symbole der Schwermetalle sind wie folgt: Cd = Cadmium, Hg = Quecksilber, Pb = Blei. Geben Sie deshalb verbrauchte Batterien / Akkus bei einer kommunalen Sammelstelle ab.

● Garantie

Das Produkt wurde nach strengen Qualitätsrichtlinien sorgfältig produziert und vor Anlieferung gewissenhaft geprüft. Im Falle von Mängeln dieses Produkts stehen Ihnen gegen den Verkäufer des Produkts gesetzliche Rechte zu. Diese gesetzlichen Rechte werden durch unsere im Folgenden dargestellte Garantie nicht eingeschränkt.

Sie erhalten auf dieses Produkt 5 Jahre Garantie ab Kaufdatum. Die Garantiefrist beginnt mit dem Kaufdatum. Bitte bewahren Sie den Original-Kassenbonn gut auf. Diese Unterlage wird als Nachweis für den Kauf benötigt.

Tritt innerhalb von 5 Jahren ab dem Kaufdatum dieses Produkts ein Material- oder Fabrikationsfehler auf, wird das Produkt von uns – nach unserer Wahl – für Sie kostenlos repariert oder ersetzt. Diese Garantie verfällt, wenn das Produkt beschädigt, nicht sachgemäß benutzt oder gewartet wurde.

Die Garantieleistung gilt für Material- oder Fabrikationsfehler. Diese Garantie erstreckt sich nicht auf Produktteile, die normaler Abnutzung ausgesetzt sind (z. B. Batterien) und daher als Verschleißteile angesehen werden können oder Beschädigungen an zerbrechlichen Teilen, z. B. Schalter, Akkus oder die aus Glas gefertigt sind.

Sie erhalten auf den Akku-Pack 1 Jahr Garantie ab Kaufdatum.

Abwicklung im Garantiefall

Um eine schnelle Bearbeitung Ihres Anliegens zu gewährleisten, folgen Sie bitte den folgenden Hinweisen:

Bitte halten Sie für alle Anfragen den Kassenbonn und die Artikelnummer (z. B. IAN 123456_7890) als Nachweis für den Kauf bereit.

Die Artikelnummer entnehmen Sie bitte dem Typenschild, einer Gravur, auf dem Titelblatt Ihrer Bedienungsanleitung (unten links) oder als Aufkleber auf der Rück- oder Unterseite des Produkts.

Sollten Funktionsfehler oder sonstige Mängel auftreten, kontaktieren Sie zunächst die nachfolgend benannte Serviceabteilung telefonisch oder per E-Mail.

Ein als defekt erfasstes Produkt können Sie dann unter Beifügung des Kaufbelegs (Kassenbonn) und der Angabe, worin der Mangel besteht und wann er aufgetreten ist, für Sie portofrei an die Ihnen mitgeteilte Service-Anschriff übersenden.

Service

Service Deutschland

Tel.: 0800 5435 111

E-Mail: owim@lidl.de

Service Österreich

Tel.: 0800 292726

E-Mail: owim@lidl.at

Service Schweiz

Tel.: 0800562153

E-Mail: owim@lidl.ch



● EU-Konformitätserklärung

EU-KONFORMITÄTSEKTLÄRUNG

IAN: 364904_2101
Produkt-Identifikation: "Parkside" Akku-Säbelsäge
Modellnummer: HG08180

Der oben beschriebene Gegenstand der Erklärung steht im Einklang mit den einschlägigen Harmonisierungsvorschriften der Gemeinschaft:

Richtlinie 2006/42/EG
Richtlinie 2014/30/EU

Verweise auf die verwendeten einschlägigen harmonisierten Normen oder Verweise auf die anderen technischen Spezifikationen, in Bezug auf welche Konformität erklärt wird:

Nr. / Teile
Richtlinie 2006/42/EG
EN 62841-1:2015
EN 62841-2-11:2016/A1:2020
Richtlinie 2014/30/EU
EN 55014-1:2017/A11:2020
EN 55014-2:2015

Der Gegenstand der oben beschriebenen Erklärung steht im Einklang mit der Richtlinie 2011/65/EU des Europäischen Parlaments und des Rates vom 8. Juni 2011 zur Beschränkung der Verwendung bestimmter gefährlicher Stoffe in Elektro- und Elektronikgeräten:



Nr. / Teile
Richtlinie 2011/65/EU
EN 50581:2012-09

Name und Adresse des Herstellers:

OWIM GmbH & Co. KG Stiftsbergstraße 1 D-74167 Neckarsulm Deutschland

Diese Konformitätserklärung wird unter der alleinigen Verantwortung des Herstellers ausgestellt.

Übersetzung der Original-Konformitätserklärung

Neckarsulm	23.04.2021		
Ort	Datum	Peter Fischer Managing Director	Dr. Thorsten Maier Authorised Signatory

EU-KONFORMITÄTSERKLÄRUNG

IAN: 364904_2101
Produkt-Identifikation: "Parkside" Akku-Säbelsäge
Modellnummer: HG08418

Der oben beschriebene Gegenstand der Erklärung erfüllt die einschlägigen Harmonisierungsrechtsvorschriften der Union:

RICHTLINIE 2006/42/EG
RICHTLINIE 2014/30/EU

Verweise auf die verwendeten einschlägigen harmonisierten Normen oder Verweise auf die anderen technischen Spezifikationen, in Bezug auf welche Konformität erklärt wird:

Nr. / Teile
RICHTLINIE 2006/42/EG
EN 62841-1:2015
EN 62841-2-11:2016/A1:2020
RICHTLINIE 2014/30/EU
EN 55014-1:2017/A11:2020
EN 55014-2:2015

Der Gegenstand der oben beschriebenen Erklärung steht im Einklang mit der Richtlinie 2011/65/EU des Europäischen Parlaments und des Rates vom 8. Juni 2011 zur Beschränkung der Verwendung bestimmter gefährlicher Stoffe in Elektro- und Elektronikgeräten:

Nr. / Teile
Richtlinie 2011/65/EU
EN 50581:2012-09

Name und Adresse des Herstellers:

OWIM GmbH & Co. KG Stiftsbergstraße 1 D-74167 Neckarsulm Deutschland
Diese Konformitätserklärung wird unter der alleinigen Verantwortung des Herstellers ausgestellt.

Übersetzung der Original-Konformitätserklärung

Neckarsulm
Ort

14.05.2021
Datum

Benjamin Steeb
Managing Director

Jens Buchheim
Authorised Signatory

OWIM GmbH & Co. KG

Siftsbergstraße 1
74167 Neckarsulm
GERMANY

Model No.: HG08180 / HG08418

Version: 09/2021

IAN 364904_2101

