



## **Souffleur de feuilles sans fil 20 V PLBA 20-Li A1**

FR

**Souffleur de feuilles sans fil 20 V**

Traduction des instructions d'origine

DE AT CH

**Akku-Laubbläser 20 V**

Originalbetriebsanleitung

IAN 366999\_2010

FR

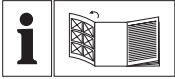

FR

Avant de lire le mode d'emploi, ouvrez la page contenant les illustrations et familiarisez-vous ensuite avec toutes les fonctions de l'appareil.

---

DE AT CH

Klappen Sie vor dem Lesen die Seite mit den Abbildungen aus und machen Sie sich anschließend mit allen Funktionen des Gerätes vertraut.

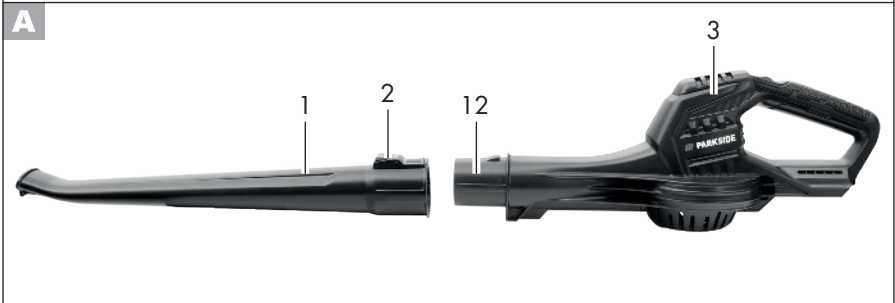
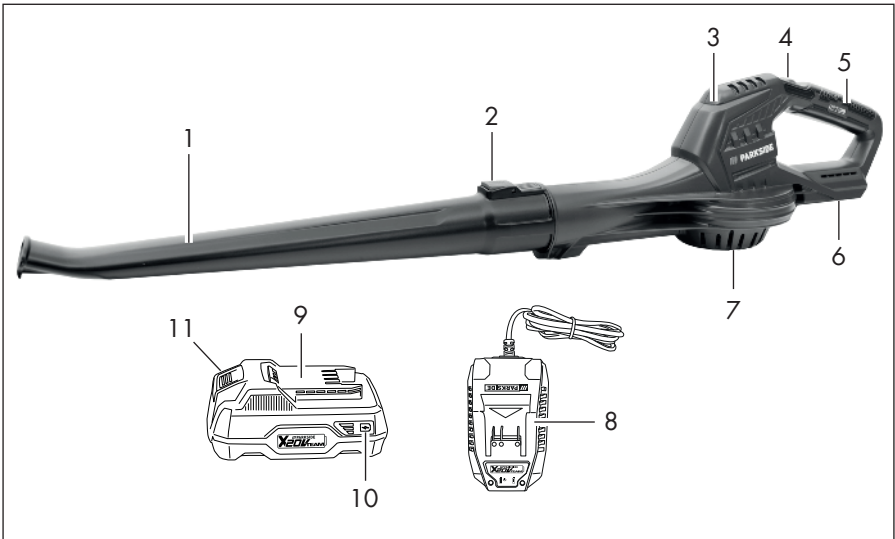

## Sommaire

<b>Introduction .....</b>	<b>4</b>
<b>Fins d'utilisation.....</b>	<b>4</b>
<b>Description générale .....</b>	<b>5</b>
Volume de la livraison .....	5
Description des fonctions .....	5
Vue synoptique .....	5
<b>Données techniques .....</b>	<b>5</b>
<b>Instructions de sécurité.....</b>	<b>6</b>
Symboles et pictogrammes .....	6
Consignes générales de sécurité .....	7
Autres risques .....	12
<b>Mise en service .....</b>	<b>12</b>
Monter/démonter le	
tube de soufflage .....	12
Recharger la batterie .....	12
Retirer/installer la batterie.....	13
<b>Utilisation .....</b>	<b>13</b>
Mise en marche et arrêt .....	13
Contrôler l'état de charge	
de la batterie.....	13
Comment travailler avec le souffleur-	
aspirateur de feuilles .....	14
<b>Nettoyage et entretien .....</b>	<b>14</b>
Nettoyage.....	14
Travaux généraux de maintenance ...	14
Fixation murale.....	15
<b>Rangement .....</b>	<b>15</b>
<b>Elimination et protection de</b>	
<b>l'environnement.....</b>	<b>15</b>
<b>Dépannage .....</b>	<b>16</b>
<b>Pièces de rechange /</b>	
<b>Accessoires .....</b>	<b>16</b>
<b>Garantie .....</b>	<b>17</b>
<b>Service Réparations .....</b>	<b>19</b>
<b>Service-Center .....</b>	<b>19</b>
<b>Importateur .....</b>	<b>19</b>
<b>Traduction de la déclaration</b>	
<b>de conformité CE originale .....</b>	<b>35</b>
<b>Vue éclatée .....</b>	<b>37</b>

## Introduction

Toutes nos félicitations pour l'achat de votre nouvel appareil. Vous avez ainsi choisi un produit de qualité supérieure. La qualité de l'appareil a été vérifiée pendant la production et il a été soumis à un contrôle final. Le fonctionnement de votre appareil est donc ainsi garanti.



La notice d'utilisation fait partie de ce produit. Elle contient des instructions importantes pour la sécurité, l'utilisation et l'élimination des déchets. Avant d'utiliser ce produit, lisez attentivement les consignes d'emploi et de sécurité. N'utilisez le produit que tel que décrit et uniquement pour les domaines d'emploi indiqués. Conservez cette notice et remettez-la avec tous les documents si vous cédez le produit à un tiers.

## Fins d'utilisation

Le souffleur de feuilles sans fil sert exclusivement à rassembler les feuilles sèches et à les retirer des endroits difficiles d'accès (par ex. en dessous des véhicules).

Cet appareil n'est pas adapté à une utilisation commerciale. Toute utilisation commerciale met fin à la garantie.

Toute autre utilisation qui n'est pas explicitement autorisée dans ce manuel risque d'endommager l'appareil et de constituer un risque imminent pour l'utilisateur et autrui.

L'appareil est destiné à être utilisé par des adultes. Les jeunes de plus de 16 ans ne doivent utiliser cet appareil que sous la surveillance d'un adulte. L'utilisation de l'appareil est interdite sous la pluie ou dans un environnement humide.

L'opérateur ou l'utilisateur est responsable des accidents ou dommages survenant à d'autres personnes ou à leurs biens. Le constructeur décline toute responsabilité en cas de dommages qui seraient occasionnés par une utilisation non conforme ou une manipulation inappropriée de l'appareil.

L'appareil fait partie de la gamme Parkside X 20 V TEAM et peut être utilisé avec les batteries du X 20 V TEAM. Les batteries doivent être chargées uniquement avec des chargeurs appartenant à la gamme Parkside X 20 V TEAM.

## Description générale



Vous trouverez les illustrations sur la page de rabat avant.

## Volume de la livraison

Déballiez l'appareil et vérifiez que la livraison est complète. Evacuez le matériel d'emballage comme il se doit.

- Souffleur de feuilles sans fil
- Tube de soufflage (en trois parties)
- Notice d'utilisation



**La batterie et le chargeur ne sont pas inclus.**

## Description des fonctions

Le souffleur de feuilles est doté d'une soufflerie qui permet de rassembler rapidement les feuilles mortes ou de les chasser d'endroits difficilement accessibles.

Le fonctionnement des pièces de service est expliqué dans les descriptions suivantes.

## Vue synoptique

- 1 Tube de soufflage
- 2 Bouton de verrouillage
- 3 Carter moteur
- 4 Interrupteur Marche/Arrêt
- 5 Poignée
- 6 Rail de guidage
- 7 Fente d'aération
- 8 Chargeur
- 9 Batterie
- 10 Bouton
- 11 Touches de déverrouillage
- A** 12 Embout de raccordement
- C** 13 Suspension

## Données techniques

### Souffleur de feuilles

**sans fil..... PLBA 20 Li A1**

Tension moteur .....	20 V ==
Intensité de courant .....	16 A
Régime nominal n .....	12000 min <sup>-1</sup>
Vitesse de l'air .....	max. 210 km/h
Type de protection .....	IPX0
Poids (sans batterie) .....	1,33 kg
Niveau de pression acoustique (L <sub>pA</sub> ) .....	77,2 dB (A), K <sub>pA</sub> = 3 dB
Niveau de puissance acoustique (L <sub>WA</sub> ) garanti .....	83 dB(A)
mesuré.....	83,2 dB(A); K <sub>WA</sub> = 0,2 dB
Vibrations (a <sub>h</sub> ).....	1,21 m/s <sup>2</sup> ; K = 1,5 m/s <sup>2</sup>



**Attention ! Vous trouverez une liste actualisée de la compatibilité des batteries à l'adresse : [www.lidl.de/akku](http://www.lidl.de/akku)**

Les valeurs acoustiques et de vibration ont été calculées sur la base des normes et prescriptions contenues dans la déclaration de conformité.

La valeur totale de vibrations déclarée a été mesurée conformément à une méthode d'essai normalisée et peut être utilisée pour comparer un outil à un autre. L'indication du fait que la valeur totale de vibrations déclarée peut également être utilisée pour une évaluation préliminaire de l'exposition.



**Avertissement :** L'émission de vibration au cours de l'utilisation réelle de l'outil électrique peut différer de la valeur totale déclarée, selon les méthodes d'utilisation de l'outil. Essayez de maintenir aussi faible que possible la contrainte que constituent les vibrations. Mesures à titre d'exemple pour réduire la contrainte que constituent les vibrations : porter des gants lors de l'utilisation de l'outil et limiter le temps de travail. Il faut à ce titre tenir compte de toutes les parties du cycle d'exploitation (par exemple les temps au cours desquels l'outil électroportatif est éteint, et ceux au cours desquels il est certes allumé mais fonctionne hors charge).

## Instructions de sécurité

Ce paragraphe traite les directives de sécurité fondamentales à respecter pendant l'utilisation de l'appareil.

## Symboles et pictogrammes

### Symboles apposés sur l'appareil



Attention!



Lire la notice d'utilisation



Risques de blessure venant des éléments projetés par l'appareil! Tenez toute personne aux alentours en dehors de la zone de danger.



Attention! Roue à hélice en rotation!  
Veillez tenir éloigner les mains des ouvertures de l'appareil aussi longtemps que la roue à ailettes tourne



Retirez la batterie avant des travaux d'entretien.



Portez une protection pour les yeux.



Portez une protection pour les oreilles.



Portez un équipement de protection respiratoire.



Portez des chaussures de sécurité antidérapantes.



Veillez maintenir une distance de sécurité de 5 mètres autour de vous.



N'exposez pas l'appareil à l'humidité. Ne travaillez pas par temps de pluie.



Ne pas laisser les cheveux longs détachés. Utiliser une résille.



Indication du niveau garanti de puissance sonore maximale  $L_{WA}$  en dB



Les machines n'ont pas leur place dans les ordures ménagères.



L'appareil fait partie de la gamme Parkside X 20 V TEAM.

## Symboles sur l'interrupteur Marche/Arrêt :

0 hors service  
I en service

## Symboles utilisés dans le mode d'emploi



**Symbole de danger et indications relatives à la prévention de dommages corporels ou matériels.**



**Pictogramme de danger avec informations de prévention des dommages aux personnes par décharge électrique.**



Symbole d'interdiction et indications relatives à la prévention de dommages.



Symboles de remarque et informations permettant une meilleure utilisation de l'appareil.

## Consignes générales de sécurité

**IMPORTANT**  
**LIRE ATTENTIVEMENT AVANT UTILISATION**  
**CONSERVER POUR VOS DOSSIERS**  
Lisez attentivement la totalité des instructions.



Attention ! En cas d'utilisation d'appareils, afin de se protéger contre les chocs électriques, les risques de blessure et d'incendie, les mesures de sécurité fondamentales suivantes doivent être observées:

### Instruction :



Familiarisez-vous avec toutes les pièces de l'appareil et avec son mode d'emploi correct avant de commencer à travailler. Assurez-vous de pouvoir interrompre immédiatement son fonctionnement en cas d'urgence. Une utilisation non conforme aux instructions peut provoquer de graves blessures.

Veillez noter que les enfants, les personnes aux capacités physiques, sensorielles ou mentales limitées ou manquant d'expérience ou de connaissances, ou les personnes qui ne connaissent pas les instructions ne doivent jamais avoir le droit d'utiliser la machine. Les directives locales peuvent prévoir une limite d'âge pour l'utilisateur.

Les enfants doivent être surveillés afin qu'ils ne jouent pas avec l'appareil. Le nettoyage et les travaux d'entretien ne doivent pas être effectués par des enfants.

## Préparation :

- Les équipements de protection individuelle protègent votre santé et celle des autres et garantissent le fonctionnement sans faille de l'appareil :
  - Portez des vêtements de travail adaptés comme des chaussures solides avec une semelle antidérapante, un pantalon long, des lunettes de protection et une protection auditive. Portez-les pendant toute la durée d'utilisation de la machine. N'utilisez pas l'appareil si vous êtes pieds nus ou si vous portez des sandales. Portez une protection respiratoire pour vous protéger de la poussière.
  - Ne portez pas de vêtements ni de bijoux pouvant être aspirés dans l'entrée d'air. Si vous avez les cheveux longs, portez un couvre-chef. Maintenez les cheveux longs éloignés des ouvertures d'aspiration.
- Faites attention aux personnes, en particulier aux enfants, animaux domestiques, fenêtres ouvertes, etc. Le matériau soufflé peut être projeté dans leur direction. Arrêtez de travailler si des personnes restent à proximité. Respectez une distance de sécurité de 5 m autour de vous.
- Familiarisez-vous avec votre environnement et faites attention aux dangers possibles que vous pouvez ne pas entendre pendant que vous travaillez.
- Inspectez soigneusement la surface à nettoyer et éliminez tous les fils, pierres et autres corps étrangers.
- Avant de commencer à souffler, détachez les feuilles mortes avec un râteau ou un balai.
- N'utilisez l'appareil qu'avec le tube de soufflage monté.
- En présence d'une très forte sécheresse, humectez un peu le sol ou utilisez un pulvérisateur pour réduire le dégagement de poussière.
- Ne travaillez jamais lorsque l'appareil est endommagé, incomplet ou lorsqu'il a été modifié sans l'accord du fabricant. Vérifiez avant utilisation l'état de sécurité de l'appareil, en particulier celui du câble secteur et de l'interrupteur.
- Démarrez l'appareil uniquement lorsqu'il est entièrement monté.
- N'utilisez jamais l'appareil avec des dispositifs ou des caches de protection défectueux ou ne disposant pas de protection.
- N'oubliez pas que l'opérateur ou l'utilisateur est responsable des accidents ou des mises en danger de tiers ou de leurs biens.
- Évitez de porter des vêtements amples ou des vêtements avec des lanières ou des cravates.
- Utilisez la machine dans une position recommandée et uniquement sur une surface solide et plate.

- N'utilisez pas la machine sur une surface pavée ou recouverte de gravillons avec laquelle le matériau projeté pourrait provoquer des blessures.
- Avant l'utilisation, effectuez toujours une inspection visuelle afin de constater que le carter n'est pas endommagé. Remplacez les composants usés ou endommagés par jeu afin de préserver l'équilibre. Remplacez les inscriptions endommagées ou illisibles.
- Ne pas utiliser cet appareil si vous êtes fatigué ou déconcentré, ou après avoir ingéré de l'alcool ou des médicaments. Prenez toujours des pauses en temps utile. Travaillez de manière raisonnable. Déplacez-vous lentement, ne courez pas.
- Une utilisation prolongée de l'appareil peut, en raison des vibrations, provoquer des troubles de la circulation dans les mains. Toutefois, vous pouvez allonger la durée d'utilisation en enfilant des gants appropriés ou en faisant des pauses régulières.

### Commande :

- N'allumez pas l'appareil lorsque vous le tenez à l'envers ou qu'il ne se trouve pas en position de travail.
- Évitez une mise en service involontaire. Assurez-vous que l'appareil est éteint avant de le prendre ou le porter. Si, en portant l'appareil, vous avez le doigt sur l'interrupteur, vous risquez un accident.
- Pendant l'utilisation, ne braquez pas l'appareil sur d'autres personnes, en particulier le jet d'air en direction des yeux et des oreilles.
- Lors du travail, veillez à être bien stable, notamment dans les pentes. Tenez l'appareil toujours avec les deux mains et travaillez uniquement avec la sangle de transport correctement réglée.
- Ne vous étirez pas trop et veillez à ne pas perdre l'équilibre.
- Maintenez les doigts et les pieds éloignés de l'ouverture du tube d'aspiration et de la roue à ailettes. Il existe un risque de blessures.
- Évitez de mettre en service la machine en cas de mauvaises conditions météorologiques, plus particulièrement lorsqu'il y a un risque de foudre. Travaillez uniquement à la lumière du jour ou sous un bon éclairage artificiel.
- Arrêtez la machine et retirez la batterie de l'appareil. Assurez-vous que toutes les pièces mobiles sont complètement arrêtées :
  - lorsque vous n'utilisez pas l'appareil, lorsque vous le transportez ou lorsque vous le laissez sans surveillance ;
  - avant d'éliminer une obstruction ou des canaux bouchés,
  - avant de vérifier, nettoyer ou d'effectuer divers travaux sur la machine.
  - après le contact avec des corps étrangers ou en cas de vibrations anormales.
- Ne démarrez pas l'appareil dans des pièces fermées ou mal ventilées.

- N'utilisez pas l'appareil à proximité de liquides ou de gaz inflammables. En cas de non-respect, il existe un risque d'incendie et d'explosion.
- Si un accident ou un incident se produit pendant l'utilisation, l'appareil doit être immédiatement mis hors tension et les batteries doivent être retirées de l'appareil. Pour éliminer les perturbations, veuillez vous reporter au chapitre „Recherche d'erreurs“ ou contactez notre „Service Center“.
- Avancez au pas, ne courez pas.
- Veillez à ne pas perdre l'équilibre et à avoir un maintien sûr. Évitez toute position anormale du corps. Pendant l'alimentation du matériau, ne stationnez jamais à un niveau supérieur à celui de la base de la machine.
- Coupez la source d'énergie et débranchez la machine du secteur ou retirez les batteries si la machine est obstruée avant de la libérer des débris.
- N'utilisez jamais la machine avec des dispositifs ou des écrans de protection défectueux ou sans dispositifs de sécurité, par exemple sans le sac de ramassage installé.
- N'obstruez pas la source d'énergie avec des débris ou d'autres accumulations afin d'éviter sa détérioration ou un éventuel incendie.
- Ne transportez pas la machine tant que la source d'énergie est en fonctionnement.
- Coupez immédiatement la source de courant et attendez que la machine se soit arrêtée, si la machine commence à émettre des bruits inhabituels ou à vibrer. Débranchez la machine du secteur ou retirez les batteries et effectuez les actions suivantes avant de redémarrer la machine et de l'utiliser :
  - rechercher des détériorations ;
  - remplacer ou réparer des pièces endommagées ;
  - vérifier si des pièces sont desserrées et les fixer.
- Veillez à ne pas toucher des pièces mobiles dangereuses avant d'avoir débranché la machine du raccordement secteur ou d'avoir retiré les batteries de la machine, ni avant que les pièces dangereuses en mouvement ne soient totalement à l'arrêt.
- **Si un accident ou un incident se produit, l'appareil doit être immédiatement mis hors tension. Veuillez soigner les blessures de manière adéquate ou trouver un médecin.** Pour éliminer les perturbations, veuillez vous reporter au chapitre „Recherche d'erreurs“ ou contactez notre centre de SAV.

### **Maintenance et conservation :**

- Vérifiez régulièrement la fonctionnalité et l'intégrité de l'appareil afin d'éviter les dangers pour l'opérateur.

- Pour des raisons de sécurité, remplacez les pièces usées ou endommagées. N'utilisez que des pièces de rechange et accessoires d'origine.
- Ne tentez pas de réparer l'appareil vous-même, sauf si vous avez été formé à cette fin. Tous les travaux qui ne figurent pas dans la présente notice ne pourront être réalisés que par des services après-vente agréés par nos soins.
- Conservez l'appareil dans un endroit sec et hors de portée des enfants.
- Veuillez traiter votre appareil avec soin. Nettoyez régulièrement les fentes d'aération et veuillez suivre les prescriptions d'entretien.
- Retirez les débris de toutes les entrées de l'air de refroidissement.
- N'utilisez pas l'appareil s'il est impossible de mettre l'interrupteur en marche et hors service. Des interrupteurs endommagés doivent être remplacés dans un atelier de service après-vente. Ne surchargez pas l'appareil. Travaillez uniquement dans la plage de puissance indiquée. N'utilisez pas de machines de faible puissance pour des travaux lourds. N'utilisez pas votre appareil à des fins auxquelles il n'est pas adapté.
- Si la machine est arrêtée pour l'entretien, l'inspection, le rangement ou le remplacement d'accessoires, coupez la source d'énergie, débranchez la machine du secteur ou retirez la batterie et assurez-vous que toutes les

pièces mobiles se sont arrêtées. Avant les inspections, réglages, etc., laissez la machine refroidir. Entretenez la machine avec soin et gardez-la propre.

- Laissez toujours refroidir la machine avant le rangement.
- N'essayez jamais de contourner la fonction de verrouillage du dispositif de protection.

### Consignes de sécurité supplémentaires :

- **N'utilisez pas d'accessoires non recommandés par PARKSIDE.** Cela pourrait entraîner une électrocution ou un incendie.



**Respectez les consignes de sécurité et informations relatives au chargement et à l'utilisation correcte qui sont indiquées dans la notice d'utilisation de votre batterie et chargeur de la gamme Parkside X 20 V Team. Vous trouverez une description détaillée du processus de charge et de plus amples informations dans ce mode d'emploi séparé.**

### Recommandation :

- Évitez de mettre en service la machine en cas de mauvaises conditions météorologiques, plus particulièrement lorsqu'il y a un risque de foudre.

## AUTRES RISQUES

Même si vous utilisez cet outil électrique de manière conforme, il existe malgré tout d'autres risques. Les dangers suivants peuvent se produire en fonction de la méthode de construction et du modèle de cet outil électrique :

- a) Dommages affectant l'ouïe si aucune protection d'ouïe appropriée n'est portée.
- b) Ennuis de santé engendrés par les vibrations affectant les bras et les mains si l'appareil est utilisé pendant une longue période ou s'il n'est pas employé de manière conforme ou correctement entretenu.
- c) Dégâts aux poumons, si aucune protection respiratoire appropriée n'est portée.
- d) Blessures aux yeux, si aucune protection des yeux appropriée n'est portée.



**Avertissement !** Pendant son fonctionnement cet outil électrique produit un champ électromagnétique qui, dans certaines circonstances, peut perturber des implants médicaux actifs ou passifs. Pour réduire les risques de blessures graves voire mortelles, les utilisateurs porteurs d'implants médicaux doivent s'entretenir avec leur médecin, ainsi que le fabricant de l'implant médical avant d'utiliser la machine.

## Mise en service

Avant de mettre l'appareil en service, vous devez

- insérer la batterie,
- monter le tube de soufflage.



**Attention risque de blessures ! Lors du montage ou du démontage du tube de soufflage, l'appareil doit être éteint et les pièces mobiles arrêtées. Avant tous travaux, retirez la batterie !**



### Monter/démonter le tube de soufflage

#### Montage

1. Appuyez sur le bouton de déverrouillage (2) et emboîtez le tube de soufflage (1) sur l'embout de raccordement (12) contre le carter moteur (3) jusqu'à ce qu'il s'enclenche.
2. Vérifiez en tirant que le tube de soufflage (1) est bien serré.

#### Démontage

1. Appuyez sur le bouton de déverrouillage (2) et tirez le tube de soufflage (1) de l'embout de raccordement (12) contre le carter moteur (3).

## Recharger la batterie



**Veillez à ce que la température ambiante pendant le processus de chargement ne soit pas supérieure à 40 °C ni inférieure à 4 °C.**



Lorsqu'une batterie est chaude, laissez-la refroidir avant de la charger.



La batterie ne doit pas être exposée pendant une longue durée à un ensoleillement important ni être posée sur des éléments chauffants (max. 50 °C).

1. Retirez le cas échéant la batterie (9) de l'appareil.
2. Insérez la batterie (9) dans le chargeur (8) jusqu'à la butée.
3. Branchez le chargeur (8) sur une prise électrique.
4. À la fin de la charge complète, retirez le chargeur (8) de la prise électrique.
5. Retirez la batterie (9) du chargeur (8).

## **B Retirer/installer la batterie**

1. Pour enlever la batterie (9) de l'appareil, appuyez sur le bouton de déverrouillage (11) sur la batterie (9) et retirez la batterie.
2. Procédez à l'insertion de la batterie (9) en glissant la batterie (9) le long du rail de guidage (6) dans l'appareil. Elle s'enclenche avec un déclic.



**Insérez la batterie uniquement lorsque l'outil sans fil est entièrement prêt à être utilisé.**

## **Utilisation**



**Attention risque de blessures ! Pendant les travaux avec l'outil, portez des vêtements appropriés et des gants de travail. Assurez-vous avant chaque utilisation que l'outil est opérationnel. Assurez-vous que l'appareil**

**est correctement monté. Si l'interrupteur Marche/Arrêt est endommagé, l'appareil ne doit plus être utilisé.**

**Un équipement de protection individuelle et un outil opérationnel réduisent le risque de blessures et d'accidents.**



Respectez la protection sonore et les directives locales.

## **Mise en marche et arrêt**



Avant l'allumage, veillez à ce que l'appareil ne touche aucun objet. Veillez à être bien stable.

1. Pour **allumer** l'appareil, poussez l'interrupteur Marche/Arrêt (4) vers l'avant.
2. Pour **éteindre** l'appareil, tirez l'interrupteur Marche/Arrêt (4) vers vous.

## **Contrôler l'état de charge de la batterie**

Appuyez sur le bouton (10) de la batterie (9). L'état de charge de la batterie est visible par l'allumage des LED correspondantes à côté du bouton (10).

**3 LED sont allumées (rouge, orange et vert) :** Batterie chargée

**2 LED sont allumées (rouge et orange) :** Batterie partiellement chargée

**1 LED est allumée (rouge) :** La batterie doit être chargée

## Comment travailler avec le souffleur-aspirateur de feuilles



**Le souffleur-aspirateur de feuilles doit être utilisé uniquement pour les applications suivantes :**

- **Comme souffleur pour l'amoncellement de feuilles séchées ou pour les déloger d'endroits difficiles d'accès (de dessous un véhicule par exemple)**



Lorsque vous travaillez, veillez à ne pas heurter avec l'appareil des objets durs susceptibles de l'endommager. **Ce genre de réparations n'est pas pris en charge par la garantie.**

### Mode de fonctionnement soufflage :

- Lorsque vous utilisez la soufflerie, vous obtiendrez un résultat optimal à une distance de 5 à 10 cm du sol.
- Dirigez le jet d'air loin de vous. Veillez à ne pas faire voler d'objets lourds et ainsi à ne blesser personne ou à ne rien endommager.
- Avant le soufflage, détachez les feuilles collées au sol avec un balai ou un râteau. L'extrémité du tube de soufflage (1) est équipée d'un bord raclant qui vous permet de détacher prudemment du sol des feuilles humides.
- Pendant le travail, maintenez l'appareil par la poignée (5).

## Nettoyage et entretien



**Avertissement ! Risque de blessures lié aux pièces mobiles dangereuses !**



Éteignez l'outil, et retirez la batterie de l'appareil avant tout travail et pour le transport.



Faites effectuer les travaux de réparation et de maintenance qui ne sont pas mentionnés dans cette notice d'utilisation par notre Centre de service après-vente. Utilisez exclusivement des pièces d'origine.

Exécutez à intervalles réguliers les travaux de nettoyage et les opérations de maintenance décrits ci-dessous. Vous bénéficierez ainsi d'une utilisation longue et sûre de votre appareil.

### Nettoyage



**L'appareil ne doit pas être aspergé avec de l'eau ou immergé dans l'eau. Il existe un danger de décharge électrique !**

- Maintenez propre la fente d'aération (7), le carter moteur (3) et la poignée (5) de l'appareil. Pour ce faire, utilisez un chiffon humide ou une brosse. N'utilisez aucun produit de nettoyage ou solvant. Vous pourriez endommager irréparablement l'appareil.

### Travaux généraux de maintenance

- Avant et après chaque utilisation, vérifiez qu'il n'y a aucune pièce usée,

endommagée ou manquante sur l'appareil.

## C Fixation murale

Avec la suspension (13) située sous l'appareil, vous pouvez suspendre l'appareil au mur.

- Placez une vis à l'aide de chevilles sur la position souhaitée d'un mur. La tête de vis peut avoir un diamètre de 7 - 10 mm. Laissez ressortir la tête de vis d'env. 10 mm du mur.
- Vous pouvez placer l'appareil avec l'ouverture sur le dessous sur la vis.



**Faites attention lors du perçage à ne pas endommager des conduites d'alimentation. Utilisez des détecteurs adaptés pour les localiser ou aidez-vous d'un plan d'installation. Le contact avec les fils électriques peut causer une électrocution et un incendie ; le contact avec les conduites de gaz peut causer une explosion. L'endommagement d'une conduite d'eau peut causer des dégâts matériels et une électrocution.**

## Rangement

- Pour le rangement, vous pouvez retirer le tube de soufflage (1) du carter moteur (3) (voir les instructions de montage correspondantes au chapitre « Mise en service »).
- Rangez l'appareil à un endroit sec et protégé de la poussière et surtout hors de la portée des enfants.

## Elimination et protection de l'environnement

Enlevez la batterie de l'appareil et veuillez mettre au rebut l'appareil, la batterie, les accessoires et l'emballage dans le respect de l'environnement.

Vous trouverez les consignes de recyclage de la batterie dans le mode d'emploi séparé de votre batterie (et chargeur).



**Ne jetez pas les appareils électriques dans les déchets ménagers.**

Conformément à la directive européenne 2012/19/UE relative aux déchets d'équipements électriques et électroniques et à sa transposition en droit national, les appareils électriques usagés doivent être collectés séparément et introduits dans un circuit de recyclage respectueux de l'environnement.

Le recyclage à titre d'alternative à la demande de renvoi :

À titre d'alternative au renvoi, le propriétaire de l'appareil électrique s'engage à participer à un recyclage correct dans le cas où il renonce à en détenir la propriété. À cette fin, l'appareil usagé peut être remis à un site de reprise qui se chargera de l'éliminer dans l'esprit de la loi sur la gestion en circuit fermé et sur les déchets.

**Ne sont pas concernés les accessoires qui accompagnent les appareils usagés et les moyens auxiliaires sans composants électriques.**



Portez le carton à un point de recyclage.



Le produit est recyclable, est soumis à une responsabilité élargie du fabricant et est collecté dans le cadre du tri sélectif.

- Portez l'appareil à un point de recyclage. Les différents composants en plastique et en métal peuvent être séparés selon leur nature et subir un recyclage. Demandez conseil sur ce point à notre centre de services.
- Nous exécutons gratuitement l'élimination des déchets de vos appareils renvoyés défectueux.
- Jetez les feuilles sèches dans le composte et non pas dans les ordures ménagères.

## Pièces de rechange / Accessoires

**Vous obtiendrez des pièces de rechange et des accessoires à l'adresse [www.grizzlytools-service.eu](http://www.grizzlytools-service.eu)**

Si vous avez des problèmes lors du passage de la commande, merci d'utiliser le formulaire de contact. Pour toute autre question, adressez-vous au "Service-Center" (voir page 19).

1 Tube de soufflage .....72040831

## Dépannage

Problème	Cause possible	Élimination des pannes
L'appareil ne démarre pas	Batterie (9) déchargée	Recharger la batterie (Voir „Recharger la batterie“)
	La batterie (9) n'est pas insérée	Insérer la batterie (voir "Retirer/ installer la batterie")
	Interrupteur Marche/Arrêt (4) défectueux	Réparation par un centre de SAV
	Moteur défectueux	
L'outil fonctionne avec des interruptions	Mauvais contact interne	Réparation par le service après-vente
	Interrupteur Marche/Arrêt (4) défectueux	
Puissance d'aspiration/de soufflage réduite ou absente	Faible capacité de la batterie	Recharger la batterie (9) (Voir „Recharger la batterie“)

## Garantie

Chère cliente, cher client,  
Ce produit bénéficie d'une garantie de 3 ans, valable à compter de la date d'achat.

En cas de manques constatés sur ce produit, vous disposez des droits légaux contre le vendeur du produit. Ces droits légaux ne sont pas limités par notre garantie présentée par la suite.

### Article L217-4 du Code de la consommation

Le vendeur livre un bien conforme au contrat et répond des défauts de conformité existant lors de la délivrance.

Il répond également des défauts de conformité résultant de l'emballage, des instructions de montage ou de l'installation lorsque celle-ci a été mise à sa charge par le contrat ou a été réalisée sous sa responsabilité.

### Article L217-5 du Code de la consommation

Le bien est conforme au contrat :

1° S'il est propre à l'usage habituellement attendu d'un bien semblable et, le cas échéant :

- s'il correspond à la description donnée par le vendeur et posséder les qualités que celui-ci a présentées à l'acheteur sous forme d'échantillon ou de modèle ;
- s'il présente les qualités qu'un acheteur peut légitimement attendre eu égard aux déclarations publiques faites par le vendeur, par le producteur ou par son représentant, notamment dans la publicité ou l'étiquetage ;

2° Ou s'il présente les caractéristiques définies d'un commun accord par les parties ou être propre à tout usage spécial recherché par l'acheteur, porté à la connaissance du vendeur et que ce dernier a accepté.

### Article L217-16 du Code de la consommation

Lorsque l'acheteur demande au vendeur, pendant le cours de la garantie commerciale qui lui a été consentie lors de l'acquisition ou de la réparation d'un bien meuble, une remise en état couverte par la garantie, toute période d'immobilisation d'au moins sept jours vient s'ajouter à la durée de la garantie qui restait à courir. Cette période court à compter de la demande d'intervention de l'acheteur ou de la mise à disposition pour réparation du bien en cause, si cette mise à disposition est postérieure à la demande d'intervention.

Indépendamment de la garantie commerciale souscrite, le vendeur reste tenu des défauts de conformité du bien et des vices rédhibitoires dans les conditions prévues aux articles L217-4 à L217-13 du Code de la consommation et aux articles 1641 à 1648 et 2232 du Code Civil.

### Article L217-12 du Code de la consommation

L'action résultant du défaut de conformité se prescrit par deux ans à compter de la délivrance du bien.

### Conditions de garantie

Le délai de garantie débute avec la date d'achat. Veuillez conserver soigneusement le ticket de caisse original. En effet, ce document vous sera réclamé comme preuve d'achat.

Si un défaut de matériel ou un défaut de fabrication se présente au cours des trois ans suivant la date d'achat de ce produit, nous réparons gratuitement ou remplaçons ce produit - selon notre choix. Cette garantie suppose que l'appareil défectueux et le justificatif d'achat (ticket de caisse) nous soient présentés durant cette période de trois ans

et que la nature du manque et la manière dont celui-ci est apparu soient explicités par écrit dans un bref courrier.

Si le défaut est couvert par notre garantie, le produit vous sera retourné, réparé ou remplacé par un neuf. Aucune nouvelle période de garantie ne débute à la date de la réparation ou de l'échange du produit.

### **Durée de garantie et demande légale en dommages-intérêts**

La durée de garantie n'est pas prolongée par la garantie. Ce point s'applique aussi aux pièces remplacées et réparées. Les dommages et les manques éventuellement constatés dès l'achat doivent immédiatement être signalés après le déballage. A l'expiration du délai de garantie les réparations occasionnelles sont à la charge de l'acheteur.

### **Volume de la garantie**

L'appareil a été fabriqué avec soin, selon de sévères directives de qualité et il a été entièrement contrôlé avant la livraison.

La garantie s'applique aux défauts de matériel ou aux défauts de fabrication.

Cette garantie ne s'applique pas aux consommables. Les pièces d'usure sont remplacées pendant les deux premières années à compter de la date d'achat.

Cette garantie prend fin si le produit endommagé n'a pas été utilisé ou entretenu d'une façon conforme. Pour une utilisation appropriée du produit, il faut impérativement respecter toutes les instructions citées dans le manuel de l'opérateur. Les actions et les domaines d'utilisation déconseillés dans la notice d'utilisation ou vis-à-vis desquels une mise en garde est émise, doivent absolument être évités.

Le produit est conçu uniquement pour un usage privé et non pour un usage industriel. En cas d'emploi impropre et incorrect, de

Le produit est conçu uniquement pour un usage privé et non pour un usage industriel. En cas d'emploi impropre et incorrect, de recours à la force et d'interventions entreprises et non autorisées par notre succursale, la garantie prend fin.

Les pièces détachées indispensables à l'utilisation du produit sont disponibles pendant la durée de la garantie du produit.

### **Article 1641 du Code civil**

Le vendeur est tenu de la garantie à raison des défauts cachés de la chose vendue qui la rendent impropre à l'usage auquel on la destine, ou qui diminuent tellement cet usage que l'acheteur ne l'aurait pas acquise, ou n'en aurait donné qu'un moindre prix, s'il les avait connus.

### **Article 1648 1er alinéa du Code civil**

L'action résultant des vices rédhibitoires doit être intentée par l'acquéreur dans un délai de deux ans à compter de la découverte du vice.

### **Marche à suivre dans le cas de garantie**

Pour garantir un traitement rapide de votre demande, veuillez suivre les instructions suivantes :

- Tenez vous prêt à présenter, sur demande, le ticket de caisse et le numéro d'identification (IAN 366999\_2010) comme preuve d'achat.
- Vous trouverez le numéro d'article sur la plaque signalétique.
- Si des pannes de fonctionnement ou d'autres manques apparaissent, prenez d'abord contact, par **téléphone** ou par **e-Mail**, avec le service après-vente dont les coordonnées sont indiquées ci-dessous. Vous recevrez alors des renseignements supplémentaires sur le déroulement de votre réclamation.

- En cas de produit défectueux vous pouvez, après contact avec notre service clients, envoyer le produit, franco de port à l'adresse de service après-vente indiquée, accompagné du justificatif d'achat (ticket de caisse) et en indiquant quelle est la nature du défaut et quand celui-ci s'est produit. Pour éviter des problèmes d'acceptation et des frais supplémentaires, utilisez absolument seulement l'adresse qui vous est donnée. Assurez-vous que l'expédition ne se fait pas en port dû, comme marchandises encombrantes, envoi express ou autre taxe spéciale. Veuillez renvoyer l'appareil, y compris tous les accessoires livrés lors de l'achat et prenez toute mesure pour avoir un emballage de transport suffisamment sûr.

## Service Réparations

Vous pouvez, contre paiement, faire exécuter par notre service, des réparations **qui ne font pas partie de la garantie**. Nous vous enverrons volontiers un devis estimatif.

Nous ne pouvons traiter que des appareils qui ont été correctement emballés et qui ont envoyés suffisamment affranchis.

**Attention:** veuillez renvoyer à notre agence de service votre appareil nettoyé et avec une note indiquant le défaut constaté.

Les appareils envoyés en port dû - comme marchandises encombrantes, en envoi express ou avec toute autre taxe spéciale ne seront pas acceptés. Nous exécutons gratuitement la mise aux déchets de vos appareils défectueux renvoyés.

## Service-Center



### Service France

Tel.: 0800 919270

E-Mail: grizzly@lidl.fr

IAN 366999\_2010

## Importateur

Veuillez noter que l'adresse suivante n'est pas une adresse de service après-vente. Contactez d'abord le service après-vente cité plus haut.

### Grizzly Tools GmbH & Co. KG

Stockstädter Straße 20

63762 Großostheim

Allemagne

[www.grizzlytools-service.eu](http://www.grizzlytools-service.eu)

## Inhalt

<b>Einleitung</b> .....	<b>20</b>
<b>Bestimmungsgemäße Verwendung</b> .....	<b>20</b>
<b>Allgemeine Beschreibung</b> .....	<b>21</b>
Lieferumfang .....	21
Funktionsbeschreibung .....	21
Übersicht .....	21
<b>Technische Daten</b> .....	<b>21</b>
<b>Sicherheitshinweise</b> .....	<b>22</b>
Symbole und Bildzeichen .....	22
Allgemeine Sicherheitshinweise .....	23
Restrisiken .....	27
<b>Inbetriebnahme</b> .....	<b>28</b>
Blasrohr montieren/demontieren .....	28
Akku aufladen .....	28
Akku entnehmen/einsetzen .....	28
<b>Bedienung</b> .....	<b>29</b>
Ein- und Ausschalten .....	29
Ladezustand des Akkus prüfen .....	29
Arbeiten mit dem Gerät .....	29
<b>Reinigung/Wartung</b> .....	<b>30</b>
Reinigung .....	30
Wartung .....	30
Wandbefestigung .....	30
<b>Lagerung</b> .....	<b>31</b>
<b>Entsorgung/Umweltschutz</b> .....	<b>31</b>
<b>Ersatzteile/Zubehör</b> .....	<b>32</b>
<b>Fehlersuche</b> .....	<b>32</b>
<b>Garantie</b> .....	<b>33</b>
<b>Reparatur-Service</b> .....	<b>34</b>
<b>Service-Center</b> .....	<b>34</b>
<b>Importeur</b> .....	<b>34</b>
<b>Original-</b>	
<b>EG-Konformitätserklärung</b> .....	<b>36</b>
<b>Explosionszeichnung</b> .....	<b>37</b>

## Einleitung

Herzlichen Glückwunsch zum Kauf Ihres neuen Gerätes. Sie haben sich damit für ein hochwertiges Gerät entschieden. Dieses Gerät wurde während der Produktion auf Qualität geprüft und einer Endkontrolle unterzogen. Die Funktionsfähigkeit Ihres Gerätes ist somit sichergestellt.



Die Betriebsanleitung ist Bestandteil dieses Gerätes. Sie enthält wichtige Hinweise für Sicherheit, Gebrauch und Entsorgung. Machen Sie sich vor der Benutzung des Gerätes mit allen Bedien- und Sicherheitshinweisen vertraut. Benutzen Sie das Gerät nur wie beschrieben und für die angegebenen Einsatzbereiche. Bewahren Sie die Betriebsanleitung gut auf und händigen Sie alle Unterlagen bei Weitergabe des Gerätes an Dritte mit aus.

## Bestimmungsgemäße Verwendung

Der Akku-Laubbläser dient ausschließlich dazu trockenes Laub zusammenzutragen bzw. von schlecht zugänglichen Stellen zu entfernen (z. B. unter Fahrzeugen). Dieses Gerät ist nicht zur gewerblichen Nutzung geeignet. Bei gewerblichem Einsatz erlischt die Garantie. Jede andere Verwendung, die in dieser Anleitung nicht ausdrücklich zugelassen wird, kann zu Schäden am Gerät führen und eine ernsthafte Gefahr für den Benutzer darstellen. Das Gerät ist zum Gebrauch durch Erwachsene bestimmt. Jugendliche über 16 Jahren dürfen das Gerät nur unter Aufsicht benutzen. Die Benutzung des Gerätes bei Regen oder feuchter Umgebung ist verboten.

Der Bediener oder Nutzer ist für Unfälle oder Schäden an anderen Menschen oder deren Eigentum verantwortlich. Der Hersteller haftet nicht für Schäden, die durch bestimmungswidrigen Gebrauch oder falsche Bedienung verursacht wurden. Das Gerät ist Teil der Serie Parkside X 20 V TEAM und kann mit Akkus der X 20 V TEAM Serie betrieben werden. Die Akkus dürfen nur mit Ladegeräten der Serie Parkside X 20 V TEAM geladen werden.

## Allgemeine Beschreibung



Die Abbildungen für die Bedienung des Gerätes finden Sie auf der vorderen Ausklappseite.

## Lieferumfang

Packen Sie das Gerät aus und kontrollieren Sie, ob es vollständig ist. Entsorgen Sie das Verpackungsmaterial ordnungsgemäß.

- Akku-Laubbläser
- Blasrohr
- Betriebsanleitung



**Akku und Ladegerät sind nicht im Lieferumfang enthalten.**

## Funktionsbeschreibung

Der Akku-Laubbläser besitzt ein Gebläse mit dem sich das Laub schnell zusammenblasen oder aus schwer zugänglichen Orten wegblasen lässt. Die Funktion der Bedienteile entnehmen Sie bitte den nachfolgenden Beschreibungen.

## Übersicht

- 1 Blasrohr
- 2 Verriegelungsknopf
- 3 Motorgehäuse
- 4 Ein-/Aussschalter
- 5 Handgriff
- 6 Führungsschiene
- 7 Lüftungsschlitze
- 8 Ladegerät
- 9 Akku
- 10 Taste
- 11 Entriegelungstasten
- A** 12 Anschlussstutzen
- C** 13 Aufhängung

## Technische Daten

**Akku-Laubbläser .....PLBA 20-Li A1**

Motorspannung U	.....20 V
Stromstärke I	..... 16 A
Nennrehzahl n	..... 12000 min <sup>-1</sup>
Luftgeschwindigkeit	..... max. 210 km/h
Schutzart	..... IPX0
Gewicht (ohne Akku)	..... 1,33 kg
Schalldruckpegel (L <sub>pA</sub> )	.....77,2 dB (A), K <sub>pA</sub> = 3 dB
Schallleistungspegel (L <sub>WA</sub> )	garantiert..... 83 dB(A)
	gemessen.....83,2 dB(A); K <sub>WA</sub> = 0,2 dB
Vibration (a <sub>h</sub> )	..... 1,21 m/s <sup>2</sup> ; K = 1,5 m/s <sup>2</sup>



**Achtung! Eine aktuelle Liste der Akkukompatibilität finden Sie unter: [www.lidl.de/akku](http://www.lidl.de/akku)**

Lärm- und Vibrationswerte wurden entsprechend den in der Konformitätserklärung genannten Normen und Bestimmungen ermittelt. Der angegebene Schwingungsemissionswert ist nach einem genormten Prüfverfahren

ren gemessen worden und kann zum Vergleich eines Elektrowerkzeugs mit einem anderen verwendet werden.

Der angegebene Schwingungsemissionswert kann auch zu einer einleitenden Einschätzung der Aussetzung verwendet werden.



**Warnung:** Der Schwingungsemissionswert kann sich während der tatsächlichen Benutzung des Elektrowerkzeugs von dem Angabewert unterscheiden, abhängig von der Art und Weise, in der das Elektrowerkzeug verwendet wird. Versuchen Sie, die Belastung durch Vibrationen so gering wie möglich zu halten. Beispielhafte Maßnahmen zur Verringerung der Vibrationsbelastung sind das Tragen von Handschuhen beim Gebrauch des Werkzeugs und die Begrenzung der Arbeitszeit. Dabei sind alle Anteile des Betriebszyklus zu berücksichtigen (beispielsweise Zeiten, in denen das Elektrowerkzeug abgeschaltet ist, und solche, in denen es zwar eingeschaltet ist, aber ohne Belastung läuft).

## Sicherheitshinweise

Dieser Abschnitt behandelt die grundlegenden Sicherheitsvorschriften bei der Arbeit mit dem Gerät.

## Symbole und Bildzeichen

### Bildzeichen auf dem Gerät:



Achtung!



Betriebsanleitung lesen!



Verletzungsgefahr durch weggeschleuderte Teile!  
Andere Personen aus dem Gefahrenbereich fernhalten.



Achtung!  
Rotierendes Flügelrad  
Hände fernhalten!



Entfernen Sie den Akku vor Wartungsarbeiten.



Tragen Sie Augenschutz.



Tragen Sie Gehörschutz.



Tragen Sie einen Atemschutz.



Tragen Sie rutschfeste Sicherheitsschuhe.



Halten Sie einen Sicherheitsabstand von mind. 5 m zu Dritten ein.



Setzen Sie das Gerät nicht der Feuchtigkeit aus. Arbeiten Sie nicht bei Regen.



Lange Haare nicht offen tragen. Benutzen Sie ein Haarnetz.



Angabe des Schallleistungspegels  $L_{WA}$  in dB



Elektrogeräte gehören nicht in den Hausmüll.



Das Gerät ist Teil der Serie Parkside X 20 V TEAM.

**Symbole am Ein-Ausschalter:      Unterweisung:**

- 0 nicht in Betrieb
- I in Betrieb



Machen Sie sich mit allen Geräteteilen und der richtigen Bedienung des Gerätes vertraut, bevor Sie mit der Arbeit beginnen. Stellen Sie sicher, dass Sie das Gerät im Notfall sofort abstellen können. Der unsachgemäße Gebrauch kann zu schweren Verletzungen führen.

**Symbole in der Betriebsanleitung:**



**Gefahrenzeichen mit Angaben zur Verhütung von Personen- oder Sachschäden**



**Gefahrenzeichen mit Angaben zur Verhütung von Personenschäden durch elektrischen Schlag**



Gebotszeichen mit Angaben zur Verhütung von Schäden



Hinweiszeichen mit Informationen zum besseren Umgang mit dem Gerät

**Allgemeine Sicherheitshinweise**

**WICHTIG  
VOR GEBRAUCH AUFMERKSAM  
LESEN  
FÜR IHRE UNTERLAGEN  
AUFBEWAHREN**

Lesen Sie die Anweisungen sorgfältig durch.



Achtung! Beim Gebrauch von Geräten sind zum Schutz gegen elektrischen Schlag, Verletzungs- und Brandgefahr folgende grundsätzliche Sicherheitsmaßnahmen zu beachten:

Kindern, Personen mit eingeschränkten körperlichen, sensorischen oder geistigen Fähigkeiten oder unzureichender Erfahrung und Wissen oder Personen, welche mit den Anweisungen nicht vertraut sind, darf die Verwendung der Maschine nie gestattet werden. Lokale Vorschriften können eine Altersbeschränkung für den Anwender festlegen.

Kinder müssen beaufsichtigt werden, damit sie nicht mit dem Gerät spielen. Reinigung und Wartung darf nicht von Kindern durchgeführt werden.

**Vorbereitung:**

- Die persönlichen Schutzausrüstungen schützen Ihre eigene und die Gesundheit anderer und sichern den reibungslosen Betrieb des Gerätes:
  - Tragen Sie geeignete Arbeitskleidung wie festes Schuhwerk mit rutschfester Sohle, eine robuste, lange Hose, Handschuhe, Schutzbrille und einen Gehörschutz. Tragen Sie diese

während der gesamten Einsatzzeit der Maschine. Benutzen Sie das Gerät nicht, wenn Sie barfuß gehen oder offene Sandalen tragen. Tragen Sie einen Atemschutz, um sich vor Staub zu schützen.

- Tragen Sie keine Kleidung oder Schmuck, die am Lufteingang angesaugt werden könnten. Tragen Sie bei langem Haar eine schützende Kopfbedeckung. Halten Sie langes Haar von den Ansaugöffnungen fern.
- Achten Sie auf Personen, insbesondere Kinder, Haustiere, offene Fenster usw. Das geblasene Material kann in ihre Richtung geschleudert werden. Unterbrechen Sie die Arbeit, wenn diese sich in der Nähe aufhalten. Halten Sie einen Sicherheitsabstand von 5 m um sich herum ein.
- Machen Sie sich mit Ihrer Umgebung vertraut und achten Sie auf mögliche Gefahren, die beim Arbeiten unter Umständen überhört werden können.
- Inspizieren Sie die zu reinigende Fläche sorgfältig und beseitigen Sie alle Drähte, Steine, Dosen und sonstige Fremdkörper.
- Lösen Sie das Laub vor Blasbeginn mit einem Rechen oder einem Besen.
- Verwenden Sie das Gerät nur mit montiertem Blasrohr.
- Befeuchten Sie bei sehr trockenen Bedingungen die Oberfläche leicht oder verwenden Sie ein Sprühgerät, um die Staubbelastung zu verringern.
- Arbeiten Sie nicht mit einem beschädigten, unvollständigen oder ohne die Zustimmung des Herstellers umgebauten Gerät. Prüfen Sie vor dem Gebrauch den Sicherheitszustand des Gerätes, insbesondere der Netzanschlussleitung und des Schalters.
- Verwenden Sie das Gerät nur, wenn es vollständig montiert ist.
- Betreiben Sie das Gerät niemals mit fehlerhaften Schutzeinrichtungen oder -abdeckungen oder ohne Schutzeinrichtungen.
- Beachten Sie, dass der Bediener oder Benutzer für Unfälle oder Gefährdungen anderer Personen oder ihres Eigentums verantwortlich ist.
- Vermeiden Sie das Tragen von lose sitzender Kleidung oder Kleidung mit hängenden Schnüren oder Krawatten.
- Betreiben Sie die Maschine in einer empfohlenen Position und nur auf einer festen, ebenen Oberfläche.
- Betreiben Sie die Maschine nicht auf einer gepflasterten Oberfläche oder einer Schotterdecke, bei denen das ausgeworfene Material Verletzungen verursachen könnte.
- Führen Sie vor der Benutzung immer eine visuelle Inspektion durch, um festzustellen, dass das Gehäuse unbeschädigt ist. Ersetzen Sie verschlissene oder beschädigte Komponenten satzweise, um das Gleichgewicht zu bewahren. Ersetzen Sie beschädigte oder unlesbare Beschriftungen.

## Betrieb:

- Schalten Sie das Gerät nicht ein, wenn es umgekehrt gehalten wird oder sich nicht in Arbeitsposition befindet.
- Vermeiden Sie eine unbeabsichtigte Inbetriebnahme. Vergewissern Sie sich, dass das Gerät ausgeschaltet ist, bevor Sie es aufnehmen oder tragen. Wenn Sie beim Tragen des Gerätes den Finger am Schalter haben, kann dies zu Unfällen führen.
- Richten Sie das Gerät während des Betriebs nicht auf Personen, insbesondere den Luftstrahl nicht auf Augen und Ohren.
- Achten Sie bei der Arbeit auf einen sicheren Stand, insbesondere an Hängen. Halten Sie das Gerät immer mit beiden Händen fest und arbeiten Sie nur mit korrekt eingestelltem Tragegurt.
- Strecken Sie den Körper nicht zu weit und achten Sie darauf, nicht das Gleichgewicht zu verlieren.
- Halten Sie Finger und Füße von der Ansaugrohröffnung und dem Flügelrad fern. Es besteht Verletzungsgefahr.
- Arbeiten Sie mit dem Gerät nicht, wenn Sie müde oder unkonzentriert sind oder nach der Einnahme von Alkohol oder Tabletten. Legen Sie immer rechtzeitig eine Arbeitspause ein. Gehen Sie mit Vernunft an die Arbeit. Bewegen Sie sich langsam, rennen Sie nicht.
- Eine längere Benutzung des Gerätes kann zu vibrationsbedingten Durchblutungsstörungen der Hände führen. Sie können die Benutzungsdauer jedoch durch geeignete Handschuhe oder regelmäßige Pausen verlängern.
- Vermeiden Sie es die Maschine bei schlechten Wetterbedingungen zu betreiben, besonders bei Blitzgefahr. Arbeiten Sie nur bei Tageslicht oder guter künstlicher Beleuchtung.
- Stoppen Sie die Maschine und entfernen Sie den Akku aus dem Gerät. Stellen Sie sicher, dass alle beweglichen Teile vollständig ausgelaufen sind:
  - wenn Sie das Gerät nicht benutzen, es transportieren oder es unbeaufsichtigt lassen;
  - vor dem Beseitigen einer Verstopfung oder verstopfter Kanäle,
  - vor der Überprüfung, Reinigung oder sonstigen Arbeiten an der Maschine.
  - nach dem Kontakt mit Fremdkörpern oder bei abnormaler Vibration.
- Benutzen Sie das Gerät nicht in geschlossenen oder schlecht belüfteten Räumen.
- Benutzen Sie das Gerät nicht in der Nähe von entzündbaren Flüssigkeiten oder Gasen. Bei Nichtbeachtung besteht Brand- oder Explosionsgefahr.
- Bei Auftreten eines Unfalles oder einer Störung während des Betriebs ist das Gerät sofort auszuschalten und die Akkus aus dem Gerät zu entfernen. Lesen Sie zur Beseitigung von Störungen das Kapitel „Fehlersuche“ oder kontaktieren Sie unser Service-Center.
- Gehen Sie im Schritttempo, rennen Sie nicht.

- Achten Sie darauf, nicht das Gleichgewicht zu verlieren und sicher zu stehen. Vermeiden Sie eine abnormale Körperhaltung. Stehen Sie bei Zuführung von Material niemals auf einer höheren Ebene als der Ebene der Grundfläche der Maschine.
- Schalten Sie die Energiequelle ab und trennen Sie die Maschine vom Netz oder entfernen Sie die Akkus, falls die Maschine verstopft, bevor Sie sie von Unrat befreien.
- Betreiben Sie die Maschine niemals mit defekten Schutzeinrichtungen oder -schirmen oder ohne Sicherheitseinrichtungen, zum Beispiel dem angebrachten Fangsack.
- Halten Sie die Energiequelle von Unrat und anderen Ansammlungen sauber, um eine Beschädigung dieser oder ein mögliches Feuer zu verhindern.
- Transportieren Sie die Maschine nicht, solange die Energiequelle läuft.
- Schalten Sie die Stromquelle sofort ab und warten Sie, bis die Maschine ausgelaufen ist, wenn die Maschine beginnt, ungewöhnliche Geräusche von sich zu geben oder zu vibrieren. Trennen Sie die Maschine vom Netz oder entfernen Sie die Akkus und unternehmen Sie die folgenden Schritte, bevor Sie die Maschine neu starten und betreiben:
  - auf Beschädigungen untersuchen;
  - beschädigte Teile ersetzen oder reparieren;
  - auf lose Teile überprüfen und diese festziehen;
- Achten Sie darauf, keine sich bewegenden, gefährlichen Teile

zu berühren, bevor die Maschine vom Netzanschluss getrennt wurde oder die Akkus aus der Maschine genommen wurden und die beweglichen, gefährlichen Teile vollständig zum Stillstand gekommen sind.

- **Bei Auftreten eines Unfalles oder einer Störung während des Betriebs ist das Gerät sofort auszuschalten. Versorgen Sie Verletzungen sachgemäß oder suchen Sie einen Arzt auf.** Lesen Sie zur Beseitigung von Störungen das Kapitel „Fehlersuche“ oder kontaktieren Sie unser Service-Center.

## Wartung und Aufbewahrung:

- Überprüfen Sie regelmäßig die Funktionstüchtigkeit und Unversehrtheit des Gerätes, um Gefahren für die Bediener zu vermeiden.
- Ersetzen Sie verschlissene oder beschädigte Teile aus Sicherheitsgründen. Benutzen Sie nur Original-Ersatzteile und -zubehör.
- Versuchen Sie nicht, das Gerät selbst zu reparieren, es sei denn, Sie besitzen hierfür eine Ausbildung. Sämtliche Arbeiten, die nicht in dieser Anleitung angegeben werden, dürfen nur von uns ermächtigte Kundendienststellen ausführen.
- Bewahren Sie das Gerät an einem trockenen Ort und außerhalb der Reichweite von Kindern auf.
- Behandeln Sie Ihr Gerät mit Sorgfalt. Reinigen Sie regelmäßig die Lüftungsschlitze und befolgen Sie die Wartungsvorschriften.

- Halten Sie alle Einlässe für die Kühlluft von Unrat frei.
- Benutzen Sie das Gerät nicht, wenn sich der Schalter nicht ein- und ausschalten lässt. Beschädigte Schalter müssen bei einer Kundendienstwerkstatt ersetzt werden. Überlasten Sie Ihr Gerät nicht. Arbeiten Sie nur im angegebenen Leistungsbe- reich. Verwenden Sie keine leistungsschwachen Maschinen für schwere Arbeiten. Benutzen Sie Ihr Gerät nicht für Zwecke, für die es nicht bestimmt ist.
- Wenn die Maschine für die Instandhaltung, Inspektion, Auf- bewahrung oder zum Wechsel von Zubehör angehalten wird, schalten Sie die Energiequelle aus, trennen Sie die Maschine vom Netz oder entfernen Sie den Akku und stellen Sie sicher, dass alle beweglichen Teile ausgelaufen sind. Lassen Sie die Maschine vor Inspektionen, Ein- stellungen etc. abkühlen. Warten Sie die Maschine mit Sorgfalt und halten Sie sie sauber.
- Lassen Sie die Maschine vor der Aufbewahrung immer abkühlen.
- Versuchen Sie niemals die Ver- riegelungsfunktion der Schutzein- richtung zu umgehen.

### Zusätzliche Sicherheitshinweise:

- **Verwenden Sie kein Zubehör, welches nicht von PARKSIDE empfohlen wurde.** Dies kann zu elektrischem Schlag oder Feuer führen.

 **Achtung! Beachten Sie die Sicherheitshinweise und Hinweise zum Aufladen und der korrekten Verwen- dung, die in der Betriebsan- leitung Ihrer Akkus und La- degeräte der Serie Parkside X 20 V Team gegeben sind. Eine detaillierte Beschrei- bung zum Ladevorgang und weitere Informationen finden Sie in dieser separaten Be- dienungsanleitung.**

### Empfehlung:

- Vermeiden Sie es, die Maschine bei schlechten Wetterbedingun- gen zu betreiben, besonders bei Blitzgefahr.

### RESTRISIKEN

Auch wenn Sie dieses Elektrowerk- zeug vorschriftsmäßig bedienen, bleiben immer Restrisiken bestehen. Folgende Gefahren können im Zusammenhang mit der Bauweise und Ausführung dieses Elektrowerk- zeugs auftreten:

- a) Gehörschäden, falls kein geeig- neter Gehörschutz getragen wird.
- b) Gesundheitsschäden, die aus Hand-Arm-Schwingungen resul- tieren, falls das Gerät über einen längeren Zeitraum verwendet wird oder nicht ordnungsgemäß geführt und gewartet wird.
- c) Lungenschäden, falls kein geeig- neter Atemschutz getragen wird.
- d) Augenschäden, falls kein ge- eigneter Augenschutz getragen wird.

 **Warnung!** Dieses Elektrowerkzeug erzeugt während des Betriebs ein elektromagnetisches Feld. Dieses Feld kann unter bestimmten Umständen aktive oder passive medizinische Implantate beeinträchtigen. Um die Gefahr von ernsthaften oder tödlichen Verletzungen zu verringern, müssen Anwender mit medizinischen Implantaten Rücksprache mit ihrem Arzt und dem Hersteller des medizinischen Implantats halten, bevor die Maschine bedient wird.

## Inbetriebnahme

Bevor Sie das Gerät in Betrieb nehmen, müssen Sie

- den Akku einsetzen,
- das Blasrohr montieren.

 **Achtung Verletzungsgefahr!** Bei Montage oder Demontage vom Blasrohr muss das Gerät ausgeschaltet sein und die beweglichen Teile stillstehen. Entnehmen Sie vor allen Arbeiten den Akku!

### A Blasrohr montieren/demontieren

#### Montieren

1. Drücken Sie den Verriegelungsknopf (2) und schieben Sie das Blasrohr (1) auf den Anschlussstutzen (12) am Motorgehäuse (3) auf, bis es einrastet.
2. Prüfen Sie den festen Sitz des Blasrohrs (1) durch Ziehen.

#### Demontieren

1. Drücken Sie den Verriegelungsknopf (2) und ziehen Sie das Blasrohr (1)

vom Anschlussstutzen (12) am Motorgehäuse (3).

## Akku aufladen



**Achten Sie darauf, dass die Umgebungstemperatur während des Ladevorgangs 40 °C nicht überschreitet und 4 °C nicht unterschreitet.**



Lassen Sie einen erwärmten Akku vor dem Laden abkühlen.



Setzen Sie den Akku nicht über längere Zeit starker Sonneneinstrahlung aus und legen Sie ihn nicht auf Heizkörpern ab (max. 50 °C).

1. Nehmen Sie ggf. den Akku (9) aus dem Gerät.
2. Schieben Sie den Akku (9) bis zum Anschlag auf das Ladegerät (8).
3. Schließen Sie das Ladegerät (8) an eine Steckdose an.
4. Nach erfolgtem Ladevorgang trennen Sie das Ladegerät (8) vom Netz.
5. Ziehen Sie den Akku (9) aus dem Ladegerät (8).

### B Akku entnehmen/einsetzen

1. Zum Herausnehmen des Akkus (9) aus dem Gerät drücken Sie die Entriegelungstaste (11) am Akku (9) und ziehen den Akku heraus.
2. Zum Einsetzen des Akkus (9) schieben Sie den Akku (9) entlang der Führungsschiene (6) in das Gerät. Er rastet hörbar ein.



Setzen Sie den Akku erst ein, wenn das Akku-Werkzeug vollständig für den Einsatz vorbereitet ist.

## Bedienung



**Achtung Verletzungsgefahr!** Tragen Sie beim Arbeiten mit dem Gerät geeignete Kleidung und Arbeitshandschuhe. Vergewissern Sie sich vor jeder Benutzung, dass das Gerät funktionstüchtig ist. Vergewissern Sie sich, dass das Gerät richtig montiert ist. Sollte der Ein-/Ausschalter beschädigt sein, darf mit dem Gerät nicht mehr gearbeitet werden. Persönliche Schutzausrüstung und ein funktionstüchtiges Gerät vermindern das Risiko von Verletzungen und Unfällen.



Beachten Sie den Lärmschutz und örtliche Vorschriften.

## Ein- und Ausschalten



Achten Sie vor dem Einschalten darauf, dass das Gerät keine Gegenstände berührt. Achten Sie auf einen sicheren Stand.

1. Zum **Einschalten** schieben Sie den Ein-/Ausschalter (4) nach vorne.
2. Zum **Ausschalten** ziehen Sie den Ein-/Ausschalter (4) zu sich heran.

## Ladezustand des Akkus prüfen

Drücken Sie die Taste (10) am Akku (9). Der Ladezustand des Akkus wird durch Aufleuchten der entsprechenden LED-Leuchten neben der Taste (10) angezeigt.

**3 LEDs leuchten (rot, orange und grün):**

Akku geladen

**2 LEDs leuchten (rot und orange):**

Akku teilweise geladen

**1 LED leuchtet (rot):**

Akku muss geladen werden

## Arbeiten mit dem Gerät



**Der Laubbläser darf nur für folgende Einsatzzwecke verwendet werden:**

- Als Gebläse zum Anhäufen von dürrem Blattwerk oder zum Wegblasen aus schwer zugänglichen Stellen.



Achten Sie beim Arbeiten darauf, nicht mit dem Gerät gegen harte Gegenstände zu stoßen, die Schäden verursachen können.

**Reparaturen dieser Art unterliegen nicht der Garantie.**

## Betriebsart Blasen:

- Ein optimales Ergebnis beim Einsatz des Gebläses erhalten Sie mit einem Abstand zum Boden von 5 - 10 cm.
- Richten Sie den Luftstrahl von sich weg. Achten Sie darauf, keine schweren Gegenstände aufzuwirbeln und so jemanden zu verletzen oder etwas zu beschädigen.
- Lösen Sie vor dem Blasen am Boden anhaftende Blätter mit einem Besen

oder Rechen.

An der Spitze des Blasrohrs (1) Befindet sich eine Kratzkante, mit der Sie einzelne, feuchte Blätter vorsichtig vom Boden lösen können.

- Halten Sie das Gerät beim Arbeiten am Handgriff (5) .

## Reinigung/Wartung



**Warnung! Verletzungsgefahr durch bewegliche, gefährliche Teile!**



Schalten Sie das Gerät aus und nehmen Sie vor allen Arbeiten und zum Transport den Akku aus dem Gerät.



Lassen Sie Instandsetzungsarbeiten und Wartungsarbeiten, die nicht in dieser Betriebsanleitung beschrieben sind, von unserem Service-Center durchführen.  
Verwenden Sie nur Originalteile.

Führen Sie folgende Reinigungs- und Wartungsarbeiten regelmäßig durch. Dadurch ist eine lange und zuverlässige Nutzung gewährleistet.

## Reinigung



**Das Gerät darf weder mit Wasser abgespritzt werden, noch in Wasser gelegt werden. Es besteht die Gefahr eines Stromschlages.**

- Halten Sie Lüftungsschlitze (7), Motorgehäuse (3) und Griff (5) des Gerätes sauber. Verwenden Sie dazu ein feuchtes Tuch oder eine Bürste.

Verwenden Sie keine Reinigungs- bzw. Lösungsmittel. Sie könnten das Gerät damit irreparabel beschädigen.

## Wartung

- Kontrollieren Sie das Gerät vor jedem Gebrauch auf offensichtliche Mängel wie lose, abgenutzte oder beschädigte Teile.



## Wandbefestigung

Mit der Aufhängung (13) an der Unterseite des Gerätes können Sie das Gerät an der Wand aufhängen.

1. Bringen Sie eine Schraube mit Hilfe von Dübeln an der Wunschposition einer Wand an.  
Der Schraubenkopf kann einen Durchmesser von 7 - 10 mm haben. Lassen Sie den Schraubenkopf mit ca. 10 mm Abstand zur Wand hervorstehen.
2. Sie können das Gerät mit der Öffnung an der Unterseite an der Schraube aufhängen.



**Achten Sie beim Bohren darauf, keine Versorgungsleitungen zu beschädigen. Verwenden Sie geeignete Suchgeräte, um diese aufzuspüren oder nehmen Sie einen Installationsplan zu Hilfe. Kontakt mit Elektroleitungen kann zu elektrischem Schlag und Feuer, Kontakt einer Gasleitung zur Explosion führen. Beschädigung einer Wasserleitung kann zu Sachbeschädigung und elektrischem Schlag führen.**

## Lagerung

- Zur Aufbewahrung können Sie das Blasrohr (1) vom Motorgehäuse (3) abnehmen (siehe hierzu die entsprechenden Montageanweisungen im Kapitel „Inbetriebnahme“).
- Bewahren Sie das Gerät trocken und außerhalb der Reichweite von Kindern auf.

## Entsorgung/ Umweltschutz

Nehmen Sie die Akkus aus dem Gerät und führen Sie Gerät, Akku, Zubehör und Verpackung einer umweltgerechten Wiederverwertung zu.

Entsorgungshinweise zum Akku finden Sie in der separaten Betriebsanleitung Ihres Akkus (und Ladegeräts).



**Entsorgen Sie Elektrogeräte nicht über den Hausmüll.**

Gemäß europäischer Richtlinie 2012/19/EU über Elektro- und Elektronik-Altgeräte und Umsetzung in nationales Recht müssen verbrauchte Elektrogeräte getrennt gesammelt und einer umweltgerechten Wiederverwertung zugeführt werden.

Recycling-Alternative zur Rücksendeaufforderung:

Der Eigentümer des Elektrogerätes ist alternativ anstelle Rücksendung zur Mitwirkung bei der sachgerechten Verwertung im Falle der Eigentumsaufgabe verpflichtet. Das Altgerät kann hierfür auch einer Rücknahmestelle überlassen werden, die eine Beseitigung im Sinne des nationalen Kreislaufwirtschafts und Abfallgesetzes durchführt.

**Nicht betroffen sind den Altgeräten beigefügte Zubehörteile und Hilfsmittel ohne Elektrobestandteile.**

- Geben Sie das Gerät an einer Verwertungsstelle ab. Die verwendeten Kunststoff- und Metallteile können sortenrein getrennt werden und so einer Wiederverwertung zugeführt werden. Fragen Sie hierzu unser Service-Center.
- Die Entsorgung Ihrer defekten, eingesendeten Geräte führen wir kostenlos durch.
- Führen Sie Schnittgut der Kompostierung zu und werfen Sie dieses nicht in die Mülltonne.

## Ersatzteile/Zubehör

Ersatzteile und Zubehör erhalten Sie unter  
[www.grizzlytools-service.eu](http://www.grizzlytools-service.eu)

Sollten Sie Probleme mit dem Bestellvorgang haben, verwenden Sie bitte das Kontaktformular. Bei weiteren Fragen wenden Sie sich an das „Service-Center“ (siehe „Service-Center“ Seite 34).

1 Blasrohr .....72040831

## Fehlersuche

Problem	Mögliche Ursache	Fehlerbehebung
Gerät startet nicht	Akku (9) entladen	Akku aufladen (Siehe „Akku aufladen“)
	Akku (9) nicht eingesetzt	Akku einsetzen (Siehe „Akku entnehmen/einsetzen“)
	Ein-/Ausschalter (4) defekt	Reparatur durch Service-Center
	Motor defekt	
Gerät arbeitet mit Unterbrechungen	Interner Wackelkontakt	Reparatur durch Kundendienst
	Ein-/Ausschalter (4) defekt	
Geringe oder fehlende Saug-/Blasleistung	Geringe Akkuleistung	Akku (9) aufladen (Siehe „Akku aufladen“)

## Garantie

Sehr geehrte Kundin, sehr geehrter Kunde, Sie erhalten auf dieses Gerät 3 Jahre Garantie ab Kaufdatum.

Im Falle von Mängeln dieses Gerätes stehen Ihnen gegen den Verkäufer des Gerätes gesetzliche Rechte zu. Diese gesetzlichen Rechte werden durch unsere im Folgenden dargestellte Garantie nicht eingeschränkt.

### Garantiebedingungen

Die Garantiefrist beginnt mit dem Kaufdatum. Bitte bewahren Sie den originalen Kassenbon gut auf. Diese Unterlage wird als Nachweis für den Kauf benötigt. Tritt innerhalb von drei Jahren ab dem Kaufdatum dieses Gerätes ein Material- oder Fabrikationsfehler auf, wird das Gerät von uns – nach unserer Wahl – für Sie kostenlos repariert oder ersetzt. Diese Garantieleistung setzt voraus, dass innerhalb der Drei-Jahres-Frist das defekte Gerät und der Kaufbeleg (Kassenbon) vorgelegt und schriftlich kurz beschrieben wird, worin der Mangel besteht und wann er aufgetreten ist.

Wenn der Defekt von unserer Garantie gedeckt ist, erhalten Sie das reparierte oder ein neues Gerät zurück. Mit Reparatur oder Austausch des Gerätes beginnt kein neuer Garantiezeitraum.

### Garantiezeit und gesetzliche Mängelansprüche

Die Garantiezeit wird durch die Gewährleistung nicht verlängert. Dies gilt auch für ersetzte und reparierte Teile. Eventuell schon beim Kauf vorhandene Schäden und Mängel müssen sofort nach dem Auspacken gemeldet werden. Nach Ablauf der Garantiezeit anfallende Reparaturen sind kostenpflichtig.

## Garantieumfang

Das Gerät wurde nach strengen Qualitätsrichtlinien sorgfältig produziert und vor Anlieferung gewissenhaft geprüft.

Die Garantieleistung gilt für Material- oder Fabrikationsfehler. Diese Garantie erstreckt sich nicht auf Geräteteile, die normaler Abnutzung ausgesetzt sind und daher als Verschleißteile angesehen werden können (z. B. Blasrohr) oder für Beschädigungen an zerbrechlichen Teilen (z. B. Schalter). Diese Garantie verfällt, wenn das Gerät beschädigt, nicht sachgemäß benutzt oder nicht gewartet wurde. Für eine sachgemäße Benutzung des Gerätes sind alle in der Betriebsanleitung aufgeführten Anweisungen genau einzuhalten. Verwendungszwecke und Handlungen, von denen in der Betriebsanleitung abgeraten oder vor denen gewarnt wird, sind unbedingt zu vermeiden.

Das Gerät ist lediglich für den privaten und nicht für den gewerblichen Gebrauch bestimmt. Bei missbräuchlicher und unsachgemäßer Behandlung, Gewaltanwendung und bei Eingriffen, die nicht von unserer autorisierten Service-Niederlassung vorgenommen wurden, erlischt die Garantie.

### Abwicklung im Garantiefall

Um eine schnelle Bearbeitung Ihres Anliegens zu gewährleisten, folgen Sie bitte den folgenden Hinweisen:

- Bitte halten Sie für alle Anfragen den Kassenbon und die Identifikationsnummer (IAN 366999\_2010) als Nachweis für den Kauf bereit.
- Die Artikelnummer entnehmen Sie bitte dem Typenschild.
- Sollten Funktionsfehler oder sonstige Mängel auftreten, kontaktieren Sie zunächst die nachfolgend benannte Serviceabteilung **telefonisch** oder per

**E-Mail.** Sie erhalten dann weitere Informationen über die Abwicklung Ihrer Reklamation.

- Ein als defekt erfasstes Gerät können Sie, nach Rücksprache mit unserem Kundenservice, unter Beifügung des Kaufbelegs (Kassenbons) und der Angabe, worin der Mangel besteht und wann er aufgetreten ist, für Sie portofrei an die Ihnen mitgeteilte Service-Anschrift übersenden. Um Annahmeprobleme und Zusatzkosten zu vermeiden, benutzen Sie unbedingt nur die Adresse, die Ihnen mitgeteilt wird. Stellen Sie sicher, dass der Versand nicht unfrei, per Sperrgut, Express oder sonstiger Sonderfracht erfolgt. Senden Sie das Gerät bitte inkl. aller beim Kauf mitgelieferten Zubehörteile ein und sorgen Sie für eine ausreichend sichere Transportverpackung.

## Reparatur-Service

Sie können Reparaturen, **die nicht der Garantie unterliegen**, gegen Berechnung von unserer Service-Niederlassung durchführen lassen. Sie erstellt Ihnen gerne einen Kostenvoranschlag.

Wir können nur Geräte bearbeiten, die ausreichend verpackt und frankiert eingeschickt wurden.

**Achtung:** Bitte senden Sie Ihr Gerät gereinigt und mit Hinweis auf den Defekt an unsere Service-Niederlassung.

Nicht angenommen werden unfrei - per Sperrgut, Express oder mit sonstiger Sonderfracht - eingeschickte Geräte.

Die Entsorgung Ihrer defekten, eingesendeten Geräte führen wir kostenlos durch.

## Service-Center

**DE Service Deutschland**  
Tel.: 0800 54 35 111  
E-Mail: grizzly@lidl.de  
**IAN 366999\_2010**

**AT Service Österreich**  
Tel.: 0820 201 222  
(0,15 EUR/Min.)  
E-Mail: grizzly@lidl.at  
**IAN 366999\_2010**

**CH Service Schweiz**  
Tel.: 0842 665566  
(0,08 CHF/Min.,  
Mobilfunk max. 0,40 CHF/Min.)  
E-Mail: grizzly@lidl.ch  
**IAN 366999\_2010**

## Importeur

Bitte beachten Sie, dass die folgende Anschrift keine Service-Anschrift ist. Kontaktieren Sie zunächst das oben genannte Service-Center.

### Grizzly Tools GmbH & Co. KG

Stockstädter Straße 20  
D-63762 Grobostheim  
[www.grizzlytools-service.eu](http://www.grizzlytools-service.eu)

FR

## Traduction de la déclaration de conformité CE originale

Nous certifions par la présente que le

**Souffleur de feuilles sans fil**  
**série de construction PLBA 20-Li A1**

Numéro de série  
000001 - 140000

est conforme aux directives UE actuellement en vigueur :

**2014/30/EU • 2000/14/EC & 2005/88/EC • 2006/42/EC**  
**2011/65/EU \* & (EU)2015/863**

En vue de garantir la conformité les normes harmonisées ainsi que les normes et décisions nationales suivantes ont été appliquées :

**EN 60335-1:2012/A2:2019 • EN 50636-2-100:2014 • EN 62233:2008**  
**EN ISO 12100:2010 • EN 55014-1:2017/A11:2020 • EN 55014-2:2015**  
**EN IEC 63000:2018**

Nous certifions également conformément à la directive sur les émissions de bruit 2000/14/EC que :

Niveau de puissance sonore

garanti : 83 dB(A)

mesuré : 83,2 dB(A)

Procédé d'évaluation de la conformité appliqué selon l'annexe VI/ 2000/14/EC

Bureau déclaré: NB 0123, TÜV Süd, Ridlerstraße 65, 80339 München, Germany

Le fabricant assume seul la responsabilité d'établir la présente déclaration de conformité :



Grizzly Tools GmbH & Co. KG  
Stockstädter Straße 20  
63762 Großostheim  
Germany  
30.05.2021

Christian Frank  
Chargé de documentation

\* L'objet de la déclaration décrit ci-dessus est conforme aux dispositions de la directive 2011/65/UE du Parlement Européen et du Conseil du 8 juin 2011 sur la limitation de l'utilisation de certaines substances dangereuses dans les équipements électriques et électroniques



## Original-EG-Konformitätserklärung

Hiermit bestätigen wir, dass der  
**Akku-Laubbläser**  
**Modell PLBA 20-Li A1**  
Seriennummern: 000001 - 140000

folgenden einschlägigen EU-Richtlinien in ihrer jeweils gültigen Fassung entspricht:

**2014/30/EU • 2000/14/EG & 2005/88/EG • 2006/42/EG  
2011/65/EU \*& (EU)2015/863**

Um die Übereinstimmung zu gewährleisten, wurden folgende harmonisierte Normen sowie nationale Normen und Bestimmungen angewendet:

**EN 60335-1:2012/A2:2019 • EN 50636-2-100:2014 • EN 62233:2008  
EN ISO 12100:2010 • EN 55014-1:2017/A11:2020 • EN 55014-2:2015  
EN IEC 63000:2018**

Zusätzlich wird entsprechend der Geräuschemissionsrichtlinie 2000/14/EG bestätigt:  
Schalleistungspegel:

Garantiert: 83 dB(A)

Gemessen: 83,2 dB(A)

Angewandetes Konformitätsbewertungsverfahren entsprechend Anh. VI/2000/14/EG  
Gemeldete Stelle: NB 0123, TÜV Süd, Ridlerstraße 65, 80339 München, Germany

Die alleinige Verantwortung für die Ausstellung dieser Konformitätserklärung trägt der Hersteller:



Grizzly Tools GmbH & Co. KG  
Stockstädter Straße 20  
D-63762 Großostheim,  
Germany  
30.05.2021

Christian Frank  
(Dokumentationsbevollmächtigter)

\* Der oben beschriebene Gegenstand der Erklärung erfüllt die Vorschriften der Richtlinie 2011/65/EU des Europäischen Parlaments und des Rates vom 8. Juni 2011 zur Beschränkung der Verwendung bestimmter gefährlicher Stoffe in Elektro- und Elektronikgeräten.

## Vue éclatée • Explosionszeichnung

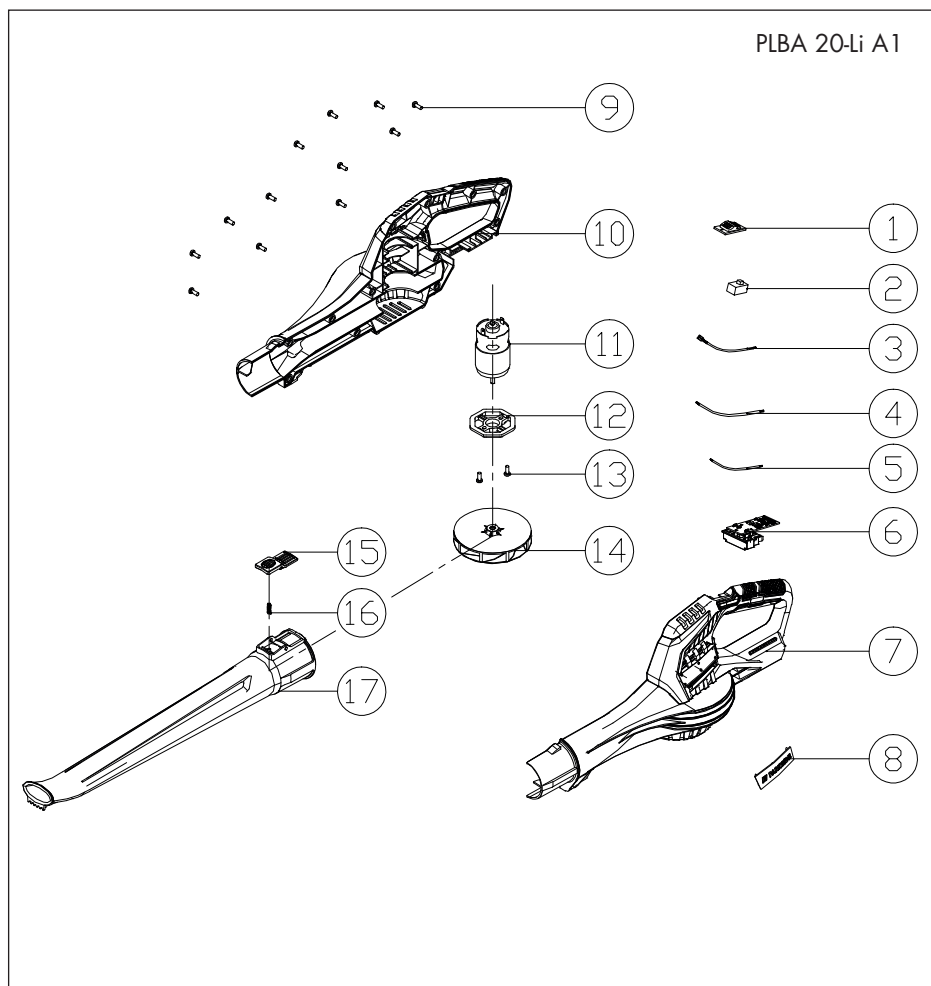

informatif, informativ

2021-03-12\_rev02\_ks

**GRIZZLY TOOLS GMBH & CO. KG**

Stockstädter Straße 20  
DE-63762 Großostheim  
GERMANY

Version des informations - Stand der Informationen:  
02/2021 · Ident.-No.: 72040832022021-2

---



IAN 366999\_2010



2 ○