



LED WORK LIGHT WITH POWER BANK PBSL 5000 B2

(GB)

LED WORK LIGHT WITH POWER BANK

Short manual

(FI)

LED-VALONHEITIN, JOSSA VIRTAPANKKITOIMINTO

Pikaohje

(SE)

LED-STRÅLKASTARE MED POWERBANK-FUNKTION

Snabbguide

(DK)

LED PROJEKTØR MED POWERBANK FUNKTION

Kort vejledning

(PL)

REFLEKTOR LED Z FUNKCJĄ POWERBANK

Krótka instrukcja

(LT)

LED PROŽEKTORIUS SU IŠORINĖS BATERIJOS FUNKCIJA

Trumpoji instrukcija

(EE)

AKUPANGA FUNKTSIOONIGA LED-PROŽEKTOR

Lühijuhised

(LV)

LED PROŽEKTORS AR „POWERBANK“ FUNKCIJU

Īsā pamācība

(DE AT BE CH)

LED-STRAHLER MIT POWERBANK-FUNKTION

Kurzanleitung

| | | | |
|-------------|----------------------|----------|----|
| GB | Short manual | Page | 6 |
| FI | Pikaohje | Sivu | 16 |
| SE | Snabbguide | Sidan | 26 |
| DK | Kort vejledning | Side | 36 |
| PL | Krótká instrukcja | Strona | 46 |
| LT | Trumpoji instrukcija | Psl | 57 |
| EE | Lühijuhised | Lehekülg | 67 |
| LV | Īsā pamācība | Lpp. | 77 |
| DE/AT/BE/CH | Kurzanleitung | Seite | 88 |

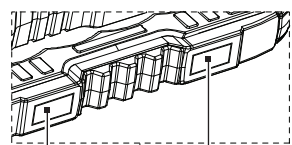
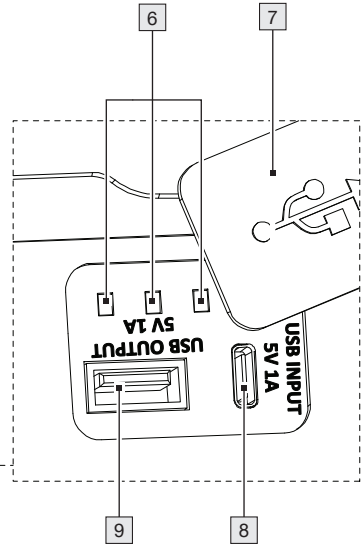
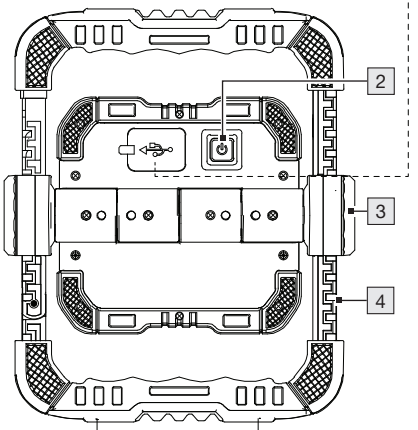
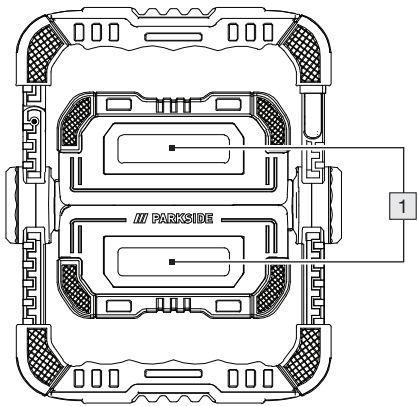
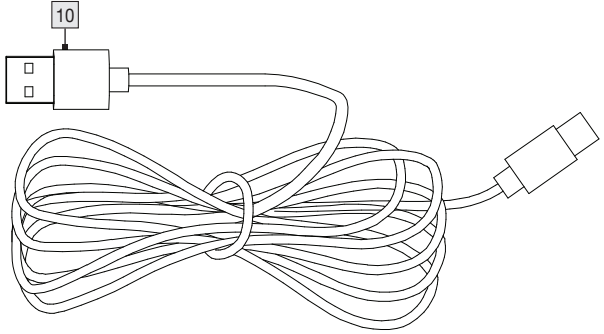
A**B**

C

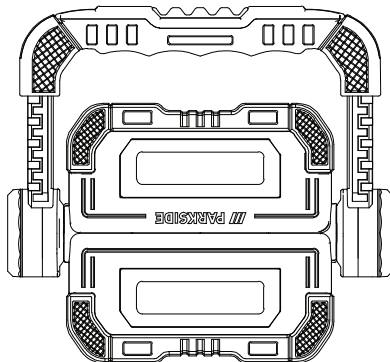
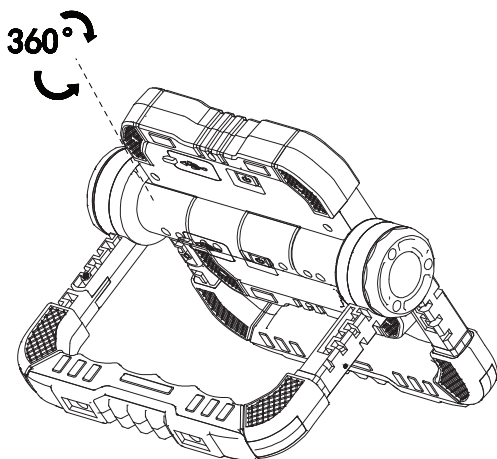
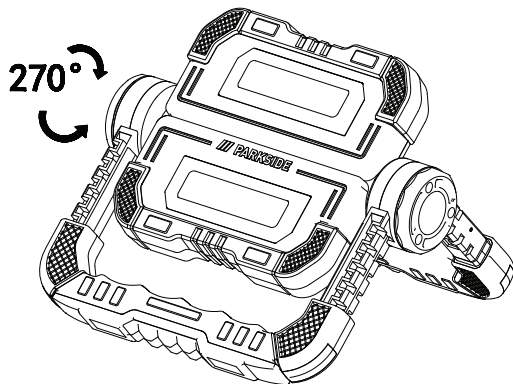

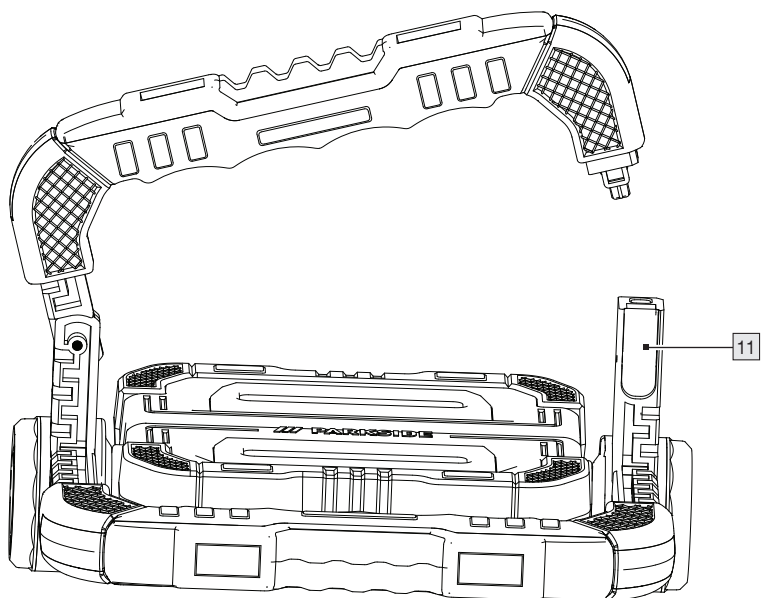
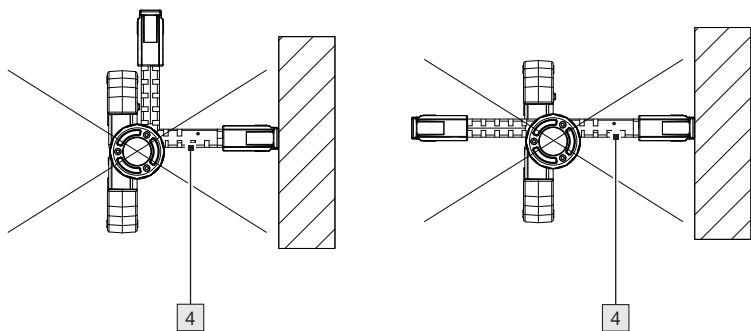













D**E**

| | | |
|--|------|----|
| Warnings and symbols used | Page | 7 |
| Short manual | Page | 8 |
| Intended use | Page | 8 |
| Scope of delivery | Page | 8 |
| Description of parts | Page | 8 |
| Technical data | Page | 8 |
| Safety instructions | Page | 9 |
| Safety instructions for batteries/rechargeable batteries | Page | 10 |
| Before use | Page | 11 |
| Charging the product | Page | 11 |
| Checking the battery capacity | Page | 12 |
| Mounting the product | Page | 12 |
| Operation | Page | 12 |
| Using as a LED light | Page | 13 |
| Using as a power bank | Page | 13 |
| Power-saving mode | Page | 13 |
| Maintenance and cleaning | Page | 13 |
| Storage | Page | 14 |
| Disposal | Page | 14 |
| Warranty | Page | 14 |
| Warranty claim procedure | Page | 15 |
| Service | Page | 15 |

Warnings and symbols used

The following warnings are used in the user manual, short manual and on the packaging:

| | | | |
|--|--|---|---|
|  | <p>DANGER! This symbol in combination with the signal word “DANGER” marks a high-risk hazard that if not prevented could result in death or serious injury.</p> |  | <p>ATTENTION! This symbol with the signal word “ATTENTION” indicates a possible property damage.</p> |
|  | <p>WARNING! This symbol in combination with the signal word “WARNING” marks a medium-risk hazard that if not prevented could result in death or serious injury.</p> |  | <p>NOTE: This symbol in combination with “NOTE” provides additional useful information.</p> |
|  | <p>CAUTION! This symbol in combination with the signal word “CAUTION” marks a low-risk hazard that if not prevented could result in minor or moderate injury.</p> |  | <p>WARNING! EXPLOSION HAZARD! A warning with this symbol and the words “WARNING! EXPLOSION HAZARD” indicates the potential threat of explosion. Failure to observe this warning may result in serious or fatal injuries and potential property damage. Follow the instructions in this warning to prevent serious injuries, a danger to life or property damage!</p> |
| <p>ta</p> | <p>Maximum rated ambient temperature</p> |  | <p>This mandatory sign indicates to wear suitable protective gloves! Follow the instructions of this warning to avoid hand injuries caused by objects or contact with hot or chemical materials.</p> |
|  | <p>Direct current/voltage</p> |  | <p>USB connection symbol</p> |
|  | <p>Alternating current/voltage</p> |  | <p>Read user manual before use.</p> |
|  | <p>Protection class III</p> |  | <p>Minimum distance to illuminated material</p> |
|  | <p>Press ON/OFF switch 2.</p> |  | <p>Splashproof</p> |



CE mark indicates conformity with relevant EU directives applicable for this product.



Safety information
Instructions for use

LED WORK LIGHT WITH POWER BANK

● **Short manual**

This document is a shorter printed version of the complete operating instructions. Scanning the QR code takes you directly to parkside-diy.com. Choose your country and use the search screen to search for the operating instructions. Entering the item number (IAN) 494759_2504 takes you to the operating instructions for your item. The short guide is an integral part of this product. Prior to using the product, familiarize yourself with all operation and safety notes. Store the short guide in a safe place and if you hand the product on to third parties, all documentation should be passed on as well.

● **Intended use**

- The product can be used as a floodlight and also for other general lighting purposes.
- The product can be used either indoors or outdoors.
- **ATTENTION:** The product can be used as a charger for small electronic devices with USB charging.
- The product is not intended for commercial use or for use in other applications.
- This product is not suitable for household room illumination.

● **Scope of delivery**

After unpacking the product, check if the delivery is complete and if all parts are in good condition. Remove all packaging materials before use.

- 1 LED Work Light with Power Bank
- 1 USB cable
- 1 Short manual

● **Description of parts**

(Fig. A, B, D)





- 1 LED light
- 2 ON/OFF switch
- 3 Hinge joint
- 4 Adjustable foot/hand grip
- 5 Magnet
- 6 Charging indicator
- 7 Protective cap
- 8 USB input socket (Type C)
- 9 USB output socket
- 10 USB cable
- 11 Grip lock

● **Technical data**

NOTE

- ▶ An AC power adapter is not included. Use a SELV power supply of maximum working output voltage 5 V (U_{out}), 1 A.

| | |
|------------------------------------|---|
| COB LED: | 2 × 5 W |
| Charging socket: | USB (Type C) |
| Rechargeable battery: | Lithium-ion polymer rechargeable battery, 3.7 V, 5,000 mAh, 18.5 Wh (non-replaceable by user; replaceable only by qualified person) |
| Power bank rated capacity: | 1,700 mAh, at 5 V, 1 A |
| Charging time for drained battery: | approx. 7 hours |

| | |
|---|--|
| Light duration (white light, with fully loaded rechargeable battery): | 2 lights: approx. 3 hours 1 light: approx. 5 hours |
| Protection class: | III/⚡ |
| Protection type: | IP44 (While charging or when using as a power bank: Use only in indoor areas. This product is only splash-proof (IP44) with the protective cap  attached to it). USB cable  for indoor use only (IP20) |
| USB input voltage/current: | 5 V  , 1 A |
| USB output voltage/current: | 5 V  , 1 A |
| Operating temperature: | 0–35 °C |
| Storage temperature: | -10–45 °C |
| Operating humidity: | 40–75 % RH |
| Product dimension (approx.): | 21 cm (W) x 14.5 cm (H) x 5.3 cm (D) (folded in) 21 cm (W) x 25 cm (H) x 4.5 cm (D) (unfolded) |
| Product net weight: | 550 g |
| Operating position: | The product can only be used as shown in Fig. C. |



Safety instructions

BEFORE USING THE PRODUCT, FAMILIARISE YOURSELF WITH ALL OF THE SAFETY INFORMATION AND INSTRUCTIONS FOR USE! WHEN PASSING THIS PRODUCT ON TO OTHERS, ALSO INCLUDE ALL THE DOCUMENTS!



WARNING! DANGER TO LIFE AND RISK OF ACCIDENTS FOR INFANTS AND CHILDREN!



Never leave children unsupervised with the packaging material. Always keep children away from the packaging material.

- This product may be used by children aged 8 years and up, as well as by persons with reduced physical, sensory or mental capacities, or those lacking experience and/or knowledge provided they are supervised or instructed in the safe use of the product and they understand the associated risks. Do not allow children to play with the product. Cleaning and user maintenance must not be performed by children without supervision.
- This product is not a toy and should be kept out of the reach of children. Children are not aware of the dangers associated with handling electrical products.
- Do not use the product if you detect any type of damage.
- Never immerse the product in water or other liquids!
- Only connect the product to a properly installed USB socket. The voltage must comply with information given in the section “Technical data”.

- Do not carry out any modifications or repairs to the product yourself. The LEDs cannot and must not be replaced.
- The LEDs are not replaceable.
- If the LEDs fail at the end of their lives, the entire product must be replaced.

CAUTION! DANGER OF BURN INJURIES!



- ▶ To prevent burns, verify the product is switched off and has cooled down for at least 15 minutes before touching it. The product can become very hot.

- The accessible surface, especially heat shrink, is very hot when the lamp is operating.

 **FIRE HAZARD!** Fit the product so that it is at least 0.1 metre away from the material to be illuminated. Excessive heat can result in a fire.

WARNING!

- ▶ Do not turn on the light when the product is facing down to a combustible surface. The exposed surface may be overheated or ignited.

- Do not place burning candles or open fire on or near the product.
- Do not use the product near heat sources such as radiators or devices emitting heat.
- Dispose of the product if product or USB cable  are damaged.
- Ensure the USB cable  cannot become damaged by sharp edges or hot objects. Unwind the USB cable completely before use.
- Immediately switch the product off and remove the charging cable from the product if you smell burning or see smoke. Have the product examined

by a qualified technician before using it again.

- If you use a USB power supply, the socket used must always be easily accessible so that the USB power supply can be quickly removed from the socket in the case of emergency. Please also refer to the manufacturer's instruction manual.
- Observe the usage restrictions and prohibitions of use for battery-operated products in situations which may be hazardous such as at petrol stations, airports, hospitals, etc.

WARNING!

- ▶ Do not cover the product while charging. There is a risk of warming and overheating.
- The product should never be charged at a PC or notebook, because due to the high power consumption, the PC or notebook could be damaged.



Safety instructions for batteries/rechargeable batteries

WARNING! DANGER TO LIFE!

- ▶ Keep batteries/rechargeable batteries out of reach of children. If accidentally swallowed seek immediate medical attention.



DANGER OF EXPLOSION!

- ▶ Never recharge non-rechargeable batteries. Do not short-circuit batteries/rechargeable batteries and/or open them. Overheating, fire or bursting can be the result.
- Never throw batteries/rechargeable batteries into fire or water.
- Do not exert mechanical loads to batteries/rechargeable batteries.

Risk of leakage of batteries/rechargeable batteries

- Avoid extreme environmental conditions and temperatures, which could affect batteries/rechargeable batteries, e.g. radiators/direct sunlight.
- If batteries/rechargeable batteries have leaked, avoid contact with skin, eyes and mucous membranes with the chemicals! Flush immediately the affected areas with fresh water and seek medical attention!



WEAR PROTECTIVE GLOVES!

Leaked or damaged batteries/rechargeable batteries can cause burns on contact with the skin.

Wear suitable protective gloves at all times if such an event occurs.

- This product has a built-in rechargeable battery which cannot be replaced by the user. The removal or replacement of the rechargeable battery may only be carried out by the manufacturer or his customer service or by a similarly qualified person in order to avoid hazards. When disposing of the product, it should be noted that this product contains a rechargeable battery.

● Before use

● Charging the product

⚠ ATTENTION!

- ▶ The product should never be charged at a PC or notebook, because due to the high power consumption, the PC or notebook could be damaged.

NOTES

- ▶ Remove all packaging materials from the product.
- ▶ In order to use the product without a USB cable [10], you need to recharge the rechargeable battery before use. The charging process takes about 7 hours. The rechargeable battery is firmly integrated into the base of the product.
- ▶ Fully charge the rechargeable battery prior to first use.
- ▶ Charge the battery if it becomes empty (only 1 LED of the charging indicator [6] is flashing).

1. Open the protective cap [7].
 2. Connect the USB plug of the USB cable to the USB input socket [8] on the product.
- The battery charging status is shown by the charging indicator [6]:

| Charging indicator [6] status | Battery charging status |
|--------------------------------|---------------------------------|
| 1 LED flashes | Initial charging stage |
| 1 LED lights up, 1 LED flashes | Second charging stage |
| 2 LEDs light up, 1 LED flashes | Third charging stage |
| 3 LEDs light up | Fully charged and ready for use |

- The charging time is approximately 7 hours when the battery was drained.
- The product has an overcharging protection system. Nevertheless, you should disconnect the product from the mains once the charging process is complete.
- The product is not working at temperatures below 0 °C and above +45 °C due to its battery protection.

1. Disconnect the USB cable **10** from the product to prevent the batteries discharging themselves.
2. Close the protective cap **7** before you start to use the product again. Otherwise water could enter to the product when it is used outdoors.

● Checking the battery capacity

- When product is not charged: Press the ON/OFF switch **2** to check the battery capacity. The red charging indicator **6** shows the capacity* of the battery inside the product.

| Charging indicator 6 status | Battery capacity |
|------------------------------------|------------------|
| 1 LED lights up | 33 %* |
| 2 LEDs light up | 66 %* |
| 3 LEDs light up | 100 %* |

● Mounting the product

⚠ CAUTION!

- ▶ A single adjustable foot/hand grip **4** is not sufficient for attaching the product to magnetisable surfaces (Fig. E).
- Each of the adjustable 2 foot/hand grips **4** is equipped with 4 magnets **5**. With these magnets, the product can be attached to magnetisable surfaces.

● Operation

⚠ CAUTION! RISK OF ACCIDENTS!

- ▶ Preferably do not use the product whilst driving a vehicle. When using the product in a vehicle, be sure this does not endanger the driver or the passengers. Always store and secure the product so that even full braking does not pose a risk of injury from the product or product damage.
- ▶ Please note the position of your hands whilst turning the adjustable foot/hand grip **4** to prevent pinching your fingers.

NOTES

- ▶ The product may be used as a light or as a charger.
- ▶ The energy stored in the rechargeable batteries power both the LED light and the charging station. Using the product as a charger therefore reduces the operating time and brightness in lighting mode.
- Turn the adjustable foot/hand grip **4** and fix the product at desired position. The adjustable foot/hand grip can also be turned up and used as a hand grip (Fig. C).
- The product can be fixed by attaching it to a flat ferromagnetic surface with the magnet **5** of the adjustable foot/hand grip.
- The product can be hung up. Press the grip lock **11** to release the adjustable foot/hand grip (Fig. D). Push the adjustable foot/hand grip back in after hanging the product at a desired position.

* This is the approximate percentage of battery capacity but not actual measurement.

● Using as a LED light

- Fully charge the product as described in the section “Charging the product”.
- The product can be operated in 3 different modes. Select these by repeatedly pressing the ON/OFF switch [2].

| ON/OFF switch | Mode |
|---------------|--------------------------|
| Press 1×: | 2 white lights light up. |
| Press 2×: | 1 white light lights up. |
| Press 3×: | 1 white light lights up. |
| Press 4×: | Switch off the light. |

● Using as a power bank

⚠ ATTENTION!

- ▶ Charging a device which requires a higher charging current may cause a defect in both devices.
 - The charging current the device requires may not exceed 2 A. Carefully read the instructions for use of the device you wish to charge.
 - The battery of the device you wish to charge must have a significantly smaller capacity than the total capacities of the rechargeable batteries inside the product (5,000 mAh). Otherwise charging may not complete.
 - When used with the USB cable [10], the product may be used to charge small electronics devices with USB socket (Type C) for charging (e.g. mobile phones or digital cameras).
1. Open the protective cap [7].
 2. Insert the USB plug of the USB cable [10] into the USB output socket [9].

3. Insert the USB plug of the USB cable into the small electronic devices you wish to charge. The red charging indicator [6] lights up, indicating the battery capacity.
4. Remove the USB cable as soon as charging is complete.
5. Close the protective cap.

● Power-saving mode

NOTES

- ▶ The power-saving mode reduces the self-current consumption when you stop using the product or store it for a longer period of time.
- ▶ When not in use, the product automatically enters power-saving mode after 2 hours.

Activating the power-saving mode

- Press and hold the ON/OFF switch [2] for 3 seconds. The charging indicator [6] flashes green once.

Deactivating the power-saving mode

- Press the ON/OFF switch [2] or charge the product (see “Charging the product”).

● Maintenance and cleaning

- Never immerse the product in water or other liquids.
- Never use caustic cleaners.
- The product requires no maintenance. The LEDs cannot be replaced.
- Before cleaning:
 - Switch off the product.
 - Disconnect the USB cable [10] from the USB socket.
 - Close the protective cap [7] on the USB input socket [8] and USB output socket [9].
- Regularly clean the product with a dry, lint-free cloth. Use a slightly moist cloth to remove any stubborn dirt.

● **Storage**

- Store the product in a dry, dust-free location, protected from direct sunlight.
- If the product is not used for a long time, the built-in battery should be fully charged to prolong its operating life. Regularly charge the built-in battery if you do not use the product for a long period of time. This is necessary to preserve the battery.

● **Disposal**

Packaging:

The packaging is made of environmentally friendly materials, which you be disposed through your local recycling facilities.



Observe the marking of the packaging materials for waste separation, which are marked with abbreviations (a) and numbers (b) with following meaning: 1–7: plastics/20–22: paper and fibreboard/80–98: composite materials.

Product:



Contact your local refuse disposal authority for more details of how to dispose of your worn-out product.



The adjacent symbol of a crossed out dustbin on wheels indicates this product is subject to directive 2012/19/EU. This directive states at the end of the life this product must not be disposed of through regular household refuse but must be returned to special collection sites, recycling depots or waste management companies.

Batteries/accumulators:



Environmental damage through incorrect disposal of the batteries/accumulators!

Defective or exhausted batteries/rechargeable batteries must be recycled in accordance with DIRECTIVE 2023/1542. Return batteries/rechargeable batteries to the appropriate local collection facilities.

The symbol showing the crossed-out bin on batteries or rechargeable batteries means that such batteries must not be disposed of in domestic waste. Remove the batteries/battery pack from the product before disposing of them/it. They may contain toxic heavy metals and are subject to hazardous waste regulations.

The chemical symbols of the heavy metals are: Cd = cadmium, Hg = mercury, Pb = lead.

● **Warranty**

The product has been manufactured to strict quality guidelines and meticulously examined before delivery. In the event of material or manufacturing defects you have legal rights against the retailer of this product. Your legal rights are not limited in any way by our warranty detailed below.

The warranty for this product is 3 years from the date of purchase. The warranty period begins on the date of purchase. Keep the original sales receipt in a safe location as this document is required as proof of purchase.

Any damage or defects already present at the time of purchase must be reported without delay after unpacking the product.

Should the product show any fault in materials or manufacture within 3 years from the date of purchase, we will repair or replace it – at our choice – free of

charge to you. The warranty period is not extended as a result of a claim being granted. This also applies to replaced and repaired parts.

This warranty becomes void if the product has been damaged, or used or maintained improperly.

The warranty covers material or manufacturing defects. This warranty does not cover product parts subject to normal wear and tear, thus considered consumables (e.g. batteries, tubes, cartridges), nor damage to fragile parts, e.g. switches or glass parts.

For this product, rechargeable battery is also covered by its warranty period.

● **Warranty claim procedure**

So that your request can be processed quickly, please observe the following instructions:

For all inquiries, please have the receipt and item number (IAN 494759_2504) ready as proof of purchase.

The article number can be taken from the identification label on the product, engraving on the product, the front cover of your manual (at the bottom left), or the sticker on the back or bottom of the product.

If malfunctions or other defects arise, first contact the service department indicated below by phone or email.

You can then send a product recorded as defective to the communicated service address postage-free, making sure to enclose proof of purchase (receipt) and information on the details of the defect and when it occurred.



You can download and view this and numerous other manuals at parkside-diy.com. This QR code takes you directly to parkside-diy.com. Choose your country and use the search screen to search for the operating instructions. Entering the item number (IAN) 494759_2504 takes you to the operating instructions for your item.

● **Service**

GB **Service Great Britain**

Tel.: 08000518970

Contact form on parkside-diy.com

IAN 494759_2504







| | | |
|--|------|----|
| Varoitukset ja merkit | Sivu | 17 |
| Pikaohje | Sivu | 18 |
| Tarkoituksenmukainen käyttö | Sivu | 18 |
| Toimituksen sisältö | Sivu | 18 |
| Osien kuvaus | Sivu | 18 |
| Tekniset tiedot | Sivu | 18 |
| Turvallisuusohjeet | Sivu | 19 |
| Paristoja/akkuja koskevat turvallisuusohjeet | Sivu | 20 |
| Ennen käyttöä | Sivu | 21 |
| Tuotteen lataaminen | Sivu | 21 |
| Akun varauksen tarkistaminen | Sivu | 21 |
| Tuotteen asennus | Sivu | 22 |
| Käyttö | Sivu | 22 |
| Käyttö LED-valaisimena | Sivu | 22 |
| Käyttö virtapankkina | Sivu | 22 |
| Energiansäästötila | Sivu | 23 |
| Huolto ja puhdistus | Sivu | 23 |
| Säilytys | Sivu | 23 |
| Hävittäminen | Sivu | 23 |
| Takuu | Sivu | 24 |
| Toimiminen takuutapauksessa | Sivu | 24 |
| Huoltopalvelu | Sivu | 25 |

Varoitukset ja merkit

Käyttöohjeessa, pikaohjeessa ja pakkauksessa käytetään seuraavia varoituksia:

| | | | |
|--|--|---|--|
|  | <p>VAARA! "VAARA"-huomiosanalla varustettu merkki tarkoittaa erittäin riskialtista vaaratilannetta, joka johtaa vakavaan vammaan tai kuolemaan, jos sitä ei vältetä.</p> |  | <p>HUOMIO! "HUOMIO"-huomiosanalla varustettu merkki tarkoittaa mahdollisen ainevahingon vaaraa.</p> |
|  | <p>VAROITUS! "VAROITUS"-huomiosanalla varustettu merkki tarkoittaa keskinkertaisen riskitason vaaratilannetta, joka voi johtaa vakavaan vammaan tai kuolemaan, jos sitä ei vältetä.</p> |  | <p>HUOMAUTUS: "HUOMAUTUS"-huomiosanalla varustettu merkki tarjoaa hyödyllisiä lisätietoja.</p> |
|  | <p>VARO! "VARO"-huomiosanalla varustettu merkki tarkoittaa alhaisen riskitason vaaratilannetta, joka voi johtaa vähäiseen tai kohtalaiseen vammaan, jos sitä ei vältetä.</p> |  | <p>VAROITUS! RÄJÄHDYSVAARA! Varoitus, joka on varustettu tällä merkillä ja sanoilla "VAROITUS! RÄJÄHDYSVAARA!" viittaa mahdolliseen räjähdysvaaraan. Tämän varoituksen noudattamatta jättäminen voi aiheuttaa ainevahinkoja tai vakavia loukkaantumisia tai johtaa kuolemaan. Vältä vakavat loukkaantumiset, hengenvaara ja ainevahingot noudattamalla tätä varoitusta!</p> |
| <p>ta</p> | <p>Ympäristön enimmäislämpötila</p> |  | <p>Tämä merkki viittaa sopivien suojakäsineiden käyttöön! Noudata tämän varoituksen ohjeita välttääksesi esineiden tai kuumien tai kemiallisten aineiden aiheuttamat käsivammat.</p> |
|  | <p>Tasavirta/-jännite</p> |  | <p>USB-yhteyden merkki</p> |
|  | <p>Vaihtovirta/-jännite</p> |  | <p>Lue käyttöohje ennen käyttöä.</p> |
|  | <p>Suojausluokka III</p> |  | <p>Vähimmäisetäisyys valaistavaan materiaaliin</p> |

| | | | |
|--|---|---|------------------------------------|
|  | Paina virtakytkintä 2 . |  | Roiskevesisuojaattu |
|  | CE-merkintä vahvistaa, että tuote on siihen sovellettavien EU-direktiivien mukainen |  | Turvallisuusohjeet Käyttöohjeet |

LED-VALONHEITIN, JOSSA VIRTAPANKKITOIMINTO

● Pikaohje

Tämä asiakirja on lyhennetty versio täydellisestä käyttöohjeesta. Skannaamalla QR-koodin pääset suoraan osoitteeseen parksidediy.com. Valitse maa ja etsi käyttöohjeet hakukentän avulla. Syöttämällä tuotenumeron (IAN) 494759_2504 löydät tuotteesi käyttöohjeen. Pikaohje on osa tuotetta. Tutustu kaikkiin käyttöohjeisiin ja turvallisuusohjeisiin ennen tuotteen käyttöä. Säilytä pikaohjetta huolellisesti ja liitä kaikki ohjeet tuotteen mukaan, jos annat sen eteenpäin.

● Tarkoituksenmukainen käyttö

- Tuotetta voidaan käyttää valonheittimenä ja muihin tavallisiin valaisutarkoituksiin.
- Tuotetta voidaan käyttää sekä sisä- että ulkotiloissa.
- **HUOMIO:** Tuotetta voidaan käyttää pienten sähkölaitteiden USB-laturina.
- Tuotetta ei ole tarkoitettu ammattimaiseen tai muuhun käyttöön.
- Tuote ei sovellu kodin huonevalaistukseksi.

● Toimituksen sisältö

Tarkista tuotepakkauksen purkamisen jälkeen, että toimitus on täydellinen ja että kaikki osat ovat moitteettomassa kunnossa. Poista kaikki pakkausmateriaalit ennen käyttöä.

- 1 LED-valonheitin, jossa virtapankkitoiminto
- 1 USB-johto
- 1 Pikaohje

● Osien kuvaus

(Kuvat A, B, D)

- 1 LED-valo
- 2 Virtakytkin
- 3 Nivelruuvi
- 4 Säädettävä jalusta/kahva
- 5 Magneetti
- 6 Latausnäyttö
- 7 Suojus
- 8 USB-ottoliitin (tyyppi C)
- 9 USB-antoliitin
- 10 USB-johto
- 11 Kahvan lukitus

● Tekniset tiedot

HUOMAUTUS

- ▶ Vaihtovirtaverkkolaite ei sisälly toimitukseen. Käytä SELV-verkkolaitetta, jonka enimmäisantojännite on 5 V (U_{out}), 1 A.

| | |
|------------------------|--|
| COB-LED: | 2 x 5 W |
| Latausliitäntä: | USB (tyyppi C) |
| Akku: | Litiumionipoly-meeriakku, 3,7 V, 5000 mAh 18,5 Wh (ei käyttäjän vaihdettavissa; vain pätevä henkilö saa vaihtaa) |
| Kapasiteetti laturina: | 1700 mAh, 5 V, 1 A |

| | |
|--|---|
| Tyhjän akun latausaika: | n. 7 tuntia |
| Valaisuaika (valkoinen valo, täyteenladatulla akulla): | 2 valoa: n. 3 tuntia 1 valo: n. 5 tuntia |
| Suojausluokka: | III/◊ |
| Kotelointiluokka: | IP44 (latauksen aikana tai käytettäisiin virtapankkina: Käyttö vain sisätiloissa. Tuote on roiskevesisuojattu (IP44) vain silloin, kun suojus [7] on asetettu päälle). Käytä USB-johtoa [10] vain sisätiloissa (IP20) |
| USB-ottojännite/-virta: | 5 V $\overline{---}$, 1 A |
| USB-antojännite/-virta: | 5 V $\overline{---}$, 1 A |
| Käyttölämpötila: | 0–35 °C |
| Säilytyslämpötila: | -10–45 °C |
| Sallittu ilmankosteus käytössä: | 40–75 % RH |
| Tuotteen mitat (n.): | 21 cm (L) x 14,5 cm (K) x 5,3 cm (S) (suljettuna) 21 cm (L) x 25 cm (K) x 4,5 cm (S) (avattuna) |
| Nettopaino: | 550 g |
| Käyttöasento: | Tuotetta voidaan käyttää vain kuvan C mukaisissa asennoissa. |



Turvallisuusohjeet

TUTUSTU KAIKKIIN TURVALLISUUS- JA KÄYTTÖOHJEISIIN ENNEN TUOTTEEN KÄYTTÖÄ! JOS ANNAT TUOTTEEN MUIDEN KÄYTTÖÖN, ANNA MYÖS KAIKKI ASIAKIRJAT TUOTTEEN MUKANA!



VAROITUS! IMEVÄISIÄ JA LAPSIA UHKAAVA HENGENVAARA JA TAPATURMANVAARA!



Älä jätä lapsia pakkausmateriaalin kanssa ilman valvontaa. Pidä pakkausmateriaali aina lasten ulottumattomissa.

- Tuotetta voivat käyttää 8 vuotta täyttäneet lapset ja henkilöt, jotka ovat ruumiillisilta tai henkisiltä kyvyiltään tai aisteiltaan rajoittuneita tai joilla ei ole kokemusta ja/tai tietoa tuotteen käytöstä, jos heitä valvotaan tai heitä on opastettu tuotteen turvallisessa käytössä ja he ymmärtävät tuotteen käyttöön liittyvät vaarat. Älä anna lasten leikkiä tuotteella. Lapset eivät saa puhdistaa tai huoltaa tuotetta ilman valvontaa.
- Tuote ei ole lelu, joten se tulee pitää lasten ulottumattomissa. Lapset eivät ymmärrä sähkölaitteiden käyttöön liittyviä vaaratilanteita.
- Älä käytä tuotetta, jos havaitset siinä näkyviä vaurioita.
- Älä koskaan upota tuotetta veteen tai muihin nesteisiin!
- Kytke tuote vain asianmukaisesti asennettuun USB-liittimeen. Jännitteen on vastattava luvussa ”Tekniset tiedot” annettuja tietoja.
- Älä tee tuotteeseen mitään muutoksia tai korjauksia. LEDejä ei voi eikä niitä saa vaihtaa uusiin.
- LEDit eivät ole vaihdettavissa.

- Kun LEDit ovat tulleet elinkaarensa päähän, koko tuote täytyy vaihtaa uuteen.

VARO! PALOVAMMOJEN VAARA!



- ▶ Vältä palovammat varmistamalla, että tuote on kytketty pois päältä ja jäähtynyt vähintään 15 minuuttia, ennen kuin kosketat siihen. Tuote voi tulla hyvin kuumaksi.

- Helppopääsyiset pinnat, etenkin lämpökutisteletku, kuumenevat erityisen kuumiksi, kun lamppu on käytössä.

 **TULIPALON VAARA!** Sijoita tuote niin, että se on vähintään 0,1 metrin päässä valaistusta materiaalista. Liiallinen kuumeneminen voi johtaa tulipaloon.

VAROITUS!

- ▶ Älä kytke valo päälle, jos tuote on suunnattu helposti syttyviin pintoihin. Valaistu pinta voisi ylikuumeta tai syttyä palamaan.

- Älä aseta palavia kynttilöitä tai muita avotulia tuotteen päälle tai sen läheisyyteen.
- Älä käytä tuotetta lämmönlähteiden esim. lämpöpatterien tai muiden lämpöä luovuttavien laitteiden läheisyydessä.
- Hävitä tuote, jos tuote tai USB-johto  on vaurioitunut.
- Varmista, että terävät reunat tai kuumat esineet eivät vaurioita USB-johtoa . Kierrä USB-johto kokonaan auki ennen käyttöä.
- Kytke tuote välittömästi pois päältä ja irrota latausjohto tuotteesta, jos havaitset palaneen käryä tai savua. Tarkistuta tuote pätevällä alan ammattilaisella ennen kuin jatkat tuotteen käyttöä.

- Jos käytät USB-virtalähdettä, pistorasian täytyy olla aina helposti saavutettavissa, jotta USB-virtalähde voidaan irrottaa hätätilanteessa helposti pistorasiasta. Noudata myös valmistajan käyttöohjetta.
- Noudata akkukäyttöisten tuotteiden käyttörajoituksia ja -kieltoja mahdollisissa vaaratilanteissa kuten huoltamoilla, lentoasemilla ja sairaaloissa.

VAROITUS!

- ▶ Älä peitä tuotetta latauksen aikana. Tuote voi ylikuumeta.

- Tuotetta ei saa koskaan ladata tietokoneesta tai kannettavasta, sillä tietokone tai kannettava voi vaurioitua suuren virrankulutuksen vuoksi.



Paristoja/akkuja koskevat turvallisuusohjeet

VAROITUS! HENGENVAARA!

- ▶ Säilytä paristot/akut lasten ulottumattomissa. Ota välittömästi yhteyttä lääkäriin, jos lapsi on nieلائssut pariston/akun.



RÄJÄHDYSVAARA! Älä lataa paristoja uudelleen. Älä oikosulje paristoja/akkuja ja/ tai avaa niitä. Tämä voi johtaa ylikuumenemiseen, tulipaloon tai räjähdykseen.

- Älä koskaan heitä paristoja/akkuja avotuleen tai veteen.
- Älä kuormita paristoja/akkuja mekaanisesti.

Paristojen/akkujen vuotamisvaara

- Vältä äärimmäisiä ympäristöoloja ja lämpötiloja, jotka voivat vaikuttaa paristoihin/akkuihin, esim. lämpöpatterit tai suora auringonvalo.

- Jos paristot/akut ovat vuotaneet, vältä kemikaalien joutumista iholle, silmiin ja limakalvoille! Huuhtelee altistuneet kohdat välittömästi pelkällä vedellä ja hakeudu lääkärin hoitoon!



KÄYTTÄ SUOJAKÄSINEITÄ! Vuotaneet tai vaurioituneet paristot/akut voivat aiheuttaa palovammoja joutuessaan iholle. Käytä siksi aina suojakäsineitä tällaisissa tapauksissa.

- Tuotteessa on kiinteä akku, jota käyttäjä ei voi vaihtaa uuteen. Akun saa poistaa tai vaihtaa uuteen vain valmistaja tai tämän asiakaspalvelu tai muu tehtävään pätevä henkilö vaaratilanteiden välttämiseksi. Muista tuotetta hävitettäessä, että se sisältää akun.

● Ennen käyttöä

● Tuotteen lataaminen

⚠ HUOMIO!

- ▶ Tuotetta ei saa koskaan ladata tietokoneesta tai kannettavasta, sillä tietokone tai kannettava voi vaurioitua suuren virrankulutuksen vuoksi.

HUOMAUTUKSET

- ▶ Poista tuotteesta kaikki pakkausmateriaalit.
- ▶ Ennen kuin tuotetta voidaan käyttää ilman USB-johtoa [10], akku täytyy ladata ennen käyttöä. Lataus kestää noin 7 tuntia. Akku on asennettu kiinteästi tuotteen pohjaan.
- ▶ Lataa akku täyteen ennen ensimmäistä käyttöä.
- ▶ Lataa akku, kun se on lähes tyhjä (latausnäytössä [6] vilkkuu vain 1 LED).

1. Avaa suojuus [7].
2. Kytke USB-johdon USB-pistoke tuotteen USB-ottoliittimeen [8].
 - Akun lataustila näkyy latausnäytössä [6]:

| Latausnäytön [6] tila | Akun lataustila |
|---------------------------------|--------------------------------|
| 1 LED vilkkuu | Ensimmäinen latausvaihe |
| 1 LED palaa, 1 LED vilkkuu | Toinen latausvaihe |
| 2 LEDiä palaa, 1 LED vilkkuu | Kolmas latausvaihe |
| 3 LEDiä palaa | Täyteenladattu ja käyttövalmis |

- Latausaika on n. 7 tuntia, jos akku on tyhjä.
 - Tuotteessa on ylilataussuoja. Tästä huolimatta tuote tulisi irrottaa virtalähteestä heti, kun lataus on päättynyt.
 - Tuote ei toimi akun suojauskuon vuoksi alle +0 °C:n ja yli +45 °C:n lämpötiloissa.
1. Irrota USB-johto [10] tuotteesta, jotta akku ei purkaannu.
 2. Sulje suojuus [7], ennen tuotteen käyttöä. Muutoin ulkona käytettäessä tuotteen sisään voi päästä vettä.

● Akun varauksen tarkistaminen

- Jos tuotetta ei ladata: Tarkista akun kapasiteetti painamalla virtakytkintä [2]. Punainen latausnäyttö [6] näyttää tuotteen sisällä olevan akun kapasiteetin*.

| Latausnäytön [6] tila | Akun kapasiteetti |
|-----------------------|-------------------|
| 1 LED palaa | 33 %* |
| 2 LEDiä palaa | 66 %* |
| 3 LEDiä palaa | 100 %* |

* Tämä on akun arvioitu prosentuaalinen varaus, ei siis todellinen mittaustulos.

● Tuotteen asennus

⚠ **VARO!**

- ▶ YKSI säädettävä jalusta/kahva [4] ei riitä tuotteen kiinnittämiseen magneettisille pinnoille (kuva E).
- Kumpikin 2 säädettävästä jalustasta/kahvasta [4] on varustettu 4 magneetilla [5]. Näillä magneeteilla tuote voidaan kiinnittää magneettisille pinnoille.

● Käyttö

⚠ **VARO! ONNETTOMUUSRISKI!**

- ▶ Älä käytä tuotetta ajon aikana. Jos tuotetta käytetään autossa, varmista, että kuljettajaa ja matkustajia ei vaaranneta. Kiinnitä tuote kuljetuksen ajaksi niin, että se ei aiheuta loukkaantumisvaaraa eikä tuote vahingoitu myöskään hätäjarrutustapauksessa.
- ▶ Vältä käsien ja sormien väliin puristumista kääntäessäsi säädettävää jalustaa/kahvaa [4].

HUOMAUTUKSET

- ▶ Tuotetta voidaan käyttää sekä valaisimena että laturina.
- ▶ Akkuun varastoitu energia toimittaa virtaa sekä LED-valaisimeen että latausasemaan. Kun tuotetta käytetään laturina, käyttöaika lyhenee ja kirkkaus heikkenee silloin valaisukäytössä.
- Käännä säädettävä jalusta/kahva [4] ja kiinnitä tuote haluttuun asentoon. Säädettävä jalusta/kahva voidaan kääntää myös ylöspäin ja käyttää kahvana (kuva C).
- Tuote voidaan kiinnittää säädettävässä jalustassa/kahvassa

olevilla magneeteilla [5] tasaiselle, magneettiselle pinnalle.

- Tuote voidaan myös ripustaa. Avaa säädettävä jalusta/kahva painamalla kahvan lukitusta [11] (kuva D). Lukitse säädettävä jalusta/kahva sen jälkeen, kun tuote on ripustettu haluttuun paikkaan.

● Käyttö LED-valaisimena

- Lataa tuote täyteen luvun ”Tuotteen lataaminen” mukaisesti.
- Tuotetta voidaan käyttää 3 erilaisessa käyttötilassa. Valitse se painamalla virtakytkintä [2] toistamiseen.

| Virtakytkin | Käyttötila |
|-------------|-----------------------------|
| Paina 1x: | 2 valkoista valoa palaa. |
| Paina 2x: | 1 valkoinen valo palaa. |
| Paina 3x: | 1 valkoinen valo palaa. |
| Paina 4x: | Valo kytketään pois päältä. |

● Käyttö virtapankkina

⚠ **HUOMIO!**

- ▶ Korkeamman latausvirran vaativan laitteen lataus voi vaurioittaa molempia laitteita.
 - Huomioi, että laitteiden latausvirta ei saa ylittää 2 A:a. Lue huolellisesti ladattavan laitteen käyttöohje.
 - Ladattavan laitteen akun kapasiteetin on oltava huomattavasti pienempi kuin tuotteen akun kokonaiskapasiteetti (5000 mAh). Muutoin lataus ei ehkä pääty.
 - USB-johdolla [10] tuotetta voidaan käyttää USB-liittimellä (tyyppi C) varustettujen pienten sähkölaitteiden lataukseen (esim. matkapuhelimet ja digikamerat).
1. Avaa suojus [7].
 2. Kytke USB-johdon [10] USB-pistoke USB-antoliittimeen [9].



3. Kytke USB-johdon USB-pistoke pieniin ladattaviin sähkölaitteisiin. Punainen latausnäyttö  syttyy ja näyttää akun kapasiteetin.
4. Irrota USB-johto heti, kun lataus on päättynyt.
5. Sulje suojus.

● Energiansäästötila

HUOMAUTUKSET

- ▶ Energiansäästötila vähentää omaa sähkönkulutusta, kun tuotetta ei enää käytetä tai sitä säilytetään pitemmän aikaa.
- ▶ Kun tuotetta ei käytetä, se kytkeytyy 2 tunnin kuluttua automaattisesti energiansäästötilaan.





Energiansäästötilan aktivoiminen

- Pidä virtakytkintä  3 sekuntia alapainettuna. Latausnäyttö  vilkkuu kerran vihreänä.

Energiansäästötilan deaktivoiminen

- Paina virtakytkintä  tai lataa tuote (katso ”Tuotteen lataaminen”).

● Huolto ja puhdistus

- Älä koskaan upota tuotetta veteen tai muihin nesteisiin.
- Älä käytä syövyttäviä puhdistusaineita.
- Tuote on huoltovapaa. LEDejä ei voi vaihtaa uusiin.
- Ennen puhdistusta:
 - Kytke tuote pois päältä.
 - Irrota USB-johto  USB-liitimestä.
 - Sulje USB-ottoliittimen  ja USB-antoliittimen  suojus .
- Puhdista tuote säännöllisesti kuivalla, nukattomalla liinalla. Poista pinttynyt lika kevyesti kostutetulla liinalla.

● Säilytys

- Säilytä tuotetta kuivassa, pölyttömässä paikassa ja suoralta auringonsäteilyltä suojattuna.

- Jos tuotetta ei käytetä pitkään aikaan, kiinteä akku tulee ladata täyteen käyttöiän pidentämiseksi. Lataa akku säännöllisin väliajoin, jos tuotetta ei käytetä pitkään aikaan. Tämä on välttämätöntä akun suojaamiseksi.

● Hävittäminen

Pakkaus:

Pakkaus on valmistettu ympäristöystävällisistä materiaaleista, jotka voidaan viedä paikalliseen kierrätyspisteeseen.



Noudata pakkausmateriaalien jätteiden lajittelua koskevia merkintöjä. Ne koostuvat lyhenteistä (a) sekä numeroista (b) ja tarkoittavat seuraavaa: 1–7 = muovit/20–22 = paperi ja pahvi/80–98 = komposiitit.

Tuote:



Lisätietoja käytöstä poistetun tuotteen hävittämismahdollisuuksista saat kuntasi tai kaupunkisi viranomaisilta.



Rastilla ylivedetyn jäteastian merkki tarkoittaa, että tähän laitteeseen sovelletaan direktiiviä 2012/19/EU. Tämän direktiivin mukaan elinkaarensa päähän tullutta laitetta ei saa heittää normaaliin talousjätteeseen, vaan se on toimitettava erilliseen keräyspaikkaan tai jätteenkäsittelystä vastaavaan laitokseen.

Paristojen/akkujen:



Paristojen/akkujen virheellisestä hävittämisestä aiheutuu ympäristövahinko!

Vialliset tai käytetyt paristot/akut täytyy kierrättää ASETUKSEN 2023/1542

mukaan. Palauta paristot/akut paikallisiin keräyspisteisiin.

Yliiviivatun jätteastian merkki paristoissa tai akuissa tarkoittaa, että paristoja ja akkuja ei saa hävittää talousjätteen mukana. Poista paristot/akut tuotteesta ennen hävittämistä. Ne voivat sisältää myrkyllisiä raskasmetalleja, minkä vuoksi ne kuuluvat ongelmajättekäsittelyyn.

Raskasmetallien kemialliset merkit ovat seuraavat: Cd = kadmium, Hg = elohopea, Pb = lyijy.

● **Takuu**

Tuote on valmistettu huolellisesti tiukkojen laatudirektiivien mukaan ja tarkistettu huolella ennen toimitusta. Materiaali- tai valmistusvirheiden tapauksessa kuluttajalla on laillisia oikeuksia tuotteen myyjää kohtaan. Alla oleva takuu ei rajoita kuluttajan lakisääteisiä oikeuksia millään tavalla.

Tämän tuotteen takuu on 3 vuotta ostopäivästä lukien. Takuuaika alkaa ostopäivästä. Säilytä alkuperäinen ostokuitti turvallisessa paikassa, koska tätä asiakirjaa vaaditaan ostotositteena.

Mahdollisista osthetkellä esiintyneistä vaurioista tai vioista on ilmoitettava välittömästi tuotteen pakkauksesta purkamisen jälkeen.

Jos 3 vuoden sisällä tuotteen ostopäivästä alkaen tuotteesta löytyy materiaali- tai valmistusvirhe, korjaamme tuotteen ilmaiseksi harkintamme mukaan. Takuuaikaa ei pidennetä myönnetyn takuuvaatimuksen vuoksi. Tämä koskee myös vaihdettuja ja korjattuja osia.

Takuun voimassaolo lakkaa, jos tuote on voittunut, sitä on käytetty tai huollettu tarkoituksenvastaisesti.

Takuu kattaa materiaali- ja valmistusvirheet. Takuu ei kata tuotteen osia, jotka kuluvat normaalisti (esim. paristot, letkut, väripatruunat) ja joita voidaan sen vuoksi pitää kuluvina osina eikä myöskään rikkoutuvia osia esim. kytkimiä, akkuja tai lasista valmistettuja osia.

Tämän tuotteen takuu-aika koskee myös akkua.

● **Toimiminen takuutapauksessa**

Jotta pyyntösi voidaan käsitellä nopeasti, noudata seuraavia ohjeita:

Säilytä tiedusteluja varten kassakuitti ja tuotenro (IAN 494759_2504) todisteena ostosta.

Löydät tuotenumeron tuotteen tyyppikilvestä, tuotteessa olevasta kaiverruksesta, käyttöohjeen kansilehdestä (alavasemmalla) tai tuotteen taka- tai alaosan tarrasta.

Jos tuotteen toiminnassa ilmenee vikoja tai muita puutteita, ota ensin yhteyttä alla mainittuun huoltopalveluun puhelimitse tai sähköpostitse.

Voit tämän jälkeen lähettää vialliseksi todetun tuotteen veloituksetta huoltopalvelun ilmoittamaan osoitteeseen. Liitä mukaan ostokuitti (kassakuitti) sekä tiedot viasta ja sen esiintymisajasta.



Voit tarkastella ja ladata näitä ja monia muita käyttöoppaita osoitteessa parksid-diy.com. Skannaamalla tämän QR-koodin pääset suoraan osoitteeseen parksid-diy.com. Valitse maa ja etsi käyttöohjeet hakukentän avulla. Syöttämällä tuotenumeron (IAN) 494759_2504 löydät tuotteesi käyttöohjeen.

● **Huoltopalvelu**

FI **Huoltopalvelu Suomi**

Puhelin: 0800916210

Yhteydenottolomake osoitteessa

parksid-diy.com

















IAN 494759_2504



| | | |
|--|-------|----|
| Varningar och symboler som används | Sidan | 27 |
| Snabbguide | Sidan | 28 |
| Avsedd användning | Sidan | 28 |
| Leverans | Sidan | 28 |
| Beskrivning av delarna | Sidan | 28 |
| Tekniska data | Sidan | 28 |
| Säkerhetsanvisningar | Sidan | 29 |
| Säkerhetsanvisningar för batterier/laddningsbara batterier | Sidan | 30 |
| Före användning | Sidan | 31 |
| Laddning av produkten..... | Sidan | 31 |
| Kontroll av batterikapacitet..... | Sidan | 31 |
| Montera produkten | Sidan | 32 |
| Användning | Sidan | 32 |
| Användning som LED-strålkastare | Sidan | 32 |
| Användning som powerbank | Sidan | 32 |
| Energisparläge | Sidan | 33 |
| Underhåll och rengöring | Sidan | 33 |
| Förvaring | Sidan | 33 |
| Avfallshantering | Sidan | 33 |
| Garanti | Sidan | 34 |
| Handläggning av garantianspråk | Sidan | 34 |
| Service | Sidan | 35 |

Varningar och symboler som används

I bruksanvisningen, i snabbguiden och på förpackningen används följande varningsanvisningar:

| | | | |
|--|--|---|--|
|  | <p>FARA! Denna symbol med signalordet "FARA" betecknar en riskkälla med en hög grad av risk som, om den inte undviks, kan leda till svåra personskador eller döden.</p> |  | <p>SE UPP! Denna symbol med signalordet "OBSERVERA" betecknar risk för en eventuell materiell skada.</p> |
|  | <p>VARNING! Denna symbol med signalordet "VARNING" betecknar en riskkälla med medelhög grad av risk som om den inte undviks kan leda till svåra skador eller dödsfall.</p> |  | <p>HÄNVISNING: Denna symbol med signalordet "ANMÄRKNING" innehåller ytterligare nyttigt information.</p> |
|  | <p>VAR FÖRSIKTIG! Denna symbol med signalordet "FÖRSIKTIGT" betecknar en riskkälla med en låg grad av risk som, om den inte undviks, kan leda till ringa eller måttligt svåra personskador.</p> |  | <p>VARNING! EXPLOSIONSFARA! En varning som är försedd med denna symbol och orden "VARNING! EXPLOSIONSFARA!", betyder att det finns fara för explosion. Om en sådan varning inte följs kan detta leda till svåra personskador, dödsfall och fara för materiella skador. Följ anvisningarna i denna varning för att förebygga svåra personskador, livsfara och fara för saksador!</p> |
| <p>ta</p> | <p>Maximal omgivningstemperatur</p> |  | <p>Denna symbol anger att användaren måste bära lämpliga skyddshandskar! Följ anvisningarna i denna varning för att undvika skador på händerna genom föremål eller kontakt med heta eller kemiska ämnen.</p> |
|  | <p>Likström-/spänning</p> |  | <p>USB-symbol</p> |
|  | <p>Växelström-/spänning</p> |  | <p>Läs bruksanvisningen noga innan produkten tas i bruk.</p> |
|  | <p>Skyddsklass III</p> |  | <p>Minsta tillåtna avstånd till belyst material</p> |
|  | <p>Tryck på TILL-/FRÅN-omkopplaren .</p> |  | <p>Sköljtät</p> |



CE-märket bekräftar överensstämmelse med de EU-direktiv, som gäller för produkten



Säkerhetsanvisningar
Hanteringsanvisningar

LED-STRÅLKASTARE MED POWERBANK-FUNKTION

● Snabbguide

Detta dokument är en förkortad tryckversion av den kompletta bruksanvisningen. Genom att skanna QR-koden kommer du direkt till parkside-diy.com. Välj ditt land och sök efter bruksanvisningen via sökmasken. Genom inmatning av artikelnumret (IAN) 494759_2504 kommer du till din artikels bruksanvisning. Snabbguiden är en del av denna produkt. Gör dig förtrogen med alla bruksanvisningar och all säkerhetsinformation innan du använder produkten. Förvara snabbstartsguiden på en säker plats och lämna över alla handlingar om du lämnar över produkten till tredje part.

● Avsedd användning

- Produkten kan användas som strålkastare och för andra allmänna belysningsändamål.
- Produkten kan användas både inom- och utomhus.
- **SE UPP:** Produkten kan användas som USB-laddare för mindre elektroniska apparater.
- Denna produkt är inte avsedd för yrkesmässigt bruk eller andra ändamål.
- Denna produkt lämpar sig inte som allmänbelysning för hushållsbruk.

● Leverans

Kontrollera vid upppackningen av produkten att leveransen är fullständig och att alla delar är i korrekt skick. Ta bort allt förpackningsmaterial före användning.

- 1 LED-strålkastare med powerbank-funktion
- 1 USB-kabel
- 1 Snabbguide

● Beskrivning av delarna

(Bild A, B, D)



- 1 LED-ljuskälla
- 2 TILL-/FRÅN-omkopplare
- 3 Ledskruv
- 4 Ställbar fot/handtag
- 5 Magnet
- 6 Laddningsindikator
- 7 Skyddslock
- 8 USB-ingångsdosa (typ C)
- 9 USB-utgång
- 10 USB-kabel
- 11 Handtagsspär

● Tekniska data

HÄNVISNING

- ▶ En växelströmsnätadel ingår inte i leveransen. Använd en SELV-nätadel med en maximal arbetsutgångsspänning på 5 V (U_{out}), 1 A.

| | |
|------------------------|---|
| COB-LED: | 2 × 5 W |
| Laddningsuttag: | USB (typ C) |
| Laddningsbart batteri: | Litiumjonpolymerbatteri, 3,7 V, 5000 mAh 18,5 Wh (kan inte bytas ut av användaren; kan endast bytas ut av behörig person) |

| | |
|--|---|
| Kapacitet som laddare: | 1700 mAh vid 5 V, 1 A |
| Laddningstid vid tomt batteri: | ca 7 timmar |
| Brinntid (vitt ljus, med fullständigt laddat batteri): | 2 lampor: ca 3 timmar 1 lampor: ca 5 timmar |
| Skyddsklass: | III/◊ |
| Kapslingsklass: | IP44 (under laddningen eller vid användning som powerbank: Får endast användas inomhus. Denna produkt är endast stänkvattenskyddad (IP44) med den påsatta skyddslocket ). USB-kabeln  får bara användas inomhus (IP20) |
| USB-ingående spänning/-ström: | 5 V $\overline{=}$, 1 A |
| USB-utgående spänning/-ström: | 5 V $\overline{=}$, 1 A |
| Drifttemperatur: | 0–35 °C |
| Förvarings-temperatur: | –10–45 °C |
| Tillåten luftfuktighet under drift: | 40–75 % RH |
| Produktmått (ca): | 21 cm (B) x 14,5 cm (H) x 5,3 cm (D) (ihopfälld) 21 cm (B) x 25 cm (H) x 4,5 cm (D) (utfälld) |
| Nettovikt: | 550 g |
| Arbetsposition: | Produkten kan endast användas så som visas i bild C. |



Säkerhetsanvisningar

BEKANTA DIG FÖRE ANVÄNDNING AV PRODUKTEN MED ALLA SÄKERHETS- OCH BRUKSANVISNINGAR! OM DU ÖVERLÄMNAR PRODUKTEN TILL NÅGON ANNAN, ÖVERLÄMNA ÄVEN ALLA TILLHÖRANDE DOKUMENT!

⚠ VARNING! LIVSFARA OCH OLYCKSRISK FÖR SPÄDBARN OCH SMÅ BARN!



Lämna aldrig barn ensamma med förpackningsmaterialet. Håll alltid barn borta från förpackningsmaterialet.

- Denna produkt kan användas av barn från och med 8 års ålder och av personer med begränsad kroppslig, sensorisk eller mental förmåga eller med brist på erfarenhet och kunskap, om de övervakas av en vuxen person eller har fått anvisning om hur man ska använda produkten och vilka faror som är förknippade med den. Låt inte barn leka med produkten. Rengöring och underhåll får inte utföras av barn utom om de står under uppsikt.
- Denna produkt är inte en leksak och måste förvaras utom räckhåll för barn. Barn är inte medvetna om de faror som är förknippade med hantering av elektriska apparater.
- Använd inte produkten om den är synligt skadad.
- Låt aldrig produkten utsättas för vatten eller andra vätskor!
- Anslut produkten endast till ett korrekt installerat USB-uttag. Spänningen måste motsvara specifikationerna i avsnittet "Tekniska data".
- Utför inga ändringar eller reparationer av produkten. LED-ljuskällorna kan och får inte bytas ut.
- LED-delarna är inte utbytesbara.

- Om LED-ljuskällorna når slutet av sin livslängd och inte längre fungerar, måste hela produkten bytas ut.

VAR FÖRSIKTIG! FARA FÖR BRÄNNSKADOR!



- ▶ Undvik brännskador genom att se till att produkten är avstängd och har svalnat i minst 15 minuter innan du vidrör den. Produkten kan bli mycket varm.

- De åtkomliga ytorna, särskilt krympslangen, blir mycket varma när strålkastaren används.

 **BRANDFARA!** Ställ produkten på minst 0,1 meters avstånd från det material som ska belysas. Intensiv uppvärmning kan leda till brand.

WARNING!

- ▶ Tänd inte lamporna när produkten är riktad mot en brännbar yta. Den belysta ytan kan överhettas eller antändas.

- Ställ inte brinnande ljus eller annan öppen låga på eller nära produkten.
- Använd inte produkten i närheten av värmekällor, som radiatorer eller andra enheter som avger värme.
- Avfallshantera produkten om produkten eller USB-kabeln  är skadad.
- Säkerställ att USB-kabeln  inte kan skadas av vassa kanter eller heta föremål. Dra ut USB-kabeln helt före användning.
- Stäng av produkten omedelbart och ta bort laddningskabeln från produkten om du märker brandlukt eller rök. Låt produkten kontrolleras av en yrkesperson innan du använder den igen.
- När du använder en USB-laddare måste eluttaget alltid vara lättillgängligt så att USB-laddaren snabbt kan dras ut

ur eluttaget i en nödsituation. Följ även tillverkarens bruksanvisning.

- Beakta användningsbegränsningarna och eventuella förbud mot att använda batteridrivna produkter i potentiellt farliga miljöer, till exempel bensinstationer, flygplatser, sjukhus etc.

WARNING!

- ▶ Täck inte över produkten under laddning. Fara för uppvärmning och överhettning.

- Produkten får aldrig laddas via en PC eller bärbar dator, eftersom PC:n eller den bärbara datorn kan skadas på grund av den höga strömförbrukningen.



Säkerhetsanvisningar för batterier/laddningsbara batterier

WARNING! LIVSFARA!

- ▶ Förvara batterierna utom räckhåll för barn. Om du råkat svälja dem, uppsök genast läkare.



EXPLOSIONSFARA! Ladda aldrig icke-uppladdningsbara batterier. Kortslut eller öppna inte batterierna. Det kan nämligen leda till överhettning, brand eller explosioner.

- Kasta aldrig batterier/laddningsbara batterier i eld eller vatten.
- Utsätt inte batterier för mekanisk belastning.

Fara för läckage från batterierna

- Undvik extrema omgivningsförhållanden och temperaturer, som skulle kunna påverka batterierna, t.ex. värmeelement/direkt solljus.
- Om batterier/laddningsbara batterier läcker, undvik att låta kemikalierna

få kontakt med hud, ögon och slemhinnor! Spola genast påverkad hud med vatten och sök läkare!



BÄR SKYDDSHANDSKAR!

Läckande eller skadade batterier kan orsaka brännskador om de kommer i kontakt med huden. Bär i sådana fall alltid lämpliga skyddshandskar.

- Denna produkt har ett inbyggt laddningsbart batteri, som inte kan bytas av användaren. För att undvika att det uppstår fara får endast tillverkaren, dennes kundtjänst eller annan person med liknande kvalifikation ta ut eller byta batteriet. Vid bortskaffning av produkten, tänk på att den innehåller ett batteri.

● Före användning

● Laddning av produkten

⚠ SE UPP!

- ▶ Produkten får aldrig laddas via en PC eller bärbar dator, eftersom PC:n eller den bärbara datorn kan skadas på grund av den höga strömförbrukningen.

HÄNVISNINGAR

- ▶ Avlägsna allt förpackningsmaterial från produkten.
- ▶ För att använda produkten utan USB-kabel [10] måste batteriet laddas före användning. Laddningen tar cirka 7 timmar. Batteriet är fäst på produktens underdel.
- ▶ Ladda batteriet helt före första användningen.
- ▶ Ladda batteriet när det har låg laddningsnivå (endast 1 LED på laddningsindikatorn [6] blinkar).

1. Öppna skyddslocket [7].
2. Anslut USB-stickkontakten på USB-kabeln till produktens USB-ingångsdosan [8].
 - Batteriets laddningsstatus visas av laddningsindikatorn [6]:

| Laddningsindikatorns [6] status | Batteriets laddningsstatus |
|---------------------------------|-----------------------------------|
| 1 LED blinkar | Första laddningen |
| 1 LED lyser, 1 LED blinkar | Andra laddningen |
| 2 LED lyser, 1 LED blinkar | Tredje laddningen |
| 3 LED lyser | Fulladdad och klar för användning |

- Laddningstiden är ca 7 timmar när batteriet är tomt.
 - Produkten har ett överladdningsskydd. Du bör dock skilja produkten från elnätet så snart laddningen är avslutad.
 - På grund av sitt batteriskydd arbetar produkten inte vid temperaturer under +0 °C och över +45 °C.
1. Koppla bort USB-kabeln [10] från produkten för att undvika urladdning av batteriet.
 2. Stäng skyddslocket [7] innan du använder produkten på nytt. Annars kan vatten tränga in i produktens inre när den används utomhus.

● Kontroll av batterikapacitet

- Om produkten inte laddas: Tryck på TILL-/FRÅN-omkopplaren [2] för att kontrollera batterikapaciteten. Den röda laddningsindikatorn [6] visar det inbyggda batteriets kapacitet*.

| Laddningsindikatorns [6] status | Batterikapacitet |
|---------------------------------|------------------|
| 1 LED lyser | 33 %* |

* Detta är en uppskattad procentuell laddning, men representerar inte en faktisk mätning.

| Laddningsindikatorns 6 status | Batterikapacitet |
|--------------------------------------|------------------|
| 2 LED lyser | 66 %* |
| 3 LED lyser | 100 %* |

● Montera produkten

⚠ **VAR FÖRSIKTIG!**

- ▶ EN ställbar fot/handtag **4** är inte tillräcklig för att fixera produkten på en yta av järn eller stål (bild E).
- De 2 ställbara fötterna/handtagen **4** är båda utrustade med 4 magneter **5**. Med dessa magneter kan produkten fästas på ytor av järn och stål.

● Användning

⚠ **VAR FÖRSIKTIG! FARA FÖR OLYCKA!**

- ▶ Produkten bör inte användas i ett fordon under körning. Om du använder produkten i ett fordon, var försiktig så att du inte utsätter förare eller passagerare i fordonet för fara. Placera och säkra produkten i fordonet på ett sådant sätt att den inte utgör fara för personskador eller produktskador även vid en kraftig inbromsning.
- ▶ Var försiktig med händerna när du vriden den ställbara foten/handtaget **4**, för att undvika att klämma fingrarna.

HÄNVISNINGAR

- ▶ Produkten kan användas både som strålkastare och som laddare.
- ▶ Energin som lagras i batteriet levererar ström till både LED-strålkastaren och laddstationen. Om du använder produkten som laddare reduceras drifttiden och ljusstyrkan hos strålkastaren.

- Vrid den ställbara foten/handtaget **4** och fixera produkten i önskat läge. Den ställbara foten/handtaget kan också vridas uppåt och därmed användas som handtag (bild C).
- Produkten kan fästas på en plan yta av järn eller stål med magneterna **5** på den ställbara foten/handtaget.
- Produkten kan hängas upp. Tryck på handtagsspärren **11** för att frigöra den ställbara foten/handtaget (bild D). Skjut tillbaka den ställbara foten/handtaget efter att produkten har hängt i önskat läge.

● Användning som LED-strålkastare

- Ladda produkten fullständigt enligt beskrivningen i avsnittet "Laddning av produkten".
- Produkten kan användas på 3 olika sätt. Välj funktionsläge genom att upprepade gånger trycka på TILL-/FRÅN-omkopplaren **2**.

| TILL-/FRÅN-omkopplare | Funktionsläge |
|-----------------------|----------------------|
| Tryck 1x: | 2 vita lampor lyser. |
| Tryck 2x: | 1 vit lampa lyser. |
| Tryck 3x: | 1 vit lampa lyser. |
| Tryck 4x: | Lamporna släcks. |

● Användning som powerbank

⚠ **SE UPP!**

- ▶ Laddning av en apparat som kräver högre laddningsström kan orsaka skador på båda apparaterna.
- Observera att apparaternas laddningsström inte får överstiga 2 A. Läs noggrant bruksanvisningen för den apparat du vill ladda.
- Batteriet på den apparat du vill ladda måste ha en betydligt lägre

kapacitet än den totala kapaciteten hos batteriet i produkten (5000 mAh). I annat fall kanske enheten inte laddas fullständigt.

- Tillsammans med USB-kabeln **10** kan produkten användas för att ladda mindre elektroniska apparater med USB-uttag (typ C) (t.ex. mobiltelefoner och digitalkameror).
1. Öppna skyddslocket **7**.
 2. Anslut USB-stickkontakten på USB-kabeln **10** till USB-utgången **9**.
 3. Anslut USB-stickkontakten på USB-kabeln till den mindre elektroniska apparat du vill ladda. Den röda laddningsindikatorn **6** lyser och visar batteriets kapacitet.
 4. Ta bort USB-kabeln så snart laddningen är avslutad.
 5. Stäng skyddslocket.

● Energisparläge

HÄNVISNINGAR

- ▶ Energisparläget minskar din egen strömförbrukning när du inte längre använder produkten eller förvarar den under en längre tid.
- ▶ När produkten inte används kopplas den automatiskt om till energisparläge efter 2 timmar.

Aktivering av energisparläge

- Håll TILL-/FRÅN-omkopplaren **2** intryckt i 3 sekunder. Laddningsindikatorn **6** blinkar grönt en gång.

Avaktivering av energisparläge

- Tryck på TILL-/FRÅN-omkopplaren **2** eller ladda produkten (se "Laddning av produkten").

● Underhåll och rengöring

- Låt aldrig produkten utsättas för vatten eller andra vätskor.

- Använd inte aggressiva rengöringsmedel.
- Produkten behöver inte underhållas. LED-ljuskällorna kan inte bytas.
- Före rengöring:
 - Stäng av produkten.
 - Dra ut USB-kabeln **10** ur USB-uttaget.
 - Stäng skyddslocket **7** på USB-ingångsdosan **8** och USB-utgången **9**.
- Rengör produkten regelbundet med en torr luddfri trasa. Använd en lätt fuktad trasa för att avlägsna hårt sittande smuts.

● Förvaring

- Förvara produkten på en torr, dammfri plats och skydda den mot direkt solbestrålning.
- Om produkten inte används under en längre tid bör det inbyggda batteriet laddas fullt för att förlänga dess livslängd. Ladda det inbyggda batteriet regelbundet om du inte använder produkten under en längre tid. Detta är nödvändigt för att skona batteriet.

● Avfallshantering

Förpackning:

Förpackningen består av miljövänliga material, som kan lämnas på lokala återvinningsstationer.



Beakta märkningen på förpackningsmaterialet för rätt källsortering vid avfallshantering. Dessa har markerats med förkortningar (a) och siffror (b) med följande betydelse: 1–7: plaster/20–22: papper och kartong/80–98: kompositmaterial.

Produkt:



Kontakta kommunen för närmare information om avfallshantering av den förbrukade produkten.



Symbolen med den överstrukna soptunnan visar att denna enhet omfattas av direktiv 2012/19/EU. Detta direktiv anger att du inte får kasta denna utrustning i det normala hushållsavfallet när den kasseras utan att den måste lämnas till särskilda insamlingsställen, återvinningscentraler eller specialföretag för avfallshantering.

Batterier/ackumulatorer:



Miljöskada till följd av felaktig kassering av batterier/ackumulatorer!

Defekta eller använda batterier måste lämnas till avfallshantering i enlighet med FÖRORDNING 2023/1542. Lämnna in batterier/ackumulatorer via de lokala insamlingsställena som tillhandahålls.

Den överkorsade soptunnan på batterier eller batteripack betyder att du inte får kasta batterier och batteripack i hushållsavfallet. Ta alltid ut batterierna ur produkten före avfallshantering. Dessa kan innehålla giftiga tungmetaller och ska behandlas som farligt avfall.

De kemiska symbolerna för tungmetaller är följande: Cd = Kadmium, Hg = Kvicksilver, Pb = Bly.

● Garanti

Produkten har tillverkats enligt stränga kvalitetskrav och kontrollerats noggrant före leverans. I händelse av materialfel eller tillverkningsfel har du lagstadgade rättigheter mot säljaren av produkten. Dina lagstadgade rättigheter begränsas inte på något sätt av vår garanti som anges nedan.

Garantin för den här produkten är 3 år från och med inköpsdatum. Garantitiden börjar från och med inköpsdagen. Förvara originalkvittot på en säker plats eftersom detta dokument krävs som inköpsbevis.

Alla skador eller brister som redan finns vid tidpunkten för köpet måste rapporteras omedelbart efter uppackning av produkten.

Om det uppstår ett materialfel eller ett tillverkningsfel på denna produkt inom 3 år efter köpet, kommer vi, efter eget gottfinnande, att antingen reparera eller byta ut produkten åt dig utan kostnad. Garantiperioden förlängs inte av ett beviljat garantianspråk. Det gäller även för utbytta eller reparerade delar.

Denna garanti är ogiltig om produkten har skadats eller använts eller underhållits felaktigt.

Garantin täcker material- och tillverkningsfel. Denna garanti täcker inte produktdelar som är föremål för normalt slitage och som därför anses vara slitdelar (t.ex. batterier, slangar, bläckpatroner) och inte heller skador på ömtåliga delar, t.ex. strömbrytare eller delar av glas.

För denna produkt gäller garantitiden även för batteriet.

● Handläggning av garantianspråk

lakta anvisningarna nedan för att säkerställa en snabb handläggning av din förfrågan:

Ha alltid kassakvittot och artikelnumret i beredskap (IAN 494759_2504) för att bevisa köpet.

Artikelnumret finns på produktens typskylt, en gravyr på produkten, omslaget till din handledning (längts ner till vänster) eller etiketten på baksidan eller undersidan av produkten.

Om funktionsfel eller andra brister uppstår kontakta först nedanstående serviceavdelning via telefon eller e-post.

Du kan sedan utan kostnad skicka en produkt som har registrerats som defekt till den serviceadress som du har fått. Bifoga inköpsbeviset (kassakvitto) och uppgifter om vilket fel det handlar om och när det inträffade.



På parkside-diy.com kan du titta på och ladda ner denna och många andra handböcker. Med denna QR-kod kommer du direkt till parkside-diy.com. Välj ditt land och sök efter bruksanvisningen via sökmasken. Genom inmatning av artikelnumret (IAN) 494759_2504 kommer du till din artikels bruksanvisning.

● Service

SE Service Sverige

Tel.: 020795049

Kontaktformulär på *parkside-diy.com*

IAN 494759_2504

FI Service Finland

Tel: 0800916210

Kontaktformulär på *parkside-diy.com*









IAN 494759_2504









| | | |
|---|------|----|
| Anvendte advarselssætninger og symboler | Side | 37 |
| Kort vejledning | Side | 38 |
| Forskriftsmæssig anvendelse | Side | 38 |
| Leveringsomfang | Side | 38 |
| Beskrivelse af delene | Side | 38 |
| Tekniske data | Side | 38 |
| Sikkerhedsanvisninger | Side | 39 |
| Sikkerhedsanvisninger for batterier/genopladelige batterier | Side | 40 |
| Før produktet tages i brug | Side | 41 |
| Opladning af produktet | Side | 41 |
| Kontrol af det genopladelige batteris kapacitet | Side | 42 |
| Montering af produktet | Side | 42 |
| På niveau | Side | 42 |
| Anvendelse som LED-lampe | Side | 43 |
| Anvendelse som powerbank | Side | 43 |
| Strømsparetilstand | Side | 43 |
| Vedligeholdelse og rengøring | Side | 43 |
| Opbevaring | Side | 43 |
| Bortskaffelse | Side | 44 |
| Garanti | Side | 44 |
| Afvikling af garantisager | Side | 45 |
| Service | Side | 45 |

Anvendte advarselssætninger og symboler

Følgende advarsler bruges i denne brugsanvisningen, i lynvejledningen og på emballagen:

| | | | |
|--|---|---|--|
|  | <p>FARE! Dette symbol, sammen med signalordet "FARE", betegner en faresituation med høj risikofaktor, som, hvis den ikke afværges, kan medføre alvorlige kvæstelser eller dødsfald.</p> |  | <p>OBS! Dette symbol, sammen med signalordet "OBS", betyder fare for tingskader.</p> |
|  | <p>ADVARSEL! Dette symbol, sammen med signalordet "Advarsel", betegner en faresituation med mellemstor risikofaktor, som, hvis den ikke afværges, kan medføre alvorlige kvæstelser eller dødsfald.</p> |  | <p>BEMÆRK: Dette symbol, sammen med signalordet "BEMÆRK", angiver flere nyttige informationer.</p> |
|  | <p>FORSIGTIG! Dette symbol, sammen med signalordet "FORSIGTIG", betegner en faresituation med lav risikofaktor, som, hvis den ikke afværges, kan medføre mindre eller moderate kvæstelser.</p> |  | <p>ADVARSEL! EKSPLSIONSFARE! En advarsel som vises med disse symboler og ordene "ADVARSEL! EKSPLSIONSFARE!" betyder at der er fare for eksplosion. Hvis en sådan advarsel ikke overholdes, kan det medføre alvorlige kvæstelser eller dødsfald og tingskader. Følg anvisningerne i denne advarsel for at forhindre alvorlige kvæstelser, livsfarlige situationer eller fare for tingskader!</p> |
| <p>ta</p> | <p>Maksimal omgivelsestemperatur</p> |  | <p>Dette påbudssymbol betyder, at der skal anvendes egnede beskyttelseshandsker! Følg anvisningerne i denne advarsel for at undgå kvæstelser af hånden fra genstande eller ved kontakt med varme medier eller kemikalier.</p> |
|  | <p>Jævnstrøm/-spænding</p> |  | <p>USB tilslutningssymbol</p> |
|  | <p>Vekselstrøm/-spænding</p> |  | <p>Læs betjeningsvejledningen før ibrugtagning.</p> |

| | | | |
|--|--|---|---|
|  | Beskyttelsesklasse III |  | Minimumsafstand til det belyste materiale |
|  | Tryk på afbryderen  . |  | Stænkæt |
|  | CE-mærket bekræfter overensstemmelse med de for produktet gældende EU-retningslinjer |  | Sikkerhedsanvisninger Handlingsanvisninger |

LED PROJEKTØR MED POWERBANK FUNKTION

● Kort vejledning

Dette dokument er en forkortet, trykt udgave af den komplette betjeningsvejledning. Ved at scanne QR-koden får du adgang til parksidediy.com. Vælg dit land og søg efter betjeningsvejledningen i søgefeltet. Ved at indtaste varenummeret (IAN) 494759_2504 finder du frem til betjeningsvejledningen af dit produkt. Den korte vejledning er del af dette produkt. Gør dig før brugen af produktet fortrolig med alle betjenings- og sikkerhedsanvisninger. Opbevar den korte vejledning forsvarligt, og udlever alle bilag, hvis du giver produktet videre til andre.

● Forskriftsmæssig anvendelse

- Produktet kan bruges som projektør og til belysning generelt.
- Produktet kan bruges både ude og inde.
- **BEMÆRK:** Produktet kan også anvendes som USB-oplader til mindre elektronikapparater.
- Produktet må ikke anvendes til erhvervsmæssige eller industrielle formål.
- Dette produkt er ikke egnet til rumbelysning i husholdninger.

● Leveringsomfang

Ved udpakning af produktet skal det kontrolleres, at leverancen er komplet, og at alle dele er funktionsdygtige. Før anvendelse skal al emballage fjernes.

- 1 LED projektør med powerbank funktion
- 1 USB-kabel
- 1 Lynvejledning

● Beskrivelse af delene





(Fig. A, B, D)

-  LED-lys
-  Afbryder
-  Ledskruer
-  Indstillelig fod/håndtag
-  Magnet
-  Ladeindikator
-  Beskyttelseskappe
-  USB-indgangsstik (type C)
-  USB-udgangsstik
-  USB-kabel
-  Greblåsning

● Tekniske data

BEMÆRK

- ▶ En strømforsyning til vekselspænding er ikke en del af leveringsomfanget. Anvend en SELV-netdel med en maksimal driftsudgangsspænding på 5 V (U_{out}), 1 A.

| | |
|--|---|
| COB-LED: | 2 x 5 W |
| Ladestik: | USB (type C) |
| Genopladeligt batteri: | Lithium-ion-polymer-batteri, 3,7 V, 5000 mAh, 18,5 Wh (kan ikke udskiftes af brugeren; udskiftning må kun foretages af en fagmand) |
| Kapacitet som oplader: | 1700 mAh ved 5 V, 1 A |
| Ladetid for tomt genopladeligt batteri: | ca. 7 timer |
| Belysningstid (ved fuldt opladet genopladeligt batteri): | 2 lys: ca. 3 timer 1 lys: ca. 5 timer |
| Beskyttelsesklasse: | III  |
| Kapslingsklasse: | IP44 (under opladning eller ved anvendelse som powerbank: Må kun anvendes indendørs. Produktet er kun stænk-tæt (IP44) med påmonteret beskyttelsesdæksel  7). USB-kablet  10 må kun benyttes indendørs (IP20) |
| USB-indgangsspænding/-strøm: | 5 V  , 1 A |
| USB-udgangsspænding/-strøm: | 5 V  , 1 A |
| Driftstemperatur: | 0–35 °C |
| Opbevaringstemperatur: | –10–45 °C |
| Tilladt luftfugtighed ved brug: | 40–75 % RH |

| | |
|---------------------|--|
| Produktmål (cirka): | 21 cm (B) x 14,5 cm (H) x 5,3 cm (D) (sammenfoldet) 21 cm (B) x 25 cm (H) x 4,5 cm (D) (udfoldet) |
| Nettovægt: | 550 g |
| Driftsposition: | Produktet må kun anvendes som vist på fig. C. |



Sikkerhedsanvisninger

FØR PRODUKTET TAGES I BRUG SKAL DU VÆRE FORTROLIG MED ALLE SIKKERHEDS- OG BETJENINGSANVISNINGER! HVIS PRODUKTET OVERLADES TIL TREDJEMAND, SKAL ALLE DOKUMENTER MEDFØLGE!

⚠ ADVARSEL! LIVSFARE OG RISIKO FOR ULYKKER FOR SMÅBØRN OG BØRN!



Børn må ikke efterlades med emballagen uden opsyn. Hold emballagen uden for børns rækkevidde.

- Dette produkt kan anvendes af børn fra 8 år og opefter, samt af personer med reducerede, fysiske, sensoriske eller mentale færdigheder eller mangel på erfaring og kundskaber, hvis de er under opsyn, eller hvis de er instrueret i sikker brug af produktet og indforstået med de risici, der er forbundet hermed. Børn må ikke lege med produktet. Rengøring og vedligeholdelse må ikke udføres af børn uden opsyn.
- Produktet er ikke et stykke legetøj og skal holdes uden for børns rækkevidde. Børn er ikke bevidste om

de farer der kan være ved omgang med elektriske produkter.

- Produktet må ikke anvendes, hvis der er synlige skader.
- Produktet må aldrig nedsænkes i vand eller andre væsker!
- Produktet må kun tilsluttes et korrekt monteret USB-stik. Spændingen skal være i overensstemmelse med angivelserne i "Tekniske data".
- Produktet må ikke ændres eller repareres af brugeren. LED'er kan og må ikke udskiftes.
- LEDs kan ikke udskiftes.
- Når LED-lyskildernes levetid er udløbet, og de ikke længere fungerer, skal hele produktet udskiftes.

FORSIGTIG! FORBRÆNDINGSRISIKO!

- For at undgå forbrændinger skal du sikre dig, at produktet er frakoblet og er afkølet i mindst 15 minutter, før det berøres. Produktet kan blive meget varmt.



- Tilgængelige overflader, især varmekrympeslangen, bliver meget varme, når lampen er i drift.

 **BRANDFARE!** Produktet skal anbringes i en afstand af mindst 0,1 meter fra det belyste materiale. For kraftig varme kan medføre brand.

ADVARSEL!

- Tænd ikke for lyset, hvis produktet er rettet mod en brændbar overflade. Den belyste overflade kan overophede og antænde.

- Anbring ikke tændte stearinlys eller anden åben ild på eller i nærheden af produktet.
- Anvend ikke produktet i nærheden af varmekilder, fx radiatorer eller andre apparater, der afgiver varme.

- Produktet skal kasseres, hvis produktet eller USB-kablet  er beskadiget.
- Sørg for at USB-kablet  ikke kan beskadiges af skarpe kanter eller varme genstande. USB-kablet skal rulles helt ud før anvendelse.
- Sluk omgående for produktet og tag ladekablet ud af produktet, hvis der lugter brændt eller ses røg. Lad en fagmand kigge på produktet før det tages i brug igen.
- Hvis der anvendes en USB-strømforsyning skal stikkontakten altid være nemt tilgængelig, således at USB-strømforsyningen i nødstilfælde hurtigt kan tages ud af stikkontakten. Vær opmærksom på fabrikantens betjeningsvejledning.
- Vær opmærksom på anvendelsesbegrænsninger og -forbud mod produkter, der er forsynet af genopladelige batterier i potentielle faresituationer, som fx på tankstationer, i lufthavne, på sygehuse etc.

ADVARSEL!

- Produktet må ikke tildækkes under opladning. Der er fare for opvarmning og overophedning.
- Produktet må aldrig oplades fra en PC eller en bærbar computer, da det høje strømforbrug kan beskadige computeren.



Sikkerhedsanvisninger for batterier/genopladelige batterier

ADVARSEL! LIVSFARE!

- Opbevar batterier/genopladelige batterier uden for børns rækkevidde. Ved utilsigtet slugning skal der straks opsøges læge.



EKSPLOSIONSFARE! Ikke-genopladelige batterier må aldrig oplades. Kortslut aldrig batterier/genopladelige batterier, og/åbn dem aldrig. Dette kan medføre overophedning, brand eller eksplosioner.

- Batterier/genopladelige batterier må ikke kastes i ild eller vand.
- Udsæt ikke batterier/genopladelige batterier for mekanisk belastning.

Lækagerisiko for batterier/ genopladelige batterier

- Undgå ekstreme omgivelsesforhold og temperaturer, som kan påvirke batterier/genopladelige batterier, fx radiatorer/direkte sollys.
- Hvis batterier/genopladelige batterier lækker, skal kontakt med kemikalierne med hud, øjne og slimhinder undgås! Skyl øjeblikkeligt de ramte områder med koldt vand og opsøg lægehjælp!



ANVEND BESKYTTELSESHANDSKER! Udtjente eller beskadigede batterier/genopladelige batterier kan forårsage ætsninger ved kontakt med huden. Anvend derfor altid egnede beskyttelseshandsker hvis det sker.

- Dette produkt har et indbygget genopladeligt batteri, som ikke kan udskiftes af brugeren. Udtagning eller udskiftning af det genopladelige batteri må kun udføres af producenten eller dennes kundeservice eller en tilsvarende kvalificeret person for at udelukke farlige situationer. Vær opmærksom på at produktet indeholder et genopladeligt batteri, når det skal bortskaffes.

● Før produktet tages i brug

● Opladning af produktet

⚠ OBS!

- ▶ Produktet må aldrig oplades fra en PC eller en bærbar computer, da det høje strømforbrug kan beskadige computeren.

BEMÆRK

- ▶ Fjern al emballage fra produktet.
- ▶ Hvis produktet skal anvendes uden USB-kabel [10] skal det genopladelige batteri oplades før brug. Opladningen varer ca. 7 timer. Det genopladelige batteri er fast monteret i produktets bund.
- ▶ Det genopladelige batteri skal oplades helt inden første ibrugtagning.
- ▶ Oplad det genopladelige batteri, når det er tomt (kun 1 LED på ladeindikatoren [6] blinker).

1. Beskyttelseskappen [7] åbnes.
 2. Tilslut USB-kablets USB-stik til USB-indgangsstikket [8] på produktet.
- Det genopladelige batteris ladetilstand vises på ladeindikatoren [6]:

| Ladeindikatoren [6] status | Det genopladelige batteris ladetilstand |
|----------------------------------|---|
| 1 LED blinker | Første ladefase |
| 1 LED lyser, 1 LED blinker | Anden ladefase |
| 2 LED'er lyser, 1 LED blinker | Tredje ladefase |
| 3 LED'er lyser | Fuldstændigt opladet og klar til brug |

- Opladningstiden er ca. 7 timer, når det genopladelige batteri er tomt.
- Produktet har overopladningsbeskyttelse. Alligevel bør produktet afbrydes fra

strømforsyningen så snart opladningen er afsluttet.

- På grund af sin batterisikring fungerer produktet ikke ved temperaturer under +0 °C og over +45 °C.
- 1. Afbryd USB-kablet [10] fra produktet for at undgå afladning af det genopladelige batteri.
- 2. Luk beskyttelseskappen [7], før produktet anvendes igen. I modsat fald kan der trænge vand ind i produktet ved anvendelse i det fri.

● Kontrol af det genopladelige batteris kapacitet

- Hvis produktet ikke oplades: Tryk på afbryder [2] for at kontrollere det genopladelige batteris kapacitet. Den røde ladeindikator [6] viser det genopladelige batteris kapacitet* i produktet.

| Ladeindikatoren [6] status | Kapacitet for genopladeligt batteri |
|----------------------------|-------------------------------------|
| 1 LED lyser | 33 %* |
| 2 LED'er lyser | 66 %* |
| 3 LED'er lyser | 100 %* |

● Montering af produktet

⚠ FORSIGTIG!

- ▶ EN indstillelig fod/håndtag [4] er ikke tilstrækkelig til at fastholde produktet på en magnetiserbar overflade (fig. E).
- Hver af de 2 indstillelige fødder/håndgreb [4] er udstyret med 4 magneter [5]. Med disse magneter kan produktet hænges fast på overflader, som kan magnetiseres.

● På niveau

⚠ FORSIGTIG! RISIKO FOR ULYKKER!

- ▶ Produktet bør ikke anvendes under kørsel. Hvis produktet anvendes i et køretøj, skal det sikres at føreren og udstyr i køretøjet ikke påvirkes. Produktet skal pakkes og sikres, således at der ikke er fare for kvæstelser eller tingskader, selv ikke ved voldsomme opbremsninger.
- ▶ Vær opmærksom på hændernes position, når den indstillelige fod/håndtag [4] drejes for at undgå, at fingrene kommer i klemme.

BEMÆRK

- ▶ Produktet kan anvendes som lampe og oplader.
- ▶ Vær opmærksom på at den energi, der er lagret i det genopladelige batteri, forsyner både LED-lampen og ladestationen. Når produktet anvendes som oplader, reduceres driftstiden og lysudbyttet for lampefunktionen.
- Drej på den indstillelige fod/håndtag [4] og fastgør produktet i den ønskede position. Den indstillelige fod/håndtag kan også drejes opad og herved anvendes som greb (fig. C).
- Produktet kan også fastgøres med magneterne [5] på den indstillelige fod/håndtag på en plan, ferromagnetisk overflade.
- Produktet kan ophænges. Tryk på greblåsning [11], for at frigøre indstillelige fod/håndtag (fig. D). Skyd indstillelige fod/håndtag ind igen, når produktet er ophængt på en ønsket position.

* Dette er en omtrentlig procentdel af det genopladelige batteris kapacitet, men ikke en nøjagtig måling.

● Anvendelse som LED-lampe

- Oplad produktet fuldstændigt, som beskrevet i afsnittet "Opladning af produktet".
- Produktet kan anvendes i 3 forskellige funktioner. Disse kan vælges ved at trykke gentagne gange på afbryder [2].

| Afbryder | Funktion |
|----------|-----------------------|
| 1× tryk: | 2 hvide lamper lyser. |
| 2× tryk: | 1 hvid lampe lyser. |
| 3× tryk: | 1 hvid lampe lyser. |
| 4× tryk: | Lyset slukkes. |

● Anvendelse som powerbank

⚠ OBS!

- ▶ Ved opladning af apparater, der kræver en større ladestrøm, kan der opstå defekter på begge apparater.
 - Bemærk, at apparatets ladestrøm ikke må overstige 2 A. Læs apparatets brugsanvisning før opladning.
 - Det genopladelige batteri i det apparat, der skal oplades, skal have en markant lavere kapacitet end den totale kapacitet i produktets genopladelige batteri (5000 mAh). I modsat fald er der risiko for, at opladningen ikke afsluttes.
 - Sammen med USB-kablet [10] kan produktet anvendes til opladning af mindre elektronikapparater med USB-stik (type C) (fx mobiltelefoner eller digitalt kameraer).
1. Beskyttelseskappen [7] åbnes.
 2. Tilslut USB-kablets [10] USB-stik til USB-udgangsstikket [9].
 3. Tilslut USB-kablets USB-stik til det mindre elektronikapparat, der skal oplades. Den røde ladeindikator [6] lyser op og viser det genopladelige batteris kapacitet.
 4. USB-kablet skal fjernes, så snart opladningen er afsluttet.
 5. Beskyttelseskappen lukkes.

● Strømsparetilstand

BEMÆRK

- ▶ Strømsparetilstand reducerer dit eget strømforbrug, når du ikke længere bruger produktet, eller opbevarer det i længere tid.
- ▶ Apparatet slukkes automatisk efter 2 timer uden brug i strømsparetilstand.

Aktivering af strømsparetilstand

- Hold afbryderen [2] nedtrykket i 3 sekunder. Ladeindikatoren [6] blinker grønt én gang.

Deaktivering af strømsparetilstand

- Tryk på TIL/FRA-kontakten [2], eller oplad produktet (se "Opladning af produktet").

● Vedligeholdelse og rengøring

- Produktet må aldrig nedsænkes i vand eller andre væsker.
- Anvend ikke ætsende rengøringsmidler.
- Produktet er vedligeholdelsesfri. LED lyskilderne kan ikke udskiftes.
- Før rengøring:
 - Sluk for produktet.
 - Træk USB-kablet [10] ud af USB-stikket.
 - Luk beskyttelseskappen [7] på USB-indgangsstikket [8] og USB-udgangsstikket [9].
- Rengør jævnligt produktet med en tør, fnugfri klud. Anvend en let fugtig klud for at fjerne fastsiddende snavs.

● Opbevaring

- Opbevar produktet på et tørt og støvfrit sted, beskyttet mod direkte solpåvirkning.
- Hvis produktet ikke skal bruges i en længere periode, skal det indbyggede batteri lades helt op for at dets levetid forlænges. Oplad regelmæssigt det

indbyggede batteri, hvis produktet ikke bruges i en længere periode. Dette er nødvendigt for at beskytte batteriet.

● **Bortskaffelse**

Emballage:

Emballagen består af miljøvenlige materialer, som du kan bortskaffe på de lokale genbrugsstationer.



Bemærk forpackningsmaterialernes mærkning til affaldssorteringen, disse er mærket med forkortelser (a) og numre (b) med følgende betydning: 1–7: kunststoffer/ 20–22: papir og pap/80–98: kompositmaterialer.

Produkt:



De får oplyst muligheder til bortskaffelse af det udtjente produkt hos deres lokale myndigheder eller bystyre.



Det viste symbol af en gennemstreget affaldsbeholder på hjul viser, at dette produkt er underlagt retningslinjen 2012/19/EU. Denne retningslinje betyder, at produktet ikke må bortskaffes sammen med det normale husholdningsaffald i slutningen af dets levetid, men skal afleveres i de specifikke opsamlingssteder på genbrugsstationerne.

Batterier/akkumulatorer:



Miljøskader ved forkert bortskaffelse af batterier/akkumulatorer!

Defekte eller brugte batterier/genopladelige batterier skal iflg. direktiv 2023/1542 bortskaffes. Aflever batterier/genopladelige batterier via de lokale indsamlingssteder.

Symbolet med den overstregede skraldespand på batterier eller genopladelige batterier betyder, at du ikke må bortskaffe batterier og genopladelige batterier sammen med husholdningsaffaldet. Fjern batterierne/de genopladelige batterier fra produktet ved bortskaffelse. De kan indeholde giftige tungmetaller og er omfattet af behandlingen af særaffald.

De kemiske symboler for tungmetaller er følgende: Cd = kadmium, Hg = kviksølv, Pb = bly.

● **Garanti**

Produktet er blevet fremstillet efter strenge kvalitetsstandarder og kontrolleret nøje før udlevering. I tilfælde af materiale- eller produktionsfejl kan du i medfør af loven gøre krav gældende over for sælgeren af produktet. Dine lovmæssige rettigheder begrænses på ingen måde af den af os nedennævnte garanti.

Garantien på dette produkt gælder i 3 år regnet fra købsdatoen. Garantien gælder fra købsdatoen. Opbevar den originale kvittering et sikkert sted, da dette dokument forlanges forlagt som dokumentation for købet.

Alle skader eller mangler, der allerede forefindes på tidspunktet for købet, skal straks meddeles efter udpakningen af produktet.

Hvis der inden for 3 år regnet fra købsdatoen viser sig en materiale- eller produktionsfejl på produktet, reparerer eller udskifter vi det – efter vores valg – gratis for dig. Garantiperioden forlænges ikke som følge af et imødekommet krav om garanti. Dette gælder også for udskiftede og reparerede dele.

Denne garanti bortfalder, hvis produktet er blevet beskadiget eller anvendt og vedligeholdt forkert.

Garantien dækker materiale- og produktionsfejl. Denne garanti dækker hverken produktdele, der er udsat for normal slitage og derfor er at betragte som sliddele (f.eks. batterier, slanger, farvepatroner), eller skader på skrøbelige dele, f.eks. kontakter eller dele af glas.

Ved dette produkt gælder garantiperioden også for batteriet.

● Afvikling af garantisager

For at sikre en hurtig behandling af din forespørgsel, bedes du overholde følgende instruktioner:

Ved alle forespørgsler, skal kvitteringen og varenummeret (IAN 494759_2504) kunne forevises som dokumentation på købet.

Varenummeret kan du aflæse på produktets typeskilt, en gravering på produktet, forsiden af din betjeningsvejledning (nederst til venstre) eller på en mærkat på bagsiden eller undersiden af produktet.

Hvis der opstår funktionsfejl eller andre mangler, skal du i første omgang kontakte serviceafdelingen via telefon eller e-mail.

Et defekt produkt kan gratis sendes til den serviceadresse, der er blevet oplyst, vedlagt kvitteringen (kassebonen) og en beskrivelse af, hvilken defekt der er opstået og hvornår den er opstået.



På parkside-diy.com kan du se og downloade denne og mange andre manualer. Ved at scanne QR-koden får du adgang til parkside-diy.com. Vælg dit land og søg efter betjeningsvejledningen i søgefeltet. Ved at indtaste varenummeret (IAN) 494759_2504 finder du frem til betjeningsvejledningen af dit produkt.

● Service

 **Service Danmark**

Tel.: 80254583









Kontaktformular på parkside-diy.com
IAN 494759_2504











| | | |
|--|--------|----|
| Używane ostrzeżenia i symbole | Strona | 47 |
| Krótką instrukcja | Strona | 48 |
| Użytkowanie zgodne z przeznaczeniem | Strona | 48 |
| Zakres dostawy | Strona | 48 |
| Opis części | Strona | 48 |
| Dane techniczne | Strona | 49 |
| Instrukcje bezpieczeństwa | Strona | 49 |
| Instrukcje bezpieczeństwa dotyczące baterii i akumulatorów | Strona | 51 |
| Przed użyciem | Strona | 51 |
| Ładowanie produktu | Strona | 51 |
| Sprawdzanie pojemności akumulatora | Strona | 52 |
| Montaż produktu | Strona | 52 |
| Użytkowanie | Strona | 53 |
| Używanie jako żarówki LED | Strona | 53 |
| Praca w trybie powerbank | Strona | 53 |
| Tryb oszczędzania energii | Strona | 54 |
| Konserwacja i czyszczenie | Strona | 54 |
| Przechowywanie | Strona | 54 |
| Utylizacja | Strona | 54 |
| Gwarancja | Strona | 55 |
| Sposób postępowania w przypadku naprawy gwarancyjnej | Strona | 56 |
| Serwis | Strona | 56 |

Używane ostrzeżenia i symbole

W niniejszej instrukcji obsługi, krótkiej instrukcji obsługi i na opakowaniu zastosowano następujące ostrzeżenia:

| | | | |
|--|---|---|---|
|  | <p>NIEBEZPIECZEŃSTWO! Ten symbol ze słowem „NIEBEZPIECZEŃSTWO” wskazuje na zagrożenie o wysokim stopniu ryzyka, które, jeśli się go nie uniknie, spowoduje śmierć lub poważne obrażenia.</p> |  | <p>UWAGA! Ten symbol ze słowem ostrzegawczym „UWAGA” wskazuje na możliwość uszkodzenia mienia.</p> |
|  | <p>OSTRZEŻENIE! Ten symbol ze słowem „OSTRZEŻENIE” wskazuje na zagrożenie o średnim stopniu ryzyka, które, jeśli się go nie uniknie, spowoduje śmierć lub poważne obrażenia.</p> |  | <p>RADA: Ten symbol ze słowem „RADA” zawiera dalsze użyteczne informacje.</p> |
|  | <p>OSTROŻNIE! Ten symbol ze słowem „OSTROŻNIE” wskazuje na zagrożenie o niskim stopniu ryzyka, które, jeśli się go nie uniknie, spowoduje małe lub umiarkowane obrażenia.</p> |  | <p>OSTRZEŻENIE! NIEBEZPIECZEŃSTWO WYBUCHU! Ostrzeżenie oznaczone tym znakiem oraz słowami „OSTRZEŻENIE! ZAGROŻENIE WYBUCEM!” wskazuje na możliwe ryzyko wybuchu. Nieprzestrzeganie tego ostrzeżenia może spowodować poważne obrażenia lub śmierć i możliwe uszkodzenie mienia. Postępować zgodnie z instrukcjami zawartymi w tym ostrzeżeniu, aby zapobiec poważnym obrażeniom, śmierci lub uszkodzeniom mienia!</p> |
| <p>ta</p> | <p>Maksymalna temperatura otoczenia</p> |  | <p>Ten znak wskazuje na obowiązek noszenia odpowiednich rękawic ochronnych! Postępować zgodnie z instrukcjami zawartymi w tym ostrzeżeniu, aby uniknąć obrażeń rąk spowodowanych przez przedmioty lub kontakt z gorącymi materiałami lub chemikaliami.</p> |
|  | <p>Prąd stały/napięcie stałe</p> |  | <p>Symbol połączenia USB</p> |

| | | | |
|--|---|---|---|
|  | Prąd przemienny/napięcie przemiennie |  | Przed użyciem należy przeczytać instrukcję obsługi. |
|  | Klasa ochronności III |  | Minimalna odległość do oświetlanego przedmiotu |
|  | Nacisnąć przełącznik zasilania  2. |  | Ochrona przed wodą rozbryzgową |
|  | Znak CE potwierdza zgodność z dyrektywami UE mającymi zastosowanie do produktu |  | Instrukcje bezpieczeństwa Instrukcje użytkowania |

REFLEKTOR LED Z FUNKCJĄ POWERBANK

● Krótka instrukcja

Niniejszy dokument jest skróconą, wydrukowaną wersją kompletnej instrukcji obsługi. Zeskanowanie kodu QR przeniesie Cię bezpośrednio na stronę parkside-diy.com. Wybierz swój kraj i użyj maski wyszukiwania, aby wyszukać instrukcje obsługi. Wprowadź numer artykułu (IAN) 494759_2504, aby uzyskać dostęp do instrukcji obsługi artykułu. Skrócona instrukcja obsługi jest integralną częścią tego produktu. Przed użyciem produktu należy zapoznać się ze wszystkimi wskazówkami dotyczącymi obsługi i bezpieczeństwa. Zachować skróconą instrukcję a przy przekazaniu produktu osobom trzecim należy ją dołączyć.

● Użytkowanie zgodne z przeznaczeniem

- Produkt może być używany jako reflektor i do innych ogólnych celów oświetleniowych.
- Produkt nadaje się do użytku zarówno wewnątrz, jak i na zewnątrz.
- **UWAGA:** Produkt może być używany jako ładowarka USB małych urządzeń elektrycznych.

- Produkt nie jest przeznaczony do użytku komercyjnego ani w odmiennych zastosowaniach.
- Ten produkt nie nadaje się do oświetlania pomieszczeń w gospodarstwie domowym.











● Zakres dostawy

Po rozpakowaniu produktu należy sprawdzić, czy dostawa jest kompletna i czy wszystkie części są w dobrym stanie. Przed użyciem usunąć wszystkie materiały pakunkowe.

- 1 Reflektor LED z funkcją Powerbank
- 1 Kabel USB
- 1 Krótka instrukcja

● Opis części



(Rys. A, B, D)

-  1 Lampa LED
-  2 Przełącznik zasilania
-  3 Śruba zawiasu
-  4 Regulowana stopka/uchwyt
-  5 Magnes
-  6 Wskaźnik ładowania
-  7 Kołpak ochronny
-  8 Gniazdo wejściowe USB (typ C)
-  9 Gniazdo wyjściowe USB
-  10 Kabel USB
-  11 Blokada uchwytu

● Dane techniczne

RADA

- ▶ Zasilacz sieciowy nie jest dołączony. Używać zasilacza SELV o maksymalnym roboczym napięciu wyjściowym 5 V (U_{out}), 1 A.

| | |
|--|---|
| COB-LED: | 2 × 5 W |
| Gniazdo ładowania: | USB (typ C) |
| Akumulator: | Polimerowy akumulator litowo-jonowy; 3,7 V, 5000 mAh, 18,5 Wh (nie podlega wymianie przez użytkownika; wymiana jest dozwolona wyłącznie przez osobę wykwalifikowaną) |
| Pojemność w trybie ładowarka: | 1700 mAh przy 5 V, 1 A |
| Czas ładowania rozładowanego akumulatora: | ok. 7 godzin |
| Czas świecenia (światło białe, przy w pełni naładowanym akumulatorze): | 2 światła: około 3 godziny 1 światło: około 5 godzin |
| Klasa ochronności: | III/⚡ |
| Typ ochrony: | IP44 (podczas ładowania lub gdy jest używany jako power bank: Używać tylko w pomieszczeniach. Ten produkt jest bryzgoszczelny (IP44) tylko po założeniu kołpaka ochronnego ). Kabel USB  używać tylko w pomieszczeniach (IP20) |

| | |
|------------------------------------|--|
| Wejściowe napięcie/prąd USB: | 5 V $\overline{=}$, 1 A |
| Wyjściowe napięcie/prąd USB: | 5 V $\overline{=}$, 1 A |
| Temperatura robocza: | 0–35 °C |
| Temperatura przechowywania: | –10–45 °C |
| Wilgotność podczas pracy: | 40–75 % RH |
| Wymiary produktu (w przybliżeniu): | 21 cm (szer.) x 14,5 cm (wys.) x 5,3 cm (gł.) (po złożeniu) 21 cm (szer.) x 25 cm (wys.) x 4,5 cm (gł.) (po rozłożeniu) |
| Masa netto: | 550 g |
| Pozycja robocza: | Produkt może być używany tylko tak, jak pokazano na rys. C. |



Instrukcje bezpieczeństwa

PRZED ROZPOCZĘCIEM KORZYSTANIA Z PRODUKTU NALEŻY ZAPOZNAĆ SIĘ ZE WSZYSTKIMI INSTRUKCJAMI BEZPIECZEŃSTWA I INSTRUKCJAMI UŻYTKOWANIA! PRZEKAZUJĄC PRODUKT INNYM OSOBOM, NALEŻY DOŁĄCZYĆ DO NIEGO PEŁNĄ DOKUMENTACJĘ!



**OSTRZEŻENIE!
ZAGROŻENIE WYPADKIEM I
NIEBEZPIECZEŃSTWO UTRATY
ŻYCIA DLA NIEMOWLĄT I
MAŁYCH DZIECI!**



Nie zostawiać dzieci bez nadzoru w pobliżu materiałów pakunkowych. Opakowanie należy trzymać poza zasięgiem dzieci.

- Produkt ten może być używany przez dzieci w wieku powyżej 8 lat i osoby o ograniczonych zdolnościach fizycznych, sensorycznych lub umysłowych albo braku doświadczenia i wiedzy o ile są nadzorowane lub pouczone o bezpiecznym użyciu produktu i wynikających z niego zagrożeniach. Nie pozwalać dzieciom na bawienie się produktem. Czyszczenie i konserwacja wykonywane przez użytkownika nie mogą być przeprowadzane przez dzieci pozostawione bez nadzoru.
- Ten produkt nie jest zabawką i musi być przechowywany w miejscu niedostępnym dla dzieci. Dzieci nie zdają sobie sprawy z niebezpieczeństw związanych z obsługą urządzeń elektrycznych.
- Nie należy używać produktu, jeśli ma widoczne uszkodzenia.
- Nigdy nie zanurzać produktu w wodzie ani w innych cieczach!
- Produkt należy podłączać tylko do prawidłowo zainstalowanego gniazda USB. Napięcie musi odpowiadać danym zawartym w rozdziale „Dane techniczne”.
- Nie modyfikować ani nie naprawiać produktu. Diod LED nie można i nie wolno wymieniać.
- Diody LED są niewymienne.
- Jeśli po upływie okresu użytkowania diody LED przestają działać, to należy wymienić cały produkt.

⚠ OSTROŻNIE! RYZYKO POPARZENIA!

- ▶ Aby zapobiec poparzeniom, przed dotknięciem upewnić się, że produkt jest wyłączony i stygły przez co najmniej 15 minut. Produkt może być bardzo gorący.

- Dostępne powierzchnie, a w szczególności rura termokurczliwa stają się bardzo gorące, gdy lampa działa.



ZAGROŻENIE POŻAROWE!

Produkt umieszczać tak, aby znajdował się co najmniej 0,1 metr od oświetlanego miejsca. Nadmierne ciepło może doprowadzić do pożaru.

⚠ OSTRZEŻENIE!

- ▶ Nie włączać światła, gdy produkt jest skierowany na łatwopalną powierzchnię. Oświetlana powierzchnia może się przegrzać lub zapalić.
- W pobliżu produktu ani na nim nie umieszczać płonących świec lub innych źródeł otwartego ognia.
- Nie należy używać produktu w pobliżu źródeł ciepła, np. grzejników lub innych urządzeń wydzielających ciepło.
- Produkt należy wyrzucić, jeśli produkt lub kabel USB **10** jest uszkodzony.
- Upewnić się, że kabel USB **10** nie zostanie uszkodzony przez ostre krawędzie lub gorące przedmioty. Przed użyciem kabel USB należy całkowicie rozwinąć.
- Natychmiast wyłączyć urządzenie i odłączyć kabel ładujący produkt, jeśli poczujesz swąd lub zobaczysz dym. Przed ponownym użyciem produkt musi być sprawdzony przez wykwalifikowanego technika.
- W przypadku korzystania ze źródła zasilania USB, gniazdo zasilania musi być zawsze łatwo dostępne, aby w razie nagłej potrzeby źródło zasilania USB mogło zostać szybko odłączone od gniazda ściennego. Należy również zapoznać się z instrukcją obsługi producenta.
- Zwracać uwagę na ograniczenia i zakazy dotyczące produktów

zasilanych bateryjnie w potencjalnie niebezpiecznych miejscach, takich jak stacje benzynowe, lotniska, szpitale itp.

OSTRZEŻENIE!

- ▶ Nie przykrywać produktu podczas ładowania. Istnieje ryzyko nagrzania i przegrzania.
- Produktu nie wolno ładować z komputera stacjonarnego ani z notebooka, gdyż wysoki pobór prądu może spowodować uszkodzenie komputera stacjonarnego lub notebooka.



Instrukcje bezpieczeństwa dotyczące baterii i akumulatorów

OSTRZEŻENIE! ZAGROŻENIE ŻYCIA!

- ▶ Baterie i akumulatorki należy przechowywać w miejscu niedostępnym dla dzieci. W przypadku połknięcia należy niezwłocznie skontaktować się z lekarzem.



NIEBEZPIECZEŃSTWO WYBUCHU!

- Nigdy nie ładować zwykłych baterii nieprzeznaczonych do ładowania. Nie zwiierać baterii lub akumulatorów ani ich nie otwierać. Może do doprowadzić do przegrzania, pożaru lub wybuchu.
- Baterii i akumulatorów nie wolno wrzucać do ognia lub wody.
 - Nie wywierać obciążeń mechanicznych na baterie lub akumulatorki.

Ryzyko wycieku z baterii lub akumulatorów

- Unikać ekstremalnych warunków środowiskowych oraz temperatur, które mogłyby mieć wpływ na baterie lub akumulatorki, np. grzejników lub bezpośredniego światła słonecznego.
- Jeśli baterie lub akumulatorki wylały się, unikać kontaktu chemikaliów ze skórą, oczami i błonami śluzowymi! Miejsca kontaktu natychmiast przepłukać czystą wodą i skonsultować się z lekarzem!



NOSIĆ RĘKAWICE OCHRONNE!

- Nieszczelne lub uszkodzone baterie lub akumulatorki w kontakcie ze skórą mogą powodować poparzenia. W takich przypadkach zawsze zakładać rękawice ochronne.
- Ten produkt zawiera akumulator niewymienialny przez użytkownika. Usunięcie lub wymiana akumulatora musi być wykonana przez producenta, autoryzowany serwis lub osobę o odpowiednich kwalifikacjach w celu uniknięcia zagrożenia. Utylizując produkt należy pamiętać, że znajduje się w nim akumulator.

● Przed użyciem

● Ładowanie produktu

UWAGA!

- ▶ Produktu nie wolno ładować z komputera stacjonarnego ani z notebooka, gdyż wysoki pobór prądu może spowodować uszkodzenie komputera stacjonarnego lub notebooka.

RADY

- ▶ Usunąć z produktu wszelkie materiały pakunkowe.
- ▶ Aby używać produktu bez kabla USB [10], przed rozpoczęcie użytkowania należy naładować akumulator. Ładowanie trwa około 7 godzin. Akumulator jest na stałe zamontowany w podstawie produktu.
- ▶ Przed pierwszym użyciem należy całkowicie naładować akumulator.
- ▶ Naładować akumulator, jeśli jest rozładowany (miga tylko 1 dioda LED na wskaźniku ładowania [6]).

1. Zdjąć kołpak ochronny [7].
 2. Gniazdo wejściowe kabla USB podłączyć do gniazda wejściowego USB [8] produktu.
- Stan naładowania akumulatora jest sygnalizowany na wskaźniku ładowania [6]:

| Stan wskaźnika ładowania [6] | Stan naładowania akumulatora |
|---|---------------------------------------|
| 1 dioda LED miga | Pierwsza faza ładowania |
| 1 dioda LED świeci, 1 dioda LED miga | Druga faza ładowania |
| 2 diody LED świecą, 1 dioda LED miga | Trzecia faza ładowania |
| 3 diody LED świecą | W pełni naładowany i gotowy do użycia |

- Czas ładowania wynosi około 7 godzin, jeśli akumulator był rozładowany.
- Produkt posiada system ochrony przed przeladowaniem. Niemniej jednak produkt należy odłączyć od zasilania, gdy tylko proces ładowania zostanie zakończony.

- Ze względu na ochronę akumulatora produkt nie działa w temperaturach poniżej +0 °C i powyżej +45 °C.

1. Kabel USB [10] należy odłączyć od produktu, aby uniknąć rozładowania akumulatora.
2. Przed ponownym użyciem produktu zamknąć kołpak ochronny [7]. W przeciwnym razie do wnętrza produktu może dostać się woda, jeśli będzie używany na zewnątrz.

● Sprawdzenie pojemności akumulatora

- Gdy produkt nie jest ładowany: Nacisnąć przełącznik zasilania [2], aby sprawdzić pojemność akumulatora. Czerwony wskaźnik ładowania [6] pokazuje pojemność* wewnętrznego akumulatora produktu.

| Stan wskaźnika ładowania [6] | Pojemność akumulatora |
|------------------------------|-----------------------|
| 1 dioda LED świeci się | 33 %* |
| 2 diody LED świecą | 66 %* |
| 3 diody LED świecą | 100 %* |

● Montaż produktu

⚠ OSTROŻNIE!

- ▶ JEDNA regulowana stopka/uchwyt [4] nie wystarcza do przymocowania produktu do magnetycznych powierzchni (rys. E).

- Każda z 2 regulowanych stóp/uchwyty [4] jest wyposażona w 4 magnesy [5]. Dzięki tym magnesom produkt można przymocować do metalowej powierzchni.

* To jest szacowana pojemność akumulatora, a nie pomiar rzeczywisty.

● Użytkowanie

⚠ OSTROŻNIE! NIEBEZPIECZEŃSTWO WYPADKU!

- ▶ Produktu nie należy używać prowadząc pojazd. Podczas używania produktu w pojeździe należy pamiętać, aby nie zagrażał kierowcy lub pasażerom. Produkt należy przechowywać i zabezpieczać w taki sposób, aby nie był przyczyną obrażeń lub uszkodzenia produktu, nawet podczas gwałtownego hamowania.
- ▶ Zwracać uwagę na ułożenie dłoni podczas obracania regulowanej stopki/uchwyty [4], aby uniknąć przygniecenia palców.

RADY

- ▶ Produkt może być używany jako lampa lub ładowarka.
 - ▶ Energia zgromadzona w akumulatorze zasila zarówno światła LED, jak i stację ładującą. Dlatego używanie produktu jako ładowarki skraca czas i intensywność świecenia.
- Obrócić regulowaną stopę/uchwyty [4] i zamocować produkt w żądanej pozycji. Regulowaną stopę/uchwyty można również obrócić do góry i używać jako uchwyty (rys. C).
 - Produkt można zamocować do płaskiej, ferromagnetycznej powierzchni za pomocą magnesu [5] regulowanej stopy/uchwyty.
 - Produkt można zawiesić. Nacisnąć blokadę uchwyty [11], aby zwolnić regulowaną stopę/uchwyty (rys. D). Po zawieszeniu produktu w żądanej pozycji, wsunąć regulowaną stopę/uchwyty z powrotem.

● Używanie jako żarówki LED

- Naładować całkowicie produkt zgodnie z opisem w rozdziale „Ładowanie produktu”.
- Produkt może być używany w 3 różnych trybach. Wybrać tryb, naciskając kilkakrotnie przełącznik zasilania [2].

| Przełącznik zasilania | Tryb |
|-----------------------|-----------------------------|
| Nacisnąć 1 razy: | Świecą dwa białe światła. |
| Nacisnąć 2 razy: | Świeci jedno białe światło. |
| Nacisnąć 3 razy: | Świeci jedno białe światło. |
| Nacisnąć 4 razy: | Wyłączanie światła. |

● Praca w trybie powerbank

⚠ UWAGA!

- ▶ Ładowanie urządzenia wymagającego wyższego prądu ładowania może spowodować usterkę w obu urządzeniach.
- Należy pamiętać, że prąd ładowania urządzenia nie może przekraczać 2 A. Przeczytać uważnie instrukcję użytkowania urządzenia, które chcesz naładować.
 - Akumulator ładowanego urządzenia musi mieć znacznie mniejszą pojemność niż całkowita pojemność akumulatora w produkcie (5000 mAh). W przeciwnym razie naładowanie nie będzie całkowite.
 - W połączeniu z kablem USB [10] produkt może być używany do ładowania małych urządzeń elektronicznych wyposażonych w gniazdo USB (typ C) (np. telefonów komórkowych lub aparatów cyfrowych).

1. Zdjąć kołpak ochronny [7].
2. Wtyczkę USB kabla USB [10] podłączyć do gniazda wyjściowego USB [9].
3. Wtyczkę USB kabla USB podłączyć do małego urządzenia elektronicznego, które chcesz ładować. Zaświeci się czerwony wskaźnik ładowania [6] pokazując pojemność akumulatora.
4. Po zakończeniu ładowania odłączyć kabel USB.
5. Nałożyć kołpak ochronny.

● Tryb oszczędzania energii

RADY

- ▶ Tryb oszczędzania energii zmniejsza jej zużycie przez produkt, gdy nie jest on używany lub przechowywany przez dłuższy czas.
- ▶ Jeśli produkt nie jest używany przez 2 godziny, automatycznie przechodzi do trybu oszczędzania energii.

Włączanie trybu oszczędzania energii

- Przełącznik zasilania [2] wcisnąć na 3 sekundy. Wskaźnik ładowania [6] mignie jeden raz kolorem zielonym.

Wyłączanie trybu oszczędzania energii

- Nacisnąć przełącznik zasilania [2] lub uruchomić ładowanie produktu (patrz akapit „Ładowanie produktu”).

● Konserwacja i czyszczenie

- Nigdy nie zanurzać produktu w wodzie ani w innych cieczach.
- Nie używać żrących środków czyszczących.
- Produkt nie wymaga żadnych prac konserwacyjnych. Diod LED nie można wymienić.
- Przed czyszczeniem:
 - Wyłączyć produkt.
 - Kabel USB [10] wyciągnąć z gniazda USB.

- Kołpak ochronny [7] nałożyć na gniazdo wejściowe USB [8] i gniazdo wyjściowe USB [9].
- Czyścić produkt regularnie za pomocą suchej, niestrzępiącej się ściereczki. Do usuwania uporczywych zabrudzeń używać lekko wilgotnej szmatki.

● Przechowywanie

- Produkt przechowywać w suchym, wolnym od kurzu miejscu i chronić przed bezpośrednim działaniem promieni słonecznych.
- Jeśli produkt nie będzie używany przez dłuższy czas, wbudowany akumulator powinien być w pełni naładowany, aby wydłużyć jego żywotność. Regularnie ładować wbudowany akumulator, jeśli urządzenie nie jest używane przez dłuższy czas. Jest to konieczne w celu ochrony akumulatora.

● Utylizacja

Opakowanie:

Opakowanie wykonane jest z materiałów przyjaznych dla środowiska, które można przekazać do utylizacji w lokalnym punkcie przetwarzania surowców wtórnych.



Przy segregowaniu odpadów prosimy zwrócić uwagę na oznakowanie materiałów opakowaniowych, oznaczone są one skrótami (a) i numerami (b) o następującym znaczeniu: 1–7: Tworzywa sztuczne/20–22: Papier i tektura/80–98: Materiały kompozytowe.

Produkt:



Informacji na temat możliwości utylizacji wyeksploatowanego produktu udziela urząd gminy lub miasta.



Znajdujący się obok symbol przekreślonego pojemnika na śmieci na kołach pokazuje, że produkt podlega dyrektywie 2012/19/UE. Dyrektywa ta mówi, że produkt na koniec swojego czasu użytkowania nie może być usuwany ze zwykłymi odpadami domowymi, lecz musi zostać oddany do specjalnie utworzonych skupów, punktów zbiorczych lub zakładów utylizacji.

Elektroodpady nie mogą być wyrzucane do pojemników do selektywnej zbiórki odpadów komunalnych. Można je oddać w specjalnie wyznaczonych miejscach np. Punkt Selektywnej Zbiórki Odpadów Komunalnych lub/bądź w punktach handlowych oferujących w sprzedaży sprzęt elektroniczny.

Należy postępować zgodnie z obowiązującymi w Polsce przepisami dotyczącymi selektywnej zbiórki urządzeń elektrycznych i elektronicznych. Zużyty sprzęt może mieć szkodliwy wpływ na środowisko i zdrowie ludzi z uwagi na potencjalną zawartość niebezpiecznych substancji, mieszanin oraz części składowych. Gospodarstwo domowe spełnia ważną rolę w przyczynianiu się do ponownego użycia i odzysku surowców wtórnych, w tym recyklingu zużytego sprzętu. Na tym etapie kształtuje się postawy, które wpływają na zachowanie wspólnego dobra jakim jest czyste środowisko naturalne.

Baterii/akumulatorów:



Szkody środowiskowe spowodowane nieprawidłową utylizacją baterii i akumulatorów!

Wadliwe lub zużyte baterie/akumulatory należy utylizować zgodnie z ROZPORZĄDZENIEM 2023/1542.

Proszę zwrócić baterie/akumulatory za pośrednictwem lokalnych punktów zbiórki.

Symbol przekreślonego kontenera na śmieci na bateriach lub akumulatorach oznacza, że baterii i akumulatorów nie wolno wyrzucać z odpadami domowymi. Przed utylizacją należy wyjąć baterie/akumulatory z produktu. Mogą one zawierać szkodliwe metale ciężkie i należy je traktować jak odpady specjalne.

Symbole chemiczne metali ciężkich są następujące: Cd = kadm, Hg = rtęć, Pb = ołów.

● Gwarancja

Produkt został wyprodukowany zgodnie z surowymi wytycznymi dotyczącymi jakości i dokładnie przetestowane przed dostawą. W przypadku wad materiałowych lub produkcyjnych przysługują Państwu prawa ustawowe wobec sprzedawcy produktu. Państwa prawa ustawowe nie są w żaden sposób ograniczone przez naszą gwarancję przedstawioną poniżej.

Gwarancja na ten produkt wynosi 3 lata od daty zakupu. Okres gwarancji rozpoczyna się od daty zakupu. Proszę przechowywać oryginalny rachunek w bezpiecznym miejscu, ponieważ ten dokument jest wymagany jako dowód zakupu.

Wszelkie uszkodzenia lub wady obecne już w momencie zakupu należy zgłosić niezwłocznie po rozpakowaniu produktu.

Jeżeli w ciągu 3 lat od daty zakupu produkt wykaże wady materiałowe lub produkcyjne, to – według naszego uznania – bezpłatnie go naprawimy lub wymienimy. Okres gwarancji nie ulega przedłużeniu o przyznane roszczenie gwarancyjne. Dotyczy to również wymienionych i naprawionych części.

Niniejsza gwarancja traci ważność, jeśli produkt został uszkodzony, był niewłaściwie użytkowany lub konserwowany.

Gwarancja obejmuje wady materiałowe i produkcyjne. Niniejsza gwarancja nie obejmuje części produktu, które podlegają normalnemu zużyciu i dlatego są uważane za części zużywalne (np. baterie, węże, wkłady atramentowe), ani nie obejmuje uszkodzeń części delikatnych, np. przełączników lub części wykonanych ze szkła.

Zgodnie z Kodeksem Cywilnym art. 581 §1 wraz z wymianą urządzenia lub ważnej części czas gwarancji rozpoczyna się na nowo.

W przypadku tego produktu czas gwarancji obowiązuje również dla akumulatora.

● Sposób postępowania w przypadku naprawy gwarancyjnej

Aby zapewnić szybkie rozpatrzenie wniosku, należy postępować zgodnie z poniższymi instrukcjami:

Do wszystkich zapytań proszę mieć przygotowany paragon i numer artykułu (IAN 494759_2504) jako dowód zakupu.

Numer artykułu można znaleźć na tabliczce znamionowej produktu, na grawerze na produkcie, na stronie tytułowej instrukcji (w lewym dolnym rogu) lub na naklejce z tyłu lub na spodzie produktu.

W przypadku wystąpienia usterek funkcjonalnych lub innych wad należy najpierw skontaktować się telefonicznie lub pocztą elektroniczną z wymienionym poniżej działem serwisowym.

Następnie można wysłać produkt zarejestrowany jako wadliwy na podany adres serwisowy bezpłatnie, załączając dowód zakupu (paragon) i określając, na czym polega wada i kiedy wystąpiła.



Te i wiele innych instrukcji można przeglądać i pobrać na stronie parkside-diy.com. Ten kod QR przeniesie Cię bezpośrednio na stronę parkside-diy.com. Wybierz swój kraj i użyj maski wyszukiwania, aby wyszukać instrukcje obsługi. Wprowadź numer artykułu (IAN) 494759_2504, aby uzyskać dostęp do instrukcji obsługi artykułu.

● Serwis

PL Serwis Polska

Tel.: 008004912069

Formularz kontaktowy na stronie
parkside-diy.com















IAN 494759_2504



| | | |
|---|-----|----|
| Naudojami įspėjamieji nurodymai ir simboliai | Psl | 58 |
| Trumpoji instrukcija | Psl | 59 |
| Naudojimas pagal paskirtį | Psl | 59 |
| Komplektacija | Psl | 59 |
| Dalių aprašymas | Psl | 59 |
| Techniniai duomenys | Psl | 59 |
| Saugos nuorodos | Psl | 60 |
| Saugos nuorodos baterijoms/akumuliatoriams | Psl | 61 |
| Prieš naudojimą | Psl | 62 |
| Gaminio įkrovimas | Psl | 62 |
| Akumuliatoriaus talpos patikrinimas | Psl | 62 |
| Gaminio surinkimas | Psl | 63 |
| Naudojimas | Psl | 63 |
| Naudojimas kaip LED lempos | Psl | 63 |
| Naudojimas kaip išorinės baterijos | Psl | 63 |
| Energijos taupymo režimas | Psl | 64 |
| Techninė priežiūra ir valymas | Psl | 64 |
| Sandėliavimas | Psl | 64 |
| Išmetimas | Psl | 64 |
| Garantija | Psl | 65 |
| Veiksmai norint pasinaudoti garantija | Psl | 66 |
| Klientų aptarnavimas | Psl | 66 |

Naudojami įspėjamieji nurodymai ir simboliai

Naudojimo instrukcijoje, trumpojoje instrukcijoje ir ant pakuotės yra naudojamos šios įspėjamosios nuorodos:

| | |
|---|---|
|  <p>PAVOJUS! Šis simbolis su signaliniu žodžiu „PAVOJUS“ nurodo didelės rizikos pavojų, kurio neišvengus įvyks sunkus ar mirtinas sužalojimas.</p> |  <p>DĖMESIO! Šis simbolis su signaliniu žodžiu „DĖMESIO“ rodo pavojų sugadinti materialinį turtą.</p> |
|  <p>PERSPĖJIMAS! Šis simbolis su signaliniu žodžiu „PERSPĖJIMAS“ nurodo vidutinės rizikos pavojų, kurio neišvengus galimas sunkus ar mirtinas sužalojimas.</p> |  <p>PASTABA: Šis simbolis su signaliniu žodžiu „PASTABA“ nurodo papildomą naudingą informaciją.</p> |
|  <p>ATSARGIAI! Šis simbolis su signaliniu žodžiu „ATSARGIAI“ nurodo mažos rizikos pavojų, kurio neišvengus galimas lengvas ar vidutinio sunkumo sužalojimas.</p> |  <p>PERSPĖJIMAS! SPROGIMO PAVOJUS! Įspėjimas, su šiuo ženklu ir žodžiais „PERSPĖJIMAS! SPROGIMO PAVOJUS!“, įspėja apie galimą sprogo pavojų. Jei tokios įspėjamosios nuorodos nesilaikoma, tai gali sukelti rimtus sužalojimus arba baigtis mirtimi, ir padaryti galimos materialinės žalos. Vadovaukitės nurodymais šiame įspėjime, kad užkirstumėte kelią sunkiems sužalojimams, pavojui gyvybei arba materialinės žalos pavojui!</p> |
| <p>ta Maks. aplinkos temperatūra</p> |  <p>Šis liepiamasis ženklas nurodo tinkamų apsauginių pirštinių mūvėjimą! Vadovaukitės šiame įspėjime pateiktomis instrukcijomis, kad išvengtumėte rankų sužeidimų į daiktus ar dėl kontakto su karštomis ar cheminėmis medžiagomis.</p> |
|  <p>Nuolatinė srovė/įtampa</p> |  <p>USB jungties simbolis</p> |
|  <p>Kintamoji srovė/įtampa</p> |  <p>Prieš pradėdami naudotis perskaitykite naudojimo instrukciją.</p> |
|  <p>III apsaugos klasė</p> |  <p>Mažiausias atstumas iki apšviečiamo objekto</p> |
|  <p>Paspauskite ĮJUNGIMO/ IŠJUNGIMO jungiklį 2.</p> |  <p>Apsaugotas nuo purškiamo vandens</p> |



CE ženklas patvirtina gaminiui galiojančių ES direktyvų atitikimą



Saugos nuorodos
Veiksmų nurodymai

LED PROŽEKTORIUS SU IŠORINĖS BATERIJOS FUNKCIJA

● Trumpoji instrukcija

Šis dokumentas – tai sutrumpinta visos naudojimo instrukcijos spausdintinė versija. Nuskaityę QR kodą, pateksite tiesiogiai į parkside-diy.com svetainės puslapį. Pasirinkite savo šalį ir pagal paieškos formą susiraskite savo šalies naudojimo instrukciją. Įvesdami gaminio numerį (IAN) 494759_2504 surasite jūsų gaminio naudojimo instrukciją. Trumpoji instrukcija yra šio produkto dalis. Prieš naudodami produktą, susipažinkite su visa naudojimo informacija ir saugos nurodymais. Būtinai išsaugokite trumpąją instrukciją ir perduodami produktą kitiems asmenims, kartu perduokite ir visus jo dokumentus.

● Naudojimas pagal paskirtį

- Gaminys gali būti naudojamas kaip prožektorius ir kitiems bendrojo apšvietimo tikslams.
- Gaminį galima naudoti tiek patalpose, tiek lauke.
- **DĖMESIO:** Gaminį galima naudoti kaip USB įkroviklį smulkiai elektronikai.
- Produktas nėra skirtas komerciniam naudojimui ar kitiems tikslams.
- Šis produktas nėra skirtas naudoti kaip patalpos apšvietimo lempa buitinėje aplinkoje.

● Komplektacija

Išpakavę gaminį patikrinkite, ar komplektas visas ir ar visos dalys tinkamos būklės. Prieš naudodami pašalinkite visas pakuotės medžiagas.

- 1 LED prožektorius su išorinės baterijos funkcija
- 1 USB laidas
- 1 Trumpoji instrukcija

● Dalių aprašymas

(A, B, D pav.)



- 1 LED lempa
- 2 ĮJUNGIMO/IŠJUNGIMO jungiklis
- 3 Lankstinės jungties varžtas
- 4 Reguluojama kojelė/rankena
- 5 Magnetas
- 6 Įkrovimo indikatorius
- 7 Apsauginis dangtelis
- 8 USB įvesties lizdas (C tipas)
- 9 USB išvesties lizdas
- 10 USB laidas
- 11 Rankenos fiksatorius

● Techniniai duomenys

PASTABA

- ▶ Kintamosios srovės adapteris nėra pridėtas. Naudokite SELV maitinimo šaltinį, kurio didžiausia darbinė išėjimo įtampa yra 5 V (U_{out}), 1 A.

| | |
|--|--|
| COB LED: | 2 × 5 W |
| Įkrovimo lizdas: | C tipo USB |
| Akumuliatorius: | Ličio jonų polimerų akumuliatorius, 3,7 V, 5000 mAh, 18,5 Wh (vartotojui keisti negalima; gali pakeisti tik kvalifikuotas asmuo) |
| Vardinė įkrovimo prietaiso talpa: | 1700 mAh, esant 5 V, 1 A |
| Tuščio akumuliatoriaus įkrovos laikas: | apie 7 val. |

| | |
|--|---|
| Švietimo trukmė (balta šviesa, kai akumulatorius yra visiškai įkrautas): | 2 lempos: apie 3 valandas 1 lempa: apie 5 valandas |
| Apsaugos klasė: | III/◊ |
| Apsaugos klasė: | IP44 (įkraunant arba naudojant kaip išorinę bateriją: Naudokite tik patalpose. Šis gaminys apsaugotas nuo purlų (IP44) tik tada, kai uždėtas apsauginis dangtelis ). USB laidą  naudokite tik patalpose (IP20) |
| USB įėjimo įtampa/srovė: | 5 V $\overline{=}$, 1 A |
| USB išėjimo įtampa/srovė: | 5 V $\overline{=}$, 1 A |
| Darbinė temperatūra: | 0–35 °C |
| Laikymo temperatūra: | –10–45 °C |
| Leistinas drėgnumas eksploatacijos metu: | 40–75 % SD |
| Gaminio matmenys (apytiksliai): | 21 cm (P) x 14,5 cm (A) x 5,3 cm (G) (sulankstyto) 21 cm (P) x 25 cm (A) x 4,5 cm (G) (išlankstyto) |
| Grynoji masė: | 550 g |
| Darbinė padėtis: | Gaminį galima eksploatuoti tik tai, kaip pavaizduota C pav. |



Saugos nuorodos

PRIEŠ NAUDODAMI GAMINĮ SUSIPAŽINKITE SU VISOMIS NAUDOJIMO INSTRUKCIJOMIS IR SAUGOS NURODYMAIS! JEI PERDUOSITE GAMINĮ KITAM ŽMOGUI, PERDUOKITE IR VISUS DOKUMENTUS!



PERSPĖJIMAS! PAVOJUS GYVYBEI IR NELAIMINGO ATSTITIKIMO RIZIKA KŪDIKIAMS IR VAIKAMS!



Nepalikite vaikų su pakuotės medžiagomis be priežiūros. Saugokite, kad vaikai nepasiektų pakuotės medžiagų.

- Šį gaminį gali naudoti vaikai nuo 8 metų. Asmenys, turintys ribotų fizinių, jutiminių ar psichinių gebėjimų arba neturintys patirties ir žinių, prietaisą gali naudoti tik instruktuoti arba tik tuo atveju, jeigu jiems buvo paaiškinta, kaip saugiai naudoti prietaisą, ir jie suprato gresiančius pavojus. Su gaminiu neturėtų žaisti vaikai. Draudžiama vaikams valyti ir atlikti techninę priežiūrą be priežiūros.
- Šis produktas nėra žaislas ir turi būti laikomas vaikams nepasiekiamoje vietoje. Vaikai neišmano pavojų, susijusių su elektros prietaisais.
- Produkto nenaudokite, jei matote, kad jis pažeistas.
- Jokiū būdu nenardinkite produkto į vandenį ar kitus skysčius!
- Gaminį junkite tik prie tinkamai sumontuoto USB lizdo. Įtampa visada turi atitikti nurodytą skyriuje „Techniniai duomenys“.
- Neatlikite jokių produkto modifikavimo ar remonto darbų. LED lemputės nėra skirtos pakeisti.
- LED negalima pakeisti.

- Jei LED jų naudojimo pabaigoje nebeveikia, reikia pakeisti visa produktą.

⚠ ATSAUGIAI! PAVOJUS NUSIDEGINTI!

- ▶ Kad nenusidegintumėte, prieš liesdami gaminį išjunkite iš tinklo ir leiskite 15 minučių atvėsti. Produktas gali būti labai karštas.

- Kai lempa veikia, viršutiniai paviršiai, ypač šildymo žarnelė, gali labai įkaisti.

 **GAISRO PAVOJUS!** Gaminį statykite taip, kad jis būtų bent 0,1 metro apšvietimu nuo to, ką norite apšviesti. Dėl per didelio karščio gali kilti gaisras.

⚠ PERSPĖJIMAS!

- ▶ Nejunkite šviesos, jei produktas yra padėtas ant degaus paviršiaus. Įkaitęs paviršius gali perkaisti ar užsidedti.

- Ant produkto ar šalia jo nestatykite degančių žvakių ar kitų atviros liepsnos šaltinių.
- Gaminio nenaudokite šalia šilumos šaltinių, pvz., šildytuvo ar kito prietaiso, kuris spinduliuoja šilumą.
- Gaminį išmeskite, jei gaminys arba USB laidas **10** pažeistas.
- Pasirūpinkite, kad USB laido **10** nepažeistų aštrūs kampai arba karšti daiktai. Prieš naudodami išvyniokite visą USB laidą.
- Iškart išjunkite produktą ir atjunkite nuo jo maitinimo laidą, jei jaučiate degėsių kvapą ar dūmus. Produktą atiduokite patikrinkite kvalifikuotam remonto meistriui, jo nenaudokite.
- Jei naudojate USB maitinimo šaltinį, lizdas visada turi būti lengvai pasiekiamas, kad prireikus USB maitinimo šaltinį būtų galima greitai atjungti

ištraukiant iš lizdo kištuką. Atsižvelkite į gamintojo naudojimo instrukcijas.

- Laikykitės naudojimo apribojimų, taikomų akumuliatoriniams gaminiams potencialiose pavojaus vietose, tokiose kaip degalinės, oro uostai, ligoninės ir pan.

⚠ PERSPĖJIMAS!

- ▶ Neuždenkite gaminio, kai jis įkraunamas. Taip jis gali perkaisti.

- Gaminio niekada negalima įkrauti asmeniniu ar nešiojamuoju kompiuteriu, nes didelis energijos suvartojimas gali juos sugadinti.



Saugos nuorodos baterijoms/akumuliatoriams

⚠ PERSPĖJIMAS! PAVOJUS GYVYBEI!

- ▶ Baterijas/akumuliatorius laikykite vaikams nepasiekiamoje vietoje. Jei netyčia prarijote, nedelsdami kreipkitės į gydytoją.



SPROGIMO PAVOJUS!

Neįkraukite įkraunamų baterijų. Nejunkite baterijų/akumuliatorių trumpuoju jungimu ir (arba) neatidarykite jų. Dėl to galimas perkaitimas, gaisras ar sprogimas.

- Niekuomet nemeskite baterijų/akumuliatorių į ugnį ar vandenį.
- Neapkraukite baterijų/akumuliatorių mechaniškai.

Baterijų/akumuliatorių nuotėkio pavojus

- Saugokite baterijas/akumuliatorius nuo ekstremalių aplinkos temperatūrų ir sąlygų, kurios gali turėti įtakos jų veikimui, pvz., šildytuvų ar tiesioginių saulės spindulių.
- Kai baterijų/akumuliatorių įkrova išsenka, venkite odos, akių ir gleivinių

sąlyčio su chemikalais! Nedelsdami nuplaukite paveiktas vietas švari vandeniu ir kreipkitės į gydytoją!



MŪVĖKITE APSAUGINES PIRŠTINES! Palietus ištekėjusias ar pažeistas baterijas/akumuliatorius galimi odos nudegimai. Tokiais atvejais visada dėvėkite tinkamas apsaugines pirštines.

- Šis gaminys turi integruotą akumuliatorių, kurio naudotojas pakeisti negali. Akumuliatorių išimti ar pakeisti turi kuriuo metu gamintojas, klientų aptarnavimo specialistas arba panašios kvalifikacijos asmuo, kad būtų išvengta pavojų. Atkreipkite dėmesį, kad utilizuojamame produkte yra akumuliatorius.

● **Prieš naudojimą**

● **Gaminio įkrovimas**

⚠ DĖMESIO!

- ▶ Gaminio niekada negalima įkrauti asmeniniu ar nešiojamuoju kompiuteriu, nes didelis energijos suvartojimas gali juos sugadinti.

PASTABOS

- ▶ Nuo gaminio nuimkite visą pakuotę.
- ▶ Norėdami gaminį naudoti be USB laido [10], prieš tai įkraukite akumuliatorių. Įkrovimas trunka apie 7 val. Akumuliatorius pritvirtintas prie produkto apačios.
- ▶ Prieš naudodami pirmą kartą, visiškai įkraukite akumuliatorių.
- ▶ Išsekusį akumuliatorių įkraukite (mirksi tik 1 įkrovimo indikatorius [6] LED lemputė).

1. Atidarykite apsauginį dangtelį [7].
2. Prijunkite USB laido USB kištuką prie gaminio USB įvesties lizdo [8].

- Akumuliatoriaus įkrovimo būseną rodo įkrovimo indikatorius [6]:

| Įkrovimo indikatorius [6] būseną | Akumuliatoriaus įkrovimo būseną |
|--|--------------------------------------|
| Mirksi 1 LED lemputė | Pirmasis įkrovimo etapas |
| Šviečia 1 LED lemputė, mirksi 1 LED lemputė | Antrasis įkrovimo etapas |
| Šviečia 2 LED lemputės, mirksi 1 LED lemputė | Trečiasis įkrovimo etapas |
| Šviečia 3 LED lemputės | Visiškai įkrauta ir paruošta naudoti |

- Išsekusio akumuliatoriaus įkrovimo trukmė yra apytiksliai 7 valandos.
 - Produktas turi apsaugą nuo perkrovos. Nepaisant to, atjunkite produktą nuo maitinimo šaltinio iškart, kai baigiasi įkrovimas.
 - Dėl akumuliatoriaus apsaugos gaminys neveikia žemesnėje nei +0 °C ir aukštesnėje nei +45 °C temperatūroje.
1. Kad akumuliatorius neišsikrautų, atjunkite USB laidą [10] nuo gaminio.
 2. Prieš gaminį naudodami uždenkite apsauginį dangtelį [7]. Priešingu atveju į produktą gali patekti vandens.

● **Akumuliatoriaus talpos patikrinimas**

- Jei produktas neįkraunamas: Spausdami ĮJUNGIMO/ IŠJUNGIMO jungiklį [2] patikrinkite akumuliatoriaus talpą. Raudonas įkrovimo indikatorius [6] rodo gaminio akumuliatoriaus talpą*.



| Įkrovimo indikatorius [6] būseną | Akumuliatoriaus talpa |
|----------------------------------|-----------------------|
| Šviečia 1 LED lemputė | 33 %* |

* Tai yra akumuliatoriaus talpa procentais apytiksliai, ne tikslus matavimas.

| Įkrovimo indikatoriaus  būseną | Akumulatoriaus talpa |
|---|----------------------|
| Šviečia 2 LED lemputės | 66 %* |
| Šviečia 3 LED lemputės | 100 %* |

● Gaminio surinkimas

⚠ ATSAUGIAI!

- ▶ VIENOS reguliuojamos kojelės/rankenos  nepakanka gaminiui tvirtinti prie įmagnetinamų paviršių (E pav.).
- Kiekvienoje iš 2 reguliuojamų kojelių/rankenų  įmontuoti 4 magnetai . Su šiais magnetais gaminį galima tvirtinti prie įmagnetinamų paviršių.



● Naudojimas

⚠ ATSAUGIAI! NELAIMINGŲ ATSTITIKIMŲ PAVOJUS!

- ▶ Gaminio nenaudokite vairuodami. Jei produktas naudojamas automobilyje, pasirūpinkite, kad tai nekeltų pavojaus vairuotojui ar keleiviams. Produktą laikykite padėtą taip, kad stabdant jis nesukeltų sužalojimo ir nesugadintų aplink esančių daiktų.
- ▶ Sukdami reguliuojamą kojelę/rankeną  elkitės atidžiai, kad neprispaustų pirštų.

PASTABOS

- ▶ Produktą galima naudoti kaip lempą ir kaip įkrovimo prietaisą.
- ▶ Akumulatoriaus energiją naudoja tiek LED lempa, tiek įkrovimo stotis. Jei produktą naudojate kaip įkrovimo prietaisą, apšvietimo režimu jo eksploataavimo trukmė bus trumpesnė ir spindulio ryškumas bus mažesnis.

- Pasukite reguliuojamą kojelę/rankeną  ir pritvirtinkite gaminį norimoje padėtyje. Reguluojamą kojelę/rankeną taip pat galima pasukti į viršų ir naudoti kaip rankeną (C pav.).
- Gaminį taip pat galima nustatyti pritvirtinus jį prie lygaus feromagnetinio paviršiaus reguliuojamos kojelės/rankenos magnetu .
- Gaminį galima pakabinti. Paspauskite rankenos fiksatorių , kad atlaisvintumėte reguliuojamą kojelę/rankeną (D pav.). Pakabinę gaminį pageidaujamoje padėtyje, reguliuojamą kojelę/rankeną įstumkite atgal.

● Naudojimas kaip LED lempos

- Gaminį visiškai įkraukite kaip aprašyta skyriuje „Gaminio įkrovimas“.
- Gaminį galima naudoti 3 skirtinguose režimuose. Juos pasirinkite pakartotinai spausdami ĮJUNGIMO/ IŠJUNGIMO jungiklį .

| ĮJUNGIMO/ IŠJUNGIMO jungiklis | Režimas |
|-------------------------------|----------------------------|
| Paspauskite 1 kartus: | Užsidega 2 baltos šviesos. |
| Paspauskite 2 kartus: | Užsidega 1 balta šviesa. |
| Paspauskite 3 kartus: | Užsidega 1 balta šviesa. |
| Paspauskite 4 kartus: | Lemputė išjungama. |

● Naudojimas kaip išorinės baterijos

⚠ DĖMESIO!

- ▶ Įkraunant prietaisą, kuriam reikalinga didesnė įkrovos srovė, galima sugadinti abu prietaisus.
- Pasirūpinkite, kad įkrovos srovė neviršytų 2 A. Atidžiai perskaitykite

norimo įkrauti prietaiso naudojimo instrukciją.

- Gaminiai, kurių norite įkrauti, akumuliatorius turi būti daug mažesnės talpos nei visa gaminio akumuliatoriaus talpa (5000 mAh). Priešingu atveju įkrovimo eigos užbaigti nepavyks.
 - Kartu su USB laidu [10], gaminį galima naudoti smulkiems elektroniniams prietaisams, turintiems USB lizdą (C tipas), įkrauti (pvz., mobiliesiems telefonams arba skaitmeninėms kameroms).
1. Atidarykite apsauginį dangtelį [7].
 2. Prijunkite USB laidą [10] USB kištuką prie USB išvesties lizdo [9].
 3. Prijunkite USB laidą USB kištuką prie norimo įkrauti smulkaus elektroninio prietaiso. Raudonas įkrovimo indikatorius [6] užsidega nurodydamas akumuliatoriaus talpą.
 4. Kai įkrovimas baigiamas, USB laidą atjunkite.
 5. Uždarykite apsauginį dangtelį.

● Energijos taupymo režimas

PASTABOS

- ▶ Energijos taupymo režimas sumažina energijos suvartojimą, kai gaminio nebenaudojate arba jo nenaudojate ilgesnį laiką.
- ▶ Nenaudojamas gaminys po 2 valandų automatiškai persijungia į energijos taupymo režimą.

Energijos taupymo režimo įjungimas

- Palaikykite nuspaudę ĮJUNGIMO/ IŠJUNGIMO jungiklį [2] maždaug 3 sekundes. Įkrovimo indikatorius [6] vieną kartą sumirksi žaliai.

Energijos taupymo režimo išjungimas

- Paspauskite ĮJUNGIMO/IŠJUNGIMO jungiklį [2] arba įkraukite gaminį (žr. „Gaminio įkrovimas“).

● Techninė priežiūra ir valymas

- Nenardinkite prietaiso į vandenį arba kitą skystį.
- Nenaudokite šlapių valiklių.
- Gaminio techninė priežiūra nereikalinga. LED lempučių nėra keičiamos.
- Prieš valymą:
 - Išjunkite gaminį.
 - Ištraukite USB laidą [10] iš USB lizdo.
 - Uždarykite apsauginį dangtelį [7], esantį ant USB įvesties lizdo [8] ir USB išvesties lizdo [9].
- Produktą reguliariai valykite sausa, pūkų nepaliekančia šluoste. Sunkiai prikepusį purvą nuvalykite šiek tiek sudrėkinta šluoste.

● Sandėliavimas

- Gaminį laikykite sausoje, nedulkėtoje vietoje ir saugokite nuo tiesioginių saulės spindulių.
- Jei gaminys ilgą laiką nenaudojamas, įmontuotą akumuliatorių reikia visiškai įkrauti, kad jo tarnavimo laikas būtų ilgesnis. Reguliariai įkraukite įmontuotą akumuliatorių, kai gaminio nenaudojate ilgą laiką. Tai būtina norint taupyti akumuliatoriaus energiją.

● Išmetimas

Pakuotė:

Pakuotė pagaminta iš aplinkai nekenksmingų medžiagų, kurias galite išmesti įprastose grąžinamojo perdirbimo vietose.



Rūšiuodami atliekas, atkreipkite dėmesį į pakuočių ženklavinimą, kurį sudaro santrumpos (a) ir skaičiai (b), reiškiantys: 1–7: plastikai/ 20–22: popierius ir kartonas/ 80–98: kombinuotosios pakuotės.

Produktas:



Daugiau informacijos apie nebetinkamo naudoti gaminio išmetimą sužinosite savo savivaldybės ar miesto administracijoje.



Pavaizduotas perbraukto šiukšlių konteinerio su ratukais simbolis reiškia, kad šiam produktui taikoma Direktyva 2012/19/ES. Ši direktyva nurodo, kad pasibaigus eksploataavimo laikui šio produkto negalima išmesti kartu su įprastomis buitinėmis atliekomis, todėl jį reikia atiduoti į atliekų surinkimo punktus, antrinių žaliavų priėmimo punktus arba atliekų tvarkymo įmones.

Baterijas/akumulatorius:



Netinkamai išmetę baterijas ar akumulatorius galite pakenkti aplinkai!

Bojėtas vai izlietotas baterijas/akumulatori jāutilizē saskaņā ar REGULU 2023/1542. Nododiet baterijas/akumulatorus pieejamās vietējās nodošanas iestādēs.

Pārsvītrotās atkritumu tvētnes simbols uz baterijām vai akumulatoriem nozīmē, ka baterijas un akumulatorus nedrīkst izmest sadzīves atkritumos. Pirms utilizācijas izņemiet no izstrādājuma baterijas/akumulatoru bloku. Tie var saturēt indīgus smagos metālus un ir jāpārstrādā kā bīstamie atkritumi.

Smagajiem metāliem ir šādi simboli:

Cd = kadmījs, Hg = dzīvsudrabs,

Pb = svins.

● Garantija

Gaminys buvo pagamintas laikantis griežtų kruopštumo principų ir prieš pristatant buvo atidžiai patikrintas. Esant medžiagų ar gamybos defektams, jūs turite įstatymines teises gaminio pardavėjo atžvilgiu. Ši garantija jokiais būdais neapriboja įstatymais nustatytų jūsų teisių.

Šiam produktui suteikiama 3 metų garantija nuo pirkimo datos. Garantijos teikimo laikotarpis skaičiuojamas nuo pirkimo datos. Pirkimo kvito originalą laikykite saugioje vietoje, nes šis dokumentas reikalingas kaip pirkimo įrodymas.

Išpakavus gaminį, būtina nedelsiant pranešti apie bet kokius pažeidimus ar defektus, kurie jau buvo pirkimo metu.

Jei per 3 metus nuo šio produkto pirkimo datos išryškės medžiagų ar gamybos trūkumų, produktą savo nuožiūra nemokamai pataisykite arba pakeisite. Patvirtinus garantinį reikalavimą garantinis laikotarpis nepratęsiamas. Ta pati sąlyga taikoma ir pakeistoms bei pataisytoms dalims.

Garantija netaikoma, jei šis produktas apgadinamas, netinkamai naudojamas ar netinkamai prižiūrimas.

Garantija taikoma medžiagų ir gamybos trūkumams. Ši garantija netaikoma gaminio dalims, kurios paprastai susidėvi ir todėl yra laikomos susidėvinčiomis dalimis (pvz., baterijos, žarnos, rašalo kasetės), taip pat netaikoma trapioms dalims, pvz., jungikliams arba dalims iš stiklo.

Šiam produktui garantinis laikotarpis taikomas ir akumulatoriui.

● Veiksmai norint pasinaudoti garantija

Kad galėtume greitai apdoroti Jūsų prašymą, vadovaukitės toliau pateikiamais nurodymais:

Prašome dėl visų užklausų išsaugoti kasos čekį ir gaminio numerį (IAN 494759_2504) kaip pirkimo įrodymą.

Gaminio numerį rasite duomenų lentelėje, išgraviruotą ant gaminio, ant naudojimo instrukcijos viršelio (apačioje kairėje) arba užklijuotą prietaiso užpakalinėje pusėje ar apačioje.

Jei išryškėtų produkto veikimo ar kitokių trūkumų, pirmiausia telefonu arba elektroniniu paštu kreipkitės į toliau nurodytą klientų aptarnavimo skyrių.

Tada sugedusiu pripažintą produktą, pridėję pirkimo dokumentą (kasos čekį) ir nurodę trūkumą bei jo atsiradimo laiką, nemokamai galėsite išsiųsti Jums nurodytu klientų aptarnavimo tarnybos adresu.



parkside-diy.com svetainėje galite atidaryti ir atsisiųsti šią ir daugelį kitų instrukcijų. Su šiuo QR kodu galite tiesiogiai patekti į parkside-diy.com svetainės puslapį. Pasirinkite savo šalį ir pagal paieškos formą susiraskite savo šalies naudojimo instrukciją. Įvesdami gaminio numerį (IAN) 494759_2504 surasite jūsų gaminio naudojimo instrukciją.

● Klientų aptarnavimas

LT Klientų aptarnavimo tarnyba Lietuva

Tel.: 0 800 33062

Užklausa forma parkside-diy.com













IAN 494759_2504







| | | |
|--|----------|----|
| Kasutatud hoiatused ja sümbolid | Lehekülg | 68 |
| Lühijuhised | Lehekülg | 69 |
| Otstarbekohane kasutamine | Lehekülg | 69 |
| Tarnekomplekt | Lehekülg | 69 |
| Osade kirjeldus | Lehekülg | 69 |
| Tehnilised andmed | Lehekülg | 69 |
| Ohutusjuhised | Lehekülg | 70 |
| Patareide/akude ohutusjuhised | Lehekülg | 71 |
| Enne kasutamist | Lehekülg | 72 |
| Toote laadimine | Lehekülg | 72 |
| Aku mahtuvuse kontrollimine | Lehekülg | 72 |
| Toote monteerimine | Lehekülg | 73 |
| Kasutamine | Lehekülg | 73 |
| LED-valgustina kasutamine | Lehekülg | 73 |
| Kasutamine akupangana | Lehekülg | 73 |
| Energiasäästurežiim | Lehekülg | 74 |
| Hooldamine ja puhastamine | Lehekülg | 74 |
| Hoiustamine | Lehekülg | 74 |
| Jäätmekäitlus | Lehekülg | 74 |
| Garantii | Lehekülg | 75 |
| Garantii käsitlemine | Lehekülg | 75 |
| Teenindus | Lehekülg | 76 |

Kasutatud hoiatused ja sümbolid

Kasutusjuhendis, lühijuhendis ja pakendil kasutatakse järgmisi hoiatusi:

| | | | |
|--|--|---|--|
|  | <p>OHT! See sümbol koos tunnussõnaga „OHT“ tähistab suure riskiteguriga ohtu, mille tagajärjeks on vältimata jätmise korral raske vigastus või surm.</p> |  | <p>TÄHELEPANU! Sümbol tunnussõnaga „TÄHELEPANU“ hoiatab võimaliku varalise kahju eest.</p> |
|  | <p>HOIATUS! See sümbol koos sõnaga „HOIATUS“ tähistab keskmise riskiga ohtu, mille tagajärjeks võivad ohu eiramise korral olla tõsised vigastused või surm.</p> |  | <p>MÄRKUS: See sümbol koos tunnussõnaga „MÄRKUS“ pakub vajalikku lisateavet.</p> |
|  | <p>ETTEVAATUST! See sümbol koos tunnussõnaga „ETTEVAATUST“ tähistab väikese riskiteguriga ohtu, mille mittevältimise korral võib tagajärg olla kerge või keskmise raskusega vigastus.</p> |  | <p>HOIATUS! PLAHVATUSOHT! Hoiatus, millele on lisatud see märk ja sõnad „HOIATUS! PLAHVATUSOHT!“, osutab võimalikult plahvatusohule. Kui sellist hoiatusjuhust ei järgita, võib see põhjustada tõsiseid vigastusi või surma ning võimalikku varalist kahju. Järgige juhiseid käesolevas hoiatuses, et ennetada raskeid vigastusi, ohtu elule või varalise kahju ohtu!</p> |
| <p>ta</p> | <p>Maksimaalne keskkonnatemperatuur</p> |  | <p>See kohustusmärk viitab, et kannaksite sobivaid kaitsekindaid! Järgige selle hoiatuse juhiseid, et vältida käte vigastamist esemetega või kokkupuudet kuumade või keemiliste ainetega.</p> |
|  | <p>Alalisvool/-pinge</p> |  | <p>USB-ühenduse sümbol</p> |
|  | <p>Vahelduvvool/-pinge</p> |  | <p>Lugege enne kasutamist kasutusjuhendit.</p> |
|  | <p>Kaitseklass III</p> |  | <p>Minimaalne kaugus valgustatavast materjalist</p> |

| | | | |
|--|--|---|---------------------------------|
|  | Vajutage SISSE-/VÄLJA-lülitit 2 . |  | Veepritsmekindel |
|  | CE-märgis kinnitab, et toode vastab asjakohastele ELi direktiividele |  | Ohutusjuhised Tegevusjuhised |

AKUPANGA FUNKTSIOONIGA LED-PROŽEKTOR

● Lühijuhised

See dokument on täispikkuses kasutusjuhendi lühendatud väljaanne. QR-koodi skannimisel satute otse lehele parksdiy.com. Valige oma riik ja otsige otsinguvälja abil kasutusjuhendeid. Tootenumbriga (IAN) 494759_2504 sisestamisel pääsete ligi oma toote kasutusjuhendile. Lühijuhend kuulub toote juurde. Enne toote kasutamist tutvuge selle kohta antud kasutus- ja ohutuse alaste juhistega. Hoidke lühijuhend alles ning toote edasiandmisel teistele andke kaasa ka kõik toote dokumendid.

● Otstarbekohane kasutamine

- Toodet saab kasutada valgustulvarina ja muudeks valgustuseesmärkideks.
- Toodet võib kasutada nii siseruumides kui ka õues.
- **TÄHELEPANU:** Tootega saab USB-kaudu laadida väikesi elektriseadmeid.
- Toode ei ole mõeldud ärilaseks kasutamiseks ega teiste kasutusala jaoks.
- Toode ei sobi majapidamises ruumide valgustamiseks.

● Tarnekomplekt

Kontrollige pärast seadme lahtipakkimist, kas komplekt on terviklik ja kõik osad nõuetekohases seisundis. Eemaldage enne kasutamist kõik pakendiosad.

- 1 Akupanga funktsiooniga LED-prožektor
- 1 USB-kaabel
- 1 Lühijuhised

● Osade kirjeldus

(Joonised A, B, D)



- 1 LED-tuli
- 2 SISSE-/VÄLJA-lülit
- 3 Liigendi polt
- 4 Reguleeritav jalg/käepide
- 5 Magnet
- 6 Laadimisnäidik
- 7 Kaitsekork
- 8 USB-sisendpesa (tüüp C)
- 9 USB-väljundpesa
- 10 USB-kaabel
- 11 Käepideme sulgur

● Tehnilised andmed

MÄRKUS

- ▶ Vahelduvvooluadapter ei kuulu tarnekomplekti. Kasutage SELV-toiteallikat, mille maksimaalne väljundpinge on 5 V (U_{out}), 1 A.

| | |
|---------------------|--|
| COB-LED: | 2 × 5 W |
| Laadimispesa: | USB (tüüp C) |
| Aku: | Liitium-ioon-polümeer-aku, 3,7 V, 5000 mAh 18,5 Wh (kasutaja ei saa akut vahetada, akut saab vahetada üksnes kvalifitseeritud isik) |
| Mahtuvus laadijana: | 1700 mAh, 5 V ja 1 A korral |

| | |
|--|---|
| Tühja aku laadimisaeg: | umbes 7 tundi |
| Valgustamis-kestus (valge valgus, täielikult laetud aku korral): | 2 lampi: umbes 3 tundi 1 lamp: umbes 5 tundi |
| Kaitseklass: | III/⚡ |
| Kaitseaste: | IP44 (Laadimise ajal või akupangana kasutamise korral: Kasutada ainult siseruumides. Toode on veepritsmekindel (IP44) ainult siis, kui kaitsekork  on peal). Kasutage USB-kaablit  ainult siseruumides (IP20) |
| USB sisendpinge/-vool: | 5 V ===, 1 A |
| USB väljundpinge/vool: | 5 V ===, 1 A |
| Töötemperatuur: | 0–35 °C |
| Säilitustemperatuur: | –10–45 °C |
| Töörežiimil lubatud õhuniiskus: | 40–75 % RH |
| Toote mõõtmed (ligikaudu): | 21 cm (L) x 14,5 cm (K) x 5,3 cm (S) (kokkupandud asendis) 21 cm (L) x 25 cm (K) x 4,5 cm (S) (lahtivolditud asendis) |
| Netokaal: | 550 g |
| Tööasend: | Toodet tohib kasutada üksnes joonisel C näidatud viisil. |



Ohutusjuhised

LUGEGE ENNE TOOTE KASUTAMIST OHUTUSJUHISED JA KASUTUSJUHEND LÄBI! KUI ANNATE SELLE TOOTE TEISTELE EDASI, ANDKE KA KÕIK DOKUMENDID KAASA!

⚠ HOIATUS! OHUSTAB IMIKUTE JA LASTE ELU JA TERVIST!



Ärge jätke pakendit järelevalveta laste käeulatusse. Ärge lubage lapsi mingil juhul pakendite juurde.

- Lapsed alates 8. eluaastast ja piiratud füüsiliste, sensoorsete või vaimsete võimetega või puudulike kogemuste ja/või teadmistega isikud tohivad seda toodet kasutada juhul, kui neid juhendatakse toote kasutamise ajal või neid on juhendatud toote ohutu kasutamise suhtes ning nad mõistavad sellega seotud riske. Ärge lubage lastel tootega mängida. Lapsed ei tohi seadet ilma järelevalveta puhastada ja hooldada.
- Toode ei ole mänguasi ja see ei tohi laste kätte sattuda. Lapsed ei ole teadlikud ohtudest, mis kaasnevad elektriseadmete käsitlemisega.
- Ärge kasutage toodet, kui see on nähtavalt kahjustatud.
- Ärge kunagi kastke toodet vette ega teistesse vedelikesse!
- Ühendage toode ainult õigesti paigaldatud USB-pesasse. Pinge peab vastama jaotises „Tehnilised andmed“ nimetatud andmetele.
- Ärge muutke toodet ega üritage seda parandada. LEDe ei saa ega tohi vahetada.
- LEDid ei ole vahetatavad.
- Kui LEDide kasutusiga lõppeb, tuleb kogu toode välja vahetada.

ETTEVAATUST! PÕLETUSTE OHT!



- ▶ Enne toote puudutamist veenduge põletuste vältimiseks, et toode oleks välja lülitatud ja jahtuks vähemalt 15 minutit. Toode võib tugevalt kuumeneda.

- Pinnad, mida on võimalik puudutada, eriti aga termokahanev voolik, kuumenevad lambi töö ajal tugevalt.

 **TULEKAHJUOHT!** Paigutage toode sellisesse kohta, et see oleks valgustatavast materjalist vähemalt 0,1 meetri kaugusel. Liigne kuumenemine võib põhjustada tulekahju.

HOIATUS!

- ▶ Ärge lülitage valgust sisse, kui toode on suunatud süttivale pinnale. Pind võib kiirguse mõjul üle kuumeneda või süttida.

- Ärge pange põlevaid küünlaid ega muid lahtiseid leeke toote lähedale.
- Ärge kasutage toodet soojusallikate, nt küttekehade või muude soojust kiirgavate seadmete lähedal.
- Kui toode või USB-kaabel  saab kahjustada, suunake toode jäätmekäitlusse.
- Veenduge, et teravad servad või kuumad esemed ei kahjustaks USB-kaablit . Kerige USB-kaabel enne kasutamist täielikult maha.
- Lülitage toode kohe välja ja lahutage laadimiskaabel tootelt, kui tunnete põlemise lõhna või märkate suitsu. Enne kui toodet uuesti kasutate, laske see vastavate kvalifikatsioonidega spetsialistil üle kontrollida.
- USB-voolutoite kasutamise korral peab pistikupesaga olema alati raskusteta ligipääsetav, et USB-voolutoite saaks hädaolukorras kiirelt pistikupesast lahutada. Pidage silmas ka tootja kasutusjuhendi andmeid.

- Pidage silmas akutoitega toodete kasutamiskiiranguid ja kasutamise keeldusid võimalikes olusituatsioonides, nt tanklates, lennujaamades, haiglates jms kohtades.

HOIATUS!

- ▶ Ärge katke toodet laadimise ajaks kinni. Sellega kaasneb soojenemise ja ülekuumenemise oht.

- Toodet ei tohi kunagi laadida arvutist või sülearvutist, sest suure voolutarbimise tõttu on võimalik (süle) arvuti kahjustumine.



Patareide/akude ohutusjuhised

HOIATUS! ELUOHTLIK!

- ▶ Hoidke patareisid/akusid lastele kättesaamatus kohas. Minge kogemata allaneelamise korral kohe arsti juurde.



PLAHVATUSOHT! Ärge kunagi laadige mittelaetavaid patareisid. Ärge lühistage patareisid/akusid ja/või ärge avage neid. Tagajärjekes võib olla ülekuumenemine, tulekahju või plahvatused.

- Patareisid/akusid ei tohi visata tulle ega vette.
- Patareisid/akusid ei tohi koormata mehaaniliselt.

Patareide/akude lekkimise oht

- Vältige äärmuslikke keskkonnatingimusi ja temperatuure, mis võivad patareisid/akusid mõjutada, nt küttekehad, otsene päikesevalgus.
- Kui patareid/akud on lekkinud, jälgige, et kemikaalid ei puutuks kokku naha, silmade või limaskestadega! Loputage kokkupuute kohta viivitamatult puhta veega ja võtke arstiga ühendust!



KANDKE KAITSEKINDAID! Lekkinud või kahjustatud patareid/akud võivad nahaga kokkupuutumisel põhjustada põletusi. Kandke sellistel juhtudel alati sobivaid kaitsekindaid.

- Sellel tootel on sisseehitatud aku, mida kasutaja ei saa ise asendada. Akut tohib eemaldada või välja vahetada ainult tootja, tema klienditeenindus või sarnaselt kvalifitseeritud isik, et vältida ohtusid. Toote utiliseerimisel arvestage, et tootes on aku.

● Enne kasutamist

● Toote laadimine

⚠ TÄHELEPANU!

- ▶ Toodet ei tohi kunagi laadida arvutist või sülearvutist, sest suure voolutarbimise tõttu on võimalik (süle)arvuti kahjustumine.

MÄRKUSED

- ▶ Eemaldage tootelt kõik pakendiosad.
- ▶ Et toodet kasutada ilma USB-kaablita [10], peate akut enne kasutamist laadima. Laadimisele kulub umbes 7 tundi. Aku on paigaldatud püsivalt toote põhja külge.
- ▶ Laadige aku enne esmakordset kasutamist täiesti täis.
- ▶ Laadige akut, kui see saab tühjaks (ainult 1 laadimisnäidiku [6] LED vilgub).

1. Avage kaitsekork [7].
2. Ühendage USB-kaabli USB-pistik toote USB-sisendpesasse [8].
 - Laadimisnäidik [6] näitab aku laetust:

| Laadimisnäidiku [6] olekud | Aku laadimisolek |
|------------------------------|--|
| 1 LED vilgub | Esimene laadimisfaas |
| 1 LED põleb, 1 LED vilgub | Teine laadimisfaas |
| 2 LEDi põlevad, 1 LED vilgub | Kolmas laadimisfaas |
| 3 LEDi põlevad | Täiesti täis laetud ja kasutamiseks valmis |

- Tühja aku korral kulub laadimisele umbes 7 tundi.
- Tootel on ülelaadimise kaitse. Siiski peaksite toote vooluvõrgust lahutama kohe, kui laadimine on lõppenud.
- Aku kaitsefunktsiooni tõttu ei tööta toode, kui temperatuur on alla +0 °C või üle +45 °C.

1. Aku tühjenemise vältimiseks eemaldage toote küljest USB-kaabel [10].
2. Pange kaitsekork [7] tagasi enne toote kasutamise jätkamist. Vastasel korral võib välitingimustes kasutamise korral sattuda vesi toote sisse.

● Aku mahtuvuse kontrollimine

- Kui toodet ei laeta: Vajutage SISSE-/VÄLJA-lülitit [2], et aku mahtuvust kontrollida. Punane laadimisnäidik [6] näitab aku mahtuvust* toote sisemuses.

| Laadimisnäidiku [6] olekud | Aku mahtuvus |
|----------------------------|--------------|
| 1 LED põleb | 33 %* |
| 2 LEDi põlevad | 66 %* |
| 3 LEDi põlevad | 100 %* |

* See on aku mahtuvuse hinnanguline protsendimäär, kuid mitte tegelik mõõtmine.

● Toote monteerimine

⚠ **ETTEVAATUST!**

▶ ÜKS reguleeritav jalg/käepide [4] ei ole piisav, et kinnitada toodet magnetiliste pindade külge (joonis E).

- Igal kahest reguleeritavast jalast/käepidemest [4] on 4 magnetit [5]. Nende magnetitega saab toote kinnitada magnetiliste pindade külge.

● Kasutamine

⚠ **ETTEVAATUST! ÖNNETUSE OHT!**

- ▶ Kui vähegi võimalik, ärge kasutage toodet sõidu ajal. Kui kasutate toodet sõidukis, jälgige, et see ei ohustaks juhti või teisi sõidukis viibijaid. Hoidke toodet sellises kohas ja selliselt kinnitatult, et see ei saaks isegi täispidurduse korral põhjustada vigastusi ega varalist kahju.
- ▶ Jälgige reguleeritava jala/käepideme [4] pööramisel oma käte asendit, et vältida sõrmede vahelekiilumist.

MÄRKUSED

- ▶ Toodet saab kasutada nii valgustina kui ka akupangana.
- ▶ Akusse salvestatud energia varustab nii LED-lampi kui ka akupanka vooluga. Kui kasutate toodet akupangana, väheneb seega tööaeg ja heledus valgustirežiimis.
- Keerake reguleeritavat jalga/käepidet [4] ja kinnitage toode soovitud asendis. Reguleeritava jala/käepideme saab ka üles pöörata, et kasutada seda käepidemena (joonis C).
- Toodet saab kinnitada nii, et see kinnitatakse reguleeritava jala/

käepideme magnetiga [5] lapiku, ferromagnetilise pinna külge.

- Toodet saab üles riputada. Vajutage käepideme sulgurit [11], et reguleeritav jalg/käepide vabastada (joonis D). Lükake reguleeritav jalg/käepide taas sisse, kui olete toote sobivasse kohta riputanud.

● LED-valgustina kasutamine

- Laadige toote aku täielikult täis vastavalt kirjeldusele jaotises „Toote laadimine“.
- Toodet saab kasutada 3 erinevas režiimis. Nende valimiseks vajutage korduvalt SISSE-/VÄLJA-lülitit [2].

| SISSE-/VÄLJA-lülitit | Režiim |
|----------------------|------------------------|
| Vajutage 1x: | 2 valget tuld põlevad. |
| Vajutage 2x: | 1 valge tuli põleb. |
| Vajutage 3x: | 1 valge tuli põleb. |
| Vajutage 4x: | Tule väljalülitamine. |

● Kasutamine akupangana

⚠ **TÄHELEPANU!**

- ▶ Kõrgemat laadimisvoolu vajava seadme laadimine võib kahjustada mõlemat seadet.
- Pidage silmas, et seadmete laadimisvool ei tohi ületada 2 A. Lugege hoolikalt laetava seadme kasutusjuhendit.
- Seadmel, mida soovite laadida, peab olema oluliselt väiksema mahtuvusega aku kui toote akude kogumahtuvus (5000 mAh). Vastasel korral ei pruugi laadimine lõpule jõuda.
- Koos USB-kaabliga [10] saab toodet kasutada väiksemate elektroonikaseadmete laadimiseks, kui neil seadmetel on USB-pesa (tüüp C) (nt mobiiltelefonid või digitaalkaamerad).

1. Avage kaitsekork [7].
2. Ühendage USB-kaabli [10] USB-pistik USB-väljundpesasse [9].
3. Ühendage USB-kaabli USB-pistik väikesesse elektroonikaseadmesse, mida soovite laadida. Punane laadimisnäit [6] süttib ja näitab aku mahtuvust.
4. Eemaldage USB-kaabel kohe, kui laadimine on lõpetatud.
5. Sulgege kaitsekork.

● Energiasäästurežiim

MÄRKUSED

- ▶ Energiasäästurežiim vähendab toote enda energiakasutust, kui seda enam ei kasutata või kui seda hoiustatakse pikemat aega.
- ▶ Kui toodet ei kasutata, lülitub see 2 tunni möödudes automaatselt energiasäästurežiimile.

Energiasäästurežiimi aktiveerimine

- Vajutage SISSE-/VÄLJA-lülitile [2] ja hoidke seda 3 sekundit all. Laadimisnäidik [6] vilgub ühe korra roheliselt.

Energiasäästurežiimi deaktiveerimine

- Vajutage SISSE-/VÄLJA-lülitit [2] või laadige toodet (vt peatükk „Toote laadimine“).

● Hooldamine ja puhastamine

- Ärge kunagi kastke toodet vette ega teistesse vedelikesse.
- Ärge kasutage söövitavaid puhastusvahendeid.
- Toodet on hooldusvaba. LEDe ei saa vahetada.
- Enne puhastamist:
 - Lülitage toode välja.
 - Tõmmake USB-kaabel [10] USB-pesast.
 - Sulgege USB-sisendpesa [8] ja USB-väljundpesa [9] kaitsekork [7].

- Puhastage toodet regulaarselt kuiva ebemevaba lapiga. Kasutage tugeva mustuse eemaldamiseks kergelt niisutatud lappi.

● Hoiustamine

- Hoiustage toodet kuivas ja tolmuvabas kohas ning kaitske teda otsese päikesekiirguse eest.
- Kui toodet ei kasutata pikemat aega, tuleks sisseehitatud aku täielikult laadida, et selle eluiga pikendada. Kui te toodet pikema ajavahemiku jooksul ei kasuta, siis laadige sisseehitatud akut regulaarselt. See on vajalik aku säästmiseks.

● Jäätmekäitlus

Pakend:

Pakend koosneb keskkonnasõbralikest materjalidest, mida saab käidelda kohalikes ringlussevõtu keskustes.



Jälgige prügi sorteerimisel pakkematerjalide tähistusi, mis koosnevad lühenditest (a) ja numbritest (b) ning nende tähendused on järgmised: 1–7: plastik/20–22: paber ja papp/80–98: liitmaterjalid.

Toode:



Küsige vana toote käitlemise võimaluste kohta oma valla- või linnavalitsusest.



Ratastel prügikonteineri läbikriipsutatud sümbol näitab, et selle toote puhul tuleb kohaldada määrust 2012/19/EÜ. See määrus sätestab, et seda toodet ei tohi pärast tema kasutusaega visata tavalise olmeprügi hulka, vaid tuleb viia spetsiaalsesse selleks ettenähtud kogumiskohta, ringlussevõtu kohta või töötlemiskeskusesse.

Patareide/akud:



Patareide/akude vale kõrvaldamine tekitab keskkonnakahju!

Defektsed või kasutatud patareid/akud tuleb utiliseerida vastavalt MÄÄRUSE 2023/1542 nõuetele. Tagastage patareid/akud kohalike kogumispunktide kaudu.

Läbikriipsutatud prügikasti sümbol patareidel või akudel tähendab, et patareidid ja akusid ei tohi visata olmejäätmete hulka. Enne utiliseerimist eemaldage tootest patareid/akupakk. Need võivad sisaldada toksilisi raskmetalle ja neid tuleb utiliseerida ohtlike jäätmetena.

Raskmetallide keemilised sümbolid on järgmised: Cd = kaadmium, Hg = elavhõbe, Pb = plii.

● Garantii

Toode on valmistatud rangete kvaliteedijuhiste järgi ja seda on enne tarnimist põhjalikult kontrollitud. Materjali- või tootmisdefektide korral on teil seaduslikud õigused toote müüja suhtes. Teie seadusjärgsed õigused ei ole mingil juhul piiratud meie allpool sätestatud garantiiga.

Selle toote garantii kehtib 3 aastat alates ostukuupäevast. Garantii algab ostukuupäevaga. Hoidke müügitšeki originaali kindlas kohas, kuna see dokument on vajalik ostu tõendamiseks.

Kõikidest kahjustustest või defektidest, mis esinesid juba ostmise ajal, tuleb teatada kohe pärast toote lahtipakkimist.

Kui tootel ilmneb 3 aasta jooksul alates ostukuupäevast materjali- või teostusviga, parandame või asendame selle omal valikul teie eest tasuta. Garantii perioodi ei pikendata kinnitatud garantiinõudega. See kehtib ka asendatud ja parandatud osade kohta.

See garantii kaotab kehtivuse, kui toode on kahjustatud, või kui seda on valesti kasutatud või hooldatud.

Garantii katab materjali- ja tootmisdefektid. See garantii ei laiene tooteosadele, mis on tavapäraselt kulunud ja mida seetõttu peetakse kuluvateks osadeks (nt akud, voolikud, värvikassetid), ega ka purunevate osade kahjustustele, nt lülitid või klaasist osad.

Selle toote puhul kehtib garantii aeg ka akule.

● Garantii käsitlemine

Selleks et teie mureküsimus saaks kiire lahenduse, järgige palun alltoodud juhiseid:

Kõikide päringute jaoks hoidke oma ostu tõendamiseks alles kassatšekk ja tootenumber (IAN 494759_2504).

Tootenumbri leiate tootel olevalt tüübisildilt või graveeringult, oma kasutusjuhendi tiitellehelt (all vasakul) või toote taga- või allosas olevalt kleebiselt.

Toote toimivusvigade või muude puuduste korral võtke kõigepealt telefoni või e-posti teel ühendust alltoodud teenindusosakonnaga.

Lisades defektsele tootele ostudokumendi (kassatšeki), kirjelduse toote puuduste kohta ja andmed selle kohta, millal need ilmsesid, saate selle tasuta saata teile teadaantud teeninduse aadressile.



Neid ja paljusid teisi käsiraamatuid saate vaadata ja alla laadida lehelt parkside-diy.com. Selle QR-koodi abil satute otse lehele parkside-diy.com. Valige oma riik ja otsige otsinguvälja abil kasutusjuhendeid. Tootenumbri (IAN) 494759_2504 sisestamisel pääsete ligi oma toote kasutusjuhendile.

● Teenindus

EE Teenindus Eestis

Tel: 8000049141

Kontakti vorm parkside-diy.com













IAN 494759_2504







| | | |
|--|------|----|
| Izmantotie brīdinājumi un simboli | Lpp. | 78 |
| Īsā pamācība | Lpp. | 79 |
| Paredzētais lietojums | Lpp. | 79 |
| Piegādes komplekts | Lpp. | 79 |
| Daļu apraksts | Lpp. | 79 |
| Tehniskie dati | Lpp. | 79 |
| Drošības norādījumi | Lpp. | 80 |
| Drošības norādījumi attiecībā uz baterijām/akumulātoriem | Lpp. | 82 |
| Pirms lietošanas | Lpp. | 82 |
| Izstrādājuma uzlāde | Lpp. | 82 |
| Akumulātorā kapacitātes pārbaude | Lpp. | 83 |
| Izstrādājuma montāža | Lpp. | 83 |
| Ekspluatācija | Lpp. | 83 |
| Lietošana LED apgaismojuma režīmā | Lpp. | 84 |
| Lietot kā portatīvo akumulatoru | Lpp. | 84 |
| Energijas taupīšanas režīms | Lpp. | 85 |
| Apkope un tīrīšana | Lpp. | 85 |
| Glabāšana | Lpp. | 85 |
| Utilizācija | Lpp. | 85 |
| Garantija | Lpp. | 86 |
| Rīcība garantijas gadījumā | Lpp. | 86 |
| Serviss | Lpp. | 87 |

Izmantotie brīdinājumi un simboli

Lietošanas pamācībā, īsajā pamācībā, drošības norādījumos un uz iepakojuma tiek lietotas tālāk sniegtās brīdinājuma norādes:

| | |
|---|---|
|  <p>BĪSTAMI! Šis simbols kopā ar signālvārdu “BĪSTAMI” norāda uz augstas riska pakāpes apdraudējumu, kura neievērošanas dēļ var rasties smaga trauma vai iestāties nāve.</p> |  <p>UZMANĪBU! Šis simbols kopā ar signālvārdu “UZMANĪBU” norāda uz iespējamu mantas bojājuma risku.</p> |
|  <p>BRĪDINĀJUMS! Šis simbols kopā ar signālvārdu “BRĪDINĀJUMS” norāda uz vidējas riska pakāpes apdraudējumu, kura neievērošanas dēļ var rasties smaga trauma vai iestāties nāve.</p> |  <p>NORĀDE: Šis simbols kopā ar signālvārdu “NORĀDE” norāda uz noderīgu papildinformāciju.</p> |
|  <p>PIESARDZĪBU! Šis simbols kopā ar signālvārdu “PIESARDZĪBU” norāda uz zemas riska pakāpes apdraudējumu, kura neievērošanas dēļ var rasties neliela vai vidēji smaga trauma.</p> |  <p>BRĪDINĀJUMS! SPRĀDZIENBĪSTAMĪBA! Brīdinājums kopā ar šo zīmi un vārdiem “BRĪDINĀJUMS! SPRĀDZIENBĪSTAMĪBA!” norāda uz iespējamu sprādziena risku. Ja netiek ņemts vērā šis brīdinājums, tas var izraisīt nopietnas traumas vai pat nāvi, kā arī iespējamus īpašuma bojājumus. Izpildiet šajā brīdinājumā sniegtos norādījumus, lai novērstu nopietnas traumas, dzīvības apdraudējumus vai mantas bojājuma risku!</p> |
| <p>ta Maksimālā apkārtējās vides temperatūra</p> |  <p>Šī rīkojuma zīme norāda, ka jāvalkā piemēroti aizsargcimdi! Ievērojiet brīdinājumā sniegtos norādījumus, lai izvairītos no roku savainošanas ar priekšmetiem vai saskares ar karstām vai ķīmiskām vielām.</p> |
|  <p>Līdzstrāva/spriegums</p> |  <p>USB savienojuma simbols</p> |
|  <p>Maiņstrāva/spriegums</p> |  <p>Pirms lietošanas izlasiet lietošanas instrukciju.</p> |
|  <p>Aizsardzības klase III</p> |  <p>Minimālais attālums līdz apgaismotajam materiālam</p> |

| | | | |
|--|---|---|---|
|  | Nospiediet IESLĒGŠANAS/ IZSLĒGŠANAS slēdzi 2 . |  | Aizsardzība pret šlakstiem |
|  | CE zīme apstiprina atbilstību ES direktīvām, kas piemērojamas izstrādājumam |  | Drošības norādījumi Norādījumi par apiešanos |

LED PROŽEKTORS AR „POWERBANK“ FUNKCIJU

● **Īsā pamācība**

Šis dokuments ir saīsināta pilnīgās lietošanas instrukcijas izdrukā. Noskenējot QR kodu, Jūs nokļūsiat vietnē parkside-diy.com. Izvēlieties valsti un meklējiet lietošanas instrukcijas, izmantojot meklēšanas rīku. Ievadot preces numuru (IAN) 494759_2504, Jūs atvērsiet attiecīgās preces lietošanas instrukciju. Īsā pamācība ir šī izstrādājuma sastāvdaļa. Pirms izstrādājuma lietošanas iepazīstieties ar visiem lietošanas un drošības norādījumiem. Uzglabājiet īso pamācību drošā vietā un, ja nododat izstrādājumu trešajām personām, dodiet līdzī arī visu dokumentāciju.

● **Paredzētais lietojums**

- Izstrādājumu var izmantot kā prožektoru un citiem vispārējiem apgaismošanas mērķiem.
- Izstrādājumu var lietot gan iekšelpās, gan ārpus tām.
- **UZMANĪBU:** Izstrādājumu var izmantot kā USB lādētāju mazām elektroierīcēm.
- Izstrādājums nav paredzēts komerciālai vai cita veida lietošanai.
- Izstrādājums nav piemērots mājsaimniecības telpu apgaismojumam.

● **Piegādes komplekts**

Pēc izstrādājuma izņemšanas no iepakojuma pārbaudiet, vai ir piegādātas

visas daļas un vai tās ir pienācīgā stāvoklī. Pirms lietošanas noņemiet visus iepakojuma materiālus.

- 1 LED prožektors ar „Powerbank“ funkciju
- 1 USB kabelis
- 1 Īsā pamācība

● **Daļu apraksts**

(A, B, D att.)



- 1 LED gaisma
- 2 IESLĒGŠANAS/IZSLĒGŠANAS slēdzis
- 3 Savienojošā skrūve
- 4 Regulējama kāja/rokturis
- 5 Magnēts
- 6 Uzlādes indikators
- 7 Aizsargvāciņš
- 8 USB ieejas kontaktligzda (C tips)
- 9 USB izejas kontaktligzda
- 10 USB kabelis
- 11 Roktura fiksators

● **Tehniskie dati**

NORĀDE

- ▶ Maiņstrāvas barošanas bloks nav iekļauts piegādes komplektā. Izmantojiet SELV barošanas bloku ar maksimālo darba izejas spriegumu līdz 5 V (U_{out}), 1 A.

| | |
|-----------------|--------------|
| COB LED: | 2 × 5 W |
| Uzlādes ligzda: | USB (C tips) |

| | |
|---|---|
| Akumulators: | Litija jonu polimēra akumulators, 3,7 V, 5000 mAh, 18,5 Wh (lietotājs nevar nomainīt; nomainīt drīkst tikai kvalificēts speciālists) |
| Lādētāja kapacitāte: | 1700 mAh, pie 5 V, 1 A |
| Uzlādes laiks tukšam akumulatoram: | apm. 7 stundas |
| Degšanas laiks (balta gaisma, ar pilnībā uzlādētu akumulatoru): | 2 prožektorī: apm. 3 stundas 1 prožektorā: apm. 5 stundas |
| Aizsardzības klase: | III/III |
| Aizsardzības veids: | IP44 (uzlādes laikā vai lietojot kā portatīvo akumulatoru: Lietojiet tikai iekšējās. Izstrādājums ir aizsargāts pret šļakstiem (IP44) tikai ar uzliktu aizsargvāciņu ). USB kabeli  lietojiet tikai iekšējās (IP20) |
| USB ieejas spriegums/strāva: | 5 V $\overline{=}$, 1 A |
| USB izejas spriegums/strāva: | 5 V $\overline{=}$, 1 A |
| Darba temperatūra: | 0–35 °C |
| Uzglabāšanas temperatūra: | –10–45 °C |
| Pieļaujamais gaisa mitruma līmenis ekspluatācijas laikā: | 40–75 % RH |

| | |
|---------------------------------|--|
| Izstrādājuma izmēri (aptuveni): | 21 cm (P) x 14,5 cm (A) x 5,3 cm (Dz) (salocītā stāvoklī) 21 cm (P) x 25 cm (A) x 4,5 cm (Dz) (atlocītā stāvoklī) |
| Neto svars: | 550 g |
| Darba stāvoklis: | Izstrādājumu var lietot tikai tā, kā parādīts C attēlā. |



Drošības norādījumi

PIRMS IZSTRĀDĀJUMA PIRMĀS LIETOŠANAS IEPAZĪSTIETIES AR VISIEM LIETOŠANAS UN DROŠĪBAS NORĀDĪJUMIEM! JA NODODAT ŠO IZSTRĀDĀJUMU CITIEM, NODODIET ARĪ VISUS DOKUMENTUS!



BRĪDINĀJUMS! ZĪDAIŅU UN BĒRNU DZĪVĪBAS APDRAUDĒJUMS UN NELAIMES GADĪJUMU RISKS!



Neatstājiet bērnus bez uzraudzības, ja tiem ir pieejams iepakojuma materiāls. Vienmēr sargājiet bērnus no iepakojuma materiāla.

- Ierīci var izmantot bērni no 8 gadu vecuma, kā arī personas ar ierobežotām fiziskajām, sensorajām vai garīgajām spējām vai bez pieredzes un/vai zināšanām, ja minētās personas tiek uzraudzītas vai ir iepazīstinātas ar norādījumiem par drošu ierīces lietošanu, ar to saistītajiem riskiem un izprot tos. Bērni nedrīkst rotaļāties ar izstrādājumu. Bērni nedrīkst bez uzraudzības tīrīt ierīci un veikt tās apkopi.
- Izstrādājums nav rotaļlieta un tam ir jāatrodas drošā attālumā no bērniem.

- Bērni neapzinās bīstamību, kas saistīta ar elektrisko ierīču lietošanu.
- Nelietojiet izstrādājumu, ja tam ir redzami bojājumi.
 - Neiegremdējiet izstrādājumu ūdenī vai citos šķidrumos!
 - Pievienojiet izstrādājumu tikai pareizi uzstādītai USB ligzdai. Spriegumam vienmēr ir jāatbilst sadaļā “Tehniskie dati” norādītajai informācijai.
 - Neveiciet izstrādājuma izmaiņas un remontu. LED gaismas diodes nav iespējams un nedrīkst mainīt.
 - LED nav nomaināmas.
 - Ja LED gaismas diodes beidz darboties, viss izstrādājums ir jānomaina.

⚠ PIESARDZĪBU! APDEGUMU RISKS!

- ▶ Lai izvairītos no apdegumiem, pirms pieskaršanās pārliedzieties, vai izstrādājums ir izslēgts un ir atdzisis vismaz 15 minūtes. Izstrādājums var kļūt ļoti karsts.

- Kad lampa ir ieslēgta pieejamās virsmās, īpaši siltuma saraušanās vads ļoti sasilst.

UGUNSGRĒKA RISKS! Uzstādi izstrādājumu tā, lai tas būtu vismaz 0,1 metra attālumā no apgaismojamā materiāla. Pārmērīga siltuma izdalīšanās var izraisīt ugunsgrēku.

⚠ BRĪDINĀJUMS!

- ▶ Neieslēdziet gaismu, ja izstrādājums ir vērst uz viegli uzliesmojošu virsmu. Apgaismojuma virsma var pārkarst un aizdegties.

- Lai izvairītos no ugunsgrēka, nenovietojiet aizdegtas sveces un citus priekšmetus ar atklātu liesmu uz izstrādājuma vai tā tuvumā.

- Neizmantojiet izstrādājuma siltuma avotu, piemēram, radiatoru vai citu siltumu izstarojošu ierīču, tuvumā.
- Ja izstrādājums vai USB kabelis **10** ir bojāts, nododiet izstrādājumu likvidēšanai.
- Pārliedzieties, ka USB kabelim **10** nevar rasties bojājumi, saskaroties ar asām malām vai karstiem priekšmetiem. Pirms lietošanas pilnībā attīniet USB kabeli.
- Ja jūtat dedzinošu smaku vai dūmus, nekavējoties izslēdziet izstrādājumu un atvienojiet uzlādes kabeli no izstrādājuma. Pirms atkārtotas lietošanas lieciet izstrādājumu pārbaudīt speciālistam.
- Izmantojot USB barošanas avotu, kontaktligzdai vienmēr jābūt viegli pieejamai, lai ārkārtas situācijā USB barošanas avotu varētu ātri atvienot no kontaktligzdas. Ievērojiet arī ražotāja lietošanas instrukcijām.
- Ievērojiet ierobežojumus un aizliegumus ar akumulatoriem darbināmu izstrādājumu lietošanai potenciāli bīstamās situācijās, piemēram, degvielas uzpildes stacijās, lidostās, slimnīcās un citās vietās.

⚠ BRĪDINĀJUMS!

- ▶ Neapsedziet izstrādājumu uzlādes laikā. Pastāv sasilšanas un pārkaršanas risks.

- Izstrādājumu nekādā gadījumā nedrīkst lādēt no datora vai klēpjatora, jo augstā strāvas patēriņa dēļ var tikt bojāts dators vai klēpjators.



Drošības norādījumi attiecībā uz baterijām/ akumulatoriem

⚠ BRĪDINĀJUMS! DZĪVĪBAS APDRAUDĒJUMS!

- ▶ Baterijas/akumulatorus glabājiet bērniem nepieejamā vietā. Nejaušas norišanas gadījumā nekavējoties apmeklējiet ārstu.



SPRĀDZIENBĪSTAMĪBA!

Nemēģiniet uzlādēt vienreizlietojamās baterijas. Nesavienojiet baterijas/akumulatorus īsslēgumā un/vai nemēģiniet tos atvērt. Tas var izraisīt pārkaršanu, aizdegšanos vai eksploziju.

- Nekādā gadījumā nemetiet baterijas/akumulatorus ugunī vai ūdenī.
- Nepakļaujiet baterijas/akumulatorus mehāniskai slodzei.

Pastāv bateriju/akumulatoru noplūdes risks

- Izvairieties no ārkārtīgiem vides apstākļiem un temperatūras, kas varētu ietekmēt baterijas/akumulatorus, piemēram, radiatoriem vai tiešiem saules stariem.
- Konstatējot bateriju/akumulatoru noplūdi, izvairieties no ķīmisko vielu saskares ar acīm, ādu un gļotādu! Nekavējoties skalojiet skartās vietas ar tīru ūdeni un meklējiet medicīnisko palīdzību!



VALKĀJIET AIZSARGCIMDUS!

Nonākot saskarē ar ādu, noplūdušas vai bojātas baterijas/akumulatori var izraisīt apdegumus. Šādos gadījumos valkājiet piemērotus aizsargcimdus.

- Šim izstrādājumam ir iebūvēts akumulators, kuru lietotājs nevar aizstāt. Lai izvairītos no

apdraudējumiem, akumulatora noņemšanu vai nomaiņu drīkst veikt tikai ražotājs, tā klientu apkalpošanas dienests vai līdzīgi kvalificēta persona. Nododot izstrādājumu glabāšanai vai pārstrādei, pārliecinieties, vai tajā nav akumulatora.

● Pirms lietošanas

● Izstrādājuma uzlāde

⚠ UZMANĪBU!

- ▶ Izstrādājumu nekādā gadījumā nedrīkst lādēt no datora vai klēpjatora, jo augstā strāvas patēriņa dēļ var tikt bojāts dators vai klēpjators.

NORĀDES

- ▶ Noņemiet no izstrādājuma visus iepakojuma materiālus.
- ▶ Lai lietotu izstrādājumu bez USB kabeļa [10], pirms lietošanas akumulators ir jāuzlādē. Uzlāde ilgst apmēram 7 stundas. Akumulators ir piestiprināts izstrādājuma apakšpusē.
- ▶ Pirms pirmās lietošanas pilnībā uzlādējiet akumulatoru.
- ▶ Uzlādējiet akumulatoru, kad tas ir tukšs (mirgo tikai 1 uzlādes indikatora [6] LED gaismas diode).

1. Atveriet aizsargvāciņu [7].
 2. Pievienojiet USB kabeļa spraudni izstrādājuma USB ieejas kontaktligzdai [8].
- Akumulatora uzlādes stāvoklis tiek parādīts uzlādes indikatorā [6]:

| Uzlādes indikatora [6] stāvoklis | Akumulatora uzlādes stāvoklis |
|----------------------------------|-------------------------------|
| Mirgo 1 LED gaismas diode | Pirmais lādēšanas posms |

| Uzlādes indikators 6 stāvoklis | Akumulatora uzlādes stāvoklis |
|---|-----------------------------------|
| Deg 1 LED gaismas diode, mirgo 1 LED gaismas diode | Otrais lādēšanas posms |
| Deg 2 LED gaismas diodes, mirgo 1 LED gaismas diode | Trešais lādēšanas posms |
| Deg 3 LED gaismas diodes | Pilnībā uzlādēts un gatavs darbam |

- Ja akumulators ir tukšs, tad uzlāde ilgst aptuveni 7 stundas.
- Izstrādājumam ir aizsardzība pret pārmērīgu uzlādi. Tomēr, tiklīdz uzlādes process ir pabeigts, izstrādājums jāatvieno no barošanas avota.
- Pateicoties akumulatora aizsardzībai, izstrādājums nedarbojas temperatūrā, kas ir zemāka par +0 °C un augstāka par +45 °C.

1. Lai izvairītos no akumulatora izlādes, atvienojiet USB kabeli **10** no izstrādājuma.
2. Pirms lietojat izstrādājumu atkārtoti, aizveriet aizsargvāciņu **7**. Pretējā gadījumā, ja izstrādājumu lieto ārpus telpām, tajā var iekļūt ūdens.

● Akumulatora kapacitātes pārbaude

- Ja izstrādājums nav uzlādēts: Nospiediet IESLĒGŠANAS/IZSLĒGŠANAS slēdzi **2**, lai pārbaudītu akumulatora kapacitāti. Sarkanais uzlādes indikators **6** parāda akumulatora kapacitāti* izstrādājuma iekšpusē.

| Uzlādes indikators 6 stāvoklis | Akumulatora ietilpības statuss |
|---------------------------------------|--------------------------------|
| 1 LED deg | 33 %* |
| Deg 2 LED gaismas diodes | 66 %* |
| Deg 3 LED gaismas diodes | 100 %* |

● Izstrādājuma montāža

⚠ PIESARDZĪBU!

- ▶ VIENA regulējama kāja/rokturis **4** nenodrošina pietiekamu savienojumu, lai izstrādājumu piestiprinātu pie metāla virsmām (E att.).
- Katrs no 2 regulējamiem kājas slēdžiem/rokturiem **4** ir aprīkots ar 4 magnētiem **5**. Izmantojot magnētus, izstrādājumu var piestiprināt pie metāliskām virsmām.

● Eksploatācija

⚠ PIESARDZĪBU! NELAIMES GADĪJUMU RISKS!

- ▶ Vēlams nelietot izstrādājumu braukšanas laikā. Lietojot izstrādājumu transportlīdzeklī, uzmanieties, lai neapdraudētu vadītāju vai pasažierus. Novietojiet un nostipriniet izstrādājumu tā, lai tas neradītu savainojumus vai izstrādājuma bojājumu risku pat avārijas apstāšanās gadījumā.
- ▶ Pagriežot regulējamo kāju/rokturi **4**, pievērsiet uzmanību roku stāvoklim, lai izvairītos no pirkstu saspiešanas.

* Tas ir aptuvens akumulatora kapacitātes procentuālais daudzums, bet ne faktiskais mērījums.

NORĀDES

- ▶ Izstrādājumu var lietot kā gaismekli un lādētāju.
- ▶ Akumulatorā uzkrātā enerģija nodrošina elektroenerģiju gan LED apgaismojumam, gan portatīvajam lādētājam. Ja lietojat izstrādājumu kā lādētāju, darbības laiks un spilgtums apgaismojuma režīmā attiecīgi samazinās.

- Pagrieziet regulējamo kāju/rokturi [4] un nofiksējiet izstrādājumu vēlamajā pozīcijā. Regulējamo kāju/rokturi var arī pagriezt uz augšu un tā izmantot kā rokturi (C att.).
- Izstrādājumu var arī nofiksēt, piestiprinot to pie līdzenas, feromagnētiskas virsmas ar regulējamā kājas slēdža/roktura magnētiem [5].
- Izstrādājumu var pakārt. Nospiediet roktura fiksatoru [11], lai atbrīvotu regulējamo kāju/rokturi (D att.). Pēc izstrādājuma pakāršanas vēlamajā pozīcijā, iebīdīet atpakaļ regulējamo kāju/rokturi.

● Lietošana LED apgaismojuma režīmā

- Pilnībā uzlādējiet izstrādājumu, kā aprakstīts sadaļā "Izstrādājuma uzlāde".
- Izstrādājumu var lietot 3 dažādos režīmos. Izvēlieties tos, atkārtoti nospiežot IESLĒGŠANAS/IZSLĒGŠANAS slēdzi [2].

| IESLĒGŠANAS/IZSLĒGŠANAS slēdzis | Režīms |
|---------------------------------|-----------------------|
| Nospiediet 1x: | Deg 2 baltas gaismas. |
| Nospiediet 2x: | Deg 1 balta gaisma. |

| IESLĒGŠANAS/IZSLĒGŠANAS slēdzis | Režīms |
|---------------------------------|---------------------|
| Nospiediet 3x: | Deg 1 balta gaisma. |
| Nospiediet 4x: | Gaisma izslēdzas. |

● Lietot kā portatīvo akumulatoru

⚠ UZMANĪBU!

- ▶ Uzlādējot ierīci, kurai nepieciešama lielāka uzlādes strāva, abās ierīcēs var rasties defekti.

- Nemiet vērā, ka ierīču uzlādes strāva nedrīkst pārsniegt 2 A. Uzmanīgi izlasiet ierīces, kuru vēlaties uzlādēt, lietošanas norādījumus.
 - Tās ierīces akumulatoram, kuru vēlaties uzlādēt, jābūt ievērojami zemākai kapacitātei nekā izstrādājuma akumulatora kopējai kapacitātei (5000 mAh). Pretējā gadījumā uzlāde var nebūt pabeigta.
 - Lietojot izstrādājumu ar USB kabeli [10], to var izmantot, lai uzlādētu nelielas elektroniskās ierīces ar USB ligzdu (C tipa) (piemēram, mobilos tālrunus vai digitālās kameras).
1. Atveriet aizsargvāciņu [7].
 2. Pievienojiet USB kabeļa [10] spraudni USB izejas kontaktligzdai [9].
 3. Ievietojiet USB kabeļa spraudni mazajā elektroniskajā ierīcē, kuru vēlaties uzlādēt. Uzlādes indikators [6] deg sarkanā krāsā un parāda akumulatora kapacitāti.
 4. Atvienojiet USB kabeli, tiklīdz uzlāde ir beigusies.
 5. Aizveriet aizsargvāciņu.

● Enerģijas taupīšanas režīms

NORĀDES

- ▶ Enerģijas taupīšanas režīms samazina paša strāvas patēriņu, ja izstrādājums netiek lietots vai tiek uzglabāts ilgāku laiku.
- ▶ Ja izstrādājums netiek lietots, tas pēc 2 stundām automātiski pārslēdzas enerģijas taupīšanas režīmā.

Enerģijas taupīšanas režīma aktivizēšana

- Nospiediet un 3 sekundes turiet IESLĒGŠANAS/IZSLĒGŠANAS slēdzi [2]. Uzlādes indikators [6] vienu reizi nomirgo zaļā krāsā.

Enerģijas taupīšanas režīma deaktivizēšana

- Nospiediet IESLĒGŠANAS/IZSLĒGŠANAS slēdzi [2] vai uzlādējiet izstrādājumu (skatiet sadaļu "Izstrādājuma uzlāde").

● Apkope un tīrīšana

- Neiegremdējiet izstrādājumu ūdenī vai citos šķidrumos.
- Nelietojiet kodīgus tīrīšanas līdzekļus.
- Izstrādājumam nav jāveic apkopes darbi. LED gaismas diodes nav iespējams un nedrīkst mainīt.
- Pirms tīrīšanas:
 - Izslēdziet izstrādājumu.
 - Izvelciet USB kabeli [10] no USB ligzdas.
 - Aizveriet USB ieejas kontaktligzdas [8] un USB izejas kontaktligzdas [9] aizsargvāciņu [7].
- Regulāri notīriet izstrādājumu ar sausu drāniņu bez plūksnām. Izmantojiet nedaudz samitrinātu drāniņu, lai notīrītu noturīgus netīrumus.

● Glabāšana

- Glabājiet izstrādājumu sausā vietā, kur tā ir pasargāta no tiešu saules staru iedarbības un putekļiem.
- Ja izstrādājums netiek lietots ilgāku laiku, iebūvētais akumulators jāuzlādē pilnībā, lai pagarinātu tā kalpošanas laiku. Ja ilgāku laiku neizmantojat izstrādājumu, regulāri uzlādējiet iebūvēto akumulatoru. Tas ir nepieciešams, lai saudzētu akumulatoru.

● Utilizācija

Iepakojums

Iepakojums ražots no videi draudzīgiem materiāliem, kurus varat utilizēt vietējās atkritumu pārstrādes iestādēs.



Šķirojot atkritumus, ievērojiet marķējumus uz iepakojuma materiāliem, kas ir apzīmēti ar saīsinājumiem (a) un numuriem (b) ar šādu nozīmi: 1–7: plastmasas/20–22: papīrs un kartons/80–98: saistvielas.

Izstrādājums



Informāciju par nolietotā izstrādājuma utilizāciju varat saņemt savā novada vai pilsētas pašvaldībā.



Blakus attēlotais simbols ar pārsvītrotu atkritumu tvertni uz rītenīšiem norāda uz to, ka uz šo izstrādājumu attiecināmas Direktīvas 2012/19/ES prasības. Šī direktīva nosaka, ka šis izstrādājums pēc tā kalpošanas laika nedrīkst tikt utilizēts kopā ar parastajiem sadzīves atkritumiem, bet gan īpaši aprīkotās atkritumu nodošanas vietās, pārstrādes centros vai utilizācijas uzņēmumos.

Baterijām/akumulatori:



Nepareizi atbrīvojoties no baterijām/akumulatoriem, rodas kaitējums videi!

Pažeistos arba nebetinkamos naudoti baterijos ir (arba) akumulatoriai turi būti atiduotos perdirbti pagal 2023/1542 REGLAMENTĄ. Atiduokite baterijas ir (arba) akumulatorius į nurodytas surinkimo vietas.

Jei ant bateriju ar akumulatoriu pavaizduotas perbraukto šiukšliu konteinerio simbolis, tai reiškia, kad jų negalima išmesti su buitinėmis atliekomis. Prieš išmesdami produktą, išimkite baterijas ir (arba) akumulatoriaus bloką. Jose gali būti nuodingų sunkiųjų metalų, todėl baterijos turi būti tvarkomos kaip specialiosios atliekos.

Šie cheminiai simboliai nurodo sunkiuosius metalus: Cd = kadmis, Hg = gyvsidabris, Pb = švinas.

● Garantija

Izstrādājums bija izgatavots atbilstoši stingrām kvalitātes vadlīnijām un pirms piegādes rūpīgi pārbaudīts. Materiālu vai ražošanas defektu gadījumā jums attiecībā pret izstrādājuma pārdevēju ir likumīgas tiesības. Mūsu zemāk minētā garantija nekādā veidā neierobežo jūsu likumīgās tiesības.

Šim izstrādājumam tiek piešķirta 3 gadu garantija, sākot ar pirkuma izdarīšanas datumu. Garantijas termiņš sākas ar pirkuma izdarīšanas datumu. Uzglabājiet oriģinālo pirkuma čeku drošā vietā, jo tas ir nepieciešams kā pirkuma dokumentāls pierādījums.

Par visiem bojājumiem vai trūkumiem, kas jau eksistē uz pirkuma izdarīšanas brīdi, nekavējoties jāziņo pēc izstrādājuma izpakošanas.

Ja 3 gadu laikā, sākot ar pirkuma izdarīšanas datumu, izstrādājumam parādīsies kāds materiālu vai ražošanas defekts, mēs pēc savas izvēles izstrādājumu salabosim vai nomainīsim bez maksas. Garantijas laiks nepagarināsies uz notikušās garantijas prasības pamata. Tas attiecas arī uz aizvietotām un salabotām daļām.

Garantija zaudē spēku, ja izstrādājums bija bojāts vai nelietpratīgi lietots vai apkopts.

Garantija sedz materiālu un ražošanas defektus. Šī garantija neattiecas ne uz izstrādājuma daļām, kas ir pakļautas normālam nolietojumam, un līdz ar to ir uzskatāmas par nolietojuma daļām (piemēram, baterijas, šļūtenes, kārtidži), ne uz plīstošu daļu bojājumiem, piemēram, slēdzis vai stikla daļas.

Šim izstrādājumam garantijas laiks attiecas arī uz akumulatoru.

● Rīcība garantijas gadījumā

Lai Jūsu prasība tiktu ātrāk apstrādāta, lūdzu, ievērojiet tālāk sniegtās norādes:

Jebkādu prasību apstrādei kā pirkuma apliecinājumu, lūdzu, uzglabājiet kases čeku un izstrādājuma numuru (IAN 494759_2504).

Izstrādājuma numurs norādīts tipa plāksnītē uz izstrādājuma, gravējumā uz izstrādājuma, lietošanas instrukcijas titullapā (apakšā, kreisajā pusē) vai kā uzlīme izstrādājuma aizmugurē vai apakšā.

Ja izstrādājums darbojas kļūdaini vai tam ir citi trūkumi, lūdzu, vispirms sazinieties ar tālāk norādīto servisa daļu pa tālruni vai e-pastu.

Pēc tam izstrādājumu, kam konstatēts defekts, varat nosūtīt bez maksas uz Jums norādīto servisa adresi, pievienojot pirkuma apliecinājumu (kases čeku) un norādi par attiecīgo defektu un tā rašanās laiku.



Vietnē parkside-diy.com varat apskatīt un lejupielādēt gan šo, gan daudzas citas rokasgrāmatas. Ar šo QR kodu Jūs varat atvērt vietni parkside-diy.com. Izvēlieties valsti un meklējiet lietošanas instrukcijas, izmantojot meklēšanas rīku. Ievadot preces numuru (IAN) 494759_2504, Jūs atvērsiet attiecīgās preces lietošanas instrukciju.

● **Serviss**

LV **Serviss Latvijā**

Tālr.: 80000040

Kontaktforma šeit parkside-diy.com









IAN 494759_2504



| | | |
|--|-------|----|
| Verwendete Warnhinweise und Symbole | Seite | 89 |
| Kurzanleitung | Seite | 90 |
| Bestimmungsgemäße Verwendung | Seite | 90 |
| Lieferumfang | Seite | 90 |
| Teilebeschreibung | Seite | 90 |
| Technische Daten | Seite | 91 |
| Sicherheitshinweise | Seite | 91 |
| Sicherheitshinweise für Batterien/Akkus | Seite | 93 |
| Vor der Verwendung | Seite | 93 |
| Aufladen des Produkts | Seite | 93 |
| Überprüfen der Akkukapazität | Seite | 94 |
| Produkt montieren | Seite | 94 |
| Betrieb | Seite | 95 |
| Verwendung als LED-Leuchte | Seite | 95 |
| Verwendung als Powerbank | Seite | 95 |
| Energiesparmodus | Seite | 96 |
| Wartung und Reinigung | Seite | 96 |
| Lagerung | Seite | 96 |
| Entsorgung | Seite | 96 |
| Garantie | Seite | 97 |
| Abwicklung im Garantiefall | Seite | 98 |
| Service | Seite | 99 |

Verwendete Warnhinweise und Symbole

In der Bedienungsanleitung, der Kurzanleitung und auf der Verpackung werden die folgenden Warnhinweise verwendet:

| | | | |
|--|--|---|--|
|  | <p>GEFAHR! Dieses Symbol mit dem Signalwort „GEFAHR“ bezeichnet eine Gefährdung mit einem hohen Risikograd, die, wenn sie nicht vermieden wird, eine schwere Verletzung oder den Tod zur Folge hat.</p> |  | <p>ACHTUNG! Dieses Symbol mit dem Signalwort „ACHTUNG“ zeigt die Gefahr einer möglichen Sachbeschädigung an.</p> |
|  | <p>WARNUNG! Dieses Symbol mit dem Signalwort „WARNUNG“ bezeichnet eine Gefährdung mit einem mittleren Risikograd, die, wenn sie nicht vermieden wird, eine schwere Verletzung oder den Tod zur Folge haben kann.</p> |  | <p>HINWEIS: Dieses Symbol mit dem Signalwort „HINWEIS“ bietet weitere nützliche Informationen.</p> |
|  | <p>VORSICHT! Dieses Symbol mit dem Signalwort „VORSICHT“ bezeichnet eine Gefährdung mit einem niedrigen Risikograd, die, wenn sie nicht vermieden wird, eine geringe oder mäßige Verletzung zur Folge haben kann.</p> |  | <p>WARNUNG! EXPLOSIONSGEFAHR! Eine Warnung, welche mit diesem Zeichen und den Worten „WARNUNG! EXPLOSIONSGEFAHR!“ versehen ist, weist auf eine mögliche Explosionsgefahr hin. Wird ein solcher Warnhinweis nicht befolgt, kann das ernsthaftes Verletzungen nach sich ziehen oder tödlich enden und möglichen Sachschaden nach sich ziehen. Folgen Sie den Anweisungen in dieser Warnung, um schwere Verletzungen, Lebensgefahr oder die Gefahr von Sachschäden zu verhindern!</p> |
| <p>ta</p> | <p>Maximale Umgebungstemperatur</p> |  | <p>Dieses Gebotszeichen weist auf das Tragen geeigneter Schutzhandschuhe hin! Befolgen Sie die Anweisungen dieser Warnung, um Handverletzungen durch Gegenstände oder den Kontakt mit heißen oder chemischen Stoffen zu vermeiden.</p> |
|  | <p>Gleichstrom/-spannung</p> |  | <p>USB-Verbindungssymbol</p> |

| | |
|---|---|
|  Wechselstrom/-spannung |  Lesen Sie vor dem Gebrauch die Bedienungsanleitung. |
|  Schutzklasse III |  Minimaler Abstand zu beleuchtetem Material |
|  EIN-/AUS-Schalter 2 drücken. |  Spritzwassergeschützt |
|  Das CE-Zeichen bestätigt Konformität mit den für das Produkt zutreffenden EU-Richtlinien |  Sicherheitshinweise Handlungsanweisungen |

LED-STRAHLER MIT POWERBANK-FUNKTION

● **Kurzanleitung**

Bei diesem Dokument handelt es sich um eine verkürzte Druckausgabe der vollständigen Bedienungsanleitung. Durch das Scannen des QR-Codes gelangen Sie direkt auf parkside-diy.com. Wählen Sie Ihr Land aus und suchen Sie über die Suchmaske nach den Bedienungsanleitungen. Mittels Eingabe der Artikelnummer (IAN) 494759_2504 gelangen Sie zur Bedienungsanleitung für Ihren Artikel. Die Kurzanleitung ist Bestandteil dieses Produkts. Machen Sie sich vor der Benutzung des Produkts mit allen Bedien- und Sicherheitshinweisen vertraut. Bewahren Sie die Kurzanleitung gut auf und händigen Sie alle Unterlagen bei Weitergabe des Produkts an Dritte mit aus.

● **Bestimmungsgemäße Verwendung**

- Das Produkt kann als Flutlicht und für andere allgemeine Beleuchtungszwecke verwendet werden.
- Das Produkt kann sowohl im Innen- als auch im Außenbereich verwendet werden.

- **ACHTUNG:** Das Produkt kann als USB-Ladegerät für kleine Elektrogeräte verwendet werden.
- Dieses Produkt ist nicht für den gewerblichen Gebrauch oder andere Anwendungen bestimmt.
- Dieses Produkt ist nicht zur Raumbeleuchtung im Haushalt geeignet.

● **Lieferumfang**

Überprüfen Sie nach dem Auspacken des Produktes, ob die Lieferung vollständig ist und alle Teile in ordnungsgemäßem Zustand sind. Entfernen Sie vor der Verwendung sämtliche Verpackungsmaterialien.

- 1 LED-Strahler mit Powerbank-Funktion
- 1 USB-Kabel
- 1 Kurzanleitung

● **Teilebeschreibung**

(Abb. A, B, D)



- 1 LED-Licht
- 2 EIN-/AUS-Schalter
- 3 Gelenkschraube
- 4 Verstellbarer Fuß/Handgriff
- 5 Magnet
- 6 Ladeanzeige
- 7 Schutzkappe
- 8 USB-Eingangsbuchse (Typ C)
- 9 USB-Ausgangsbuchse

- 10 USB-Kabel
- 11 Griffverschluss

● Technische Daten

HINWEIS

- ▶ Ein Wechselstrom-Netzteil ist nicht im Lieferumfang enthalten. Verwenden Sie ein SELV-Netzteil mit einer maximalen Arbeitsausgangsspannung von 5 V (U_{out}), 1 A.

| | |
|---|--|
| COB-LED: | 2 x 5 W |
| Ladebuchse: | USB (Typ C) |
| Akku: | Lithium-Ion-Polymer-Akku, 3,7 V, 5 000 mAh 18,5 Wh (nicht durch den Benutzer austauschbar; Austausch nur durch eine qualifizierte Person möglich) |
| Kapazität als Ladegerät: | 1 700 mAh, bei 5 V, 1 A |
| Ladezeit für leeren Akku: | ca. 7 Stunden |
| Leuchtdauer (weißes Licht, bei vollständig geladenem Akku): | 2 Lichter: ca. 3 Stunden 1 Licht: ca. 5 Stunden |
| Schutzklasse: | III/◊ |
| Schutzart: | IP44 (Während des Ladens oder bei Verwendung als Powerbank: Nur in Innenräumen verwenden. Dieses Produkt ist nur mit der aufgesetzten Schutzkappe  spritzwassergeschützt (IP44)). USB-Kabel  nur in Innenräumen verwenden (IP20) |

| | |
|--|---|
| USB-Eingangsspannung/-strom: | 5 V $\overline{=}$, 1 A |
| USB-Ausgangsspannung/-strom: | 5 V $\overline{=}$, 1 A |
| Betriebs-temperatur: | 0–35 °C |
| Lagertemperatur: | -10–45 °C |
| Zulässige Luftfeuchtigkeit im Betrieb: | 40–75 % RH |
| Produkt-abmessungen (ca.): | 21 cm (B) x 14,5 cm (H) x 5,3 cm (T) (zusammengeklappt) 21 cm (B) x 25 cm (H) x 4,5 cm (T) (ausgeklappt) |
| Nettogewicht: | 550 g |
| Betriebsposition: | Das Produkt kann ausschließlich wie in Abb. C dargestellt verwendet werden. |



Sicherheitshinweise

MACHEN SIE SICH VOR DER VERWENDUNG DES PRODUKTES MIT ALLEN SICHERHEITSHINWEISEN UND GEBRAUCHSANWEISUNGEN VERTRAUT! WENN SIE DIESES PRODUKT AN ANDERE WEITERGEBEN, GEBEN SIE AUCH ALLE DOKUMENTE WEITER!



WARNUNG! LEBENSGEFAHR UND UNFALLGEFAHR FÜR SÄUGLINGS- UND KINDER!



Lassen Sie Kinder nicht mit dem Verpackungsmaterial unbeaufsichtigt. Halten Sie Kinder immer vom Verpackungsmaterial fern.

- Dieses Produkt kann von Kindern ab 8 Jahren sowie von Personen

mit eingeschränkten körperlichen, sensorischen oder geistigen Fähigkeiten oder fehlender Erfahrung und/oder fehlendem Wissen verwendet werden, solange diese beaufsichtigt werden oder zur sicheren Verwendung des Produktes angewiesen wurden und die damit verbundenen Risiken verstehen. Lassen Sie Kinder nicht mit dem Produkt spielen. Reinigung und Wartung sollten nicht von Kindern ohne Aufsicht durchgeführt werden.

- Dieses Produkt ist kein Spielzeug und muss außerhalb der Reichweite von Kindern gehalten werden. Kinder sind sich der Gefahren in Zusammenhang mit dem Umgang mit Elektrogeräten nicht bewusst.
- Verwenden Sie das Produkt nicht, wenn es sichtbare Schäden aufweist.
- Tauchen Sie das Produkt niemals in Wasser oder andere Flüssigkeiten ein!
- Schließen Sie das Produkt nur an eine ordnungsgemäß installierte USB-Buchse an. Die Spannung muss den Angaben im Abschnitt „Technische Daten“ entsprechen.
- Führen Sie keine Veränderungen oder Reparaturen am Produkt durch. Die LEDs können und dürfen nicht ausgetauscht werden.
- Die LEDs sind nicht austauschbar.
- Wenn die LEDs am Ende ihrer Nutzungsdauer nicht mehr funktionieren, muss das gesamte Produkt ausgetauscht werden.

⚠ VORSICHT! RISIKO VON VERBRENNUNGEN!

- ▶ Verbrennungen zu vermeiden, überzeugen Sie sich, dass das Produkt ausgeschaltet und für mindestens 15 Minuten abgekühlt ist, bevor Sie es berühren. Das Produkt kann sehr heiß werden.

- Die zugänglichen Oberflächen, insbesondere der

Warmschrumpfschlauch, werden sehr heiß, wenn die Lampe in Betrieb ist.



BRANDGEFAHR! Stellen Sie das Produkt so auf, dass es mindestens 0,1 Meter von dem zu beleuchtenden Material entfernt ist. Übermäßige Wärmeentwicklung kann zu einem Brand führen.

⚠ WARNUNG!

- ▶ Schalten Sie das Licht nicht ein, wenn das Produkt auf eine brennbare Oberfläche gerichtet ist. Die angestrahlte Oberfläche könnte sich überhitzen oder entzünden.
- Stellen Sie keine brennenden Kerzen oder andere offenen Flammen auf oder in die Nähe des Produktes.
- Verwenden Sie das Produkt nicht in der Nähe von Wärmequellen, z. B. Heizkörpern oder anderen Geräten, die Wärme abgeben.
- Entsorgen Sie das Produkt, falls das Produkt oder das USB-Kabel **10** beschädigt sein sollten.
- Stellen Sie sicher, dass das USB-Kabel **10** nicht durch scharfe Kanten oder heiße Gegenstände beschädigt werden kann. Wickeln Sie das USB-Kabel vor der Verwendung vollständig ab.
- Schalten Sie das Produkt sofort aus und trennen Sie das Ladekabel vom Produkt, wenn Sie Brandgeruch oder Rauch wahrnehmen. Lassen Sie das Produkt von einem qualifizierten Fachmann überprüfen, bevor Sie es erneut benutzen.
- Wenn Sie eine USB-Stromversorgung verwenden, muss die Steckdose immer leicht zugänglich sein, damit die USB-Stromversorgung im Notfall schnell von der Steckdose getrennt werden kann. Beachten Sie auch die Bedienungsanleitung des Herstellers.

- Beachten Sie die Benutzungsbeschränkungen und -verbote für akkubetriebene Produkte in potenziellen Gefahrensituationen, wie etwa an Tankstellen, auf Flughäfen, in Krankenhäusern etc.

WARNUNG!

- ▶ Decken Sie das Produkt während des Ladevorgangs nicht ab. Es besteht die Gefahr einer Erwärmung und Überhitzung.

- Das Produkt darf niemals an einem PC oder Notebook aufgeladen werden, da aufgrund der hohen Stromaufnahme der PC oder das Notebook beschädigt werden können.



Sicherheitshinweise für Batterien/Akkus

WARNUNG! LEBENSGEFAHR!

- ▶ Bewahren Sie Batterien/Akkus außerhalb der Reichweite von Kindern auf. Suchen Sie bei versehentlichem Verschlucken sofort einen Arzt auf.



EXPLOSIONSGEFAHR! Laden Sie nicht wiederaufladbare Batterien nicht auf. Schalten Sie keine Batterien/Akkus kurz und/oder öffnen Sie diese nicht. Dies kann zu Überhitzung, Feuer oder Explosionen führen.

- Werfen Sie Batterien/Akkus niemals in Feuer oder Wasser.
- Setzen Sie Batterien/Akkus keinen mechanischen Belastungen aus.

Risiko des Auslaufens der Batterien/Akkus

- Vermeiden Sie extreme Umgebungsbedingungen und Temperaturen, die einen Einfluss auf

Batterien/Akkus haben könnten, z. B. Heizkörper/direktes Sonnenlicht.

- Wenn Batterien/Akkus ausgelaufen sind, vermeiden Sie den Kontakt von Haut, Augen und Schleimhäuten mit den Chemikalien! Spülen Sie die betroffenen Stellen unverzüglich mit frischem Wasser ab und suchen Sie ärztliche Hilfe auf!



TRAGEN SIE SCHUTZHAND-SCHUHE! Ausgelaufene oder beschädigte Batterien/Akkus können bei Kontakt mit der Haut Verbrennungen verursachen. Tragen Sie in solchen Fällen immer geeignete Schutzhandschuhe.

- Dieses Produkt hat einen integrierten Akku, der vom Benutzer nicht ersetzt werden kann. Die Entfernung oder ein Ersatz des Akkus darf nur durch den Hersteller oder seinen Kundendienst oder eine ähnlich qualifizierte Person vorgenommen werden, um Gefahren zu vermeiden. Beachten Sie bei der Entsorgung des Produktes, dass es einen Akku enthält.

● **Vor der Verwendung**

● **Aufladen des Produkts**

ACHTUNG!

- ▶ Das Produkt darf niemals an einem PC oder Notebook aufgeladen werden, da aufgrund der hohen Stromaufnahme der PC oder das Notebook beschädigt werden können.

HINWEISE

- ▶ Entfernen Sie das gesamte Verpackungsmaterial vom Produkt.

HINWEISE

- ▶ Um das Produkt ohne USB-Kabel **10** zu verwenden, müssen Sie den Akku vor der Verwendung aufladen. Der Ladevorgang dauert etwa 7 Stunden. Der Akku ist fix am Boden des Produktes eingebaut.
- ▶ Laden Sie den Akku vor dem ersten Gebrauch vollständig auf.
- ▶ Laden Sie den Akku, wenn dieser leer wird (nur 1 LED der Ladeanzeige **6** blinkt).

1. Öffnen Sie die Schutzkappe **7**.
2. Verbinden Sie den USB-Stecker des USB-Kabels mit der USB-Eingangsbuchse **8** des Produkts.
 - Der Ladestatus des Akkus wird in der Ladeanzeige **6** dargestellt:

| Status der Ladeanzeige 6 | Ladestatus des Akkus |
|----------------------------------|--|
| 1 LED blinkt | Erste Ladephase |
| 1 LED leuchtet, 1 LED blinkt | Zweite Ladephase |
| 2 LEDs leuchten, 1 LED blinkt | Dritte Ladephase |
| 3 LEDs leuchten | Vollständig geladen und einsatzbereit |

- Die Ladezeit beträgt ca. 7 Stunden, wenn der Akku leer war.
- Das Produkt hat einen Überladungsschutz. Dennoch sollten Sie das Produkt von der Stromversorgung trennen, sobald der Ladevorgang abgeschlossen ist.
- Das Produkt arbeitet aufgrund seines Batterieschutzes nicht bei Temperaturen unter +0 °C und über +45 °C.

1. Trennen Sie das USB-Kabel **10** vom Produkt, um eine Entladung des Akkus zu vermeiden.
2. Schließen Sie die Schutzkappe **7**, bevor Sie das Produkt wieder verwenden. Anderenfalls könnte bei einer Verwendung im Freien Wasser ins Innere des Produktes gelangen.

● Überprüfen der Akkukapazität

- Wenn das Produkt nicht geladen wird: Drücken Sie den EIN-/AUS-Schalter **2**, um die Akkukapazität zu überprüfen. Die rote Ladeanzeige **6** zeigt die Kapazität* des Akkus im Inneren des Produktes an.

| Status der Ladeanzeige 6 | Akkukapazität |
|---------------------------------|---------------|
| 1 LED leuchtet | 33 %* |
| 2 LEDs leuchten | 66 %* |
| 3 LEDs leuchten | 100 %* |

● Produkt montieren

⚠ VORSICHT!

- ▶ EIN verstellbarer Fuß/Handgriff **4** reicht nicht aus, um das Produkt an magnetisierbaren Oberflächen zu befestigen (Abb. E).

- Jeder der 2 verstellbaren Füße/Handgriffe **4** ist mit 4 Magneten **5** ausgestattet. Mit diesen Magneten kann das Produkt an magnetisierbaren Oberflächen befestigt werden.

* Dies ist der geschätzte Prozentsatz der Akkukapazität, aber keine tatsächliche Messung.

● Betrieb

⚠ VORSICHT! UNFALLGEFAHR!

- ▶ Verwenden Sie das Produkt vorzugsweise nicht während der Fahrt. Wenn Sie das Produkt in einem Fahrzeug verwenden, achten Sie darauf, den Fahrer oder die Fahrzeuginsassen nicht zu gefährden. Verstauen und sichern Sie das Produkt so, dass es selbst bei einer Vollbremsung keine Gefahr von Verletzungen oder Produktschäden darstellt.
- ▶ Beachten Sie die Positionierung Ihrer Hände, wenn Sie den verstellbaren Fuß/Handgriff [4] drehen, um ein Einklemmen Ihrer Finger zu vermeiden.

HINWEISE

- ▶ Das Produkt kann als Leuchte und als Ladegerät verwendet werden.
 - ▶ Die im Akku gespeicherte Energie versorgt sowohl die LED-Leuchte als auch die Ladestation mit Strom. Wenn Sie das Produkt als Ladegerät verwenden, reduziert sich demnach die Betriebszeit und Helligkeit im Leuchten-Modus.
- Drehen Sie den verstellbaren Fuß/Handgriff [4] und fixieren Sie das Produkt in der gewünschten Position. Der verstellbare Fuß/Handgriff kann auch nach oben gedreht und so als Handgriff verwendet werden (Abb. C).
 - Das Produkt kann fixiert werden, indem es mit dem Magneten [5] des verstellbaren Fußes/Handgriffs an einer flachen, ferromagnetischen Oberfläche befestigt wird.
 - Das Produkt kann aufgehängt werden. Drücken Sie auf den Griffverschluss [11], um den verstellbaren Fuß/Handgriff

freizugeben (Abb. D). Schieben Sie den verstellbaren Fuß/Handgriff wieder hinein, nachdem Sie das Produkt an einer gewünschten Position aufgehängt haben.

● Verwendung als LED-Leuchte

- Laden Sie das Produkt vollständig auf, wie im Abschnitt „Aufladen des Produkts“ beschrieben.
- Das Produkt kann in 3 unterschiedlichen Modi verwendet werden. Wählen Sie diese aus, indem Sie wiederholt auf den EIN-/AUS-Schalter [2] drücken.

| EIN-/AUS-Schalter | Modus |
|--------------------------|---------------------------|
| 1× drücken: | 2 weiße Lichter leuchten. |
| 2× drücken: | 1 weißes Licht leuchtet. |
| 3× drücken: | 1 weißes Licht leuchtet. |
| 4× drücken: | Licht ausschalten. |

● Verwendung als Powerbank

⚠ ACHTUNG!

- ▶ Das Aufladen eines Gerätes, das einen höheren Ladestrom benötigt, kann einen Defekt in beiden Geräten verursachen.
- Beachten Sie, dass der Ladestrom der Geräte 2 A nicht überschreiten darf. Lesen Sie sorgfältig die Gebrauchsanweisungen des Gerätes, das Sie aufladen möchten.
 - Der Akku des Gerätes, das Sie aufladen möchten, muss eine signifikant geringere Kapazität aufweisen als die Gesamtkapazität des Akkus im Produkt (5 000 mAh). Andernfalls wird der Ladevorgang möglicherweise nicht abgeschlossen.

- In Verbindung mit dem USB-Kabel **10** kann das Produkt zum Aufladen kleiner elektronischer Geräte mit USB-Buchse (Typ C) verwendet werden (z. B. Mobiltelefone oder Digitalkameras).
1. Öffnen Sie die Schutzkappe **7**.
 2. Schließen Sie den USB-Stecker des USB-Kabels **10** an der USB-Ausgangsbuchse **9** an.
 3. Stecken Sie den USB-Stecker des USB-Kabels in die kleinen elektronischen Geräte, die Sie aufladen möchten. Die rote Ladeanzeige **6** leuchtet auf und zeigt die Kapazität des Akkus an.
 4. Entfernen Sie das USB-Kabel, sobald der Ladevorgang abgeschlossen ist.
 5. Schließen Sie die Schutzkappe.

● Energiesparmodus

HINWEISE

- ▶ Der Energiesparmodus reduziert den Eigenstromverbrauch, wenn Sie das Produkt nicht mehr verwenden oder es über einen längeren Zeitraum lagern.
- ▶ Bei Nichtgebrauch schaltet das Produkt nach 2 Stunden automatisch in den Energiesparmodus.

Energiesparmodus aktivieren

- Halten Sie den EIN-/AUS-Schalter **2** 3 Sekunden lang gedrückt. Die Ladeanzeige **6** blinkt einmal grün.

Energiesparmodus deaktivieren

- Drücken Sie den EIN-/AUS-Schalter **2** oder laden Sie das Produkt auf (siehe „Aufladen des Produkts“).

● Wartung und Reinigung

- Tauchen Sie das Produkt niemals in Wasser oder andere Flüssigkeiten ein.
- Verwenden Sie keine ätzenden Reinigungsmittel.

- Das Produkt ist wartungsfrei. Die LEDs können nicht ausgetauscht werden.
- Vor der Reinigung:
 - Schalten Sie das Produkt aus.
 - Ziehen Sie das USB-Kabel **10** aus der USB-Buchse.
 - Schließen Sie die Schutzkappe **7** an der USB-Eingangsbuchse **8** und der USB-Ausgangsbuchse **9**.
- Reinigen Sie das Produkt regelmäßig mit einem trockenen, fusselfreien Tuch. Verwenden Sie ein leicht angefeuchtetes Tuch, um hartnäckigen Schmutz zu entfernen.

● Lagerung

- Lagern Sie das Produkt an einem trockenen, staubfreien Ort und schützen Sie es vor direkter Sonneneinstrahlung.
- Wenn das Produkt längere Zeit nicht benutzt wird, sollte der eingebaute Akku vollständig aufgeladen werden, um seine Lebensdauer zu verlängern. Laden Sie den eingebauten Akku regelmäßig auf, wenn Sie das Produkt längere Zeit nicht benutzen. Dies ist notwendig, um den Akku zu schonen.

● Entsorgung

Verpackung:

Die Verpackung besteht aus umweltfreundlichen Materialien, die Sie über die örtlichen Recyclingstellen entsorgen können.



Beachten Sie die Kennzeichnung der Verpackungsmaterialien bei der Abfalltrennung, diese sind gekennzeichnet mit Abkürzungen (a) und Nummern (b) mit folgender Bedeutung: 1–7: Kunststoffe/ 20–22: Papier und Pappe/80–98: Verbundstoffe.

Produkt:



Möglichkeiten zur Entsorgung des ausgedienten Produkts erfahren Sie bei Ihrer Gemeinde- oder Stadtverwaltung.



Gerät entsorgen

Das Symbol der durchgestrichenen Mülltonne bedeutet, dass dieses Gerät am Ende der Nutzungszeit nicht über den Haushaltsmüll entsorgt werden darf. Das Gerät ist bei eingerichteten Sammelstellen, Wertstoffhöfen oder Entsorgungsbetrieben abzugeben. Zudem sind Vertreiber von Elektro- und Elektronikgeräten sowie Vertreiber von Lebensmitteln zur Rücknahme verpflichtet. LIDL bietet Ihnen Rückgabemöglichkeiten direkt in den Filialen und Märkten an. Rückgabe und Entsorgung sind für Sie kostenfrei. Beim Kauf eines Neugerätes haben Sie das Recht, ein entsprechendes Altgerät unentgeltlich zurückzugeben.

Zusätzlich haben Sie die Möglichkeit, unabhängig vom Kauf eines Neugerätes, unentgeltlich (bis zu drei) Altgeräte abzugeben, die in keiner Abmessung größer als 25 cm sind.

Bitte löschen Sie vor der Rückgabe alle personenbezogenen Daten.

Bitte entnehmen Sie vor der Rückgabe Batterien oder Akkumulatoren, die nicht vom Altgerät umschlossen sind, sowie

Lampen, die zerstörungsfrei entnommen werden können und führen diese einer separaten Sammlung zu.

Batterien/Akkus:



Umweltschäden durch falsche Entsorgung der Batterien/Akkus!

Defekte oder verbrauchte Batterien/Akkus müssen gemäß VERORDNUNG 2023/1542 entsorgt werden. Geben Sie Batterien/Akkus über die angebotenen lokalen Sammeleinrichtungen zurück.

Das Symbol der durchgestrichenen Mülltonne auf Batterien oder Akkus bedeutet, dass Sie Batterien und Akkus nicht im Hausmüll entsorgen dürfen. Entnehmen Sie die Batterien/den Akku-Pack aus dem Produkt vor der Entsorgung. Diese können giftige Schwermetalle enthalten und unterliegen der Sondermüllbehandlung.

Die chemischen Symbole der Schwermetalle sind wie folgt: Cd = Cadmium, Hg = Quecksilber, Pb = Blei.

Sie sind gesetzlich verpflichtet, alte Batterien und Akkus nach Gebrauch zurückzugeben. Geben Sie deshalb verbrauchte Batterien und Akkus kostenfrei im Handelsgeschäft z. B. in Ihrer LIDL Filiale oder bei einer kommunalen Sammelstelle ab.

● Garantie

Das Produkt wurde nach strengen Qualitätsrichtlinien hergestellt und vor der Auslieferung sorgfältig geprüft. Im Falle von Material- oder Herstellungsfehlern haben Sie gegenüber dem Verkäufer des Produkts gesetzliche Rechte. Ihre gesetzlichen Rechte werden in keiner Weise durch unsere unten aufgeführte Garantie eingeschränkt.

Die Garantie für dieses Produkt beträgt 3 Jahre ab Kaufdatum. Die Garantiezeit beginnt mit dem Kaufdatum. Bewahren Sie den Originalkaufbeleg an einem sicheren Ort auf, da dieses Dokument als Nachweis des Kaufs erforderlich ist.

Alle Schäden oder Mängel, die bereits zum Zeitpunkt des Kaufs vorhanden sind, müssen unverzüglich nach dem Auspacken des Produkts gemeldet werden.

Sollte das Produkt innerhalb von 3 Jahren ab Kaufdatum einen Material- oder Herstellungsfehler aufweisen, werden wir es – nach unserer Wahl – kostenlos für Sie reparieren oder ersetzen. Die Garantiezeit verlängert sich durch einen stattgegebenen Gewährleistungsanspruch nicht. Dies gilt auch für ersetzte und reparierte Teile.

Diese Garantie erlischt, wenn das Produkt beschädigt oder unsachgemäß verwendet oder gewartet wurde.

Die Garantie deckt Material- und Herstellungsfehler ab. Diese Garantie erstreckt sich weder auf Produktteile, die normalem Verschleiß unterliegen, und somit als Verschleißteile gelten (z. B. Batterien, Schläuche, Farbpatronen), noch auf Schäden an zerbrechlichen Teilen, z. B. Schalter oder Teile aus Glas.

Bei diesem Produkt gilt die Garantiezeit auch für den Akku.

● **Abwicklung im Garantiefall**

Um eine schnelle Bearbeitung Ihres Anliegens zu gewährleisten, folgen Sie bitte den folgenden Hinweisen:

Bitte halten Sie für alle Anfragen den Kassenbon und die Artikelnummer (IAN 494759_2504) als Nachweis für den Kauf bereit.

Die Artikelnummer entnehmen Sie bitte dem Typenschild am Produkt, einer Gravur am Produkt, dem Titelblatt Ihrer Anleitung (unten links) oder dem Aufkleber auf der Rück- oder Unterseite des Produktes.

Sollten Funktionsfehler oder sonstige Mängel auftreten kontaktieren Sie zunächst die nachfolgend benannte Serviceabteilung telefonisch oder per E-Mail.

Ein als defekt erfasstes Produkt können Sie dann unter Beifügung des Kaufbelegs (Kassenbon) und der Angabe, worin der Mangel besteht und wann er aufgetreten ist, für Sie portofrei an die Ihnen mitgeteilte Service Anschrift übersenden.



Auf parkside-diy.com können Sie diese und viele weitere Handbücher einsehen und herunterladen. Mit diesem QR-Code gelangen Sie direkt auf parkside-diy.com. Wählen Sie Ihr Land aus, und suchen Sie über die Suchmaske nach den Bedienungsanleitungen. Mittels Eingabe der Artikelnummer (IAN) 494759_2504 gelangen Sie zur Bedienungsanleitung für Ihren Artikel.

● **Service**

(DE) Service Deutschland

Tel.: 08008855300

Kontaktformular auf parkside-diy.com

IAN 494759_2504

(AT) Service Österreich

Tel.: 0800447750

Kontaktformular auf parkside-diy.com

IAN 494759_2504

(BE) Service Belgien

Tel.: 080012614

Kontaktformular auf parkside-diy.com

IAN 494759_2504

(CH) Service Schweiz

Tel.: 0800563601

Kontaktformular auf parkside-diy.com

IAN 494759_2504



OWIM GmbH & Co. KG

Stiftsbergstraße 1
74167 Neckarsulm
GERMANY

Model No.: HG10703
Version: 10/2025

IAN 494759_2504

