



PDF ONLINE
parkside-diy.com

SET DE MANGUERA DE JARDÍN EXTENSIBLE TUBO PER IRRIGAZIONE

(ES)

SET DE MANGUERA DE JARDÍN EXTENSIBLE

Instrucciones de uso

(PT)

CONJUNTO DE MANGUEIRA DE JARDIM FLEXÍVEL

Manual de utilização

(DE) (AT) (CH)

FLEXI-GARTENSCHLAUCHSET

Gebrauchsanweisung

(IT) (MT)

TUBO PER IRRIGAZIONE

Istruzioni d'uso

(GB) (MT)

FLEXIBLE GARDEN HOSE SET

Instructions for use

IAN 466705_2404

(ES) (IT) (PT) (GB)
(MT) (DE) (AT) (CH)

A

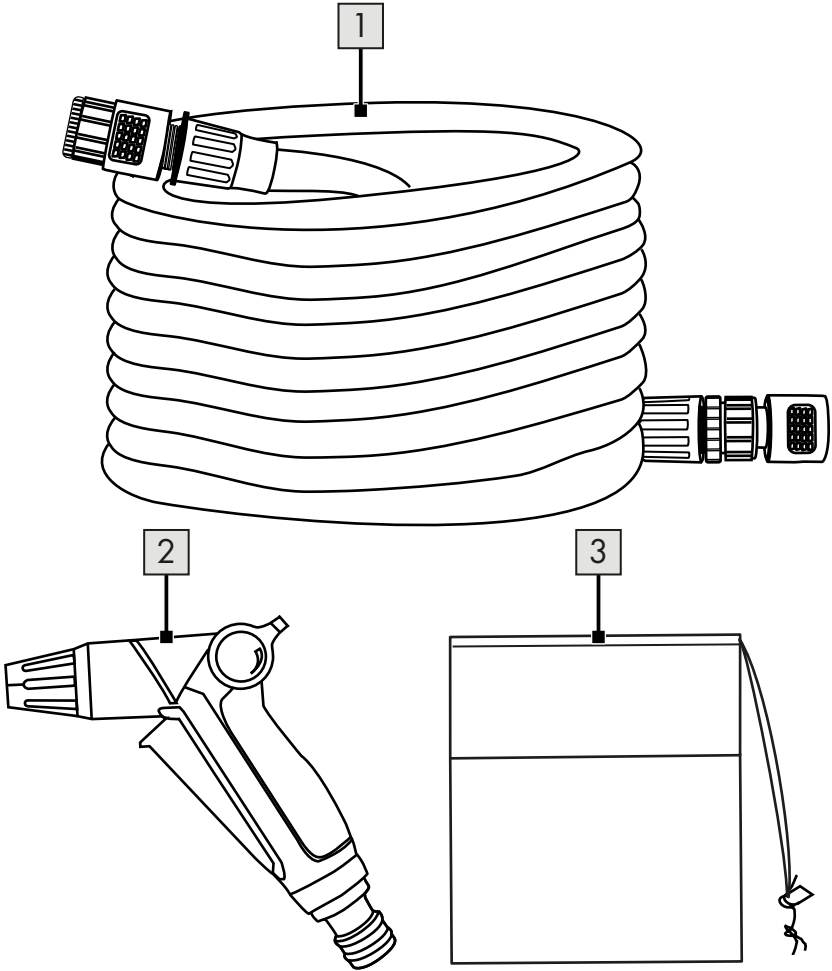

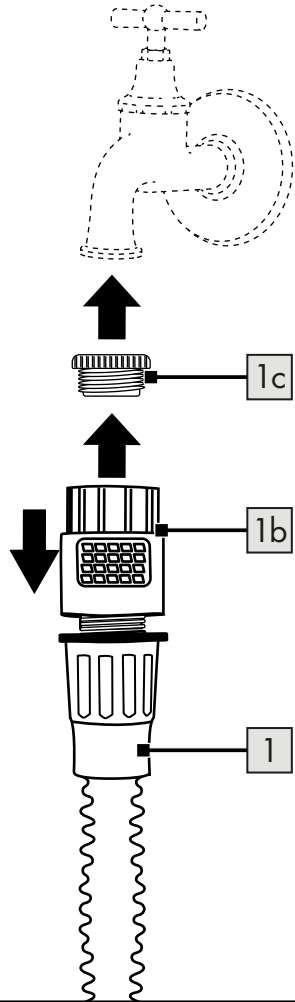
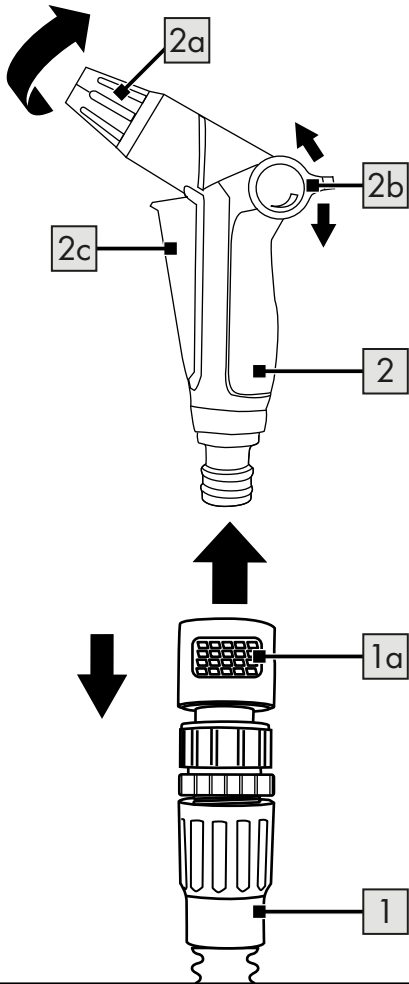
B

ES		IT MT	
Contenido del paquete (fig. A)	6	Ambito di fornitura (Fig. A)	15
Datos técnicos	6	Dati tecnici	15
Símbolos y palabras de señalización utilizados	6	Simboli e parole di segnalazione utilizzate	15
Uso previsto	7	Uso conforme alla destinazione	16
Instrucciones de seguridad	7	Indicazioni di sicurezza	17
Riesgo de estrangulamiento y asfixia	7	Rischio di strangolamento e soffocamento!	17
¡Peligro de lesiones!	8	Pericolo di lesioni!	17
¡Peligro de resbalar!	9	Pericolo di scivolare!	18
¡Evite daños materiales!	9	Evitare danni materiali!	18
Uso	10	Utilizzo	19
Reparación, mantenimiento	11	Riparazione, manutenzione	20
Almacenamiento, limpieza	11	Conservazione, pulizia	20
Indicaciones para la eliminación	11	Smaltimento	20
Indicaciones relativas a la garantía y la gestión de servicios	12	Avvertenze sulla garanzia e sulla gestione dei servizi di assistenza	21
Tramitación en caso de garantía	13	Evasione delle richieste di garanzia	22
Subsanación del error	14	Risoluzione dei problemi	24
PT		GB MT	
Volume de fornecimento (Fig. A)	25	Package contents (Fig. A)	35
Dados técnicos	25	Technical data	35
Símbolos utilizados e palavras-sinal ...	25	Symbols and signal words used	35
Utilização prevista	26	Intended use	36
Instruções de segurança	26	Safety information	36
Risco de estrangulamento e de asfixia!	27	Risk of strangulation and suffocation!	36
Perigo de ferimentos!	27	Risk of injury!	37
Perigo de escorregamento!	28	Danger of slipping!	37
Prevenção de danos materiais!	28	Avoidance of material damage!	38
Utilização	29	Use	38
Reparação, manutenção	30	Repair, maintenance	39
Armazenamento e limpeza	30	Storage, cleaning	39
Instruções para a eliminação	30	Disposal	40
Indicações sobre a garantia e o processamento de serviço	31	Notes on the guarantee and service handling	40
Processamento em caso de reclamação da garantia	32	Guarantee handling	41
Eliminação de erros	34	Troubleshooting	43

DE AT CH	
Lieferumfang (Abb. A)	44
Technische Daten	44
Verwendete Symbole und Signalwörter	44
Bestimmungsgemäße Verwendung	45
Sicherheitshinweise	46
Strangulations- und Erstickungsgefahr!	46
Verletzungsgefahr!	46
Rutschgefahr!	47
Vermeidung von Sachschäden!	47
Verwendung	48
Reparatur, Wartung	49
Lagerung, Reinigung	49
Hinweise zur Entsorgung	50
Hinweise zur Garantie und Serviceabwicklung	50
Abwicklung im Garantiefall	51
Fehlerbehebung	53

¡Enhorabuena!

Con su compra, ha elegido un artículo de alta calidad. Familiarícese con el artículo antes de utilizarlo por primera vez.



Lea atentamente las siguientes instrucciones de uso.

Utilice el artículo solo como se describe y para las áreas de aplicación especificadas. Guarde estas instrucciones de uso en un lugar seguro. Entregue todos los documentos cuando transfiera el artículo a terceros.

Contenido del paquete (fig. A)

- 1 manguera de jardín flexible (1) incl. pieza de acoplamiento para Pulverizadora de riego y conexión del grifo del sistema modular con 26,5 mm (G 3/4") y el adaptador reductor con 21 mm (G 1/2")
- 1 pulverizador de riego (2)
- 1 bolsa de almacenamiento (3)
- 1 instrucciones de uso

Datos técnicos

Longitud de la manguera: ampliable de 10 m (vacía) a 30 m (llena)

Presión nominal: 4,5 bar

Tamaño nominal: apto para dos conexiones (véase el contenido del paquete)



Fecha de fabricación (mes/año): 11/2024

Símbolos y palabras de señalización utilizados



Las señales de obligación indican a los usuarios que las instrucciones de uso deben leerse atentamente antes del uso y que deben ponerse a disposición de todos los usuarios.



Las señales generales de advertencia sirven para identificar riesgos y peligros (p. ej., peligro de aplastamiento, lesiones o muerte).

¡ADVERTENCIA!

La palabra de advertencia designa un peligro con un grado de riesgo elevado que si no se evita puede tener como consecuencia la muerte o lesiones graves.

¡ATENCIÓN!

Esta palabra de señalización indica un peligro con un grado de riesgo bajo que, si no se evita, puede provocar una lesión leve o moderada.



Este símbolo indica posibles peligros en relación con los niños.



Este símbolo indica la clasificación por edades del producto.



Este símbolo indica posibles peligros en relación con las descargas eléctricas.



Este símbolo indica que el producto es resistente a los rayos UV.



Este símbolo indica que el producto es resistente a la intemperie.



Este símbolo indica que el producto no está autorizado para la extracción de agua potable.



Estas señales le informan sobre la eliminación de los envases y del producto.

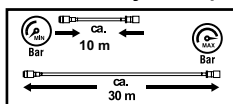

Esta señal indica la longitud

cambiante de la manguera al variar la presión del agua.



Esta señal indica una conexión enchufable fácil de usar entre el grifo y la manguera.

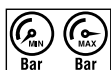

Estas señales indican la presión del agua.

Uso previsto

El juego de mangueras de jardín Flexi, en lo sucesivo denominado manguera de jardín, está destinado a regar las plantas de patios, balcones y jardines. Puede conectarse a grifos con rosca exterior (t 1/2" o 3/4"). La manguera de jardín está destinada únicamente a un uso privado, no a un uso comercial. Cualquier otro uso o modificación de la manguera de jardín no está permitido y puede resultar en daños a la manguera de jardín.

Además, un uso inadecuado puede poner en peligro la vida de las personas y provocar lesiones. El fabricante no se hace responsable de los daños causados por un uso inadecuado.

Instrucciones de seguridad

Importante: Lea estas instrucciones de uso y de seguridad con cuidado y guárdelas en un lugar seguro.

⚠ Riesgo de estrangulamiento y asfixia.

¡ADVERTENCIA!



Si los niños juegan con la manguera de jardín o el embalaje, pueden quedar atrapados en ella y asfixiarse.

- No deje que los niños jueguen con la manguera de jardín o con el embalaje.
- Supervise a los niños cerca de la manguera del jardín.
- Mantenga la manguera de jardín y el envase fuera del alcance de los niños.

⚠ ¡Peligro de lesiones!

¡ADVERTENCIA!



**No apto para niños menores de 8 años.
Hay riesgo de lesiones.**



Los niños mayores de 8 años y las personas con capacidades físicas, sensoriales o mentales reducidas o con falta de experiencia y conocimientos deben ser supervisados o instruidos en el uso seguro de la manguera de jardín y comprender los peligros que conlleva.

- El mantenimiento o la limpieza de la manguera de jardín no deben ser realizados por niños sin supervisión.

Asegure la manguera de jardín contra el uso no autorizado (especialmente por los niños).

- Guarde la manguera de jardín en un lugar seco, alto y seguro, fuera del alcance de los niños.

¡ATENCIÓN!

Una instalación o uso incorrecto puede provocar lesiones.

- Asegúrese de que todas las piezas no estén dañadas y estén bien montadas. Existe riesgo de lesiones si la unidad no se instala correctamente. Las piezas dañadas pueden afectar a la seguridad y al funcionamiento.
- La presión del agua debe estar debidamente controlada para evitar que el agua salga a alta presión y provoque lesiones.
- **¡ADVERTENCIA!** No apunte nunca el chorro de agua hacia personas o animales.

¡ADVERTENCIA!



Nunca apunte el chorro de agua hacia los equipos eléctricos. Existe riesgo de descarga eléctrica.

- No deje la manguera de jardín desatendida durante el funcionamiento.



La manguera de jardín no es adecuada como componente de la tubería de agua potable/de la tubería de agua potable.

⚠ ¡Peligro de resbalar!

¡ATENCIÓN!

Si el suelo está mojado, puede resbalar y lesionarse.

- Asegúrese de que el suelo cerca de la manguera de jardín se mantenga lo más seco posible.
- Cierre el grifo cuando la manguera de jardín no esté en uso.

⚠ ¡Evite daños materiales!

¡ATENCIÓN!

El manejo inadecuado de la manguera de jardín puede causar daños a la misma.

- No guíe la manguera de jardín alrededor de esquinas o bordes y no lo haga a lo largo de objetos puntiagudos o con bordes afilados. El daño resultante puede hacer que la manguera de jardín tenga fugas.

- No coloque la manguera de jardín en zonas frecuentadas por vehículos. Pasar por encima puede hacer que la manguera de jardín reviente.
- Asegúrese de que las partículas de suciedad no obstruyan ni dañen las conexiones ni se introduzcan en el interior de la manguera de jardín.
- Cuando la manguera de jardín no está en uso: Desmonte la manguera de jardín y deje que el agua residual salga por el interior de la misma.
- Para evitar daños por heladas, desmonte la manguera de jardín en invierno, vacíela y guárdela en un lugar seco.

¡ATENCIÓN!

Si abre el embalaje sin cuidado con un cuchillo afilado u otros objetos puntiagudos, la manguera de jardín puede dañarse.

- Tenga mucho cuidado al abrirlo.
- Saque la manguera de jardín y todos los accesorios del embalaje.
- Compruebe si la entrega está completa (véase «Contenido del paquete»).

- Compruebe si la manguera de jardín o las piezas individuales presentan algún daño. En tal caso, no utilice la manguera de jardín. Póngase en contacto con el fabricante a través de la dirección de servicio indicada.

Uso

Pulverizador de riego

1. Coloque la manguera de jardín (1) y el rociador de riego (2) como se muestra en la fig. B.
2. Compruebe que está firmemente asentado.

Una pista: Pieza de acoplamiento (1a): Montaje en el lateral del pulverizador de riego.

Conectar el grifo

1. Cierre el grifo.
2. Conecte el artículo al grifo como se muestra en la fig. B.
3. Compruebe que está firmemente asentado.

Una pista: Conexión del grifo del sistema enchufable (1b): Montaje en el lateral del grifo.

Una pista: Si el grifo tiene una rosca macho G ½", utilice el adaptador reductor (1c).

4. Desenrolle completamente la manguera de jardín antes de ponerla en funcionamiento.

5. Abra el grifo solo un poco al principio y aumente la presión del agua de manera uniforme. La manguera de jardín se desplegará.
6. En cuanto la manguera de jardín esté completamente desplegada, abra la válvula presionando ligeramente el gatillo (2c). A continuación, gire la punta reguladora (2a) del pulverizador de riego hasta que fluya el agua.
7. Para variar el enfoque del chorro de agua, utilice la punta reguladora.
8. Para ajustar la dureza del chorro de agua, utilice la palanca (2b) del pulverizador de riego:
 - Palanca del pulgar hacia abajo: El chorro de agua se reduce.
 - Palanca del pulgar hacia arriba: El chorro de agua aumenta.
9. Cierre el suministro de agua cerrando el grifo cuando ya no necesite la manguera de jardín.
10. Abra la válvula presionando ligeramente el gatillo para que encaje de forma audible. Una vez que el agua ha salido, la manguera de jardín recupera la longitud original.

Reparación, mantenimiento

- Conecte a la manguera solo accesorios adecuados con el tamaño de rosca correcto.
- Compruebe las roscas después de cada temporada cerrando las conexiones y engrasándolas si es necesario para asegurar un ajuste suave y un buen funcionamiento.

Almacenamiento, limpieza

El manejo inadecuado de la manguera de jardín puede provocar daños.

Para guardar el artículo, utilice la bolsa de almacenamiento.

El artículo debe almacenarse completamente seco y sin restos de agua para evitar la aparición de moho.

- Guárdelo siempre seco y limpio a temperatura ambiente cuando no lo utilice.
- No utilice productos de limpieza agresivos, cepillos con cerdas metálicas o de nylon ni objetos de limpieza afilados o metálicos como cuchillos, espátulas duras y similares. Estos pueden dañar las superficies.

- Limpie el artículo con un paño ligeramente húmedo y sin pelusas.

Indicaciones para la eliminación



Elimine el artículo y los materiales de embalaje conforme a la correspondiente normativa local vigente. Guarde el material de embalaje (como, p. ej., las bolsas de plástico) fuera del alcance de los niños. En su administración local o municipal podrá obtener más información sobre la eliminación del artículo usado. Elimine el artículo y el embalaje de forma respetuosa con el medio ambiente.



El código de reciclaje se emplea para señalar los diferentes materiales para su retorno al ciclo de reciclaje. El código se compone de un símbolo de reciclaje para el ciclo de aprovechamiento y un número que señala el material.

Indicaciones relativas a la garantía y la gestión de servicios

El artículo ha sido fabricado con gran esmero y sometido a controles constantes. Para el mismo, DELTA-SPORT HANDELSKONTOR GmbH ofrece a los clientes finales particulares una garantía de tres años a contar desde la fecha de compra (periodo de garantía) con arreglo a las condiciones que se exponen a continuación. La garantía tiene validez únicamente para fallos del material y fabricación. La garantía no cubre las piezas sometidas a un desgaste normal y se consideran por ello piezas de desgaste (p. ej., pilas) así como tampoco a piezas frágiles como interruptores o piezas fabricadas en vidrio o cristal.

Se excluyen derechos derivados de esta garantía, si se ha realizado un uso incorrecto o abusivo del artículo o que no se encuentre dentro del marco del uso o ámbito de uso previstos o si no se ha observado lo recogido en el manual de instrucciones, a no ser que el cliente final demuestre que

existen fallos del material o fabricación no derivados de una de las circunstancias expuestas anteriormente.

Las demandas derivadas de la garantía sólo podrán presentarse dentro del periodo de garantía exhibiendo el comprobante de compra original. Le rogamos, por ello, que conserve el comprobante de compra original. El periodo de garantía no se verá prolongado por ningún tipo de reparación realizada con motivo de la garantía, la garantía legal o como gesto de buena voluntad. Esto se aplica también a las piezas sustituidas o reparadas.

Por favor, dirija sus quejas primero a la línea telefónica del servicio de atención al cliente que se indica a continuación o póngase en contacto con nosotros por correo electrónico. Si el caso está cubierto por la garantía, a nuestra elección, repararemos o cambiaremos gratuitamente el artículo o le restituiremos el precio de compra del mismo. De la garantía no se derivan otros derechos.

Esta garantía no limitará sus derechos legales, especialmente los derechos de garantía frente al vendedor correspondiente.

Tramitación en caso de garantía

Para garantizar una rápida tramitación de su petición, le rogamos que siga las indicaciones siguientes:

- Durante todas las consultas tenga preparados el ticket de compra y el número del artículo (p. ej., IAN 123456_7890) como prueba de la compra.
- Encontrará el número del artículo en la placa de características del artículo, un grabado en el artículo, la portada de las instrucciones (parte inferior izquierda) o en la pegatina de la parte trasera o inferior del artículo.
- Si aparecieran fallos de funcionamiento u otras deficiencias, póngase en contacto primero con el departamento de servicio mencionado a continuación por teléfono o utilice nuestro formulario de contacto, podrá encontrarlo en la categoría Servicio de parkside-diy.com.

- A continuación podrá enviar un artículo reconocido como defectuoso, adjuntado el comprobante de compra (ticket de compra) e indicando el tipo de defecto y cuándo apareció, exento de franqueo a la dirección de servicio comunicada.



En parkside-diy.com podrá consultar y descargar este y muchos otros manuales de instruccio-

nes. Con este código QR accederá directamente a parkside-diy.com. Seleccione su país y busque las instrucciones de manejo empleando el buscador. Indicando el número de artículo (p. ej., IAN 123456_7890) accederá a las instrucciones de manejo de su artículo.

IAN: 466705_2404

- Ⓔ Servicio de atención al cliente en España
Teléfono: 900994940
Formulario de contacto en parkside-diy.com
Sede: Alemania

Subsanación del error

Error	Posible causa	Solución
El agua no fluye.	La entrada no está completamente abierta.	Abra el grifo del agua.
	No hay suficiente presión de agua en la tubería.	Compruebe si el grifo de agua está completamente abierto.
	La boquilla no está bien asentada.	Compruebe que la boquilla se ha introducido como se ha descrito.
	La manguera está doblada.	Extienda la manguera por completo.
	Las conexiones están sucias.	Limpie las conexiones con agua limpia.

Congratulazioni!

Con il vostro acquisto, avete deciso di acquistare un articolo di alta qualità. Familiarizzare con l'articolo prima di utilizzarlo per la prima volta.



Leggere attentamente le seguenti istruzioni d'uso.

Utilizzare l'articolo solo come descritto e per i campi di applicazione specificati. Conservare queste istruzioni per l'uso in un luogo sicuro. Consegnare tutti i documenti quando si cede l'articolo a terzi.

Ambito di fornitura (Fig. A)

- 1 x tubo estensibile da giardino (1) incl. giunto per irrigatore e attacco rubinetto con sistema plug-in con 26,5 mm (G 3/4") e adattatore riduttore con 21 mm (G 1/2")
- 1 x irrigatore (2)
- 1 x custodia (3)
- 1 x istruzioni per d'uso

Dati tecnici

Lunghezza del tubo estensibile: espandibile da 10 m (svuotato) a 30 m (pieno)
Pressione nominale: 4,5 bar

Dimensione nominale: adatto per due attacchi (vedere la fornitura)



Data di produzione (mese/anno): 11/2024

Simboli e parole di segnalazione utilizzate



Simbolo di comando, avverte ciascun utente di leggere attentamente le istruzioni d'uso prima dell'utilizzo e di metterle sempre a disposizione di tutti gli utenti.



Simbolo generale di avvertenza, serve a contrassegnare rischi e pericoli (ad es. pericolo di morte, di subire lesioni o rimanere schiacciati).

AVVERTENZA!

Questa parola segnale definisce un pericolo con un alto grado di rischio che, in caso di mancata osservanza, provoca la morte o una lesione grave.

ATTENZIONE!

Questa parola di segnalazione indica un pericolo con un basso grado di rischio che, se non viene evitato, può provocare una lesione lieve o moderata.



Questo simbolo indica possibili pericoli in relazione ai bambini.



Questo simbolo indica l'età del prodotto.



Questo simbolo indica i possibili pericoli in relazione alle scosse elettriche.



Questo simbolo indica che il prodotto è resistente ai raggi UV.



Questo simbolo indica che il prodotto è resistente agli agenti atmosferici.



Questo simbolo indica che non è consentito utilizzare questo prodotto per il prelievo di acqua potabile.



Questi simboli forniscono informazioni sullo smaltimento dell'imballaggio e del prodotto.

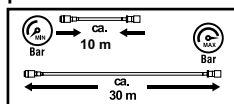

Questo simbolo indica la variazione

della lunghezza del tubo estensibile al variare della pressione dell'acqua.



Questo simbolo indica un collegamento a innesto facile da usare tra il rubinetto e il tubo flessibile.



Questi simboli indicano la pressione dell'acqua.

Uso conforme alla destinazione

Il set di tubi estensibile da giardino, di seguito denominato tubo da giardino, è destinato all'innaffiamento di piante da terrazzo, balcone e giardino. Può essere collegato a rubinetti con filettatura esterna (G 1/2" o G 3/4").

Il tubo flessibile da giardino è destinato esclusivamente all'uso privato e non all'uso commerciale. Qualsiasi altro uso o modifica del tubo flessibile da giardino non è consentito e può causare danni al tubo stesso. Inoltre, l'uso improprio può comportare rischi per la vita e lesioni. Il produttore non si assume alcuna responsabilità per i danni causati da un uso improprio.

Indicazioni di sicurezza

Importante: leggere le presenti istruzioni per d'uso e le indicazioni di sicurezza con attenzione e conservarle in un luogo sicuro!

Rischio di strangolamento e soffocamento!

AVVERTENZA!



Se i bambini giocano con il tubo flessibile da giardino o con l'imballaggio, possono rimanervi impigliati e soffocare!

- Non lasciare che i bambini giochino con il tubo flessibile da giardino o con la confezione.
- Sorvegliare i bambini in prossimità del tubo flessibile da giardino.
- Tenere il tubo flessibile da giardino e la confezione fuori dalla portata dei bambini.

Pericolo di lesioni!

AVVERTENZA!



Non adatto a bambini di età inferiore agli 8 anni!

C'è il rischio di lesioni!



I bambini di età pari o superiore a 8 anni e le persone con ridotte capacità fisiche, sensoriali o mentali o con scarsa esperienza e conoscenza devono essere sorvegliati e/o istruiti sull'uso sicuro del tubo flessibile da giardino e devono comprendere i rischi connessi.

- La manutenzione e/o la pulizia del tubo flessibile da giardino non devono essere eseguite da bambini senza supervisione.

Assicurare il tubo flessibile da giardino contro l'uso non autorizzato (soprattutto da parte dei bambini)!

- Conservare il tubo flessibile da giardino in un luogo asciutto, alto e sicuro, fuori dalla portata dei bambini.

ATTENZIONE!

L'installazione o l'uso non corretto possono provocare lesioni.

- Assicurarsi che tutte le parti siano integre e correttamente assemblate. In caso di montaggio non a regola d'arte, sussiste il rischio di lesioni. Le parti danneggiate possono compromettere la sicurezza e il funzionamento.

- La pressione dell'acqua deve essere adeguatamente controllata per evitare che l'acqua fuoriesca ad alta pressione e provochi lesioni.
- **AVVERTENZA!** non puntare mai il getto d'acqua verso persone o animali!

AVVERTENZA!



Non puntare mai il getto d'acqua verso le apparecchiature elettriche. C'è il rischio di

scosse elettriche!

- Non lasciare incustodito il tubo flessibile da giardino durante il funzionamento.



Il tubo flessibile da giardino non è adatto come componente del tubo dell'acqua potabile.

⚠ Pericolo di scivolare!

ATTENZIONE!

Se il pavimento è bagnato, si può scivolare sul pavimento e ferirsi.

- Assicurarsi che il terreno vicino al tubo flessibile da giardino sia mantenuto il più possibile asciutto.
- Chiudere il rubinetto dell'acqua quando il tubo flessibile da giardino non viene utilizzato.

⚠ Evitare danni materiali! **ATTENZIONE!**

L'uso improprio del tubo flessibile da giardino può causare danni al tubo stesso.

- Non guidare il tubo flessibile da giardino attorno ad angoli o spigoli e non lungo oggetti appuntiti o taglienti. Il danno che ne deriva può causare la perdita del tubo flessibile da giardino.
- Non posare il tubo flessibile da giardino in aree frequentate da veicoli. Se ci si passa sopra, il tubo flessibile da giardino può scoppiare.
- Assicurarsi che le particelle di sporco non intasino o danneggino i raccordi o entrino all'interno del tubo flessibile da giardino.
- Quando il tubo flessibile da giardino non è in uso: smontare il tubo flessibile da giardino e far defluire l'acqua residua all'interno del tubo stesso.
- Per evitare danni da gelo, in inverno smontate il tubo flessibile da giardino, svuotarlo e conservarlo in un luogo asciutto.

ATTENZIONE!

Se si apre l'imballaggio in modo incauto con un coltello affilato o altri oggetti appuntiti, il tubo flessibile da giardino può essere danneggiato.

- Fare molta attenzione quando lo si apre.
- Rimuovere il tubo flessibile da giardino e tutti gli accessori dalla confezione.
- Controllare se la fornitura è completa (vedere "Ambito di fornitura").
- Controllare se il tubo flessibile da giardino o le singole parti presentano danni. In questo caso, non utilizzare il tubo flessibile da giardino. Contattare il produttore tramite l'indirizzo di assistenza indicato.

Utilizzo

Irrigatore

1. Collegare il tubo flessibile da giardino (1) e l'irrigatore (2) come illustrato nella Fig. B.
2. Verificare che sia saldamente inserito.

Suggerimento: Giunto (1a):
Montaggio sul lato dell'irrigatore.

Realizzazione del collegamento al rubinetto dell'acqua

1. Chiudere il rubinetto dell'acqua.
2. Collegare l'elemento al rubinetto dell'acqua come indicato nella Fig. B.
3. Verificare che sia saldamente inserito.

Suggerimento: Attacco del rubinetto con sistema plug-in (1b): Montaggio sul lato del rubinetto dell'acqua.

Suggerimento: Se il rubinetto ha una filettatura maschio G 1/2", utilizzare l'adattatore riduttore (1c).

4. Srotolare completamente il tubo flessibile da giardino prima di metterlo in funzione.
5. Aprite il rubinetto dell'acqua solo un po' all'inizio e aumentare la pressione dell'acqua in modo uniforme. Il tubo flessibile da giardino viene srotolato.
6. Non appena il tubo flessibile da giardino è completamente srotolato, aprire la valvola premendo leggermente il pulsante (2c). Ruotare quindi la punta di regolazione (2a) dell'irrigatore fino a far scorrere l'acqua.

7. Per variare la focalizzazione del getto d'acqua, utilizzare la punta di regolazione.
8. Per regolare la durezza del getto d'acqua, utilizzare la leva a pollice (2b) sull'irrigatore:
 - Leva del pollice abbassata: Il getto d'acqua è ridotto.
 - Leva del pollice alzata: Il getto d'acqua viene aumentato.
9. Chiudere l'acqua chiudendo il rubinetto quando non si ha più bisogno del tubo flessibile da giardino.
10. Aprire la valvola premendo leggermente il grilletto in modo che si innesti in modo percettibile. Dopo che l'acqua è defluita, il tubo flessibile da giardino ritorna alla sua lunghezza originale.

Riparazione, manutenzione

- Collegare al tubo flessibile solo i raccordi adatti con la corretta dimensione della filettatura.
- Controllare le filettature dopo ogni stagione, disattivando le connessioni ed eventualmente ingrassandole, per garantire un accoppiamento regolare e un buon funzionamento.

Conservazione, pulizia

L'uso improprio del tubo flessibile da giardino può causare danni.

- Per riporre l'articolo, utilizzare l'apposita custodia. L'articolo deve essere conservato completamente asciutto e senza residui d'acqua per evitare la formazione di muffa.
- Conservare sempre l'articolo asciutto e pulito a temperatura ambiente quando non viene utilizzato.
- Non utilizzare detergenti aggressivi, spazzole con setole di metallo o di nylon o oggetti di pulizia affilati o metallici come coltelli, spatole dure e simili. Questi possono danneggiare le superfici.
- Pulire l'articolo con un panno leggermente umido e privo di pelucchi.

Smaltimento



Smaltire l'articolo e i materiali della confezione nel rispetto delle attuali normative locali. Conservare i materiali della confezione (come ad es. i sacchetti) in modo che non siano raggiungibili per i bambini.

Presso la propria amministrazione comunale o cittadina è possibile ottenere ulteriori informazioni sullo smaltimento dell'articolo alla fine del suo periodo di impiego. Smaltire l'articolo e la confezione nel rispetto dell'ambiente.



Il codice di riciclaggio serve per indicare i diversi materiali per il loro ritorno al ciclo di riutilizzo (recycling). Il codice è composto da un simbolo di riciclaggio per il ciclo di riutilizzo e da un numero che contraddistingue il materiale.

Avvertenze sulla garanzia e sulla gestione dei servizi di assistenza

L'articolo è stato prodotto con la massima cura e sotto un continuo controllo. DELTA-SPORT HANDELSKONTOR GmbH concede ai clienti finali privati, su questo articolo, tre anni di garanzia dalla data di acquisto (termine di garanzia) sulla base delle seguenti disposizioni. La garanzia vale per difetti del materiale o di fabbricazione.

Questa garanzia non si estende a componenti del prodotto esposti a normale logorio, che possono pertanto essere considerati come componenti soggetti a usura (esempio capacità della batteria, calcificazione, lampade, pneumatici, filtri, spazzole...). La garanzia non si estende altresì a danni che si verificano su componenti delicati (esempio interruttori, batterie, parti realizzate in vetro, schermi, accessori vari) nonché a danni derivanti dal trasporto o altri incidenti.

Dalla presente garanzia sono escluse le richieste legate a casi di utilizzo non conforme oppure di abuso dell'articolo, oppure di utilizzo avvenuto non nell'ambito delle condizioni previste oppure del campo di impiego previsto, oppure in caso di non osservanza delle direttive riportate nelle istruzioni d'uso, a meno che il cliente non dimostri che sussista un vizio di materiale o di lavorazione che non sia riconducibile ad una delle circostanze riportate sopra.

Le richieste di garanzia possono essere avanzate solo entro il relativo termine, su presentazione dello scontrino originale di acquisto. Si prega quindi di conservare lo scontrino originale. Il termine di garanzia non sarà prolungato a seguito di eventuali riparazioni effettuate sulla base della garanzia, della garanzia obbligatoria prevista per legge oppure di accondiscendenza. Ciò vale anche per le parti sostituite oppure riparate.

In caso di contestazione rivolgersi dapprima alla hotline di assistenza sotto indicata oppure mettersi in contatto con noi via e-mail. Laddove sussista un caso coperto dalla garanzia, l'articolo sarà – a nostra discrezione – da noi riparato gratuitamente, sostituito oppure sarà rimborsato il prezzo di acquisto. Non sussistono ulteriori diritti derivanti dalla garanzia. I vostri diritti giuridici, in particolare i diritti di garanzia obbligatoria prevista dalla legge nei confronti del relativo venditore, non sono limitati dalla presente garanzia.

Evasione delle richieste di garanzia

Affinché la vostra richiesta di garanzia sia evasa rapidamente, attenersi alle seguenti indicazioni:

- Conservare lo scontrino e il codice articolo (ad es. IAN 123456_7890) per dimostrare l'acquisto e indicarli a ogni richiesta.
- Il codice articolo si trova sulla targhetta di tipo dell'articolo, è incisa sull'articolo, indicata sulla pagina iniziale delle istruzioni (in basso a sinistra) o sull'adesivo posto sul retro o nella parte inferiore dell'articolo.
- In caso di anomalie di funzionamento o altri difetti, contattare innanzitutto il reparto di assistenza indicato di seguito al telefono oppure compilando il modulo di contatto su parkside-diy.com nella sezione Assistenza.
- Allegando la prova di acquisto (scontrino) e descrivendo il difetto e il modo in cui si è presentato, potrete spedire gratuitamente l'articolo all'indirizzo dell'assistenza che vi verrà indicato.



Su parkside-diy.com potete visualizzare e scaricare questi e molti altri manuali.

Con questo codice QR

si raggiunge direttamente il sito parkside-diy.com. Scegliere il Paese e cercare le operative la finestra di ricerca. Immettendo il codice articolo (ad es. IAN 123456_7890) si arriva alle operative specifiche dell'articolo.

IAN: 466705_2404

IT Assistenza clienti Italia
Telefono: 800172663

MT Assistenza clienti Malta
Telefono: 80065168

Modulo di contatto su
parkside-diy.com
Sede: Germania

Risoluzione dei problemi

Errore	Possibile causa	Soluzione
L'acqua non scorre.	La mandata non è completamente aperta.	Aprire il rubinetto dell'acqua.
	La pressione dell'acqua sul tubo è insufficiente.	Controllare che il rubinetto dell'acqua sia aperto completamente.
	L'ugello non è inserito correttamente.	Verificare che l'ugello sia stato inserito come descritto.
	Il tubo flessibile è attorcigliato.	Srotolare completamente il tubo flessibile.
	Gli attacchi sono sporchi.	Pulire gli attacchi con acqua pulita.

Muitos parabéns!
Com esta compra, optou por um artigo de alta qualidade. Antes de o utilizar pela primeira vez, familiarize-se com o artigo.

 **Leia com atenção o seguinte manual de utilização.**

Utilize o artigo apenas conforme descrito e para as aplicações indicadas. Guarde este manual de utilização num local seguro. No caso de transferir o artigo para terceiros, faça-o acompanhar de todos os documentos.

Volume de fornecimento (Fig. A)

- 1 mangueira de jardim flexível (1) incluindo peça de acoplamento para regulador do jato e ligação de encaixe para torneira com 26,5 mm (G ¾") e redutor com 21 mm (G ½")
- 1 regulador do jato (2)
- 1 bolsa de armazenamento (3)
- 1 manual de utilização

Dados técnicos

Comprimento da mangueira: extensível de 10 m (vazia) a 30 m (cheia)

Pressão nominal: 4,5 bar
Tamanho nominal: adequada para duas ligações (consulte o volume de fornecimento)

 Data de fabrico (mês/ano): 11/2024

Símbolos utilizados e palavras-sinal

 Sinal de obrigação chama a atenção do utilizador para ler com atenção o manual de utilização e para o ter disponível para todos os utilizadores.

 Sinal de aviso de carácter geral destina-se a identificar perigos e ameaças (por ex. perigo de morte, perigo de ferimentos ou perigo de esmagamento).

AVISO!

Esta palavra de sinalização designa um perigo com um elevado grau de risco, que, quando não evitado, pode provocar a morte ou ferimentos graves.

CUIDADO!

Esta palavra-sinal refere-se a um perigo com um nível baixo de risco que, caso não seja evitado, pode causar lesões ligeiras ou moderadas.



Este símbolo indica possíveis perigos em relação às crianças.



Este símbolo indica a classificação etária do artigo.



Este símbolo indica possíveis perigos em relação a choques elétricos.



Este símbolo indica que o artigo é resistente aos raios UV.



Este símbolo indica que o artigo é resistente às intempéries.



Este símbolo indica que o artigo não está autorizado a ser utilizado para a captação de água potável.



Estes sinais informam sobre a eliminação da embalagem e do artigo.

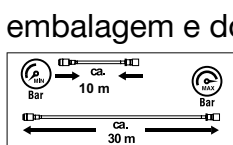

Este sinal indica a alteração do

comprimento da mangueira com a variação da pressão da água.



Este sinal indica uma ligação de encaixe fácil de utilizar entre a torneira e a mangueira.

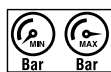

Estes sinais indicam a pressão da água.

Utilização prevista

O conjunto de mangueira de jardim flexível, a seguir designado por mangueira de jardim, destina-se a regar plantas e jardins de pátios e varandas. Pode ser ligado a torneiras com roscas exteriores (G 1/2" ou G 3/4").

A mangueira de jardim destina-se exclusivamente a utilização privada e não a utilização comercial.

Qualquer outra utilização ou modificação da mangueira de jardim não é permitida e pode resultar em danos na mangueira de jardim.

Além disso, a utilização incorreta pode provocar perigo de morte e ferimentos.

O fabricante não se responsabiliza por danos causados por uma utilização incorreta.

Instruções de segurança

Importante: leia atentamente este manual de utilização e as instruções de segurança e guarde-os!

Risco de estrangulamento e de asfixia!

ADVERTÊNCIA!



Se as crianças brincarem com a mangueira de jardim ou com a embalagem, podem ficar presas nela e sufocar!

- Não permita que as crianças brinquem com a mangueira de jardim ou com a embalagem.
- Supervisione as crianças perto da mangueira de jardim.
- Mantenha a mangueira de jardim e a embalagem fora do alcance das crianças.

Perigo de ferimentos!

ADVERTÊNCIA!



Não adequado para crianças com menos de 8 anos!

Existe perigo de ferimentos!



Crianças a partir dos 8 anos de idade, assim como pessoas com capacidades físicas, sensoriais ou mentais reduzidas ou com falta de experiência e conhecimento, devem ser supervisionadas durante a utilização da mangueira de

jardim e/ou instruídas acerca da utilização segura da mesma, bem como dos perigos resultantes.

- A manutenção e/ou a limpeza da mangueira de jardim não deve ser efetuada por crianças sem supervisão.

Proteja a mangueira de jardim contra uma utilização não autorizada (especialmente por crianças)!

- Guarde a mangueira de jardim num local seco, alto e seguro, fora do alcance das crianças.

CUIDADO!

Uma instalação ou utilização incorreta pode provocar ferimentos.

- Certifique-se de que todas as peças estão intactas e montadas corretamente. Existe perigo de ferimentos no caso de uma montagem incorreta. Peças danificadas podem afetar a segurança e o funcionamento.
- A pressão da água deve ser corretamente controlada para evitar que a água saia a alta pressão e provoque ferimentos.

- **AVISO!** Nunca direcione jatos de água para pessoas ou animais!

ADVERTÊNCIA!



Nunca aponte o jato de água para equipamentos elétricos. Existe perigo de choque elétrico!

- Encha a mangueira de jardim lentamente e não a deixe sem supervisão durante o processo.



A mangueira de jardim não é adequada como tubagem de água potável/componente de tubagem de água potável.

! Perigo de escorregamento!

CUIDADO!

Se o chão estiver molhado, pode escorregar no chão e ferir-se.

- Certifique-se de que o chão perto da mangueira de jardim é mantido o mais seco possível.
- Feche a torneira quando a mangueira de jardim não estiver a ser utilizada.

! Prevenção de danos materiais!

CUIDADO!

O manuseamento incorreto da mangueira de jardim pode causar danos na mangueira de jardim.

- Não passe a mangueira de jardim à volta de cantos ou arestas, nem ao longo de objetos pontiagudos ou com arestas afiadas. Os danos resultantes podem provocar fugas na mangueira de jardim.
- Não coloque a mangueira de jardim em zonas frequentadas por veículos. Se um veículo passar por cima da mangueira de jardim, esta pode rebentar.
- Certifique-se de que as partículas de sujidade não obstruem ou danificam as ligações nem entram no interior da mangueira de jardim.
- Quando a mangueira de jardim não está a ser utilizada: desmonte a mangueira de jardim e deixe escorrer a água residual no interior da mangueira de jardim.

- Para evitar danos causados pela geada, desmonte a mangueira de jardim no inverno, esvazie-a e guarde-a num local seco.

CUIDADO!

Se abrir a embalagem de forma descuidada com uma faca afiada ou outros objetos pontiagudos, a mangueira de jardim pode ficar danificada.

- Proceda com muito cuidado ao abri-la.
- Retire a mangueira de jardim e todos os acessórios da embalagem.
- Verifique se o fornecimento está completo (consulte “Volume de fornecimento”).
- Verifique se a mangueira de jardim ou as peças individuais apresentam danos. Em caso afirmativo, não utilize a mangueira de jardim. Contacte o fabricante através do serviço de apoio ao cliente indicado.

Utilização

Regulador do jato

1. Monte a mangueira de jardim (1) e o regulador do jato (2), tal como apresentado na Fig. B.

2. Verifique o assentamento firme.

Nota: peça de acoplamento (1a): montagem na parte lateral do regulador do jato.

Efetuar a ligação à torneira

1. Feche a torneira.
2. Ligue o artigo à torneira tal como apresentado na Fig. B.
3. Verifique o assentamento firme.

Nota: ligação de encaixe para torneira (1b): montagem na parte lateral da torneira.

Nota: se a sua torneira tiver uma rosca macho G ½“, utilize o redutor (1c).

4. Desenrole completamente a mangueira de jardim antes de a colocar em funcionamento.
5. Abra a torneira apenas um pouco no início e aumente a pressão da água uniformemente. A mangueira de jardim desenrola-se.
6. Assim que a mangueira de jardim estiver completamente desenrolada, abra a válvula premindo ligeiramente o gatilho (2c). Em seguida, rode a ponta reguladora (2a) do regulador do jato até que a água flua.

7. Para variar o tipo de jato de água, utilize a ponta reguladora.
8. Para regular a dureza do jato de água, utilize a alavanca de polegar (2b) no regulador do jato:
 - Alavanca de polegar para baixo: o jato de água é reduzido.
 - Alavanca de polegar para cima: o jato de água é aumentado.
9. Desligue o abastecimento de água, fechando a torneira, quando já não precisar da mangueira de jardim.
10. Abra a válvula acionando o gatilho de forma audível, premindo-o ligeiramente. Após o escoamento da água, a mangueira de jardim volta ao seu comprimento original.

Reparação, manutenção

- Ligue à mangueira apenas os acessórios adequados com o tamanho de rosca correto.
- Verifique as roscas após cada temporada, desligando as ligações e lubrificando-as, se necessário, para garantir um ajuste suave e um bom funcionamento.

Armazenamento e limpeza

O manuseamento incorreto da mangueira de jardim pode causar danos.

Para armazenar o artigo, utilize a bolsa de armazenamento.

Para evitar o aparecimento de bolores, o artigo deve ser guardado completamente seco e sem resíduos de água.

- Se não utilizar o artigo, guarde-o sempre seco, limpo e à temperatura ambiente.
- Não use produtos de limpeza agressivos, escovas com cerdas de metal ou nylon nem objetos de limpeza afiados ou metálicos, como facas, espátulas duras e similares. Podem danificar as superfícies.
- Limpe o artigo com um pano ligeiramente húmido e que não desfie.

Instruções para a eliminação



Elimine o artigo e os materiais da embalagem de acordo com as normas locais vigentes. Mantenha os materiais da embalagem (como, por ex. saco de película) fora do alcance das crianças.

Consulte a sua câmara municipal ou a sua junta de freguesia para obter outras informações para a eliminação do artigo fora de uso. Elimine o artigo e a embalagem de forma ambientalmente correta.



O código de reciclagem destina-se a identificar diferentes materiais para a recirculação no circuito de reprocessamento (reciclagem).

O código consiste num símbolo de reciclagem para o circuito de revalorização e num número que identifica o material.

Indicações sobre a garantia e o processamento de serviço

O artigo foi produzido com grande cuidado e sob controlo permanente. A DELTA-SPORT HANDELSKONTOR GmbH concede aos consumidores finais deste artigo três anos de garantia a partir da data de compra (prazo de garantia) de acordo com as seguintes disposições. A garantia aplica-se apenas a defeitos de material e de fabrico.

A garantia não se aplica a peças que estejam sujeitas a desgaste normal e que, por isso, são consideradas peças de desgaste (por ex. pilhas), nem a peças quebráveis, como interruptores ou peças fabricadas em vidro.

São excluídos qualquer direitos a esta garantia, caso o artigo seja usado de forma incorreta ou abusiva ou fora do âmbito da disposição prevista ou do âmbito de utilização previsto ou em caso de desrespeito das especificações do manual de operação, exceto se o consumidor final comprovar a existência de um defeito de material ou fabrico que não esteja relacionado com as circunstâncias acima mencionadas.

Os direitos de garantia apenas podem ser acionados dentro do prazo da garantia com a apresentação do comprovativo de compra original. Por esse motivo, deverá guardar o comprovativo de compra original. O prazo de garantia não é alargado em caso de eventuais reparações ao abrigo da garantia, termos legais de garantia ou carência.

O mesmo se aplica a peças substituídas ou reparadas. No caso de reclamações, contacte primeiro a linha de apoio indicada a seguir ou entre em contacto connosco por e-mail. Se for um caso de pedido de garantia, o artigo será reparado gratuitamente, substituído ou o valor da compra será reembolsado – de acordo com o nosso parecer. Não existem outros direitos decorrentes da garantia. Os seus direitos legais legítimos, em especial os direitos de garantia perante o fabricante, não são limitados por esta garantia.

Segundo a DL 67/2003, com a troca do aparelho dá-se início a um novo prazo de garantia. Depois de expirada a garantia, eventuais reparações implicam o pagamento de custos.

Processamento em caso de reclamação da garantia

Para garantir um processamento rápido da sua questão, siga por favor as seguintes indicações:

- Em todos os contactos, tenha consigo o recibo e o número de referência (por ex. IAN 123456_7890) como comprovativo de compra.
- Encontra o número de referência na placa de identificação presente no artigo, numa gravação no artigo, na primeira página do seu manual (no lado inferior esquerdo) ou no autocolante no lado de trás ou de baixo do artigo.
- Em caso de erros de funcionamento ou de outros defeitos, contacte primeiro o departamento de assistência mencionado a seguir, através do telefone ou do nosso formulário de contacto que encontra em parkside-diy.com na categoria Assistência.
- Pode enviar o artigo considerado defeituoso, juntamente com o comprovativo de compra (recibo) e a indicação do defeito e do momento da sua ocorrência, com portes grátis para o endereço da assistência que lhe comunicamos.



• Em parkside-diy.com pode visualizar e descarregar este e muitos outros manuais.

Com este código QR acede diretamente ao parkside-diy.com. Selecione o seu país e no motor de busca procure os seus manuais de operação. Ao inserir o número de referência (por ex. IAN 123456_7890) chega ao manual de operação do seu artigo.

IAN: 466705_2404

Ⓟ Serviço de apoio ao cliente
Portugal

Telefone: 800849131

Formulário de contacto em
parkside-diy.com

Sede: Alemanha

Eliminação de erros

Falhas	Possíveis causas	Resolução
A água não flui.	A torneira não está totalmente aberta.	Ligue a torneira.
	Não há pressão de água suficiente na tubagem.	Verifique se a torneira está totalmente aberta.
	O bocal não está corretamente assente.	Verifique se o bocal foi inserido como descrito.
	A mangueira está dobrada.	Desenrole completamente a mangueira.
	As ligações apresentam impurezas.	Limpe as ligações com água limpa.

Congratulations!

In making this purchase, you have chosen a high-quality product. Familiarise yourself with the product before using it for the first time.



Please read the following instructions for use carefully.

Only use the product as described and for the specified areas of application. Keep these instructions for use in a safe place. Hand over all documents when passing on the product to third parties.

Package contents (Fig. A)

- 1 x flexible garden hose (1) including coupling piece for watering spray and plug-in system tap connection with 26.5mm thread (G ¾") and reducing adapter with 21mm thread (G ½")
- 1 x watering spray (2)
- 1 x storage bag (3)
- 1 x instructions for use

Technical data

Hose length: expandable from 10m (emptied) to 30m (filled)
Nominal pressure: 4.5 bar

Nominal size: suitable for two connections (see package contents)

 Date of manufacture (month/year): 11/2024

Symbols and signal words used



Mandatory sign warning each user to read the instructions for use carefully before use and to make them always available to all users.



General warning sign used for identifying dangers and hazards (e.g. risk of death, injury, or crushing).

WARNING!

This signal word designates a hazard with a high degree of risk that could result in death or serious injury if not averted.

CAUTION!

This signal word indicates a hazard with a low degree of risk which, if not avoided, may result in minor or moderate injury.



This symbol indicates possible dangers in relation to children.



This symbol indicates the age rating of the product.



This symbol indicates possible dangers with regard to electric shocks.



This symbol indicates that the product is UV resistant.



This symbol indicates that the product is weather resistant.



This symbol indicates that water from the product is not suitable for drinking.



These signs inform you about disposal of the packaging

and product.

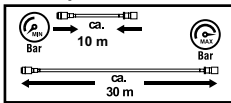

This sign indicates the changing length of the hose with varying

water pressure.



This sign indicates an easy-to-use plug-in connection between the tap and the hose.



These signs indicate the water pressure.

Intended use

The Flexi garden hose set, hereinafter referred to as the garden hose, is intended for watering patio and balcony plants and gardens. It can be connected to taps with external threads (G 1/2" or G 3/4").

The garden hose is intended for private use only and not for commercial use. Any other use or modification of the garden hose is not permitted and may result in damage to the garden hose.

Life-threatening hazards and injuries can also result from improper use. The manufacturer accepts no liability for damage caused by improper use.

Safety information

Important: Read these instructions for use and the safety information carefully and keep them in a safe place!

⚠ Risk of strangulation and suffocation!

WARNING!



If children play with the garden hose or the packaging, they can become entangled in it and suffocate!

- Do not let children play with the garden hose or the packaging.
- Supervise children near the garden hose.
- Keep the garden hose and the packaging out of the reach of children.

Risk of injury!

WARNING!



Not suitable for children under 8 years of age!



There is a risk of injury!

Children aged 8 and over and persons with limited physical, sensory or mental capabilities or lack of experience and knowledge must be supervised and/or instructed in the safe use of the garden hose and understand the hazards involved. Maintenance and/or cleaning of the garden hose must not be carried out by children without supervision.

Secure the garden hose to prevent unauthorised use (especially by children)!

- Store the garden hose in a dry, safe place at a height that is out of the reach of children.

CAUTION!

Incorrect installation or use may result in injury.

- Make sure that all parts are undamaged and properly assembled. There is a risk of injury if the product is not installed correctly. Damaged parts can affect safety and function.
- Water pressure must be properly controlled to prevent water escaping under high pressure and causing injury.
- **WARNING!** Never point the water jet at people or animals!

WARNING!



Never point the water jet at electrical equipment. There is a risk of electric shock!

- Do not leave the garden hose unattended during operation.



The garden hose is not suitable as a drinking water pipe/drinking water pipe component.

Danger of slipping!

CAUTION!

If the ground is wet, you may slip and injure yourself.

- Make sure that the ground near the garden hose is kept as dry as possible.

- Turn off the tap when the garden hose is not in use.

Avoidance of material damage!

CAUTION!

Improper handling of the garden hose can cause damage to it.

- Do not guide the garden hose around corners or edges or along pointed or sharp-edged objects.
- The resulting damage can cause the garden hose to leak.
- Do not lay the garden hose in areas over which vehicles drive. Running over it can cause the garden hose to burst.
- Make sure that dirt particles do not clog or damage the connections or get into the inside of the garden hose.
- When the garden hose is not in use: Dismantle the garden hose and allow the residual water inside it to run out.
- To avoid frost damage in winter, dismantle the garden hose, empty it and store it in a dry place.

CAUTION!

If you open the packaging carelessly with a sharp knife or other pointed objects, the garden hose may be damaged.

- Be very careful when opening it.
- Remove the garden hose and all accessories from the packaging.
- Check that all parts are present (see “Package contents”).
- Check for damage to the garden hose and the individual parts. If any damage is apparent, do not use the garden hose. Contact the manufacturer at the service address provided.

Use

Watering spray

1. Connect the garden hose (1) to the watering spray (2) as shown in Fig. B.
2. Check that it is firmly in place.

Note: Coupling piece (1a): fit to the side of the watering spray.

Making the tap connection

1. Turn off the water tap.
2. Connect the product to the water tap as shown in Fig. B.

3. Check that it is firmly in place.
Note: Plug-in system tap connection (1b): fit to the side of the water tap.
Note: If your tap has a G ½" external thread, use the reducing adapter (1c).
4. Unroll the garden hose completely before use.
5. Turn the tap on just a little at first and increase the water pressure steadily. The garden hose will unroll.
6. As soon as the garden hose is completely unrolled, open the valve by lightly pressing the trigger (2c). Then turn the regulating tip (2a) of the watering spray until water comes out.
7. To vary the pattern of the water jet, use the regulating tip.
8. To adjust the power of the water jet, use the thumb lever (2b) on the watering spray:
 - Thumb lever down: water jet reduces.
 - Thumb lever up: water jet increases.
9. Turn off the water supply by closing the tap when you no longer need the garden hose.

10. Open the valve by pressing the trigger lightly so that it engages audibly. After the water has run out, the garden hose returns to its original length.

Repair, maintenance

- Only connect suitable fittings with the correct thread size to the hose.
- Check the threads after each season by turning off the connections and greasing them, if necessary, to ensure a smooth fit and proper function.

Storage, cleaning

Improper handling of the garden hose can lead to damage.

- Use the storage bag to store the item.
The product must be completely dry with no water residue for storage to avoid mould growth.
- Always store the product in dry and clean condition at room temperature when not in use.

- Do not use aggressive cleaning agents, brushes with metal or nylon bristles or sharp or metallic cleaning objects such as knives, hard spatulas, etc. These can damage the surfaces.
- Clean the item with a slightly damp, lint-free cloth.

Disposal



Dispose of the product and packaging materials in accordance with current local regulations.

Store the packaging materials (foil bags, for example) out of the reach of children. For further information about disposal of the product no longer needed, contact your local council. Dispose of the product and the packaging in an environmentally friendly manner.



The Recycling Code distinguishes different materials to be returned for recycling. The Code consists of the recycling symbol for the recycling process and a number that identifies the material.

Notes on the guarantee and service handling

The product was produced with great care and under continuous quality control. DELTA-SPORT HANDELSKONTOR GmbH gives private end customers a three-year guarantee on this product from the date of purchase (guarantee period) in accordance with the following provisions. The guarantee is only valid for material and manufacturing defects. The guarantee does not cover parts that are subject to normal wear and tear and that are thus considered wear parts (e.g. batteries) and it does not cover fragile parts such as switches or parts that are made of glass. Claims under this guarantee are excluded if the product has been used incorrectly, improperly, or contrary to the intended purpose, or if the provisions in the instructions for use were not observed, unless the end customer proves that a material or manufacturing defect exists that was not caused by one of the aforementioned circumstances.

Claims under the guarantee can only be made within the guarantee period by presenting the original sales receipt. Please therefore keep the original sales receipt. The guarantee period is not extended by any repairs carried out under the guarantee, under statutory guarantees, or as a gesture of goodwill. This also applies to replaced and repaired parts. If you wish to make a claim please first contact the service hotline mentioned below or contact us by e-mail. If there is a guarantee case, then the product will be repaired or replaced free of charge to you or the purchase price will be refunded, depending on our choice. There are no further rights from the guarantee. Your legal rights, in particular guarantee claims against the respective seller, are not limited by this guarantee.

Guarantee handling

To ensure rapid processing of your case please follow the following instructions:

- For all inquiries keep the sales receipt and product number (e.g. IAN 123456_7890) handy as proof of purchase.
- You will find the product number on the product label, on an engraving on the product, on the title page of your instructions (bottom left), or on the sticker on the back or bottom of the product.
- Should any functional problem or other defects occur, first contact the service department named below by telephone or use our contact form, which you will find at parkside-diy.com under service categories.
- Once the product is determined to be defective, you can then attach the proof of purchase (sales receipt) and state the nature of the defect and when it occurred and send it, postage free for you, to the address of the service department of which you have been notified.



At parkside-diy.com you can find and download these and many other manuals. With this QR

code you can directly access parkside-diy.com. Select your country and use the search template to look for the operating instructions. By entering the product number (e.g. IAN 123456_7890) you access the operating instructions for your product.

IAN: 466705_2404

Ⓒ Customer Service United Kingdom
Telephone: 08000518970

Ⓒ Customer service Malta
Telephone: 80065168

Contact form at
parkside-diy.com
Location: Germany

Troubleshooting

Error	Possible cause	Solution
The water does not flow.	The inlet is not fully open.	Turn on the water tap.
	There is not enough water pressure on the pipe.	Check whether the water tap is turned on fully.
	The nozzle is not positioned correctly.	Check that the nozzle has been inserted as described.
	The hose is kinked.	Roll out the hose completely.
	The connections are dirty.	Clean the connections with clean water.

Herzlichen Glückwunsch!
Mit Ihrem Kauf haben Sie sich für einen hochwertigen Artikel entschieden. Machen Sie sich vor der ersten Inbetriebnahme mit dem Artikel vertraut.



Lesen Sie hierzu aufmerksam die nachfolgende Gebrauchsanweisung.

Benutzen Sie den Artikel nur wie beschrieben und für die angegebenen Einsatzbereiche. Bewahren Sie diese Gebrauchsanweisung gut auf. Händigen Sie alle Unterlagen bei Weitergabe des Artikels an Dritte ebenfalls mit aus.

Lieferumfang (Abb. A)

- 1 x Flexi-Gartenschlauch (1)
inkl. Kupplungsstück für
Bewässerungsspritze
und Stecksystem-Hahn-
anschluss mit 26,5 mm
(G ¾") und Reduzieradapter
mit 21 mm (G ½")
- 1 x Bewässerungsspritze (2)
- 1 x Aufbewahrungstasche (3)
- 1 x Gebrauchsanweisung

Technische Daten

Schlauchlänge: dehnbar von
10 m (entleert) auf 30 m (gefüllt)
Nenndruck: 4,5 bar

Nominale Größe: passend für
zwei Anschlüsse (siehe Liefer-
umfang)



Herstellungsdatum
(Monat/Jahr): 11/2024

Verwendete Symbole und Signalwörter



Gebotszeichen, weist jeden Benutzer darauf hin, die Gebrauchsanweisung vor dem Gebrauch sorgfältig durchzulesen und für alle Benutzer stets zur Verfügung zu stellen.



Allgemeines Warnzeichen, dient der Kennzeichnung von Gefahren und Gefährdungen (z. B. Strangulations- und Erstickungs-, Verletzungs-, Rutschgefahr oder Sachschäden).

WARNUNG!

Dieses Signalwort bezeichnet eine Gefährdung mit einem hohen Risikograd, die, wenn sie nicht vermieden wird, den Tod oder eine schwere Verletzung zur Folge haben kann.

VORSICHT!

Dieses Signalwort bezeichnet eine Gefährdung mit einem niedrigen Risikograd, die, wenn sie nicht vermieden wird, eine geringfügige oder mäßige Verletzung zur Folge haben kann.



Dieses Symbol weist auf mögliche Gefahren in Bezug auf Kinder hin.



Dieses Symbol weist auf die Altersfreigabe des Artikels hin.



Dieses Symbol weist auf mögliche Gefahren in Bezug auf Stromschläge hin.



Dieses Symbol weist darauf hin, dass das Produkt UV-beständig ist.



Dieses Symbol weist darauf hin, dass das Produkt wetterbeständig ist.



Dieses Symbol weist darauf hin, dass das Produkt nicht für die Trinkwasserentnahme zulässig ist.



Diese Zeichen informieren Sie über die Entsorgung von Verpackung und Produkt.

Verpackung und Produkt.

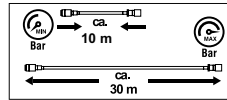

Dieses Zeichen weist auf die sich verän-

dernde Länge des Schlauchs bei unterschiedlichem Wasserdruck hin.



Dieses Zeichen weist auf eine einfach zu handhabende Steckverbindung zwischen Wasserhahn und Schlauch hin.



Diese Zeichen weisen auf den Wasserdruck hin.

Bestimmungsgemäße Verwendung

Das Flexi-Gartenschlauchset, im Folgenden Gartenschlauch genannt, ist zur Bewässerung von Terrassen- und Balkonpflanzen sowie Gärten vorgesehen. Er kann an Wasserhähne mit Außengewinde angeschlossen werden (G 1/2" oder G 3/4"). Der Gartenschlauch ist nur zur Verwendung im privaten Bereich, nicht aber für den gewerblichen Gebrauch vorgesehen. Eine andere Verwendung oder eine Veränderung des Gartenschlauchs ist nicht zulässig und kann zur Beschädigung des Gartenschlauchs führen.

Darüber hinaus können aus einer nicht bestimmungsgemäßen Verwendung lebensgefährliche Gefahren und Verletzungen resultieren. Für durch unsachgemäße Verwendung entstandene Schäden übernimmt der Hersteller keine Haftung.

Sicherheitshinweise

Wichtig: Lesen Sie diese Gebrauchsanweisung und die Sicherheitshinweise sorgfältig und bewahren Sie sie unbedingt auf!

Strangulations- und Erstickungsgefahr!

WARNUNG!



Wenn Kinder mit dem Gartenschlauch oder der Verpackung spielen, können sie sich darin verfangen und ersticken!

- Lassen Sie Kinder nicht mit dem Gartenschlauch oder der Verpackung spielen.
- Beaufsichtigen Sie Kinder in der Nähe des Gartenschlauchs.
- Bewahren Sie den Gartenschlauch und die Verpackung außerhalb der Reichweite von Kindern auf.

Verletzungsgefahr!

WARNUNG!



**Nicht für Kinder unter 8 Jahren geeignet!
Es besteht Verletzungsgefahr!**



Kinder ab 8 Jahren und darüber sowie Personen mit verringerten physischen, sensorischen oder mentalen Fähigkeiten oder Mangel an Erfahrung und Wissen müssen bei der Benutzung des Gartenschlauchs beaufsichtigt und/oder bezüglich des sicheren Gebrauchs des Gartenschlauchs unterwiesen werden und die daraus resultierenden Gefahren verstehen.

- Wartung und/oder Reinigung des Gartenschlauchs dürfen nicht von Kindern ohne Beaufsichtigung durchgeführt werden.

Gartenschlauch gegen Fremdbenutzung (insbesondere durch Kinder) sichern!

- Bewahren Sie den Gartenschlauch an einem trockenen, hochgelegenen und sicheren Ort außerhalb der Reichweite von Kindern auf.

VORSICHT!

Eine fehlerhafte Installation oder Benutzung kann zu Verletzungen führen.

- Stellen Sie sicher, dass alle Teile unbeschädigt und sachgerecht montiert sind. Bei unsachgemäßer Montage besteht Verletzungsgefahr. Beschädigte Teile können die Sicherheit und Funktion beeinflussen.
- Der Wasserdruck muss ordnungsgemäß kontrolliert werden, um zu verhindern, dass das Wasser mit hohem Druck entweicht und zu Verletzungen führt.
- **WARNUNG!** Wasserstrahl niemals auf Personen oder Tiere richten!

WARNUNG!



Richten Sie den Wasserstrahl niemals auf elektrische Einrichtungen. Es besteht die Gefahr eines Stromschlags!

- Lassen Sie den Gartenschlauch während des Betriebs nicht unbeaufsichtigt.
-  Der Gartenschlauch ist nicht als Trinkwasserleitung/Trinkwasserleitungskomponente geeignet.

⚠ Rutschgefahr!

VORSICHT!

Wenn der Boden nass ist, können Sie auf dem Boden ausrutschen und sich verletzen.

- Stellen Sie sicher, dass der Boden in der Nähe des Gartenschlauchs möglichst trocken gehalten wird.
- Drehen Sie den Wasserhahn zu, wenn der Gartenschlauch nicht in Gebrauch ist.

⚠ Vermeidung von Sachschäden!

VORSICHT!

Unsachgemäßer Umgang mit dem Gartenschlauch kann zu Beschädigungen des Gartenschlauchs führen.

- Führen Sie den Gartenschlauch nicht um Ecken oder Kanten und nicht an spitzen oder scharfkantigen Gegenständen entlang. Die entstehenden Beschädigungen können dazu führen, dass der Gartenschlauch undicht wird.
- Verlegen Sie den Gartenschlauch nicht in Bereichen, die von Fahrzeugen befahren werden. Das Überfahren kann den Gartenschlauch zum Platzen bringen.

- Achten Sie darauf, dass Schmutzpartikel weder die Anschlüsse verstopfen oder beschädigen noch in das Gartenschlauchinnere gelangen.
- Bei Nichtbenutzung des Gartenschlauchs: Demontieren Sie den Gartenschlauch und lassen Sie das Restwasser im Gartenschlauchinneren auslaufen.
- Um Frostschäden zu vermeiden, demontieren Sie den Gartenschlauch im Winter, entleeren Sie ihn und lagern Sie ihn trocken.

VORSICHT!

Wenn Sie die Verpackung unvorsichtig mit einem scharfen Messer oder anderen spitzen Gegenständen öffnen, kann der Gartenschlauch beschädigt werden.

- Gehen Sie beim Öffnen sehr vorsichtig vor.
- Nehmen Sie den Gartenschlauch und alle Zubehöreile aus der Verpackung.
- Prüfen Sie, ob die Lieferung vollständig ist (siehe „Lieferumfang“).
- Kontrollieren Sie, ob der Gartenschlauch oder die Einzelteile Schäden aufweisen.

Ist dies der Fall, benutzen Sie den Gartenschlauch nicht. Wenden Sie sich über die angegebene Serviceadresse an den Hersteller.

Verwendung

Bewässerungsspritze

1. Setzen Sie den Gartenschlauch (1) und die Bewässerungsspritze (2) zusammen, wie in Abb. B dargestellt.
2. Kontrollieren Sie den festen Sitz.

Hinweis: Kupplungsstück (1a): Montage auf der Seite der Bewässerungsspritze (2).

Wasserhahnanschluss herstellen

1. Drehen Sie den Wasserhahn zu.
2. Schließen Sie den Artikel an den Wasserhahn an, wie in Abb. B dargestellt.
3. Kontrollieren Sie den festen Sitz.

Hinweis: Stecksystem-Hahnanschluss (1b): Montage auf der Seite des Wasserhahns.

Hinweis: Wenn Ihr Wasserhahn ein G ½“-Außengewinde besitzt, verwenden Sie den Reduzieradapter (1c).

4. Rollen Sie den Gartenschlauch vor Inbetriebnahme vollständig aus.
5. Drehen Sie den Wasserhahn zunächst nur ein wenig auf und erhöhen Sie den Wasserdruck gleichmäßig. Der Gartenschlauch rollt aus.
6. Sobald der Gartenschlauch vollständig ausgerollt ist, öffnen Sie das Ventil durch leichtes Drücken des Triggers (2c). Drehen Sie anschließend die Regulierspitze (2a) der Bewässerungsspritze so weit auf, bis Wasser fließt.
7. Um die Bündelung des Wasserstrahls zu variieren, verwenden Sie die Regulierspitze.
8. Um die Härte des Wasserstrahls zu regulieren, verwenden Sie den Daumenhebel (2b) an der Bewässerungsspritze:
 - Daumenhebel nach unten: Wasserstrahl wird reduziert.
 - Daumenhebel nach oben: Wasserstrahl wird gesteigert.
9. Stellen Sie die Wasserversorgung durch Schließen des Wasserhahns ab, wenn Sie den Gartenschlauch nicht mehr benötigen.

10. Öffnen Sie das Ventil, indem Sie den Trigger durch leichtes drücken hörbar einrasten lassen. Nachdem das Wasser abgelaufen ist, nimmt der Gartenschlauch wieder seine ursprüngliche Länge an.

Reparatur, Wartung

- Schließen Sie nur geeignete Anschlüsse mit der richtigen Gewindegröße an den Schlauch an.
- Prüfen Sie die Gewinde nach jeder Saison, indem Sie die Anschlüsse abdrehen und ggf. einfetten, um eine reibungslose Passgenauigkeit und eine gute Funktion zu gewährleisten.

Lagerung, Reinigung

Unsachgemäßer Umgang mit dem Gartenschlauch kann zu Beschädigungen führen.

- Zur Lagerung des Artikels verwenden Sie den Aufbewahrungsbeutel. Der Artikel muss vollständig trocken und ohne Wasserrückstände gelagert werden, um Schimmelbildung zu vermeiden.
- Lagern Sie den Artikel bei Nichtbenutzung immer trocken und sauber bei Raumtemperatur.

- Verwenden Sie keine aggressiven Reinigungsmittel, Bürsten mit Metall- oder Nylonborsten sowie keine scharfen oder metallischen Reinigungsgegenstände wie Messer, harte Spachtel und dergleichen. Diese können die Oberflächen beschädigen.
- Reinigen Sie den Artikel mit einem leicht angefeuchteten, fusselfreien Tuch.

Hinweise zur Entsorgung



Entsorgen Sie den Artikel und die Verpackungsmaterialien entsprechend den aktuellen örtlichen Vorschriften. Bewahren Sie Verpackungsmaterialien (wie z. B. Folienbeutel) für Kinder unerreichbar auf. Weitere Informationen zur Entsorgung des ausgedienten Artikels erhalten Sie bei Ihrer Gemeinde- oder Stadtverwaltung. Entsorgen Sie den Artikel und die Verpackung umweltschonend.



Der Recycling-Code dient der Kennzeichnung verschiedener Materialien zur Rückführung in den Wiederverwertungskreislauf (Recycling).

Der Code besteht aus einem Recyclingsymbol für den Verwertungskreislauf und einer Nummer, die das Material kennzeichnet.

Hinweise zur Garantie und Serviceabwicklung

Der Artikel wurde mit großer Sorgfalt und unter ständiger Kontrolle produziert. DELTA-SPORT HANDELSKONTOR GmbH räumt privaten Endkunden auf diesen Artikel drei Jahre Garantie ab Kaufdatum (Garantiefrist) nach Maßgabe der folgenden Bestimmungen ein. Die Garantie gilt nur für Material- und Verarbeitungsfehler. Die Garantie erstreckt sich nicht auf Teile, die der normalen Abnutzung unterliegen und deshalb als Verschleißteile anzusehen sind (z. B. Batterien) sowie nicht auf zerbrechliche Teile wie Schalter oder Teile, die aus Glas gefertigt sind.

Ansprüche aus dieser Garantie sind ausgeschlossen, wenn der Artikel unsachgemäß oder missbräuchlich oder nicht im Rahmen der vorgesehenen Bestimmung oder des vorgesehenen Nutzungsumfangs verwendet wurde oder Vorgaben in der Anleitung/Anweisung nicht beachtet wurden, es sei denn, der Endkunde weist nach, dass ein Material- oder Verarbeitungsfehler vorliegt, der nicht auf einem der vorgenannten Umstände beruht.

Ansprüche aus der Garantie können nur innerhalb der Garantiefrist unter Vorlage des Originalkassenbelegs geltend gemacht werden. Bitte bewahren Sie deshalb den Originalkassenbeleg auf. Die Garantiefrist wird durch etwaige Reparaturen aufgrund der Garantie, gesetzlicher Gewährleistung oder Kulanz nicht verlängert. Dies gilt auch für ersetzte und reparierte Teile. Bitte wenden Sie sich bei Beanstandungen zunächst an die untenstehende Service-Hotline oder setzen Sie sich per E-Mail mit uns in Verbindung.

Liegt ein Garantiefall vor, wird der Artikel von uns – nach unserer Wahl – für Sie kostenlos repariert, ersetzt oder der Kaufpreis erstattet. Weitere Rechte aus der Garantie bestehen nicht.

Ihre gesetzlichen Rechte, insbesondere Gewährleistungsansprüche gegenüber dem jeweiligen Verkäufer, werden durch diese Garantie nicht eingeschränkt.

Abwicklung im Garantiefall

Um eine schnelle Bearbeitung Ihres Anliegens zu gewährleisten, folgen Sie bitte den folgenden Hinweisen:

- Bitte halten Sie für alle Anfragen den Kassenbon und die Artikelnummer (z. B. IAN 123456_7890) als Nachweis für den Kauf bereit.
- Die Artikelnummer entnehmen Sie bitte dem Typenschild am Artikel, einer Gravur am Artikel, dem Titelblatt Ihrer Anleitung (unten links) oder dem Aufkleber auf der Rück- oder Unterseite des Artikels.

- Sollten Funktionsfehler oder sonstige Mängel auftreten, kontaktieren Sie zunächst die nachfolgend benannte Serviceabteilung telefonisch oder nutzen Sie unser Kontaktformular, das Sie auf der parkside-diy.com in der Kategorie Service finden.
- Einen als defekt erfassten Artikel können Sie dann unter Beifügung des Kaufbelegs (Kassenbon) und der Angabe, worin der Mangel besteht und wann er aufgetreten ist, für Sie portofrei an die Ihnen mitgeteilte Serviceanschrift übersenden.



Auf parkside-diy.com können Sie diese und viele weitere Handbücher einsehen und herunterladen. Mit

diesem QR-Code gelangen Sie direkt auf parkside-diy.com. Wählen Sie Ihr Land aus, und suchen Sie über die Suchmaske nach den Anleitungen.

Mittels Eingabe der Artikelnummer (z. B. IAN 123456_7890) gelangen Sie zur Anleitung für Ihren Artikel.

IAN: 466705_2404

- Ⓝ DE Kundenservice Deutschland
Telefon: 08008855300
- Ⓝ AT Kundenservice Österreich
Telefon: 0800447750
- Ⓝ CH Kundenservice Schweiz
Telefon: 0800563601

Kontaktformular auf
parkside-diy.com
Sitz: Deutschland

Fehlerbehebung

Fehler	Mögliche Ursache	Lösung
Das Wasser fließt nicht.	Der Zulauf ist nicht voll aufgedreht.	Drehen Sie den Wasserhahn auf.
	Es ist nicht ausreichend Wasserdruck auf der Leitung vorhanden.	Prüfen Sie, ob der Wasserhahn voll aufgedreht ist.
	Die Düse sitzt nicht korrekt.	Prüfen Sie, ob die Düse wie beschrieben eingesetzt wurde.
	Der Schlauch ist geknickt.	Rollen Sie den Schlauch vollständig aus.
	Die Anschlüsse sind verschmutzt.	Reinigen Sie die Anschlüsse mit sauberem Wasser.

DELTA-SPORT HANDELSKONTOR GMBH

Wragekamp 6 • 22397 Hamburg

GERMANY



11/2024

Delta-Sport-Nr.: GS-15454

09.04.2024 / PM 1:27

IAN 466705_2404

5 