



PETROL LAWNMOWER - PBRM 41 B2

GB

PETROL LAWNMOWER

Operating and Safety Instructions
Translation of Original Operating Manual

SI

BENCINSKA KOSILNICA

Navodila za upravljanje in varnostna opozorila
Prevod originalnega navodila za uporabo

DE AT CH

BENZIN-RASENMÄHER

Bedienungs- und Sicherheitshinweise
Originalbetriebsanleitung

HU

BENZINES FÜNYÍRÓ

Kezelési és biztonsági útmutató
Az eredeti használati útmutató fordítása

SK

BENZÍNOVÁ KOSAČKA NA TRÁVU

Pokyny pre obsluhu a bezpečnostné pokyny
Preklad originálneho návodu na obsluhu

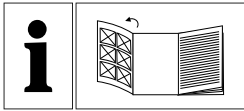

(GB)

Before reading, unfold the page containing the illustrations and familiarise yourself with all functions of the device.

(HU)

Olvasás előtt kattintson az ábrát tartalmazó oldalra és végezetül ismerje meg a készülék mindegyik funkcióját.

(SI)

Pred branjem odprite stran s slikami in se nato seznanite z vsemi funkcijami naprave.

(SK)

Pred čítaním si odklopte stranu s obrázkami a potom sa oboznámte so všetkými funkciami prístroja.

(DE) (AT) (CH)

Klappen Sie vor dem Lesen die Seite mit den Abbildungen aus und machen Sie sich anschließend mit allen Funktionen des Gerätes vertraut.

GB	Operating and Safety Instructions	Page	02
HU	Kezelési és biztonsági útmutató	Oldal	17
SI	Navodila za upravljanje in varnostna opozorila	Stran	33
SK	Pokyny pre obsluhu a bezpečnostné pokyny	Strana	49
DE / AT / CH	Bedienungs- und Sicherheitshinweise	Seite	64

1

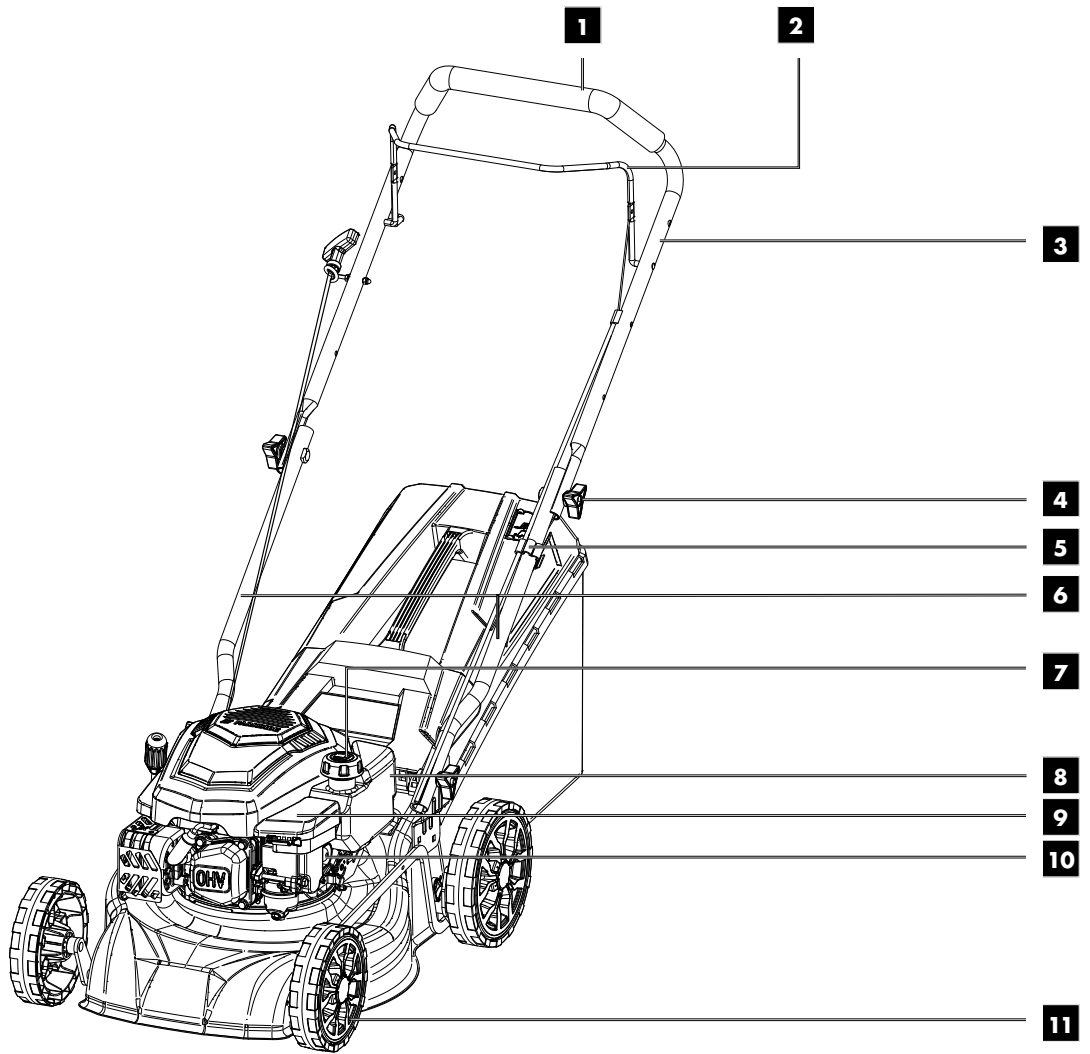

20

19

18a

18

17

16

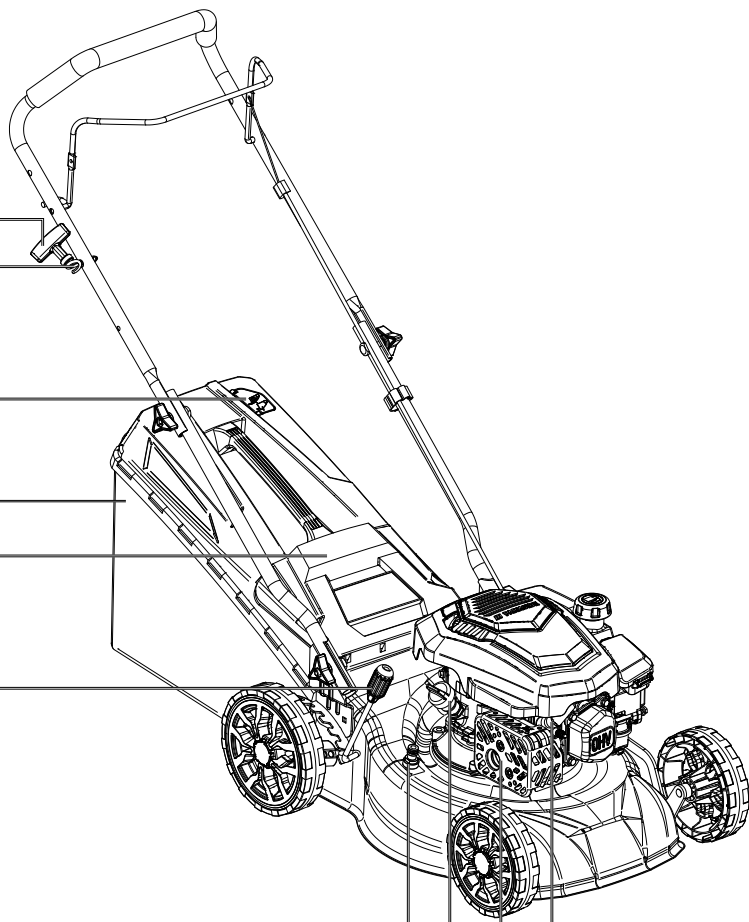

15 14 13 12

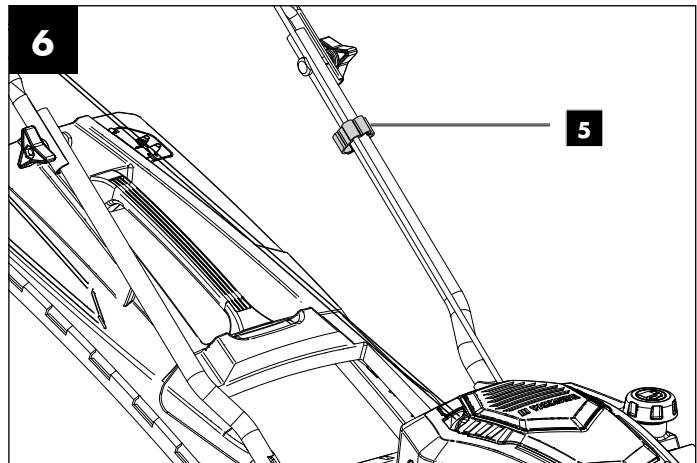
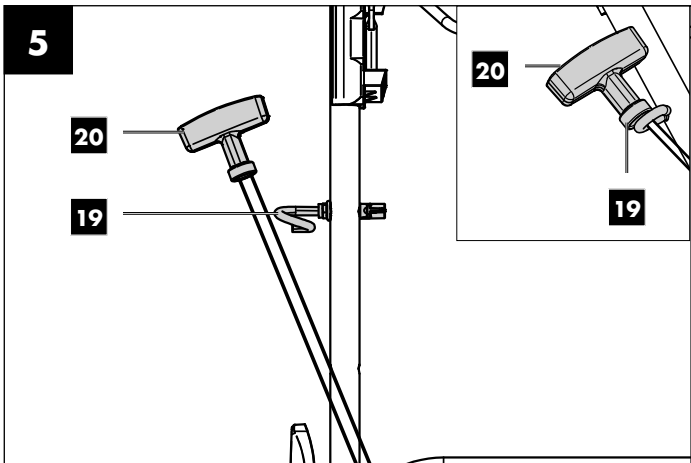
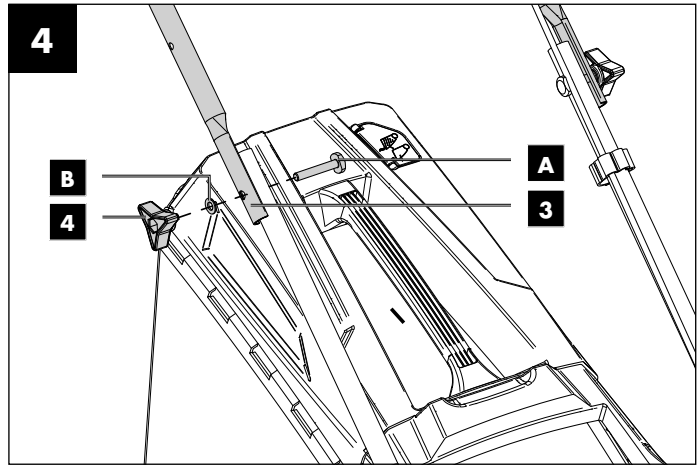
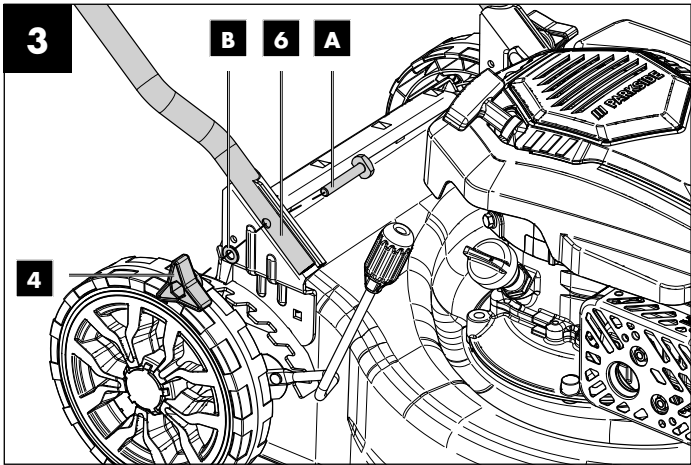
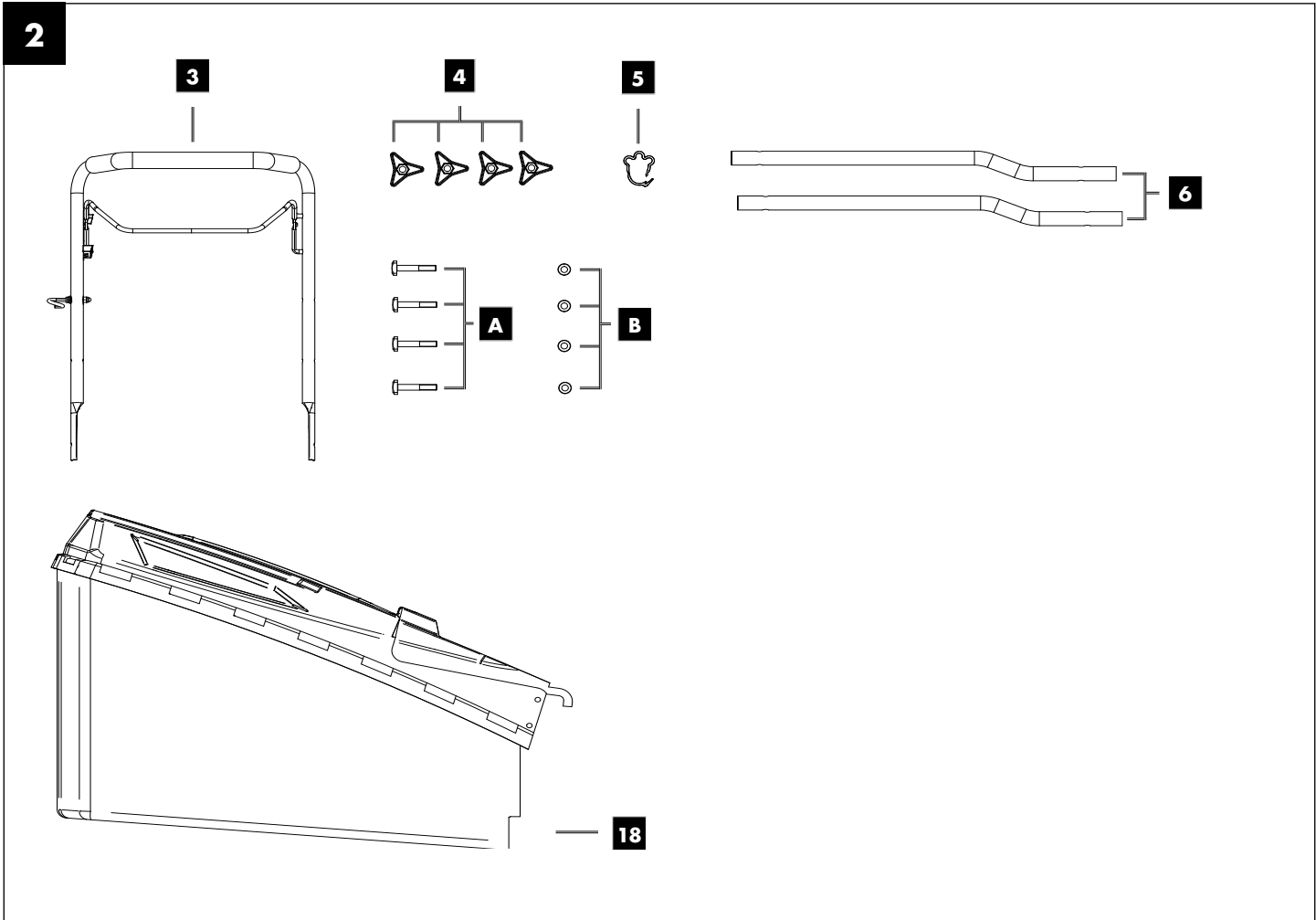

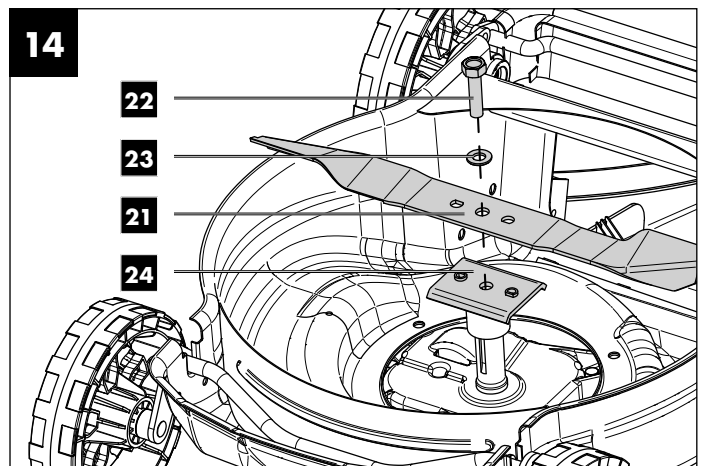
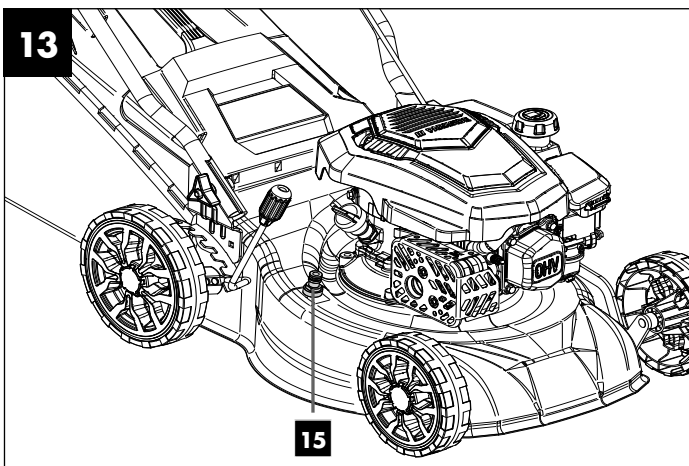
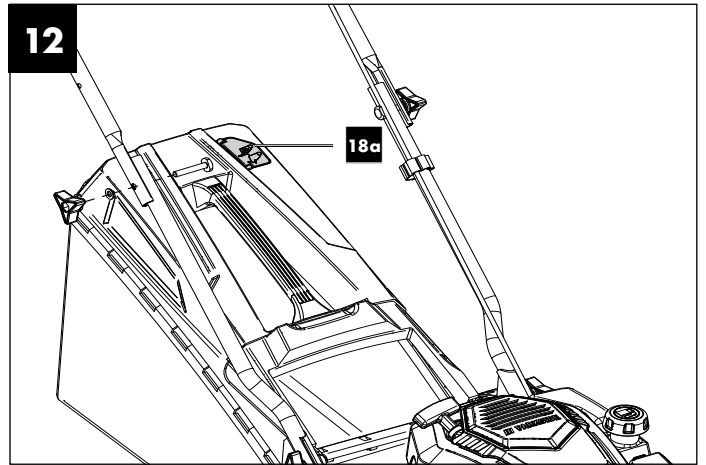
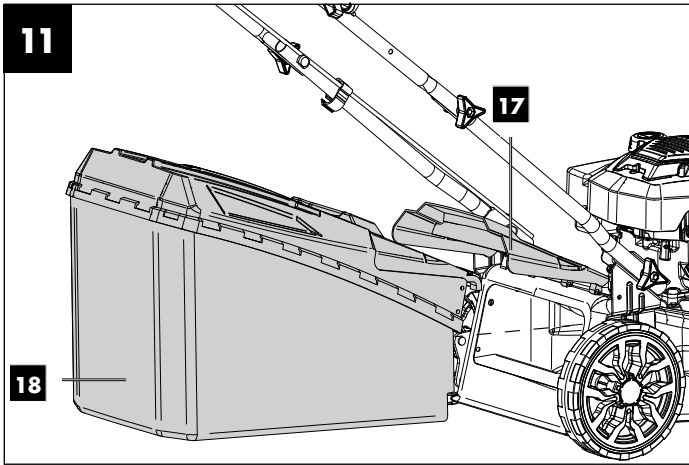
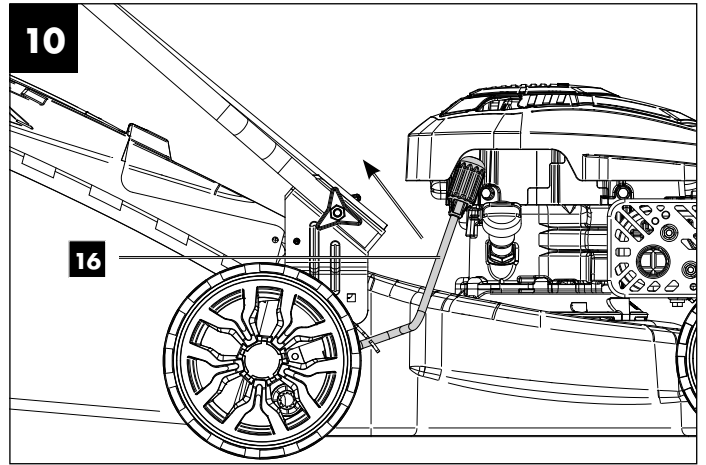
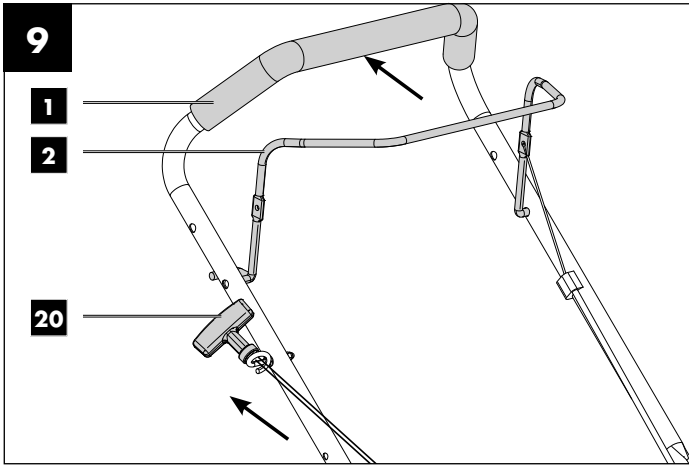
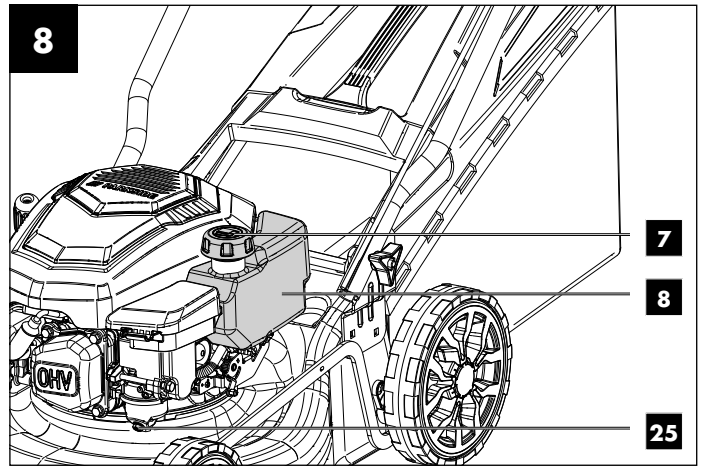
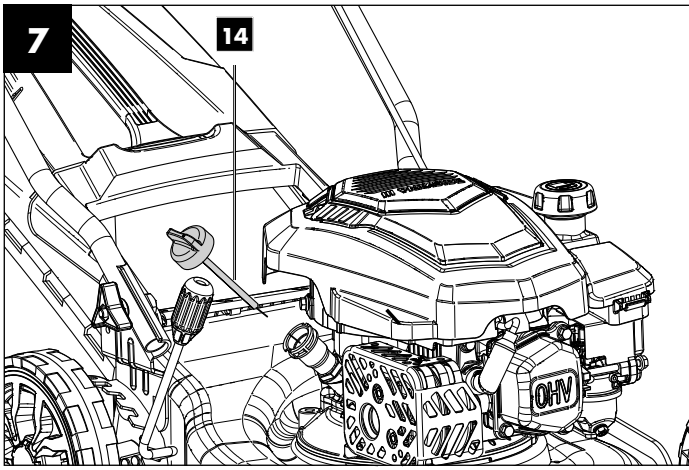

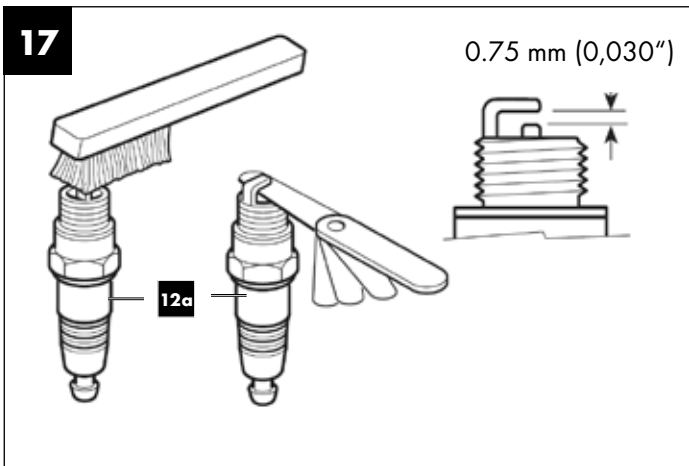
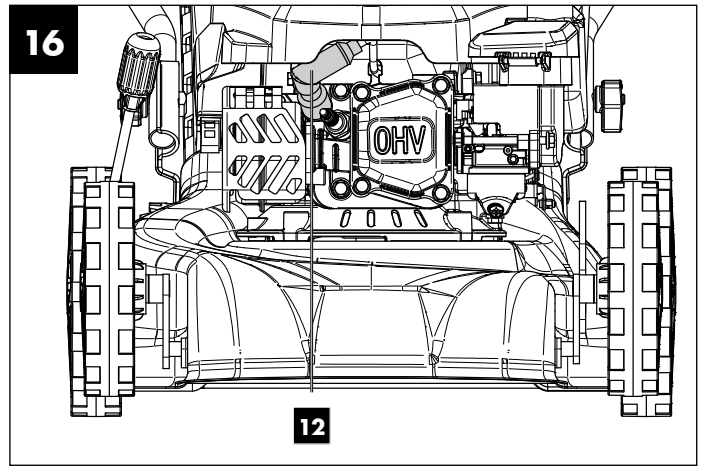
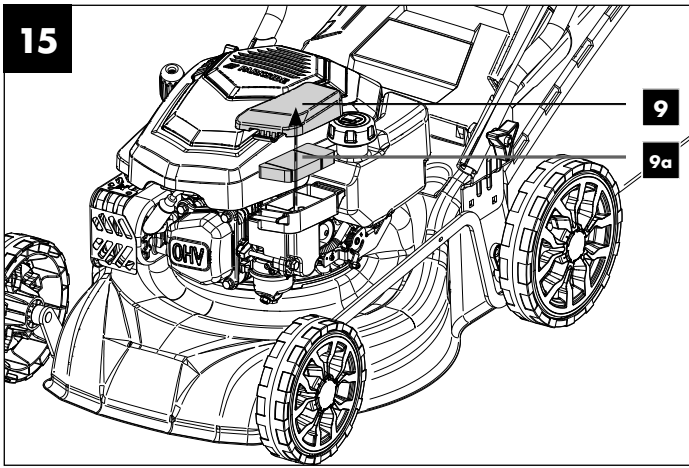























Table of contents:	Page:
1. Explanation of the symbols on the device	3
2. Introduction.....	5
3. Device description (Fig. 1 - 17).....	5
4. Scope of delivery (Fig. 1 - 2)	5
5. Proper use.....	5
6. Safety instructions.....	6
7. Technical data	8
8. Unpacking	8
9. Assembly.....	8
10. Before commissioning	9
11. Starting up	10
12. Operation	10
13. Cleaning	11
14. Transport.....	12
15. Storage	12
16. Maintenance	12
17. Disposal and recycling	14
18. Troubleshooting.....	15
19. Warranty certificate	16
20. Exploded view.....	81
21. Declaration of conformity	84

1. Explanation of the symbols on the device

	Attention! Failure to observe the safety signs and warning information affixed to the machine and failure to observe the safety and operating instructions can result in serious injury or even death.
	Read through these usage instructions carefully.
	Do not mow uphill or downhill.
	Before operating the lawnmower, remove any small parts lying around that could be thrown about.
	Danger due to parts flying off while the engine is running.
	Make sure that other persons maintain a sufficient safety distance.
	Remove the spark plug connector prior to all maintenance work.
	Keep your hands and feet away from the rotating blades.
	Attention: hot surface - danger of burning.
	Wear hearing protection. Wear safety goggles.
	ATTENTION! Operating materials are flammable and explosive - danger of burning. Do not refuel while the engine is hot or running.
	Tank contents
	Engine oil
	Press the fuel pump "primer" 3x.
	Blade length. Max. cutting width.
	Guaranteed sound power level.
	The product complies with the applicable European directives.
	Check the oil level.
	STOP - engine brake lever
	Danger of poisoning! Only use the device outdoors and never in closed or poorly ventilated rooms.

 Attention!	We have marked points in these operating instructions that impact your safety with this symbol.
DANGER!	Signal word to indicate an imminently hazardous situation which, if not avoided, will result in death or serious injury.
WARNING!	Signal word to indicate a potentially hazardous situation which, if not avoided, could result in death or serious injury.
CAUTION!	Signal word to indicate a potentially hazardous situation which, if not avoided, could result in minor or moderate injury.
NOTE	Signal word to indicate a potentially hazardous situation which, if not avoided, could result in product or property damage.

2. Introduction

Manufacturer:

Scheppach GmbH
Günzburger Straße 69
D-89335 Ichenhausen

Dear Customer,

we wish you much pleasure and success in working with your new device.

Note:

In accordance with the applicable product liability laws, the manufacturer of this device assumes no liability for damage to the device or caused by the device arising from:

- Improper handling.
- Failure to comply with the operating instructions.
- Repairs carried out by third parties, unauthorised specialists.
- Installing and replacing non-original spare parts.
- Improper use.

Note:

Read the whole text of the operating manual before assembly and commissioning.

This operating manual should help you to familiarise yourself with your device and to use it for its intended purpose.

The operating manual includes important instructions for safe, proper and economic operation of the device, for avoiding danger, for minimising repair costs and downtimes, and for increasing the reliability and extending the service life of the device.

In addition to the safety instructions in this operating manual, you must also observe the regulations applicable to the operation of the device in your country.

Keep the operating manual at the device, in a plastic sleeve, protected from dirt and moisture. They must be read and carefully observed by all operating personnel before starting the work.

The device may only be used by personnel who have been trained to use it and who have been instructed with respect to the associated hazards. The required minimum age must be observed.

In addition to the safety instructions in this operating manual and the separate regulations of your country, the generally recognised technical rules relating to the operation of such machines must also be observed.

We accept no liability for accidents or damage that occur due to a failure to observe this manual and the safety instructions.

3. Device description (Fig. 1 - 17)

1. Steering
2. Engine brake lever
3. Upper push bar
4. Star grip nut
5. Cable clip
6. Lower push bar
7. Tank cover
8. Fuel tank
9. Air filter cover
- 9a. Air filter
10. Fuel pump "primer"
11. Wheel
12. Spark plug connector
- 12a. Spark plug
13. Exhaust pipe
14. Oil dipstick
15. Water connection
16. Cutting height adjustment
17. Discharge flap
18. Grass collection basket
- 18a. Grass collection basket fill level indicator
19. Rope hook
20. Pull starter
21. Blade
22. Blade screw
23. Washer
24. Engine spindle
25. Carburettor screw

4. Scope of delivery (Fig. 1 - 2)

- 1 x Petrol lawnmower with upper push bar (3)
- 4 x Star grip nut (4)
- 1 x Cable clip (5)
- 2 x Lower push bars (6)
- 1 x Grass collection basket (18)
- 4 x Screw M8 (A)
- 4 x Washer (B)
- 1 x Operating manual

5. Proper use

The petrol lawnmower is intended for private use i.e. for use in home and gardening environments. Private use of the lawnmower refers to an annual operating time generally not exceeding that of 50 hours, during which time the machine is primarily used to maintain small-scale, residential lawns and home/hobby gardens. Public facilities, sporting halls, and agricultural/forestry applications are excluded.

The machine may only be used in the intended manner. Any use beyond this is improper.

The user/operator, not the manufacturer, is responsible for damages or injuries of any type resulting from this.

An element of the intended use is also the observance of the safety instructions, as well as the assembly instructions and operating information in the operating manual.

Persons who operate and maintain the machine must be familiar with it and must be informed about potential dangers.

In addition, the applicable accident prevention regulations must be strictly observed.

Other general occupational health and safety-related rules and regulations must be observed.

The liability of the manufacturer and resulting damages are excluded in the event of modifications of the machine.

The machine may only be operated with original parts and original accessories from the manufacturer.

Please note that our equipment was not designed with the intention of use for commercial or industrial purposes. We assume no guarantee if the device is used in commercial or industrial applications, or for equivalent work.

Due to physical danger to the user, the lawnmower must not be used for the following work (incomplete list):

- for trimming bushes, hedges and shrubs,
- for cutting climbing plants,
- for lawn care on roof plantings and in balcony boxes,
- for chipping and shredding tree and hedge cuttings,
- for cleaning pavements (vacuuming, blowing away),
- for levelling ground elevations, such as molehills.
- for transporting cuttings, except in the grass collection basket provided.

WARNING

For your own safety, please thoroughly read this manual and the general safety instructions before turning the device on. If you give the device to third parties, always include these usage instructions.

6. Safety instructions

We have marked points in the operating manual that impact your safety with this symbol: 

Furthermore, the operating manual contains other important text sections that are marked with the word **"ATTENTION!"**.

Attention!

When using equipment, several safety warnings must be observed to prevent injuries and damage. For this reason, please carefully read this operating manual / safety instructions. If you hand the device over to another person, please hand over this operating manual / safety instructions as well. We accept no liability for accidents or damage that occur due to a failure to observe this manual and the safety instructions.

DANGER

A failure to observe these instructions poses an extreme danger of death or the risk of life-threatening injuries.

WARNING

A failure to observe these instructions poses a danger of death or the risk of serious injuries.

CAUTION

A failure to observe these instructions poses a minor to moderate danger of injury.

NOTE!

A failure to observe these instructions poses a risk of damage to the engine or other property.

Who is not permitted to use the device:

- Children and other people who do not are not familiar with the usage instructions (local stipulations may specify a minimum age for users).
- People under the influence of alcohol, drugs and medication, as well as those who are tired or ill.

Safety instructions for hand-operated lawnmowers

- Read the usage instructions with due care. Familiarise yourself with the settings and proper operation of the machine.
- Never allow children or other persons who are unfamiliar with the usage instructions to use the lawnmower. Contact your local governmental agency for information regarding minimum age requirements for operating the lawnmower.
- Never mow while people, especially children or animals are nearby. Always keep in mind that the operator is responsible for accidents involving other persons and/or their property.
- Only mow when visibility is good. It is necessary to keep third parties away.
- If you give the device to any other person, give them this operating manual as well.
- Always wear sturdy, non-slip footwear and long trousers when mowing. Never mow barefoot or in sandals.
- Check the terrain on which the machine will be used and remove all objects that could be caught up and violently flung out of the chute (like stones, toys, sticks and wires etc.).
- Switch off the engine, wait for it to stop and disconnect the spark plug connector if
 - You are leaving the device.
 - You are removing blockages or obstructions.
 - The device has been in contact with foreign objects.
 - Malfunctions and unusual vibrations occur on the device.

WARNING

Petrol is highly flammable:

- Only store petrol in the designated containers.
- Only refuel the device outdoors and do not smoke when filling.
- Petrol must be filled before starting the engine. While the engine runs or if the lawnmower is hot, the fuel cap must not be opened and petrol must not be filled.
- If petrol overflows, no attempts should be made to start the engine. Instead, the machine must be removed from the area contaminated with petrol. Do not try to start the engine until the fuel vapours have evaporated.
- For safety reasons, the fuel tank cap and other fuel caps must be replaced if damaged.
- Never store petrol near a source of sparks. Always use a tested canister. Keep petrol away from children.
- Replace defective silencers.
- Prior to use, always perform a visual inspection to check whether the blade and fastening bolts are worn out or damaged. To prevent an imbalance, worn out or damaged blades and bolts may only be replaced in sets.

Handling

- Make sure that all nuts, bolts and screws are securely tightened so that the device is kept in a safe working condition.
- Never store the machine with petrol in the tank inside a building in which fuel vapours may come into contact with naked flames or sparks.
- Allow the engine to cool before storing the machine in enclosed spaces.
- In order to avoid fire hazards, keep the engine, exhaust pipe and the area around the fuel tank free of grass, leaves and leaking grease (oil).
- Regularly check the catch basket for signs of wear and loss of functionality.
- For safety reasons, replace worn or damaged parts.
- If the fuel tank has to be drained, you must do this outdoors.
- Do not run the combustion engine in closed rooms in which hazardous carbon monoxide can collect.
- Only mow in daylight or with good artificial lighting.
- Avoid using the device on wet grass as far as possible.
- Do not use the lawnmower in a thunderstorm - **risk of lightning strike!**
- Always maintain good footing on inclines.
- Only guide the machine at walking pace.
- The following applies to wheeled machines: Always mow across hills i.e. never straight up or straight down. Take particular care when changing direction on a slope.
- Do not mow on excessively steep slopes and nearby rubbish tips, ditches and dykes. Take particular care when reversing the lawnmower or pulling it towards you.
- Stop the blade when the lawnmower has to be tilted, when transporting over areas other than grass and when moving the lawnmower to and from the area to be mowed.
- **Caution!** The lawnmower must not be used without either the full grass catcher or the self-closing separating guard for the ejection opening in place.
- Never use the lawnmower if the blade or safety grilles are damaged, or without the attached guards, e.g. deflectors and/or grass catching devices.
- Do not adjust and overclock the engine speed settings.
- Release the engine brake and disengage all cutting tools and drives before starting the engine.
- Start the engine with care, in accordance with the manufacturer's instructions. Ensure that your feet are far enough away from the blade.
- Do not tip the lawnmower when you start the engine unless the lawnmower must be raised off of the ground a little in order to start it. In this case, only tilt as far as absolutely required and only lift the side away from the operator.
- Do not start the engine if you are standing in front of the ejector chute.
- Never put hands and feet on or under rotating parts. Always keep clear of the ejection opening.
- Never lift or carry a lawnmower while the engine is running.
- Stop the engine and make sure that all moving parts have come to a standstill and that the ignition key, if present, is removed:
 - Before you dislodge any blockages or clogs in the ejector chute.
 - Before checking or cleaning the lawnmower or performing work on it.

- If a foreign object has been hit, inspect the lawnmower for damage and perform the required repairs before starting again and working with the lawnmower. If the lawnmower begins to experience exceptionally strong vibrations, immediately switch it off and check it.
 - Any time you leave the lawnmower.
 - Before you refuel.
- When the engine runs out, close the throttle valve. If the engine has a petrol shut-off valve, close it after mowing.
 - Operating the machine with excessive speed can increase the risk of accidents.
 - Be careful when adjusting the machine and avoid trapping fingers between the moving blade and rigid parts of the device.
 - Be particularly careful when mowing on yielding ground, nearby rubbish tips, ditches and dykes.
 - Avoid mowing in places where the wheels have trouble gripping or mowing is unsafe in any other way.
 - Watch out for traffic near a road.
 - Exercise particular caution when moving backwards and pulling the lawnmower.
- Risk of tripping!** Before reversing, make sure there are no small children behind you.
- The user must be adequately trained in the use, adjustment and operation of the machine (including prohibited operations).
 - Check the device regularly and make sure that all start locks and push buttons are working properly before each use.
 - Please note that improper maintenance, the use of non-compliant spare parts, or the removal or modification of safety devices can result in damage to the device and serious injury to the person working with it.
 - Please note that the lawnmower's safety systems or equipment must not be tampered with or deactivated. Never remove any safety-related parts.
 - Please note that the user must not change or manipulate any sealed engine speed control settings.
 - Use only blades and accessories recommended by the manufacturer. Use of other insert tools and accessories may result in injury to the user.
 - Always keep the lawnmower in good operating condition.
 - It is necessary to take enough breaks to reduce noise and vibration exposure.

Residual risks and protective measures

Neglect of ergonomic principles

Negligent use of personal protective equipment (PPE)

Careless use or omission of personal protective equipment may result in serious injury.

- Wear prescribed protective equipment.

Human behaviour, misconduct

- Always concentrate fully on all work.

Residual danger - Can never be excluded.

Danger from noise

Hearing damage

Prolonged unprotected work with the device may cause hearing damage.

- Always wear hearing protection as a matter of principle.

Behaviour in an emergency

In case of an accident, initiate the necessary first aid measures and seek medical assistance as quickly as possible.

7. Technical data

Engine type	4-Stroke engine/air cooled
Displacement.....	131 cm ³
Working speed	2800 rpm
Engine power	2.4 kW/3.3 hp (3600 rpm)
Fuel.....	Regular grade petrol/lead-free
.....	max. 10% bioethanol
Tank capacity.....	0.85 l
Engine oil.....	SAE 10W-30/SAE 10W-40
Tank capacity/oil.....	0.4L
Cutting height adjustment.....	25-75 mm/7 stages
Grass collection basket capacity.....	45 l
Cutting width	41 cm
Weight	20.9 kg

Technical changes reserved!

Noise & vibration

Noise data

Sound pressure level L_{PA}	79.8 dB
Measurement uncertainty K_{PA}	3 dB
Sound power level L_{WA}	91.3 dB
Measurement uncertainty K_{WA}	1.93 dB

Wear hearing protection.

Excessive noise can result in a loss of hearing.

If necessary, adhere to rest periods and limit the duration of work to the bare minimum.

For your personal protection and the protection of nearby persons, wear suitable hearing protection.

Vibration parameters

Vibration a_{hv}	8.125 m/s ²
Measurement uncertainty K_h	1.5 m/s ²

Keep the noise level and vibration to a minimum!

- Only use faultless devices.
- Maintain and clean the device at regular intervals.
- Adapt your working methods to the device.
- Do not overload the device.
- Have the device checked if necessary.
- Switch the device off if it is not in use.
- Wear gloves.

Warning!

In case of extended working periods, the operating personnel may suffer circulatory disturbances in their hands (vibration white finger) due to vibrations.

Raynaud's syndrome is a vascular disease that causes the small blood vessels on the fingers and toes to cramp in spasms. The affected areas are no longer supplied with sufficient blood and therefore appear extremely pale. The frequent use of vibrating devices can cause nerve damage in people whose circulation is impaired (e.g. smokers, diabetics).

If you notice unusual adverse effects, stop working immediately and seek medical advice.

Observe the following information to reduce hazards:

- Keep your body and especially your hands warm in cold weather.
- Take regular breaks and move your hands to promote circulation.
- Ensure as little vibration as possible at the device via regular maintenance and stable parts on the machine.

8. Unpacking

- Open the packaging and carefully remove the device.
- Remove the packaging material, as well as the packaging and transport safety devices (if present).
- Check whether the scope of delivery is complete.
- Check the device and accessory parts for transport damage. In the event of complaints the carrier must be informed immediately. Later claims will not be recognised.
- If possible, keep the packaging until the expiry of the warranty period.
- Familiarise yourself with the device by means of the operating manual before using for the first time.
- With accessories as well as wearing parts and spare parts use only original parts. Spare parts can be obtained from your specialist dealer.
- When ordering please provide our article number as well as type and year of manufacture for your equipment.

⚠ Attention!

The device and the packaging material are not children's toys! Do not let children play with plastic bags, films or small parts! There is a danger of choking or suffocating!

9. Assembly

Caution!

Danger of injury due to rotating blade. Only work on the device when the engine is switched off and the blade is stationary.

Some parts of the delivery come disassembled. For quick and easy assembly, read and follow the instructions below.

Note!

You will need the following additional tools, which is not included in the scope of delivery, for assembly, and also for maintenance work:

- One oil collecting tray, flat (for oil change)
- A 1 litre measuring beaker (oil-/petrol-proof)
- A petrol can (5 litres are sufficient for approx. 6 operating hours)
- A funnel (suitable for the tank's petrol filling nozzle)
- Household wipes (to wipe up oil-/petrol residue; dispose of these at a filling station)
- A petrol extraction pump
- An oil can with hand pump
- Pliers
- Phillips screwdriver
- Open-end wrench/socket spanner

9.1 Installation of the push bar (3+6) (Fig. 3+4)

⚠ Attention! Make sure that the throttle cable is not squeezed when mounting the push bars (3+6).

1. Screw down the lower push bar (6) with one M8 screw (A), one washer (B) and one star grip nut (4) on each side. Ensure that the pull starter (20), which will later be attached with a cable clip (5), is not in the way (Fig. 6).
2. Screw the upper push bar (3) to the lower push bars (6) with one M8 screw (A), washer (B) and star grip nut (4) on each side (Fig. 4).

9.2 Installing the pull starter (20) (Fig. 5)

1. Hook the handle of the pull starter (20) into the cable hook (19) (Fig. 5).
2. Fix the cable pull with the enclosed cable clip (5) to the lower push bar (6) (Fig. 6).

10. Before commissioning

ATTENTION!

Always make sure the device is fully assembled before commissioning!

WARNING!

Health hazard!

Inhalation of petrol/lubricating oil vapours and exhaust gases can cause serious damage to health, unconsciousness and in extreme cases death.

- Do not breathe petrol/lubricating oil vapours and exhaust gases.
- Operate the product outdoors only.

NOTE!

Product damage

Using the product without or with too little engine and gearbox oil can result in engine damage.

- Fill with petrol and oil before commissioning. The product is supplied without engine and gearbox oil.

NOTE!

Environmental damage!

Spilled oil can pollute the environment permanently. The liquid is highly toxic and can quickly lead to water pollution.

- Fill/empty oil only on level, paved surfaces.
- Use a filling nozzle or funnel.
- Collect drained oil in a suitable container.
- Wipe up spilled oil carefully immediately and dispose of the cloth according to local regulations.
- Dispose of oil as per local regulations.

NOTE!

Risk of damage!

If incorrectly stored or undrained fuel is used, the carburettor may become clogged or engine operation may be affected.

- Put unused fuel in an airtight vessel and store it in a dark, cool room.

Check before operation

- Check all sides of the engine for oil or fuel leaks.
- Check the engine oil level.
- Check the fuel level - the tank should contain at least 0.4L.

- Check the air filter condition (see section 16.5).
- Check the condition of the fuel lines.
- Make sure that the spark plug connector (12) is attached to the spark plug (12a).
- Look for signs of damage.
- Check that all protective covers are in place and all screws, nuts and bolts are tightened.

10.1 Filling up with engine oil (Fig. 7)

⚠ Attention!

The lawnmower is delivered without engine oil. Therefore, ensure that you add oil before starting it up. Use multigrade oil (SAE 10W-30 or 10W-40) for this.

Check the oil level every time before commissioning. An oil level that is too low can damage the engine.

1. Place the lawnmower on a level, even surface.
2. Unscrew the oil dipstick (14).
3. Fill the tank with engine oil (SAE 10W-30/SAE 10W-40) using a funnel (not included in scope of delivery). Note the max. filling capacity of 0.4L. Carefully fill the oil up to the lower edge of the filling nozzle.
4. Wipe the oil dipstick (14) with a clean, lint-free cloth.
5. Re-insert the oil dipstick (14) and pull it out again. Check the oil level without screwing the oil dipstick (14) back in.
6. The oil level must be within the middle mark on the oil dipstick (14).
7. If the oil level is too low, add the recommended amount of engine oil (max. 0.4L).
8. Then screw the oil dipstick (14) in again.

10.2 Filling up with petrol (Fig. 8)

⚠ DANGER!

Risk of fire and explosion!

When filling, fuel may ignite and even explode. This can lead to severe burns or death.

- Switch off the engine and let it cool down.
- Keep heat, flames and sparks away.
- Only fill up with fuel outdoors.
- Wear protective gloves.
- Avoid contact with skin and eyes.
- Move at least three meters away from the refuelling area before starting the engine.
- Watch out for leaks. If petrol is leaking, do not start the engine.

⚠ Attention!

The lawnmower is delivered without petrol. It is therefore essential to fill with petrol before commissioning. Use only E10 unleaded petrol.

1. Clean the area surrounding the filling area. Impurities in the fuel tank (8) lead to operational faults.
2. Carefully open the tank cover (7) so that any possible overpressure can be relieved.
3. Fill the fuel tank (8) with petrol using a funnel (not included in the scope of delivery). Note the max. filling capacity of 0.85 litres. Carefully fill the petrol up to the lower edge of the filling nozzle.
4. Close the tank cover (7) again. Ensure that the fuel cap is tightly sealed.

5. Clean the tank cover (7) and the surroundings.
6. Check the fuel tank (8) and fuel lines for leaks.
7. Move at least three meters away from the refuelling area before starting the engine.

11. Starting up

NOTE: Some noise pollution from this device is unavoidable. Postpone noisy work to approved and designated times. If necessary, adhere to rest periods and limit the duration of work to the bare minimum. For your personal protection and the protection of nearby persons, wear suitable hearing protection.

11.1 Blade stop device

Before each use, you must check the blade stop device. Start the engine as described in 12.2.

1. Release the engine brake lever (2). The engine switches off and the blade (21) is braked.
2. The blade (21) must stop within 7 seconds.

11.2 Setting the cutting height (Fig. 10)

⚠ Attention! Adjust the cutting height only when the engine is switched off and the plug boot has been pulled.

- In dense, tall grass, set the highest cutting level and mow more slowly. A high cutting height should be selected for the first cut of the season. Adjust the cutting height so that the device is not overloaded.
- Set the cutting height depending on the actual length of the lawn.
- Carry out several passes so that a maximum of 4 cm of lawn is removed at a time.
- The correct cutting height for
 - ornamental grass is about 30 - 45 mm
 - utility turf about 40 - 65 mm.

The cutting height is adjusted via the cutting height adjustment lever (16). Different cutting heights can be set.

1. Pull the cutting height adjustment lever (16) outwards.
2. Move the cutting height adjustment lever (16) to the desired position.
3. Release the cutting height adjustment lever (16) again. It locks into the desired position.

11.3 Preparing the area to be mowed

1. Before mowing, carefully examine the area.
2. Remove stones, sticks, bones, wires, toys and other objects that may be ejected by the device.
3. Ensure that no other people are present on the surface to be mowed.

12. Operation

Working instructions

- Only cut with sharp, flawless mowing blades (21) so that the blades of grass do not fray and the lawn does not turn yellow.
- To achieve a clean cut, guide the lawnmower in the straightest possible paths. These strips should always overlap by a few centimetres so that no patches remain.

- Keep the underside of the lawnmower housing clean and be sure to remove grass debris. Deposits make the starting process more difficult, impair cutting quality and grass discharge.
- On slopes, the cutting path should be made perpendicular to the slope. It is possible to prevent the lawnmower from slipping by lifting it upwards at an angle.

12.1 Mowing with the grass collection basket (18)

⚠ Attention! Do not operate the device without the grass collection basket (18) fully attached.

⚠ Attention! Danger of injury!

Only remove or attach the grass collection basket (18) when the engine is switched off and the blade (21) is stationary.

12.1.1 Inserting the grass collection basket (18) (Fig. 11)

1. Lift the rear discharge flap (17).
2. Hold the grass collection basket (18) by the carrying handle.
3. Hang the grass collection basket (18) in the grass collection basket suspension provided at the rear of the device.
4. Put down the rear discharge flap (17), it holds the grass collection basket (18) in position.

12.1.2 Level indicator (18a) on the grass collection basket (18) (Fig. 12)

The air flow generated by the blade (21) lifts the level indicator (18a). When the grass collection basket (18) is full, the air flow stops. If the air flow is too low, the level indicator (18a) closes. This is a note to empty the grass collection basket (18). The unrestricted function of the level indicator (18a) is only assured with optimum air flow. External influences such as wet, dense or high grass, low cutting levels, dirt or similar can affect the air flow and the function of the level indicator (18a).

- Flap open: Grass collection basket (18) is being filled
- Flap closed: Grass collection basket (18) is full

12.1.3 Emptying the grass collection basket (18) (Fig. 11)

⚠ WARNING

Before removing the grass collection basket (18), switch off the engine (see 12.3) and wait for the blade (21) to stop.

⚠ Attention! Danger of injury!

Remove the grass collection basket (18) only when the engine is switched off and the blade (21) is stationary.

As soon as grass cuttings are left lying behind on the ground during mowing, the grass collection basket (18) must be emptied.

1. To remove the grass collection basket (18), lift the rear discharge flap (17) (Fig. 11).
2. Take out the grass collection basket (18) by the carrying handle. In accordance with the safety regulations, the discharge flap (17) closes when the grass collection basket (18) is unhooked and closes the rear ejection opening.

If grass cuttings remain in the opening, it is advisable to pull the lawnmower back about one metre to make it easier to start the engine.

⚠ Attention: Do not remove cuttings in the mower housing and on the working tool by hand or with your feet, but with suitable aids, e.g. brush or hand brush.

To ensure good collection, the grass collection basket (18) and in particular the air filter (9a) must be cleaned from the inside after use.

12.2 Starting the engine

Warning: The blade (21) rotates when the engine is started. Do not start the device if the grass collection basket (18) is not inserted.

12.2.1 Starting the engine (Fig. 1, 9, 16)

1. Check the petrol and engine oil levels before each start (see sections 10.1 and 10.2). Make sure that the spark plug connector (12) is connected to the spark plug (12a).
2. In colder temperatures, press the fuel pump "primer" (10) three times. This makes it easier to start the device.
3. Stand behind the lawnmower. One hand pushes the engine brake lever (2) to the steering (1), the other pulls the pull starter (20).
4. Start the engine with the pull starter (20). To do this, pull the handle out approx. 10-15 cm (until resistance is felt). And then pull hard with a jerk. If the engine does not start, pull on the pull starter (20) again.
5. Due to protective coating on the engine, a small amount of smoke may be present during the initial use of the device and should be considered normal. This is a normal process.

Note: Only use the fuel pump "primer" (10) (Fig. 1) when the machine is cold!

⚠ Attention!

- Do not let the pull starter (20) whip back in.
- In case of cool weather, it may be necessary to repeat the starting process numerous times.

12.3 Switching off the engine

⚠ WARNING!

Danger of injury!

After switching off the engine, the blade (21) continues to run for a few seconds. If you touch the rotating parts, you may cut yourself.

- Wait until the blade (21) comes to a standstill.
 - Do not stop the blade (21) with your hand.
 - Wear protective gloves.
 - Keep the blade (21) away from your feet.
1. To switch off the engine, release the engine brake lever (2). Wait until the blade (21) stops.
 2. Disconnect the spark plug connector (12) from the spark plug (12a) to prevent the engine from restarting.

12.4 After mowing

- Always allow the engine to cool down before parking the lawnmower in an enclosed space. Remove grass, leaves, grease, and oil before storage. Do not store other objects on the lawnmower.
- Check all screws and nuts before the next use. Tighten up loose screws.
- Empty the grass collection basket (18) before the next use.
- Please also observe the chapter "Storage".

13. Cleaning

⚠ WARNING!

Danger of injury and burning!

The product can start unexpectedly and cause injuries.

- Switch off the engine before carrying out any cleaning or maintenance work.
- Allow the engine to cool down.
- Remove the spark plug connector (12) from the spark plug (12a).

⚠ WARNING!

Health hazard!

Inhaling petrol/lubricant vapours may lead to severe health damage, loss of consciousness and, in extreme cases, to death.

- Do not inhale petrol/lubricant vapours.
- Operate the product outdoors only.

13.1 Clean lawnmower

Cleaning with a garden hose is only recommended at low pressure. A high-pressure cleaner is not suitable for cleaning the lawnmower.

Unhook the grass collection basket (18) and brush it out with a hand brush. You can also roughly clean the housing of the lawnmower with the sweeper. For larger soiling, you can wipe the lawnmower with a damp cloth.

Note: Before tipping the lawnmower, empty the fuel tank fully with a fuel scavenge pump (not included in the scope of delivery).

Do not tilt the lawnmower beyond 90 degrees.

1. It is best to tilt the lawnmower backwards. Make sure that the spark plug (12a) is pointing upwards. If the spark plug (12a) points downwards, oil can leak out and cause major damage to the engine and carburettor.
2. Alternatively, you can tilt the device on its side, but you must make sure that the air filter cover (9) is on the upper side.
3. Clean the underside of the lawnmower with a spatula and hand brush. The spatula helps to remove coarse and larger plant debris from the area of the blades (21). Cleaning the underbody is easier and more thorough immediately after use. Then dirt and plant residues are still fresh and can be loosened more easily.
4. If necessary and if the dirt is difficult to remove, you can also use a special cleaner. Do not use aggressive cleaning products such as cold cleaners or white spirit.
5. Check that the grass ejection is clear of grass residues and remove these if necessary.

13.2 Cleaning the lawnmower via the water connection (15) (Fig. 1, 13, 16)

Note: Push the spark plug connector (12) back onto the spark plug (12a) properly.

1. First remove the grass collection basket (18).
2. For cleaning, connect a garden hose to the water connection (15) via the built-in plug-in coupling.
3. Turn on the water and start the lawnmower (see 12.2.1).
4. The rotating blade (21) swirls the water.
5. After a few minutes, the lawnmower is free of all adhering dirt and grass residues.
6. Allow the lawnmower to run for a short time without water to remove most of the moisture through the circulating air of the blade (21).

14. Transport

⚠ **WARNING!**

Danger of injury!

Unintended and unexpected start-up of the product may lead to injuries.

- Switch the engine off before transporting.
- Allow the engine to cool down.
- Remove the spark plug connector (12) from the spark plug (12a).

IMPORTANT: For transport, the cutting height must always be set in the highest position.

1. Empty the fuel tank (8) with a petrol suction pump (not included in the scope of delivery) (see 16.4.).
2. Drain the engine oil from the warm engine (see 16.3).
3. Clean the cooling fins of the cylinder and the housing (see 13.1.).
4. Fold in the upper push bar (3) (see 15.2.).
5. Wedge a few layers of corrugated cardboard between the upper push bar (3) and lower push bar (6) and the engine to prevent any chafing.

15. Storage

⚠ **Attention!** Do not store the device with the grass collection basket (17) full. In hot weather, the grass begins to ferment under heat. There is a risk of fire.

Store the device and its accessories in a dark, dry and frost-free place that is inaccessible to children. The optimum storage temperature lies between 5 and 30 °C.

Store the device in its original packaging.

Cover the device to protect it from dust or moisture. Store the operating manual with the device.

- Clean and maintain the device before storage.
- Never store the lawnmower with petrol in the fuel tank inside a building in which fuel vapours may come into contact with naked flames or sparks.
- Allow the engine to cool down before you put the lawnmower in an enclosed area.
- In the event of prolonged storage, empty the fuel tank with a petrol suction pump (not included in the scope of delivery) (see 16.4.).

- In order to avoid fire hazards, keep the engine, exhaust pipe and the area around the fuel tank free of grass, leaves and leaking grease (oil).

15.1 Preparing the lawnmower for long-term storage

⚠ **WARNING!** Do not remove the petrol in enclosed spaces, near fire or when smoking. Petrol fumes can cause explosions and fire.

1. Empty the fuel tank (8) with a petrol suction pump (not included in the scope of delivery) (see 16.4.).
2. Carry out an oil change (see 16.3).
3. Remove the spark plug connector (12) from the spark plug (12a). Remove the spark plug (12a) with a spark plug wrench (not included in the scope of delivery).
4. Fill the cylinder with approx. 0.2L of oil from an oil can.
5. Pull the pull starter (20) slowly so that the oil protects the inside of the cylinder.
6. Screw the spark plug (12a) back in.
7. Clean the cooling fins of the cylinder and the housing (see 13.1.).
8. Be sure to clean the entire device to protect the paint.
9. Store the device in a well-ventilated area.

15.2 Folding the upper push bar (3) together

⚠ **WARNING!**

Risk of jamming!

Always hold the upper push bar (3) with one hand at the highest point.

- Never place fingers between the upper push bar (3) and lower push bar (6).

For space-saving storage, the upper push bar (3) is foldable.

1. Remove the grass collection basket (18).
2. Unhook the pull starter (20) from the cable hook (19).
3. Loosen the star grip nuts (4) on the upper push bar (3) slightly (do not open completely).
4. Move the upper push bar (3) down. The cables must not be chafed in the process.

16. Maintenance

⚠ **WARNING!**

Have maintenance and repair tasks that are not described in this operating manual, carried out by a specialist workshop. Use only original spare parts. There is a risk of accident! Always carry out maintenance and cleaning work with the engine switched off and the spark plug connector removed. There is a danger of injury!

Let the device cool down before all maintenance and cleaning tasks. Elements of the engine are hot. There is a danger of injury and burning!

The product can start unexpectedly and cause injuries.

- Switch off the engine before carrying out any cleaning or maintenance work.
- Allow the engine to cool down.
- Remove the spark plug connector (12) from the spark plug (12a).

- Regular, careful servicing is required to guarantee the safety level and performance of the device.
- Make sure that all nuts, bolts and screws are securely tightened so that the device is in a safe working condition.
- Regularly check the grass collection basket (18) for signs of wear and loss of functionality.
- For safety reasons, replace worn or damaged parts.
- Check that the wheels (11) are secured.
- To ensure the smooth running of the wheels (11), we recommend cleaning the wheel axles and wheel hubs at least once per season.
- Any work not described in this operating manual must be performed by an authorised specialist workshop only.

16.1 Changing the blade (21) (Fig. 14)

⚠ Attention! There is a danger of injury if you work with a damaged blade (21).

- Wear protective gloves!

For safety reasons you should only ever have your blade (21) sharpened and balanced by an authorised specialist workshop. For optimum results it is recommended that the blade (21) should be inspected once a year.

When changing the blade (21), only use original spare parts.

1. Empty the fuel tank (8) with a petrol suction pump (not included in the scope of delivery) before removing the cutting edge. Never tip the lawnmower to the side or forwards with a full petrol or oil tank! This will damage the engine and void the warranty.
2. Hold the blade (21) tightly with one hand.
3. Turn the blade screw (22) anti-clockwise using a screwdriver AF17 (not included in the scope of delivery) from the engine spindle (24). Remove the washer (23).
4. Re-install the new blade (21) in reverse order. Fasten the blade screw (22) properly. Make sure that the blade (21) is correctly positioned and flush against the engine spindle (24).
5. The tightening torque of the blade screw (22) is 45 Nm. Also replace the blade screw (22) when replacing the blade (21).

16.1.1 Damaged blades (21)

Should the blade (21) come into contact with an obstruction, shut down the engine immediately and remove the spark plug connector (12).

- Check the blade (21) for damage.
- Damaged or bent blades (21) must be replaced.
- Never attempt to bend a bent blade (21) back to straight again.
- Never mow the lawn with a bent or heavily worn blade (21) as this will cause vibrations and can lead to further damage to the lawnmower.

16.2 Checking the oil level (Fig. 7)

⚠ WARNING!

Health hazard!

Inhaling petrol/lubricant vapours may lead to severe health damage, loss of consciousness and, in extreme cases, to death.

- Do not inhale petrol/lubricant vapours.
- Operate the product outdoors only.

NOTE!

Product damage

Using the product without or with too little engine and gearbox oil can result in engine damage.

- Fill with petrol and oil before commissioning. The product is supplied without engine and gearbox oil.
- Use only engine oil SAE 10W-30 or SAE 10W-40.

NOTE!

Environmental damage!

Spilled oil can pollute the environment permanently. The liquid is highly toxic and can quickly lead to water pollution.

- Fill/empty oil only on level, paved surfaces.
- Use a filling nozzle or funnel.
- Collect drained oil in a suitable container.
- Wipe up spilled oil carefully immediately and dispose of the cloth according to local regulations.
- Dispose of oil as per local regulations.
 1. Place the lawnmower on a level, even surface.
 2. Unscrew the oil dipstick (14).
 3. Wipe the oil dipstick (14) with a clean, lint-free cloth.
 4. Re-insert the oil dipstick (14) and pull it out again. Check the oil level without screwing the oil dipstick (14) back in.
 5. The oil level must be within the middle mark on the oil dipstick (14).
 6. If the oil level is too low, add the recommended amount of oil (max. 0.4L).
 7. Then screw the oil dipstick (14) in again.

16.3 Oil change

The engine oil change should be completed annually before the start of the season while the engine is at operating temperature and shut off.

Use only engine oil (SAE 10W-30 / SAE 10W-40).

1. Place the lawnmower on a level, even surface.
2. Unscrew the oil dipstick (14).
3. Using an oil pump and a hose (not included in the scope of delivery), suck out the engine oil through the filling nozzle.
4. Fill up with fresh engine oil and check the oil level (see 16.2.).

16.4 Drain petrol with a petrol extraction pump (Fig. 8)

1. Hold a collection container under the hose of the petrol extraction pump (not included in the scope of delivery).
2. Unscrew and remove the tank cover (7).
3. Push the hose of the petrol suction pump into the fuel tank (8) and drain the petrol completely using the petrol suction pump.
4. Retighten the tank cover (7).
5. To ensure that no petrol remains in the carburettor, the remaining petrol must be drained out of the carburettor. To do this, place a suitable container (not included in the scope of delivery) under the carburettor and open the carburettor screw (25) with the aid of a screwdriver AF10 (not included in the scope of delivery).

16.5 Maintenance of the air filter (9a) (Fig. 15)

⚠ DANGER!

Risk of fire and explosion!

If not cleaned correctly, fuel may ignite and even explode. This can lead to severe burns or death.

- Clean the air filter (9a) only by knocking it out.
- Never clean the air filter (9a) with petrol or flammable solvents.

NOTE!

Risk of damage!

Operating the engine without the filter element in place can cause engine damage.

- Never run the engine without the air filter element in place. Fouled air filters (9a) diminish the engine output due to reduced air supply to the carburettor. Regular inspection is therefore essential.

The air filter (9a) should be checked every 25 operating hours and cleaned as required. The air filter (9a) must be checked more often in case of very dusty air.

1. Take off the air filter cover (9) and remove the air filter (9a).
2. Clean the air filter (9a) only by knocking it out.
3. Replace a defective air filter (9a) with a new one.
4. Put the air filter (9a) back in place and replace the air filter cover (9).

16.6 Maintenance of the spark plug (12a) (Fig. 16 + 17)

Check the spark plug (12a) for contamination for the first time after 10 operating hours and clean it with a copper wire brush if necessary. Then maintain the spark plug (12a) every 50 operating hours.

1. Pull off the spark plug connector (12) with a twisting motion (Fig. 16).
2. Remove the spark plug (12a) with a spark plug wrench (not included in the scope of delivery).
3. Use a feeler gauge to set the gap to 0.75 mm (0.030"). Refit the spark plug (12a) and take care not to overtighten it.

16.7 Engine brake lever (2) (Fig. 1 + 9)

The engine is equipped with a mechanical brake which has to be checked regularly. When releasing the engine brake lever (2), the blade (21) must come to a standstill within 7 seconds.

A running blade (21) produces clearly perceptible wind noises. The running of the blade (21) is signalled by the wind noise generated and can thus be controlled.

Note: If you notice that the blade stopping device is not working correctly, please contact the customer service or a specialist workshop.

Ensure that the device is in a flawless condition for its entire service life. Improper maintenance may lead to life-threatening injuries.

16.8 Repairs

After any repair or maintenance work, make sure that all safety-related parts are in place and in perfect condition. All parts which may cause injury must be kept where they are inaccessible to children or others.

Attention: According to the German Product Liability Act, no liability is accepted for damage caused by improper repairs or by not using original spare parts.

Such work should be performed by a customer service centre or an authorised specialist. The same applies to accessory parts.

Please provide the following information in the event of any enquiries:

- Machine data - type plate
- Engine data - type plate

Important note in the case of repairs:

For return delivery of the device for repair, please ensure for safety reasons that it is free of oil and fuel when it is sent to the service centre.

16.9 Spare parts / accessories

Blade - Article no.: 7911200625

Engine oil - Article no.: 7850000025

16.10 Service information

With this product, it is necessary to note that the following parts are subject to natural or usage-related wear, or that the following parts are required as consumables.

Wearing parts*: Spark plug, air filter, blade

* may not be included in the scope of delivery!

17. Disposal and recycling

Notes for packaging



The packaging materials are recyclable. Please dispose of packaging in an environmentally friendly manner.

Contact your local refuse disposal authority for more details of how to dispose of your worn-out electrical devices.

Fuels and oils

- Before disposing of the device, the fuel tank and the engine oil tank must be emptied!
- Fuel and engine oil do not belong in household waste or drains, but must be collected or disposed of separately!
- Empty oil and fuel tanks must be disposed of in an environmentally friendly manner.

18. Troubleshooting

The following table shows fault symptoms and describes remedial measures in the event of your machine failing to work properly. If you cannot localise and rectify the problem with this, please contact your service workshop.

Fault	Possible cause	Remedy
Machine runs unsteadily and vibrates heavily	Screws are loose	Check screws
	Blade fasteners are loose	Check blade fasteners
	Blade is unbalanced	Replace blade
Engine does not run	Engine brake lever not pressed	Press engine brake lever
	Throttle in wrong position	Check setting
	Spark plug is defective	Replace spark plug
	Fuel tank empty	Refill with fuel
	Contaminated fuel	Empty fuel tank and fill with clean fuel
	Cold environment	Press the fuel pump "primer"
	Engine defective	Contact authorised customer service
Engine runs unsteadily	Air filter dirty	Clean the air filter
	Spark plug dirty	Clean the spark plug
Lawn turns yellow, uneven mowing results	Blade is blunt	Sharpen the blade
	Cutting height is too low	Set correct height
The discharge of grass clippings is unclean	Cutting height is too low	Adjusting the cutting height
	Blade is worn	Replace the blade
	Grass collection basket blocked	Empty the grass collection basket or remove the blockage

19. Warranty certificate

Dear Customer,

All of our products undergo strict quality checks to ensure that they reach you in perfect condition. In the unlikely event that your device develops a fault, please contact our service department at the address shown on this guarantee card. Of course, if you would prefer to call us then we are also happy to offer our assistance under the service number printed below. Please note the following terms under which guarantee claims can be made:

- These guarantee terms cover additional guarantee rights and do not affect your statutory warranty rights. We do not charge you for this guarantee.
- Our guarantee only covers problems caused by material or manufacturing defects, and it is restricted to the rectification of these defects or replacement of the device. Please note that our devices have not been designed for use in commercial, trade or industrial applications. Consequently, the guarantee is invalidated if the equipment is used in commercial, trade or industrial applications or for other equivalent activities. The following are also excluded from our guarantee: compensation for transport damage, damage caused by failure to comply with the installation/assembly instructions or damage caused by unprofessional installation, failure to comply with the operating instructions (e.g. connection to the wrong mains voltage or current type), misuse or inappropriate use (such as overloading of the device or use of non-approved tools or accessories), failure to comply with the maintenance and safety regulations, ingress of foreign bodies into the device (e.g. sand, stones or dust), effects of force or external influences (e.g. damage caused by the device being dropped) and normal wear resulting from proper operation of the device.

The guarantee is rendered null and void if any attempt is made to tamper with the device.

- The guarantee is valid for a period of 3 years starting from the purchase date of the device. Guarantee claims should be submitted before the end of the guarantee period within two weeks of the defect being noticed. No guarantee claims will be accepted after the end of the guarantee period. The original guarantee period remains applicable to the device even if repairs are carried out or parts are replaced. In such cases, the work performed or parts fitted will not result in an extension of the guarantee period, and no new guarantee will become active for the work performed or parts fitted. This also applies when an on-site service is used.
- In order to assert your guarantee claim, please contact the service partner shown below. If the complaint is within the guarantee period, we will provide you with a return slip, with which you can return your defective device free of charge to us. It would help us if you could describe the nature of the problem in as much detail as possible. If the defect is covered by our guarantee then your device will either be repaired immediately and returned to you, or we will send you a new device.

Of course, we are also happy offer a chargeable repair service for any defects which are not covered by the scope of this guarantee or for units which are no longer covered. To take advantage of this service, please send the device to our service address.

Service-Hotline (GB):

00800 4003 4003

Service-Email (GB):

service.GB@schepach.com

Service Address (GB):

























Forest Park & Garden
Coed Court, Taffsmead Road
Treforest, Ind. Estate, Pontypridd CF375SW



At www.lidl-service.com you can download this and many more manuals, product videos plus installation software. The QR code takes you directly to the Lidl service page (www.lidl-service.com) and you can open your operating manual by entering the article number (IAN) 373784_2204.

1.	A készüléken látható ikonok magyarázata.....	18
2.	Bevezetés.....	20
3.	A készülék leírása (1 - 17. ábra).....	20
4.	Szállított elemek (1 - 2. ábra).....	20
5.	Rendeltetésszerű használat.....	20
6.	Biztonsági utasítások.....	21
7.	Műszaki adatok.....	23
8.	Kicsomagolás.....	23
9.	Összeszerelés.....	24
10.	Üzembe helyezés előtt.....	24
11.	Üzembe helyezés.....	25
12.	Üzemeltetés.....	25
13.	Tisztítás.....	27
14.	Szállítás.....	27
15.	Tárolás.....	27
16.	Karbantartás.....	28
17.	Ártalmatlanítás és újrahasznosítás.....	30
18.	Hibaelhárítás.....	30
19.	Jótállási tájékoztató.....	31
20.	Robbantott ábra.....	81
21.	Megfelelőségi nyilatkozat.....	84

1. A készüléken látható ikonok magyarázata

	Figyelem! Ha figyelmen kívül hagyja a gépen elhelyezett biztonsági jelöléseket és figyelmeztető megjegyzéseket, illetve figyelmen kívül hagyja a biztonsági és kezelési utasításokat, akkor súlyos, akár halálos sérüléseket szenvedhet.
	Olvassa végig alaposan a használati utasítást.
	Ne nyírjon fűvet lejtős terepen felfelé vagy lefelé haladva.
	A fűnyíró működtetése előtt távolítsa el a körülötte lévő kisebb tárgyakat, melyeket kirepíthetne.
	Ha jár a motor, a kirepülő tárgyak veszélyt okozhatnak.
	Biztosítsa, hogy mások is kellő biztonsági távolságot tartsanak.
	Karbantartási munkálatok előtt vegye le a gyertyapipát.
  	Tartsa távol a kezét és a lábát a forgó késektől.
	Figyelem, forró felület - égési sérülések veszélye.
 	Viseljen hallásvédőt. Viseljen védőszemüveget.
  	FIGYELEM! Az üzemi anyagok tűz- és robbanásveszélyesek - égési sérülések veszélye. Ne tankoljon üzemanyagot, ha a motor jár vagy forró.
	Tartály térfogata
	Motorolaj
	Nyomja meg 3-szor a „Primer” üzemanyag-szivattyút.
	Kés hossza. Max. vágásszélesség.
	Garantált hangteljesítményszint.
	A termék megfelel a hatályos európai irányelveknek.
	Olajszint ellenőrzése.
	STOP - motorfék
	Mérgezésveszély! A készüléket csak a szabadban használja. Soha ne használja zárt vagy rosszul szellőző helyiségekben.

⚠ Figyelem!	Ebben a kezelési utasításban azok a szakaszok, melyek a biztonságra vonatkoznak, az alábbi jelzéssel vannak ellátva.
VESZÉLY!	Ez a jelzőszó olyan közvetlenül fenyegető veszélyes helyzetre utal, amely súlyos sérülést vagy halálos balesetet okoz, ha nem kerülik el.
FIGYELMEZTETÉS!	Ez a jelzőszó olyan lehetséges veszélyhelyzetre utal, amely súlyos sérülést vagy halálos balesetet okozhat, ha nem kerülik el.
VIGYÁZAT!	Ez a jelzőszó olyan lehetséges veszélyhelyzetre utal, amely csekélyebb vagy könnyebb sérülést okozhat, ha nem kerülik el.
MEGJEGYZÉS	Ez a jelzőszó olyan lehetséges veszélyhelyzetre utal, amely anyagi járt okozhat a termékben vagy más vagyontárgyakban/tulajdonban, ha nem kerülik el.

2. Bevezetés

Gyártó:

Scheppach GmbH
Günzburger Straße 69
D-89335 Ichenhausen

Kedves Ügyfelünk!

Sok örömet és sikert kívánunk új készüléke használatához.

Megjegyzés:

A készülék gyártója a hatályos termékfelelősségi törvény szerint nem felelős a készüléken esett vagy a készülék által okozott károkért a következő esetekben:

- Szakszerűtlen kezelés
- A kezelési utasítás figyelmen kívül hagyása
- Illetéktelen szakember, harmadik fél által végzett javítás
- Nem eredeti pótalkatrészek beépítése és cseréje
- Nem rendeltetésszerű használat

Vegye figyelembe a következőket:

Mielőtt megkezdene a szerelést vagy az üzembe helyezést, olvassa végig a kezelési útmutató teljes szövegét.

Ez a kezelési útmutató arra szolgál, hogy megkönnyítse a készülék megismerését, és hogy ki tudja használni rendeltetésszerű használati lehetőségeit.

A kezelési útmutató fontos tudnivalókat tartalmaz arról, hogy hogyan lehet biztonságosan, szakszerűen és gazdaságosan dolgozni a készülékkel, valamint elkerülni a veszélyeket, megtakarítani a javítási költségeket, csökkenteni a kényeszerű állásidőt, illetve növelni a készülék megbízhatóságát és élettartamát.

A kezelési útmutatóban foglalt biztonsági rendelkezéseken kívül feltétlenül be kell tartania azokat a hatályos előírásokat, melyek az adott országban a készülék üzemeltetésére vonatkoznak.

Őrizze meg a kezelési útmutatót a készülék közelében, műanyag tasakban, védve a szennyeződéstől és a nedveségtől. Munkába állás előtt minden kezelőnek el kell olvasnia, majd gondosan be kell tartania a benne foglaltakat.

A gépen csak olyan személyek dolgozhatnak, akiket betanítottak a készülék használatára, és megismertettek az előforduló veszélyforrásokkal. Tartsa be a kezelők legkisebb életkorára vonatkozó rendelkezést.

A jelen kezelési útmutató biztonsági utasításain és országai speciális előírásain túl tartsa be az azonos kialakítású gépek üzemeltetésére vonatkozó általánosan elismert műszaki szabályokat is.

Nem vállalunk felelősséget az olyan balesetekért vagy károkért, amelyek azért keletkeznek, mert nem vették figyelembe a jelen útmutatót és a biztonsági utasításokat.

3. A készülék leírása (1 - 17. ábra)

1. Kormány
2. Motorfékkar
3. Felső tolókegyel
4. Csillagmarkolatós anya
5. Kábelcsiptető
6. Alsó tolókegyel
7. Tanksapka
8. Benzintartály
9. Légszűrőfedél
- 9a. Légszűrő
10. Üzemanyag-szivattyú „Primer”
11. Kerék
12. Gyertyapipa
- 12a. Gyújtógyertya
13. Kipufogó
14. Nívópálca
15. Vízcsatlakozás
16. Vágási magasság állítása
17. Kivetőfedél
18. Fűgyűjtő tartály
- 18a. Fűgyűjtő tartály töltésszintjelzője
19. Kötélkampó
20. Indító berántózsín
21. Kés
22. Kés csavarja
23. Hézagoló alátét
24. Motororsó
25. Porlasztó csavarja

4. Szállított elemek (1 - 2. ábra)

- 1 db benzinmotoros fűnyíró felső tolókegyellel (3)
- 4 db csillagmarkolatós anya (4)
- 1 db kábelcsiptető (5)
- 2 db alsó tolókegyel (6)
- 1 db fűgyűjtő tartály (18)
- 4 db csavar, M8 (A)
- 4 db hézagoló alátét (B)
- 1 db kezelési útmutató

5. Rendeltetésszerű használat

A benzinmotoros fűnyíró a ház körüli és hobbikertekben való magáncélú használatra alkalmas. A fűnyíró ház körüli és hobbikertekben való magáncélú használata azt jelenti, hogy az éves használat alapvetően nem lépi túl az 50 órát, és túlnyomórészt füves vagy gyepes területek gondozására, nem pedig nyilvános tereken, parkokban, sportlétesítményekben, valamint mezőgazdaságban vagy erdőgazdaságban használják.

A gépet csak rendeltetésszerűen szabad használni. Minden ettől eltérő használat nem rendeltetésszerűnek minősül.

Az ebből fakadó minden kárért és sérülésért nem a gyártó, hanem a felhasználó/kezelő viseli a felelősséget.

Szintén a rendeltetésszerű használat részét képezeti a biztonsági utasítások, valamint a szerelési útmutató és a kezelési útmutató üzemeltetési tudnivalóinak betartása is.

A gépet kezelő és karbantartó személyeknek ismerniük kell ezeket, és tájékozottnak kell lenniük a lehetséges veszélyekről. Ezenfelül a lehető leghatározottabban be kell tartani a baleset-megelőzési előírásokat.

Vegye figyelembe a további általános érvényű munkaegészségügyi és biztonságtechnikai szabályokat is.

Ha a gépen változtatást hajt végre, az ebből eredő károkkért a gyártó nem vállal felelősséget.

A gépet kizárólag a gyártó eredeti alkatrészeivel és eredeti tartozékaival szabad üzemeltetni.

Kérjük, vegye figyelembe, hogy készülékeinket rendeltetésük szerint nem professzionális, hivatásszerű vagy ipari használatra tervezték. A készülékre semmilyen garanciát nem vállalunk, ha kisipari, kéziipari vagy ipari, valamint ezekkel egyenértékű tevékenységekhez használja.

A felhasználó testi épségét fenyegető veszélyek miatt a fűnyírót nem szabad az alábbi munkálatokra használni (a felsorolás nem teljes):

- bokrok, sövények és cserjék nyírására,
- kúszónövények nyírására,
- növényekkel beültetett tetőfelületek és balkonládák gypének ápolására,
- fa- és sövénynyesedékek aprítására,
- sétányok tisztítására (felszívásra, lefúvásra),
- a talaj egyenetlenségeinek elsimítására, pl. vakondtúrások.
- a vágandó anyag szállítására, kivéve az erre szolgáló fűgyűjtő tartályt.

FIGYELMEZTETÉS

Kérjük, hogy a saját biztonsága érdekében a készülék üzembe helyezése előtt figyelmesen olvassa el ezt a kézikönyvet és az általános biztonsági utasításokat. Ha a készüléket továbbadja harmadik félnek, mindig mellékelje a használati utasítást is.

6. Biztonsági utasítások

A kezelési útmutatóban a biztonságra vonatkozó szakaszok a következő jellel vannak ellátva: ⚠

Az üzemeltetési útmutató emellett további fontos szöveghelyeket is tartalmaz, melyeket a „**FIGYELEM!**” szó jelöl.

⚠ Figyelem!

A készülékek használata során a sérülések és károk elkerülése érdekében be kell tartani néhány óvintézkedést. Ezért figyelmesen olvassa el jelen kezelési útmutatót / biztonsági utasításokat. Amennyiben átadja a készüléket más személynek, akkor kérjük, mellékelje a jelen kezelési útmutatót / biztonsági utasításokat is. Nem vállalunk felelősséget az olyan balesetekért vagy károkkért, amelyek azért keletkeznek, mert nem vették figyelembe a jelen útmutatót és a biztonsági utasításokat.

VESZÉLY

Ezen utasítás figyelmen kívül hagyása esetén a legkomolyabb életveszély, ill. életveszélyes sérülések veszélye áll fenn.

FIGYELMEZTETÉS

Ezen utasítás figyelmen kívül hagyása esetén életveszély, ill. súlyos sérülések veszélye áll fenn.

VIGYÁZAT

Ezen utasítás figyelmen kívül hagyása esetén könnyű vagy közepesen súlyos sérülések veszélye áll fenn.

MEGJEGYZÉS!

Ezen utasítás figyelmen kívül hagyása esetén fennáll a motor vagy más vagyontárgyak károsodásának a veszélye.

Ki nem használhatja a készüléket:

- Gyermek és olyan személy, akik nem ismerik a használati utasítást (helyi rendelkezések kiterhetnek a kezelő alsó korhatárára is).
- Alkohol, drog vagy gyógyszerek hatása alatt álló, illetve fáradt vagy beteg személyek.

Biztonsági utasítások a kézi fűnyíróra vonatkozóan

- Figyelmesen olvassa el használati utasítást. Ismerkedjen meg a gép beállításával és helyes használatával.
- Soha ne engedje, hogy gyerekek vagy más olyan személyek használják a fűnyírót, akik nem ismerik a használati utasítást. Helyi rendelkezések megszabhatják a kezelő legkisebb életkorát.
- Soha ne nyírjon fűvet, ha a közelben mások is tartózkodnak, különös tekintettel a gyermekekre és az állatokra. Gondoljon arra, hogy a gépet vezető személy vagy a felhasználó felel a más személyeket vagy azok tulajdonát érintő balesetekért.
- Csak jó látási viszonyok között nyírjon fűvet. Feltétlenül tartsa távol a harmadik személyeket.
- Amennyiben átadja a készüléket más személynek, akkor mellékelje a jelen kezelési útmutatót is.
- A fűnyírás közben mindig viseljen erős lábbelit és hosszú nadrágot. Ne nyírjon fűvet mezítláb vagy könnyű szandálban.
- Vizsgálja át a terepet, ahol a gépet használni fogja, és távolítsa el az összes olyan tárgyat, pl. köveket, játékokat, botokat, drótokat, stb. melyeket a gép bekapathatna és kirepíthetne.
- Állítsa le a motort, várja meg, amíg leáll, és húzza le a gyertyapipát, ha
 - magára hagyja a készüléket.
 - elakadást vagy eltömődést hárít el.
 - a készülék idegen testbe ütközött.
 - üzemzavar vagy rendellenes rezgés észlelhető a készüléken.

FIGYELMEZTETÉS

A benzinnel rendkívül gyúlékony:

- A benzint csak kifejezetten erre a célra tervezett tartályokban tárolja.
- Csak a szabadban tankoljon, és a betöltési művelet alatt ne dohányozzon.
- A motor indítása előtt töltsen be a benzint. Miközben jár a motor, vagy forró a fűnyíró, a tanksapka zárját nem szabad kinyitni, illetve nem szabad benzint betölteni.

- Ha kifolyt a benzin, ne próbálja meg elindítani a motort. Ehelyett távolítsa el a gépet a benzinnel szennyezett területről. Minden gyújtási kísérletet mellőzzön, amíg el nem párologtak a benzingőzők.
- Ha megsérül a benzintartály tanksapkája vagy valamelyik másik tanksapka zárja, akkor biztonsági okokból ki kell cserélni.
- Soha ne őrizze szikraforrás közelében a benzint. Mindig ellenőrzött minőségű kannát használjon. Tartsa gyermekektől távol a benzint.
- Cserélje ki a meghibásodott hangtompítókat.
- Használat előtt minden alkalommal ellenőrizze szemrevételezéssel, hogy a kés és a rögzítő csapszeg nem használatott-e el, illetve nem károsodott-e. A kiegyensúlyozatlanság elkerülése érdekében az elhasználatott vagy sérült késeket és rögzítő csapszégeket csak készletben szabad cserélni.

Kezelés

- Gondoskodjon arról, hogy az összes anya, csapszeg és csavar szorosan meg legyen húzva, és tartsa a készüléket mindig biztonságos üzemi állapotban.
- Soha ne tárolja a gépet benzinnel feltöltött tartállyal olyan épületben, ahol előfordulhat, hogy a benzingőzők nyílt lánggal vagy szikrával érintkezhetnek.
- Mielőtt zárt helyen leállítaná a gépet, hagyja lehűlni a motort.
- A tűzveszély elkerülése érdekében a motort, a kipufogót és az üzemanyagtartály környékét tartsa tisztán a fűmaradéktól, levelektől és a kilépő zsírtól (olajtól).
- Rendszeresen ellenőrizze, hogy a fűgyűjtő berendezés nem kopott-e, és nem veszítette-e el a működőképességét.
- Az elkopott vagy sérült alkatrészeket biztonsági okokból cserélje ki.
- Ha le kell ürítenie az üzemanyagtartályt, akkor ezt a szabadban végezze.
- Ne üzemeltesse a belső égésű motort olyan zárt helyiségekben, ahol veszélyes szén-monoxid gyűlhet össze.
- Csak nappal vagy megfelelő mesterséges megvilágítás mellett vágjon fűvet.
- Ha lehet, kerülje a készülék használatát nedves fű esetén.
- A fűnyírót tilos viharban használni - **Villámcsapás veszélye!**
- Lejtős terepen mindig ügyeljen a stabilitásra.
- A gépet csak lépéstempóban vezesse.
- A kerekeken guruló gépekre érvényes: lejtős terepen átlósan vágja a fűvet, soha ne felfelé vagy lefelé. Legyen különösen óvatos, ha a lejtős terepen irányt változtat.
- Ne nyírjon fűvet túlságosan meredek lejtős terepen vagy szemétkupacok, árok és töltések közelében. Legyen különösen óvatos, ha a fűnyíróval megfordul, vagy amikor maga felé húzza a gépet.
- Állítsa le a kést, ha meg kell billentenie a fűnyírót, ha nem füves területen szállítja, illetve ha a nyírándó felületre viszi, vagy onnan eltávolítja.
- **Vigyázat!** A fűnyírót nem szabad a teljes fűgyűjtő berendezés felhelyezése, vagy pedig a kivetőnyílásra szerelt önzáró leválasztó védőberendezés nélkül használni.
- Soha ne használja a fűnyírót sérült védőberendezéssel vagy védőráccsal vagy felszerelt védőberendezések, pl. terelőlapok és/vagy fűgyűjtő berendezések nélkül.
- Ne módosítsa a motor beszabályozási beállításait, és ne pörgesse túl.
- Mielőtt beindítaná a motort, oldja ki a motorféket, és válaszolja le az összes vágószerszámot és meghajtást.
- A motort óvatosan indítsa, a gyártói utasításoknak megfelelően. Ügyeljen arra, hogy a lábfeje mindig kellő távolságban legyen a késtől.
- A motor indításakor a fűnyírót nem szabad megdönteni, kivéve abban az esetben, ha a folyamat során meg kell emelni. Ebben az esetben csak annyira billentse meg, amennyire feltétlenül szükséges, és csak a kezelőtől elfordított oldalt emelje meg.
- Ne indítsa el a motort, ha a kivető csatorna előtt áll.
- Soha ne tegye kezét vagy lábát a forgó alkatrészekre vagy azok alá. Mindig tartsa magát távol a kivetőnyílástól.
- Soha ne emelje fel vagy hordozza a fűnyírót, ha jár a motorja.
- Állítsa le a motort, és bizonyosodjon meg róla, hogy az összes mozgó alkatrésze leállt, és kihúzta a gyújtáskulcsot, amennyiben rendelkezésre áll:
 - Mielőtt megszünteti az elakadásokat vagy a kivető csatorna eltömődéseit.
 - Mielőtt a fűnyírót ellenőrzi, megtisztítja vagy munkálatokat végez rajta.
 - Vizsgálja át a fűnyírót, nem sérült-e valahol, és végezze el a szükséges javításokat, mielőtt újra beindítja, és dolgozni kezd a fűnyíróval. Ha a fűnyíró a szokatlanul erősen rázkódni kezd, azonnal meg kell vizsgálni.
 - Ha magára hagyja a fűnyírót.
 - Mielőtt utántölti az üzemanyagot.
- A motor kifuttatása előtt el kell zárni a fojtó csappantyút. Ha a motor rendelkezik benzin-elzáró csappal, akkor a fűnyírás végeztével ezt el kell zárni.
- Ha a gépet túl nagy sebességgel működteti, az növeli a balesetveszélyt.
- Ha beállítási munkálatokat végez a gépen, legyen óvatos, és kerülje, hogy az ujjai becsipődjének a forgó kés és a készülék merev alkatrészei közé.
- Legyen különösen óvatos, ha laza talajon, szemétkupac, árok vagy töltés közelében nyír fűvet.
- Kerülje az olyan helyeket, ahol a kerekek kapcsolata a talajjal nem megfelelő, vagy nem biztonságos a fűnyírás.
- Közút közelében ügyeljen az ott zajló forgalomra.
- Különösen óvatosan járjon el, ha hátrafelé mozgatja vagy húzza a fűnyírót.
- **Botlásveszély!** Mielőtt hátrafelé haladna, bizonyosodjon meg arról, hogy nem tartózkodnak kisgyermek a háta mögött.
- A kezelőnek kielégítő ismeretekkel kell rendelkeznie a gép használatára, beállítására és kezelésére vonatkozóan (beleértve a nem megengedett működtetést).
- Rendszeresen ellenőrizze a készüléket, és minden egyes használat előtt bizonyosodjon meg arról, hogy az indításhoz szükséges összes rögzítés és gomb megfelelően működik.
- Vegye figyelembe, hogy a nem szabályszerű karbantartás, a nem odaillő pótalkatrészek használata vagy a biztonsági berendezések eltávolítása és módosítása kárt tehet a készülékben, és súlyos sérüléseket okozhat a vele munkát végző személynek.
- Ügyeljen arra, hogy a fűnyíró biztonsági rendszereit és berendezéseit nem szabad kiiktatni, illetve működésen kívül helyezni. Soha ne távolítson el olyan alkatrészeket, amelyek a biztonságot szolgálják.

- Ügyeljen arra, hogy a felhasználó a motorfordulatszám-szabályozás semmilyen rögzített beállítását nem módosíthatja vagy iktathatja ki.
- Csak a gyártó által ajánlott késeket és tartozékokat használja. Más szerszámok és tartozékok használata sérülésveszélyt jelenthet a kezelőre nézve.
- Mindig tartsa jó üzemi állapotban a fűnyírót.
- A zaj- és rezgésterhelés csökkentése érdekében iktasson be elegendő szünetidőt.

Fennmaradó veszélyek és védelmi intézkedések

Az ergonómiai alapelvek elhanyagolása

Egyéni védőfelszerelés (EVE) gondatlan használata

Az egyéni védőfelszerelés gondatlan használata vagy használatának mellőzése súlyos sérüléseket okozhat.

- Viselje az előírt védőfelszerelést.

Emberi magatartás, mulasztás

- Minden munkánál folyamatosan maximálisan koncentrálnon.

Fennmaradó veszély - Sosem zárható ki.

Zaj általi veszély

Halláskárosodás

A készülékkel végzett hosszabb, védelem nélküli munka halláskárosodást okozhat.

- Alapvetően viseljen hallásvédőt.

Magatartás vészhelyzetben

Esetlegesen felmerülő baleset esetén kezdje meg a szükséges elsősegély intézkedéseket, és a lehető leggyorsabban kérjen segítséget szakképzett orvostól.

7. Műszaki adatok

Motor típusa.....	négyütemű/légűtéses
Lökettérfogat	131 cm ³
Üzemi fordulatszám.....	2800 min ⁻¹
Motor teljesítménye	2,4 kW / 3,3 LE (3600 min ⁻¹)
Üzemanyag.....	normál benzín / ólommentes,
.....	max. 10% bioetanol
Tartály térfogata	0,85 l
Motorolaj.....	SAE 10W-30/SAE 10W-40
Tartály térfogata / olaj	0,4 l
Vágási magasság állítása.....	25-75 mm/7 fokozatú
Fűgyűjtő tartály térfogata	45 l
Vágásszélesség.....	41 cm
Súly	20,9 kg

A műszaki változtatás jogát fenntartjuk!

Zaj és rezgés

Zajértékek

Hangnyomásszint L _{PA}	79,8 dB
Mérési bizonytalanság K _{PA}	3 dB
Hangteljesítményszint L _{WA}	91,3 dB
Mérési bizonytalanság K _{WA}	1,93 dB

Viseljen hallásvédőt.

A zaj hatására halláskárosodást szenvedhet.

Adott esetben tartson pihenőket, és korlátozza a munkavégzés időtartamát a feltétlenül szükségesre.

Személyes védelme és a közelben tartózkodók védelme érdekében megfelelő hallásvédőt kell viselni.

Rezgés jellemző értékei

Rezgés a _{hv}	8,125 m/s ²
Mérési bizonytalanság K _h	1,5 m/s ²

Csökkentse minimális szintre a zajképződést és a vibrációt!

- Csak kifogástalan állapotban lévő eszközöket használjon.
- Rendszeresen végezze el a készülék karbantartását és tisztítását.
- Munkamódszerét igazítsa a készülékhez.
- Ne terhelje túl a készüléket.
- Szükség szerint ellenőriztesse a készüléket.
- Kapcsolja ki a készüléket, ha nem használja.
- Viseljen kesztyűt.

Figyelmeztetés!

Hosszabb idejű munkavégzés esetén a vibrációk miatt a kezelő személy kezeiben keringési zavarok (fehér ujj szindróma) léphetnek fel.

A fehér ujj szindróma olyan érrendszeri betegség, melynek következtében az ujjak és a lábujjak kis véredényei hirtelen összehúzódnak. Az érintett területek nem kapnak megfelelő vérellátást, és emiatt rendkívül sápadtak lesznek. A rezgő készülékek gyakori használata idegkárosodást okozhat olyan a személyeknél, akiknek gyengébb a vérkeringése (például dohányosok, cukorbetegség).

Amennyiben szokatlan negatív hatásokat észlel, akkor azonnal fejezze be a munkát és forduljon orvoshoz.

A veszélyek csökkentése érdekében tartsa be az alábbi utasításokat:

- Hideg időjárás esetén tartsa melegen a testét és főleg a kezeit.
- Rendszeresen tartson szünetet és közben mozgassa a kezeit, hogy elősegítse a vérkeringést.
- Rendszeres karbantartással és a készülék rögzített részeivel gondoskodjon a gép lehető legkisebb mértékű vibrációjáról.

8. Kicsomagolás

- Nyissa ki a csomagolást, és óvatosan vegye ki a készüléket.
- Távolítsa el a csomagolóanyagot, valamint a csomagolási/ szállítási biztosítékokat (ha vannak).
- Ellenőrizze a szállított elemek hiánytalanságát.
- Ellenőrizze, hogy a készülék és tartozékai nem szenvedtek-e szállítási sérüléseket. Reklamáció esetén azonnal értesítse a beszállítót. Utólagos reklamációkat nem fogadunk el.
- Lehetőség szerint a jótállási idő leteltéig őrizze meg a csomagolást.
- A használatba vétel előtt ismerje meg a készüléket a kezelési útmutatóból.

- Tartozékként, valamint kopó- és pótalkatrészként csak eredeti alkatrészeket használjon. Pótalkatrészeket szakkereskedőjénél vásárolhat.
- Rendelésnél adja meg a cikkszámot, valamint a gép típusát és gyártási évét.

⚠ Figyelem!

A készülék és a csomagolóanyag nem játékszer! Ne engedje, hogy a gyermekek a műanyag zacskókkal, fóliákkal és apró részekkel játszanak! Lenyelés és fulladás veszélye áll fenn!

9. Összeszerelés

Vigyázat!

A forgó kés miatt sérülésveszély áll fenn. A készüléken csak akkor végezzen bármilyen munkát, ha ki van kapcsolva a motor, és leálltak a kések.

Kiszállításkor egyes alkatrészek le vannak szerelve. Összeszerelésük egyszerű, a következő utasítások figyelembevételével.

Megjegyzés!

Az összeszereléshez és a karbantartási munkákhoz a következő szerszámokra van szükség, melyek nem tartoznak a szállított elemek közé:

- lapos olajfelfogó teknő (az olajcseréhez)
- egy mérőpohár, 1 literes (olaj-/benzinálló)
- benzines kanna (5 liter, ami kb. 6 üzemóra elegendő)
- tölcser (mely illeszkedik a tartály benzinbetöltő csomójához)
- háztartási törölkendő (az olaj/benzin maradékának feltörléséhez; hulladékként benzinkúton leadható)
- benzinleszívó szivattyú
- olajos kanna kézi szivattyúval
- Fogó
- Csillagcsavarhúzó
- Villáskulcs/dugókulcs

9.1 A tolókegyelek (3+6) felszerelése (3.+4. ábra)

⚠ **Figyelem!** Ügyeljen arra, hogy a tolókegyel (3 + 6) felszerelése során ne törje meg a gázbowdent.

1. Az alsó tolókegyelt (6) mindkét oldalon egy M8 méretű csavarral (A), egy hézagoló alátéttel (B) és egy csillagmarkolatos anyával (4) csavarozza fel. Közben ügyeljen arra, hogy az indító berántózsín (20), amelyet később egy kábelcsíptetővel (5) kell rögzíteni, ne legyen útban (6. ábra).
2. Csavarozza rá a felső tolókegyelt (3) az alsó tolókegyelekre (6) mindkét oldalon egy M8 méretű csavarral (A), egy hézagoló alátéttel (B) és egy csillagmarkolatos anyával (4) (4. ábra).

9.2 Az indító berántózsín (20) felhelyezése (5. ábra)

1. Akassza be az indító berántózsín fogantyúját (20) a kötélpóba (19) (5. ábra).
2. Rögzítse a berántózsínt a mellékelt kábelcsíptetővel (5) az alsó tolókegyelre (6). (6. ábra).

10. Üzembe helyezés előtt

FIGYELEM!

Az üzembe helyezés előtt feltétlenül szerelje össze teljesen a készüléket!

FIGYELMEZTETÉS!

Egészségkárosodás veszélye!

A benzin-/kenőolaj-gőz és a kipufogógáz belélegzése súlyos egészségkárosodást okozhat, eszméletvesztéssel járhat, és szélsőséges esetben halált is okozhat.

- Ne lélegezze be a benzin-/kenőolaj-gőzt és a kipufogógázt.
- A terméket csak a szabadban üzemeltesse.

MEGJEGYZÉS!

A termék károsodása

Ha a terméket túl kevés motor- vagy hajtóműolajjal üzemeltetik, az a motor károsodását okozhatja.

- Üzembe helyezés előtt töltsön be benzint és olajat. A termékben kiszállításkor nincs sem motorolaj, sem hajtóműolaj.

MEGJEGYZÉS!

Környezeti károk!

A kifolyó olaj maradandóan beszennyezheti a környezetet. A folyadék erősen mérgező, és gyorsan beszennyezheti a vizet.

- Az olajat csak sík és szilárd felületen töltsse be/eressze le.
- Használjon betöltő csomót vagy tölcseret.
- A leeresztett olajat fogja fel megfelelő edényben.
- A kifröccsent olajat azonnal törölje fel alaposan, és ártalmatlanítsa a rongyot a helyben érvényes előírások szerint.
- Ártalmatlanítsa az olajat a helyben érvényes előírások szerint.

MEGJEGYZÉS!

Károsodás veszélye!

Ha olyan üzemanyagot használ, melyet helytelenül tároltak vagy régen nem eresztettek le, akkor eltömődhet a porlasztó, illetve romolhat a motor működése.

- A fel nem használt üzemanyagot töltsse légmentesen záródó tartályba, és tárolja sötét, hűvös helyiségben.

Használat előtti ellenőrzés

- Ellenőrizze a motor minden oldalán, hogy nem szivárogo-e belőle olaj vagy benzin.
- Ellenőrizze a motor olajszintjét.
- Ellenőrizze az üzemanyag szintjét – a tartályban legalább 0,4 l kell legyen.
- Ellenőrizze a légszűrő állapotát (lásd a 16.5 szakaszt).
- Ellenőrizze az üzemanyag vezetékeinek állapotát.
- Bizonyosodjon meg arról, hogy a gyertyapipa (12) rögzítve van a gyújtógyertyán (12a).
- Ügyeljen rá, hogy nem észlelhetők-e károsodás tünetei.
- Ellenőrizze, hogy minden védőburkolat a helyén van-e, és hogy minden csavar, anya és csapszeg meg van-e húzva.

10.1 Motorolaj feltöltése (7. ábra)

⚠ Figyelem!

A fűnyíróban kiszállításkor nincs motorolaj. Üzembe helyezés előtt ezért feltétlenül töltsse fel olajjal. Ehhez használjon többfokozatú olajat (SAE 10W-30 vagy SAE 10W-40).

Minden egyes üzembe helyezés előtt ellenőrizze az olajszintet. Ha túl alacsony az olajszint, károsodhat a motor.

1. Állítsa a fűnyírót sík és sima felületre.
2. Csavarja ki a nivópálcát (14).
3. Töltse fel a tartályt egy tölcser segítségével (nem tartozik a szállított elemek közé) motorolajjal (SAE 10W-30 / SAE 10W-40). Ügyeljen a 0,4 literes max. feltöltési mennyiségre. Óvatosan töltse be az olajat a betöltőcsomagtól alsó éléig.
4. Törölje le a nivópálcát (14) egy tiszta, szálfmentes törölkendővel.
5. Dugja vissza a nivópálcát (14), majd ismét húzza ki. Úgy ellenőrizze az olaj töltésszintjét, hogy nem csavarja vissza a nivópálcát (14).
6. Az olajszintnek a nivópálca (14) középső jelölésén belülré kell esnie.
7. Ha túl alacsony az olajszint, töltsön hozzá motorolajat az ajánlott mennyiségben (max. 0,4 l).
8. Ezután csavarja vissza a helyére a nivópálcát (14).

10.2 Benzin feltöltése (8. ábra)

⚠ VESZÉLY!

Tűz- és robbanásveszély!

Az üzemanyag betöltéskor begyulladhat, vagy adott esetben fel is robbanhat. Ez súlyos égési sérüléseket, akár halálos balesetet is okozhat.

- Állítsa le és hagyja lehűlni a motort.
- Tartsa távol a hőt, a lángot és a szikrát.
- Üzemanyagot csak a szabadban töltsen fel.
- Viseljen védőkesztyűt.
- Kerülje, hogy a bőrére vagy a szemébe kerüljön.
- A motor beindítása előtt legalább három méter távolságra távolodjon el a tankolás helyszínétől.
- Ügyeljen a tömítetlenségekre. Ha kifolyik a benzin, ne indítsa be a motort.

⚠ Figyelem!

A fűnyíróban kiszállításkor nincs benzin. Ezért üzembe helyezés előtt feltétlenül töltsen fel benzinnel. Ehhez használjon ólommentes E10 benzint.

1. Tisztítsa meg a betöltési terület környékét. Ha szennyeződés kerül a benzintartályba (8), az üzemzavart okoz.
2. Óvatosan nyissa ki a tanksapkát (7), hogy az esetleges túlnyomás fokozatosan szűnjön meg.
3. Töltse fel a benzintartályt (8) egy tölcser segítségével (nem tartozik a szállított elemek közé) benzinnel. Ügyeljen a 0,85 literes max. feltöltési mennyiségre. Óvatosan töltse be a benzint a betöltő csomagtól alsó éléig.
4. Zárja vissza a tanksapkát (7). Győződjön meg arról, hogy a tanksapka zárja tömítve zár-e.
5. Tisztítsa meg a tanksapkát (7) és a környékét.
6. Ellenőrizze, nem tömítetlen-e a benzintartály (8) vagy az üzemanyag-vezetékek.
7. A motor beindítása előtt legalább három méter távolságra távolodjon el a tankolás helyszínétől.

11. Üzembe helyezés

MEGJEGYZÉS: A készülék használata során elkerülhetetlen bizonyos mértékű zajterhelés. Halassa a zajos munkát engedélyezett és arra kijelölt időpontra. Adott esetben tartson pihenőket, és korlátozza a munkavégzés időtartamát a feltétlenül szükségesre. Személyes védelme és a közelben tartózkodók védelme érdekében megfelelő hallásvédőt kell viselni.

11.1 Késleállító szerkezet

A késleállító szerkezetet minden egyes üzembe helyezés előtt ellenőrizni kell. Indítsa be a motort a 12.2 szakaszban leírtak szerint.

1. Engedje el a motorfékkart (2). A motor leáll, és a kés (21) lefékeződik.
2. A késnek (21) le kell állnia 7 másodpercen belül.

11.2 A vágási magasság beállítása (10. ábra)

⚠ Figyelem! A vágási magasság átállítását csak leállított motornál és lehúzott gyertyapipánál szabad végezni.

- Ha a fű sűrű és magas, állítsa be a legmagasabb vágási fokozatot, és lassabban végezze a fűnyírást. Az idény első vágásához magas vágási magasságot érdemes választani. Úgy állítsa be a vágási magasságot, hogy ne terhelje túl a készüléket.
- Mindig a fű tényleges hosszának megfelelően válassza meg a vágási magasságot.
- Többször menjen át a területen úgy, hogy egyszerre legfeljebb 4 cm fűvet vágjon le.
- A helyes vágási magasság:
 - díszpázsitnál körülbelül 30 - 45 mm
 - használatra szánt gyepnél 40 - 65 mm.

A vágási magasság beállítása a vágási magasság állításának karjával (16) történik. Különböző vágási magasságok állíthatók be.

1. Húzza kifelé a vágási magasság állításának karját (16).
2. Tolja a kívánt pozícióba a vágási magasság állításának karját (16).
3. Engedje el a vágási magasság állításának karját (16). A kar bepattan a kívánt pozícióba.

11.3 A nyírandó terület előkészítése

1. A fűnyírás megkezdése előtt gondosan vizsgálja át a nyírandó felületet.
2. Távolítsa el a köveket, botokat, csontokat, drótokat, játékokat és egyéb tárgyakat, amelyeket a készülék elrephethet.
3. Ügyeljen arra, hogy a nyírandó területen senki ne tartózkodjon.

12. Üzemeltetés

Munkavégzési utasítások

- Csak éles, kifogástalan állapotú késsel (21) végezzen vágást, hogy a fűcsomókat ne szaggassa szét, mert ettől megsárgul a gyep.
- Hogy vágás után a gyep minél egyenletesebb legyen, a lehető legegyszerűségebb pályán vezesse a fűnyírót. Ennek során a pályák mindig fedjék egymást néhány centiméterrel, hogy ne maradjanak ki sávok.

- Tartsa tisztán a fűnyíró házának alsó oldalát, és távolítsa el róla a lerakódott fűvet. A lerakódások megnehezítik az indítási folyamatot, rontják a vágás minőségét és a fű kivételének folyamatát.
- Lejtős terepen a vágás pályája átlós legyen. Akadályozza meg a fűnyíró lecsúszását felfelé irányuló, ferde beállítással.

12.1 Fűnyírás fűgyűjtő tartállyal (18)

⚠ Figyelem! Soha ne üzemeltesse a készüléket teljesen felszerelt fűgyűjtő tartály (18) nélkül.

⚠ Figyelem! Sérülésveszély!

A fűgyűjtő tartályt (18) csak leállított motor mellett vegye le és tegye fel, amikor áll a kés (21).

12.1.1 A fűgyűjtő tartály (18) behelyezése (11. ábra)

1. Emelje meg a hátsó kivetőfedelelet (17).
2. Fogja meg a fűgyűjtő tartályt (18) a hordfogantyújánál.
3. Akassza a fűgyűjtő tartályt (18) a fűgyűjtő tartály számára kialakított függesztő idomra, mely a készülék hátoldalán található.
4. Eressze le a hátsó kivetőfedelelet (17). Ez megtartja a fűgyűjtő tartályt (18) az adott helyzetben.

12.1.2 Töltésszintjelző (18a) a fűgyűjtő tartályon (18) (12. ábra)

A kés (21) által létrehozott légáram felemeli a töltésszintjelzőt (18a). Ha tele van a fűgyűjtő tartály (18), leáll a légáram. Ha túl alacsony a légáram, bezárásra kerül a töltésszintjelző (18a). Ez jelzi, hogy a fűgyűjtő tartály (18) ürítésére van szükség.

A töltésszintjelző (18a) korlátozások nélküli működése csak optimális légáram esetén lehetséges. A külső hatások, például a nedves, sűrű vagy magas fű, az alacsony vágási fokozatok, a szennyeződések vagy hasonlóak negatív hatással lehetnek a légáramra, valamint a töltésszintjelző (18a) működésére.

- Nyitott csappantyú: zajlik a fűgyűjtő tartály (18) töltése
- Zárt csappantyú: megtelt a fűgyűjtő tartály (18)

12.1.3 A fűgyűjtő tartály (18) ürítése (11. ábra)

⚠ FIGYELMEZTETÉS

Mielőtt leveszi a fűgyűjtő tartályt (18), állítsa le a motort (lásd a 12.3 szakaszt), és várja meg, amíg leáll a kés (21).

⚠ Figyelem! Sérülésveszély!

A fűgyűjtő tartályt (18) csak kikapcsolt motor mellett vegye le, amikor áll a kés (21).

Amint fűmaradékok maradnak a fűnyíró után, ki kell üríteni a fűgyűjtő tartályt (18).

1. A fűgyűjtő tartály (18) levételéhez emelje fel a hátsó kivetőfedelelet (17) (11. ábra).
2. Vegye le a fűgyűjtő tartályt (18) a hordfogantyújánál fogva. A biztonsági előírásoknak megfelelően a kivetőfedél (17) becsukódik, amikor kiakasztja a fűgyűjtő tartályt (18), és lezárja a hátsó kivetőnyílást.

Ha ilyenkor fűmaradékok maradnak lógva a nyílásnál, akkor a motor könnyű újraindítása érdekében érdemes a fűnyíró nagyjából egy méternyit hátrahúzni.

⚠ Figyelem: A fűnyíró házában és a munkaeszközön található vágási maradványokat ne kézzel vagy lábbal távolítsa el, hanem megfelelő segédeszközökkel, pl. kefével vagy kéziseprűvel.

A megfelelő begyűjtés biztosítása érdekében a fűgyűjtő tartályt (18) és különösen a légszűrőt (9a) használat után meg kell tisztítani.

12.2 Motor indítása

Figyelmeztető megjegyzés: Ha beindítja a motort, a kés (21) forogni kezd.

Ne indítsa el a készüléket, ha a fűgyűjtő tartály (18) nincs felhelyezve.

12.2.1 A motor indítása (1., 9., 16. ábra)

1. Minden egyes indítás előtt ellenőrizze a benzin- és a motorolajszintet (lásd a 10.1 és a 10.2 szakaszt). Bizonyosodjon meg arról, hogy a gyertyapipa (12) csatlakoztatva van a gyújtógyertyára (12a).
2. Ha hűvösebb az idő, nyomja meg háromszor a „Primer” (10) üzemanyag-szivattyút. Ez megkönnyíti a készülék indítását.
3. Álljon a fűnyíró mögé. Egyik kezével nyomja a motorfékkart (2) a kormányra (1), a másik kezét pedig tartsa az indító berántózsínóron (20).
4. Indítsa be a motort az indító berántózsínórral (20). Ehhez húzza ki a fogantyút kb. 10 - 15 cm-nyire (míg ellenállást nem érez). Ezután húzza meg egy erős rántással. Ha a motor nem indult be, húzza meg újra az indító berántózsínórt (20).
5. A motoron található védőréteg miatt enyhe szagképződés lehetséges, ha a készüléket első alkalommal használja. Ez normális folyamat.

Megjegyzés: A „Primer” (10) üzemanyag-szivattyút (1. ábra) csak akkor használja, ha hideg a gép!

⚠ Figyelem!

- Ne hagyja visszacsapódni az indító berántózsínórt (20).
- Hideg időben szükség lehet az indítás folyamat többszöri megismétlésére.

12.3 Motor leállítása

⚠ FIGYELMEZTETÉS!

Sérülésveszély!

Miután leállította a motort, a kés (21) még néhány másodpercig tovább forog. Ha hozzáér a forgó alkatrészekhez, az vágási sérüléseket okozhat.

- Várja meg, amíg leáll a kés (21).
- Ne fékezze le a kést (21) kézzel.
- Viseljen védőkesztyűt.
- Tartsa távol a kést (21) a lábfejétől.

1. A motor leállításához engedje el a motorfékkart (2). Várja meg, amíg a kés (21) leáll.
2. Húzza le a gyertyapipát (12) a gyújtógyertyáról (12a), hogy elkerülje a motor véletlen beindítását.

12.4 A fűnyírás után

- Mielőtt zárt helyiségbe állítja a fűnyírót, előtte mindig várja meg, amíg lehűl a motor. Távolítsa el a fűvet, lombot, szennyeződéseket és olajat a tárolás előtt. A fűnyírón ne tároljon más tárgyakat.
- Újbóli használat előtt ellenőrizze az összes csavart és anyát. A laza csavarokat húzza meg.
- Mielőtt újra használja, ürítse ki a fűgyűjtő tartályt (18).
- Szintén vegye figyelembe a „Tárolás” című fejezetben foglaltakat is.

13. Tisztítás

⚠ FIGYELMEZTETÉS!

Sérülésveszély és égési sérülések veszélye!

A termék váratlanul beindulhat, ami sérülést okozhat.

- Tisztítási és karbantartási munkálatok előtt mindig kapcsolja ki a motort.
- Hagyja kihűlni a motort.
- Húzza le a gyertyapipát (12) a gyújtógyertyáról (12a).

⚠ FIGYELMEZTETÉS!

Egészségkárosodás veszélye!

A benzin-/kenőolaj-gőz belélegzése súlyos egészségkárosodást okozhat, eszméletvesztéssel járhat, és szélsőséges esetben halált is okozhat.

- Ne lélegezze be a benzin/kenőolaj gőzét.
- A terméket csak a szabadban üzemeltesse.

13.1 A fűnyíró tisztítása

Kerti locsolótömlővel csak alacsony nyomással javasolt tisztítást végezni. A nagynyomású mosó nem felel meg a fűnyíró tisztítására. Akassza le a fűgyűjtő tartályt (18), és kefélje ki egy kézi seprővel. A fűnyíró házát szintén kitarthatja nagyjából egy seprővel. Ha nagyobb mértékű a szennyezettség, akkor letörölheti a fűnyírót egy nedves ronggyal.

Megjegyzés: Mielőtt megbillentené a fűnyírót, ürítse ki teljesen a benzintartályt benzinleszívó szivattyúval (nem tartozik a szállított elemek közé).

A fűnyírót ne billentse meg 90 foknál jobban.

1. Legjobb, ha hátrafelé billenti meg a fűnyírót. Feltétlenül ügyeljen arra, hogy a gyújtógyertya (12a) közben felfelé mutasson. Ha a gyújtógyertya (12a) lefelé mutat, akkor kifolyhat az olaj, és nagyobb mértékű kárt tehet a motorban és a porlasztóban.
2. A készüléket másik lehetőségként az oldalára is billentheti, ilyenkor viszont feltétlenül ügyeljen arra, hogy a légszűrőfedél (9) a felső oldalon legyen.
3. Tisztítsa meg a fűnyíró alsó oldalát spaklival és kézi seprővel. A spakli segít eltávolítani a durvább és nagyobb növényi maradványokat a kés (21) területéről. Az alsó rész tisztítását könnyebb közvetlenül a munkavégzés után elvégezni, és alaposabb is lesz az eredmény. Ilyenkor még frissek a szennyeződések és a növényi maradványok, és könnyebb leválasztani őket.
4. Szükség esetén, ha nehezen választható le a szennyeződés, speciális tisztítószer is alkalmazható. Ne használjon agresszív tisztítószereket, például hideg zsírolót vagy mosóbenzint.

5. Ellenőrizze, hogy a fűkivető nyílás mentes-e a fűmaradéktól, és szükség esetén távolítsa el őket.

13.2 A fűnyíró tisztítása a vízcsatlakozás (15) használatával (1., 13., 16. ábra)

Megjegyzés: a gyertyapipát (12) megfelelően helyezze vissza a gyújtógyertyára (12a).

1. Először vegye ki a fűgyűjtő tartályt (18).
2. A tisztításhoz a beépített dugaszoló csatlakozó használatával csatlakoztasson egy kerti locsolótömlőt a vízcsatlakozásra (15).
3. Nyissa meg a vizet, és indítsa el a fűnyírót (lásd a 12.2.1 szakaszt).
4. A forgó kés (21) felkavarja a vizet.
5. Néhány perc alatt a fűnyíró az összes rátapadt szennyeződéstől és fűmaradéktól megtisztításra kerül.
6. Ezután még rövid ideig hagyja víz nélkül utánfutni a fűnyírót, hogy a kés (21) által keringetett levegő eltávolítsa a nedvesség nagy részét.

14. Szállítás

⚠ FIGYELMEZTETÉS!

Sérülésveszély!

Ha a termék véletlenül és váratlanul beindul, az sérülést okozhat.

- Szállítás előtt állítsa le a motort.
- Hagyja kihűlni a motort.
- Húzza le a gyertyapipát (12) a gyújtógyertyáról (12a).

FONTOS: Szállításához mindig a legmagasabb állásba kell állítani a vágási magasságot.

1. Ürítse ki a benzintartályt (8) benzinleszívó szivattyúval (nem tartozik a szállított elemek közé) (lásd a 16.4 szakaszt).
2. Eressze le a motorolajat, amíg még meleg a motor (16.3).
3. Tisztítsa meg a henger hűtőbordáit és a házat (lásd a 13.1 szakaszt).
4. Hajtsa be a felső tolókegyelt (3) (lásd a 15.2 szakaszt).
5. Tekerjen néhány rétegni hullámpapírt a felső tolókegyel (3), az alsó tolókegyel (6) és a motor köré, hogy elkerülje az összedörzsölődésüket.

15. Tárolás

⚠ Figyelem! Ne tárolja a készüléket teli fűgyűjtő tartállyal (17). Meleg időben a fű hő fejlődésnek indul. Tűzveszély áll fenn.

Sötét, száraz és fagymentes, valamint gyermekek számára nem hozzáférhető helyen tárolja a készüléket és tartozékait. Az optimális tárolási hőmérséklet 5 °C és 30 °C között van. A készüléket az eredeti csomagolásában tárolja.

Letakarással védje a készüléket a portól és a nedvességtől. A kezelési útmutatót a készülék mellett tárolja.

- Tárolás előtt tisztítsa meg a készüléket, és végezzen rajta karbantartást.
- Ha benzin van a benzintartályban, soha ne tárolja a fűnyírót olyan épületben, ahol a benzingőzök nyílt lánggal vagy szikrával érintkezhetnek.
- Hagyja lehűlni a motort, mielőtt a fűnyírót zárt térbe helyezi.

- Hosszabb idejű tárolás előtt ürítse ki a benzintartályt benzinleszívó szivattyúval (nem tartozik a szállított elemek közé) (lásd a 16.4 szakaszt).
- A tűzveszély elkerülése érdekében a motort, a kipufogót és a benzintartály környékét tartsa tisztán a fűmaradéktól, levelektől vagy a kilépő zsírtól (olajtól).

15.1 Előkészületek a fűnyíró tárolásához

▲ FIGYELMEZTETÉS! A benzint ne távolítsa el zárt helyiségben, tűz közelében vagy dohányzás közben. A gázgőzök robbanáshoz vezethetnek, vagy tüzet okozhatnak.

1. Ürítse ki a benzintartályt (8) benzinleszívó szivattyúval (nem tartozik a szállított elemek közé) (lásd a 16.4 szakaszt).
2. Végezzen olajcserét (lásd a 16.3 szakaszt).
3. Húzza le a gyertyapipát (12) a gyújtógyertyáról (12a). Távolítsa el a gyújtógyertyát (12a) gyertyakulccsal (nem tartozik a szállított elemek közé).
4. Töltsön kb. 0,2 l olajat a hengerbe egy olajos kannából.
5. Húzza meg lassan az indító berántózsínort (20), hogy az olaj védje a henger belsejét.
6. Csavarja vissza a gyújtógyertyát (12a).
7. Tisztítsa meg a henger hűtőbordáit és a házat (lásd a 13.1 szakaszt).
8. Tisztítsa meg a teljes készüléket, ezzel védve a festék-réteget.
9. Tárolja a készüléket jól szellőző helyiségben.

15.2 A felső tolókegely (3) összehajtása

▲ FIGYELMEZTETÉS!

Becsípődés veszélye!

Mindig tartsa meg az egyik kezével a felső tolókegelyt (3) a legmagasabb részénél.

- Soha ne helyezze az ujjait a felső tolókegely (3) és az alsó tolókegely (6) közé.

A helytakarékos tárolás érdekében a felső tolókegely (3) behajtható.

1. Vegye le a fűgyűjtő tartályt (18).
2. Akassza ki az indító berántózsínort (20) a kötélgámpónál (19).
3. Oldja ki egy kissé a felső tolókegelyen (3) található csillagmarkolatos anyákat (4) (ne tekerje ki őket teljesen!).
4. Hajtsa le a felső tolókegelyt (3). Közben a kábeleknak nem szabad becsípődniük.

16. Karbantartás

▲ FIGYELMEZTETÉS!

Azokat a javítási és karbantartási munkálatokat, melyeket a jelen üzemeltetési útmutató nem ismertet, végeztesse el szakműhelyben. Csak eredeti pótalkatrészeket használjon. Balesetveszély áll fenn! A karbantartási és tisztítási munkálatokat alapvetően mindig leállított motor mellett végezze, amikor le van húzva a gyertyapipa. Sérülésveszély áll fenn!

A karbantartási és tisztítási munkák előtt mindig hagyja lehűlni a készüléket. A motor elemei forrók. Sérülésveszély és égési sérülések veszélye áll fenn!

A termék váratlanul beindulhat, ami sérülést okozhat.

- Tisztítási és karbantartási munkálatok előtt mindig kapcsolja ki a motort.
- Hagyja kihűlni a motort.
- Húzza le a gyertyapipát (12) a gyújtógyertyáról (12a).

- A készülék biztonsági szintjének és teljesítményének változtatlan biztosításához rendszeres, gondos javítás szükséges.
- Gondoskodjon arról, hogy az összes anya, csapszeg és csavar megfelelően meg legyen húzva, és hogy a készülék biztonságos munkavégzésre alkalmas állapotban legyen.
- Rendszeresen ellenőrizze a fűgyűjtő tartályt (18), hogy nem kopott-e, és nem veszítette-e el a működőképességét.
- Az elkopott vagy sérült alkatrészeket biztonsági okokból cserélje ki.
- Ellenőrizze a kerekek (11) biztos rögzítését.
- A kerekek (11) könnyed járásának biztosításához azt javasoljuk, hogy időnyenként legalább egyszer tisztítsa meg a keréktengelyeket és a kerékagyakat.
- Azokat a munkálatokat, melyeket nem ismert ez a kezelési útmutató, csak illetékes szakműhelyben szabad elvégeztetni.

16.1 A kés (21) cseréje (14. ábra)

▲ Figyelem! Ha sérült késsel (21) dolgozik, sérülésveszély áll fenn.

- Viseljen védőkesztyűt!

A kést (21) biztonsági okokból csak szakműhelyben éleztesse és egyensúlyoztassa ki. Annak érdekében, hogy optimális eredményt érjen el a munkavégzés során, azt javasoljuk, hogy évente egyszer vizsgáltsa meg a kést (21).

A kés (21) cseréjéhez csak eredeti pótalkatrészeket szabad használni.

1. Mielőtt eltávolítaná a pengét, ürítse ki a benzintartályt (8) benzinleszívó szivattyúval (nem tartozik a szállított elemek közé). Soha ne billentse oldalra vagy előre a fűnyírót, ha fel van töltve a benzin- vagy az olajtartály! Ez kárt tehet a motorban, és megszűnik a garancia.
2. Tartsa meg a kést (21) az egyik kezével.
3. Tekerje le a kés csavarját (22) az óramutató járásával ellentétes irányban egy 17-es kulcsnyílású villáskulccsal (nem tartozik a szállított elemek közé) a motororsóráról (24). Távolítsa el a hézagoló alátétet (23).
4. Szerelje fel az új kést (21) fordított sorrendben. Rögzítse szabályszerűen a kés csavarját (22). Ügyeljen arra, hogy a kést (21) helyesen pozicionálja, és síkban felfeküdjön a motororsóra (24).
5. A kés csavarjának (22) meghúzási nyomatéka 45 Nm. Ha cseréli a kést (21), cserélje le a kés csavarját (22) is.

16.1.1 Sérült kések (21)

Ha a kés (21) akadályba ütközött, azonnal állítsa le a motort, és húzza le a gyertyapipát (12).

- Vizsgálja meg, hogy nem sérült-e meg a kés (21).
- A sérült vagy elgörbült késeket (21) le kell cserélni.
- Soha ne egyengessen ki újra egy már elgörbült kést (21).
- Soha ne dolgozzon elgörbült vagy erősen elhasznált késsel (21), mert ez rezgéseket kelt, és további kárt tehet a fűnyíróban.

16.2 Az olajsint ellenőrzése (7. ábra)

⚠ FIGYELMEZTETÉS!

Egészségkárosodás veszélye!

A benzin-/kenőolaj-gőz belélegzése súlyos egészségkárosodást okozhat, eszméletvesztéssel járhat, és szélsőséges esetben halált is okozhat.

- Ne lélegezze be a benzin-/kenőolaj gőzét.
- A terméket csak a szabadban üzemeltesse.

MEGJEGYZÉS!

A termék károsodása

Ha a terméket túl kevés motor- vagy hajtóműolajjal üzemeltetik, az a motor károsodását okozhatja.

- Üzembe helyezés előtt töltsön be benzint és olajat. A termékben kiszállításkor nincs sem motorolaj, sem hajtóműolaj.
- Csak SAE 10W-30 vagy SAE 10W-40 motorolajat használjon.

MEGJEGYZÉS!

Környezeti károk!

A kifolyó olaj maradandóan beszennyezheti a környezetet. A folyadék erősen mérgező, és gyorsan beszennyezheti a vizet.

- Az olajat csak sík és szilárd felületen tölts be/eressze le.
- Használjon betöltő csonkot vagy tölcserít.
- A leeresztett olajat fogja fel megfelelő edényben.
- A kifröccsent olajat azonnal törölje fel alaposan, és ártalmatlanítsa a rongyot a helyben érvényes előírások szerint.
- Ártalmatlanítsa az olajat a helyben érvényes előírások szerint.

1. Állítsa a fűnyírót sík és sima felületre.
2. Csavarja ki a nivópálcát (14).
3. Törölje le a nivópálcát (14) egy tiszta, szálmentes törölkendővel.
4. Dugja vissza a nivópálcát (14), majd ismét húzza ki. Úgy ellenőrizze az olaj töltésszintjét, hogy nem csavarja vissza a nivópálcát (14).
5. Az olajsintnek a nivópálca (14) középső jelölésén belülre kell esnie.
6. Ha túl alacsony az olajsint, töltsön hozzá olajat az ajánlott mennyiségben (max. 0,4 l).
7. Ezután csavarja vissza a helyére a nivópálcát (14).

16.3 Olajcsere

A motorolaj cseréjét évente, az idény kezdete előtt kell elvégezni üzemleleg, leállított motornál.

Csak motorolajat használjon (SAE 10W-30 / SAE 10W-40).

1. Állítsa a fűnyírót sík és sima felületre.
2. Csavarja ki a nivópálcát (14).
3. Szívja le a motorolajat a betöltő csonkon keresztül olajszivattyúval és tömlővel (nem tartoznak a szállított elemek közé).
4. Töltsön be friss motorolajat, és ellenőrizze az olajsintet (lásd a 16.2 szakaszt).

16.4 Benzin leeresztése benzinleszívó szivattyúval (8. ábra)

1. Tartson felfogó edényt a benzinleszívó szivattyú tömlője alá (nem tartozik a szállított elemek közé).
2. Csavarja le a tanksapkát (7), és távolítsa el.

3. Tolja a benzinleszívó szivattyú tömlőjét a benzintartályba (8), és eressze le teljesen a benzint a benzinleszívó szivattyú segítségével.
4. Csavarja vissza a helyére a tanksapkát (7).
5. Ahhoz, hogy biztosan ne maradjon benzin a porlasztóban, le kell ereszteni a maradék benzint is a porlasztóból. Ehhez állítson megfelelő tartályt (nem tartozik a szállított elemek közé) a porlasztó alá, és nyissa meg a porlasztó csavarját (25) egy 10-es kulcsnyílású csavarkulccsal (nem tartozik a szállított elemek közé).

16.5 A légszűrő (9a) karbantartása (15. ábra)

⚠ VESZÉLY!

Tűz- és robbanásveszély!

Ha helytelenül végzi a tisztítást, az üzemanyag begyulladhat, vagy adott esetben fel is robbanhat. Ez súlyos égési sérüléseket, akár halálos balesetet is okozhat.

- A légszűrőt (9a) csak kiütögetéssel tisztítsa.
- Soha ne tisztítsa a légszűrőt (9a) benzinnel vagy gyúlékony oldószerral.

MEGJEGYZÉS!

Károsodás veszélye!

Ha a motort a szűrőelem behelyezése nélkül üzemelteti, az a motor károsodásához vezethet.

- Soha ne járassa a motort a szűrőelem behelyezése nélkül. Ha szennyezett a légszűrő (9a), az csökkenti a motor teljesítményét, mivel csekélyebb lesz a porlasztó levegőellátása. Ezért a rendszeres ellenőrzés elengedhetetlen.

A légszűrőt (9a) 25 üzemóránként ellenőrizni kell, és szükség esetén meg kell tisztítani. Ha nagyon poros a levegő, akkor gyakrabban kell ellenőrizni a légszűrőt (9a).

1. Vegye le a légszűrőfedelelet (9), és távolítsa el a légszűrőt (9a).
2. A légszűrőt (9a) csak kiütögetéssel tisztítsa.
3. Ha meghibásodott a légszűrő (9a), cserélje ki egy újra.
4. Helyezze vissza a légszűrőt (9a), és tegye vissza a légszűrőfedelelet (9).

16.6 A gyújtógyertya (12a) karbantartása (16. + 17. ábra)

Első alkalommal 10 üzemóra múltán ellenőrizze a gyújtógyertyát (12a), hogy nem szennyezett-e, és szükség esetén tisztítsa meg rézszűrő kefével. Ezután végezze el a gyújtógyertya (12a) karbantartását 50 üzemóránként.

1. Húzza le a gyertyapipát (12) csavaró mozdulattal (16. ábra).
2. Távolítsa el a gyújtógyertyát (12a) gyertyakulccsal (nem tartozik a szállított elemek közé).
3. Hézagmérő használatával állítsa a be a gyertyahézagot 0,75 mm-re (0,030"). Szerelje vissza a gyújtógyertyát (12a). és ügyeljen arra, hogy ne húzza meg túl erősen.

16.7 Motorfékkar (2) (1 + 9. ábra)

A motor mechanikus fékkel van felszerelve, melyet rendszeresen ellenőrizni kell. Amikor elengedi a motorfékcart (2), a késnek (21) 7 másodpercen belül le kell állnia.

Ha forog a kés (21), az jól hallható suhogó zajjal jár. Ha forog a kés (21), azt a suhogó zaj jelzi, és így ellenőrizhető.

Megjegyzés: Ha azt észleli, hogy a késleállító szerkezet nem működik rendesen, kérjük forduljon az ügyfélszolgálat-hoz, illetve egy szakműhelyhez.

Győződjön meg arról, hogy a készülék teljes élettartama során kifogástalan állapotban van. A szakszerűtlen karbantartás életveszélyes sérüléseket okozhat.

16.8 Javítás

Javítás vagy karbantartás után bizonyosodjon meg róla, hogy minden biztonságtechnikai alkatrészt felhelyezett, és azok kifogástalan állapotban vannak. A sérülésveszélyes alkatrészeket tartsa más személyek és gyerekek számára nem hozzáférhető helyen.

Figyelem: A termékszavatossági törvény értelmében cégünk nem vállal jótállást azokért a károkért, amelyeket szakszerűtlen javítás vagy nem eredeti pótalkatrészek használata okozott.

Bizzon meg egy vevőszolgálatot vagy illetékes szakembert. Ez vonatkozik a tartozékokra is.

Ha kérdése van, kérjük, adja meg az alábbi adatokat:

- A gép típus táblájának adatai
- A motor típus táblájának adatai

Fontos megjegyzés javítás esetén:

Ha javításra visszaküldi a készüléket, akkor ügyeljen arra, hogy a készüléket biztonsági okokból olaj és üzemanyag nélkül küldje be a szervizállomásra.

18. Hibaelhárítás

Az alábbi táblázat a hibák tüneteit sorolja fel, és ismerteti, hogy milyen módon hárítható el a hiba, ha a gép esetleg nem működik rendesen. Ha a problémát ezzel nem sikerül lokalizálni és orvosolni, forduljon az illetékes szervizhez.

Üzemzavar	Lehetséges ok	Megoldás
A készülék egyenetlenül jár, erősen rázkódik	A csavarok lazák	Ellenőrizze a csavarokat
	A kés rögzítése laza	Ellenőrizze a kés rögzítését
	A kés kiegyensúlyozatlan	Cserélje ki a kést
Nem jár a motor	Nem nyomta le a motorfékkart	Nyomja le a motorfékkart
	A gázkar állása rosszul van beállítva	Ellenőrizze a beállítást
	Meghibásodott a gyújtógyertya	Cserélje ki a gyújtógyertyát
	Üres a benzintartály	Töltsön be üzemanyagot
	Szennyezett üzemanyag	Ürítse ki a benzintartályt, és töltsse fel tiszta üzemanyaggal
	Hideg környezet	Nyomja meg a „Primer” üzemanyag-szivattyút
	A motor meghibásodott	Keressen az illetékes vevőszolgálatot
A motor egyenetlenül jár	Szennyezett a légszűrő	Tisztítsa meg a légszűrőt
	Szennyezett a gyújtógyertya	Tisztítsa meg a gyújtógyertyát
A gypep elsárgul, a vágás nem egyenletes	A kés élelten	Élezze meg a kést
	Túl kicsi a vágási magasság	Megfelelő magasságot állítson be
A fűkivető rész nem tiszta	Túl alacsony vágásmagasság	Állítsa be a vágási magasságot
	Elkopott a kés	Cserélje ki a kést
	Eltömődött a fűgyűjtő tartály	Ürítse ki a fűgyűjtő tartályt, vagy hárítsa el az eltömődést

16.9 Pótalkatrészek/tartozékok

Kés - cikksz.: 7911200625

Motorolaj - cikksz.: 7850000025

16.10 Szervizinformációk

Vegye figyelembe, hogy ennél a terméknél a következő alkatrészek használati vagy természetes kopásnak kitett elemek, illetve a következő alkatrészekre használati anyagokként van szükség.

Kopóalkatrészek*: gyújtógyertya, légszűrő, kés

* nem feltétlenül tartoznak a szállított elemek közé!

17. Ártalmatlanítás és újrahasznosítás

A csomagolásra vonatkozó megjegyzések



A csomagolóanyagok újrahasznosíthatók. Kérjük, ártalmatlanítsa a csomagolásokat környezetbarát módon.

Az elhasználadott készülék ártalmatlanítási lehetőségeiről a helyi önkormányzatnál tájékozódhat.

Üzemanyagok és olajok

- A készülék ártalmatlanítása előtt ki kell üríteni a benzintartályt és a motorolaj tartályt!
- Az üzemanyag és a motorolaj nem minősül kommunális hulladéknak, és nem szabad a csatornába önteni, ezek szelektíven gyűjtendőek, illetve le kell adni őket ártalmatlanításra!
- Az üres olajoskannákat és üzemanyagtartályokat ártalmatlanítsa környezetbarát módon.

A termék megnevezése: Benzines fűnyíró	Gyártási szám: 373784_2204
A termék típusa: PBRM 41 B2	
A gyártó cégneve, címe, e-mail címe: Scheppach GmbH Günzburger Straße 69 DE-89335 Ichenhausen E-mail cím: (HU): service.HU@scheppach.com	Szerviz neve, címe, telefonszáma: ATISGEP Kft Szentesi út 100 HU - 5903 Orosháza Szerviz forródrót: 00800 4003 4003
Az importáló/ forgalmazó neve és címe: Lidl Magyarország Kereskedelmi Bt., H-1037 Budapest, Rádl árok 6.	

1. A jótállási idő a Magyarország területén, Lidl Magyarország Kereskedelmi Bt. üzletében történt vásárlás napjától számított 3 év, amely jogvesztő. A jótállási idő a fogyasztó részére történő átadással, vagy ha az üzembe helyezést a forgalmazó, vagy annak megbízottja végzi, az üzembe helyezés napjával kezdődik.
2. A jótállási igény a jótállási jeggyel és/vagy a vásárlást igazoló blokkal érvényesíthető. A jótállási jegy szabálytalan kiállítása, vagy átadásának elmaradása nem érinti a jótállási kötelezettség-vállalás érvényességét. Kérjük, hogy a vásárlás tényének és időpontjának bizonyítására őrizze meg a pénztári fizetésnél kapott jótállási jegyet és a vásárlást igazoló blokkot.
3. A vásárlástól számított három munkanapon belül érvényesített csereigény esetén a forgalmazó köteles a terméket kicserélni, feltéve ha a hiba a rendeltetészerű használatot akadályozza. A jótállási jogokat a termék tulajdonosaként a fogyasztó érvényesítheti az áruházakban, valamint a jótállási tájékoztatóban feltüntetett szervizekben. (A magyar Polgári Törvénykönyv alapján fogyasztónak minősül a szakmája, önálló foglalkozása vagy üzleti tevékenysége körén kívül eljáró természetes személy.)
A jótállás ideje alatt a fogyasztó hibás teljesítés esetén kérheti a termék kijavítását, kicserélését, vagy ha a termék nem javítható vagy cserélhető, vagy az a forgalmazónak aránytalan többletköltséggel járna, illetve a fogyasztó kijavításhoz, kicseréléshez fűződő érdeke alapos ok miatt megszűnt, árleszállítást kérhet, vagy elállhat a szerződéstől és visszakérheti a vételárat. A kijavítás során a termékbe csak új alkatrész kerülhet beépítésre.
4. A fogyasztó a hiba felfedezése után a lehető legrövidebb időn belül köteles a hibát bejelenteni és a terméket a jótállási jogok érvényesítése céljából átadni. A hiba felfedezésétől számított két hónapon belül bejelentett jótállási igényt időben közöltnek kell tekinteni. A közlés elmaradásából eredő kárért a fogyasztó felelős. A jótállási igény érvényesíthetőségének határideje a termék, vagy fődarabjának kicserélése esetén a csere napján újraindul.
5. A rögzített bekötésű, illetve a 10 kg-nál súlyosabb, vagy tömegközlekedési eszközön nem szállítható terméket az üzemeltetés helyén kell megjavítani. Abban az esetben, ha a javítás a helyszínen nem végezhető el, a termék ki- és visszaszereléséről, valamint szállításáról a forgalmazónak kell gondoskodnia.
6. A jótállás nem áll fenn, ha a hiba a nem rendeltetészerű használatból, átalakításból, helytelen tárolásból, vagy a használati utasítástól eltérő kezelésből, vagy bármely a vásárlást követő behatásból fakad, vagy elemi kár okozta, és azt a forgalmazó, vagy a szerviz bizonyítja. A jótállás nem vonatkozik a mozgó kopó alkatrészek (világítótestek, gumibroncsok stb.) rendeltetészerű felhasználódására. A szerviz és a forgalmazó a javítás során nem felel a terméken a fogyasztó vagy harmadik személyek által tárolt adatokért vagy beállításokért.
7. Fogyasztói jogvita esetén a fogyasztó a megyei (fővárosi) kereskedelmi és iparkamarák mellett működő békéltető testület eljárását is kezdeményezheti.
A jótállás a fogyasztó törvényből eredő szavatossági jogait és azok érvényesíthetőségét nem érinti.



A www.lidl-service.com weboldalon lehetősége van ennek és még sok más ismertetőnek, termékvideónak és installációs szoftvernek a letöltésére.

A QR-kóddal közvetlenül a Lidl szervizoldalára jut (www.lidl-service.com), ahol a 373784_2204 cikkszám (IAN) megadásával megnyithatja a termék kezelési útmutatóját.

Kijavítást ellenőrző szelvény:





















A jótállási igény bejelentésének időpontja:	A hiba oka:
Javításra átvétel időpontja:	A hiba javításának módja:
A fogyasztó részére történő visszaadás időpontja:	
A szerviz bélyegzője, kelt és aláírás:	

Kicserélést ellenőrző szelvény:

A jótállási igény bejelentésének időpontja:	
Kicserélés időpontja:	
A cserélő bolt bélyegzője, kelt és aláírás:	

1.	Razlaga simbolov na napravi	34
2.	Uvod	36
3.	Opis naprave (sl. 1 – 17)	36
4.	Obseg dostave (sl. 1 – 2)	36
5.	Namenska uporaba	36
6.	Varnostni napotki	37
7.	Tehnični podatki	39
8.	Razpakiranje	39
9.	Montaža	39
10.	Pred zagonom	40
11.	Zagon naprave	41
12.	Delovanje	41
13.	Čiščenje	42
14.	Prevoz	43
15.	Skladiščenje	43
16.	Vzdrževanje	43
17.	Odlaganje med odpadke in reciklaža	45
18.	Pomoč pri motnjah	46
19.	Garancijski list	47
20.	Eksplozijska risba	81
21.	Izjava o skladnosti	84

1. Razlaga simbolov na napravi

	Pozor! Neupoštevanje varnostnih znakov in opozoril, nameščenih na stroju, ter neupoštevanje varnostnih oznak in navodil za uporabo lahko povzroči hude poškodbe ali celo smrt.
	Skrbno preberite ta navodila za uporabo.
	Na pobočju ne kosite navzgor ali navzdol.
	Pred uporabo kosilnice odstranite naokrog ležeče majhne dele, ki bi jih lahko vrglo po zraku.
	Nevarnost zaradi izvrženih delov pri delujočem motorju.
	Prepričajte se, da so druge osebe na zadostni varnostni razdalji.
	Preden začnete izvajati vzdrževalna dela, odstranite vtič vžigalne svečke.
	Rok in nog ne približujte vrtečim se rezilom.
	Pozor, vroča površina - nevarnost opeklin.
	Nosite zaščito za sluh. Nosite zaščitna očala.
	POZOR! Obratovalna sredstva so vnetljiva in eksplozivna - nevarnost opeklin. Pri delujočem ali vročem motorju ne dolivajte goriva.
	Kapaciteta rezervoarja
	Motorno olje
	3-krat pritisnite črpalko za gorivo »Primer«.
	Dolga rezila. Najv. širina reza.
	Zajamčeni nivo moči zvoka.
	Izdelek ustreza veljavnim evropskim direktivam.
	Preverjajte ravni olja.
	STOP - Vzvod motorne zavore
	Nevarnost zastrupitve! Napravo uporabljajte le na prostem in nikoli v zaprtih ali slabo prezračenih prostorih.

⚠ Pozor!	V teh navodilih za uporabo smo mesta, ki zadevajo vašo varnost, označili s tem znakom.
NEVARNOST!	Signalna beseda za označevanje neposredno grozeče nevarne situacije, zaradi katere pride do smrti ali hudih telesnih poškodb, če se ne prepreči.
OPOZORILO!	Signalna beseda za označevanje možne nevarne situacije, zaradi katere lahko pride do smrti ali hudih telesnih poškodb, če se ne prepreči.
PREVIDNO!	Signalna beseda za označevanje možne nevarne situacije, zaradi katere lahko pride do majhnih ali zmernih poškodb, če se ne prepreči.
NAPOTEK	Signalna beseda za označevanje možne nevarne situacije, zaradi katere lahko pride do materialne škode na izdelku ali lastnini, če se ne prepreči.

2. Uvod

Proizvajalec:

Scheppach GmbH
Günzburger Straße 69
D-89335 Ichenhausen

Spoštovani kupec,

želimo vam veliko veselja in uspeha pri delu z vašo novo napravo.

Napotek:

Proizvajalec te naprave skladno z veljavnim zakonom o odgovornosti za izdelke ne jamči za poškodbe na tej napravi ali poškodbe s to napravo, do katerih pride pri:

- nepravilnem ravnanju,
- neupoštevanju navodil za uporabo,
- popravilih, ki jih izvedejo tretje osebe, nepooblaščen strokovnjaki,
- vgraditvi neoriginalnih nadomestnih delov in zamenjava z njimi,
- nenamenski uporabi,

Upoštevajte naslednje:

Pred montažo in zagonom preberite celotno besedilo navodil za uporabo.

Ta navodila za uporabo vam olajšajo spoznati napravo in izkoristiti njene možnosti uporabe, ki so v skladu z določili.

Navodila za uporabo vsebujejo pomembne napotke o varnem, strokovnem in ekonomičnem delu z napravo, o izogibanju nevarnostim, prihranku stroškov za popravila, zmanjšanju časov izpada in povečanju zanesljivosti ter življenjske dobe naprave.

Poleg varnostnih določil v teh navodilih za uporabo morate nujno upoštevati predpise svoje države, ki veljajo za uporabo naprave.

Navodila za uporabo shranite poleg naprave, ovita v plastični ovitek, tako da bodo zaščitena pred umazanijo in vlago. Pred začetkom dela mora vsak upravljavec natančno prebrati omenjena navodila in jih upoštevati.

Na napravi lahko delajo samo osebe, ki so poučene o uporabi naprave in o nevarnostih, ki so povezane s tem. Upoštevajte zahtevano minimalno starost.

Poleg varnostnih napotkov iz teh navodil za uporabo in posebnih predpisov vaše države morate pri uporabi identičnih naprav upoštevati tudi splošno veljavna tehnična pravila.

Ne prevzemamo nikakršne odgovornosti za nezgode in poškodbe, nastale zaradi neupoštevanja teh navodil in varnostnih napotkov.

3. Opis naprave (sl. 1–17)

1. Krmilni sistem
2. Vzvod motorne zavore
3. Zgornji ročaj za potiskanje
4. Zvezdasta matica
5. Kabelska sponka
6. Spodnji ročaj za potiskanje
7. Pokrov rezervoarja
8. Rezervoar za bencin
9. Pokrov zračnega filtra
- 9a. zračni filter
10. Črpalka za gorivo „Primer“
11. Kolo
12. Vtič vžigalne svečke
- 12a. Vžigalna svečka
13. Izpuh
14. Merilna palica za olje
15. Vodni priključek
16. Nastavitev višine reza
17. Loputa za izmet
18. Lovilni koš za travo
- 18a. Prikaz napoljenosti lovilni koš za travo
19. Kavelj potege
20. Zaganjalna vrstica
21. Rezilo
22. Vijak rezila
23. Podložka
24. Vreteno motorja
25. Vijak uplinjača

4. Obseg dostave (sl. 1–2)

- 1 x bencinska kosilnica z zgornjim ročajem za potiskanje (3)
- 4 x zvezdasta matica (4)
- 1 x kabelska sponka (5)
- 2 x spodnji ročaj za potiskanje (6)
- 1 x lovilni koš za travo (18)
- 4 x vijak M8 (A)
- 4 x podložka (B)
- 1 x navodila za uporabo

5. Namenska uporaba

Bencinska kosilnica je primerna samo za zasebno uporabo v gospodinjstvih vrtovih in vrtičkih. Kot kosilnice za zasebne gospodinjstve vrtove in vrtičke se smatrajo tiste, ki se letno praviloma ne uporabljajo več kot 50 ur in to pretežno za nego trave ali travnih površin, vendar ne na javnih območjih, parkih, športnih površinah ter ne v kmetijstvu in gozdarstvu.

Stroj se sme uporabljati samo v skladu s predvidenim namenom. Kakršna koli drugačna uporaba ni v skladu z namenom. Za škodo ali telesne poškodbe vseh vrst, ki izhajajo iz tega, je odgovoren uporabnik/upravljavec in ne proizvajalec.

Obvezno upoštevajte varnostne napotke in navodila za montažo ter navodila za uporabo v priložniku za uporabo saj lahko le tako omogočite ustrezno uporabo.

Osebe, ki stroj upravljajo in vzdržujejo, morajo biti z njim seznanjeni in poučeni o morebitnih nevarnostih.

Poleg tega se je treba dosledno držati veljavnih ukrepov za preprečevanje nesreč.

Upoštevati je treba tudi druga splošna navodila s področja delovne medicine in varstva pri delu.

Spremembe na stroju v celoti izključujejo garancijo proizvajalca za poškodbe, do katerih pride kot posledica.

Stroj je dovoljeno uporabljati samo z originalni deli in originalnim priborom proizvajalca.

Prosimo, upoštevajte, da naše naprave namensko niso konstruirane za gospodarsko, obrtno ali industrijsko uporabo. Ne prevzemamo nobene odgovornosti, če napravo uporabljate v gospodarskih, obrtnih ali industrijskih obratih ter enakih dejavnostih.

Zaradi telesne ogroženosti uporabnika se kosilnice ne sme uporabljati za naslednja dela (nepopoln seznam):

- za obrezovanje grmovnic, živih mej in grmičevja,
- za rezanje plezalk,
- za nego trate na strešnih nasadih in v balkonskih zabojih,
- za drobljenje in sekljanje odrezkov dreves in žive meje,
- za čiščenje pločnikov (odsosavanje, odpihanje),
- za izravnavanje višin tal, kot so krtine.
- za transport pokošene trave, razen v priloženem lovilnem košu za travo.

OPOZORILO

Pred zagonom naprave zaradi lastne varnosti temeljito preberite ta priročnik in splošne varnostne napotke. Če napravo prepustite tretjim osebam, vedno priložite ta navodila za uporabo.

6. Varnostni napotki

V teh navodilih za uporabo smo mesta, ki se tičejo vaše varnosti, označili s tem znakom: ⚠

Poleg tega so v navodilih za uporabo tudi druga pomembna mesta, ki so označena z besedo »**POZORI!**«.

⚠ Pozor!

Pri uporabi naprav morate upoštevati nekatere varnostne ukrepe, da preprečite telesne poškodbe in materialno škodo. Skrbno preberite ta navodila za uporabo oz. varnostne napotke. Če boste napravo predali drugim osebam, jim izročite tudi ta navodila za uporabo/varnostne napotke. Ne prevzemamo nikakršne odgovornosti za nezgode in poškodbe, nastale zaradi neupoštevanja teh navodil in varnostnih napotkov.

NEVARNOST

Pri neupoštevanju teh navodil obstaja velika smrtna nevarnost oz. nevarnost smrtno nevarnih poškodb.

OPOZORILO

Pri neupoštevanju teh navodil obstaja smrtna nevarnost oz. nevarnost hudih poškodb.

PREVIDNO

Pri neupoštevanju teh navodil obstaja majhna do srednja nevarnost poškodb.

NAPOTEKI!

Ob neupoštevanju teh navodil obstaja nevarnost poškodovanja motorja ali drugih materialnih stvari.

Kdo ne sme uporabljati naprave:

- Otroci in ostale osebe, ki ne poznajo navodil za uporabo (lokalna določila lahko določajo minimalno starost uporabnika).
- Osebe, ki so pod vplivom alkohola, drog, zdravil ali so utrujene ali bolne.

Varnostni napotki za ročno vodene kosilnice

- Skrbno preberite navodila za uporabo. Seznanite se z nastavitvami in pravilno uporabo stroja.
- Nikoli ne dovolite otrokom ali drugim osebam, ki ne poznajo navodil za uporabo, da bi uporabljale kosilnico. Lokalna določila lahko določajo minimalno starost uporabnika.
- Nikoli ne kosite, medtem ko so v bližini druge osebe, zlasti otroci ali živali. Ne pozabite, da je za nesreče z drugimi osebam ali njihovo lastnino odgovoren upravljavec stroja ali uporabnik.
- Kosite samo ob dobri vidljivosti. Tretje osebe se ne smejo približati.
- Če boste napravo predali drugim osebam, jim izročite tudi ta navodila za uporabo.
- Med košnjo vedno nosite trdna obuvala in dolge hlače. Ne kosite bos ali v lahkih sandalih.
- Preverite teren, na katerem boste uporabljali stroj, in odstranite vse predmete, kot so kamni, igrače, veje in žice, ki bi jih stroj lahko zajel in izvrgel.
- Izklopite motor, počakajte, da se ustavi, in odklopite vtič vžigalne svečke, če
 - napravo zapustite;
 - odstranjujete blokade ali zamašitve;
 - je bila naprava v stiku s tujki;
 - se na napravi pojavijo napake delovanja in nenavadne vibracije.

OPOZORILO

Bencin je zelo vnetljiv:

- Bencin hranite samo v predvidenih posodah.
- Gorivo točite samo na prostem in ne kadite med točenjem.
- Preden zaženete motor, natočite bencin. Ko motor deluje ali ko je kosilnica vroča, ne odpirajte pokrova rezervoarja in ne točite bencina.
- Če se bencin prelije, ne poskušajte zaganjati motorja. Namesto tega odmaknite stroj od površine, po kateri se je razlil bencin. Motorja ne vžigajte tako dolgo, dokler bencinski hlapi ne izhlapijo.
- Iz varnostnih razlogov je treba rezervoar za bencin in ostale pokrove rezervoarja zamenjati, če se poškodujejo.
- Bencina nikoli ne hranite v bližini virov iskenja. Vedno uporabite atestirano ročko. Otrokom ne pustite v bližino bencina.
- Zamenjajte okvarjene dušilce zvoka.
- Pred uporabo vedno vizualno preverite, ali so rezila in pritrdilni sorniki obrabljeni ali poškodovani. Da ne pride do neuravnoteženosti, je obrabljena ali poškodovana rezila in pritrdilne sornike dovoljeno zamenjati samo v kompletu.

Ravnanje

- Skrbite za to, da so vse matice, sorniki in vijaki trdno zategnjeni in da napravo ohranjate v varnem delovnem stanju.
- Stroja nikoli ne skladiščite z bencinom v rezervoarju v stavbi, kjer bi bencinski hlapi lahko prišli v stik z odprtim ognjem ali iskrami.
- Počakajte, da se motor ohladi, preden stroj odstavite v zaprtih prostorih.
- Da preprečite nevarnost požara, na motorju, izpuhu in območju okoli rezervoarja za gorivo ne sme biti trave, listja ali iztekle masti (olja).
- Redno preverjajte lovilno pripravo za travo glede obrabe ali izgube sposobnosti delovanja.
- Iz varnostnih razlogov zamenjajte obrabljene ali poškodovane dele.
- Če morate rezervoar za gorivo izprazniti, to storite na prostem.
- Motor na notranje zgorevanje ne sme delovati v zaprtih prostorih, kjer se lahko nabira nevaren ogljikov monoksid.
- Kosite samo ob dnevni svetlobi ali dobri umetni svetlobi.
- Če je mogoče, naprave ne uporabljajte na mokri travi.
- Naprave ni dovoljeno uporabljati med nevihto
- **nevarnost udara strele!**
- Vedno bodite pozorni na dobro stabilnost na pobočjih.
- Stroj vodite samo v koračnem tempu.
- Pri strojih na kolesih velja: Kosite prečno na pobočje, nikoli navzgor ali navzdol. Bodite posebej previdni, ko zamenjate smer premikanja na pobočju.
- Ne kosite na preveč strmih pobočjih in na bližnjih deponijah smeti, jarkih ali nasipih. Bodite posebej previdni, ko obračate kosilnico ali jo potegnete k sebi.
- Ustavite rezilo, ko morate prevrniti kosilnico, pri prevažanju čez druge površine kot travo in ko kosilnico premikate iz ene površine za košnjo na drugo.
- **Previdno!** Kosilnice ne smete uporabljati, če ni nameščen celoten lovilni koš za travo ali samozapiralno ločilno varovalo na odprtini za izmet.
- Kosilnice nikoli ne uporabljajte s poškodovanimi zaščitnimi napravami ali zaščitnimi mrežami ali brez nameščenih zaščitnih naprav, npr. odbojnih pločevin in/ali priprav za zbiranje trave.
- Ne spreminjajte nastavitve za regulacijo motorja in ga ne preobremenjujte.
- Pred zagonom motorja sprostite vzvod motorne zavore in izklopite vsa rezalna orodja in pogone.
- Motor zaženite previdno in po proizvajalčevih navodilih. Pazite na zadostno razdaljo nog od rezil.
- Pri zaganjanju motorja kosilnice ne smete prevračati, razen če jo morate pri postopku dvigniti. V tem primeru jo prevrnite le toliko, kot je nujno potrebno, in dvignite stran, ki je obrnjena stran od uporabnika.
- Ne zaganjajte motorja, če stojite pred kanalom za izmet.
- Nikoli ne potiskajte rok ali nog na vrteče se dele ali pod njih. Vedno bodite dovolj oddaljeni od odprtine za izmet.
- Nikoli ne dvigujte ali nosite kosilnice z delujočim motorjem.
- Ustavite motor in zagotovite, da so se vsi gibljivi deli ustavili ter da je ključ za zagon, če je vgrajen, odstranjen:
 - preden boste sprostili blokade ali zamašitve v kanalu za izmet;
 - preden boste preverjali in čistili kosilnico ali izvajali dela na njej;

- Če ste zadeli tujek, poiščite poškodbe na kosilnici in izvedite potrebna popravila, preden jo boste ponovno zagnali in delali z njo. Če se začne kosilnica nenavadno močno tresi, jo je treba nemudoma pregledati.
- ko se oddaljite od kosilnice;
- preden dotočite gorivo.
- Ko se motor ustavi, zaprite dušilko. Če ima motor zaporni ventil za bencin, ga po košnji zaprite.
- Če stroj uporabljate s prekomerno hitrostjo, se lahko nevarnost nesreče poveča.
- Bodite previdni pri nastavljanju stroja in pazite, da si ne uleščite prstov med premikajoča se rezila in toge dele naprave.
- Bodite posebej previdni pri košnji na vdiraajočih se tleh, na bližnjih deponijah smeti, grobovih in nasipih.
- Izogibajte se mestom, kjer kolesa nimajo oprijema ali košnja ni varna.
- V bližini ceste pazite na cestni promet.
- Bodite posebej previdni pri premikanju nazaj in pri vlečenju kosilnice.
Nevarnost spotikanja! Pred premikanjem nazaj zagotovite, da za vami ni majhnih otrok.
- Uporabnik mora biti ustrezno usposobljen za uporabo, prilagajanje in upravljanje (vključno s prepovedanimi sprožitvami).
- Pred vsakim zagonom redno preverite napravo in se prepričajte, da vse zagonske ključavnice in gumbi pravilno delujejo.
- Upoštevajte, da lahko nepravilno vzdrževanje, uporaba neskladnih nadomestnih delov ali spremembe na varnostnih pripravah privedejo do škode na napravi in hudih poškodb osebe, ki z napravo dela.
- Upoštevajte, da varnostnih sistemov ali naprav kosilnice ne smete poškodovati ali onemogočiti. Nikoli ne odstranite delov, ki služijo varnosti.
- Upoštevajte, da uporabnik ne sme spreminjati ali posegati v zapečaten nastavitve nadzora števila vrtljajev motorja.
- Uporabljajte samo rezila in pripomočke, ki jih priporoča proizvajalec. Uporaba drugih vložnih orodij in drugega pribora lahko za uporabnika predstavlja nevarnost poškodbe.
- Kosilnico vedno vzdržujte v dobrem obratovalnem stanju.
- Za zmanjšanje izpostavljenosti hrupu in treslajev je treba narediti dovolj odmorov.

Preostale nevarnosti in zaščitni ukrepi

Zanemarjanje ergonomskih načel

Malomarna uporaba osebne zaščitne opreme (PSA)

Malomarna uporaba ali neuporaba osebne zaščitne opreme lahko vodi do hudih poškodb.

- Nosite predpisano zaščitno opremo.

Človeško ravnanje, napačno ravnanje

- Pri vseh delih bodite popolnoma zbrani.

Preostala nevarnost - Izključitev nikoli ni možna.

Ogroženost zaradi hrupa

Poškodbe sluha

Daljšje nezaščiteno delo z napravo lahko privede do poškodb sluha.

- Vedno uporabljajte zaščito za sluh.

Ravnanje v sili

Če pride do nesreče, izvedite ustrezen postopek prve pomoči in čim prej pokličite usposobljeno zdravniško pomoč.

7. Tehnični podatki

Tip motorja	4-taktni motor/zračno hlajen
Prostornina.....	131 cm ³
Delovno število vrtljajev	2800 min ⁻¹
Motorna moč	2,4 kW/3,3 KM (3600 min ⁻¹)
Gorivo.....	Običajen bencin/neosvinčeni
.....	največ 10 % bioetanol
Prostornina rezervoarja.....	0,85 l
Motorno olje	SAE 10W-30/SAE 10W-40
Prostornina rezervoarja/olja.....	0,4 l
Nastavitev višine reza	25-75 mm/7-kratna
Prostornina lovilnega koša za travo.....	45 l
Širina reza	41 cm
Teža.....	20,9 kg

Pridržujemo si pravico do tehničnih sprememb!

Hrup & vibracije

Karakteristike hrupa

Raven hrupa L_{PA}	79,8 dB
Merilna negotovost K_{PA}	3 dB
Nivo moči zvoka L_{WA}	91,3 dB
Merilna negotovost K_{WA}	1,93 dB

Nosite zaščito za sluh.

Zaradi vpliva hrupa lahko oglušite.

Upoštevajte morebiten čas za počitek in trajanje dela omejite na nujen čas.

Za osebno zaščito in zaščito oseb v bližini je treba nositi ustrezno zaščito za sluh.

Značilne vrednosti tresljajev

Vibracije a_{hv}	8,125 m/s ²
Merilna negotovost K_h	1,5 m/s ²

Nastajanje hrupa in vibracij omejite na minimum!

- Uporabljajte samo brezhibne naprave.
- Redno vzdržujte in čistite napravo.
- Svoj način dela prilagodite napravi.
- Ne preobremenite naprave.
- Po potrebi predajte napravo v pregled.
- Izključite napravo, ko je ne uporabljate.
- Nosite rokavice.

Opozorilo!

Pri daljših delih lahko zaradi vibracij pride do motenj prekrvavitve v rokah upravljavca (sindrom belih prstov).

Sindrom belih prstov je bolezen ožilja, pri kateri se majhne krvne žile v prstih na rokah in nogah krčijo, kot da bi prišlo do napada. Prizadeta območja ne dobijo več dovolj krvi in postanejo zelo blede. Pogosta uporaba vibrirajočih naprav lahko pri osebah, ki imajo ovirano prekrvavitve (npr. kadilci, diabetiki), povzroči poškodbe živcev.

Če opazite nenavadne pojave, takoj končajte z delom in obiščite zdravnika.

Upoštevajte naslednje napotke, da zmanjšate tveganja:

- Ob hladnem vremenu ohranite svoje telo in zlasti roke tople.
- Redno delajte premore in pri tem premikajte dlani, da pospešite prekrvavitve.
- Z rednim vzdrževanjem in fiksno pritrjenimi deli na napravi poskrbite za čim manjše vibriranje stroja.

8. Razpakiranje

- Odprite embalažo in napravo previdno vzemite ven.
- Odstranite embalažni material ter ovojna in transportna valovalna (če obstajajo).
- Preverite, ali je obseg dostave celovit.
- Preverite, če so se naprava in deli pribora poškodovali med transportom. V primeru reklamacij morate takoj obvestiti prevoznika. Kasnejših reklamacij ne bomo priznali.
- Po možnosti embalažo shranite do pretoka garancijskega časa.
- Pred uporabo morate s pomočjo navodil za uporabo spoznati napravo.
- Kot pribor, obrabne in nadomestne dele uporabljajte samo originalne dele. Nadomestne dele dobite pri svojem specializiranem trgovcu.
- Pri naročanju navedite našo številko artikla in tip ter leto izdelave naprave.

⚠ Pozor!

Naprava in embalažni material nista otroški igrači! Otroci se ne smejo igrati s plastičnimi vrečkami, folijami in majhnimi deli! Obstaja nevarnost, da jih pogoltnejo in se z njimi zadušijo!

9. Montaža

Previdno!

Nevarnost poškodbe zaradi vrtljivih rezil. Dela na napravi izvajajte samo, ko je motor izključen in rezilo miruje.

On dobavi so nekateri deli vnaprej sestavljeni. Montaža je enostavna, če upoštevate naslednje napotke.

Napotek!

Pri montaži in vzdrževalnih delih potrebujete naslednje dodatno orodje, ki ni v obsegu dostave:

- plitvo korito za prestrezanje olja (za menjavo olja)
- 1-litrski merilni lonček (odporen proti olju/bencinu)
- kanister za bencin (5 litrov zadostuje za pribl. 6 obratovnih ur)
- lijak (ki se prilega nastavku za nalivanje bencina na rezervoarju)
- gospodinjske krpe (za brisanje ostankov olja/bencina; zavrzite na bencinskem servisu)
- črpalko za črpanje bencina
- ročko za olje z ročno črpalko
- kleščice
- Izvijlač s križno glavo
- viličasti ključ/natični ključ

9.1 Montaža ročajev za potiskanje (3 +6) (sl. 3 + 4)

⚠ **Pozor!** Pazite, da pri nameščanju ročaja za potiskanje (3+6) ne stisnete kabla za plin.

1. Spodnji ročaj za potiskanje (6) z vijakom M8 (A), podložko (B) in zvezdasto matico (4) pritegnite na obeh straneh. Pazite, da vam zaganjalne vrvice (20), ki jih boste pozneje pritrdili s kabelsko sponko (5), niso napoti (sl. 6).
2. Zgornji ročaj za potiskanje (3) privijte na spodnji ročaj za potiskanje (6) z vijakom M8 (A), podložko (B) in zvezdasto matico (4) na obeh straneh (sl. 4).

9.2 Namestitev zaganjalne vrvice (20) (sl. 5)

1. Obesite ročaj zaganjalne vrvice (20) v kavelj (19) (sl. 5).
2. Pritrdite potezni kabel s priloženo kabelsko sponko (5) na spodnji ročaj za potiskanje (6) (sl. 6).

10. Pred zagonom

POZOR!

Pred zagonom obvezno v celoti montirajte napravo!

OPOZORILO!

Nevarnost za zdravje!

Vdihavanje bencinskih hlapov/hlapov mazalnega olja in izpušnih plinov lahko povzroči hude poškodbe zdravja, nezavest in v skrajnih primerih smrt.

- Ne vdihavajte bencinskih hlapov/hlapov mazalnega olja in izpušnih plinov.
- Izdelek uporabljajte le na prostem.

NAPOTEK!

Poškodbe izdelka

Če izdelek uporabljate s premajhno količino motornega in menjalniškega olja, lahko to povzroči poškodbe motorja.

- Pred zagonom dolijte gorivo in olje. Izdelek se dostavi brez motornega in menjalniškega olja.

NAPOTEK!

Poškodbe okolja!

Izteklo olje lahko povzroči trajno škodo na okolju. Tekočina je zelo strupena in lahko hitro povzroči onesaženje vode.

- Olje dolivajte/odstranjujte samo na ravnih, pritrjenih površinah.
- Uporabite polnilni nastavek ali lijak.
- Izpuščeno olje prestrezite s primerno posodo.
- Razlito olje takoj skrbno obrišite in krpe zavrzite skladno z lokalnimi predpisi.
- Olje odstranite v skladu z lokalnimi predpisi.

NAPOTEK!

Nevarnost materialnih poškodb!

Če uporabljate napačno skladiščena goriva ali goriva, ki jih pred skladiščenjem niste odlili, se lahko zamaši uplinjač ali poslabša delovanje motorja.

- Nepotrebno gorivo vlijte v zračno neprepustno posodo, ki jo shranite na temnem, hladnem prostoru.

Pregled pred uporabo

- Vse strani motorja preglejte zaradi morebitnega puščanja olja ali bencina.

- Preverite nivo motornega olja.
- Preverite nivo goriva – rezervoar naj vsebuje vsaj 0,4 l.
- Preverite stanje zračnega filtra (glejte razdelek 16.5).
- Preverite stanje voda za gorivo.
- Zagotovite, da je vtič vžigalne svečke (12) pritrjen na vžigalno svečko (12a).
- Bodite pozorni na znake poškodb.
- Preverite, ali so vsi zaščitni pokrovi nameščeni ter vijaki, matice in sorniki trdno priviti.

10.1 Dolivanje motornega olja (sl. 7)

⚠ Pozor!

Kosilnica je dostavljena brez motornega olja. Pred zagonom zato obvezno nalijte olje vanj. Uporabite večgradacijsko olje (SAE 10W-30 ali SAE 10W-40).

Pred vsakim zagonom preverite raven olja. Prenizka raven olja lahko povzroči poškodbe motorja.

1. Kosilnico postavite samo na plosko, ravno površino.
2. Izvijte merilno palico za olje (14).
3. Rezervoar z lijakom (ni v obsegu dostave) napolnite z motornim oljem (SAE 10W-30 / SAE 10W-40). Bodite pozorni na najvišjo količino polnjenja, ki znaša 0,4 litra. Olje dolijte počasi do spodnjega roba nastavka za polnjenje.
4. Merilno palico za olje (14) obrišite s suho krpo, ki ne pušča vlaken.
5. Ponovno vstavite merilno palico za olje (14) in jo znova izvlecite. Preverite nivo olja, ne da bi ponovno privili merilno palico za olje (14).
6. Raven olja mora biti vedno znotraj srednjih oznak na merilni palici za olje (14).
7. Če je olja premalo, dolijte priporočeno količino motornega olja (najv. 0,4 l).
8. Nato ponovno privijte merilno palico za olje (14).

10.2 Dolivanje bencina (sl. 8)

⚠ NEVARNOST!

Nevarnost požara in eksplozije!

Gorivo se lahko pri polnjenju vžge in po možnosti eksplodira. To povzroči hude poškodbe ali smrt.

- Izklopite motor in počakajte, da se ohladi.
- Hraniti ločeno od vročine, ognja in isker.
- Gorivo točite samo na prostem.
- Nosite zaščitne rokavice.
- Izogibajte se stiku s kožo in očmi.
- Pred zagonom motorja se od mesta za dolivanje goriva odmaknite za vsaj tri metre.
- Pazite na netesna mesta. Če izteka bencin, ne zaženite motorja.

⚠ Pozor!

Kosilnica je dostavljena brez bencina. Pred zagonom zato obvezno nalijte bencin. V ta namen uporabite neosvinčen bencin E10.

1. Očistite okolico območja za dolivanje goriva. Nečistoče v rezervoarju za bencin (8) povzročijo motnje pri delovanju.
2. Pokrov rezervoarja (7) odprite počasi, da sprostite nadtlak, ki je morda prisoten.

3. Z lijakom (ni v obsegu dostave) napolnite rezervoar za bencin (8) z bencinom. Bodite pozorni na najvišjo količino polnjenja, ki znaša 0,85 litra. Bencin dolijte počasi do spodnjega roba nastavka za polnjenje.
4. Pokrov rezervoarja (7) znova zaprite. Prepričajte se, da je pokrov rezervoarja tesno zaprt.
5. Očistite pokrov rezervoarja (7) in okolico.
6. Preverite, ali rezervoar za bencin (8) in vodi za gorivo tesnijo.
7. Pred zagonom motorja se od mesta za dolivanje goriva odmaknite za vsaj tri metre.

11. Zagon naprave

NAPOTEK: Ta naprava povzroča določen hrup, ki se mu ni možno izogniti. Zelo hrupna dela preložite na dovoljen in za to namenjen čas. Upoštevajte morebiten čas za počitek in trajanje dela omejite na nujen čas. Za osebno zaščito in zaščito oseb v bližini je treba nositi ustrezno zaščito za sluh.

11.1 Naprava za zaustavitev rezila

Pred vsakim zagonom morate preveriti napravo za zaustavitev rezila. Zaženite motor, kot je opisano v poglavju 12.2.

1. Sprostite vzvod motorne zavore (2). Motor se izklopi in rezilo (21) se zavira.
2. Rezilo (21) se mora ustaviti v 7 sekundah.

11.2 Nastavitev višine reza (sl. 10)

⚠ Pozor! Višino reza nastavljajte samo, ko je motor ugasnjen in vtič vžigalne svečke snet.

- V gosti, visoki travi nastavite najvišjo stopnjo reza in kosite počasneje. Za prvo košnjo v sezoni je treba izbrati visoko višino reza. Višino reza nastavite tako, da naprava ni preobremenjena.
- Izberite višino reza glede na dejansko dolžino trav.
- Izvedite več prehodov, tako da naenkrat pokosite največ 4 cm trave.
- Pravilna višina reza je pri
 - okrasni travi pribl. 30–45 mm
 - uporabni trati približno 40–65 mm.

Višino reza nastavljate z ročico za nastavev višine reza (16).

Nastavite lahko različne višine reza.

1. Izvlecite ročico za nastavev višine reza (16).
2. Ročico za nastavev višine reza (16) premaknite v zeleni položaj.
3. Sprostite ročico za nastavev višine reza (16). Zaskoči se v zeleni položaj.

11.3 Priprava območja košnje

1. Pred košnjo skrbno preglejte območje, ki ga želite kositi.
2. Odstranite kamne, palice, kosti, žice, igrače in druge predmete, ki jih lahko naprava izvrže.
3. Prepričajte se, da se na območju, ki ga želite pokositi, ne zadržujejo osebe.

12. Delovanje

Delovna navodila

- Kosite samo z ostrim, brezhibnim rezilom (21), da se travne bilke ne razcefrajo in trava ne postane rumena.
- Da bo rez čim bolj čist, kosilnico potiskajte v čim bolj ravnih linijah. Te linije se naj vedno prekrivajo za nekaj centimetrov, da ne ostanejo nepokošeni pasovi.
- Poskrbite, da bo spodnja stran kosilnice čista in odstranite ostanke trave. Obloge otežujejo postopek zagona, negativno vplivajo na kakovost reza in izmet trave.
- Na pobočjih naj bo linija košnje vedno prečno na pobočje. Drsenje kosilnice lahko preprečite tako, da jo postavite poševno navzgor.

12.1 Košnja z lovilnim košem za travo (18)

⚠ Pozor! Ne uporabljajte naprave brez nameščenega celotnega lovilnega koša za travo (18).

⚠ Pozor! Nevarnost poškodbe!

Lovilni koš za travo (18) odstranite ali pritrdite le, če je motor izklopljen in rezilo (21) miruje.

12.1.1 Vstavljanje lovilnega koša za travo (18) (sl. 11)

1. Dvignite zadnjo loputo za izmet (17).
2. Lovilni koš za travo (18) primite za nosilni ročaj.
3. Lovilni koš za travo (18) obesite v obešalo lovilnega koša za travo, ki je nameščen na zadnjem delu naprave.
4. Spustite zadnjo loputo za izmet (17), ki drži lovilni koš za travo (18) v položaju.

12.1.2 Indikator nivoja (18a) na lovilnem košu za travo (18) (sl. 12)

Pretok zraka, ki ga ustvarja rezilo (21), dvigne indikator nivoja (18a). Ko je lovilni koš za travo (18) poln, se pretok zraka ustavi. Če je pretok zraka prenizek, se indikator nivoja (18a) zapre. To je znak, da morate izprazniti lovilni koš za travo (18). Celotna funkcija indikatorja nivoja (18a) je na voljo samo z optimalnim pretokom zraka. Zunanji vplivi, kot so mokra, gosta ali visoka trava, nizke ravni rezanja, umazanija ali podobno, lahko vplivajo na pretok zraka in funkcijo indikatorja nivoja (18a).

- Odprta loputa: lovilni koš za travo (18) se polni
- Loputa zaprta: lovilni koš za travo (18) je poln

12.1.3 Praznjenje lovilnega koša za travo (18) (sl. 11)

⚠ OPOZORILO

Preden odstranite lovilni koš za travo (18), izklopite motor (glejte razdelek 12.3) in počakajte, da se rezilo (21) ustavi.

⚠ Pozor! Nevarnost poškodbe!

Lovilni koš za travo (18) odstranite šele, ko je motor izklopljen in rezilo (21) miruje.

Takoj ko med košnjo ostanejo ostanke trave, morate lovilni koš za travo (18) izprazniti.

1. Če želite odstraniti lovilni koš za travo (18), dvignite zadnjo loputo za izmet (17) (sl. 11).

2. Lovilni koš za travo (18) izvlecite z nosilnim ročajem. V skladu z varnostnim predpisom se loputa za izmet (17) pri odstranitvi lovilnega koša za travo (18) zapre in zapre zadnjo odprtino za izmet.

Če v odprtini ostanejo ostanke trave, povlecite kosilnico približno en meter nazaj, da boste lažje zagnali motor.

⚠ Pozor: Ostanke materiala v ohišju kosilnice in na delovnem orodju ne odstranjujte z roko ali nogami, temveč s primernimi pripomočki, npr. s ščetko ali ročno metlico.

Da zagotovite dobro zbiranje, morate lovilni koš za travo (18) in predvsem zračni filter (9a) po uporabi očistiti.

12.2 Zagon motorja

Opozorilni napotek: Rezilo (21) se zavrti, ko zaženete motor.

Ne zaženite naprave, če lovilni koš za travo (18) ni vstavljen.

12.2.1 Zagon motorja (sl. 1, 9, 16)

1. Pred vsakim zagonom preverite nivo bencina in motornega olja (glejte razdelka 10. 1 in 10.2). Zagotovite, da je vtič vžigalne svečke (12) povezan z vžigalno svečko (12a).
2. Pri nižjih temperaturah trikrat pritisnite gumb črpalke za gorivo »Primer« (10). To olajša zagon naprave.
3. Stojte za kosilnico. Ena roka pritisne vzvod motorne zavore (2) proti krmilnemu sistemu (1), druga roka naj bo na zaganjalni vrvi (20).
4. Zaženite motor z zaganjalno vrvi (20). Pri tem izvlecite ročaj za približno 10-15 cm (dokler ne začutite upora). In nato močno potegnite s potegom. Če se motor ni zagnal, znova potegnite zaganjalno vrvi (20).
5. Zaradi zaščitne plasti na motorju lahko nastane nekaj dima, ko napravo prvič uporabljate. To je običajno.

Napotek: Črpalko za gorivo »Primer« (10) (sl. 1) uporabljajte le, ko je stroj hladen!

⚠ Pozor!

- Ne dovolite, da bi zaganjalna vrvi (20) sunkovito skočila nazaj.
- V hladnem vremenu boste morda morali večkrat ponoviti postopek zagona.

12.3 Izklop motorja

⚠ OPOZORILO!

Nevarnost poškodbe!

Po izklopu motorja rezilo (21) še nekaj sekund deluje. Če se dotaknete vrtečih se delov, lahko pride do urednin.

- Počakajte, da se rezilo ustavi (21).
 - Rezila (21) ne zaustavljajte z roko.
 - Nosite zaščitne rokavice.
 - Rezilo (21) držite proč od stopal.
1. Če želite ustaviti motor, sprostite vzvod motorne zavore (2). Počakajte, da se rezilo (21) ustavi.
 2. Snemite vtič vžigalne svečke (12) z vžigalne svečke (12a), da preprečite nenameren zagon motorja.

12.4 Po košnji

- Počakajte, da se motor najprej ohladi, preden kosilnico odstavite v zaprt prostor. Preden kosilnico shranite, odstranite z nje travo, mazivo in olje. Na kosilnico ne postavljajte drugih predmetov.
- Pred ponovno uporabo preverite vse vijake in matice. Zategnite ohlapne vijake.
- Pred ponovno uporabo izpraznite lovilni koš za travo (18).
- Upoštevajte tudi poglavje »Skladiščenje«.

13. Čiščenje

⚠ OPOZORILO!

Nevarnost poškodb in opeklin!

Izdelek se lahko nepričakovano zažene in privede do poškodb.

- Pred vsemi čiščenji in vzdrževalnimi deli izključite motor.
- Počakajte, da se motor ohladi.
- Povlecite vtič vžigalne svečke (12) z vžigalne svečke (12a).

⚠ OPOZORILO!

Nevarnost za zdravje!

Vdihavanje bencinskih hlapov/hlapov mazalnega olja lahko povzroči hude poškodbe zdravja, nezavest in v skrajnih primerih smrt.

- Ne vdihavajte bencinskih hlapov/hlapov mazalnega olja.
- Izdelek uporabljajte le na prostem.

13.1 Čiščenje kosilnice

Čiščenje z vrtno cevjo je priporočljivo le pri nizkem tlaku. Visokotlačni čistilnik ni primeren za čiščenje kosilnice.

Odstranite lovilni koš za travo (18) in ga očistite z ročno ščetko. S metlo lahko tudi grobo očistite ohišje kosilnice. Pri večji umazaniji lahko kosilnico obrišete z vlažno krpo.

Napotek: Pred prevračanjem kosilnice popolnoma izpraznite rezervoar za bencin s črpalko za črpanje bencina (ni v obsegu dostave).

Kosilnice ni dovoljeno nagniti za več kot 90 stopinj.

1. Kosilnico je najbolje nagniti nazaj. Prepričajte se, da je vžigalna svečka (12a) obrnjena navzgor. Če je vžigalna svečka (12a) obrnjena navzdol, lahko pride do iztekanja olja, kar lahko povzroči veliko škodo na motorju in uplinjaču.
2. Napravo lahko tudi nagnete na bok, vendar se prepričajte, da je pokrov zračnega filtra (9) na zgornji strani.
3. Z lopatico in ročno krtačo očistite spodnji del kosilnice. Z lopatico odstranite grobe in večje ostanke rastlin z območja rezil (21). Čiščenje spodnjega dela je lažje in temeljitejše takoj po uporabi. Takrat so umazanija in rastlinski ostanke še sveži in jih je lažje razrahljati.
4. Po potrebi in če je umazanijo težko odstraniti, lahko uporabite tudi posebno čistilo. Agresivnih čistil, kot so sredstva za hladno čiščenje ali čistilni bencin, ni dovoljeno uporabljati.
5. Preverite, ali so v izmetu trave ostanke trave in jih po potrebi odstranite.

13.2 Kosilnico očistite s priključkom za vodo (15)

(sl. 1, 13,16)

Napotek: Vtič vžigalne svečke (12) namestite nazaj na vžigalno svečko (12a).

1. Najprej odstranite lovilni koš za travo (18).
2. Za čiščenje priključite vrtno cev na priključek za vodo (15) prek vgrajene priključne spojke.
3. Odprite vodo in zaženite kosilnico (glejte 12.2.1).
4. Vrtljivo rezilo (21) se uporablja za vrtinčenje vode.
5. Po nekaj minutah na kosilnici nveč ne bo umazanije in ostankov trave.
6. Kosilnico pustite delovati kratak čas brez vode, da odstranite večjo količino vlage skozi krožeči zrak rezila (21).

14. Prevoz

⚠ OPOZORILO!

Nevarnost poškodbe!

Nenadzorovani in neželeni zagon izdelka lahko povzroči poškodbe.

- Pred transportom izključite motor.
- Počakajte, da se motor ohladi.
- Povlecite vtič vžigalne svečke (12) z vžigalne svečke (12a).

POMEMBNO: Za transport morate višino reza vedno nastaviti v najvišji položaj.

1. S sesalno črpalko za bencin (8) izpraznite rezervoar za bencin (ni v obsegu dostave) (glejte razdelek 16.4.).
2. Odstranite motorno olje iz toplega motorja (glejte razdelek 16.3).
3. Očistite hladilna rebra valja in ohišje (glejte razdelek 13.1.).
4. Zložite zgornji ročaj za potiskanje (3) (glejte razdelek 15.2.).
5. Ovijte nekoliko slojev valovite lepenke med zgornji ročaj za potiskanje (3) in spodnji ročaj za potiskanje (6) ter motor, da preprečite drgnjenje.

15. Skladiščenje

⚠ **Pozor!** Naprave ne shranjujte s polnim lovilnim košem za travo (17). V vročem vremenu začne trava pod vplivom vročine fermentirati. Obstaja nevarnost požara.

Napravo in njen pribor hranite na temnem, suhem, otrokom nedostopnem mestu, kjer ni nevarnosti zmrzovanja. Optimalna temperatura skladiščenja je med 5 in 30 °C.

Napravo shranjujte v originalni embalaži.

Pokrijte napravo, da jo zaščitite pred prahom ali vlago. Navodila za uporabo shranjujte ob napravi.

- Pred skladiščenjem napravo očistite in opravite vzdrževanje.
- Kosilnice nikoli ne skladiščite z bencinom v rezervoarju za bencin v stavbi, kjer bi bencinski hlapi lahko prišli v stik z odprtim ognjem ali iskrami.
- Počakajte, da se motor ohladi, preden kosilnico odstavite v zaprtih prostorih.
- Pri daljšem skladiščenju s sesalno črpalko za bencin izpraznite rezervoar za bencin (ni v obsegu dostave) (glejte razdelek 16.4.).
- Da preprečite nevarnost požara, na motorju, izpuhu in območju okoli rezervoarja za bencin ne sme biti trave, listja ali iztekle masti (olja).

15.1 Priprave na skladiščenje kosilnice

⚠ **OPOZORILO!** Bencina ne črpajte v zaprtih prostorih, v bližini ognja ali medtem ko kadite. Plinski hlapi lahko povzročijo eksplozije ali požar.

1. S sesalno črpalko za bencin (8) izpraznite rezervoar za bencin (ni v obsegu dostave) (glejte razdelek 16.4.).
2. Izvedite menjavo olja (glejte razdelek 16.3).
3. Povlecite vtič vžigalne svečke (12) z vžigalne svečke (12a). Odstranite vžigalno svečko (12a) s ključem za vžigalne svečke (ni v obsegu dostave).
4. Z ročko za olje nalijte približno 0,2 olja v valj.
5. Počasi vlecite zaganjalno vrstico (20), da olje zaščiti notranjost valja.
6. Ponovno privijte vžigalno svečko (12a).
7. Očistite hladilna rebra valja in ohišje (glejte razdelek 13.1.).
8. Očistite celotno napravo, da zaščitite lak.
9. Napravo shranite na dobro prezračenem mestu.

15.2 Zlaganje zgornjega ročaja za potiskanje (3)

⚠ OPOZORILO!

Nevarnost zagozditve!

Zgornji ročaj za potiskanje (3) vedno držite z eno roko v najvišjem položaju.

- Nikoli ne vstavljajte prstov med zgornji ročaj za potiskanje (3) in spodnji ročaj za potiskanje (6).

Zaradi varčevanja s prostorom je zgornji ročaj za potiskanje (3) zložljiv.

1. Odstranite lovilni koš za travo (18).
2. Odstranite zaganjalno vrstico (20) s kavljia potege (19).
3. Nekoliko popustite zvezdaste matice (4) na zgornjem ročaju za potiskanje (3) (ne odpirajte jih popolnoma!).
4. Preklopote zgornji ročaj za potiskanje (3) navzdol. Kabli ne smejo biti stisnjeni.

16. Vzdrževanje

⚠ OPOZORILO!

Popravila in vzdrževalna dela, ki niso opisana v teh navodilih za uporabo, pustite izvesti samo specializirani delavnici. Uporabljajte samo originalne nadomestne dele. Obstaja nevarnost nesreče! Vzdrževanje in čiščenje vedno izvajajte, ko je motor izključen in vtič vžigalne svečke odstranjen. Obstaja nevarnost poškodbe!

Pred vsemi vzdrževalnimi in čistilnimi deli počakajte, da se naprava ohladi. Elementi motorja so vroči. Obstaja nevarnost poškodb in opeklin!

Izdelek se lahko nepričakovano zažene in privede do poškodb.

- Pred vsemi čiščenji in vzdrževalnimi deli izključite motor.
- Počakajte, da se motor ohladi.
- Povlecite vtič vžigalne svečke (12) z vžigalne svečke (12a).

- Redno, skrbno servisiranje je potrebno, da se ohranita nespremenjen nivo varnosti in zmogljivost naprave.
- Skrbite za to, da so vse matice, sorniki in vijaki trdno zategnjeni in da je naprava v varnem delovnem stanju.
- Redno preverjajte lovilni koš za travo (18) glede obrabe ali izgube funkcionalnosti.

- Iz varnostnih razlogov zamenjajte obrabljene ali poškodovane dele.
- Preverite, ali so kolesa (11) dobro pritrjena.
- Za nemoteno premikanje koles (11) priporočamo, da osi in pesta koles očistite vsaj enkrat na sezono.
- Dela, ki niso opisana v teh navodilih za uporabo, smeje izvajati samo pooblaščen specializirane delavnice.

16.1 Menjava rezila (21) (sl. 14)

⚠ Pozor! Pri delu s poškodovanim rezilom (21) obstaja nevarnost telesne poškodbe.

- Nosite zaščitne rokavice!

Iz varnostnih razlogov naj rezilo (21) naostri in uravnoteži samo pooblaščen specializirana delavnica. Za doseganje optimalnih delovnih rezultatov priporočamo, da rezilo (21) pregledate enkrat letno.

Pri menjavi rezila (21) je dovoljeno uporabljati samo originalne nadomestne dele.

1. Preden odstranite rezilo izpraznite rezervoar za bencin (8) (ni v obsegu dostave). S polnim rezervoarjem za bencin ali olje kosilnice nikoli ne prevračajte na stran ali naprej! S tem poškodujete motor in izgubite garancijo.
2. Držite rezilo (21) z eno roko.
3. Z vijaknim ključem velikosti 17 zavrtite vijak rezila (22) v nasprotni smeri urinega kazalca (ni v obsegu dostave) z vretena motorja (24). Odstranite podložko (23).
4. Ponovno namestite novo rezilo (21) v obratnem vrstnem redu. Pravilno pritrдите vijak rezila (22). Prepričajte se, da je rezilo (21) pravilno nameščeno in poravnano z vretenom motorja (24).
5. Navor za zategovanje vijaka rezila (22) je 45 Nm. Ob zamenjavi rezila (21) zamenjajte tudi vijak rezila (22).

16.1.1 Poškodovana rezila (21)

Če rezilo (21) pride v stik z oviro, takoj izklopite motor in snemite vtič vžigalne svečke (12).

- Preverite, ali je rezilo (21) poškodovano.
- Poškodovana ali upognjena rezila (21) morate zamenjati.
- Nikoli ne poravnajte upognjenega rezila (21).
- Nikoli ne delajte s krivim ali močno obrabljenim rezilom (21), saj to povzroča tresljaje in lahko povzroči še več poškodb kosilnice.

16.2 Preverjanje ravni olja (sl. 7)

⚠ OPOZORILO!

Nevarnost za zdravje!

Vdihavanje bencinskih hlapov/hlapov mazalnega olja lahko povzroči hude poškodbe zdravja, nezavest in v skrajnih primerih smrt.

- Ne vdihavajte bencinskih hlapov/hlapov mazalnega olja.
- Izdelek uporabljajte le na prostem.

NAPOTEK!

Poškodbe izdelka

Če izdelek uporabljate s premajhno količino motornega in menjalniškega olja, lahko to povzroči poškodbe motorja.

- Pred zagonom dolijte gorivo in olje. Izdelek se dostavi brez motornega in menjalniškega olja.
- Uporabljajte samo motorno olje SAE 10W-30 ali SAE 10W-40.

NAPOTEK!

Poškodbe okolja!

Izteklo olje lahko povzroči trajno škodo na okolju. Tekočina je zelo strupena in lahko hitro povzroči onesnaženje vode.

- Olje dolivajte/odstranjujte samo na ravnih, pritrjenih površinah.
 - Uporabite polnilni nastavek ali lijak.
 - Izpuščeno olje prestrezite s primerno posodo.
 - Razlito olje takoj skrbno obrišite in krpe zavrzite skladno z lokalnimi predpisi.
 - Olje odstranite v skladu z lokalnimi predpisi.
1. Kosilnico postavite samo na plosko, ravno površino.
 2. Izvijte merilno palico za olje (14).
 3. Merilno palico za olje (14) obrišite s suho krpo, ki ne pušča vlaken.
 4. Ponovno vstavite merilno palico za olje (14) in jo znova izvlecite. Preverite nivo olja, ne da bi ponovno privili merilno palico za olje (14).
 5. Raven olja mora biti vedno znotraj srednjih oznak na merilni palici za olje (14).
 6. Če je olja premalo, dolijte priporočeno količino olja (najv. 0,4 l).
 7. Nato ponovno privijte merilno palico za olje (14).

16.3 Menjava olja

Motorno olje menjajte enkrat na leto pred začetkom sezone, ko je motor ogret na delovno temperaturo in ugasnjen.

Uporabljajte samo motorno olje (SAE 10W-30 / SAE 10W-40).

1. Kosilnico postavite samo na plosko, ravno površino.
2. Izvijte merilno palico za olje (14).
3. Z oljno črpalko in cevjo (ni v obsegu dostave) posesajte motorno olje skozi polnilni nastavek.
4. Dolijte sveže motorno olje in preverite raven olja (glejte razdelek 16.2).

16.4 Izpuščanje bencina s črpalko za odsesavanje bencina (sl. 8)

1. Prestrezno posodo pridržite pod cevko črpalke za odsesavanje bencina (ni v obsegu dostave).
2. Odvijte pokrov rezervoarja (7) in ga odstranite.
3. Cevko črpalke za odsesavanje bencina potisnite v rezervoar za bencin (8) in bencin v celoti izčrpajte s črpalko za bencin.
4. Pokrov rezervoarja (7) znova zategnite.
5. Da bi zagotovili, da v uplinjaču ni ostalo nič bencina, morate iz uplinjača izpustiti preostali bencin. Za ta namen pod uplinjač postavite primerno posodo (ni v obsegu dostave) in odprite vijak uplinjača (25) z vijaknim ključem velikosti 10 (ni v obsegu dostave).

16.5 Vzdrževanje zračnega filtra (9a) (sl. 15)

⚠ NEVARNOST!

Nevarnost požara in eksplozije!

Gorivo se lahko pri napačnem čiščenju vžge in po možnosti eksplodira. To povzroči hude poškodbe ali smrt.

- Zračni filter (9a) očistite samo s potrkavanjem.
- Zračnega filtra (9a) nikoli ne čistite z bencinom ali vnetljivimi topili.

NAPOTEK!

Nevarnost materialnih poškodb!

Uporaba motorja brez nameščenega filtrirnega elementa lahko povzroči poškodbe motorja.

- Motor ne sme nikoli delovati brez nameščenega elementa zračnega filtra.

Umazani zračni filtri (9a) zmanjšajo motorno moč zaradi manjšega dovajanja zraka v uplinjač. Zaradi tega je potrebno redno pregledovanje.

Zračni filter (9a) preverite vsakih 25 obratovalnih ur in ga po potrebi očistite. Če je zrak zelo prašen, zračni filter (9a) preverjajte pogosteje.

1. Snemite pokrov zračnega filtra (9) in odstranite zračni filter (9a).
2. Zračni filter (9a) očistite samo s potrkavanjem.
3. Zamenjajte pokvarjen zračni filter (9a) z novim.
4. Zračni filter (9a) namestite nazaj in namestite pokrov zračnega filtra (9).

16.6 Vzdrževanje vžigalne svečke (12a) (sl. 16 + 17)

Vžigalno svečko (12a) po 10 obratovalnih urah prvič preverite glede umazanije in jo po potrebi očistite s krtačo z bakrenimi žicami. Nato vžigalno svečko (12a) vzdržujte vsakih 50 obratovalnih ur.

1. Snemite vtič vžigalne svečke (12), tako da ga zavrtite (sl. 16).
2. Odstranite vžigalno svečko (12a) s ključem za vžigalne svečke (ni v obsegu dostave).
3. S pomočjo tipalnega merila nastavite razmak na 0,75 mm (0,030«). Ponovno namestite vžigalno svečko (12a) in pazite, da je ne zategnete preveč.

16.7 Vzvod motorne zavore (2) (sl. 1 + 9)

Motor je opremljen z mehansko zavoro, ki jo morate redno preverjati. Ko sprostite vzvod motorne zavore (2), se mora rezilo (21) ustaviti v 7 sekundah.

Delujoče rezilo (21) povzroča jasno zaznavne zvoke vetra. Na delovanje rezila (21) opozarja hrup vetra, zato ga je mogoče nadzorovati.

Napotek: Če opazite, da naprava za zaustavitev rezila ne deluje pravilno, se obrnite na službo za pomoč strankam ali specializirano delavnico.

Poskrbite, da bo naprava v brezhibnem stanju ves čas svoje življenjske dobe. Nepravilno vzdrževanje lahko povzroči življenjsko nevarne poškodbe.

16.8 Popravilo

Po popravilu ali vzdrževanju se prepričajte, da so vsi varnostno relevantni deli nameščeni in v brezhibnem stanju. Dela, ki bi lahko povzročila telesne poškodbe, shranite na drugim osebam in otrokom nedosegljivem mestu.

Pozor: Po zakonu o odgovornosti za izdelke ne jamčimo za poškodbe, ki nastanejo zaradi nestrokovnih popravil ali neuporabe originalnih nadomestnih delov.

Pooblastite servisno službo ali pooblaščenega strokovnjaka. Enako velja tudi za pribor.

V primeru povpraševanja morate navesti spodnje podatke:

- Podatki tipske ploščice stroja
- Podatki na tipski ploščici motorja

Pomemben napotek v primeru popravila:

Ko napravo vračate v popravilo, upoštevajte, da jo morate zaradi varnostnih razlogov na servisno postajo poslati brez olja in bencina.

16.9 Nadomestni deli/oprema

Rezilo – št. izdelka: 7911200625

Motorno olje – št. izdelka: 7850000025

16.10 Informacije o servisu

Upoštevajte, da so pri tem izdelku sledeči deli podvrženi obrabi, ki izhaja iz uporabe, ali naravni obrabi oz. so sledeči deli potrebni kot potrošni material.

Obrabni deli*: vžigalna svečka, zračni filter, rezilo

* Ni nujno v obsegu dostave!

17. Odlaganje med odpadke in reciklaža

Napotki za embalažo



Embalažne materiale je mogoče reciklirati.

Embalažo zavrzite okolju prijazno.

Več informacij o odlaganju iztrošene naprave med odpadke izveste pri lokalni skupnosti ali občinski upravi.

Goriva in olja

- Pred odstranjevanjem naprave med odpadke je treba rezervoar za bencin in rezervoar za motorno olje izprazniti!
- Gorivo in motorno olje ne sodita med gospodinjske, pač pa ju morate zavreči oz. oddati na zbirno mesto ločeno!
- Prazne posode za olje in gorivo je treba zavreči okolju prijazno.

18. Pomoč pri motnjah

V naslednji tabeli so prikazani simptomi napak skupaj z opisom pomoči, če vaš stroj ne deluje pravilno. Če s tem ne morete lokalizirati in odpraviti težave, se obrnite na svoj servis.

Motnja	Morebiten vzrok	Ukrep
Nemiren tek, močno tresenje naprave	Vijaki so zrahljani	Preverite vijake
	Pritrditev rezila je zrahljana	Preverite pritrditev rezila
	Rezilo ni uravnoteženo	Zamenjajte rezilo
Motor ne deluje	Vzvod motorne zavore ni pritisnjen	Pritisnite vzvod motorne zavore
	Ročica za plin je v nepravilnem položaju	Preverite nastavitve
	Vžigalna svečka je okvarjena	Zamenjajte vžigalno svečko
	Rezervoar za bencin je prazen	Napolnite rezervoar za gorivo
	Umazano gorivo	Izpraznite rezervoar za bencin in ga napolnite s čistim gorivom
	Hladno okolje	Pritisnite črpalko za gorivo "Primer"
	Motor je okvarjen	Obrnite se na pooblaščen servisno službo
Motor teče nemirno	Zračni filter je umazan	Čiščenje zračnega filtra
	Vžigalna svečka je umazana	Očistite vžigalno svečko
Trava je rumena, rez ni enakomeren	Rezilo ni ostro	Nabrusite rezilo
	Prenizka višina reza	Nastavite pravilno višino
Izmet trave ni enakomeren	Višina reza je prenizka	Nastavitev višine košnje
	Obrabljeno rezilo	Zamenjajte rezilo
	Zamašen lovilni koš za travo	Izpraznite lovilni koš za travo ali sprostite zamašitev

19. Garancijski list

Proizvajalec:

Scheppach GmbH
Günzburger Straße 69
DE-89335 Ichenhausen

Pooblaščen serviser (SI):

TeleMarCom European Services GmbH
Am Ziegelweiher 24
DE - 61130 Nidderau

Telefonska št. servisa (SI):

00800 4003 4003

E-poštni naslov (SI):

service.SI@scheppach.com

Garancijski list

1. S tem garancijskim listom Scheppach GmbH jamčimo, da bo izdelek v garancijskem roku ob normalni in pravilni uporabi brezhibno deloval in se zavezuemo, da bomo ob izpolnjenih spodaj navedenih pogojih odpravili morebitne pomanjkljivosti in okvare zaradi napak v materialu ali izdelavi oziroma po svoji presoji izdelek zamenjali ali vrnili kupnino.
2. Garancija je veljavna na ozemlju Republike Slovenije.
3. Garancijski rok za proizvod je 3 leta od datuma izročitve blaga. Datum izročitve blaga je razviden iz računa.
4. Če izdelek ne izpolnjuje specifikacij ali nima lastnosti, navedenih v garancijskem listu ali oglaševalskem sporočilu, lahko potrošnik najprej zahteva odpravo napak. O napaki mora potrošnik obvestiti proizvajalca ali pooblaščen servis (kontaktna številka in elektronski naslov navedena zgoraj) in zahtevati odpravo napak. Kupec je dolžan ob uveljavljanju zahtevka predložiti garancijski list in račun, kot potrjeno in dokazilo o nakupu ter dnevu izročitve blaga. Svetujemo vam, da pred tem natančno preberete navodila o sestavi in uporabi izdelka.
5. Rok za odpravo napake je 30 dni od dneva, ko je proizvajalec ali pooblaščen servis prejel zahtevo za odpravo napake. Če napake v tem roku niso odpravljene, mora proizvajalec potrošniku brezplačno zamenjati blago z enakim, novim in brezhibnim blagom. Rok se lahko zaradi narave in kompleksnosti blaga, narave in resnosti neskladnosti ter napora, ki je potreben za dokončanje popravila ali zamenjave podaljša za najkrajši čas, ki je potreben za dokončanje popravila, vendar največ za 15 dni. O številu dni podaljšane roka in razlogih za podaljšanje mora biti potrošnik obveščen pred potekom 30 dnevnega roka za odpravo napak.
6. Če v roku 30 dni oz. v primeru podaljšanja v roku 45 dni blago ni popravljeno ali blago ni zamenjano z novim, lahko potrošnik od proizvajalca zahteva vračilo celotne kupnine ali zahteva sorazmerno znižanje kupnine. Sorazmerno znižanje kupnine je sorazmerno zmanjšanju vrednosti blaga, ki ga je potrošnik prejel, v primerjavi z vrednostjo, ki bi jo imelo blago, če bi bilo skladno.
7. Če se neskladnost pojavi v manj kot 30 dneh od dobave blaga, lahko potrošnik ob predložitvi blaga od proizvajalca takoj zahteva vračilo plačanega zneska.
8. Proizvajalec oziroma pooblaščen servis lahko potrošniku za čas popravila blaga, za katero je bila izdana obvezna garancija, zagotovi brezplačno uporabo podobnega blaga. Če proizvajalec potrošniku ne zagotovi nadomestnega blaga v začasno uporabo, ima potrošnik pravico uveljavljati škodo, ki jo je utrpel, ker blaga ni mogel uporabljati od trenutka, ko je zahteval popravilo ali zamenjavo, do njune izvršitve.
9. Stroške za material, nadomestne dele, delo, prenos in prevoz izdelkov, ki nastanejo pri odpravljanju okvar oziroma nadomestitvi blaga z novim, krije proizvajalec.
10. V primeru zamenjave blaga ali zamenjave bistvenega dela blaga z novim se potrošniku izda nov garancijski list.
11. V primeru, da proizvod popravlja nepooblaščen servis ali nepooblaščen oseba, kupec ne more uveljavljati zahtevkov iz te garancije.
12. Vzroki za okvaro oziroma nedelovanje izdelka morajo biti lastnosti stvari same in ne vzroki, ki so zunaj proizvajalčeve oziroma prodajalčeve sfere. Kupec ne more uveljavljati zahtevkov iz te garancije, če se ni držal priloženih navodil za sestavo in uporabo izdelka ali če je izdelek kakorkoli spremenjen ali nepravilno vzdrževan.
13. Proizvajalec zagotavlja proti plačilu popravilo, vzdrževanje blaga, nadomestne dele in priklopne aparate vsaj tri leta po poteku garancijskega roka.
14. Obrabni deli oz. potrošni material so izvzeti iz garancije.
15. Vsi potrebni podatki za uveljavljanje garancije in podatki, ki identificirajo blago za katerega velja garancija se nahajajo na dveh ločenih dokumentih (garancijski list, račun).
16. Ta garancija proizvajalca ne izključuje zakonske pravice potrošnika, da zoper prodajalca v primeru neskladnosti blaga brezplačno uveljavlja jamčevalne zahtevke. Ta garancija prav tako ne izključuje pravic potrošnika, ki izhajajo iz obveznega jamstva za skladnost blaga.

Prodajalec:

Lidl Slovenija d.o.o. k.d., Pod lipami 1, SI-1218 Komenda

























S spletne strani www.lidl-service.com si lahko prenesete ostale priročnike, videoposnetke o izdelkih in namestitveno programsko opremo.

S kodo QR neposredno odprete Lidlovo storitveno spletno stran (www.lidl-service.com), kjer lahko z vnosom številke izdelka (IAN) 373784_2204 odprete ustrezna navodila za uporabo.

1.	Vysvetlenie symbolov na prístroji	50
2.	Úvod	52
3.	Popis prístroja (obr. 1 - 17)	52
4.	Rozsah dodávky (obr. 1 - 2)	52
5.	Použitie v súlade s určením.....	52
6.	Bezpečnostné upozornenia.....	53
7.	Technické údaje	55
8.	Vybalenie.....	55
9.	Montáž	56
10.	Pred uvedením do prevádzky	56
11.	Uvedenie do prevádzky	57
12.	Prevádzka.....	57
13.	Čistenie	59
14.	Preprava	59
15.	Skladovanie.....	59
16.	Údržba.....	60
17.	Likvidácia a opätovné zhodnotenie.....	62
18.	Odstraňovanie porúch.....	62
19.	Záručný list	63
20.	Rozložený výkres	81
21.	Vyhlásenie o zhode	84

1. Vysvetlenie symbolov na prístroji

	Pozor! Nerešpektovanie bezpečnostných značiek a výstražných upozornení na stroji a nedodržiavanie bezpečnostných a prevádzkových pokynov môže viesť k vážnym zraneniam alebo dokonca k smrti.
	Pozorne si prečítajte tento návod na použitie.
	Nekoste smerom hore ani dole po svahu.
	Pred prevádzkou kosačky na trávnu odstráňte malé časti ležiace okolo, ktoré by mohli byť vymrštené do okolia.
	Nebezpečenstvo spôsobené vymršťovaním častí pri bežiacom motore.
	Zabezpečte, aby iné osoby dodržiavali dostatočnú bezpečnostnú vzdialenosť.
	Pred vykonaním údržbárskych prác odstráňte konektor zapalovacej sviečky.
	Udržiavajte ruky a nohy v bezpečnej vzdialenosti od rotujúcich nožov.
	Pozor, horúci povrch – nebezpečenstvo popálenia.
	Noste ochranu sluchu.
	Noste ochranné okuliare.
	POZOR! Prevádzkové látky sú horľavé a výbušné – nebezpečenstvo popálenia. Netankujte pri horúcom alebo bežiacom motore.
	
	Objem nádrže
	Motorový olej
	3x stlačte palivové čerpadlo „Primer“.
	Dĺžka noža. Max. šírka kosenia.
	Zaručená hladina akustického výkonu.
	Výrobok zodpovedá platným európskym smerniciam.
	Skontrolujte hladinu oleja.
	STOP – páka motorovej brzdy
	Nebezpečenstvo otravy! Prístroj používajte len vo vonkajších priestoroch a nikdy nie v uzavretých alebo zle vetraných miestnostiach.

 Pozor!	V tomto návode na obsluhu sme miesta, ktoré sa týkajú vašej bezpečnosti, označili týmto znakom.
NEBEZPEČEN- STVO!	Signálne slovo na označenie bezprostredne hroziacej nebezpečnej situácie, ktorá, ak sa jej nezabráni, bude mať za následok smrť alebo vážne poranenie.
VAROVANIE!	Signálne slovo na označenie možnej nebezpečnej situácie, ktorá, ak sa jej nezabráni, by mohla mať za následok smrť alebo vážne poranenie.
OPATRNE!	Signálne slovo na označenie možnej nebezpečnej situácie, ktorá, ak sa jej nezabráni, môže viesť k ľahkému alebo stredne ťažkému poraneniu.
UPOZORNENIE	Signálne slovo na označenie možnej nebezpečnej situácie, ktorá, ak sa jej nezabráni, môže viesť k materiálным škodám na produkte alebo majetku/vlastníctve.

2. Úvod

Výrobca:

Scheppach GmbH
Günzburger Straße 69
D-89335 Ichenhausen

Vážení zákazníci,

želáme Vám veľa zábavy a úspechov pri práci s Vaším novým prístrojom.

Upozornenie:

Výrobca tohto prístroja neručí podľa platného zákona o ručení za výrobok za škody, ktoré vzniknú na tomto prístroji alebo budú spôsobené týmto prístrojom pri:

- neodbornom zaobchádzaní,
- nedodržiavaní návodu na obsluhu,
- opravách tretími stranami, nie autorizovanými odborníkmi,
- montáži a výmene neoriginálnych náhradných dielov,
- používaní v rozpore s určením.

Dodržiavajte:

Pred montážou a uvedením do prevádzky si prečítajte celý text návodu na obsluhu.

Návod na obsluhu vám má uľahčiť, aby ste sa oboznámili s prístrojom a používali ho v súlade s jeho určenými možnosťami použitia.

Návod na obsluhu obsahuje dôležité pokyny, ako s prístrojom bezpečne, odborne a hospodárne pracovať a ako zabrániť nebezpečenstvám, ušetríte náklady na opravy, znížite časy prestojov a zvýšite spoľahlivosť a životnosť príslušenstva.

Okrem bezpečnostných ustanovení tohto návodu na obsluhu musíte bezpodmienečne dodržiavať predpisy svojej krajiny platné pre prevádzku prístroja.

Návod na obsluhu uchovávajúte pri prístroji v plastovom obale, aby bol chránený pred nečistotami a vlhkosťou. Všetci obsluhujúci pracovníci si ho musia pred začiatkom práce prečítať a starostlivo ho dodržiavať.

Na prístroji môžu pracovať len osoby, ktoré boli poučené o používaní prístroja a boli informované o nebezpečenstvách, ktoré sú s tým spojené. Je potrebné dodržať požadovaný minimálny vek.

Okrem bezpečnostných upozornení obsiahnutých v tomto návode na obsluhu a osobitných predpisov vašej krajiny treba rešpektovať všeobecne uznávané technické pravidlá pre prevádzku konštrukčne rovnakých strojov.

Nepreberáme zodpovednosť za žiadne nehody ani škody, ku ktorým dôjde v dôsledku nedodržania tohto návodu a bezpečnostných upozornení.

3. Popis prístroja (obr. 1 – 17)

1. Riadiaci mechanizmus
2. Páka motorovej brzdy
3. Horný posuvný strmeň
4. Hviezdicová matica s rukoväťou
5. Káblková príchytka
6. Dolný posuvný strmeň
7. Veko palivovej nádrže
8. Benzínová nádrž
9. Kryt vzduchového filtra
- 9a. Vzduchový filter
10. Palivové čerpadlo „Primer“
11. Koleso
12. Konektor zapalovacej sviečky
- 12a. Zapalovacia sviečka
13. Výfuk
14. Mierka oleja
15. Vodovodná prípojka
16. Nastavenie výšky kosenia
17. Vyhadzovacia klapka
18. Zberný kôš na trávu
- 18a. Indikátor hladiny naplnenia zberného koša na trávu
19. Lanový hák
20. Štartér s lankovým ťiahlom
21. Nôž
22. Skrutka noža
23. Podložka
24. Vreteno motora
25. Skrutka karburátora

4. Rozsah dodávky (obr. 1 – 2)

- 1x benzínová kosačka na trávu s horným posuvným strmeňom (3)
- 4x hviezdicová matica s rukoväťou (4)
- 1x káblková príchytka (5)
- 2x dolný posuvný strmeň (6)
- 1x zberný kôš na trávu (18)
- 4x skrutka M8 (A)
- 4x podložka (B)
- 1x návod na obsluhu

5. Použitie v súlade s určením

Benzínová kosačka na trávu je vhodná na súkromné použitie v záhrade pri dome aj na záhradke. Za kosačky na trávu určené na súkromné použitie v záhrade pri dome a na záhradke sa považujú zariadenia, ktorých ročné použitie spravidla neprekročí 50 hodín a ktoré sa používajú prevažne na ošetrovanie zatrávnovaných plôch alebo trávnikov, avšak nie vo verejných zariadeniach, v parkoch, na športoviskách ani v poľnohospodárstve či lesníctve.

Stroj sa môže používať iba v súlade so svojím určením. Každé iné použitie presahujúce určenie je považované za používanie v rozpore s určením.

Za škody z neho vzniknuté alebo poranenia akéhokoľvek druhu ručí používateľ/obsluha, a nie výrobca.

Súčasťou používania v súlade s určením je aj dodržiavanie bezpečnostných upozornení, ako aj návodu na montáž a prevádzkových pokynov v návode na obsluhu.

Osoby, ktoré obsluhujú stroj a vykonávajú údržbu, musia byť oboznámené so strojom a možnými nebezpečenstvami.

Okrem toho sa musia čo najdôkladnejšie dodržiavať predpisy na zabránenie úrazom.

Musia sa dodržiavať aj iné všeobecné pracovno-lekárske a bezpečnostno-technické pravidlá.

Pri škodách vzniknutých v dôsledku zmien na stroji sa vylučuje záruka výrobcu.

Stroj sa smie používať iba s originálnymi dielmi a originálnym príslušenstvom od výrobcu.

Dbajte, prosím, na to, že naše prístroje neboli v súlade s určitým skonštruované na komerčné, remeselné ani priemyselné použitie. Ak sa prístroj používa v komerčných, remeselných alebo priemyselných podnikoch, ako aj na podobné činnosti, nepreberáme žiadnu záruku.

Z dôvodu telesnej ujmy používateľa sa kosačka na trávu nesmie používať na nasledujúce práce (neúplný zoznam):

- na strihanie kríkov, živých plotov a krovín,
- na kosenie popínavých rastlín,
- na údržbu trávnikov na strešných výsadbách a v balkónových boxoch,
- na sekacie a drvenie stromov a krovín,
- na čistenie chodníkov (odsávanie, odfukovanie),
- na vyrovnávanie vyvýšení, ako napr. krtince,
- na prepravu reziva, s výnimkou zberného koša na trávu, ktorý je na to určený.

VAROVANIE

Pred uvedením prístroja do prevádzky si v záujme vlastnej bezpečnosti dôkladne prečítajte túto príručku a všeobecné bezpečnostné upozornenia. Ak prístroj prenechávate tretím osobám, vždy k nemu priložte tento návod na použitie.

6. Bezpečnostné upozornenia

V tomto návode na obsluhu sme miesta, ktoré sa týkajú vašej bezpečnosti, označili týmto znakom: ⚠

Návod na obsluhu okrem toho obsahuje iné dôležité miesta v texte, ktoré sú označené slovom „**POZOR!**“.

⚠ Pozor!

Pri použití prístrojov sa musí dodržiavať niekoľko bezpečnostných opatrení, aby sa predišlo poraneniam a škodám. Dôkladne si prečítajte tento návod na obsluhu/bezpečnostné upozornenia. V prípade, že prístroj odovzdávate iným osobám, odovzdajte im aj tento návod na obsluhu/bezpečnostné upozornenia. Nepreberáme zodpovednosť za žiadne nehody ani škody, ku ktorým dôjde v dôsledku nedodržania tohto návodu a bezpečnostných upozornení.

NEBEZPEČENSTVO

Pri nedodržaní tohto návodu existuje najvyššie nebezpečenstvo ohrozenia života, príp. nebezpečenstvo život ohrozujúcich poranení.

VAROVANIE

Pri nerešpektovaní tohto návodu hrozí smrteľné nebezpečenstvo, resp. nebezpečenstvo vážnych poranení.

OPATRNE

Pri nedodržaní tohto návodu existuje nebezpečenstvo ľahkých až stredne závažných poranení.

UPOZORNENIE!

Pri nedodržaní tohto návodu existuje nebezpečenstvo poškodenia motora alebo iných vecných hodnôt.

Kto nemôže používať prístroj:

- Deti a iné osoby, ktoré nepoznajú návod na použitie (miestne nariadenia môžu stanovovať minimálny vek užívateľa).
- Osoby pod vplyvom alkoholu, narkotík, liečiv, osoby, ktoré sú unavené alebo choré.

Bezpečnostné upozornenia pre ručne ovládané kosačky na trávu

- Starostlivo si prečítajte návod na použitie. Oboznámte sa s nastaveniami a správnym používaním stroja.
- Deformou ani iným osobám, ktoré nie sú oboznámené s návodom na použitie, nikdy nedovoľte používať kosačku na trávu. Miestne nariadenia môžu stanovovať minimálny vek užívateľa.
- Nikdy nekoste, keď sú v blízkosti iné osoby, najmä deti, alebo zvieratá. Myslite na to, že obsluhujúca osoba stroja alebo používateľ je zodpovedný za nehody, ktoré sa týkajú iných osôb alebo ich vlastníctva.
- Koste len pri dobrom výhľade. Je potrebné držať tretie strany v dostatočnej vzdialenosti.
- V prípade, že prístroj odovzdávate iným osobám, odovzdajte im aj tento návod na obsluhu.
- Pri kosení vždy noste pevnú obuv a dlhé nohavice. Nikdy nekoste bosí alebo napríklad v sandáloch.
- Skontrolujte terén, na ktorom sa bude stroj používať, a odstráňte všetky predmety, ako napr. kamene, hračky, vetvy a drôty atď., ktoré by sa mohli zachytiť a vymrštíť.
- Vypnite motor, počkajte, kým sa zastaví, a odpojte konektor zapalovacej sviečky, ak
 - opustíte prístroj.
 - odstraňujete zablokovania alebo upchatia.
 - bol prístroj v kontakte s cudzími predmetmi.
 - sa na prístroji vyskytujú poruchy a nezvyčajné vibrácie.

VAROVANIE

Benzín je značne horľavý:

- Benzín uchovávajte iba v nádobách na to určených.
- Tankujte iba vonku a počas plnenia nefajčite.
- Benzín je potrebné naplniť pred spustením motora. Počas chodu motora alebo pri horúcej kosačke na trávu sa nesmie otvárať uzáver palivovej nádrže ani dopĺňať benzín.
- Ak benzín pretiekol, nesmie sa vykonať pokus o naštartovanie motora. Stroj je namiesto toho potrebné odstrániť z plochy znečistenej benzínom. Je potrebné zabrániť akémukoľvek pokusu o naštartovanie, kým sa benzínové pary nevyparia.
- Benzínovú nádrž a ostatné uzavery nádrže je pri poškodení potrebné vymeniť z bezpečnostných dôvodov.
- Benzín nikdy neskladujte v blízkosti zdroja iskier. Vždy používajte otestovaný kanister. Zabráňte prístupu detí k benzínu.

- Vymeňte chybné tlmiče hluku.
- Pred použitím je vždy potrebné vizuálne skontrolovať, či nie sú opotrebované alebo poškodené nôž a upevňovacie čapy. Aby sa predišlo nevyváženosti, opotrebované alebo poškodené nože a upevňovacie čapy sa musia vymieňať naraz ako súpravy.

Manipulácia

- Dohlíadnite na to, aby boli všetky matice, čapy a skrutky dôkladne utiahnuté a aby bol prístroj zachovaný v bezpečnom pracovnom stave.
 - Nikdy neuschovávajú stroj s benzínom v nádrži v budove, v ktorej môže dôjsť ku kontaktu benzínových pár s otvoreným ohňom alebo iskrami.
 - Pred odstavením stroja v uzatvorených priestoroch nechajte motor vychladnúť.
 - Na zabránenie nebezpečenstvu požiaru udržiavajte motor, výfuk a oblasť okolo palivovej nádrže čisté od trávy, lístia alebo unikajúceho maziva (olej).
 - Pravidelne kontrolujte zberné zariadenie na trávu ohľadom opotrebovania alebo straty funkčnosti.
 - Z bezpečnostných dôvodov vymeňte opotrebované alebo poškodené diely.
 - Keď sa musí palivová nádrž vyprázdniť, malo by sa to vykonať vonku.
 - Spaľovací motor nenechajte bežať v uzavretých priestoroch, v ktorých sa môže hromadiť nebezpečný oxid uhoľnatý.
 - Koste len pri dennom svetle alebo dobrom umelom osvetlení.
 - Ak je to možné, zabráňte používaniu prístroja na mokrej tráve.
 - Používanie kosačky na trávu v búrke je zakázané – **nebezpečenstvo zásahu bleskom!**
 - Vždy dbajte na dobrý postoj na svahoch.
 - Ved'te stroj len krokovým tempom.
 - Pri strojoch na kolesách platí: Koste priečne voči svahu, nikdy nie nahor alebo nadol. Mimoriadne veľký pozor dávajte pri vykonávaní zmien smeru jazdy na svahu.
 - Nekoste na príliš strmých svahoch a v blízkosti klesajúcich povrchov, skládok odpadu, jám a hrádzí. Mimoriadne veľký pozor dávajte pri otáčaní alebo prifahovaní kosačky na trávu k sebe.
 - Zastavte nôž, keď je potrebné prevrátiť kosačku na trávu, keď sa pohybuje po iných plochách, ako je tráva, a pri presúvaní kosačky na inú plochu, ktorá sa má pokosiť.
 - **Opatrne!** Kosačka na trávu sa nesmie používať bez toho, aby nebolo pripevnené buď zariadenie na zachytávanie trávy alebo samozatváracie oddelujúce ochranné zariadenie pre vyhadzovací otvor.
 - Nikdy nepoužívajte kosačku na trávu s poškodenými ochrannými zariadeniami alebo ochrannými mrežami alebo bez zabudovaných ochranných zariadení, napr. nárazové plechy a/alebo zariadenia na zachytávanie trávy.
 - Nemeňte regulačné nastavenia motora a nepretáčajte ho.
 - Uvoľnite brzdu motora a odpojte všetky rezné nástroje a pohony ešte pred spustením motora.
 - Štartujte motor opatrne, podľa pokynov od výrobcu. Dbajte na dostatočný odstup nôh od noža.
 - Pri štartovaní motora sa kosačka na trávu nesmie nakláňať, pokiaľ nie je potrebné kosačku na trávu pri tomto procese nadvihnúť. V takom prípade preklopte kosačku iba natoľko, nakoľko je to bezpodmienečne nevyhnutné a zdvíhajte iba stranu, ktorá je odvrátená od obsluhujúcej používateľa.
 - Neštartujte motor, ak stojíte pred vyhadzovacím kanálom.
 - Nikdy nedávajte ruky ani nohy na otáčajúce sa diely alebo pod ne. Vždy sa držte v bezpečnej vzdialenosti od vyhadzovacieho otvoru.
 - Nikdy nedvíhajte a neprenášajte kosačku na trávu s bežiacim motorom.
 - Zastavte motor a uistite sa, či sa všetky pohyblivé časti zastavili a či je kľúč zapalovania, ak je k dispozícii, vytiahnutý:
 - Pred uvoľnením blokovania alebo odstraňovaním upchatí vo vyhadzovacom kanáli.
 - Pred kontrolou, čistením alebo prácami na kosačke na trávu.
 - Ak došlo ku zrážke s cudzím telesom, vyhľadajte poškodenia na kosačke na trávu a vykonajte potrebné opravy pred opätovným spustením a ďalšími prácami s kosačkou. V prípade, že kosačka na trávu začne nezvyčajne silno vibrovať, je potrebná okamžitá kontrola.
 - Keď sa vzdialite od kosačky na trávu.
 - Pred tankovaním.
 - Pri dobehu motora sa musí zatvoriť škrtiaca klapka. Ak je motor vybavený uzatváracím kohútom benzínu, po kosení ho zatvorte.
 - Prevádzkovanie stroja s nadmernou rýchlosťou môže zvýšiť nebezpečenstvo úrazu.
 - Buďte opatrní pri nastavovacích prácach na stroji a zabráňte zachyteniu prstov medzi pohybujúcimi sa nôž a ostré časti prístroja.
 - Buďte mimoriadne opatrní pri kosení v blízkosti klesajúcich povrchov, skládok odpadu, jám a hrádzí.
 - Zabráňte miestam, pri ktorých kolesá nemajú záber alebo je kosenie nebezpečné.
 - V blízkosti cesty dávajte pozor na cestnú premávku.
 - Buďte mimoriadne opatrní pri pohybe späť a pri fahaní kosačky na trávu.
- Nebezpečenstvo zakopnutia!** Pred cúvaním sa uistite, či sa za vami nenachádzajú malé deti.
- Používateľ musí byť dostatočne zaškolený na používanie, nastavovanie a obsluhu (vrát. zakázaných operácií).
 - Pravidelne kontrolujte prístroj a pred každým použitím sa uistite, že všetky spúšťače aretácie a tlačidlá správne fungujú.
 - Dávajte pozor, nesprávna údržba, používanie neschválených náhradných dielov alebo odstránenie či úprava bezpečnostných zariadení môžu viesť ku škodám na prístroji a ťažkým poraneniam osôb, ktoré s prístrojom pracujú.
 - Nezabúdajte, že s bezpečnostnými systémami alebo zariadeniami kosačky na trávu sa nesmie manipulovať ani sa nesmú deaktivovať. Nikdy neodoberajte diely, ktoré sú dôležité z hľadiska bezpečnosti.
 - Nezabúdajte, že používateľ nesmie ani meniť, ani manipulovať s pevnými nastaveniami regulácie otáčok motora.
 - Používajte len tie nože a príslušenstvo odporúčané výrobcom. Používanie iných nástrojov a iného príslušenstva môže pre používateľa znamenať nebezpečenstvo poranenia.
 - Kosačku na trávu udržiavajte vždy v dobrom prevádzkovom stave.
 - Na zníženie hluku a vibrácií je potrebné urobiť dostatočné prestávky.

Zvyškové nebezpečenstvá a ochranné opatrenia

Zanedbanie ergonomických princípov

Nedbalé používanie osobného ochranného vybavenia (OOP)

Nedbalé používanie alebo nepoužívanie osobného ochranného vybavenia môže viesť k závažným poraneniam.

- Noste predpísané ochranné vybavenie.

Ľudské správanie, chybné správanie

- Pri všetkých prácach musíte byť plne koncentrovaní.

Zvyškové nebezpečenstvo – nie je možné ho vylúčiť.

Ohrozenie hlukom

Poškodenia sluchu

Dlhšie nechránené pracovanie s prístrojom môže viesť k poškodeniam sluchu.

- V každom prípade noste ochranu sluchu.

Správanie sa v prípade núdze

Pri prípadnom výskyte úrazu vykonajte potrebné opatrenia prvej pomoci a okamžite privolajte kvalifikovanú lekársku pomoc.

7. Technické údaje

Typ motora	4-taktový motor/chladený vzduchom
Objem.....	131 cm ³
Pracovné otáčky	2800 min ⁻¹
Výkon motora.....	2,4 kW/3,3 PS (3600 min ⁻¹)
Palivo	Normálny benzín/bez olova
.....	max. 10 % bioetanolu
Objem nádrže.....	0,85 l
Motorový olej.....	SAE 10W-30/SAE 10W-40
Objem nádrže/olej.....	0,4 l
Nastavenie výšky kosenia	25-75 mm/7-nás.
Objem zberného koša na trávu	45 l
Šírka rezu.....	41 cm
Hmotnosť	20,9 kg

Technické zmeny vyhradené!

Hluk a vibrácie

Hodnoty hluku

Hladina akustického tlaku L_{PA}	79,8 dB
Neistota merania K_{PA}	3 dB
Hladina akustického výkonu L_{WA}	91,3 dB
Neistota merania K_{WA}	1,93 dB

Noste ochranu sluchu.

Vplyv hluku môže spôsobiť stratu sluchu.

V prípade potreby dodržiavajte čas odpočinku a obmedzte pracovný čas na to, čo je potrebné.

Na vašu osobnú ochranu a ochranu osôb v blízkosti sa musí používať vhodná ochrana sluchu.

Hodnoty vibrácií

Vibrácie a_{hv}	8,125 m/s ²
Neistota merania K_h	1,5 m/s ²

Vznik hluku a vibrácií obmedzte na minimum!

- Používajte iba bezchybné stroje.
- Prístroj pravidelne čistite a vykonávajte jeho údržbu.
- Váš spôsob práce prispôbte prístroju.
- Prístroj nepreťažujte.
- Prístroj nechajte v prípade potreby prekontrolovať.
- Ak sa prístroj nepoužíva, vypnite ho.
- Noste rukavice.

Varovanie!

Pri dlhších prácach môže z dôvodu vibrácií dôjsť v rukách obsluhujúcej osoby k poruchám prekrvenia (syndróm bielych prstov).

Syndróm bielych prstov je cievne ochorenie, pri ktorom sa v záchvatoch kŕčovito sťahujú cievy na prstoch na rukách a nohách. Postihnuté oblasti už nie sú dostatočne zásobované krvou a preto sa zdajú extrémne bledé. Časté používanie vibrujúcich prístrojov môže u osôb, ktorých prekrvenie je narušené (napr. fajčiari, diabetici), vyvolať nervové poškodenia. Ak spozorujete neobvyklé zhoršenia stavu prstov, okamžite ukončíte prácu a vyhľadajte lekára.

V záujme zníženia nebezpečenstiev dbajte na nasledujúce upozornenia:

- V chladnom počasí udržiavajte svoje telo a najmä ruky v teple.
- Pravidelne si robte prestávky a pohybujte pritom rukami, aby ste podporili ich prekrvenie.
- Pravidelnou údržbou a pevnými dielmi na prístroji sa postarajte o čo najmenšie vibrácie stroja.

8. Vybalenie

- Otvorte obal a opatrne vyberte prístroj.
- Odstráňte baliaci materiál, ako aj obalové a prepravné postisky (ak sú použité).
- Skontrolujte, či je rozsah dodávky kompletný.
- Prístroj a diely príslušenstva skontrolujte ohľadom poškodení spôsobených prepravou. V prípade reklamácií ihneď informujte dodávateľa. Neskoršie reklamácie nebudú uznané.
- Obal podľa možnosti uschovajte až do uplynutia záručnej doby.
- Pred použitím sa oboznámte s prístrojom na základe návodu na obsluhu.
- Pri príslušenstve, ako aj pri dieloch podliehajúcich opotrebovaniu a náhradných dieloch, používajte iba originálne diely. Náhradné diely získate u svojho špecializovaného predajcu.
- Pri objednávkach uvádzajte naše čísla výrobkov, ako aj typ a rok výroby prístroja.

⚠ Pozor!

Prístroj a baliaci materiál nie sú hračkami pre deti! Deti sa nesmú hrať s plastovými vreckami, fóliami a malými dielmi! Existuje nebezpečenstvo prehltnutia a zadusenia!

9. Montáž

Opatrne!

Nebezpečenstvo poranenia v dôsledku otáčania noža. Na prístroji pracujte len vtedy, keď je motor vypnutý a nôž stojí.

Pri dodávke sú niektoré diely demontované. Zloženie je jednoduché pri dodržiavaní nasledujúcich pokynov.

Upozornenie!

Pri zložení a pre údržbárske práce je potrebné nasledujúce náradie, ktoré nie je v rozsahu dodávky:

- zberná olejová vaňa plochá (na výmenu oleja),
- odmerka 1 liter (odolná voči oleju/benzínu),
- kanister na benzín (5 litrov stačí na cca 6 prevádzkových hodín),
- lievik (vhodný pre plniaci lievik na benzín),
- domáce utierky (na utieranie oleja/zvyškov benzínu; likvidácia na mieste plnenia paliva),
- pumpa na odsávanie benzínu,
- kanva na olej s ručnou pumpou,
- kliešte,
- krížový skrutkovač,
- vidlicový kľúč/nástrčkový kľúč.

9.1 Montáž posuvných strmeňov (3 + 6)

(obr. 3 + 4)

⚠ Pozor! Pri montáži posuvných strmeňov (3+6) dbajte na to, aby nebolo stlačené lanko plynu.

1. Priskrutkujte dolný posuvný strmeň (6) pomocou skrutky M8 (A), podložky (B) a hviezdicovej matice s rukoväťou (4) na obe strany. Dbajte pritom na to, aby štartér s lankovým tiahlom (20), ktorý sa neskôr upevní káblou príchytkou (5), neprekážali (obr. 6).
2. Priskrutkujte horný posuvný strmeň (3) k dolnému posuvnému strmeňu (6) pomocou skrutky M8 (A), podložky (B) a hviezdicovej matice s rukoväťou (4) na obe strany (obr. 4).

9.2 Montáž štartéra s lankovým tiahlom (20)

(obr. 5)

1. Zaveste rukoväť štartéra s lankovým tiahlom (20) do lankového háku (19) (obr. 5).
2. Upevnite lankové tiahlo pomocou priloženej káblovej príchytky (5) na dolný posuvný strmeň (6) (obr. 6).

10. Pred uvedením do prevádzky

POZOR!

Prístroj pred uvedením do prevádzky bezpodmienečne kompletne zmontujte!

VAROVANIE!

Ohrozenie zdravia!

Vdýchnutie benzínových pár/výparov mazacieho oleja a výfukových plynov môže viesť k ťažkým poškodeniam zdravia, strate vedomia a v extrémnom prípade k smrti.

- Nevdychujte benzínové pary/výpary mazacieho oleja a spaliny.
- Produkt prevádzkujte len v exteriéri.

UPOZORNENIE!

Poškodenie výrobku

Ak sa produkt prevádzkuje bez motorového a prevodového oleja, ale je ho príliš málo, môže to viesť k poškodeniam motora.

- Pred uvedením do prevádzky doplňte benzín a olej. Produkt sa dodáva bez motorového a prevodového oleja.

UPOZORNENIE!

Poškodenia životného prostredia!

Vypustený olej môže trvalo znečistiť životné prostredie. Kvapalina je vysoko toxická a môže viesť k znečisteniu vody.

- Naplňte/vyprázdnite olej len na rovných a pevných povrchoch.
- Použite plniace hrdlo alebo lievik.
- Zachyťte vypustený olej do vhodnej nádoby.
- Okamžite a dôkladne utrite rozliaty olej a zlikvidujte handrou podľa miestnych predpisov.
- Zlikvidujte olej podľa miestnych predpisov.

UPOZORNENIE!

Nebezpečenstvo poškodenia!

Ak sa použijú nesprávne skladované alebo nevypustené palivá, karburátor sa môže upchať alebo môže dôjsť k narušeniu prevádzky motora.

- Nepotrebné palivo nalejte do vzduchotesnej nádoby a uskladnite ju v tmavej, chladnej miestnosti.

Kontrola pred obsluhou

- Skontrolujte všetky strany motora, či sa na ňom nenachádzajú netesné miesta s presakovaním oleja alebo benzínu.
- Skontrolujte hladinu motorového oleja.
- Skontrolujte hladinu paliva – v nádrži by malo byť minimálne 0,4 l.
- Skontrolujte stav vzduchového filtra (pozri odsek 16.5).
- Skontrolujte stav palivových vedení.
- Uistite sa, že je konektor zapalovacej sviečky (12) upevnený na zapalovacej sviečke (12a).
- Dávajte pozor na náznaky poškodení.
- Skontrolujte, či sú pripevnené všetky ochranné kryty a doťahnuté všetky skrutky, matice a čapy.

10.1 Naplnenie motorového oleja (obr. 7)

⚠ Pozor!

Kosačka na trávu sa dodáva bez motorového oleja. Pred uvedením do prevádzky preto bezpodmienečne naplňte olej. Použite preto univerzálny olej (SAE 10W-30 alebo SAE 10W-40).

Pred každým uvedením do prevádzky kontrolujte hladinu oleja. Príliš nízka hladina oleja môže poškodiť motor.

1. Umiestnite kosačku na trávu na rovnú, priamu plochu.
2. Vyskrutkujte mierku oleja (14).
3. Naplňte nádrž pomocou lievika (nie je v rozsahu dodávky) motorovým olejom (SAE 10W-30/SAE 10W-40). Dbajte na max. plniace množstvo 0,4 l. Opatrne naplňte olej po dolnú hranu plniaceho hrdla.
4. Utrite mierku oleja (14) čistou handrou neuvolňujúcou vlákna.
5. Opätovne vložte mierku oleja (14) a vytiahnite ju. Skontrolujte hladinu oleja bez toho, aby ste zaskrutkovali mierku oleja (14).

6. Hladina oleja musí byť siahať po strednú značku na mierke oleja (14).
7. Ak je hladina oleja príliš nízka, doplňte odporúčané množstvo motorového oleja (max. 0,4 l).
8. Následne mierku oleja (14) opäť zaskrutkujte.

10.2 Plnenie benzínu (obr. 8)

⚠ NEBEZPEČENSTVO!

Nebezpečenstvo požiaru a výbuchu!

Palivo sa môže pri plnení vznietiť a prípadne vybuchnúť. To vedie k ťažkým popáleninám alebo k smrti.

- Vypnite motor a nechajte ho vychladnúť.
- Udržujte ho v dostatočnej vzdialenosti od tepla, plameňov a isker.
- Palivo doplňajte len v exteriéri.
- Noste ochranné rukavice.
- Zabráňte kontaktu s pokožkou a očami.
- Pred naštartovaním motora sa vzdialte aspoň tri metre od miesta tankovania.
- Dbajte na netesnosti. Ak benzín vyteká, nespúšťajte motor.

⚠ Pozor!

Kosačka na trávnu sa dodáva bez benzínu. Pred uvedením do prevádzky preto bezpodmienečne doplňte olej. Používajte bezolovnatý benzín E10.

1. Vyčistite okolie oblasti plnenia. Znečistenia v benzínovej nádrži (8) spôsobujú prevádzkové poruchy.
2. Opatrne otvorte veko palivovej nádrže (7), aby sa mohol odbúrať prípadný pretlak.
3. Naplňte benzínovú nádrž (8) pomocou lievika (nie je v rozsahu dodávky). Dbajte na max. plniace množstvo 0,85 l. Opatrne naplňte benzín po dolnú hranu plniaceho hrdla.
4. Opäť zatvorte veko palivovej nádrže (7). Skontrolujte, či je uzáver palivovej nádrže tesne zatvorený.
5. Vyčistite veko palivovej nádrže (7) a okolitý priestor.
6. Benzínovú nádrž (8) a palivové vedenia skontrolujte ohľadom netesností.
7. Pred naštartovaním motora sa vzdialte aspoň tri metre od miesta tankovania.

11. Uvedenie do prevádzky

UPOZORNENIE: Určité množstvo hluku spôsobené týmto prístrojom je neodvratné. Vykonávajte hlučnú prácu v schválených a na to určených časoch. V prípade potreby dodržiavajte čas odpočinku a obmedzte pracovný čas na to, čo je potrebné. Na vašu osobnú ochranu a ochranu osôb v blízkosti sa musí používať vhodná ochrana sluchu.

11.1 Zariadenie na zastavenie noža

Pred každým uvedením do prevádzky musíte skontrolovať zariadenie na zastavenie noža. Spustíte motor tak, ako je opísané v 12.2.

1. Uvoľnite páku motorovej brzdy (2). Motor sa vypne a nôž (21) sa zabrzdí.
2. Nôž (21) sa musí zastaviť do 7 sekúnd.

11.2 Nastavenie výšky kosenia (obr. 10)

⚠ Pozor! Prestavenie výšky kosenia sa smie vykonávať len pri vypnutom motore a vytiahnutom konektore zapalovacej sviečky.

- V hustej a vysokej tráve nastavte najvyšší stupeň kosenia a koste pomalšie. Pri prvom kosení v sezóne by sa mala zvoliť vysoká výška kosenia. Nastavte výšku kosenia tak, aby nedošlo k preťaženiu prístroja
- Vyberte výšku kosenia v závislosti od skutočnej dĺžky trávnik.
- Vykonajte viaceré priechody tak, aby sa zakaždým ubrali maximálne 4 cm trávnik.
- Správna výška rezu pre
 - okrasnú trávnu asi 30 – 45 mm.
 - úžitkový trávnik asi 40 – 65 mm.

Nastavenie výšky kosenia sa vykonáva pomocou páky na nastavenie výšky kosenia (16). Je možné nastaviť rôzne výšky kosenia.

1. Potiahnite páku na nastavenie výšky kosenia (16) smerom von.
2. Posuňte páku na nastavenie výšky kosenia (16) do požadovanej polohy.
3. Páku na nastavenie výšky kosenia (16) opäť uvoľnite. Zaisť sa v požadovanej polohe.

11.3 Príprava žacej plochy

1. Pred kosením starostlivo skontrolujte žaciu plochu.
2. Odstráňte kamene, pne, kosti, drôty, hračky a iný predmet, ktoré by mohol prístroj vymrštiť.
3. Dbajte na to, aby sa na žacej ploche nenachádzali žiadne osoby.

12. Prevádzka

Pracovné pokyny

- Koste len s ostrým, bezchybným nožom (21), aby sa stebľa trávy nerozstrapkali a aby trávnik nebol žltý.
- Na dosiahnutie čistého vzhľadu trávnik vedte kosačku na trávnu v pokiaľ možno rovných dráhach. Tieto dráhy by sa pritom mali vždy prekrývať o niekoľko centimetrov, aby nezostali stáť žiadne pásiky.
- Spodnú stranu telesa kosačky na trávnu udržiavajte čistú a odstráňte usadeniny trávy. Usadeniny sťažujú proces štartovania, negatívne ovplyvňujú kvalitu kosenia a vyhadzovanie trávy.
- Na svahoch sa musí zvoliť dráha priečne k úbočiu. Sklzu kosačky je možné zabrániť šikmou polohou smerom nahor.

12.1 Kosenie so zberným košom na trávnu (18)

⚠ Pozor! Prístroj nepoužívajte bez úplne nasadeného zberného koša na trávnu (18).

⚠ Pozor! Nebezpečenstvo poranenia!

Zberný kôš na trávnu (18) vyberajte alebo nasadzujte len vtedy, keď je motor vypnutý a nôž (21) stojí.

12.1.1 Vloženie zberného koša na trávu (18) (obr. 11)

1. Zdvihnite zadnú vyhadzovaciu klapku (17).
2. Zberný kôš na trávu (18) uchopte za nosnú rukoväť.
3. Zberný kôš na trávu (18) zaveste do zavesenia zberného koša na trávu, ktorý sa nachádza v zadnej časti prístroja.
4. Odložte zadnú vyhadzovaciu klapku (17), ktorá drží zberný kôš na trávu (18) v správnej polohe.

12.1.2 Indikátor hladiny naplnenia (18a) na zbernom koši na trávu (18) (obr. 12)

Prietok vzduchu tvorený nožom (21) dvíha indikátor hladiny naplnenia (18a). Ak je zberný kôš na trávu (18) naplnený, prúd vzduchu sa zastaví. Ak je prietok vzduchu nízky, indikátor hladiny naplnenia (18a) sa sklopí. To je upozornenie na vyprázdnenie zberného koša na trávu (18).

Neobmedzená funkcia indikátora hladiny naplnenia (18a) je daná len pri optimálnom prietoku vzduchu. Vonkajšie vplyvy, ako je mokrá, hustá alebo vysoká tráva, nízky stupeň kosenia, nečistoty a podobne, môžu zhoršiť prietok vzduchu a funkciu indikátora hladiny naplnenia (18a).

- Otvorená klapka: Zberný kôš na trávu (18) sa plní.
- Zatvorená klapka: Zberný kôš na trávu (18) je naplnený.

12.1.3 Vyprázdnenie zberného koša na trávu (18) (obr. 11)

⚠ VAROVANIE

Pred odobratím zberného koša na trávu (18) vypnite motor (pozri 12.3) a počkajte, kým sa nôž (21) zastaví.

⚠ Pozor! Nebezpečenstvo poranenia!

Zberný kôš na trávu (18) vyberajte len vtedy, keď je motor vypnutý a nôž (21) stojí.

Ak počas kosenia zostanú ležať zvyšky trávy, musí sa zberný kôš na trávu (18) vyprázdniť.

1. Ak chcete vybrať zberný kôš na trávu (18), zdvihnite zadnú vyhadzovaciu klapku (17) (obr. 11).
2. Zberný kôš na trávu (18) vytiahnite za nosnú rukoväť. Pri zvesení zberného koša na trávu (18) sa zatvorí vyhadzovacia klapka (17) podľa bezpečnostného predpisu a uzatvorí zadný vyhadzovací otvor.

Ak pri tom ostávajú zaseknuté zvyšky trávy v otvore, je potrebné za účelom ľahkého spustenia motora, odtrhnúť kosačku na trávu dozadu o cca 1 m.

⚠ **Pozor:** Zvyšky reziva v telese kosačky a na pracovnom nástroji neodstraňujte rukou alebo nohami, ale použite vhodné pomôcky, napr. kefu alebo metličku.

Na zaručenie dobrého zberu sa musí po použití vyčistiť zberný kôš na trávu (18) a obzvlášť vzduchový filter (9a).

12.2 Naštartovanie motora

Výstražné upozornenie: Nôž (21) rotuje, keď sa spustí motor.

Ak nie je vložený zberný kôš na trávu (18), prístroj nespúšťajte.

12.2.1 Spustenie motora (obr. 1, 9, 16)

1. Pred každým spustením skontrolujte hladinu benzínu a motorového oleja (pozri odseky 10.1 a 10.2). Uistite sa, že je konektor zapalovacej sviečky (12) pripojený k zapalovacej sviečke (12a).
2. Pri nižších teplotách stlačte trikrát tlačidlo palivového čerpadla „Primer“ (10). To uľahčuje spustenie prístroja.
3. Stojte za kosačkou na trávu. Jednou rukou zatlačte páku motorovej brzdy (2) smerom k riadiacemu mechanizmu (1), druhá ruka by mala byť na štartéri s lankovým tiahlom (20).
4. Spustíte motor štartérom s lankovým tiahom (20). Za týmto účelom vytiahnite rukoväť približne o 10 – 15 cm (kým nepocítite odpor). A potom prudko potiahnite. Ak by sa motor nenaštartoval, ešte raz potiahnite štartér s lankovým tiahom (20).
5. V dôsledku ochrannej vrstvy na motore môže dôjsť k miernemu dymeniu, ak používate prístroj po prvýkrát. To je bežný postup.

Upozornenie: Palivové čerpadlo „Primer“ (10) (obr. 1) používajte len vtedy, keď je stroj studený!

⚠ Pozor!

- Nenechajte štartér s lankovým tiahom (20) rýchlo sa vrátiť späť.
- Pri chladnom počasi môže byť potrebné zopakovať štartovanie viackrát.

12.3 Vypnutie motora

⚠ VAROVANIE!

Nebezpečenstvo poranenia!

Po vypnutí motora dobieha nôž (21) ešte niekoľko sekúnd. Ak sa dotknete rotujúcich dielov, môžu byť dôsledkom rezné poranenia prstov.

- Počkajte, až kým sa nôž nezastaví (21).
- Nebrzdite nôž rukou (21).
- Noste ochranné rukavice.
- Udržujte nôž (21) v dostatočnej vzdialenosti od vašich nôh.

1. Ak chcete zastaviť motor, uvoľnite páku motorovej brzdy (2). Počkajte, kým sa nôž (21) nezastaví.
2. Konektor zapalovacej sviečky (12) odpojte od zapalovacej sviečky (12a) s cieľom zabrániť neúmyselnému spusteniu motora.

12.4 Po kosení

- Pred odstavením kosačky na trávu v uzatvorenom priestore vždy nechajte najskôr motor vychladnúť. Pred uskladnením odstráňte trávu, lístie, mazivo a olej. Na kosačku na trávu neukladajte žiadne iné predmety.
- Pred opätovným použitím skontrolujte všetky skrutky a matice. Uťahnite voľné skrutky.
- Pred opätovným použitím vyprázdnite zberný kôš na trávu (18).
- Dodržiavajte tiež kapitolu „Skladovanie“.

13. Čistenie

⚠ VAROVANIE!

Nebezpečenstvo poranenia a popálenia!

Produkt sa môže nečakane spustiť a spôsobiť tak poranenia.

- Pred všetkými čistiacimi a montážnymi prácami vypnite motor.
- Nechajte vychladnúť motor.
- Konektor zapalovacej sviečky (12) vytiahnite zo zapalovacej sviečky (12a).

⚠ VAROVANIE!

Ohrozenie zdravia!

Vdýchnutie benzínových pár/výparov mazacieho oleja môže viesť k ťažkým poškodeniam zdravia, strate vedomia a v extrémnom prípade k smrti.

- Nevdychujte benzínové pary/výpary mazacieho oleja.
- Produkt prevádzkujte len v exteriéri.

13.1 Čistenie kosačky na trávu

Čistenie záhradnou hadicou sa odporúča len pri nízkom tlaku. Vysokotlakový čistič nie je vhodný na čistenie kosačky na trávu. Odpojte zberný kôš na trávu (18) a vykefujte ho metličkou. Teleso kosačky na trávu môžete tiež nahrubo vyčistiť pomocou metly. Pri väčšom znečistení môžete kosačku na trávu utrieť vlhkou handričkou.

Upozornenie: Pred preklopením kosačky na trávu úplne vyprázdňte benzínovú nádrž pomocou odsávacieho čerpadla benzínu (nie je v rozsahu dodávky).

Kosačka na trávu sa nesmie prevrátiť o 90 stupňov.

1. Najlepšie je vyklopiť kosačku na trávu smerom vzad. Uistite sa, že zapalovacia sviečka (12a) smeruje nahor. Ak zapalovacia sviečka (12a) smeruje nadol, môže dôjsť k úniku oleja a k vážnemu poškodeniu motora a karburátora.
2. Alternatívne môžete vyklopiť prístroj nabok, pričom musíte bezpodmienečne dbať na to, aby sa kryt vzduchového filtra (9) nachádzal na hornej strane.
3. Spodnú časť kosačky na trávu vyčistíte špachtľou a metličkou. Špachtľa pomáha odstraňovať hrubé a väčšie zvyšky rastlín z oblasti nožov (21). Čistenie spodnej časti je jednoduchšie a dôkladnejšie bezprostredne po použití. Vtedy sú nečistoty a zvyšky rastlín ešte čerstvé a dajú sa ľahšie uvoľniť.
4. Ak je to potrebné a ak sa nečistoty ťažko odstraňujú, môžete použiť aj špeciálny čistiaci prostriedok. Nesmú sa používať agresívne čistiace prostriedky, ako napríklad prístroje na odstraňovanie nečistôt za studena alebo technický benzín.
5. Skontrolujte, či je vyhadzovanie trávy bez zvyškov a v prípade potreby odstráňte zvyšky trávy.

13.2 Čistenie kosačky na trávu cez vodovodnú prípojku (15) (obr. 1, 13, 16)

Upozornenie: Na zapalovaciu sviečku (12a) opäť nasuňte konektor zapalovacej sviečky (12).

1. Najskôr odoberte zberný kôš na trávu (18).
2. Na čistenie pripojte záhradnú hadicu k vodovodnej prípojke (15) cez vstavanú zásuvnú spojku.
3. Zapnite vodu a spustíte kosačku na trávu (pozri 12.2.1).

4. Voda sa rozvíri prostredníctvom rotujúceho noža (21).
5. Po niekoľkých minútach je kosačka na trávu zbavená všetkých príľnavých nečistôt a zvyškov trávy.
6. Potom nechajte kosačku na trávu bežať krátky čas bez vody, aby sa odstránila väčšina vlhkosti vzduchom cirkulujúcim cez nôž (21).

14. Preprava

⚠ VAROVANIE!

Nebezpečenstvo poranenia!

Neúmyselný a nečakaný rozbeh produktu môže viesť k zraneniam.

- Pred prepravou vypnite motor.
- Nechajte vychladnúť motor.
- Konektor zapalovacej sviečky (12) vytiahnite zo zapalovacej sviečky (12a).

DÔLEŽITÉ: Na prepravu musíte výšku rezu vždy uviesť do najvyššej polohy.

1. Vyprázdňte benzínovú nádrž (8) pomocou pumpy na odsávanie benzínu (nie je v rozsahu dodávky) (pozri 16.4.).
2. Vyprázdňte motorový olej z teplého motora (pozri 16.3.).
3. Vyčistite chladiace rebrá valca a teleso (pozri 13.1.).
4. Sklopte horný posuvný strmeň (3) (pozri 15.2.).
5. Naviňte niekoľko vrstiev vlnitej lepenky medzi horný (3) a dolný posuvný strmeň (6) a motor, aby ste zabránili odretiu.

15. Skladovanie

⚠ Pozor! Neskladujte prístroj s naplneným zberným košom na trávu (17). V horúcom počasí začne tráva pod vplyvom tepla kvasiť. Hrozí nebezpečenstvo požiaru.

Prístroj a jeho príslušenstvo skladujte na tmavom, suchom a nezamrzajúcom mieste neprístupnom pre deti. Optimálna skladovacia teplota sa nachádza medzi 5 a 30 °C.

Prístroj skladujte v pôvodnom balení.

Prístroj zakryte, aby ste ho chránili pred prachom alebo vlhkosťou. Návod na obsluhu skladujte pri prístroji.

- Čistite a udržiavajte prístroj pred uskladnením.
- Nikdy neuschovávajte kosačku na trávu s benzínom v benzínovej nádrži v budove, v ktorej môže dôjsť ku kontaktu benzínových pár s otvoreným ohňom alebo iskrami.
- Pred odstavením kosačky na trávu v uzatvorenom priestore nechajte spaľovací motor vychladnúť.
- V prípade dlhšieho skladovania vyprázdňte benzínovú nádrž pomocou pumpy na odsávanie benzínu (nie je v rozsahu dodávky) (pozri 16.4.).
- Na zabránenie nebezpečenstvu požiaru udržiavajte motor, výfuk a oblasť okolo benzínovej nádrže čisté od trávy, lístia alebo unikajúceho maziva (olej).

15.1 Príprava na uskladnenie kosačky na trávu

⚠ VAROVANIE! Neodstraňujte benzín v uzavretých priestoroch, v blízkosti ohňa alebo pri fajčení. Plynové výpary môžu spôsobiť výbuchy alebo požiar.

1. Vyprázdňte benzínovú nádrž (8) pomocou pumpy na odsávanie benzínu (nie je v rozsahu dodávky) (pozri 16.4.).

2. Vykonajte výmenu oleja (pozri 16.3).
3. Konektor zapalovacej sviečky (12) vytiahnite zo zapalovacej sviečky (12a). Odstráňte zapalovaciu sviečku (12a) pomocou kľúča na zapalovacie sviečky (nie je v rozsahu dodávky).
4. Do valca nalejte pomocou kanvice na olej cca 0,2 l oleja.
5. Potiahnite pomaly štartér s lankovým tiahlom (20) tak, aby olej ochránil valec zvnútra.
6. Zaskrutkujte späť zapalovaciu sviečku (12a).
7. Vyčistíte chladiace rebrá valca a teleso (pozri 13.1.).
8. Vyčistíte celý prístroj, aby ste ochránili lakovú farbu.
9. Prístroj vždy skladujte na dobre vetranom mieste.

15.2 Sklopenie horného posuvného strmeňa (3)

⚠ VAROVANIE!

Nebezpečenstvo zaseknutia!

Horný posuvný strmeň (3) držte vždy jednou rukou v najvyššom bode.

- Nikdy nevkładajte prsty medzi horný posuvný strmeň (3) a spodný posuvný strmeň (6).

Horný posuvný strmeň (3) sa dá z dôvodu úspory miesta zložiť.

1. Vytiahnite zberný kôš na trávu (18).
2. Zveste štartér s lankovým tiahlom (20) z lanového háku (19).
3. Mierne uvoľnite hviezdicové matice s rukoväťou (4) na hornom posuvnom strmeni (3) (neotvárajte úplne!).
4. Sklopte horný posuvný strmeň (3) nadol. Káble sa pritom nesmú stlačiť.

16. Údržba

⚠ VAROVANIE!

Opravnárske práce a údržbové práce, ktoré nie sú opísané v tomto návode na obsluhu, nechajte vykonať v odbornej dielni. Používajte len originálne náhradné diely. Existuje nebezpečenstvo nehody! Údržbu a čistenie vykonávajte vždy pri vypnutom motore a vytiahnutom konektore zapalovacej sviečky. Hrozí nebezpečenstvo poranenia!

Prístroj nechajte pred všetkými údržbovými a čistiacimi prácami vychladnúť. Prvky motora sú horúce. Hrozí nebezpečenstvo poranenia a popálenia!

Produkt sa môže nečakane spustiť a spôsobiť tak poranenia.

- Pred všetkými čistiacimi a montážnymi prácami vypnite motor.
- Nechajte vychladnúť motor.
- Konektor zapalovacej sviečky (12) vytiahnite zo zapalovacej sviečky (12a).

- Pravidelná, dôsledná údržba je potrebná, aby ste zaručili nemennú bezpečnostnú úroveň a výkon prístroja.
- Dohliadnite na to, aby boli všetky matice, čapy a skrutky dôkladne utiahnuté a aby bol prístroj v bezpečnom pracovnom stave.
- Pravidelne kontrolujte zberný kôš na trávu (18) ohľadom opotrebovania alebo straty funkčnosti.
- Z bezpečnostných dôvodov vymeňte opotrebované alebo poškodené diely.

- Skontrolujte bezpečné pripevnenie kolies (11).
- Na zaistenie ľahkosti chodu kolies (11) odporúčame vyčistiť nápravy a náboje kolies aspoň raz za sezónu.
- Práce, ktoré nie sú opísané v tomto návode na obsluhu, by sa mali vykonávať len v autorizovanej odbornej dielni.

16.1 Výmena noža (21) (obr. 14)

⚠ **Pozor!** Pri prácach s poškodeným nožom (21) vzniká nebezpečenstvo poranenia.

- Noste ochranné rukavice!

Z bezpečnostných dôvodov nechajte nôž (21) ostríť a vyvažovať len autorizovanou odbornou dielňou. Na dosiahnutie optimálneho pracovného výsledku odporúčame nechať raz ročne skontrolovať nôž (21).

Pri výmene noža (21) sa smú používať len originálne náhradné diely.

1. Pred demontážou čepele vyprázdňte benzínovú nádrž (8) pomocou pumpy na odsávanie benzínu (nie je v rozsahu dodávky). S plnou benzínovou nádržou alebo nádržou na olej nikdy kosačku na trávu neprevracajte nabok alebo dopredu! Tým sa motor poškodí a zanikne záruka.
2. Pevne držte nôž (21) rukou.
3. Vyskrutkujte nožovú skrutku (22) proti smeru hodinových ručičiek pomocou kľúča na skrutky veľ. 17 (nie je v rozsahu dodávky) z vretena motora (24). Odstráňte podložku (23).
4. Nový nôž (21) namontujte v opačnom poradí. Správne upevnite nožovú skrutku (22). Uistite sa, že je nôž (21) správne umiestnený a v jednej rovine s vretenom motora (24).
5. Uťahovací moment nožovej skrutky (22) je 45 Nm. Pri výmene noža (21) vymeňte aj nožovú skrutku (22).

16.1.1 Poškodené nože (21)

Ak sa nôž (21) dostane do kontaktu s prekážkou, okamžite vypnite motor a vytiahnite konektor zapalovacej sviečky (12).

- Skontrolujte, či nôž (21) nie je poškodený.
- Poškodené alebo ohnuté nože (21) sa musia vymeniť.
- Nikdy ohnutý nôž (21) znovu nenarovnávejte.
- Nikdy nepracujte s ohnutým alebo silno opotrebovaným nožom (21), to zapríčiňuje vibrácie a môže mať za následok ďalšie poškodenia kosačky na trávu.

16.2 Kontrola hladiny oleja (obr. 7)

⚠ VAROVANIE!

Ohrozenie zdravia!

Vdýchnutie benzínových pár/výparov mazacieho oleja môže viesť k ťažkým poškodeniam zdravia, strate vedomia a v extrémnom prípade k smrti.

- Nevdychujte benzínové pary/výpary mazacieho oleja.
- Produkt prevádzkujte len v exteriéri.

UPOZORNENIE!

Poškodenie výrobku

Ak sa produkt prevádzkuje bez motorového a prevodového oleja, ale je ho príliš málo, môže to viesť k poškodeniam motora.

- Pred uvedením do prevádzky doplňte benzín a olej. Produkt sa dodáva bez motorového a prevodového oleja.
- Používajte len motorový olej SAE 10W-30 alebo SAE 10W-40.

UPOZORNENIE!

Poškodenia životného prostredia!

Vypustený olej môže trvalo znečistiť životné prostredie. Kvapalina je vysoko toxická a môže viesť k znečisteniu vody.

- Naplňte/vyprázdňte olej len na rovných a pevných povrchoch.
- Použite plniace hrdlo alebo lievik.
- Zachyťte vypustený olej do vhodnej nádoby.
- Okamžite a dôkladne utrite rozliaty olej a zlikvidujte handrou podľa miestnych predpisov.
- Zlikvidujte olej podľa miestnych predpisov.

1. Umiestnite kosačku na trávu na rovnú, priamu plochu.
2. Vyskrutkujte mierku oleja (14).
3. Utrite mierku oleja (14) čistou handrou neuvolňujúcou vlákna.
4. Opätovne vložte mierku oleja (14) a vytiahnite ju. Skontrolujte hladinu oleja bez toho, aby ste zaskrutkovali mierku oleja (14).
5. Hladina oleja musí byť siahať po strednú značku na mierke oleja (14).
6. Ak je hladina oleja príliš nízka, doplňte odporúčané množstvo oleja (max. 0,4 l).
7. Následne mierku oleja (14) opäť zaskrutkujte.

16.3 Výmena oleja

Výmena motorového oleja by sa mala vykonávať ročne pred začatím sezóny pri motore zohriatom na prevádzkovú teplotu a vypnutom motore.

Používajte len motorový olej (SAE 10W-30/SAE 10W-40).

1. Umiestnite kosačku na trávu na rovnú, priamu plochu.
2. Vyskrutkujte mierku oleja (14).
3. Pomocou olejového čerpadla a hadice (nie je v rozsahu dodávky) odčerpajte motorový olej cez plniace hrdlo.
4. Doplníte čerstvý motorový olej a skontrolujte hladinu oleja (pozri 16.2.).

16.4 Vypustenie benzínu pomocou pumpy na odsávanie benzínu (obr. 8)

1. Držte zbernú nádobu pod hadicou pumpy na odsávanie benzínu (nie je v rozsahu dodávky).
2. Odskrutkujte a odoberte veko palivovej nádrže (7).
3. Zasuňte hadicu pumpy na odsávanie benzínu do benzínovej nádrže (8) a vypustíte benzín úplne pomocou pumpy.
4. Opäť pevne naskrutkujte veko palivovej nádrže (7).
5. Aby sa zabezpečilo, že v karburátore nezostane žiaden benzín, musí sa zvyšné palivo z karburátora vypustiť. Umiestnite vhodnú nádobu (nie je v rozsahu dodávky) pod karburátor a otvorte skrutku karburátora (25) pomocou kľúča na skrutky veľ. 10 (nie je v rozsahu dodávky).

16.5 Údržba vzduchového filtra (9a) (obr. 15)

⚠ NEBEZPEČENSTVO!

Nebezpečenstvo požiaru a výbuchu!

Palivo sa môže pri nesprávnom čistení vznietiť a prípadne vybuchnúť. To vedie k ťažkým popáleninám alebo k smrti.

- Vyčistíte vzduchový filter (9a) len vyklepaním.
- Nikdy nečistíte vzduchový filter (9a) benzínom alebo horľavými rozpúšťadlami.

UPOZORNENIE!

Nebezpečenstvo poškodenia!

Prevádzka motora bez nasadeného filtračného prvku môže viesť k poškodeniam motora.

- Nikdy nenechajte bežať motor bez nasadeného prvku vzduchového filtra.

Znečistené vzduchové filtre (9a) znižujú výkon motora vplyvom príliš malého prívodu vzduchu ku karburátoru. Preto je nevyhnutná pravidelná kontrola.

Vzduchový filter (9a) by sa mal kontrolovať každých 25 prevádzkových hodín a v prípade potreby vymeniť. Vzduchový filter (9a) sa pri veľmi prašnom vzduchu musí kontrolovať častejšie.

1. Odnímate kryt vzduchového filtra (9) a odstráňte vzduchový filter (9a).
2. Vyčistíte vzduchový filter (9a) len vyklepaním.
3. Vymeňte poškodený vzduchový filter (9a) za nový.
4. Vložte vzduchový filter (9a) späť na miesto a nasadte kryt vzduchového filtra (9).

16.6 Údržba zapalovacej sviečky (12a)

(obr. 16 + 17)

Skontrolujte zapalovaciu sviečku (12a) až po 10 prevádzkových hodinách ohľadom znečistenia a vyčistite ho prípadne pomocou kľezy z medeneho drôtu. Údržbu zapalovacej sviečky (12a) vykonávajte každých 50 prevádzkových hodín.

1. Vytiahnite konektor zapalovacej sviečky (12) otočným pohybom (obr. 16).
2. Odstráňte zapalovaciu sviečku (12a) pomocou kľúča na zapalovacie sviečky (nie je v rozsahu dodávky).
3. Použitím škáromeru nastavte vzdialenosť na 0,75 mm (0,030"). Znovu namontujte zapalovaciu sviečku (12a) a dbajte na to, aby ste ju nedotahovali príliš pevno.

16.7 Páka motorovej brzdy (2) (obr. 1+9)

Motor je vybavený mechanickou brzdou, ktorá sa musí pravidelne kontrolovať. Po uvoľnení páky motorovej brzdy (2) sa musí nôž (21) zastaviť do 7 sekúnd.

Bežiaci nôž (21) vydáva zreteľné zvuky vetra. Chod noža (21) je signalizovaný vydávaným zvukom vetra a môže sa tak kontrolovať.

Upozornenie: Ak zistíte, že zariadenie na zastavenie noža nefunguje správne, kontaktujte zákaznícky servis resp. odbornú dielňu.

Dbajte na to, aby bol prístroj v perfektnom stave počas celej svojej životnosti. Neodborná údržba môže viesť k životu nebezpečným poraneniam.

16.8 Oprava

Po oprave alebo údržbe sa uistite, že sú namontované všetky bezpečnostné diely a v bezchybnom stave. Diely, ktoré môžu spôsobovať nebezpečenstvá, uchovávajte mimo dosahu iných osôb a detí.

Pozor: Podľa zákona o zodpovednosti za chyby výrobkov neručíme za chyby, ktoré boli spôsobené neodbornými opravami alebo používaním neoriginálnych náhradných dielov. Poverte zákaznícky servis alebo autorizovaného odborníka. To isté platí aj pre diely príslušenstva.

V prípade otázok uveďte, prosím, nasledujúce údaje:

- údaje z typového štítku stroja,
- údaje z typového štítku motora.

Dôležité upozornenie pre prípad opravy:

V prípade zasielania prístroja na opravu majte na pamäti, že prístroj sa z bezpečnostných dôvodov musí zasielať na servisnú stanicu bez oleja a paliva.

16.9 Náhradné diely/príslušenstvo

Nôž - č. art.: 7911200625

Motorový olej - výr. č.: 7850000025

16.10 Servisné informácie

Je potrebné dbať na to, že pri tomto produkte podliehajú nasledujúce diely použitiu primeranému alebo prirodzenému opotrebovaniu, resp. nasledujúce diely sú potrebné ako spotrebné materiály.

Diely podliehajúce opotrebovaniu*: zapalovacia sviečka, vzduchový filter, nôž.

* nie je nutne obsiahnuté v rozsahu dodávky!

17. Likvidácia a opätovné zhodnotenie

Upozornenia k baleniu



Baliace materiály sa dajú recyklovať. Prosím, likvidujte balenia ekologicky.

O možnostiach likvidácie opotrebovaného prístroja sa informujte na vašej samospráve alebo štátnej správe.

Palivá a oleje

- Pred likvidáciou prístroja sa musí benzínová nádrž a nádoba na motorový olej vyprázdniť!
- Palivo a motorový olej nepatria do domového odpadu, ale musia sa zbierať, resp. likvidovať oddelene!
- Prázdne olejové a palivové nádrže sa musia ekologicky zlikvidovať.

18. Odstraňovanie porúch

V nasledujúcej tabuľke sú uvedené príznaky chýb a je tam opísané, ako môžete urobiť nápravu, keď váš stroj nepracuje správne. Ak pomocou toho nedokázate lokalizovať a odstrániť problém, obráťte sa na vašu servisnú dielňu.

Porucha	Možná príčina	Náprava
Nepokojný chod, silné vibrácie prístroja	Povolené skrutky	Skontrolujte skrutky.
	Povolené pripevnenie noža	Skontrolujte pripevnenie noža.
	Nevyvážený nôž	Vymeňte nôž.
Motor nebeží	Nestlačená páka motorovej brzdy	Stlačte páku motorovej brzdy.
	Nesprávna poloha plynovej páky	Skontrolujte nastavenie.
	Chybná zapalovacia sviečka	Vymeňte zapalovaciu sviečku.
	Benzínová nádrž prázdna	Doplňte palivo.
	Znečistené palivo	Vyprázdňte benzínovú nádrž a naplňte čistým palivom.
	Studené prostredie	Stlačte palivové čerpadlo „Primer“.
Motor je chybný	Vyhľadajte autorizovaný servis.	
Motor nebeží pokojne	Vzduchový filter znečistený	Vyčistite vzduchový filter.
	Zapalovacia sviečka znečistená	Vyčistite zapalovaciu sviečku.
Trávnik je žltý, rez je nepravidelný	Nôž nie je ostrý	Naostrite nôž.
	Príliš malá výška kosenia	Nastavte správnu výšku.
Vyhadzovanie trávnik je nečisté	Príliš malá výška kosenia	Nastavte výšku rezu.
	Opotrebovaný nôž	Vymeňte nôž.
	Upchatý zberný kôš na trávu	Vyprázdňte zberný kôš na trávu alebo uvoľnite upchatie.

19. Záručný list

Vážená zákazníčka, vážený zákazník,

naše výrobky podliehajú prísnej kontrole kvality. V prípade, že nebude prístroj napriek tomu bezchybne fungovať, je nám to veľmi ľúto a prosíme Vás, aby ste sa obrátili na našu servisnú službu na adrese uvedenej na tomto záručnom liste. Radi Vám budeme k dispozícii taktiež telefonicky na uvedenom servisnom telefónnom čísle. Pri uplatňovaní nárokov na záručné plnenie platia nasledujúce podmienky:

- Tieto záručné podmienky upravujú dodatočné záručné plnenie. Vaše zákonné nároky na záruku nie sú touto zárukou dotknuté. Naše záručné plnenie je pre Vás zadarmo.
- Záručné plnenie sa vzťahuje výlučne len na nedostatky, ktoré sú spôsobené chybami materiálu alebo výrobnými chybami, a je obmedzené na odstránenie týchto nedostatkov resp. výmenu prístroja. Prosím, dbajte na to, že naše prístroje neboli svojím určením konštruované na profesionálne, remeselnícke ani priemyselné použitie. Táto záručná zmluva sa preto neuzatvára, ak sa prístroj bude používať v profesionálnych, remeselníckych alebo priemyselných prevádzkach ako aj na činnosti rovnocenné s takýmto použitím. Z našej záruky sú okrem toho vylúčené náhradné plnenie za škody pri transporte, škody spôsobené nedodržaním návodu na montáž alebo na základe neodbornej inštalácie, nedodržaním návodu na použitie (ako napr. pripojením na nesprávne sieťové napätie alebo druh prúdu), zneužívaním alebo nesprávnym používaním (ako napr. preťaženie prístroja alebo použitie neprípustných pracovných nástrojov alebo príslušenstva), nedodržaním pokynov pre údržbu a bezpečnostných pokynov, vniknutím cudzích telies do prístroja (ako napr. piesok, kamene alebo prach), použitím násilia alebo cudzieho pôsobenia (napr. škody spôsobené pádom), a taktiež je vylúčené bežné opotrebenie primerané použitiu.

Nárok na záruku zaniká, ak už boli na prístroji svojvoľne uskutočnené zásahy.

- Doba záruky je 3 roky a začína sa dátumom nákupu prístroja. Nároky na záruku sa musia uplatniť pred koncom uplynutia záručnej doby do dvoch týždňov od zistenia nedostatku. Uplatnenie nárokov na záruku po uplynutí záručnej doby je vylúčené. Oprava alebo výmena prístroja nevedie k predĺženiu záručnej doby ani nedochádza na základe tohto plnenia ku vzniku novej záručnej doby pre prístroj ani pre akékoľvek inštalované náhradné diely. To platí taktiež pri nasadení miestneho servisu.
- Pre uplatnenie Vášho nároku na záruku sa, prosím, obráťte na nižšie uvedenú adresu servisu. Pokiaľ reklamácia prebieha počas záručnej doby, dáme Vám k dispozícii formulár o vrátení tovaru, s ktorým nám môže svoj chybný prístroj bezplatne poslať späť. Prosím, popíšte nám čo najpresnejšie dôvod reklamácie. Ak spadá defekt prístroja pod naše záručné plnenie, dostanete obratom naspäť opravený alebo nový prístroj.

Samozrejme Vám radi opravíme závady na prístroji na vaše náklady, ak tieto závady nespádajú alebo už nespádajú do rozsahu záruky. Prosím, pošlite nám v takom prípade prístroj na našu servisnú adresu.

Priama linka servisu (SK):

00800 4003 4003

E-mailová adresa (SK):

service.SK@schepach.com

Adresa servisu (SK):





















S&E Solutions s.r.o. - Zahrada v akci
Moravská 1278
CZ - 57001 Litomyšl



Na stránke www.lidl-service.com si môžete stiahnuť tieto a veľa ďalších príručiek, videí o výrobkoch a inštaláčne softvéry. Pomocou kódu QR môžete priamo otvoriť stránku služieb spoločnosti Lidl (www.lidl-service.com) a otvoriť si návod na obsluhu zadaním čísla výrobku (IAN) 373784_2204.

Inhalt:	Seite:
1. Erklärung der Symbole auf dem Gerät.....	65
2. Einleitung	67
3. Gerätebeschreibung (Abb. 1-17).....	67
4. Lieferumfang (Abb. 1 - 2).....	67
5. Bestimmungsgemäße Verwendung.....	67
6. Sicherheitshinweise	68
7. Technische Daten	70
8. Auspacken.....	71
9. Montage.....	71
10. Vor Inbetriebnahme	71
11. In Betrieb nehmen	72
12. Betrieb.....	73
13. Reinigung.....	74
14. Transport.....	74
15. Lagerung.....	75
16. Wartung.....	75
17. Entsorgung und Wiederverwertung.....	77
18. Störungsabhilfe	78
19. Garantiekunde	79
20. Explosionszeichnung.....	81
21. Konformitätserklärung.....	84

1. Erklärung der Symbole auf dem Gerät

	Achtung! Das Nichtbeachten der an der Maschine angebrachten Sicherheitszeichen und Warnhinweise sowie das Nichtbeachten der Sicherheits- und Bedienungshinweise kann zu schweren Verletzungen bis hin zum Tod führen.
	Lesen Sie diese Gebrauchsanweisung sorgfältig durch.
	Mähen Sie am Hang nicht auf oder abwärts.
	Entfernen Sie vor dem Betrieb des Rasenmähers herumliegende Kleinteile, die umher geschleudert werden könnten.
	Gefahr durch fortschleudernde Teile bei laufendem Motor.
	Stellen Sie sicher, dass andere Personen ausreichend Sicherheitsabstand einhalten.
	Entfernen Sie den Zündkerzenstecker, bevor Sie Wartungsarbeiten vornehmen.
	Halten Sie Hände und Füße von den rotierenden Messern fern.
	Achtung heiße Oberfläche - Verbrennungsgefahr.
	Tragen Sie Gehörschutz. Tragen Sie eine Schutzbrille.
	ACHTUNG! Betriebsstoffe sind feuergefährlich und explosiv - Verbrennungsgefahr. Nicht bei heißem oder laufendem Motor tanken.
	Tankinhalt
	Motoröl
	3x Kraftstoffpumpe "Primer" drücken.
	Länge Messer. Max. Schnittbreite.
	Garantierter Schalleistungspegel.
	Das Produkt entspricht den geltenden europäischen Richtlinien.
	Ölstand kontrollieren.
	STOP - Motorbremshebel
	Vergiftungsgefahr! Benutzen Sie das Gerät nur im Außenbereich und niemals in geschlossenen oder schlecht belüfteten Räumen.

⚠ Achtung!	In dieser Bedienungsanweisung haben wir Stellen, die Ihre Sicherheit betreffen, mit diesem Zeichen versehen.
GEFAHR!	Signalwort zur Kennzeichnung einer unmittelbar bevorstehenden Gefährdungssituation, die, wenn sie nicht vermieden wird, den Tod oder eine schwere Verletzung zur Folge hat.
WARNUNG!	Signalwort zur Kennzeichnung einer möglichen Gefährdungssituation, die, wenn sie nicht vermieden wird, den Tod oder eine schwere Verletzung zur Folge haben könnte.
VORSICHT!	Signalwort zur Kennzeichnung einer möglichen Gefährdungssituation, die, wenn sie nicht vermieden wird, eine geringfügige oder mäßige Verletzung zur Folge haben könnte.
HINWEIS	Signalwort zur Kennzeichnung einer möglichen Gefährdungssituation, die, wenn sie nicht vermieden wird, Sachschäden am Produkt oder Eigentum/Besitz zur Folge haben könnte.

2. Einleitung

Hersteller:

Scheppach GmbH
Günzburger Straße 69
D-89335 Ichenhausen

Verehrter Kunde,

wir wünschen Ihnen viel Freude und Erfolg beim Arbeiten mit Ihrem neuen Gerät.

Hinweis:

Der Hersteller dieses Gerätes haftet nach dem geltenden Produkthaftungsgesetz nicht für Schäden, die an diesem Gerät oder durch dieses Gerät entstehen bei:

- Unsachgemäßer Behandlung
- Nichtbeachtung der Bedienungsanleitung
- Reparaturen durch Dritte, nicht autorisierte Fachkräfte
- Einbau und Austausch von nicht originalen Ersatzteilen
- Nicht bestimmungsgemäßer Verwendung

Beachten Sie:

Lesen Sie vor der Montage und vor Inbetriebnahme den gesamten Text der Bedienungsanleitung durch.

Diese Bedienungsanleitung soll es Ihnen erleichtern, Ihr Gerät kennenzulernen und dessen bestimmungsgemäße Einsatzmöglichkeiten zu nutzen.

Die Bedienungsanleitung enthält wichtige Hinweise, wie Sie mit dem Gerät sicher, fachgerecht und wirtschaftlich arbeiten, und wie Sie Gefahren vermeiden, Reparaturkosten sparen, Ausfallzeiten verringern und die Zuverlässigkeit und Lebensdauer des Gerätes erhöhen.

Zusätzlich zu den Sicherheitsbestimmungen dieser Bedienungsanleitung müssen Sie unbedingt die für den Betrieb des Gerätes geltenden Vorschriften Ihres Landes beachten.

Bewahren Sie die Bedienungsanleitung, in einer Plastikhülle geschützt vor Schmutz und Feuchtigkeit, bei dem Gerät auf. Sie muss von jeder Bedienungsperson vor Aufnahme der Arbeit gelesen und sorgfältig beachtet werden.

An dem Gerät dürfen nur Personen arbeiten, die im Gebrauch des Gerätes unterwiesen und über die damit verbundenen Gefahren unterrichtet sind. Das geforderte Mindestalter ist einzuhalten.

Neben den in dieser Bedienungsanleitung enthaltenen Sicherheitshinweisen und den besonderen Vorschriften Ihres Landes sind die für den Betrieb von baugleichen Maschinen allgemein anerkannten technischen Regeln zu beachten.

Wir übernehmen keine Haftung für Unfälle oder Schäden, die durch Nichtbeachten dieser Anleitung und den Sicherheitshinweisen entstehen.

3. Gerätebeschreibung (Abb. 1-17)

1. Lenker
2. Motorbromshebel
3. Oberer Schubbügel
4. Sterngriffmutter
5. Kabelclip
6. Unterer Schubbügel
7. Tankdeckel
8. Benzintank
9. Luftfilterabdeckung
- 9a. Luftfilter
10. Kraftstoffpumpe „Primer“
11. Rad
12. Zündkerzenstecker
- 12a. Zündkerze
13. Auspuff
14. Ölmessstab
15. Wasseranschluss
16. Schnitthöhenverstellung
17. Auswurfklappe
18. Grasfangsack
- 18a. Füllstandsanzeige Grasfangsack
19. Seilhaken
20. Seilzugstarter
21. Messer
22. Messerschraube
23. Beilagscheibe
24. Motorspindel
25. Vergaserschraube

4. Lieferumfang (Abb. 1 - 2)

- 1 x Benzin-Rasenmäher mit oberem Schubbügel (3)
- 4 x Sterngriffmutter (4)
- 1 x Kabelclip (5)
- 2 x unterer Schubbügel (6)
- 1 x Grasfangsack (18)
- 4 x Schraube M8 (A)
- 4 x Beilagscheibe (B)
- 1 x Bedienungsanleitung

5. Bestimmungsgemäße Verwendung

Der Benzin-Rasenmäher ist für die private Benutzung im Haus- und Hobbygarten geeignet. Als Rasenmäher für den privaten Haus- und Hobbygarten werden solche angesehen, deren jährliche Benutzung in der Regel 50 Stunden nicht übersteigen und die vorwiegend für die Pflege von Gras oder Rasenflächen verwendet werden, nicht jedoch in öffentlichen Anlagen, Parks, Sportstätten sowie nicht in der Land- und Forstwirtschaft.

Die Maschine darf nur nach ihrer Bestimmung verwendet werden. Jede weitere darüberhinausgehende Verwendung ist nicht bestimmungsgemäß.

Für daraus hervorgerufene Schäden oder Verletzungen aller Art haftet der Benutzer/Bediener und nicht der Hersteller. Bestandteil der bestimmungsgemäßen Verwendung ist auch die Beachtung der Sicherheitshinweise sowie die Montageanleitung und Betriebshinweise in der Bedienungsanleitung.

Personen, welche die Maschine bedienen und warten, müssen mit dieser vertraut und über mögliche Gefahren unterrichtet sein.

Darüber hinaus sind die geltenden Unfallverhütungsvorschriften genauestens einzuhalten.

Sonstige allgemeine Regeln in arbeitsmedizinischen und sicherheitstechnischen Bereichen sind zu beachten.

Veränderungen an der Maschine schließen eine Haftung des Herstellers und daraus entstehende Schäden gänzlich aus.

Die Maschine darf nur mit Originalteilen und Originalzubehör des Herstellers betrieben werden.

Bitte beachten Sie, dass unsere Geräte bestimmungsgemäß nicht für den gewerblichen, handwerklichen oder industriellen Einsatz konstruiert wurden. Wir übernehmen keine Gewährleistung, wenn das Gerät in Gewerbe-, Handwerks- oder Industriebetrieben sowie bei gleichzusetzenden Tätigkeiten eingesetzt wird.

Wegen körperlicher Gefährdung des Benutzers darf der Rasenmäher für folgende Arbeiten nicht eingesetzt werden (unvollständige Aufzählung):

- zum Trimmen von Büschen, Hecken und Sträuchern,
- zum Schneiden von Rankgewächsen,
- zur Rasenpflege auf Dachbepflanzungen und in Balkonkästen,
- zum Häckseln und Zerkleinern von Baum- und Hecken-schnitt,
- zum Reinigen von Gehwegen (Absaugen, Fortblasen),
- zum Einebnen von Bodenerhebungen wie z. B. Maulwurfshügeln.
- zum Transportieren von Schnittgut, außer im dafür vorgesehenen Grasfangsack.

WARNUNG

Bitte lesen Sie vor der Inbetriebnahme des Geräts zu Ihrer eigenen Sicherheit dieses Handbuch und die allgemeinen Sicherheitshinweise gründlich durch. Wenn Sie das Gerät Dritten überlassen, legen Sie diese Gebrauchsanweisung immer bei.

6. Sicherheitshinweise

In dieser Bedienungsanleitung haben wir Stellen, die Ihre Sicherheit betreffen, mit diesem Zeichen versehen: 

Außerdem enthält die Betriebsanleitung andere wichtige Textstellen, die durch das Wort „**ACHTUNG!**“ gekennzeichnet sind.

Achtung!

Beim Benutzen von Geräten müssen einige Sicherheitsvorkehrungen eingehalten werden, um Verletzungen und Schäden zu verhindern. Lesen Sie diese Bedienungsanleitung/ Sicherheitshinweise deshalb sorgfältig durch. Falls Sie das Gerät an andere Personen übergeben sollten, händigen Sie diese Bedienungsanleitung/ Sicherheitshinweise bitte mit aus. Wir übernehmen keine Haftung für Unfälle oder Schäden, die durch Nichtbeachten dieser Anleitung und den Sicherheitshinweisen entstehen.

GEFAHR

Bei Nichtbeachtung dieser Anweisung besteht höchste Lebensgefahr bzw. die Gefahr lebensgefährlicher Verletzungen.

WARNUNG

Bei Nichtbeachtung dieser Anweisung besteht Lebensgefahr bzw. die Gefahr schwerer Verletzungen.

VORSICHT

Bei Nichtbeachtung dieser Anweisung besteht leichte bis mittlere Verletzungsgefahr.

HINWEIS!

Bei Nichtbeachtung dieser Anweisung besteht die Gefahr einer Beschädigung des Motors oder anderen Sachwerten.

Wer das Gerät nicht benutzen darf:

- Kinder und anderen Personen, die die Gebrauchsanweisung nicht kennen (örtliche Bestimmungen können das Mindestalter des Benutzers festlegen).
- Personen, die unter Alkohol-, Drogen-, Medikamenteneinfluss stehen, müde oder krank sind.

Sicherheitshinweise für handgeführte Rasenmäher

- Lesen Sie die Gebrauchsanweisung sorgfältig. Machen Sie sich mit den Einstellungen und dem richtigen Gebrauch der Maschine vertraut.
- Erlauben Sie niemals Kindern oder anderen Personen, die die Gebrauchsanweisung nicht kennen, den Rasenmäher zu benutzen. Örtliche Bestimmungen können das Mindestalter des Benutzers festlegen.
- Mähen Sie niemals, während andere Personen, insbesondere Kinder oder Tiere, in der Nähe sind. Denken Sie daran, dass der Maschinenführer oder der Benutzer für Unfälle mit anderen Personen oder deren Eigentum verantwortlich ist.
- Mähen Sie nur bei guter Sicht. Es ist notwendig, Dritte fernzuhalten.
- Falls Sie das Gerät an andere Personen übergeben sollten, händigen Sie diese Bedienungsanleitung bitte mit aus.
- Während des Mähens sind immer festes Schuhwerk und lange Hosen zu tragen. Mähen Sie nicht barfuß oder in leichten Sandalen.
- Überprüfen Sie das Gelände, auf dem die Maschine eingesetzt wird, und entfernen Sie alle Gegenstände, wie Steine, Spielzeug, Stöcke und Drähte usw., die erfasst und weggeschleudert werden können.
- Stellen Sie den Motor ab, warten Sie dessen Stillstand ab und ziehen den Zündkerzenstecker, wenn
 - Sie das Gerät verlassen.
 - Sie Blockierungen oder Verstopfungen beseitigen.
 - das Gerät Kontakt mit Fremdkörpern hatte.
 - Störungen und ungewöhnliche Vibrationen am Gerät auftreten.

WARNUNG

Benzin ist hochgradig entflammbar:

- Bewahren Sie Benzin nur in den dafür vorgesehenen Behältern auf.
- Tanken Sie nur im Freien und Rauchen Sie nicht während des Einfüllvorganges.
- Benzin ist vor dem Starten des Motors einzufüllen. Während der Motor läuft oder bei heißem Rasenmäher, darf der Tankverschluss nicht geöffnet oder Benzin nachgefüllt werden.

- Falls Benzin übergelaufen ist, darf kein Versuch unternommen werden, den Motor zu starten. Stattdessen ist die Maschine von der benzinverschmutzten Fläche zu entfernen. Jeglicher Zündversuch ist zu vermeiden bis sich die Benzindämpfe verflüchtigt haben.
- Aus Sicherheitsgründen sind Benzintank- und andere Tankverschlüsse bei Beschädigung auszutauschen.
- Niemals Benzin in der Nähe einer Funkenquelle aufbewahren. Verwenden Sie immer einen geprüften Kanister. Halten Sie Benzin von Kindern fern.
- Ersetzen Sie defekte Schalldämpfer.
- Vor dem Gebrauch ist immer durch Sichtkontrolle zu prüfen, ob das Messer und die Befestigungsbolzen abgenutzt oder beschädigt sind. Zur Vermeidung einer Unwucht dürfen abgenutzte oder beschädigte Messer und Befestigungsbolzen nur satzweise ausgetauscht werden.

Handhabung

- Sorgen Sie dafür, dass alle Muttern, Bolzen und Schrauben fest angezogen sind und das Gerät in einem sicheren Arbeitszustand gehalten ist.
 - Bewahren Sie niemals die Maschine mit Benzin im Tank innerhalb eines Gebäudes auf, in dem möglicherweise Benzindämpfe mit offenem Feuer oder Funken in Berührung kommen können.
 - Lassen Sie den Motor abkühlen, bevor Sie die Maschine in geschlossenen Räumen abstellen.
 - Um Brandgefahr zu vermeiden, halten Sie den Motor, Auspuff und den Bereich um den Kraftstofftank frei von Gras, Blättern oder austretendem Fett (Öl).
 - Prüfen Sie regelmäßig die Grasfangeinrichtung auf Verschleiß oder Verlust der Funktionsfähigkeit.
 - Ersetzen Sie aus Sicherheitsgründen abgenutzte oder beschädigte Teile.
 - Falls der Kraftstofftank zu entleeren ist, sollte dies im Freien erfolgen.
 - Lassen Sie den Verbrennungsmotor nicht in geschlossenen Räumen laufen, in denen sich gefährliches Kohlenmonoxid sammeln kann.
 - Mähen Sie nur bei Tageslicht oder bei guter künstlicher Beleuchtung.
 - Wenn möglich, ist der Einsatz des Gerätes bei nassem Gras zu vermeiden.
 - Der Gebrauch des Rasenmähers bei Gewitter ist verboten - **Blitzschlaggefahr!**
 - Achten Sie immer auf einen guten Stand an Hängen.
 - Führen Sie die Maschine nur im Schritttempo.
 - Bei Maschinen auf Rädern gilt: Mähen Sie quer zum Hang, niemals auf- oder abwärts. Seien Sie besonders vorsichtig, wenn Sie die Fahrtrichtung am Hang ändern.
 - Mähen Sie nicht an übermäßig steilen Hängen und nahegelegenen Müllhalden, Gräben oder Deichen. Seien Sie besonders vorsichtig, wenn Sie den Rasenmäher umkehren oder ihn zu sich heranziehen.
 - Halten Sie das Messer an, wenn der Rasenmäher angekipppt werden muss, bei einem Transport über andere Flächen als Gras und wenn der Rasenmäher von und zu der zu mähenden Fläche bewegt wird.
- **Vorsicht!** Der Rasenmäher darf nicht benutzt werden, ohne dass entweder die vollständige Grasfangeinrichtung oder die selbstschließende trennende Schutzeinrichtung für die Auswurföffnung angebracht ist.
 - Benutzen Sie den Rasenmäher niemals mit beschädigten Schutzeinrichtungen oder Schutzgittern oder ohne angebaute Schutzeinrichtungen z.B. Prallbleche und/oder Grasfangeinrichtungen.
 - Ändern Sie nicht die Regeleinstellungen des Motors und überdrehen Sie ihn nicht.
 - Lösen Sie die Motorbremse und kuppeln Sie alle Schneidwerkzeuge und Antriebe aus, bevor Sie den Motor starten.
 - Starten Sie den Motor mit Vorsicht, entsprechend den Herstelleranweisungen. Achten Sie auf ausreichenden Abstand der Füße zu dem Messer.
 - Beim Starten des Motors darf der Rasenmäher nicht gekippt werden, es sei denn, der Rasenmäher muss bei dem Vorgang angehoben werden. In diesem Fall kippen Sie ihn nur so weit, wie es unbedingt erforderlich ist, und heben Sie nur die vom Benutzer abgewandte Seite hoch.
 - Starten Sie den Motor nicht, wenn Sie vor dem Auswurfkanal stehen.
 - Führen Sie niemals Hände oder Füße an oder unter sich drehende Teile. Halten Sie sich immer entfernt von der Auswurföffnung.
 - Heben Sie oder tragen Sie niemals einen Rasenmäher mit laufendem Motor.
 - Stellen Sie den Motor ab und vergewissern Sie sich, dass alle sich bewegenden Teile zum Stillstand gekommen sind und dass der Zündschlüssel, wenn vorhanden, gezogen ist:
 - Bevor Sie Blockierungen lösen oder Verstopfungen im Auswurfkanal beseitigen.
 - Bevor Sie den Rasenmäher überprüfen, reinigen oder Arbeiten an ihm durchführen.
 - Wenn ein Fremdkörper getroffen wurde, Suchen Sie nach Beschädigungen am Rasenmäher und führen Sie die erforderlichen Reparaturen durch, bevor Sie erneut starten und mit dem Rasenmäher arbeiten. Falls der Rasenmäher anfängt ungewöhnlich stark zu vibrieren, ist eine sofortige Überprüfung erforderlich.
 - Wenn Sie sich vom Rasenmäher entfernen.
 - Bevor Sie nachtanken.
 - Beim Auslaufen des Motors ist die Drosselklappe zu schließen. Falls der Motor einen Benzinabsperrhahn besitzt, ist dieser nach dem Mähen zu schließen.
 - Ein Betreiben der Maschine mit übermäßiger Geschwindigkeit kann die Unfallgefahr erhöhen.
 - Seien Sie vorsichtig bei Einstellarbeiten an der Maschine und vermeiden Sie ein Einklemmen von Fingern zwischen dem sich bewegenden Messer und starren Geräteteilen.
 - Seien Sie besonders vorsichtig beim Mähen auf nachgebenden Böden, an nahegelegenen Müllhalden, Gräben und Deichen.
 - Vermeiden Sie Stellen, bei denen die Räder nicht mehr greifen oder das Mähen unsicher ist.
 - Achten Sie in der Nähe einer Straße auf den Straßenverkehr.
 - Üben Sie besondere Vorsicht beim Rückwärtsbewegen und beim Ziehen des Rasenmähers.

Stolpergefahr! Vergewissern Sie sich vor einer Rückwärtsbewegung, ob nicht kleine Kinder hinter Ihnen sind.

- Der Benutzer muss ausreichend in der Verwendung, der Einstellung und der Bedienung (einschließlich verbotener Betätigungen) geschult sein.
- Überprüfen Sie das Gerät regelmäßig und stellen vor jedem Einsatz sicher, dass alle Startarretierungen und Tastschalter ordnungsgemäß funktionieren.
- Beachten Sie, nicht ordnungsgemäße Wartung, die Verwendung von nicht konformen Ersatzteilen oder Entfernung oder Modifikation der Sicherheitseinrichtungen können zu Schäden am Gerät und schweren Verletzungen der damit arbeitenden Person führen.
- Beachten Sie, dass die Sicherheitssysteme oder Einrichtungen des Rasenmähers nicht manipuliert oder deaktiviert werden dürfen. Entfernen Sie niemals Teile, die der Sicherheit dienen.
- Beachten Sie, dass der Benutzer jegliche versiegelten Einstellungen zur Motordrehzahlregelung weder ändern noch manipulieren darf.
- Verwenden Sie nur vom Hersteller empfohlene Messer und Zubehör. Der Gebrauch anderer Einsatzwerkzeuge und anderen Zubehörs kann eine Verletzungsgefahr für den Benutzer bedeuten.
- Halten Sie den Rasenmäher immer in einem guten Betriebszustand.
- Es ist notwendig, ausreichende Pausen einzulegen, um die Geräusch- und Schwingungsbelastung zu verringern.

Restgefahren und Schutzmaßnahmen

Vernachlässigung ergonomischer Grundsätze

Nachlässiger Gebrauch persönlicher Schutzausrüstung (PSA)

Nachlässiger Gebrauch oder Weglassen persönlichen Schutzausrüstung können zu schweren Verletzungen führen.

- Vorgeschriebene Schutzausrüstung tragen.

Menschliches Verhalten, Fehlverhalten

- Stets bei allen Arbeiten voll konzentriert sein.

Restgefahr - Kann nie ausgeschlossen werden.

Gefährdung durch Lärm

Gehörschädigungen

Längeres ungeschütztes Arbeiten mit dem Gerät kann zu Gehörschädigungen führen.

- Grundsätzlich einen Gehörschutz tragen.

Verhalten im Notfall

Bei einem eventuell eintretenden Unfall leiten Sie die entsprechend notwendigen Erste-Hilfe-Maßnahmen ein und fordern Sie schnellstmöglich qualifizierte ärztliche Hilfe an.

7. Technische Daten

Motortyp.....	4 Taktmotor/luftgekühlt
Hubraum.....	131 cm ³
Arbeitsdrehzahl.....	2800 min ⁻¹
Motorleistung.....	2,4 kW/3,3 PS (3600 min ⁻¹)
Kraftstoff.....	Normalbenzin/Bleifrei max. 10% Bioethanol
Tankinhalt.....	0,85 l
Motoröl.....	SAE 10W-30/SAE 10W-40

Tankinhalt/Öl.....	0,4l
Schnitt Höhenverstellung.....	25-75 mm/7-fach
Inhalt Grasfangsack.....	45 l
Schnittbreite.....	41 cm
Gewicht.....	20,9 kg

Technische Änderungen vorbehalten!

Geräusch & Vibration

Geräuschkennwerte

Schalldruckpegel L_{PA}	79,8 dB
Messunsicherheit K_{PA}	3 dB
Schalleistungspegel L_{WA}	91,3 dB
Messunsicherheit K_{WA}	1,93 dB

Tragen Sie einen Gehörschutz.

Die Einwirkung von Lärm kann Hörverlust bewirken.

Halten Sie sich ggf. an Ruhezeiten und beschränken Sie die Arbeitsdauer auf das Notwendigste.

Zu Ihrem persönlichen Schutz und Schutz in der Nähe befindlicher Personen ist ein geeigneter Gehörschutz zu tragen.

Vibrationskennwerte

Vibration a_{hv}	8,125 m/s ²
Messunsicherheit K_h	1,5 m/s ²

Beschränken Sie die Geräuschentwicklung und Vibration auf ein Minimum!

- Verwenden Sie nur einwandfreie Geräte.
- Warten und reinigen Sie das Gerät regelmäßig.
- Passen Sie Ihre Arbeitsweise dem Gerät an.
- Überlasten Sie das Gerät nicht.
- Lassen Sie das Gerät gegebenenfalls überprüfen.
- Schalten Sie das Gerät aus, wenn es nicht benutzt wird.
- Tragen Sie Handschuhe.

Warnung!

Bei längeren Arbeiten kann es auf Grund von Vibrationen in den Händen der Bedienungsperson zu Durchblutungsstörungen (Weißfingersyndrom) kommen.

Das Weißfingersyndrom ist eine Gefäßerkrankung, bei der die kleinen Blutgefäße an den Fingern und Zehen anfallartig verkrampfen. Die betroffenen Areale werden nicht mehr ausreichend mit Blut versorgt und erscheinen dadurch extrem blass. Der häufige Gebrauch von vibrierenden Geräten kann bei Personen, deren Durchblutung beeinträchtigt ist (z. B. Raucher, Diabetiker) Nervenschädigungen auslösen.

Wenn Sie ungewöhnliche Beeinträchtigungen bemerken, beenden Sie sofort die Arbeit und suchen Sie einen Arzt auf.

Beachten Sie die folgenden Hinweise, um die Gefahren zu reduzieren:

- Halten Sie Ihren Körper und besonders die Hände bei kaltem Wetter warm.
- Machen Sie regelmäßig Pausen und bewegen Sie dabei die Hände, um die Durchblutung zu fördern.
- Sorgen Sie für eine möglichst geringe Vibration der Maschine durch regelmäßige Wartung und feste Teile am Gerät.

8. Auspacken

- Öffnen Sie die Verpackung und nehmen Sie das Gerät vorsichtig heraus.
- Entfernen Sie das Verpackungsmaterial sowie Verpackungs- und Transportsicherungen (falls vorhanden).
- Überprüfen Sie, ob der Lieferumfang vollständig ist.
- Kontrollieren Sie das Gerät und die Zubehörteile auf Transportschäden. Bei Beanstandungen muss sofort der Zubringer verständigt werden. Spätere Reklamationen werden nicht anerkannt.
- Bewahren Sie die Verpackung nach Möglichkeit bis zum Ablauf der Garantiezeit auf.
- Machen Sie sich vor dem Einsatz anhand der Bedienungsanleitung mit dem Gerät vertraut.
- Verwenden Sie bei Zubehör sowie Verschleiß- und Ersatzteilen nur Originalteile. Ersatzteile erhalten Sie bei Ihrem Fachhändler.
- Geben Sie bei Bestellungen unsere Artikelnummern sowie Typ und Baujahr des Gerätes an.

⚠ Achtung!

Gerät und Verpackungsmaterial sind kein Kinderspielzeug! Kinder dürfen nicht mit Kunststoffbeuteln, Folien und Kleinteilen spielen! Es besteht Verschluckungs- und Erstickungsgefahr!

9. Montage

Vorsicht!

Verletzungsgefahr durch rotierendes Messer. Nehmen Sie Arbeiten am Gerät nur bei abgeschaltetem Motor und stillstehendem Messer vor.

Bei der Lieferung sind einige Teile demontiert. Der Zusammenbau ist einfach, wenn die folgenden Hinweise beachtet werden.

Hinweis!

Beim Zusammenbau und für Wartungsarbeiten benötigen Sie folgendes zusätzliches Werkzeug, das nicht im Lieferumfang enthalten ist:

- eine Ölauffangwanne flach (für Ölwechsel)
- einen Messbecher 1 Liter (Öl-/benzinfest)
- einen Benzinkanister (5 Liter sind ausreichend für ca. 6 Betriebsstunden)
- einen Trichter (passend zum Benzineinfüllstutzen des Tanks)
- Haushaltswischtücher (zum Abwischen von Öl-/Benzinresten; Entsorgung an der Tankstelle)
- eine Benzinabsaugpumpe
- eine Ölkanne mit Handpumpe
- Zange
- Kreuzschlitzschraubendreher
- Gabelschlüssel/Steckschlüssel

9.1 Montage der Schubdügel (3+6) (Abb. 3+4)

⚠ **Achtung!** Achten Sie darauf, dass bei der Montage der Schubdügel (3+6) der Gaszug nicht gequetscht wird.

1. Schrauben Sie den unteren Schubdügel (6) mit je einer Schraube M8 (A), einer Beilagscheibe (B) und einer Sterngriffmutter (4) an beiden Seiten fest. Achten Sie dabei darauf, dass der Seilzugstarter (20), der später mit einem Kabelclip (5) befestigt wird, nicht im Weg ist (Abb. 6).

2. Schrauben Sie den oberen Schubdügel (3) an den unteren Schubdügeln (6) mit je einer Schraube M8 (A), Beilagscheibe (B) und einer Sterngriffmutter (4) an beiden Seiten fest (Abb. 4).

9.2 Anbringen des Seilzugstarters (20) (Abb. 5)

1. Hängen Sie den Griff des Seilzugstarters (20) in den Seilhaken (19) ein (Abb. 5).
2. Fixieren Sie den Seilzug mit dem beiliegenden Kabelclip (5) am unteren Schubdügel (6) (Abb. 6).

10. Vor Inbetriebnahme

ACHTUNG!

Vor der Inbetriebnahme das Gerät unbedingt komplett montieren!

WARNUNG!

Gesundheitsgefahr!

Das Einatmen von Benzin-/Schmieröldämpfen und Abgasen kann zu schweren gesundheitlichen Schäden, Bewusstlosigkeit und im Extremfall zum Tod führen.

- Atmen Sie Benzin-/Schmieröldämpfe und Abgase nicht ein.
- Betreiben Sie das Produkt nur im Freien.

HINWEIS!

Produktbeschädigung

Wird das Produkt ohne oder mit zu wenig Motor- und Getriebeöl betrieben, kann dies zu einem Motorschaden führen.

- Füllen Sie vor der Inbetriebnahme Benzin und Öl ein. Das Produkt wird ohne Motor- und Getriebeöl geliefert.

HINWEIS!

Umweltschäden!

Ausgelaufenes Öl kann die Umwelt nachhaltig verschmutzen. Die Flüssigkeit ist hochgiftig und kann schnell zu Wasserverschmutzung führen.

- Befüllen/Entleeren Sie Öl nur auf ebenen, befestigten Flächen.
- Nutzen Sie einen Einfüllstutzen oder Trichter.
- Fangen Sie abgelassenes Öl in einem geeigneten Gefäß auf.
- Wischen Sie verschüttetes Öl sofort sorgfältig auf und entsorgen Sie den Lappen nach den örtlichen Vorschriften.
- Entsorgen Sie Öl nach den örtlichen Vorschriften.

HINWEIS!

Beschädigungsgefahr!

Werden falsch gelagerte oder nicht abgelassene Treibstoffe verwendet, kann der Vergaser verstopfen oder der Motorbetrieb beeinträchtigt werden.

- Geben Sie nicht benötigten Treibstoff in einen luftdichten Behälter und bewahren Sie diesen in einem dunklen, kühlen Raum auf.

Kontrolle vor Bedienung

- Überprüfen Sie alle Seiten des Motors auf Öl- oder Benzinleckagen.
- Überprüfen Sie den Motorölstand.
- Überprüfen Sie den Kraftstoffstand – der Tank sollte mindestens 0,4L beinhalten.
- Überprüfen Sie den Luftfilterzustand (siehe Abschnitt 16.5).
- Überprüfen Sie den Zustand der Kraftstoffleitungen.

- Vergewissern Sie sich, dass der Zündkerzenstecker (12) an der Zündkerze (12a) befestigt ist.
- Achten Sie auf Anzeichen von Beschädigungen.
- Überprüfen Sie, dass alle Schutzabdeckungen angebracht und alle Schrauben, Muttern und Bolzen angezogen sind.

10.1 Motoröl auffüllen (Abb. 7)

⚠ Achtung!

Der Rasenmäher wird ohne Motoröl ausgeliefert. Vor Inbetriebnahme daher unbedingt Öl einfüllen. Verwenden Sie hierzu Mehrbereichsöl (SAE 10W-30 oder SAE 10W-40).

Überprüfen Sie den Ölstand vor jeder Inbetriebnahme. Zu niedriger Ölstand kann den Motor beschädigen.

1. Stellen Sie den Rasenmäher auf eine ebene, gerade Fläche.
2. Schrauben Sie den Ölmesstab (14) heraus.
3. Befüllen Sie den Tank mit Hilfe eines Trichters (nicht im Lieferumfang enthalten) mit Motoröl (SAE 10W-30 / SAE 10W-40). Achten Sie auf die max. Füllmenge von 0,4L. Füllen Sie das Öl vorsichtig bis zur Unterkante des Einfüllstutzens ein.
4. Wischen Sie den Ölmesstab (14) mit einem sauberen, fusselfreien Tuch ab.
5. Führen Sie den Ölmesstab (14) wieder ein und ziehen Sie ihn wieder heraus. Überprüfen Sie den Ölfüllstand, ohne den Ölmesstab (14) wieder einzuschrauben.
6. Der Ölstand muss innerhalb der mittleren Markierung am Ölmesstab (14) sein.
7. Wenn der Ölfüllstand zu gering ist, geben Sie die empfohlene Menge an Motoröl zu (max. 0,4L).
8. Schrauben Sie den Ölmesstab (14) anschließend wieder ein.

10.2 Benzin auffüllen (Abb. 8)

⚠ GEFAHR!

Brand- und Explosionsgefahr!

Kraftstoff kann sich beim Befüllen entzünden und gegebenenfalls explodieren. Dies führt zu schweren Verbrennungen oder zum Tod.

- Schalten Sie den Motor aus und lassen diesen abkühlen.
- Halten Sie Hitze, Flammen und Funken fern.
- Füllen Sie Kraftstoff nur im Freien auf.
- Tragen Sie Schutzhandschuhe.
- Vermeiden Sie Haut- und Augenkontakt.
- Entfernen Sie sich vor dem Starten des Motors mindestens drei Meter vom Tankplatz.
- Achten Sie auf Undichtigkeiten. Wenn Benzin ausläuft, starten Sie den Motor nicht.

⚠ Achtung!

Der Rasenmäher wird ohne Benzin ausgeliefert. Vor Inbetriebnahme daher unbedingt Benzin einfüllen. Verwenden Sie hierzu bleifreies Benzin E10.

1. Säubern Sie die Umgebung des Einfüllbereiches. Verunreinigungen im Benzintank (8) verursachen Betriebsstörungen.
2. Öffnen Sie den Tankdeckel (7) vorsichtig, damit evtl. vorhandener Überdruck abgebaut werden kann.
3. Befüllen Sie den Benzintank (8) mit Hilfe eines Trichters (nicht im Lieferumfang enthalten) mit Benzin. Achten Sie auf die max. Füllmenge von 0,85 Litern. Füllen Sie das Benzin vorsichtig bis zur Unterkante des Einfüllstutzens ein.

4. Verschließen Sie den Tankdeckel (7) wieder. Stellen Sie sicher, dass der Tankverschluss dicht schließt.
5. Säubern Sie den Tankdeckel (7) und die Umgebung.
6. Überprüfen Sie den Benzintank (8) und die Kraftstoffleitungen auf Undichtigkeiten.
7. Entfernen Sie sich vor dem Starten des Motors mindestens drei Meter vom Tankplatz.

11. In Betrieb nehmen

HINWEIS: Eine gewisse Lärmbelastung durch dieses Gerät ist nicht vermeidbar. Verlegen Sie lärmintensive Arbeiten auf zugelassene und dafür bestimmte Zeiten. Halten Sie sich ggf. an Ruhezeiten und beschränken Sie die Arbeitsdauer auf das Notwendigste. Zu Ihrem persönlichen Schutz und Schutz in der Nähe befindlicher Personen ist ein geeigneter Gehörschutz zu tragen.

11.1 Messerstoppvorrichtung

Vor jeder Inbetriebnahme müssen Sie die Messerstoppvorrichtung überprüfen. Starten Sie den Motor wie unter 12.2 beschrieben.

1. Lassen Sie den Motorbremshebel (2) los. Der Motor schaltet ab und das Messer (21) wird abgebremst.
2. Das Messer (21) muss innerhalb von 7 Sekunden stoppen.

11.2 Einstellen der Schnitthöhe (Abb. 10)

⚠ Achtung! Das Verstellen der Schnitthöhe darf nur bei abgestelltem Motor und abgezogenem Zündkerzenstecker vorgenommen werden.

- Stellen Sie in dichtem, hohem Gras die höchste Schnittstufe ein und mähen Sie langsamer. Für den ersten Schnitt in der Saison sollte eine hohe Schnitthöhe gewählt werden. Stellen Sie die Schnitthöhe so ein, dass das Gerät nicht überlastet wird.
- Wählen Sie die Schnitthöhe je nach der tatsächlichen Rasenlänge.
- Führen Sie mehrere Durchgänge aus, so dass maximal 4 cm Rasen auf einmal abgetragen wird.
- Die richtige Schnitthöhe beträgt bei einem
 - Zierrasen etwa 30 - 45 mm
 - Nutzasen etwa 40 - 65 mm.

Die Einstellung der Schnitthöhe erfolgt über den Hebel zur Schnitthöhenverstellung (16). Es können verschiedene Schnitthöhen eingestellt werden.

1. Ziehen Sie den Hebel zur Schnitthöheneinstellung (16) nach außen.
2. Verschieben Sie den Hebel zur Schnitthöhenverstellung (16) in die gewünschte Position.
3. Lassen Sie den Hebel zur Schnitthöhenverstellung (16) wieder los. Er rastet in der gewünschten Position ein.

11.3 Mähfläche vorbereiten

1. Untersuchen Sie die zu mähende Fläche vor dem Mähen sorgfältig.
2. Entfernen Sie Steine, Stöcke, Knochen, Drähte, Spielzeug und andere Gegenstände, die durch das Gerät weggeschleudert werden können.
3. Achten Sie darauf, dass sich keine Personen auf der zu mähenden Fläche aufhalten.

12. Betrieb

Arbeitshinweise

- Schneiden Sie nur mit scharfem, einwandfreiem Messer (21), damit die Grashalme nicht ausfransen und der Rasen nicht gelb wird.
- Zur Erzielung eines sauberen Schnittbildes den Rasenmäher in möglichst geraden Bahnen führen. Dabei sollten sich diese Bahnen immer um einige Zentimeter überlappen, damit keine Streifen stehen bleiben.
- Halten Sie die Unterseite des Rasenmähergehäuses sauber und entfernen Sie die Grasablagerungen. Ablagerungen erschweren den Startvorgang, beeinträchtigen die Schnittqualität und den Grasauswurf.
- An Hängen ist die Schneidbahn quer zum Hang zu legen. Ein Abgleiten des Rasenmähers lässt sich durch Schrägstellung nach oben verhindern.

12.1 Mähen mit Grasfangsack (18)

⚠ Achtung! Betreiben Sie das Gerät nicht ohne vollständig angebrachten Grasfangsack (18).

⚠ Achtung! Verletzungsgefahr!

Grasfangsack (18) nur bei ausgeschaltetem Motor und stillstehendem Messer (21) abnehmen oder anbringen.

12.1.1 Einsetzen des Grasfangsacks (18) (Abb. 11)

1. Heben Sie die hintere Auswurfklappe (17) an.
2. Fassen Sie den Grasfangsack (18) am Tragegriff.
3. Hängen Sie den Grasfangsack (18) in die dafür vorgesehene Grasfangsack-Aufhängung an der Rückseite des Gerätes ein.
4. Legen Sie die hintere Auswurfklappe (17) ab, sie hält den Grasfangsack (18) in Position.

12.1.2 Füllstandsanzeige (18a) am Grasfangsack (18) (Abb. 12)

Der vom Messer (21) erzeugte Luftstrom hebt die Füllstandsanzeige (18a) an. Ist der Grasfangsack (18) gefüllt, stoppt der Luftstrom. Ist der Luftstrom zu gering, klappt die Füllstandsanzeige (18a) zu. Dies ist ein Hinweis den Grasfangsack (18) zu entleeren.

Die uneingeschränkte Funktion der Füllstandsanzeige (18a) ist nur bei optimalem Luftstrom gegeben. Äußere Einflüsse wie nasses, dichtes oder hohes Gras, niedrige Schnittstufen, Verschmutzung oder Ähnliches können den Luftstrom und die Funktion der Füllstandsanzeige (18a) beeinträchtigen.

- Klappe offen: Grasfangsack (18) wird befüllt
- Klappe zu: Grasfangsack (18) ist gefüllt

12.1.3 Entleeren des Grasfangsacks (18) (Abb. 11)

⚠ WARNUNG

Vor dem Abnehmen des Grasfangsacks (18) den Motor abstellen (siehe 12.3) und den Stillstand des Messers (21) abwarten.

⚠ Achtung! Verletzungsgefahr!

Grasfangsack (18) nur bei ausgeschaltetem Motor und stillstehendem Messer (21) abnehmen.

Sobald während des Mähens Grasreste liegen bleiben, muss der Grasfangsack (18) entleert werden.

1. Um den Grasfangsack (18) zu entnehmen, heben Sie die hintere Auswurfklappe (17) an (Abb. 11).
2. Nehmen Sie den Grasfangsack (18) am Tragegriff heraus. Der Sicherheitsvorschrift entsprechend fällt die Auswurfklappe (17) beim Aushängen des Grasfangsacks (18) zu und verschließt die hintere Auswurföffnung.

Bleiben dabei Grasreste in der Öffnung hängen, so ist es für ein leichteres Starten des Motors zweckmäßig, den Rasenmäher um etwa einen Meter zurückzuziehen.

⚠ Achtung: Schnittgutreste im Mähergehäuse und am Arbeitswerkzeug nicht von Hand oder mit den Füßen entfernen, sondern mit geeigneten Hilfsmitteln, z.B. Bürste oder Handbesen.

Zur Gewährleistung eines guten Aufsammelns müssen der Grasfangsack (18) und besonders der Luftfilter (9a) nach der Benutzung gereinigt werden.

12.2 Motor starten

Warnhinweis: Das Messer (21) rotiert, wenn der Motor gestartet wird.

Gerät nicht starten, wenn der Grasfangsack (18) nicht eingesetzt ist.

12.2.1 Motor starten (Abb. 1, 9, 16)

1. Kontrollieren Sie vor jedem Starten den Benzin- und Motorölstand (siehe Abschnitte 10.1 und 10.2). Vergewissern Sie sich, dass der Zündkerzenstecker (12) an der Zündkerze (12a) angeschlossen ist.
2. Drücken Sie bei kälteren Temperaturen die Kraftstoffpumpe „Primer“ (10) dreimal. Dies erleichtert das Starten des Geräts.
3. Stehen Sie hinter dem Rasenmäher. Eine Hand drückt den Motorbremshebel (2) zum Lenker (1), die andere Hand soll am Seilzugstarter (20) sein.
4. Starten Sie den Motor mit dem Seilzugstarter (20). Ziehen Sie hierfür den Griff ca. 10-15 cm (bis ein Widerstand spürbar ist) heraus. Und ziehen dann kräftig mit einem Ruck an. Sollte der Motor nicht gestartet haben, nochmals am Seilzugstarter (20) anziehen.
5. Aufgrund einer Schutzschicht auf dem Motor kann es zu einer leichten Rauchbildung kommen, wenn Sie das Gerät zum ersten Mal verwenden. Dies ist ein normaler Vorgang.

Hinweis: Benutzen Sie die Kraftstoffpumpe „Primer“ (10) (Abb. 1) nur bei kalter Maschine!

⚠ Achtung!

- Lassen Sie den Seilzugstarter (20) nicht zurückschleudern.
- Bei kühlem Wetter kann es erforderlich sein, den Anlassvorgang mehrmals zu wiederholen.

12.3 Motor abschalten

⚠ WARNUNG!

Verletzungsgefahr!

Nach dem Ausschalten des Motors läuft das Messer (21) noch einige Sekunden nach. Wenn Sie die rotierenden Teile berühren, können Schnittverletzungen die Folge sein.

- Warten Sie bis zum Stillstand des Messers (21).
- Bremsen Sie das Messer (21) nicht mit der Hand ab.

- Tragen Sie Schutzhandschuhe.
 - Halten Sie das Messer (21) von Ihren Füßen fern.
1. Um den Motor abzustellen, lassen Sie den Motorbremshebel (2) los. Warten Sie, bis das Messer (21) stillsteht.
 2. Ziehen Sie den Zündkerzenstecker (12) von der Zündkerze (12a) ab, um ein unbeabsichtigtes Starten des Motors zu vermeiden.

12.4 Nach dem Mähen

- Lassen Sie den Motor immer zuerst abkühlen, bevor Sie den Rasenmäher in einem geschlossenen Raum abstellen. Entfernen Sie Gras, Laub, Schmiere und Öl vor dem Einlagern. Keine anderen Gegenstände auf dem Rasenmäher ablagern.
- Kontrollieren Sie vor erneutem Gebrauch alle Schrauben und Muttern. Ziehen Sie lockere Schrauben fest.
- Entleeren Sie den Grasfangsack (18) vor dem erneuten Gebrauch.
- Beachten Sie ebenfalls das Kapitel „Lagerung“.

13. Reinigung

⚠ **WARNUNG!**

Verletzungs- und Verbrennungsgefahr!

Das Produkt kann unerwartet starten und dadurch zu Verletzungen führen.

- Schalten Sie vor allen Reinigungs- und Wartungsarbeiten den Motor aus.
- Lassen Sie den Motor auskühlen.
- Ziehen Sie den Zündkerzenstecker (12) von der Zündkerze (12a).

⚠ **WARNUNG!**

Gesundheitsgefahr!

Das Einatmen von Benzin-/Schmieröldämpfen kann zu schweren gesundheitlichen Schäden, Bewusstlosigkeit und im Extremfall zum Tod führen.

- Atmen Sie Benzin-/Schmieröldämpfe nicht ein.
- Betreiben Sie das Produkt nur im Freien.

13.1 Rasenmäher reinigen

Eine Reinigung mit dem Gartenschlauch ist nur mit niedrigem Druck zu empfehlen. Ein Hochdruckreiniger eignet sich nicht zum Reinigen des Rasenmähers.

Hängen Sie den Grasfangsack (18) aus und bürsten Sie diesen mit einem Handfeger aus. Das Gehäuse des Rasenmähers können Sie ebenfalls grob mit dem Feger reinigen. Bei größeren Verschmutzungen können Sie den Rasenmäher mit einem feuchten Tuch abwischen.

Hinweis: Bevor Sie den Rasenmäher kippen, entleeren Sie den Benzintank mit einer Benzinabsaugpumpe (nicht im Lieferumfang enthalten) vollständig.

Der Rasenmäher darf nicht über 90 Grad gekippt werden.

1. Kippen Sie den Rasenmäher am besten nach hinten. Achten Sie unbedingt darauf, dass die Zündkerze (12a) dabei nach oben zeigt. Zeigt die Zündkerze (12a) nach unten, kann Öl auslaufen und einen größeren Schaden im Motor und Vergaser anrichten.

2. Sie können das Gerät alternativ auch auf die Seite kippen, dabei müssen Sie aber unbedingt darauf achten, dass sich die Luftfilterabdeckung (9) auf der oberen Seite befindet.
3. Reinigen Sie die Unterseite des Rasenmähers mit einem Spatel und Handfeger. Der Spatel hilft dabei, grobe und größere Pflanzenrückstände aus dem Bereich der Messer (21) zu entfernen. Die Reinigung des Unterbodens ist direkt nach dem Arbeitseinsatz leichter und gelingt Ihnen gründlicher. Dann sind Schmutz und Pflanzenreste noch frisch und lassen sich einfacher lösen.
4. Bei Bedarf und schwer zu lösendem Schmutz können Sie auch einen Spezialreiniger verwenden. Aggressive Reinigungsmittel wie Kaltreiniger oder Waschbenzin dürfen nicht verwendet werden.
5. Kontrollieren Sie, ob der Grasauswurf frei von Grasresten ist, und entfernen diese bei Bedarf.

13.2 Rasenmäher über den Wasseranschluss (15) reinigen (Abb. 1, 13,16)

Hinweis: Stecken Sie den Zündkerzenstecker (12) wieder korrekt auf die Zündkerze (12a) auf.

1. Entnehmen Sie zunächst den Grasfangsack (18).
2. Schließen Sie zur Reinigung über die eingebaute Steckkupplung am Wasseranschluss (15) einen Gartenschlauch.
3. Drehen Sie das Wasser auf und starten Sie den Rasenmäher (siehe 12.2.1).
4. Mit dem rotierenden Messer (21) wird das Wasser verwirbelt.
5. Nach wenigen Minuten ist der Rasenmäher von allen anhaftenden Schmutz- und Grasresten befreit.
6. Lassen Sie den Rasenmäher anschließend noch eine kurze Zeit ohne Wasser nachlaufen, um durch die zirkulierende Luft des Messers (21) einen Großteil der Feuchtigkeit zu entfernen.

14. Transport

⚠ **WARNUNG!**

Verletzungsgefahr!

Ein unbeabsichtigtes und unerwartetes Anlaufen des Produkts kann zu Verletzungen führen.

- Schalten Sie vor dem Transport den Motor aus.
- Lassen Sie den Motor auskühlen.
- Ziehen Sie den Zündkerzenstecker (12) von der Zündkerze (12a).

WICHTIG: Für den Transport müssen Sie die Schnitthöhe stets in die höchste Stellung bringen.

1. Entleeren Sie den Benzintank (8) mit einer Benzinabsaugpumpe (nicht im Lieferumfang enthalten) (siehe 16.4.).
2. Entleeren Sie das Motoröl vom warmen Motor (siehe 16.3.).
3. Reinigen Sie die Kühlrippen des Zylinders und das Gehäuse (siehe 13.1.).
4. Klappen Sie den oberen Schubbügel (3) ein (siehe 15.2.).

5. Wickeln Sie einige Lagen Wellpappe zwischen den oberen Schubdügel (3), die unteren Schubdügel (6) und Motor, um ein Scheuern zu vermeiden.

15. Lagerung

⚠ Achtung! Lagern Sie das Gerät nicht mit gefülltem Grasfangsack (17). Bei heißem Wetter beginnt das Gras unter Wärmentwicklung zu gären. Es besteht Brandgefahr.

Lagern Sie das Gerät und dessen Zubehör an einem dunklen, trockenen und frostfreien sowie für Kinder unzugänglichen Ort. Die optimale Lagertemperatur liegt zwischen 5 und 30 °C. Bewahren Sie das Gerät in der Originalverpackung auf. Decken Sie das Gerät ab, um es vor Staub oder Feuchtigkeit zu schützen. Bewahren Sie die Bedienungsanleitung bei dem Gerät auf.

- Reinigen und warten Sie das Gerät vor der Lagerung.
- Bewahren Sie den Rasenmäher niemals mit Benzin im Benzintank innerhalb eines Gebäudes auf, in dem möglicherweise Benzindämpfe mit offenem Feuer oder Funken in Berührung kommen können.
- Lassen Sie den Motor abkühlen, bevor Sie den Rasenmäher in geschlossenen Räumen abstellen.
- Entleeren Sie bei längerer Lagerung den Benzintank mit einer Benzinabsaugpumpe (nicht im Lieferumfang enthalten) (siehe 16.4.).
- Um Brandgefahr zu vermeiden, halten Sie Motor, Auspuff und den Bereich um den Benzintank frei von Gras, Blättern oder austretendem Fett (Öl).

15.1 Vorbereitung für das Einlagern des Rasenmähers

⚠ WARNUNG! Entfernen Sie das Benzin nicht in geschlossenen Räumen, in der Nähe von Feuer oder beim Rauchen. Gasdämpfe können Explosionen oder Feuer verursachen.

1. Entleeren Sie den Benzintank (8) mit einer Benzinabsaugpumpe (nicht im Lieferumfang enthalten) (siehe 16.4.).
2. Führen Sie einen Ölwechsel durch (siehe 16.3).
3. Ziehen Sie den Zündkerzenstecker (12) von der Zündkerze (12a). Entfernen Sie die Zündkerze (12a) mit einem Zündkerzenschlüssel (nicht im Lieferumfang enthalten).
4. Füllen Sie mit einer Ölkanne ca. 0,2L Öl in den Zylinder.
5. Ziehen Sie langsam am Seilzugstarter (20), so dass das Öl den Zylinder innen schützt.
6. Schrauben Sie die Zündkerze (12a) wieder ein.
7. Reinigen Sie die Kühlrippen des Zylinders und das Gehäuse (siehe 13.1.).
8. Reinigen Sie das ganze Gerät, um die Lackfarbe zu schützen.
9. Bewahren Sie das Gerät an einem gut belüfteten Ort auf.

15.2 Oberen Schubdügel (3) zusammenklappen

⚠ WARNUNG!

Klemmgefahr!

Halten Sie den oberen Schubdügel (3) stets mit einer Hand an der höchsten Stelle.

- Niemals Finger zwischen dem oberen Schubdügel (3) und unteren Schubdügel (6) positionieren.

Zur platzsparenden Aufbewahrung ist der obere Schubdügel (3) klappbar.

1. Nehmen Sie den Grasfangsack (18) ab.
2. Hängen Sie den Seilzugstarter (20) am Seilhaken (19) aus.
3. Lösen Sie die Sterngriffmutter (4) am oberen Schubdügel (3) leicht (nicht ganz öffnen!).
4. Klappen Sie den oberen Schubdügel (3) nach unten. Die Kabel dürfen dabei nicht eingeklemmt werden.

16. Wartung

⚠ WARNUNG!

Lassen Sie Instandsetzungsarbeiten und Wartungsarbeiten, die nicht in dieser Betriebsanleitung beschrieben sind, von einer Fachwerkstatt durchführen. Benutzen Sie nur originale Ersatzteile. Es besteht Unfallgefahr! Führen Sie Wartungs- und Reinigungsarbeiten grundsätzlich bei ausgeschaltetem Motor und gezogenem Zündkerzenstecker durch. Es besteht Verletzungsgefahr!

Lassen Sie das Gerät vor allen Wartungs- und Reinigungsarbeiten abkühlen. Elemente des Motors sind heiß. Es besteht Verletzungs- und Verbrennungsgefahr!

Das Produkt kann unerwartet starten und dadurch zu Verletzungen führen.

- Schalten Sie vor allen Reinigungs- und Wartungsarbeiten den Motor aus.
- Lassen Sie den Motor auskühlen.
- Ziehen Sie den Zündkerzenstecker (12) von der Zündkerze (12a).

- Regelmäßige, sorgfältige Instandhaltung ist notwendig, um die Sicherheitsniveau und die Leistung des Gerätes unverändert zu garantieren.
- Sorgen Sie dafür, dass alle Muttern, Bolzen und Schrauben fest angezogen sind und das Gerät in einem sicheren Arbeitszustand ist.
- Prüfen Sie regelmäßig den Grasfangsack (18) auf Verschleiß oder Verlust der Funktionsfähigkeit.
- Ersetzen Sie aus Sicherheitsgründen abgenutzte oder beschädigte Teile.
- Kontrollieren Sie die sichere Befestigung der Räder (11).
- Um die Leichtgängigkeit der Räder (11) zu gewährleisten, empfehlen wir die Radachsen und Radnaben mindestens einmal pro Saison zu reinigen.
- Arbeiten, die in dieser Bedienungsanleitung nicht beschrieben werden, sollten nur bei einer autorisierten Fachwerkstatt durchgeführt werden.

16.1 Wechseln des Messers (21) (Abb. 14)

⚠ Achtung! Beim Arbeiten mit einem beschädigten Messer (21) besteht Verletzungsgefahr.

- Tragen Sie Schutzhandschuhe!

Lassen Sie Ihr Messer (21) aus Sicherheitsgründen nur von einer autorisierten Fachwerkstatt schärfen und auswuchten. Um ein optimales Arbeitsergebnis zu erzielen, wird empfohlen das Messer (21) einmal im Jahr überprüfen zu lassen.

Beim Wechseln des Messer (21) dürfen nur Original-Ersatzteile verwendet werden.

1. Entleeren Sie den Benzintank (8) mit einer Benzinabsaugpumpe (nicht im Lieferumfang enthalten), bevor Sie die Klinge entfernen. Kippen Sie den Rasenmäher nie mit gefülltem Benzin- oder Öltank zur Seite oder nach vorne! Der Motor wird dadurch beschädigt und die Garantie erlischt.
2. Halten Sie das Messer (21) mit einer Hand fest.
3. Drehen Sie die Messerschraube (22) gegen den Uhrzeigersinn mit Hilfe eines Schraubenschlüssels SW17 (nicht im Lieferumfang enthalten) von der Motorspindel (24). Entfernen Sie die Beilagscheibe (23).
4. Bauen Sie das neue Messer (21) in umgekehrter Reihenfolge wieder ein. Befestigen Sie die Messerschraube (22) ordnungsgemäß. Achten Sie darauf, dass das Messer (21) richtig positioniert ist und bündig an der Motorspindel (24) anliegt.
5. Das Anziehdrehmoment der Messerschraube (22) beträgt 45 Nm. Ersetzen Sie auch die Messerschraube (22), wenn Sie das Messer (21) ersetzen.

16.1.1 Beschädigte Messer (21)

Sollte das Messer (21) mit einem Hindernis in Berührung gekommen sein, sofort den Motor abstellen und den Zündkerzenstecker (12) abziehen.

- Messer (21) auf Beschädigung überprüfen.
- Beschädigte oder verbogene Messer (21) müssen ausgewechselt werden.
- Niemals ein verbogenes Messer (21) wieder geradebiegen.
- Niemals mit einem verbogenen oder stark abgenutzten Messer (21) arbeiten, dies verursacht Vibrationen und kann weitere Beschädigungen am Rasenmäher zur Folge haben.

16.2 Kontrolle des Ölstandes (Abb. 7)

⚠️ WARNUNG!

Gesundheitsgefahr!

Das Einatmen von Benzin-/Schmieröldämpfen kann zu schweren gesundheitlichen Schäden, Bewusstlosigkeit und im Extremfall zum Tod führen.

- Atmen Sie Benzin-/Schmieröldämpfe nicht ein.
- Betreiben Sie das Produkt nur im Freien.

HINWEIS!

Produktbeschädigung

Wird das Produkt ohne oder mit zu wenig Motor- und Getriebeöl betrieben, kann dies zu einem Motorschaden führen.

- Füllen Sie vor der Inbetriebnahme Benzin und Öl ein. Das Produkt wird ohne Motor- und Getriebeöl geliefert.
- Verwenden Sie nur Motorenöl SAE 10W-30 oder SAE 10W-40.

HINWEIS!

Umweltschäden!

Ausgelaufenes Öl kann die Umwelt nachhaltig verschmutzen. Die Flüssigkeit ist hochgiftig und kann schnell zu Wasserverschmutzung führen.

- Befüllen/Entleeren Sie Öl nur auf ebenen, befestigten Flächen.
- Nutzen Sie einen Einfüllstutzen oder Trichter.
- Fangen Sie abgelassenes Öl in einem geeigneten Gefäß auf.

- Wischen Sie verschüttetes Öl sofort sorgfältig auf und entsorgen Sie den Lappen nach den örtlichen Vorschriften.
 - Entsorgen Sie Öl nach den örtlichen Vorschriften.
1. Stellen Sie den Rasenmäher auf eine ebene, gerade Fläche.
 2. Schrauben Sie den Ölmesstab (14) heraus.
 3. Wischen Sie den Ölmesstab (14) mit einem sauberen, fusselfreien Tuch ab.
 4. Führen Sie den Ölmesstab (14) wieder ein und ziehen Sie ihn wieder heraus. Überprüfen Sie den Ölfüllstand, ohne den Ölmesstab (14) wieder einzuschrauben.
 5. Der Ölstand muss innerhalb der mittleren Markierung am Ölmesstab (14) sein.
 6. Wenn der Ölfüllstand zu gering ist, geben Sie die empfohlene Menge an Öl zu (max. 0,4L).
 7. Schrauben Sie den Ölmesstab (14) anschließend wieder ein.

16.3 Ölwechsel

Der Motorölwechsel sollte jährlich vor Saisonbeginn bei betriebswarmem und ausgeschaltetem Motor durchgeführt werden.

Verwenden Sie nur Motoröl (SAE 10W-30 / SAE 10W-40).

1. Stellen Sie den Rasenmäher auf eine ebene, gerade Fläche.
2. Schrauben Sie den Ölmesstab (14) heraus.
3. Saugen Sie mit einer Ölpumpe und einem Schlauch (nicht im Lieferumfang enthalten) das Motoröl durch den Einfüllstutzen ab.
4. Füllen Sie frisches Motoröl auf und kontrollieren Sie den Ölstand (siehe 16.2.).

16.4 Benzin mit einer Benzinabsaugpumpe ablassen (Abb. 8)

1. Halten Sie einen Auffangbehälter unter den Schlauch der Benzinabsaugpumpe (nicht im Lieferumfang enthalten).
2. Schrauben Sie den Tankdeckel (7) auf und entfernen Sie diesen.
3. Schieben Sie den Schlauch der Benzinabsaugpumpe in den Benzintank (8) und lassen Sie das Benzin mit Hilfe der Benzinabsaugpumpe vollständig ab.
4. Schrauben Sie den Tankdeckel (7) wieder fest.
5. Um sicherzustellen, dass kein Benzin im Vergaser bleibt, muss das restliche Benzin vom Vergaser abgelassen werden. Stellen Sie hierfür einen geeigneten Behälter (nicht im Lieferumfang enthalten) unter den Vergaser und öffnen Sie die Vergaserschraube (25) mit Hilfe eines Schraubenschlüssels SW10 (nicht im Lieferumfang enthalten).

16.5 Wartung des Luftfilters (9a) (Abb. 15)

⚠️ GEFAHR!

Brand- und Explosionsgefahr!

Kraftstoff kann sich bei falscher Reinigung entzünden und gegebenenfalls explodieren. Dies führt zu schweren Verbrennungen oder zum Tod.

- Reinigen Sie den Luftfilter (9a) nur durch Ausklopfen.
- Reinigen Sie den Luftfilter (9a) niemals mit Benzin oder brennbaren Lösungsmitteln.

HINWEIS!

Beschädigungsgefahr!

Der Betrieb des Motors ohne eingesetztes Filterelement kann zu Motorschäden führen.

- Lassen Sie den Motor nie ohne eingesetztes Luftfilterelement laufen.

Verschmutzte Luftfilter (9a) verringern die Motorleistung durch zu geringe Luftzufuhr zum Vergaser. Regelmäßige Kontrolle ist daher unerlässlich.

Der Luftfilter (9a) sollte alle 25 Betriebsstunden kontrolliert werden und bei Bedarf gereinigt werden. Bei sehr staubiger Luft ist der Luftfilter (9a) öfters zu überprüfen.

1. Nehmen Sie die Luftfilterabdeckung (9) ab und entfernen Sie den Luftfilter (9a).
2. Reinigen Sie den Luftfilter (9a) nur durch Ausklopfen.
3. Tauschen Sie einen defekten Luftfilter (9a) gegen einen neuen aus.
4. Legen Sie den Luftfilter (9a) wieder ein und setzen Sie die Luftfilterabdeckung (9) auf.

16.6 Wartung der Zündkerze (12a) (Abb. 16 + 17)

Überprüfen Sie die Zündkerze (12a) erstmals nach 10 Betriebsstunden auf Verschmutzung und reinigen Sie diese gegebenenfalls mit einer Kupferdrahtbürste. Danach die Zündkerze (12a) alle 50 Betriebsstunden warten.

1. Ziehen Sie den Zündkerzenstecker (12) mit einer Drehbewegung ab (Abb. 16).
2. Entfernen Sie die Zündkerze (12a) mit einem Zündkerzenschlüssel (nicht im Lieferumfang enthalten).
3. Stellen Sie unter Verwendung einer Fühlerlehre den Abstand auf 0,75 mm (0,030") ein. Bringen Sie die Zündkerze (12a) wieder an und achten Sie darauf, dass Sie diese nicht zu festziehen.

16.7 Motorbremshebel (2) (Abb. 1 + 9)

Der Motor ist mit einer mechanischen Bremse versehen, welche regelmäßig überprüft werden muss. Beim Loslassen des Motorbremshebels (2) muss das Messer (21) innerhalb von 7 Sekunden zum Stillstand kommen.

Ein laufendes Messer (21) erzeugt klar wahrnehmbare Windgeräusche. Das Laufen des Messer (21) wird durch das erzeugte Windgeräusch signalisiert und kann so kontrolliert werden.

Hinweis: Sollten Sie feststellen, dass die Messerstoppvorrichtung nicht korrekt funktioniert, kontaktieren Sie bitte den Kundendienst bzw. eine Fachwerkstatt.

Stellen Sie sicher, dass sich das Gerät während der gesamten Lebenszeit in einem einwandfreien Zustand befindet. Eine unsachgemäße Wartung kann zu lebensgefährlichen Verletzungen führen.

16.8 Reparatur

Nach Reparatur oder Wartung vergewissern Sie sich, ob alle sicherheitstechnischen Teile angebracht und in einwandfreiem Zustand sind. Verletzungsgefährdende Teile vor anderen Personen und Kindern unzugänglich aufbewahren.

Achtung: Laut Produkthaftungsgesetz wird nicht für Schäden haftet, die durch unsachgemäße Reparaturen oder durch Nichtverwendung von Originalersatzteilen verursacht werden.

Beauftragen Sie einen Kundendienst oder einen autorisierten Fachmann. Entsprechendes gilt auch für Zubehörteile.

Bei Rückfragen bitte folgende Daten angeben:

- Daten des Maschinen-Typenschildes
- Daten des Motor-Typenschildes

Wichtiger Hinweis im Fall einer Reparatur:

Bei Rücklieferung des Gerätes zur Reparatur beachten Sie bitte, dass das Gerät aus Sicherheitsgründen öl- und kraftstofffrei an die Servicestation gesendet werden müssen.

16.9 Ersatzteile/Zubehör

Messer - Artikel-Nr.: 7911200625
Motorenöl - Artikel-Nr.: 7850000025

16.10 Service-Informationen

Es ist zu beachten, dass bei diesem Produkt folgende Teile einem gebrauchsgemäßen oder natürlichen Verschleiß unterliegen bzw. folgende Teile als Verbrauchsmaterialien benötigt werden.

Verschleißteile*: Zündkerze, Luftfilter, Messer

* nicht zwingend im Lieferumfang enthalten!

17. Entsorgung und Wiederverwertung

Hinweise zur Verpackung



Die Verpackungsmaterialien sind recycelbar.
Bitte Verpackungen umweltgerecht entsorgen.

Möglichkeiten zur Entsorgung des ausgedienten Gerätes erfahren Sie bei Ihrer Gemeinde- oder Stadtverwaltung.

Kraftstoffe und Öle

- Vor der Entsorgung des Gerätes müssen der Benzintank und der Motorölbehälter geleert werden!
- Kraftstoff und Motoröl gehören nicht in den Hausmüll oder Abfluss, sondern sind einer getrennten Erfassung bzw. Entsorgung zuzuführen!
- Leere Öl- und Kraftstoffbehälter müssen umweltgerecht entsorgt werden.

18. Störungsabhilfe

Die folgende Tabelle zeigt Fehlersymptome auf und beschreibt, wie sie Abhilfe schaffen können, wenn Ihre Maschine einmal nicht richtig arbeitet. Wenn Sie das Problem damit nicht lokalisieren und beseitigen können, wenden Sie sich an Ihre Service-Werkstatt.

Störung	Mögliche Ursache	Abhilfe
Unruhiger Lauf, starkes Vibrieren des Gerätes	Schrauben lose	Schrauben prüfen
	Messerbefestigung lose	Messerbefestigung prüfen
	Messer unwuchtig	Messer ersetzen
Motor läuft nicht	Motorbremshebel nicht gedrückt	Motorbremshebel drücken
	Gashebel falsche Stellung	Einstellung prüfen
	Zündkerze defekt	Zündkerze erneuern
	Benzintank leer	Kraftstoff einfüllen
	Verschmutzter Kraftstoff	Benzintank leeren und mit sauberem Kraftstoff befüllen
	Kalte Umgebung	Kraftstoffpumpe „Primer“ drücken
	Motor defekt	Autorisierten Kundendienst aufsuchen
Motor läuft unruhig	Luftfilter verschmutzt	Luftfilter reinigen
	Zündkerze verschmutzt	Zündkerze reinigen
Rasen wird gelb, Schnitt unregelmäßig	Messer ist unscharf	Messer schärfen
	Schnitthöhe zu gering	Richtige Höhe einstellen
Grasauswurf ist unsauber	Schnitthöhe zu niedrig	Schnitthöhe einstellen
	Messer abgenutzt	Messer austauschen
	Grasfangsack verstopft	Grasfangsack ausleeren oder Verstopfung lösen

19. Garantiekunde

Sehr geehrte Kundin, sehr geehrter Kunde,

unsere Produkte unterliegen einer strengen Qualitätskontrolle. Sollte dieses Gerät dennoch einmal nicht einwandfrei funktionieren, bedauern wir dies sehr und bitten Sie, sich an unseren Servicedienst unter der auf dieser Garantiekunde angegebenen Adresse zu wenden. Gern stehen wir Ihnen auch telefonisch über die unten angegebene Servicrufnummer zur Verfügung. Für die Geltendmachung von Garantieansprüchen gilt Folgendes:

- Diese Garantiebedingungen regeln zusätzliche Garantieleistungen. Ihre gesetzlichen Gewährleistungsansprüche werden von dieser Garantie nicht berührt. Unsere Garantieleistung ist für Sie kostenlos.
- Die Garantieleistung erstreckt sich ausschließlich auf Mängel, die auf Material- oder Herstellungsfehler zurückzuführen sind und ist auf die Behebung dieser Mängel bzw. den Austausch des Gerätes beschränkt. Bitte beachten Sie, dass unsere Geräte bestimmungsgemäß nicht für den gewerblichen, handwerklichen oder industriellen Einsatz konstruiert wurden. Ein Garantievertrag kommt daher nicht zustande, wenn das Gerät in Gewerbe-, Handwerks- oder Industriebetrieben sowie bei gleichzusetzenden Tätigkeiten eingesetzt wird. Von unserer Garantie sind ferner Ersatzleistungen für Transportschäden, Schäden durch Nichtbeachtung der Montageanleitung oder aufgrund nicht fachgerechter Installation, Nichtbeachtung der Gebrauchsanleitung (wie durch z. B. Anschluss an eine falsche Netzspannung oder Stromart), missbräuchliche oder unsachgemäße Anwendungen (wie z. B. Überlastung des Gerätes oder Verwendung von nicht zugelassenen Einsatzwerkzeugen oder Zubehör), Nichtbeachtung der Wartungs- und Sicherheitsbestimmungen, Eindringen von Fremdkörpern in das Gerät (wie z. B. Sand, Steine oder Staub), Gewaltanwendung oder Fremdeinwirkungen (wie z. B. Schäden durch Herunterfallen) sowie durch verwendungsgemäßen, üblichen Verschleiß ausgeschlossen.

Der Garantieanspruch erlischt, wenn an dem Gerät bereits Eingriffe vorgenommen wurden.

- Die Garantiezeit beträgt 3 Jahre und beginnt mit dem Kaufdatum des Gerätes. Garantieansprüche sind vor Ablauf der Garantiezeit innerhalb von zwei Wochen, nachdem Sie den Defekt erkannt haben, geltend zu machen. Die Geltendmachung von Garantieansprüchen nach Ablauf der Garantiezeit ist ausgeschlossen. Die Reparatur oder der Austausch des Gerätes führt weder zu einer Verlängerung der Garantiezeit noch wird eine neue Garantiezeit durch diese Leistung für das Gerät oder für etwaige eingebaute Ersatzteile in Gang gesetzt. Dies gilt auch bei Einsatz eines Vor-Ort-Services.
- Für die Geltendmachung Ihres Garantieanspruches wenden Sie sich bitte an die unten angegebene Service-Adresse. Sofern die Reklamation innerhalb der Garantiezeit liegt, werden wir Ihnen einen Retourenschein zur Verfügung stellen, mit dem Sie Ihr defektes Gerät kostenfrei an uns zurücksenden können. Beschreiben Sie uns bitte den Reklamationsgrund möglichst genau. Ist der Defekt des Gerätes von unserer Garantieleistung erfasst, erhalten Sie umgehend ein repariertes oder neues Gerät zurück.

Selbstverständlich beheben wir gegen Erstattung der Kosten auch gerne Defekte am Gerät, die vom Garantiumfang nicht oder nicht mehr erfasst sind. Dazu senden Sie das Gerät bitte an unsere Serviceadresse.

Service-Hotline (DE):

00800 4003 4003

Service-Hotline (AT):

00800 4003 4003

Service-Hotline (CH):

00800 4003 4003

Service-E-Mail (DE):

service.DE@schepfach.com

Service-E-Mail (AT):

service.AT@schepfach.com

Service-E-Mail (CH):

service.CH@schepfach.com

Service-Adresse (DE):

Schepfach GmbH
Günzburger Str. 69
DE - 89335 Ichenhausen

Service-Adresse (AT):

Gausch Hubert
Bairisch Kölldorf 267
AT - 8344 Bad Gleichenberg

Service-Adresse (CH):

Klaus-Häberling AG
Industriestraße 6
CH - 8610 Uster



Auf www.lidl-service.com können Sie diese und viele weitere Handbücher, Produktvideos und Installationssoftware herunterladen.

Mit dem QR-Code gelangen Sie direkt auf die Lidl-Service-Seite (www.lidl-service.com) und können mittels der Eingabe der Artikelnummer (IAN) 373784_2204 Ihre Bedienungsanleitung öffnen.

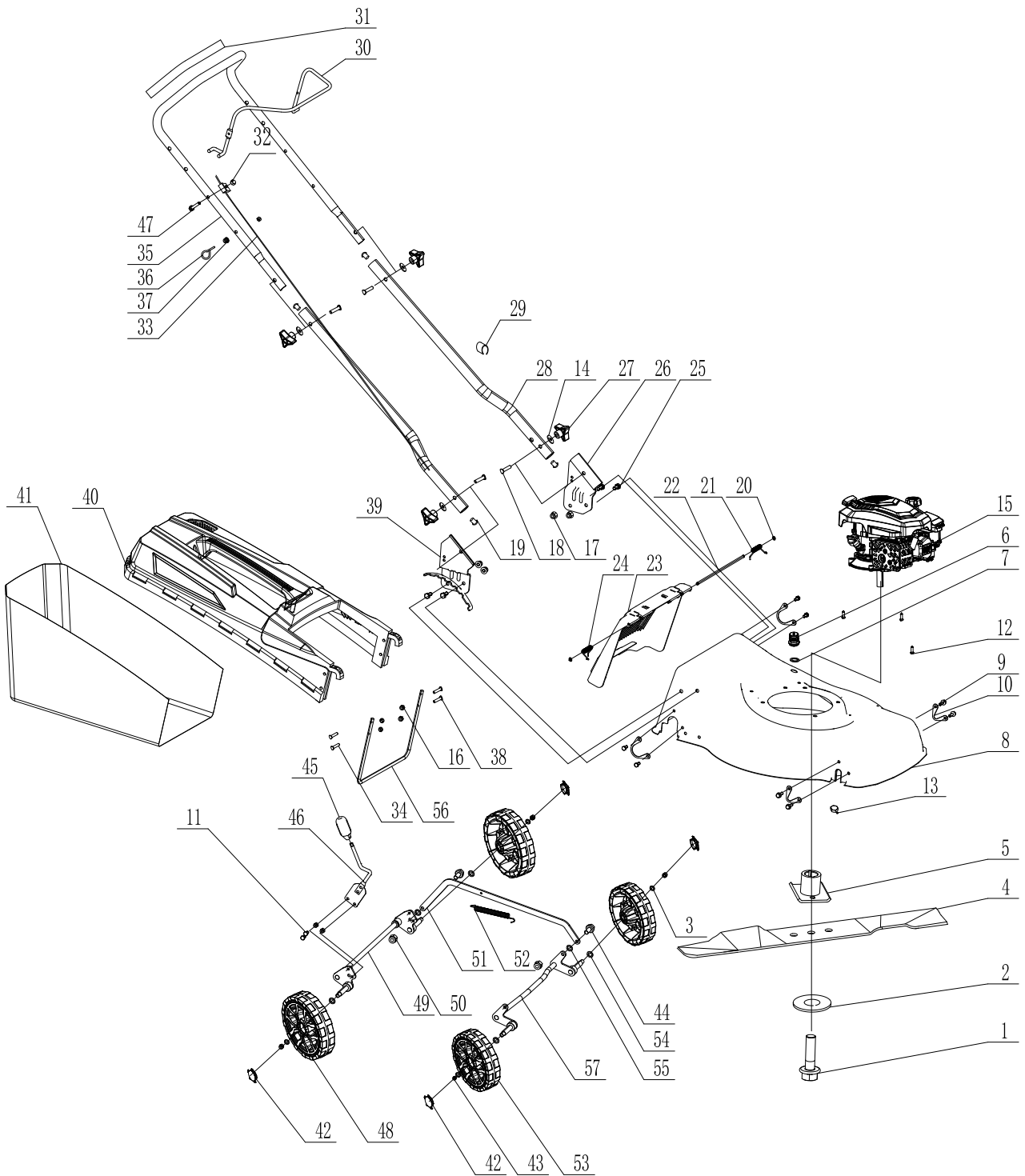

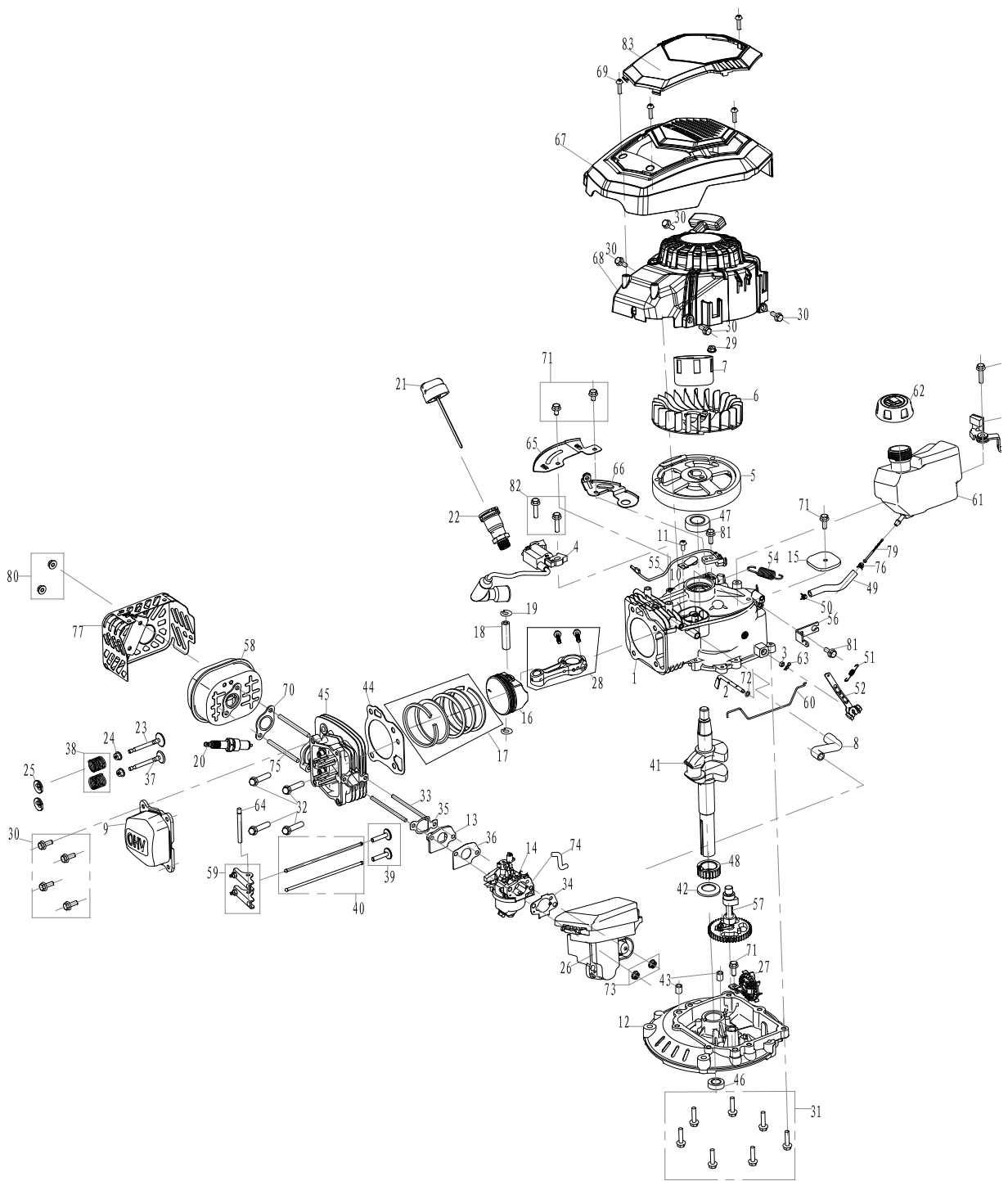

EC Declaration of Conformity
Translation of the original EC declaration of conformity
EG-Konformitätserklärung
Originalkonformitätserklärung



Scheppach GmbH, Günzburger Str. 69, D-89335 Ichenhausen

DE	erklärt folgende Konformität gemäß EU-Richtlinie und Normen für den Artikel	PL	deklaruje, że produkt jest zgodny z następującymi dyrektywami UE i normami
GB	hereby declares the following conformity under the EU Directive and standards for the following article	LT	pareiškia, taip atitiktis pagal ES direktyvos ir standartai šį straipsnį
FR	déclare la conformité suivante selon la directive UE et les normes pour l'article	HU	az EU-irányelv és a vonatkozó szabványok szerinti következő megfeleléségi nyilatkozatot teszi a termékre
IT	dichiara la seguente conformità secondo le direttive e le normative UE per l'articolo	SI	izjavlja sledenco skladnost z EU-direktivo in normami za artikel
ES	declara la conformidad siguiente según la directiva la UE y las normas para el artículo	CZ	prohlašuje následující shodu podle směrnice EU a norem pro výrobek
PT	declara o seguinte conformidade com a Directiva da UE e as normas para o seguinte artigo	SK	prehlasuje nasledujúcu zhodu podľa smernice EU a noriem pre výrobok
DK	erklærer hermed, at følgende produkt er i overensstemmelse med nedenstående EUDirektiver og standarder	HR	ovime izjavljuje da postoji skladnost prema EU-smjernica i normama za sljedeće artikle
NL	verklaart hierbij dat het volgende artikel voldoet aan de daarop betrekking hebbende EG-richtlijnen en normen	RS	potvrđuje sledeću usklađenost prema smernicama EZ i normama za artikal
FI	vakuuttaa täten, että seuraava tuote täyttää ala esitettyt EU-direktiivit ja standardit	RO	declară următoarea conformitate corespunzător directivei și normelor UE pentru articolul
SE	försäkras härmed följande överensstämmelse enligt EU-direktiv och standarder för följande artikeln	BG	декларира съответното съответствие съгласно Дирек-тива на ЕС и норми за артикул

Brand / Marke: **Parkside**
Article name: **PETROL LAWNMOWER - PBRM 41 B2**
Art.-Bezeichnung: **BENZIN-RASENMÄHER - PBRM 41 B2**
Art. no. / Art.-Nr.: **3911219976 - 3911219980; 39112199915**
IAN no. / IAN-Nr.: **373784_2204**
Serial no. / Serien.-Nr.: **01001 - 14328**

<input type="checkbox"/> 2014/29/EU	<input type="checkbox"/> 2004/22/EG	<input type="checkbox"/> 89/686/EWG_96/58/EG	<input checked="" type="checkbox"/> 2000/14/EG_2005/88/EG
<input type="checkbox"/> 2014/35/EU	<input type="checkbox"/> 2014/68/EU	<input type="checkbox"/> 90/396/EWG	<input checked="" type="checkbox"/> Annex V
<input checked="" type="checkbox"/> 2014/30/EU	<input checked="" type="checkbox"/> 2011/65/EU*		<input checked="" type="checkbox"/> Annex VI Noise: measured $L_{WA} = 91.3$ dB; guaranteed $L_{WA} = 96$ dB P = 2.4 kW Notified Body: TÜV SÜD Industrie Service GmbH, Westendstrasse 199, 80686 München, Deutschland Notified Body No.: 0036
<input checked="" type="checkbox"/> 2006/42/EG			<input checked="" type="checkbox"/> 2016/1628/EU Emission. No: e24*2016/1628*2018/989SRA1/P*0408*00
<input checked="" type="checkbox"/> Annex IV Notified Body: Notified Body No.: Certificate No.:			

Standard references:

EN 5395-1:2013; EN 5395-2:2013/A2:2017; EN 14982:2009

This declaration of conformity is issued under the sole responsibility of the manufacturer.
Die alleinige Verantwortung für die Ausstellung dieser Konformitätserklärung trägt der Hersteller.

- * The object of the declaration described above fulfils the regulations of the directive 2011/65/EU of the European Parliament and Council from 8th June 2011, on the restriction of the use of certain hazardous substances in electrical and electronic equipment.
* Der oben beschriebene Gegenstand der Erklärung erfüllt die Vorschriften der Richtlinie 2011/65/EU des Europäischen Parlaments und des Rates vom 8. Juni 2011 zur Beschränkung der Verwendung bestimmter gefährlicher Stoffe in Elektro- und Elektronikgeräten.

Ichenhausen, 04.11.2022

Signature / Andreas Pecher / Head of Project Management

First CE: 2022
Subject to change without notice

Documents registrar: Tobias Ihle
Günzburger Str. 69, D-89335 Ichenhausen



SCHEPPACH GMBH

Günzburger Str. 69
D-89335 Ichenhausen



Last Information Update · Információk állása · Stanje informacij · Stav informací · Stav informácií · Stand der Informationen
Update: 12 / 2022 · Ident.-No.: 373784_2204_3911219977

IAN 373784_2204