

/// PARKSIDE

PERFORMANCE



PDF ONLINE
parkside-diy.com



HANDKREISSÄGE/CIRCULAR SAW/ SCIE CIRCULAIRE PPHKS 1800 A2

(DE) (AT) (BE) (CH)

HANDKREISSÄGE

Bedienungsanleitung
Originalbetriebsanleitung

(GB) (IE)

CIRCULAR SAW

User manual
Translation of the original
instructions

(FR) (BE)

SCIE CIRCULAIRE

Mode d'emploi
Traduction de la notice
originale

(NL) (BE)

HANDCIRKELZAAG

Gebruiksaanwijzing
Vertaling van de
oorspronkelijke
gebruiksaanwijzing

(PL)

PIŁA TARCZOWA

Instrukcja obsługi
Tłumaczenie instrukcji
oryginalnej

(CZ)

RUČNÍ OKRUŽNÍ PILA

Návod na obsluhu
Překlad původního návodu
k používání

(SK)

RUČNÁ KOTUČOVÁ PILA

Návod na obsluhu
Preklad pôvodného návodu
na použitie

(ES)

SIERRA CIRCULAR PORTÁTIL

Manual de instrucciones
Traducción del manual
original

(DK)

HÅNDRUNDSAV

Betjeningsvejledning
Oversættelse af den
originale brugsanvisning

(IT)

SEGA CIRCOLARE

Istruzioni per l'uso
Traduzione delle istruzioni
originali

(HU)

KÉZI KÖRFÚRÉSZ

Használati útmutató
Eredeti használati utasítás
fordítása

IAN 494815_2504



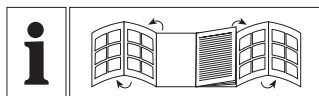

DE/AT/BE/CH	Bedienungsanleitung	Seite	7
GB/IE	User manual	Page	28
FR/BE	Mode d'emploi	Page	46
NL/BE	Gebruiksaanwijzing	Pagina	67
PL	Instrukcja obsługi	Strona	87
CZ	Návod na obsluhu	Strana	107
SK	Návod na obsluhu	Strana	125
ES	Manual de instrucciones	Página	144
DK	Betjeningsvejledning	Side	164
IT	Istruzioni per l'uso	Pagina	183
HU	Használati útmutató	Oldal	202

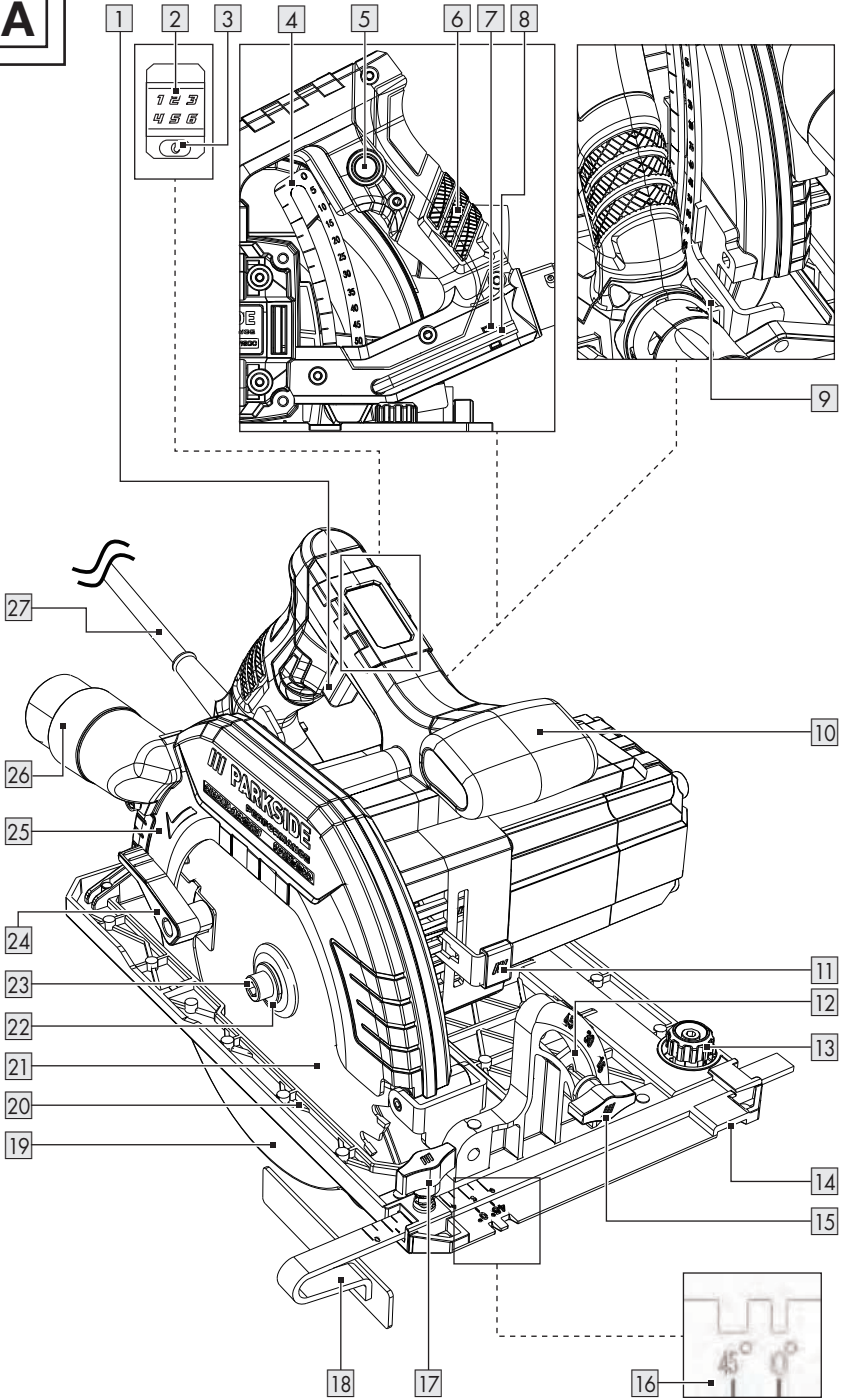
A

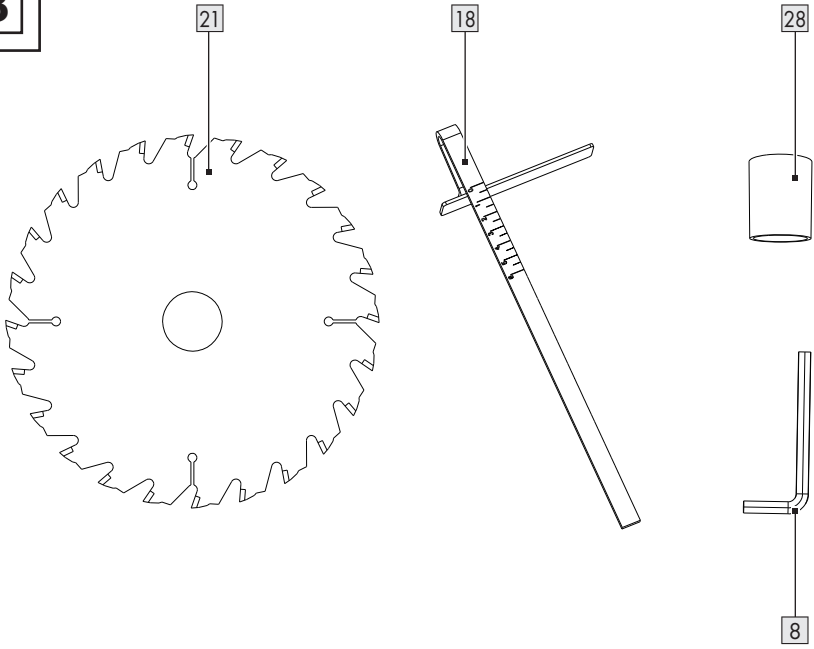
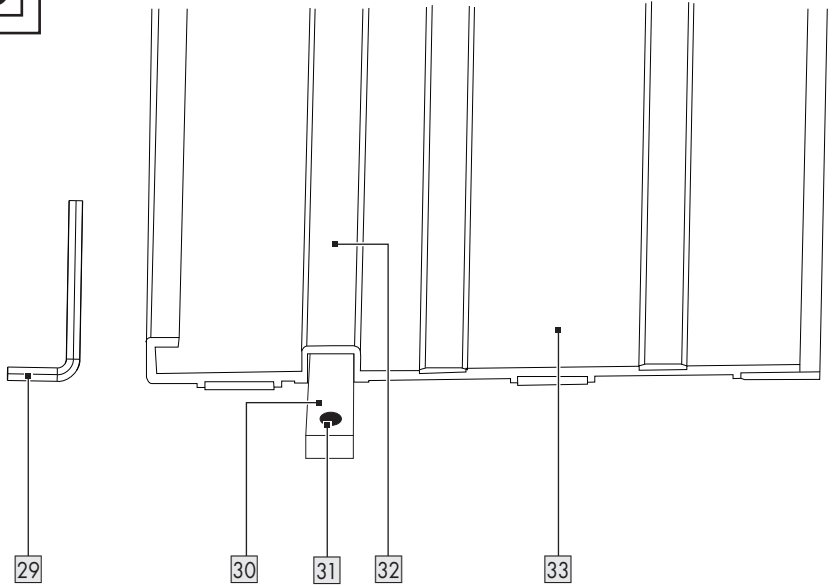
B**C**

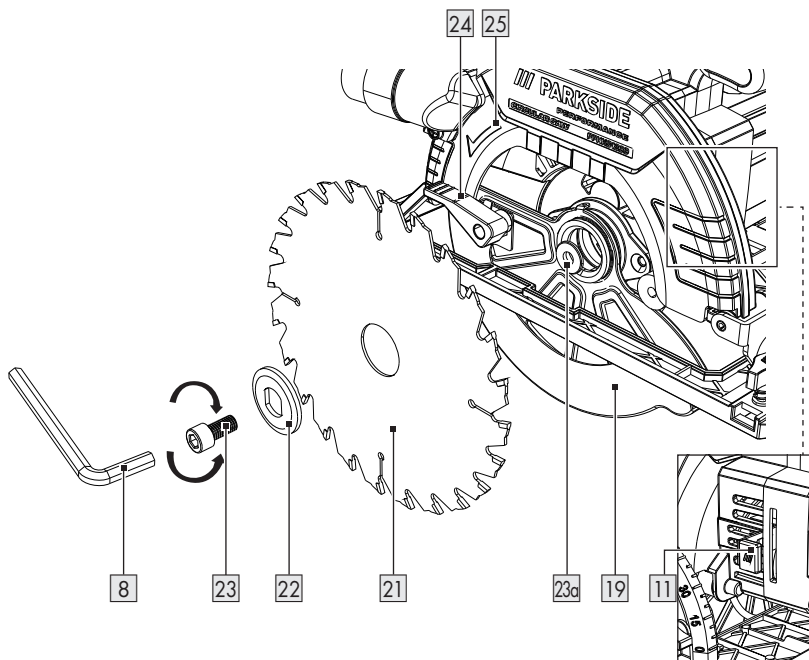
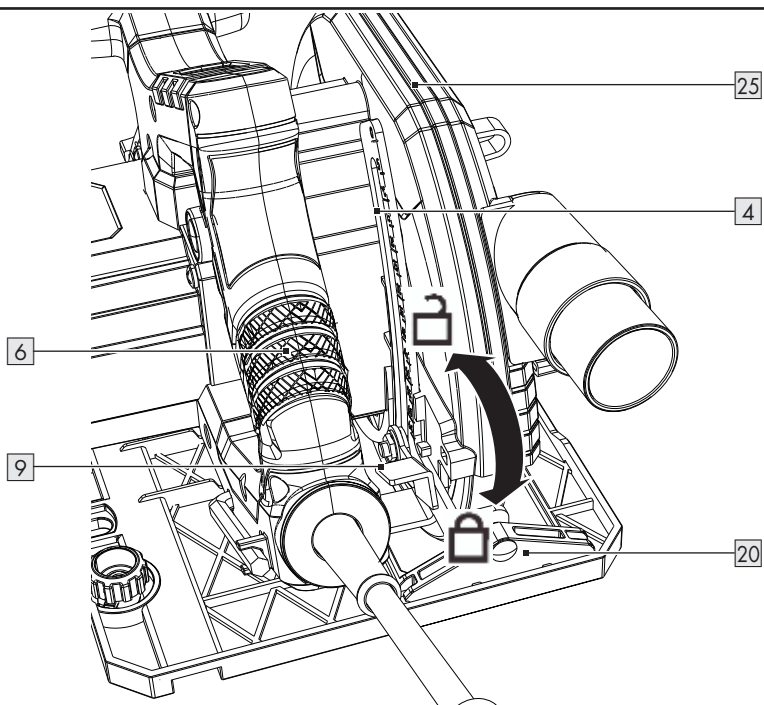
D**E**

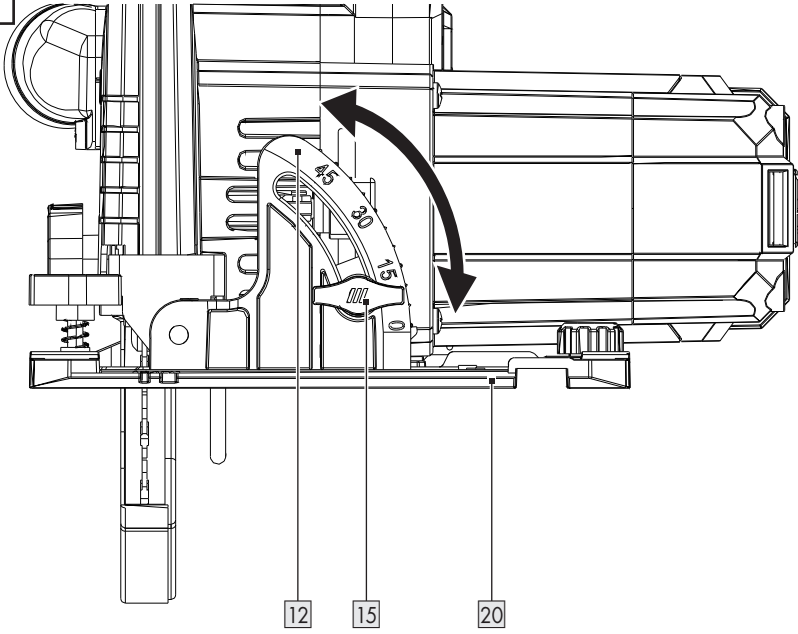
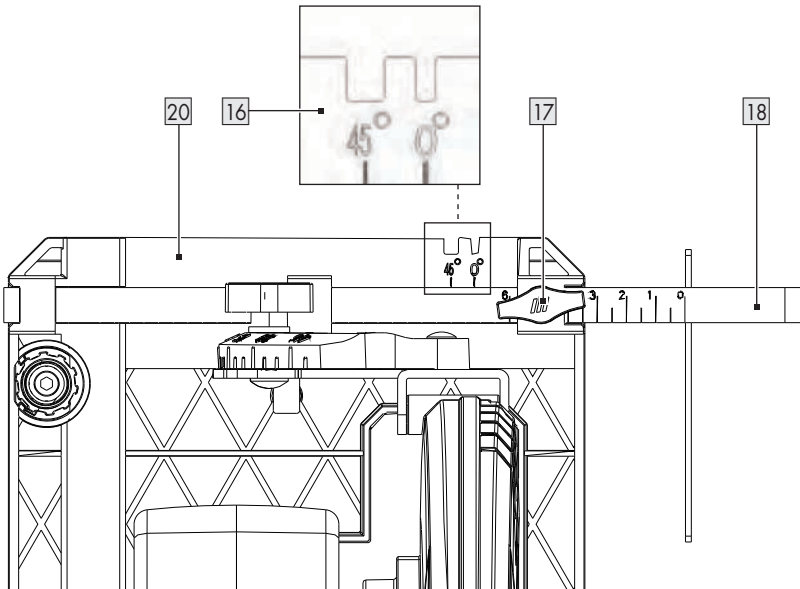
F**G**

H

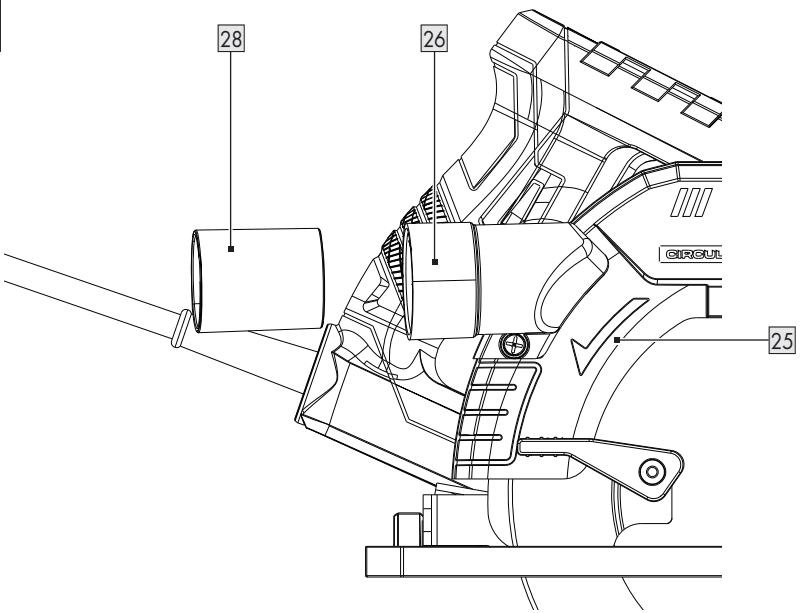

I

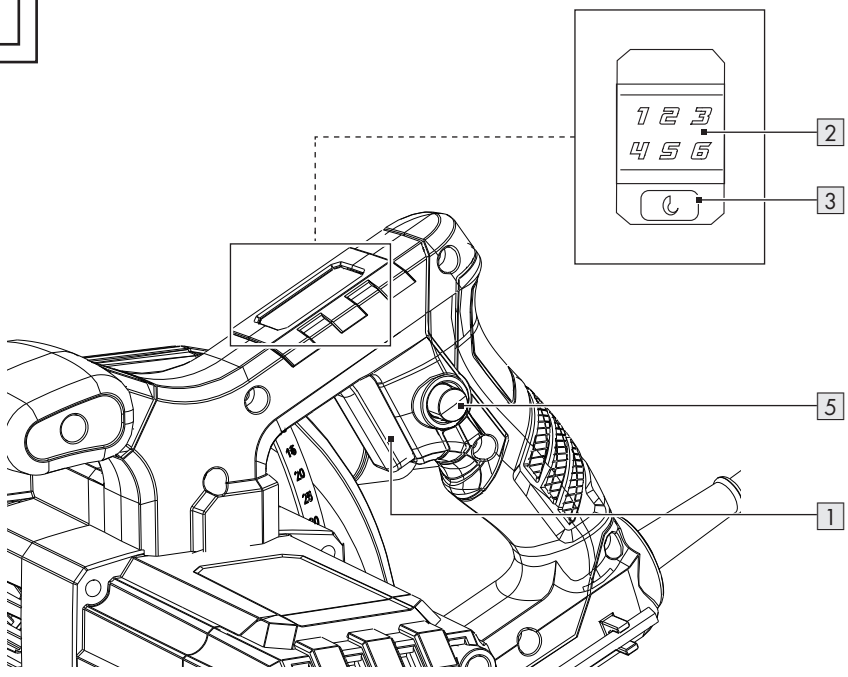

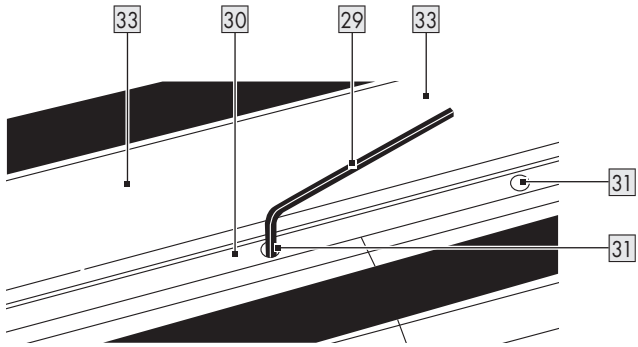
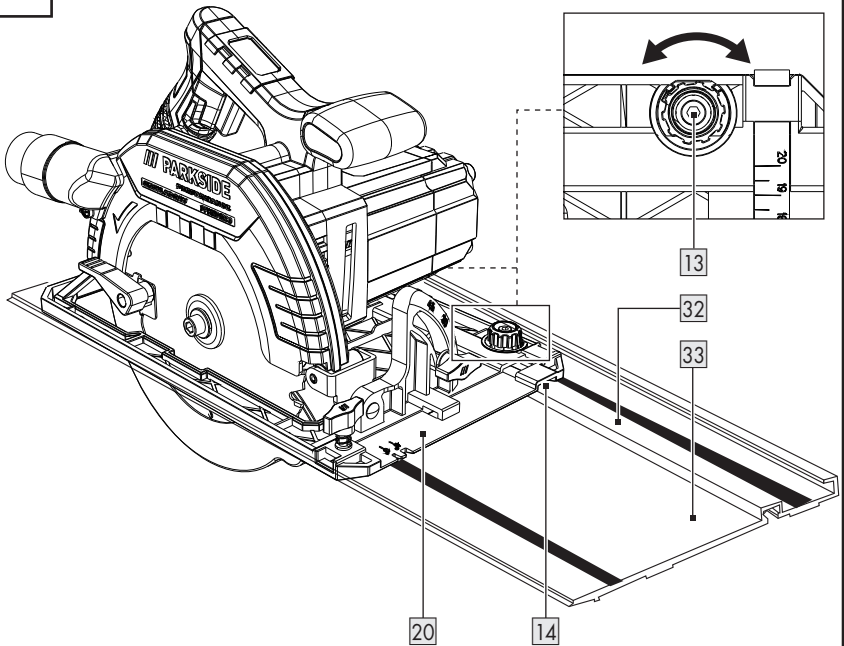

J**K**

Liste der verwendeten Piktogramme/Symbole	Seite	8
Einleitung	Seite	9
Bestimmungsgemäße Verwendung	Seite	9
Lieferumfang	Seite	9
Teilebeschreibung	Seite	10
Technische Daten	Seite	10
Sicherheitshinweise	Seite	11
Allgemeine Sicherheitshinweise für Elektrowerkzeuge	Seite	11
Vibrations- und Geräuschminderung	Seite	14
Verhalten im Notfall	Seite	14
Restrisiken	Seite	14
Sicherheitshinweise für Kreissägen	Seite	15
Weitere Sicherheitshinweise für alle Sägen	Seite	15
Funktion der unteren Schutzhaube	Seite	16
Zusätzliche Sicherheitshinweise	Seite	17
Sicherheitshinweise für das Sägeblatt	Seite	18
Vor der ersten Verwendung	Seite	18
Produkt auspacken	Seite	18
Zubehör	Seite	18
Vorbereitung	Seite	19
Funktion der unteren Schutzhaube überprüfen	Seite	19
Sägeblatt einsetzen/wechseln	Seite	19
Mit der Staubabsaugung verbinden	Seite	20
Parallelanschlag montieren	Seite	20
Schnittwinkel einstellen	Seite	20
Schnitttiefe einstellen	Seite	21
Betrieb	Seite	21
Geschwindigkeitsstufe auswählen	Seite	21
Ein-/ausschalten	Seite	21
Arbeitshinweise	Seite	22
Führungsschiene (nicht mitgeliefert) verwenden	Seite	22
Reinigung und Pflege	Seite	23
Reinigung	Seite	23
Wartung	Seite	23
Reparatur	Seite	23
Lagerung	Seite	24
Transport	Seite	24
Entsorgung	Seite	24
Garantie	Seite	25
Abwicklung im Garantiefall	Seite	25
Service	Seite	26
EU-Konformitätserklärung	Seite	27

Liste der verwendeten Piktogramme/Symbole

	Dieses Symbol bedeutet, dass bei der Verwendung des Produkts die Bedienungsanleitung zu beachten ist.	 Durchmesser
		TCT Wolframkarbid-Spitzen
	GEFAHR! – Bezeichnet eine Gefahr mit hohem Risikograd, die, wenn sie nicht vermieden wird, den Tod oder eine schwere Verletzung zur Folge hat (z. B. Erstickungsgefahr)	 Verriegelt
		 Entriegelt
	WARNING! – Bezeichnet eine Gefahr mit mittlerem Risikograd, die, wenn sie nicht vermieden wird, den Tod oder eine schwere Verletzung zur Folge haben kann (z. B. Stromschlagrisiko)	 Schalten Sie das Produkt aus und ziehen Sie den Netzstecker  aus der Steckdose, bevor Sie Einstellungen vornehmen, Wartungs- und Reinigungsarbeiten durchführen und wenn das Produkt nicht in Gebrauch ist.
	VORSICHT! – Bezeichnet eine Gefahr mit niedrigem Risikograd, die, wenn sie nicht vermieden wird, eine leichte bis mäßige Verletzung zur Folge haben kann (z. B. Verbrühungsgefahr)	 Wechselstrom/-spannung
		 Symbol für ein Produkt der Schutzklasse II
		 Durchmesser des Sägeblatts
	ACHTUNG! – Warnt vor möglichen Sachschäden (z. B. Kurzschlussgefahr)	 Maximale Schnitttiefe 64 mm bei 0° Schnittwinkel
	Gefahr – Risiko eines Stromschlags!	 Geeignet zum Schneiden von Holz
	Tragen Sie einen Gehörschutz!	 Berühren Sie die Sägezähne nicht.
	Tragen Sie einen Atemschutz!	 Drehrichtungspfeil auf dem Sägeblatt
	Tragen Sie eine Schutzbrille!	 Drehrichtungspfeil auf der oberen Abdeckung

	Tragen Sie Schutzhandschuhe!	<input checked="" type="checkbox"/>	Sicherheitshinweise
	Das CE-Zeichen bestätigt Konformität mit den für das Produkt zutreffenden EU-Richtlinien.	<input type="checkbox"/>	Handlungsanweisungen

HANDKREISSÄGE

● Einleitung

Wir beglückwünschen Sie zum Kauf Ihres neuen Produkts. Sie haben sich damit für ein hochwertiges Produkt entschieden. Die Bedienungsanleitung ist Teil dieses Produkts. Sie enthält wichtige Hinweise für Sicherheit, Gebrauch und Entsorgung. Machen Sie sich vor der Benutzung des Produkts mit allen Bedien- und Sicherheitshinweisen vertraut. Benutzen Sie das Produkt nur wie beschrieben und für die angegebenen Einsatzbereiche. Händigen Sie alle Unterlagen bei Weitergabe des Produkts an Dritte mit aus.

● Bestimmungsgemäße Verwendung

- Diese Handkreissäge (nachfolgend „Produkt“ oder „Elektrowerkzeug“ genannt) ist zum Sägen der folgenden Materialien bestimmt:
 - Naturholz
 - Sperrholz
 - Spanplatten
 - ähnliche Leichtbaumaterialien
- Schneiden in nassem Zustand und Schneiden von Metall sind verboten.
- Jede andere Verwendung oder Veränderung des Produkts gilt als nicht bestimmungsgemäß und kann zu Gefahren wie Tod, lebensbedrohlichen Verletzungen und Beschädigungen führen.

- Der Hersteller haftet nicht für Schäden, die durch unsachgemäßen Gebrauch entstehen.
- Das Produkt ist ausschließlich für den Hausgebrauch bestimmt.
- Das Produkt ist nicht für die gewerbliche Nutzung, für industrielle Zwecke oder ähnliche Zwecke bestimmt.
- Beachten Sie alle geltenden örtlichen Sicherheitsvorschriften, Normen und Verordnungen. Die Verwendung von lärmemittierenden Elektrowerkzeugen kann durch nationale oder lokale Vorschriften auf bestimmte Zeiten beschränkt sein.

● Lieferumfang

WARNUNG!

- ▶ Das Produkt und die Verpackungsmaterialien sind kein Kinderspielzeug! Kinder dürfen nicht mit Kunststoffbeuteln, Folien und Kleinteilen spielen! Es besteht Verschluckungs- und Erstickengefahr!

Prüfen Sie nach dem Auspacken des Produkts, ob die Lieferung vollständig ist und ob alle Teile in gutem Zustand sind. Entfernen Sie vor dem Gebrauch alle Verpackungsmaterialien.

- 1 Handkreissäge
- 1 TCT-Sägeblatt
- 1 Sechskantschlüssel
- 1 Parallelanschlag

- 1 Adapter
- 1 Bedienungsanleitung

● Teilebeschreibung

(Abb. A)

- 1 Ein-/Ausschalter
- 2 Geschwindigkeitsanzeige
- 3 Taste zur Drehzahlregelung
- 4 Schnitttiefskala
- 5 Schalerverriegelung
- 6 Hauptgriff
- 7 Sechskantschlüssel-Aufbewahrung
- 8 Sechskantschlüssel (6 mm)
- 9 Verriegelungshebel (betrieben mit Schnitttiefskala)
- 10 Zusatzgriff
- 11 Spindelarretierung
- 12 Fasenskala
- 13 Exzentrerschraube
- 14 Nut
- 15 Flügelschraube (betrieben mit Fasenskala)
- 16 Schnittführung (0° und 45°)
- 17 Flügelschraube (betrieben mit Parallelanschlag)
- 18 Parallelanschlag
- 19 Untere Schutzhaube
- 20 Grundplatte
- 21 Sägeblatt
- 22 Flansch
- 23 Klemmschraube
- 24 Hebel (betrieben mit unterer Schutzhaube)
- 25 Obere Schutzhaube
- 26 Staubanschluss
- 27 Anschlussleitung mit Netzstecker

(Abb. B)

- 28 Adapter

(Abb. C)*

- 29 Sechskantschlüssel (3 mm)
- 30 Verbindungsstück
- 31 Gewindestift
- 32 Gleitschiene
- 33 Führungsschiene (x2)

(Abb. D)

- 23d Spindel

● Technische Daten

Handkreissäge	PPHS 1800 A2
Modellnummer:	
– mit VDE-Stecker:	HG13964
– mit BS-Stecker:	HG13964-BS
Nenningangsspannung:	220–240 V~, 50 Hz
Nennleistung:	1 800 W
Leerlaufdrehzahl n_0 :	3 000–5 500 min ⁻¹
Max. Schnitttiefe:	
– bei 0°:	ca. 64 mm
– bei 45°:	ca. 47 mm
Gewindemaß:	M8
Schutzklasse:	II/□ (Doppelisolierung)

Abmessungen des Sägeblatts

Modellnummer:	HG13971
Zähne:	24
Durchmesser:	Ø 190 mm
Größe der Bohrlöcher:	Ø 30 mm
Stärke der Zähne:	2 mm
Zulässige Rotationsgeschwindigkeit:	max. 7 000 min ⁻¹

Geräuschemissionswerte

⚠️ WARNUNG!



Tragen Sie Gehörschutz!

Messwert für Geräusch ermittelt entsprechend EN 62841. Der A-bewertete

* Die Teile 29–33 sind nicht im Lieferumfang enthalten.

Geräuschpegel des Elektrowerkzeugs am Ort des Benutzers beträgt typischerweise:

Schalldruckpegel L_{pA} :	98,5 dB
Unsicherheit K_{pA} :	3 dB
Schalleistungspegel L_{WA} :	106,5 dB
Unsicherheit K_{WA} :	3 dB

Schwingungsemissionswerte

WARNUNG!

- ▶ Die Schwingungs- und Geräuschemissionen können während der tatsächlichen Benutzung des Elektrowerkzeugs von den Angabewerten abweichen, abhängig von der Art und Weise, in der das Elektrowerkzeug verwendet wird, insbesondere, welche Art von Werkstück bearbeitet wird.
- ▶ Es ist notwendig, Sicherheitsmaßnahmen zum Schutz des Bedieners festzulegen, die auf einer Abschätzung der Schwingungsbelastung während der tatsächlichen Benutzungsbedingungen beruhen (hierbei sind alle Anteile des Betriebszyklus zu berücksichtigen, beispielsweise Zeiten, in denen das Elektrowerkzeug abgeschaltet ist, und solche, in denen es zwar eingeschaltet ist, aber ohne Belastung läuft).

HINWEIS

- ▶ Der angegebene Schwingungsgesamtwert und der angegebene Geräuschemissionswert sind nach einem genormten Prüfverfahren gemessen worden und können zum Vergleich eines Elektrowerkzeugs mit einem anderen verwendet werden.

HINWEIS

- ▶ Der angegebene Schwingungsgesamtwert und der angegebene Geräuschemissionswert können auch zu einer vorläufigen Einschätzung der Belastung verwendet werden.

Vibrationswert ($a_{h,w}$) beim Sägen in Holz:

Hauptgriff:	1,254 m/s ²
Unsicherheit K:	1,5 m/s ²
Zusatzgriff:	1,332 m/s ²
Unsicherheit K:	1,5 m/s ²



Sicherheitshinweise

- **Allgemeine Sicherheitshinweise für Elektrowerkzeuge**

WARNUNG!

- ▶ **Lesen Sie alle Sicherheitshinweise, Anweisungen, Bebilderungen und technischen Daten, mit denen dieses Elektrowerkzeug versehen ist.** Versäumnisse bei der Einhaltung der nachfolgenden Anweisungen können elektrischen Schlag, Brand und/oder schwere Verletzungen verursachen.

Bewahren Sie alle Sicherheitshinweise und Anweisungen für die Zukunft auf.

Der in den Sicherheitshinweisen verwendete Begriff „Elektrowerkzeug“ bezieht sich auf netzbetriebene Elektrowerkzeuge (mit Netzleitung) oder auf akkubetriebene Elektrowerkzeuge (ohne Netzleitung).

Arbeitsplatzsicherheit

- a) **Halten Sie Ihren Arbeitsbereich sauber und gut beleuchtet.**
Unordnung oder unbeleuchtete

Arbeitsbereiche können zu Unfällen führen.

- b) **Arbeiten Sie mit dem Elektrowerkzeug nicht in explosionsgefährdeter Umgebung, in der sich brennbare Flüssigkeiten, Gase oder Stäube befinden.** Elektrowerkzeuge erzeugen Funken, die den Staub oder die Dämpfe entzünden können.
- c) **Halten Sie Kinder und andere Personen während der Benutzung des Elektrowerkzeugs fern.** Bei Ablenkung können Sie die Kontrolle über das Elektrowerkzeug verlieren.

Elektrische Sicherheit

- a) **Der Anschlussstecker des Elektrowerkzeugs muss in die Steckdose passen. Der Stecker darf in keiner Weise verändert werden. Verwenden Sie keine Adapterstecker gemeinsam mit schutzgeerdeten Elektrowerkzeugen.** Unveränderte Stecker und passende Steckdosen verringern das Risiko eines elektrischen Schlages.
- b) **Vermeiden Sie Körperkontakt mit geerdeten Oberflächen wie von Rohren, Heizungen, Herden und Kühlschränken.** Es besteht ein erhöhtes Risiko durch elektrischen Schlag, wenn Ihr Körper geerdet ist.
- c) **Halten Sie Elektrowerkzeuge von Regen oder Nässe fern.** Das Eindringen von Wasser in ein Elektrowerkzeug erhöht das Risiko eines elektrischen Schlages.
- d) **Zweckentfremden Sie die Anschlussleitung nicht, um das Elektrowerkzeug zu tragen, aufzuhängen oder um den Stecker aus der Steckdose zu ziehen. Halten Sie die Anschlussleitung fern von Hitze, Öl, scharfen Kanten oder sich bewegenden Teilen.**

Beschädigte oder verwickelte Anschlussleitungen erhöhen das Risiko eines elektrischen Schlages.

- e) **Wenn Sie mit einem Elektrowerkzeug im Freien arbeiten, verwenden Sie nur Verlängerungsleitungen, die auch für den Außenbereich geeignet sind.** Die Anwendung einer für den Außenbereich geeigneten Verlängerungsleitung verringert das Risiko eines elektrischen Schlages.
- f) **Wenn der Betrieb des Elektrowerkzeugs in feuchter Umgebung nicht vermeidbar ist, verwenden Sie einen Fehlerstromschutzschalter.** Der Einsatz eines Fehlerstromschutzschalters vermindert das Risiko eines elektrischen Schlages.

Sicherheit von Personen

- a) **Seien Sie aufmerksam, achten Sie darauf, was Sie tun, und gehen Sie mit Vernunft an die Arbeit mit einem Elektrowerkzeug.** Benutzen Sie kein Elektrowerkzeug, wenn Sie müde sind oder unter dem Einfluss von Drogen, Alkohol oder Medikamenten stehen. Ein Moment der Unachtsamkeit beim Gebrauch des Elektrowerkzeugs kann zu ernsthaften Verletzungen führen.
- b) **Tragen Sie persönliche Schutzausrüstung und immer eine Schutzbrille.** Das Tragen persönlicher Schutzausrüstung, wie Staubmaske, rutschfeste Sicherheitsschuhe, Schutzhelm oder Gehörschutz, je nach Art und Einsatz des Elektrowerkzeugs, verringert das Risiko von Verletzungen.
- c) **Vermeiden Sie eine unbeabsichtigte Inbetriebnahme. Vergewissern Sie sich, dass das Elektrowerkzeug ausgeschaltet ist, bevor Sie es an**

- die Stromversorgung und/oder den Akku anschließen, es aufnehmen oder tragen.** Wenn Sie beim Tragen des Elektrowerkzeugs den Finger am Schalter haben oder das Elektrowerkzeug eingeschaltet an die Stromversorgung anschließen, kann dies zu Unfällen führen.
- d) **Entfernen Sie Einstellwerkzeuge oder Schraubenschlüssel, bevor Sie das Elektrowerkzeug einschalten.** Ein Werkzeug oder Schlüssel, der sich in einem drehenden Teil des Elektrowerkzeugs befindet, kann zu Verletzungen führen.
- e) **Vermeiden Sie eine abnormale Körperhaltung. Sorgen Sie für einen sicheren Stand und halten Sie jederzeit das Gleichgewicht.** Dadurch können Sie das Elektrowerkzeug in unerwarteten Situationen besser kontrollieren.
- f) **Tragen Sie geeignete Kleidung. Tragen Sie keine weite Kleidung oder Schmuck. Halten Sie Haare und Kleidung fern von sich bewegenden Teilen.** Lockere Kleidung, Schmuck oder lange Haare können von sich bewegenden Teilen erfasst werden.
- g) **Wenn Staubabsaug- und -auffangeinrichtungen montiert werden können, sind diese anzuschließen und richtig zu verwenden.** Verwendung einer Staubabsaugung kann Gefährdungen durch Staub verringern.
- h) **Wiegen Sie sich nicht in falscher Sicherheit und setzen Sie sich nicht über die Sicherheitsregeln für Elektrowerkzeuge hinweg, auch wenn Sie nach vielfachem Gebrauch mit dem Elektrowerkzeug vertraut sind.** Achtloses Handeln kann binnen Sekundenbruchteilen zu schweren Verletzungen führen.
- Verwendung und Behandlung des Elektrowerkzeugs**
- a) **Überlasten Sie das Elektrowerkzeug nicht. Verwenden Sie für Ihre Arbeit das dafür bestimmte Elektrowerkzeug.** Mit dem passenden Elektrowerkzeug arbeiten Sie besser und sicherer im angegebenen Leistungsbereich.
- b) **Benutzen Sie kein Elektrowerkzeug, dessen Schalter defekt ist.** Ein Elektrowerkzeug, das sich nicht mehr ein- oder ausschalten lässt, ist gefährlich und muss repariert werden.
- c) **Ziehen Sie den Stecker aus der Steckdose und/oder entfernen Sie einen abnehmbaren Akku, bevor Sie Geräteeinstellungen vornehmen, Einsatzwerkzeugteile wechseln oder das Elektrowerkzeug weglegen.** Diese Vorsichtsmaßnahme verhindert den unbeabsichtigten Start des Elektrowerkzeugs.
- d) **Bewahren Sie unbenutzte Elektrowerkzeuge außerhalb der Reichweite von Kindern auf. Lassen Sie keine Personen das Elektrowerkzeug benutzen, die mit diesem nicht vertraut sind oder diese Anweisungen nicht gelesen haben.** Elektrowerkzeuge sind gefährlich, wenn sie von unerfahrenen Personen benutzt werden.
- e) **Pflegen Sie Elektrowerkzeuge und Einsatzwerkzeug mit Sorgfalt. Kontrollieren Sie, ob bewegliche Teile einwandfrei funktionieren und nicht klemmen, ob Teile gebrochen oder so beschädigt sind, dass die Funktion des Elektrowerkzeugs beeinträchtigt ist. Lassen Sie beschädigte Teile vor dem Einsatz des Elektrowerkzeuges reparieren.** Viele Unfälle haben ihre Ursache in schlecht gewarteten Elektrowerkzeugen.

- f) **Halten Sie Schneidwerkzeuge scharf und sauber.** Sorgfältig gepflegte Schneidwerkzeuge mit scharfen Schneidkanten verklemmen sich weniger und sind leichter zu führen.
- g) **Verwenden Sie Elektrowerkzeug, Einsatzwerkzeug, Einsatzwerkzeuge usw. entsprechend diesen Anweisungen.** Berücksichtigen Sie dabei die Arbeitsbedingungen und die auszuführende Tätigkeit. Der Gebrauch von Elektrowerkzeugen für andere als die vorgesehenen Anwendungen kann zu gefährlichen Situationen führen.
- h) **Halten Sie Griffe und Griffflächen trocken, sauber und frei von Öl und Fett.** Rutschige Griffe und Griffflächen erlauben keine sichere Bedienung und Kontrolle des Elektrowerkzeugs in unvorhergesehenen Situationen.

Service

- a) **Lassen Sie Ihr Elektrowerkzeug nur von qualifiziertem Fachpersonal und nur mit Original-Ersatzteilen reparieren.** Damit wird sichergestellt, dass die Sicherheit des Elektrowerkzeugs erhalten bleibt.

● Vibrations- und Geräuschminderung

Begrenzen Sie die Benutzungszeit, verwenden Sie vibrations- und geräuscharme Betriebsarten und tragen Sie persönliche Schutzausrüstung, um Vibrations- und Geräuschauswirkungen zu reduzieren.

Die folgenden Maßnahmen helfen, vibrations- und geräuschbedingte Risiken zu mindern:

- Verwenden Sie das Produkt nur gemäß seinem bestimmungsgemäßen

Gebrauch und wie in diesen Anweisungen beschrieben.

- Stellen Sie sicher, dass das Produkt einwandfrei und gut gewartet ist.
- Verwenden Sie die richtigen Einsatzwerkzeuge für dieses Produkt und stellen Sie sicher, dass diese einwandfrei sind.
- Halten Sie das Produkt sicher an den Handgriffen/Griffflächen fest.
- Warten Sie das Produkt entsprechend den Anweisungen und sorgen Sie für ausreichende Schmierung (wenn anwendbar).
- Planen Sie Ihren Arbeitsablauf so, dass die Verwendung von Produkten mit hohem Vibrationswert auf einen längeren Zeitraum verteilt ist.

● Verhalten im Notfall

Machen Sie sich anhand dieser Bedienungsanleitung mit der Benutzung dieses Produkts vertraut. Prägen Sie sich die Sicherheitshinweise ein und halten Sie sich unbedingt daran. Dies hilft, Risiken und Gefahren zu vermeiden.

- Seien Sie bei der Nutzung dieses Produkts immer aufmerksam, damit Sie Gefahren frühzeitig erkennen und handeln können. Rasches Einschreiten kann schwere Verletzungen und Sachschäden vermeiden.
- Schalten Sie das Produkt bei Fehlfunktionen umgehend aus und trennen Sie es vom Netz. Lassen Sie dieses von einer qualifizierten Fachkraft überprüfen und gegebenenfalls instand setzen, bevor Sie es wieder in Betrieb nehmen.

● Restrisiken

Auch wenn Sie dieses Produkt vorschriftsmäßig bedienen, bleibt ein potenzielles Risiko für Personen- und Sachschäden bestehen. Folgende Gefahren können im Zusammenhang mit

der Bauweise und Ausführung dieses Produkts unter anderem auftreten:

- Gesundheitsschäden, die aus Vibrationsemissionen resultieren, falls das Produkt über einen längeren Zeitraum benutzt, nicht ordnungsgemäß geführt und gewartet wird.
- Personen- und Sachschäden hervorgerufen durch defekte Schneidwerkzeuge oder plötzlichen Einschlag eines verdeckten Objekts während des Gebrauchs.
- Verletzungsgefahr und Sachschäden verursacht durch fliegende Objekte.

● Sicherheitshinweise für Kreissägen

Sägeverfahren

- a)  **GEFAHR! Kommen Sie mit Ihren Händen nicht in den Sägebereich und an das Sägeblatt. Halten Sie mit Ihrer zweiten Hand den Zusatzgriff oder das Motorgehäuse.** Wenn beide Hände die Säge halten, können diese vom Sägeblatt nicht verletzt werden.
- b) **Greifen Sie nicht unter das Werkstück.** Die Schutzhaube kann Sie unter dem Werkstück nicht vor dem Sägeblatt schützen.
- c) **Passen Sie die Schnitttiefe an die Dicke des Werkstücks an.** Es sollte weniger als eine volle Zahnhöhe unter dem Werkstück sichtbar sein.
- d) **Halten Sie das zu sägende Werkstück niemals in der Hand oder über dem Bein fest. Sichern Sie das Werkstück an einer stabilen Aufnahme.** Es ist wichtig, das Werkstück gut zu befestigen, um die Gefahr von Körperkontakt, Klemmen des Sägeblattes oder Verlust der Kontrolle zu minimieren.
- e) **Halten Sie das Elektrowerkzeug an den isolierten Griffflächen,**

wenn Sie Arbeiten ausführen, bei denen das Einsatzwerkzeug verborgene Stromleitungen oder die eigene Anschlussleitung treffen kann. Kontakt mit einer spannungsführenden Leitung setzt auch die Metallteile des Elektrowerkzeugs unter Spannung und führt zu einem elektrischen Schlag.

- f) **Verwenden Sie beim Längsschneiden immer einen Anschlag oder eine gerade Kantenführung.** Dies verbessert die Schnittgenauigkeit und verringert die Möglichkeit, dass das Sägeblatt klemmt.
- g) **Verwenden Sie immer Sägeblätter in der richtigen Größe und mit passender Aufnahmebohrung (z. B. rautenförmig oder rund).** Sägeblätter, die nicht zu den Montageteilen der Säge passen, laufen unrund und führen zum Verlust der Kontrolle.
- h) **Verwenden Sie niemals beschädigte oder falsche Sägeblatt-Unterlegscheiben oder -Schrauben.** Die Sägeblatt-Unterlegscheiben und -Schrauben wurden speziell für Ihre Säge konstruiert, für optimale Leistung und Betriebssicherheit.

● Weitere Sicherheitshinweise für alle Sägen

Rückschlag – Ursachen und entsprechende Sicherheitshinweise

- Ein Rückschlag ist die plötzliche Reaktion infolge eines hakenden, klemmenden oder falsch ausgerichteten Sägeblattes, die dazu führt, dass eine unkontrollierte Säge abhebt und sich aus dem Werkstück heraus in Richtung der Bedienperson bewegt;

- Wenn sich das Sägeblatt in dem sich schließenden Sägespalt verhakt oder verklemmt, blockiert es, und die Motorkraft schlägt die Säge in Richtung der Bedienperson zurück;
- Wird das Sägeblatt im Sägeschnitt verdreht oder falsch ausgerichtet, können sich die Zähne der hinteren Sägeblattkante in der Holz-Oberfläche verhaken, wodurch sich das Sägeblatt aus dem Sägespalt herausbewegt und die Säge in Richtung der Bedienperson zurückspringt.

Ein Rückschlag ist die Folge eines falschen oder fehlerhaften Gebrauchs der Säge. Er kann durch geeignete Vorsichtsmaßnahmen, wie nachfolgend beschrieben, verhindert werden.

- a) **Halten Sie die Säge mit beiden Händen fest und bringen Sie Ihre Arme in eine Stellung, in der Sie die Rückschlagkräfte abfangen können. Halten Sie sich immer seitlich des Sägeblattes, nie das Sägeblatt in eine Linie mit Ihrem Körper bringen.** Bei einem Rückschlag kann die Kreissäge rückwärts springen, jedoch kann die Bedienperson durch geeignete Vorsichtsmaßnahmen die Rückschlagkräfte beherrschen.
- b) **Falls das Sägeblatt verklemmt oder Sie die Arbeit unterbrechen, schalten Sie die Säge aus und halten Sie sie im Werkstoff ruhig, bis das Sägeblatt zum Stillstand gekommen ist. Versuchen Sie nie, die Säge aus dem Werkstück zu entfernen oder sie rückwärts zu ziehen, solange das Sägeblatt sich bewegt; sonst kann ein Rückschlag erfolgen.** Ermitteln und beheben Sie die Ursache für das Verklemmen des Sägeblattes.
- c) **Wenn Sie eine Säge, die im Werkstück steckt, wieder starten wollen, zentrieren Sie das Sägeblatt**

im Sägespalt und überprüfen Sie, ob die Sägezähne nicht im Werkstück verhakt sind. Verhakt das Sägeblatt, kann es sich aus dem Werkstück heraus bewegen oder einen Rückschlag verursachen, wenn die Säge erneut gestartet wird.

- d) **Stützen Sie große Platten ab, um das Risiko eines Rückschlags durch ein klemmendes Sägeblatt zu vermindern.** Große Platten können sich unter ihrem Eigengewicht durchbiegen. Platten müssen auf beiden Seiten abgestützt werden, und zwar sowohl in der Nähe des Sägespalts als auch an der Kante.
- e) **Verwenden Sie keine stumpfen oder beschädigten Sägeblätter.** Sägeblätter mit stumpfen oder falsch ausgerichteten Zähnen verursachen durch einen zu engen Sägespalt eine erhöhte Reibung, Klemmen des Sägeblattes und Rückschlag.
- f) **Ziehen Sie vor dem Sägen die Schnitttiefen- und Schnittwinkeleinstellungen fest.** Wenn sich während des Sägens die Einstellungen verändern, kann sich das Sägeblatt verklemmen und ein Rückschlag auftreten.
- g) **Seien Sie besonders vorsichtig beim Sägen in bestehende Wände oder andere nicht einsehbare Bereiche.** Das eintauchende Sägeblatt kann beim Sägen in verborgene Objekte blockieren und einen Rückschlag verursachen.

● Funktion der unteren Schutzhaube

- a) **Überprüfen Sie vor jeder Benutzung, ob die untere Schutzhaube einwandfrei schließt. Verwenden Sie die Säge nicht, wenn die untere Schutzhaube nicht frei beweglich ist und sich nicht**

sofort schließt. Klemmen oder binden Sie die untere Schutzhaube niemals in geöffneter Position fest. Sollte die Säge unbeabsichtigt zu Boden fallen, kann die untere Schutzhaube verbogen werden.

Öffnen Sie die Schutzhaube mit dem Rückziehhebel und stellen Sie sicher, dass sie sich frei bewegt und bei allen Schnittwinkeln und -tiefen weder Sägeblatt noch andere Teile berührt.

- b) **Überprüfen Sie die Funktion der Feder für die untere Schutzhaube. Lassen Sie die Säge vor dem Gebrauch warten, wenn untere Schutzhaube und Feder nicht einwandfrei arbeiten.** Beschädigte Teile, klebrige Ablagerungen oder Anhäufungen von Spänen lassen die untere Schutzhaube verzögert arbeiten.
- c) **Öffnen Sie die untere Schutzhaube von Hand nur bei besonderen Schnitten, wie z. B. „Tauch- und Winkelschnitten“.** Öffnen Sie die untere Schutzhaube mit dem Rückziehhebel und lassen Sie diesen los, sobald das Sägeblatt in das Werkstück eintaucht. Bei allen anderen Sägearbeiten soll die untere Schutzhaube automatisch arbeiten.
- d) **Legen Sie die Säge nicht auf der Werkbank oder dem Boden ab, ohne dass die untere Schutzhaube das Sägeblatt bedeckt.** Ein ungeschütztes, nachlaufendes Sägeblatt bewegt die Säge entgegen der Schnittrichtung und sägt, was ihm im Weg ist. Beachten Sie dabei die Nachlaufzeit des Sägeblatts.

● **Zusätzliche Sicherheitshinweise**

- a) **Achten Sie darauf, dass die ausgeworfenen Späne nicht mit Ihren Händen in Berührung**

kommen. Sie können sich durch hochtourige Sägespäne verletzen oder schneiden.

- b) **Verwenden Sie die Säge nicht über Kopfhöhe.** Andernfalls haben Sie keine ausreichende Kontrolle über das Elektrowerkzeug.
- c) **Verwenden Sie keine Schleifscheiben mit diesem Werkzeug.** Es kann leicht zerbrechen und Verletzungen verursachen.
- d) **Verwenden Sie geeignete Detektoren, um festzustellen, ob im Arbeitsbereich Versorgungsleitungen verborgen sind, oder rufen Sie das örtliche Versorgungsunternehmen um Hilfe.** Der Kontakt mit elektrischen Leitungen kann zu Feuer und Stromschlag führen. Die Beschädigung einer Gasleitung kann zu einer Explosion führen. Das Eindringen in eine Wasserleitung führt zu Sachschäden oder kann einen Stromschlag verursachen.
- e) **Das Elektrowerkzeug darf nicht modifiziert und als stationäres Werkzeug betrieben werden.** Es ist nicht für den Betrieb als Tischsäge geeignet.
- f) **Sichern Sie das Werkstück.** Ein mit Spannvorrichtungen oder in einem Schraubstock eingespanntes Werkstück wird sicherer gehalten als von Hand.
- g) **Verwenden Sie keine HSS-Sägeblätter (High Speed Steel).** Solche Sägeblätter können bei Schneidarbeiten leicht brechen und sich im Holz verkeilen.
- h) **Sägen Sie keine eisenhaltigen Metalle.** Heiße Späne können die Kunststoffteile des Werkzeugs entzünden. Metallspäne gelangen in den Motor und den Stromkreis

und verursachen einen elektrischen Schlag.

● Sicherheitshinweise für das Sägeblatt

⚠️ WARNUNG!



Tragen Sie Schutzhandschuhe!



Tragen Sie einen Atemschutz!



Tragen Sie eine Schutzbrille!



Tragen Sie einen Gehörschutz!

- Verwenden Sie keine Schleifscheiben.
- Verwenden Sie nur Sägeblätter mit Durchmesser entsprechend den Aufschriften auf der Säge.
- Beim Bearbeiten von Holz oder Materialien, bei denen gesundheitsgefährdender Staub entsteht, ist das Gerät an eine passende, geprüfte Absaugvorrichtung anzuschließen.
- Tragen Sie beim Sägen von Holz eine Staubschutzmaske.
- Verwenden Sie nur empfohlene Sägeblätter.
- Tragen Sie immer einen Gehörschutz.
- Vermeiden Sie ein Überhitzen der Sägezahnspitzen.
- Vermeiden Sie beim Sägen von Kunststoff ein Schmelzen des Kunststoffs.
- Verwenden Sie das richtige Sägeblatt entsprechend dem zu sägenden Werkstoff.
- Verwenden Sie nur vom Hersteller festgelegte Sägeblätter, die, falls sie zum Schneiden von Holz oder ähnlichen Werkstoffen vorgesehen sind, EN 847-1 entsprechen.

- Werkzeuge dürfen nur von ausgebildeten und erfahrenen Personen, die den Umgang mit Werkzeugen beherrschen, benutzt werden.
- Kreissägeblätter mit gerissenen Körpern müssen ausgemustert werden (Instandsetzung ist nicht zulässig).
- Die auf dem Werkzeug angegebene Höchstdrehzahl darf nicht überschritten werden. Soweit angegeben, muss der Drehzahlbereich eingehalten werden.

● Vor der ersten Verwendung

● Produkt auspacken

1. Entnehmen Sie das Produkt aus der Verpackung und entfernen Sie sämtliche Verpackungsmaterialien und Schutzfolien.
2. Prüfen Sie, ob alle Teile vorhanden sind und ob der beschriebene Lieferumfang vollständig ist (siehe „Lieferumfang“).
3. Überprüfen Sie, ob sich das Produkt und sämtliche Teile in gutem Zustand befinden. Sollten Sie eine Beschädigung oder einen Defekt feststellen, verwenden Sie das Produkt nicht, sondern verfahren Sie wie im Kapitel „Garantie“ beschrieben.

● Zubehör

- Um dieses Produkt sicher und ordnungsgemäß zu betreiben, ist Zubehör, z. B. Werkzeuge und Sägeblätter, erforderlich.
- Zubehör und Sägeblätter erhalten Sie bei Ihrem Vertragshändler. Beachten Sie beim Kauf immer die technischen Anforderungen an dieses Produkt (siehe „Technische Daten“).
- Wenn Sie sich nicht sicher sind, fragen Sie einen qualifizierten Fachmann und lassen Sie sich von Ihrem Händler des Vertrauens beraten.

● **Vorbereitung**

● **Funktion der unteren Schutzhaube überprüfen**

⚠ WARNUNG! Verletzungsrisiko!



Ziehen Sie immer den Netzstecker **27** aus der Steckdose, bevor Sie Arbeiten am Produkt durchführen.

HINWEIS

- ▶ Nach dem Lösen des Hebels **24**: Die untere Schutzhaube **19** darf nicht blockiert sein und muss in die ursprüngliche Position zurückschwenken können.
 - ▶ Wenn die untere Schutzhaube **19** nicht ordnungsgemäß funktioniert: Betreiben Sie das Produkt nicht und kontaktieren Sie das Servicezentrum zur Überprüfung und Reparatur.
1. Vor Inbetriebnahme des Produkts: Überprüfen Sie die Bewegungsfreiheit der unteren Schutzhaube **19**.
 2. Untere Schutzhaube **19** öffnen: Ziehen Sie den Hebel **24** nach oben.

● **Sägeblatt einsetzen/wechseln**

⚠ VORSICHT! Verletzungsrisiko!



Sägeblätter können scharf sein und sich während der Verwendung erwärmen. Tragen Sie immer Schutzhandschuhe beim Umgang mit Sägeblättern **21**.

(Abb. D)

- Platzieren Sie das Produkt am Rand eines Tisches, damit das Sägeblatt **21** frei zugänglich ist.



Sägeblatt entfernen

1. Halten Sie die Spindelarretierung **11** gedrückt.

2. Lösen der Klemmschraube **23**: Verwenden Sie den Sechskantschlüssel **8** und drehen Sie ihn in Rotationsrichtung **b**.
3. Entfernen Sie die Klemmschraube **23** und den Flansch **22** von der Spindel **23a**.
4. Lösen Sie die Spindelarretierung **11**.
5. Schwenken Sie die untere Schutzhaube **19**, bis sie vollständig in die obere Schutzhaube **25** zurückgezogen ist.
6. Sägeblatt **21** freilegen: Halten Sie die untere Schutzhaube **19** mit dem Hebel **24**.
7. Entfernen Sie das Sägeblatt **21** von der Spindel **23d**.
8. Bringen Sie die untere Schutzhaube **19** in ihre ursprüngliche Position.

Sägeblatt einsetzen

⚠ VORSICHT! Verletzungsrisiko!

 auf dem Sägeblatt **21** muss mit  auf der oberen Schutzhaube **25** ausgerichtet sein.

HINWEIS

- ▶ Es ist nicht erforderlich, die Klemmschraube **23** zu fest anzuziehen. Die Rotationsbewegung des Sägeblatts **21** zieht das Sägeblatt während des Betriebs fest.
- ▶ Bewahren Sie den Sechskantschlüssel **8** immer in der Sechskantschlüssel-Aufbewahrung **7** im Boden des Hauptgriffs **6** auf.
- ▶ Beim Aufsetzen des Flansches **22** auf das Sägeblatt **21**: Die konkave Seite des Flansches muss mit dem Sägeblatt in Kontakt kommen.

1. Schwenken Sie die untere Schutzhaube **19**, bis sie vollständig in die obere Schutzhaube **25** zurückgezogen ist.

- Halten Sie die untere Schutzhaube **19** in Position. Setzen Sie das Sägeblatt **21** auf die Spindel **23d**.
- Überprüfen Sie, ob das Bohrloch des Sägeblatts **21** auf der Spindel **23d** sitzt, sodass das Zentrum ausgerichtet ist.
- Bringen Sie die untere Schutzhaube **19** in ihre ursprüngliche Position.
- Setzen Sie den Flansch **22** auf das Sägeblatt **21**, sodass es das Bohrloch abdeckt.
- Schrauben Sie die ersten Gewinde der Klemmschraube **23** von Hand in die Spindel **23d**. Drehen Sie in Rotationsrichtung **a**.
- Halten Sie die Spindelarreterierung **11** gedrückt.
- Klemmschraube **23** anziehen: Verwenden Sie den Sechskantschlüssel **8** und drehen Sie ihn in Rotationsrichtung **a**, bis die Klemmschraube sicher befestigt ist.

● Mit der Staubabsaugung verbinden

(Abb. H)

HINWEIS

- Der Adapter **28** kann für die meisten gängigen Staubabsaugsysteme oder -geräte (z. B. Staubsaugerschlauch) verwendet werden.

Adapter einsetzen

- Schieben Sie den Adapter **28** in den Staubanschluss **26** der oberen Schutzhaube **25**.
- Verbinden Sie den Adapter **28** mit dem Staubabsaugsystem.

Adapter entfernen

- Drehen Sie den Adapter **28** mehrmals im Uhrzeigersinn und entgegen dem Uhrzeigersinn.
- Ziehen Sie den Adapter **28** vom Staubanschluss **26** weg.

● Parallelanschlag montieren

(Abb. G)

HINWEIS

- Die Schnittbreite wird auf der Skala des Parallelanschlages **18** angezeigt.
- Messung der Schnittbreite, wenn das Produkt auf einen Schnittwinkel von 0° oder 45° eingestellt ist: Die Schnittführung **16** zeigt den Referenzpunkt an.
- Die Abstandsskala am Parallelanschlag **18** zeigt einen geeigneten Wert an.

- Stellen Sie einen Schnittwinkel von 0° ein (siehe „Schnittwinkel einstellen“).
- Lockern Sie die Flügelschraube **17**.
- Führen Sie den Parallelanschlag **18** in die Halterung auf der Grundplatte **20** ein.
- Stellen Sie den Abstand des Parallelanschlages **18** zur gewünschten Schnittbreite ein. Beziehen Sie sich dabei auf die Markierung 0° auf der Grundplatte **20**.
- Parallelanschlag **18** fixieren: Ziehen Sie die Flügelschraube **17** fest.

● Schnittwinkel einstellen

(Abb. F)

- Lockern Sie die Flügelschraube **15** der Fasenskala **12**.
- Halten Sie die Grundplatte **20** mit einer Hand.
- Gewünschten Schnittwinkel einstellen: Bewegen Sie den Hauptgriff **6** mit der anderen Hand. Überprüfen Sie den Winkel auf der Fasenskala **12**.
- Ziehen Sie die Flügelschraube **15** fest.

● Schnitttiefe einstellen

(Abb. E)

1. Schnitttiefenskala **4** entriegeln:
Drehen Sie den Verriegelungshebel **9** entgegen dem Uhrzeigersinn.
2. Halten Sie die Grundplatte **20** mit einer Hand fest.
3. Gewünschte Schnitttiefe einstellen:
Bewegen Sie den Hauptgriff **6** mit der anderen Hand. Überprüfen Sie die Schnitttiefe an der Schnitttiefenskala **4**.
4. Schnitttiefenskala **4** verriegeln:
Drehen Sie den Verriegelungshebel **9** im Uhrzeigersinn.

● Betrieb

● Geschwindigkeitsstufe auswählen

(Abb. I)

HINWEIS

- ▶ Die Geschwindigkeitsstufe kann von **1** (niedrigste Stufe) bis **6** (höchste Stufe) eingestellt werden.
- ▶ Das Produkt verfügt über eine Speicherfunktion und wird mit der zuletzt gewählten Geschwindigkeit gestartet.
- ▶ Die Hintergrundbeleuchtung der Zahl auf der Geschwindigkeitsanzeige **2** zeigt die gewählte Geschwindigkeitsstufe an.
- ▶ Wenn die höchste Geschwindigkeitsstufe **6** erreicht ist, wird durch erneutes Drücken der Taste zur Drehzahlregelung **3** auf die Geschwindigkeitsstufe **5** zurückgeschaltet.

- Drücken Sie die Taste zur Drehzahlregelung **3**, um die Geschwindigkeit um eine Stufe zu erhöhen oder zu verringern. Die Geschwindigkeitsstufen werden in folgender Reihenfolge geändert: **1-2-3-4-5-6** oder **6-5-4-3-2-1**.

Empfohlene Geschwindigkeitsstufe

- Die folgende Tabelle zeigt die häufigsten Anwendungsbereiche und die empfohlenen Geschwindigkeitsstufen.

Material	mm*	Einstellung **
Weichholz/ Sperrholz	≤ 25 mm	1-3 ***
	> 25 mm	4-6 ***
Hartholz	≤ 18 mm	1-4 ***
	> 18 mm	3-6 ***
Spanplatten	≤ 18 mm	1-5 ***
	> 18 mm	4-6 ***

● Ein-/ausschalten

(Abb. I)

Einschalten

1. Schließen Sie den Netzstecker **27** an eine geeignete Steckdose an.
2. Halten Sie die Schalterverriegelung **5** gedrückt.
3. Drücken Sie den Ein-/Ausschalter **1**. Das Produkt startet den Betrieb.
4. Lassen Sie die Schalterverriegelung **5** los.

Ausschalten

1. Lassen Sie den Ein-/Ausschalter **1** los.
2. Ziehen Sie den Netzstecker **27** aus der Steckdose.

* Schnittstärke

** Empfohlene Geschwindigkeitsstufe

*** Höhere Geschwindigkeit führt zu schnellerem Schnitt, jedoch mit einer geringeren Schnittqualität und einem schlechteren Erscheinungsbild der Schnittkante.

● Arbeitshinweise

HINWEIS

- ▶ Halten Sie das Produkt immer mit beiden Händen fest: Halten Sie den Hauptgriff [6] mit einer Hand und den Zusatzgriff [10] mit der anderen Hand.
- ▶ Lassen Sie das Sägeblatt auf die vorgewählte Geschwindigkeitsstufe hochlaufen: Schalten Sie das Produkt kurz vor dem eigentlichen Einsatz ein.
- ▶ Sägen Sie mit einem geeigneten und mäßigen Druck nach vorne.
- ▶ Ein seitliches Bewegen des Produkts während des Sägens kann zu einem Verklemmen des Sägeblatts [21] und zu einer Überhitzung der Schneidezähne sowie des Sägeblattkörpers führen. Dies kann einen Rückschlag zur Folge haben.
- ▶ Die Verwendung der Führungsschiene [33] (nicht mitgeliefert) ermöglicht einen genauen Schnitt.

● Führungsschiene (nicht mitgeliefert) verwenden

HINWEIS

- ▶ Verwenden Sie die Führungsschiene [33], um einen genauen und geraden Schnitt zu erzielen.
- ▶ Die Führungsschiene [33] besteht aus 2 Teilen, die mit dem Verbindungsstück [30] verbunden werden.

Führungsschiene zusammenbauen

(Abb. J)

1. Schieben Sie das Verbindungsstück [30] in die Gleitschiene [32] beider Teile der Führungsschiene [33].
2. Schieben Sie beide Teile der Führungsschiene [33] zusammen.
3. Sichern Sie die Verbindung, indem Sie die Gewindestifte [31] des Verbindungsstücks [30] mit dem Sechskantschlüssel [29] festziehen.

Produkt an Führungsschiene anpassen

(Abb. K)

1. Setzen Sie das Produkt auf die Führungsschiene [33]. Die Nut [14] der Grundplatte [20] muss auf der Gleitschiene [32] liegen.
2. Stellen Sie mit den Exzentrerschrauben [13] das Produkt parallel zur Gleitschiene [32] ein.
 - Um das Spiel zwischen dem Produkt und der Gleitschiene [32] zu verringern, drehen Sie die Exzentrerschrauben [13] im Uhrzeigersinn.
 - Das Produkt muss ohne Spiel und reibungsfrei auf der Führungsschiene [33] gleiten können.

Schneiden mit der Führungsschiene

HINWEIS

- ▶ Die Führungsschiene [33] ist mit einem Splitterschutz (schwarze Gummilippe) versehen.
- ▶ Der Splitterschutz muss vor dem ersten Schnitt eingestellt werden.

1. Legen Sie die Führungsschiene [33] auf das Werkstück.
2. Stellen Sie eine Schnitttiefe von ca. 10 mm ein.
3. Schalten Sie das Produkt ein.
4. Stellen Sie die Geschwindigkeitsstufe 2 ein.

5. Schieben Sie das Produkt leicht und gleichmäßig in Schnittrichtung.

● Reinigung und Pflege

⚠ **WARNUNG!**



Schalten Sie das Produkt immer aus, ziehen Sie den Netzstecker **27** aus der Steckdose und lassen Sie das Produkt abkühlen, bevor Sie Inspektions-, Wartungs- und Reinigungsarbeiten durchführen!

● Reinigung

HINWEIS

- ▶ Verwenden Sie keine chemischen, alkalischen, schmirgelnde oder andere aggressive Reinigungs- oder Desinfektionsmittel, um das Produkt zu reinigen, da diese die Oberflächen beschädigen können.
 - Regelmäßige ordentliche Reinigung hilft einen sicheren Gebrauch sicherzustellen und verlängert die Lebensdauer des Produkts.
 - Achten Sie darauf, dass keine Flüssigkeiten in das Innere des Produkts gelangen.
 - Halten Sie das Produkt stets sauber, trocken und frei von Öl oder Schmierfetten. Entfernen Sie Staub nach jedem Gebrauch und vor der Lagerung.
 - Reinigen Sie das Produkt mit einem trockenen Tuch. Verwenden Sie für schwer zugängliche Stellen eine weiche Bürste.
- ## ● Wartung
- Das Produkt ist wartungsfrei.
 - Überprüfen Sie das Produkt und Zubehörteile (z. B. Sägeblätter) vor und nach jeder Benutzung auf Verschleiß und Beschädigungen. Tauschen Sie

diese gegebenenfalls wie in dieser Bedienungsanleitung beschrieben gegen neue aus.

Beachten Sie dabei die technischen Anforderungen (siehe „Technische Daten“).

- Überprüfen Sie Abdeckungen und Schutzeinrichtungen auf Beschädigungen und korrekten Sitz. Tauschen Sie diese gegebenenfalls aus.
- Wechseln Sie ein stumpfes, verbogenes oder anderweitig beschädigtes Sägeblatt aus.

Ersatzteile/Zubehör

- Kunden können compatible Ersatzteile und Zubehör über www.optimex-shop.com beziehen.
- Bestellungen können nur online aufgegeben und bearbeitet werden.
- Halten Sie die Bestellnummer für Ihre Bestellung bereit.
- Wenden Sie sich für weitere Informationen an die Lidl-Service-Hotline (siehe „Service“).

Teil	Bestellnummer
8 Sechskant-schlüssel (6 mm)	99949481503
18 Parallelschlag	99949481504
21 Sägeblatt (24 Zähne)	99949481501
33 Führungsschiene	99949481502

● Reparatur

- Wenn die Anschlussleitung **27** dieses Produkts beschädigt wird, muss sie durch eine besondere Anschlussleitung ersetzt werden, die vom Hersteller oder seinem Kundendienst erhältlich ist.
- Im Inneren dieses Produkts befinden sich keine Teile, die vom Benutzer repariert werden können. Wenden Sie sich an eine qualifizierte Fachkraft, um

das Produkt überprüfen und instandsetzen zu lassen.

● Lagerung

- Vor der Lagerung: Reinigen Sie das Produkt (siehe „Reinigung“).
- Lagern Sie das Produkt und dessen Zubehör an einem dunklen, trockenen, frostfreiem und gut belüftetem Ort.
- Lagern Sie das Produkt stets an einem für Kinder unzugänglichen Ort.
- Lagern Sie das Produkt in der Originalverpackung.

● Transport

- Transportieren Sie das Produkt in der Originalverpackung.
- Schützen Sie das Produkt gegen Schläge und starke Vibrationen, die insbesondere beim Transport in Fahrzeugen auftreten.
- Sichern Sie das Produkt gegen Verrutschen und Kippen.

● Entsorgung

Die Verpackung besteht aus umweltfreundlichen Materialien, die Sie über die örtlichen Recyclingstellen entsorgen können.



Beachten Sie die Kennzeichnung der Verpackungsmaterialien bei der Abfalltrennung, diese sind gekennzeichnet mit Abkürzungen (a) und Nummern (b) mit folgender Bedeutung: 1–7: Kunststoffe/20–22: Papier und Pappe/80–98: Verbundstoffe.

Produkt:

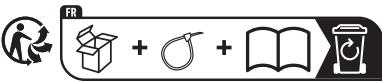

Points de collecte sur www.quefairemesdechets.fr
Privilégiez la réparation ou le don de votre appareil !

Das Produkt und die Verpackungsmaterialien sind recyclebar und unterliegen einer erweiterten Herstellerverantwortung. Entsorgen Sie diese getrennt, den abgebildeten Info-tri (Sortierinformation) folgend, für eine bessere Abfallbehandlung.

Das Triman-Logo gilt nur für Frankreich.



Möglichkeiten zur Entsorgung des ausgedienten Produkts erfahren Sie bei Ihrer Gemeinde- oder Stadtverwaltung.



Gerät entsorgen

Das Symbol der durchgestrichenen Mülltonne bedeutet, dass dieses Gerät am Ende der Nutzungszeit nicht über den Haushaltsmüll entsorgt werden darf. Das Gerät ist bei eingerichteten Sammelstellen, Wertstoffhöfen oder Entsorgungsbetrieben abzugeben. Zudem sind Verreiber von Elektro- und Elektronikgeräten sowie Verreiber von Lebensmitteln zur Rücknahme verpflichtet. LIDL bietet Ihnen Rückgabemöglichkeiten direkt in den Filialen und Märkten an. Rückgabe und Entsorgung sind für Sie kostenfrei. Beim Kauf eines Neugeräts haben Sie das Recht, ein entsprechendes Altgerät unentgeltlich zurückzugeben.

Zusätzlich haben Sie die Möglichkeit, unabhängig vom Kauf eines Neugeräts, unentgeltlich (bis zu drei) Altgeräte abzugeben, die in keiner Abmessung größer als 25 cm sind.

Bitte löschen Sie vor der Rückgabe alle personenbezogenen Daten.

Bitte entnehmen Sie vor der Rückgabe Batterien oder Akkumulatoren, die nicht vom Altgerät umschlossen sind, sowie Lampen, die zerstörungsfrei entnommen werden können und führen diese einer separaten Sammlung zu.

● **Garantie**

Das Produkt wurde nach strengen Qualitätsrichtlinien hergestellt und vor der Auslieferung sorgfältig geprüft. Im Falle von Material- oder Herstellungsfehlern haben Sie gegenüber dem Verkäufer des Produkts gesetzliche Rechte. Ihre gesetzlichen Rechte werden in keiner Weise durch unsere unten aufgeführte Garantie eingeschränkt.

Die Garantie für dieses Produkt beträgt 5 Jahre ab Kaufdatum. Die Garantiezeit beginnt mit dem Kaufdatum. Bewahren Sie den Originalkaufbeleg an einem sicheren Ort auf, da dieses Dokument als Nachweis des Kaufs erforderlich ist.

Alle Schäden oder Mängel, die bereits zum Zeitpunkt des Kaufs vorhanden sind, müssen unverzüglich nach dem Auspacken des Produkts gemeldet werden.

Sollte das Produkt innerhalb von 5 Jahren ab Kaufdatum einen Material- oder Herstellungsfehler aufweisen, werden wir es – nach unserer Wahl – kostenlos für Sie reparieren oder ersetzen. Die Garantiezeit verlängert sich durch einen stattgegebenen Gewährleistungsanspruch nicht. Dies gilt auch für ersetzte und reparierte Teile.

Diese Garantie erlischt, wenn das Produkt beschädigt oder unsachgemäß verwendet oder gewartet wurde.

Die Garantie deckt Material- und Herstellungsfehler ab. Diese Garantie erstreckt sich weder auf Produktteile, die normalem Verschleiß unterliegen, und somit als Verschleißteile gelten (z. B. Batterien, Schläuche, Farbpatronen), noch auf Schäden an zerbrechlichen Teilen, z. B. Schalter oder Teile aus Glas.

● **Abwicklung im Garantiefall**

Um eine schnelle Bearbeitung Ihres Anliegens zu gewährleisten, folgen Sie bitte den folgenden Hinweisen:

Bitte halten Sie für alle Anfragen den Kassenbon und die Artikelnummer (IAN 494815_2504) als Nachweis für den Kauf bereit.

Die Artikelnummer entnehmen Sie bitte dem Typenschild am Produkt, einer Gravur am Produkt, dem Titelblatt Ihrer Anleitung (unten links) oder dem Aufkleber auf der Rück- oder Unterseite des Produktes.

Sollten Funktionsfehler oder sonstige Mängel auftreten kontaktieren Sie zunächst die nachfolgend benannte Serviceabteilung telefonisch oder per E-Mail.

Ein als defekt erfasstes Produkt können Sie dann unter Beifügung des Kaufbelegs (Kassenbon) und der Angabe, worin der Mangel besteht und wann er aufgetreten ist, für Sie portofrei an die Ihnen mitgeteilte Service Anschrift übersenden.



Auf parkside-diy.com können Sie diese und viele weitere Handbücher einsehen und herunterladen. Mit diesem QR-Code gelangen Sie direkt auf parkside-diy.com. Wählen Sie Ihr Land aus, und suchen Sie über die Suchmaske nach den Bedienungsanleitungen. Mittels Eingabe der Artikelnummer (IAN) 494815_2504 gelangen Sie zur Bedienungsanleitung für Ihren Artikel.

● Service

- DE Service Deutschland**
Tel.: 08008855300
Kontaktformular auf parkside-diy.com
IAN 494815_2504
- AT Service Österreich**
Tel.: 0800447750
Kontaktformular auf parkside-diy.com
IAN 494815_2504
- BE Service Belgien**
Tel.: 080012614
Kontaktformular auf parkside-diy.com
IAN 494815_2504
- CH Service Schweiz**
Tel.: 0800563601
Kontaktformular auf parkside-diy.com
IAN 494815_2504

● EU-Konformitätserklärung

EU-KONFORMITÄTSERKLÄRUNG (Nr. 494815_2504)

IAN: 494815_2504
Produkt-Identifikation: "PARKSIDE" Handkreissäge
Modellnummer: HG13964

Der oben beschriebene Gegenstand der Erklärung erfüllt die einschlägigen Harmonisierungsvorschriften der Union:

Richtlinie 2006/42/EG
Richtlinie 2014/30/EU
Richtlinie 2011/65/EU mit allen dazugehörigen Änderungen

Angabe der einschlägigen harmonisierten Normen oder der anderen technischen Spezifikationen, für die die Konformität erklärt wird:

Nr. / Teile
Richtlinie 2006/42/EG
EN 62841-1:2015/A11:2022
EN 62841-2-5:2014
Richtlinie 2014/30/EU
EN IEC 55014-1:2021
EN IEC 55014-2:2021
EN IEC 61000-3-2:2019/A2:2024
EN 61000-3-3:2013/A2:2021

Der Gegenstand der oben beschriebenen Erklärung steht im Einklang mit der Richtlinie 2011/65/EU des Europäischen Parlaments und des Rates vom 8. Juni 2011 zur Beschränkung der Verwendung bestimmter gefährlicher Stoffe in Elektro- und Elektronikgeräten:

Nr. / Teile
Richtlinie 2011/65/EU
EN IEC 63000:2018



Person, die die technische Dokumentation aufbewahrt: OWIM GmbH & Co.KG

Untersignet für und im Namen von:

OWIM GmbH & Co. KG, Stiftsbergstraße 1, 74167 Neckarsulm, Deutschland

Diese Konformitätserklärung wird unter der alleinigen Verantwortung des Herstellers ausgestellt.

Original-Konformitätserklärung























Neckarsulm	24.10.2025		
Ort	Datum	pp.a. Jens Buchheim Prokurist	pp.a. Dr. Thorsten Maier Prokurist



DE



List of pictograms used	Page	29
Introduction	Page	30
Intended use	Page	30
Scope of delivery	Page	30
Parts description	Page	30
Technical data	Page	31
Safety instructions	Page	32
General power tool safety warnings	Page	32
Vibration and noise reduction	Page	34
Behaviour in emergency situations	Page	34
Residual risks	Page	35
Safety instructions for circular saws	Page	35
Further safety instructions for all saws	Page	35
Lower guard function	Page	36
Additional safety warnings	Page	37
Safety information for the saw blade	Page	37
Before first use	Page	38
Unpacking the product	Page	38
Accessories	Page	38
Preparation	Page	38
Checking the function of the lower guard	Page	38
Installing/changing the saw blade	Page	38
Connecting to the dust extraction	Page	39
Mounting the parallel fence	Page	39
Adjusting the cutting angle	Page	40
Adjusting the cutting depth	Page	40
Operation	Page	40
Selecting the speed level	Page	40
Switching on/off	Page	40
Work instructions	Page	41
Using the guide rail (not included)	Page	41
Cleaning and care	Page	41
Cleaning	Page	42
Maintenance	Page	42
Repair	Page	42
Storage	Page	42
Transportation	Page	42
Disposal	Page	42
Warranty	Page	43
Warranty claim procedure	Page	43
Service	Page	44
EU declaration of conformity	Page	45

List of pictograms used

	This symbol means that the operating instructions must be observed when using the product.		Diameter
		TCT	Tungsten Carbide Tips
	DANGER! – Designating a hazard with high risk, which will result in death or severe injury if not avoided (e.g. risk of suffocation)		Locked
			Unlocked
	WARNING! – Designating a hazard with moderate risk, which can result in death or severe injury if not avoided (e.g. risk of electric shock)		Switch off the product and remove the mains plug  from the mains outlet before making any adjustments, performing maintenance, cleaning and when the product is not in use.
	CAUTION! – Designating a hazard with low risk, which could result in minor or moderate injury if not avoided (e.g. risk of scalding)		Alternating current/voltage
			Symbol for a Protection Class II product
			Saw blade diameter
	NOTICE! – Warns of possible damage to property/the product if not avoided (e.g. risk of short circuit)		Maximum cutting depth 64 mm at 0° cutting angle
	Danger – risk of electric shock!		Suitable for cutting wood
	Wear hearing protection!		Do not touch saw teeth.
	Wear breathing protection!		Rotational direction arrow marked on saw blade
	Wear eye protection!		Rotational direction arrow marked on upper guard

	Wear protective gloves!	<input checked="" type="checkbox"/>	Safety information
	CE mark indicates conformity with relevant EU directives applicable for this product.	<input type="checkbox"/>	Instructions for use

CIRCULAR SAW

● Introduction

We congratulate you on the purchase of your new product. You have chosen a high quality product. The instructions for use are part of the product. They contain important information concerning safety, use and disposal. Before using the product, please familiarise yourself with all of the safety information and instructions for use. Only use the product as described and for the specified applications. If you pass the product on to anyone else, please ensure that you also pass on all the documentation with it.

● Intended use

- This circular saw (hereinafter “product” or “power tool”) is suitable for sawing the following materials:
 - Nature wood
 - Plywood
 - Chipboard
 - similar light weight construction materials
- Cutting in wet condition and cutting metal are prohibited.
- Any other use or modification of the product are considered improper use and can result in hazards such as death, life-threatening injuries and damage.
- The manufacturer is not liable for any damages caused by improper use.
- The product is exclusively intended for domestic use.

- The product is not intended for commercial use, industrial operations or similar purposes.
- Observe all applicable local safety regulations, standards and ordinances. The use of noise emitting power tools may be restricted to certain times by national or local regulations.

● Scope of delivery

WARNING!







- ▶ The product and the packaging are not children’s toys! Children must not play with plastic bags, sheets and small parts! There is a danger of choking and suffocation!

After unpacking the product, check if the delivery is complete and if all parts are in good condition. Remove all packaging materials before use.

- 1 Circular Saw
- 1 TCT saw blade
- 1 Hex key
- 1 Parallel fence
- 1 Adaptor
- 1 User manual

● Parts description

(Fig. A)

-  On/off switch
-  Speed display
-  Speed control button
-  Cutting depth scale
-  Switch lock
-  Main handle

- 7 Hex key storage
- 8 Hex key (6 mm)
- 9 Lock lever (operate with cutting depth scale)
- 10 Auxiliary handle
- 11 Spindle lock
- 12 Bevel scale
- 13 Eccentric screw
- 14 Groove
- 15 Wing screw (operate with bevel scale)
- 16 Cutting guide (0° and 45°)
- 17 Wing screw (operate with parallel fence)
- 18 Parallel fence
- 19 Lower guard
- 20 Base plate
- 21 Saw blade
- 22 Flange
- 23 Clamping screw
- 24 Lever (operate with lower guard)
- 25 Upper guard
- 26 Dust port
- 27 Mains cord with mains plug

(Fig. B)

- 28 Adaptor

(Fig. C)*

- 29 Hex key (3 mm)
- 30 Connector
- 31 Grub screw
- 32 Slide rail
- 33 Guide rail (x2)

(Fig. D)

- 23a Spindle

● Technical data

Circular Saw	PPHS 1800 A2
Model number:	
– with VDE plug:	HG13964
– with BS plug:	HG13964-BS
Rated input voltage:	220–240 V~, 50 Hz

Nominal output:	1,800 W
Idle speed n_0 :	3,000–5,500 min ⁻¹
Max. cutting depth:	
– at 0°:	approx. 64 mm
– at 45°:	approx. 47 mm
Thread size:	M8
Protection class:	II/□ (double insulation)

Saw blade dimensions

Model number:	HG13971
Teeth:	24
Diameter:	Ø 190 mm
Bore size:	Ø 30 mm
Teeth thickness:	2 mm
Allowable rotational speed:	max. 7,000 min ⁻¹

Noise emission value

WARNING!



Wear hearing protection!

Noise measurement value determined in accordance with EN 62841. The A-rated noise level of the power tool at the working location is typically as follows:

Sound pressure level L_{pA} :	98.5 dB
Uncertainty K_{pA} :	3 dB
Sound power level L_{WA} :	106.5 dB
Uncertainty K_{WA} :	3 dB

* The parts 29–33 are not included.

Vibration emission value

WARNING!

- ▶ Depending on the manner in which the power tool is being used and, in particular, the kind of workpiece being worked, the vibration and noise emission values can deviate from the values given in these instructions during actual use of the power tool.
- ▶ It is necessary to establish safety measures to protect the operator based on an estimation of the vibration load during actual use (wherein all states of operation must be included, e.g. times when the power tool is switched off and times where the power tool is switched on but running without load).

NOTE

- ▶ The vibration emission values and the noise emission values given in these instructions have been measured in accordance with a standardised test procedure and can be used for comparison of the power tool with another tool.
- ▶ The specified total vibration values and the noise emission values can also be used to make a provisional load estimate.

Vibration value ($a_{h,w}$) when sawing in wood:

Main handle:	1.254 m/s ²
Uncertainty K:	1.5 m/s ²
Auxiliary handle:	1.332 m/s ²
Uncertainty K:	1.5 m/s ²



Safety instructions

● General power tool safety warnings

WARNING!

- ▶ **Read all safety warnings, instructions, illustrations and specifications provided with this power tool.** Failure to follow all instructions listed below may result in electric shock, fire and/or serious injury.

Save all warnings and instructions for future reference.

The term “power tool” in the warnings refers to your mains-operated (corded) power tool or battery-operated (cordless) power tool.

Work area safety

- Keep work area clean and well lit.** Cluttered or dark areas invite accidents.
- Do not operate power tools in explosive atmospheres, such as in the presence of flammable liquids, gases or dust.** Power tools create sparks which may ignite the dust or fumes.
- Keep children and bystanders away while operating a power tool.** Distractions can cause you to lose control.

Electrical safety

- Power tool plugs must match the outlet. Never modify the plug in any way. Do not use any adapter plugs with earthed (grounded) power tools.** Unmodified plugs and matching outlets will reduce risk of electric shock.

- b) **Avoid body contact with earthed or grounded surfaces, such as pipes, radiators, ranges and refrigerators.** There is an increased risk of electric shock if your body is earthed or grounded.
- c) **Do not expose power tools to rain or wet conditions.** Water entering a power tool will increase the risk of electric shock.
- d) **Do not abuse the cord. Never use the cord for carrying, pulling or unplugging the power tool. Keep cord away from heat, oil, sharp edges or moving parts.** Damaged or entangled cords increase the risk of electric shock.
- e) **When operating a power tool outdoors, use an extension cord suitable for outdoor use.** Use of a cord suitable for outdoor use reduces the risk of electric shock.
- f) **If operating a power tool in a damp location is unavoidable, use a residual current device (RCD) protected supply.** Use of an RCD reduces the risk of electric shock.
- c) **Prevent unintentional starting. Ensure the switch is in the off-position before connecting to power source and/or battery pack, picking up or carrying the tool.** Carrying power tools with your finger on the switch or energising power tools that have the switch on invites accidents.
- d) **Remove any adjusting key or wrench before turning the power tool on.** A wrench or a key left attached to a rotating part of the power tool may result in personal injury.
- e) **Do not overreach. Keep proper footing and balance at all times.** This enables better control of the power tool in unexpected situations.
- f) **Dress properly. Do not wear loose clothing or jewellery. Keep your hair, clothing and gloves away from moving parts.** Loose clothes, jewellery or long hair can be caught in moving parts.
- g) **If devices are provided for the connection of dust extraction and collection facilities, ensure these are connected and properly used.** Use of dust collection can reduce dust-related hazards.

Personal safety

- a) **Stay alert, watch what you are doing and use common sense when operating a power tool. Do not use a power tool while you are tired or under the influence of drugs, alcohol or medication.** A moment of inattention while operating power tools may result in serious personal injury.
- b) **Use personal protective equipment. Always wear eye protection.** Protective equipment such as dust mask, non-skid safety shoes, hard hat, or hearing protection used for appropriate conditions will reduce personal injuries.
- h) **Do not let familiarity gained from frequent use of tools allow you to become complacent and ignore tool safety principles.** A careless action can cause severe injury within a fraction of a second.

Power tool use and care

- a) **Do not force the power tool. Use the correct power tool for your application.** The correct power tool will do the job better and safer at the rate for which it was designed.

- b) **Do not use the power tool if the switch does not turn it on and off.** Any power tool that cannot be controlled with the switch is dangerous and must be repaired.
- c) **Disconnect the plug from the power source and/or the battery pack, if detachable, from the power tool before making any adjustments, changing accessories, or storing power tools.** Such preventive safety measures reduce the risk of starting the power tool accidentally.
- d) **Store idle power tools out of the reach of children and do not allow persons unfamiliar with the power tool or these instructions to operate the power tool.** Power tools are dangerous in the hands of untrained users.
- e) **Maintain power tools and accessories. Check for misalignment or binding of moving parts, breakage of parts and any other condition that may affect the power tool's operation. If damaged, have the power tool repaired before use.** Many accidents are caused by poorly maintained power tools.
- f) **Keep cutting tools sharp and clean.** Properly maintained cutting tools with sharp cutting edges are less likely to bind and are easier to control.
- g) **Use the power tool, accessories and tool bits etc. in accordance with these instructions, taking into account the working conditions and the work to be performed.** Use of the power tool for operations different from those intended could result in a hazardous situation.
- h) **Keep handles and grasping surfaces dry, clean and free from oil and grease.** Slippery handles and grasping surfaces do not allow for

safe handling and control of the tool in unexpected situations.

Service

- a) **Have your power tool serviced by a qualified repair person using only identical replacement parts.** This will ensure that the safety of the power tool is maintained.

● Vibration and noise reduction

To reduce the impact of noise and vibration emission, limit the time of operation, use low-vibration and low-noise operating modes as well as wear personal protective equipment.

Take the following points into account to minimise the vibration and noise exposure risks:

- Only use the product as intended by its design and these instructions.
- Ensure that the product is in good condition and well maintained.
- Use correct accessory tools for the product and ensure they are in good condition.
- Keep tight grip on the handles/grip surface.
- Maintain this product in accordance with these instructions and keep it well lubricated (where appropriate).
- Plan your work schedule to spread any high vibration tool use across a longer period of time.

● Behaviour in emergency situations

Familiarise yourself with the use of this product by means of this instruction manual. Memorise the safety warnings and follow them to the letter. This will help to prevent risks and hazards.

- Always be alert when using this product, so that you can recognise and handle risks early. Fast intervention

can prevent serious injury and damage to property.

- Switch the product off and disconnect it from the mains if there are malfunctions. Have the product checked by a qualified professional and repaired, if necessary, before you operate it again.

● Residual risks

Even if you are operating this product in accordance with all the safety requirements, potential risks of injury and damage remain. The following dangers can arise in connection with the structure and design of this product:

- Health defects resulting from vibration emission if the product is being used over long periods of time or not adequately managed and properly maintained.
- Injuries and damage to property due to broken accessory tools or the sudden impact of hidden objects during use.
- Danger of injury and property damage caused by flying objects.

● Safety instructions for circular saws

Sawing method

- a)  **Danger! Keep hands away from cutting area and the blade. Keep your second hand on auxiliary handle, or motor housing.** If both hands are holding the saw, they cannot be cut by the blade.
- b) **Do not reach underneath the workpiece.** The guard cannot protect you from the blade below the workpiece.
- c) **Adjust the cutting depth to the thickness of the workpiece.** Less than a full tooth of the blade teeth should be visible below the workpiece.

- d) **Never hold the workpiece in your hands or across your leg while cutting. Secure the workpiece to a stable platform.** It is important to support the work properly to minimise body exposure, blade binding, or loss of control.
- e) **Hold the power tool by insulated gripping surfaces, when performing an operation where the cutting tool may contact hidden wiring or its own cord.** Contact with a “live” wire will also make exposed metal parts of the power tool “live” and could give the operator an electric shock.
- f) **When ripping always use a rip fence or straight edge guide.** This improves the accuracy of cut and reduces the chance of blade binding.
- g) **Always use blades with correct size and shape (diamond versus round) of arbour holes.** Blades that do not match the mounting hardware of the saw will run off-centre, causing loss of control.
- h) **Never use damaged or incorrect blade washers or bolt.** The blade washers and bolt were specially designed for your saw, for optimum performance and safety of operation.

● Further safety instructions for all saws

Kickback – causes and related warnings

- A kickback is a sudden reaction to a pinched, jammed or misaligned saw blade, causing an uncontrolled saw to lift up and out of the workpiece toward the operator;
- When the blade is pinched or jammed tightly by the kerf closing down, the blade stalls and the motor reaction drives the unit rapidly back toward the operator;

- If the blade becomes twisted or misaligned in the cut, the teeth at the back edge of the blade can dig into the top surface of the wood causing the blade to climb out of the kerf and jump back toward the operator.

Kickback is the result of saw misuse and/ or incorrect operating procedures or conditions and can be avoided by taking proper precautions as given below.

- a) **Maintain a firm grip with both hands on the saw and position your arms to resist kickback forces. Position your body to either side of the blade, but not in line with the blade.** Kickback could cause the saw to jump backwards, but kickback forces can be controlled by the operator, if proper precautions are taken.
- b) **When blade is binding, or when interrupting a cut for any reason, release the trigger and hold the saw motionless in the material until the blade comes to a complete stop. Never attempt to remove the saw from the work or pull the saw backward while the blade is in motion or kickback may occur.** Investigate and take corrective actions to eliminate the cause of blade binding.
- c) **When restarting a saw in the workpiece, centre the saw blade in the kerf so that the saw teeth are not engaged into the material.** If a saw blade binds, it may walk up or kickback from the workpiece as the saw is restarted.
- d) **Support large panels to minimise the risk of blade pinching and kickback.** Large panels tend to sag under their own weight. Supports must be placed under the panel on both sides, near the line of cut and near the edge of the panel.

- e) **Do not use dull or damaged blades.** Unsharpened or improperly set blades produce narrow kerf causing excessive friction, blade binding and kickback.
- f) **Blade depth and bevel adjusting locking levers must be tight and secure before making the cut.** If blade adjustment shifts while cutting, it may cause binding and kickback.
- g) **Use extra caution when sawing into existing walls or other blind areas.** The protruding blade may cut objects that can cause kickback.

● Lower guard function

- a) **Check the lower guard for proper closing before each use. Do not operate the saw if the lower guard does not move freely and close instantly. Never clamp or tie the lower guard into the open position.** If the saw is accidentally dropped, the lower guard may be bent. Raise the lower guard with the retracting handle and make sure it moves freely and does not touch the blade or any other part, in all angles and depths of cut.
- b) **Check the operation of the lower guard spring. If the guard and the spring are not operating properly, they must be serviced before use.** Lower guard may operate sluggishly due to damaged parts, gummy deposits, or a build-up of debris.
- c) **The lower guard may be retracted manually only for special cuts such as “plunge cuts” and “compound cuts”. Raise the lower guard by the retracting handle and as soon as the blade enters the material, the lower guard must be released.** For all other sawing, the lower guard should operate automatically.

- d) **Always observe that the lower guard is covering the blade before placing the saw down on bench or floor.** An unprotected, coasting blade will cause the saw to walk backwards, cutting whatever is in its path. Be aware of the time it takes for the blade to stop after switch is released.

● Additional safety warnings

- a) **Do not allow the ejected cutting chip come into contact with your hands.** You may be injured or cut by high-speed saw chip.
- b) **Do not use the saw above the level of your head.** Doing so will mean you have inadequate control of the power tool.
- c) **Do not use grinding discs with this tool.** It will be broken easily and cause personal injury.
- d) **Use suitable detectors to determine if utility lines are hidden in the work area or call the local utility company for assistance.** Contact with electric lines can lead to fire and electric shock. Damaging a gas line can lead to explosion. Penetrating a water line causes property damage or may cause an electric shock.
- e) **Do not modify and operate the power tool as stationary tool.** It is not suitable for operation as a table saw.
- f) **Secure the workpiece.** A workpiece clamped with clamping devices or in a vice is held more secure than by hand.
- g) **Do not use HSS (High Speed Steel) saw blades.** Such saw blades can easily break and jam into wood during cutting works.
- h) **Do not saw any ferrous metals.** Hot chips may ignite the plastic parts of the tool. Metal cutting dust goes into

motor and electrical circuit will cause electric shock.

● Safety information for the saw blade

⚠ WARNING!



Wear protective gloves!



Wear breathing protection!



Wear safety goggles!



Wear hearing protection!

- Do not use any grinding discs.
- Use only saw blades with diameters corresponding to the label on the saw.
- When working with wood or materials that produce dust hazardous to health, the appliance must be connected to a suitable, tested extraction appliance.
- Wear a dust mask when sawing wood.
- Only use recommended saw blades.
- Always wear ear muffs.
- Avoid overheating the sawtooth tips.
- When sawing plastic, avoid melting the plastic.
- Use the correct saw blade according to the material to be sawn.
- Use only saw blades specified by the manufacturer which, if intended for cutting wood or similar materials, comply with EN 847-1.
- Tools may only be used by trained and experienced persons who are familiar with the use of tools.
- Circular saw blades with torn bodies must be taken out of service (repair is not permitted).
- The maximum speed indicated on the tool must not be exceeded. If specified, the speed range must be observed.

● **Before first use**

● **Unpacking the product**

1. Take the product out of the packaging and remove all packaging materials and plastic wrappings.
2. Check to make sure that all listed parts are included (see “Scope of delivery”).
3. Check whether the product and all parts are in good condition, if any damage or defect is detected, do not use the product, but follow the procedure described in chapter “Warranty”.

● **Accessories**

- To operate this product safely and correctly, accessories, i.e. tools and saw blades, are necessary.
- Accessories and saw blades are available through your authorised dealer. When buying always consider the technical requirements of this product (see “Technical data”).
- If you are not certain, ask a qualified specialist and get advice from your trusted dealer.

● **Preparation**

● **Checking the function of the lower guard**

⚠ WARNING! Risk of injury!



Always remove the mains plug **27** from the mains outlet before carrying out any work on the product.

NOTE

- ▶ After releasing the lever **24**: The lower guard **19** must not be jammed and able to swing back to the original position.

NOTE

- ▶ If the lower guard **19** cannot function properly: Do not operate the product and contact the service center for checking and repairing.

1. Before operating the product: Check the freedom of movement of the lower guard **19**.
2. Opening the lower guard **19**: Pull up the lever **24**.

● **Installing/changing the saw blade**

⚠ CAUTION! Risk of injury!



Saw blades can be sharp and become hot during use. Always wear protective gloves when handling saw blades **21**.

(Fig. D)



- Place the product on the edge of a table so that the saw blade **21** is freely accessible.

Removing the saw blade

1. Press and hold the spindle lock **11**.
2. Loosening the clamping screw **23**: Use the hex key **8** and turn it in rotational direction **b**.
3. Remove the clamping screw **23** and flange **22** from the spindle **23a**.
4. Release the spindle lock **11**.
5. Swivel the lower guard **19** until it is completely retracted into the upper guard **25**.
6. Exposing the saw blade **21**: Hold the lower guard **19** with the lever **24**.
7. Remove the saw blade **21** from the spindle **23a**.
8. Bring the lower guard **19** into its original position.

Installing the saw blade

CAUTION! Risk of injury!

 on the saw blade **21** has to align with  on the upper guard **25**.

NOTE

- ▶ It is not required to tighten the clamping screw **23** too much. The rotational action of the saw blade **21** tightens the saw blade during operation.
 - ▶ Always store the hex key **8** in the hex key storage **7** in the bottom of the main handle **6**.
 - ▶ When putting the flange **22** on the saw blade **21**: The concave side of the flange has to make contact with the saw blade.
1. Swivel the lower guard **19** until it is completely retracted into the upper guard **25**.
 2. Hold the lower guard **19** in position. Place the saw blade **21** to the spindle **23a**.
 3. Check that the bore of the saw blade **21** is sitting on the spindle **23a** so that the centre is aligned.
 4. Bring the lower guard **19** into its original position.
 5. Put the flange **22** on saw blade **21** so that it covers the bore hole.
 6. Screw the first threads of the clamping screw **23** into the spindle **23a** by hand. Turn in rotational direction **a**.
 7. Press and hold the spindle lock **11**.
 8. Tightening the clamping screw **23**: Use the hex key **8** and turn it in rotational direction **a** until the clamping screw is securely fastened.

● Connecting to the dust extraction

(Fig. H)

NOTE

- ▶ The adaptor **28** can be fitted for most of the commonly available dust extraction systems or devices (e.g. vacuum cleaner hose).

Installing the adaptor

1. Push the adaptor **28** into the dust port **26** of the upper guard **25**.
2. Connect the adaptor **28** to the dust extraction system.

Removing the adaptor

1. Turn the adaptor **28** in clockwise and anti-clockwise directions repeatedly.
2. Pull the adaptor **28** away from the dust port **26**.

● Mounting the parallel fence

(Fig. G)

NOTE

- ▶ The cutting width is showing on the scale of the parallel fence **18**.
- ▶ Measuring the cutting width when the product is set to a cutting angle of 0° or 45°: The cutting guide **16** indicates the reference point.
- ▶ The distance scale on the parallel fence **18** is an appropriate value.

1. Set the cutting angle to 0° (see “Adjusting the cutting angle”).
2. Loosen the wing screw **17**.
3. Insert the parallel fence **18** to the holder on the base plate **20**.
4. Adjust the distance of the parallel fence **18** to the desired cutting width. Refer to the mark **0°** on the base plate **20**.
5. Fixing the parallel fence **18** in place: Tighten the wing screw **17**.

● Adjusting the cutting angle

(Fig. F)

1. Loosen the wing screw **15** of the bevel scale **12**.
2. Hold the base plate **20** with one hand.
3. Setting the desired cutting angle:
Move the main handle **6** with the other hand. Check the angle on the bevel scale **12**.
4. Tighten the wing screw **15**.

● Adjusting the cutting depth

(Fig. E)

1. Unlocking the cutting depth scale **4**:
Turn the lock lever **9** in anti-clockwise direction.
2. Hold the base plate **20** with one hand.
3. Setting the desired cutting depth:
Move the main handle **6** with the other hand. Check the cutting depth on the cutting depth scale **4**.
4. Locking the cutting depth scale **4**:
Turn the lock lever **9** in clockwise direction.

● Operation

● Selecting the speed level

(Fig. I)

NOTE

- ▶ The speed level can be set from **1** (lowest level) to **6** (highest level).
- ▶ The product has a memory function and is started at the last selected speed.
- ▶ The back light of the number on the speed display **2** indicates the selected speed level.

NOTE

- ▶ When the highest speed level **6** is reached, pressing the speed control button **3** again switches back to the speed level **5**.
- Press the speed control button **3** either to increase or decrease the speed by 1 level. The speed levels are changed in the following order: **1-2-3-4-5-6** or **6-5-4-3-2-1**.

Recommended speed level selection

- The following table shows the most common fields of application and the recommended speed level selection.

Material	mm*	Setting **
Soft wood/ plywood	≤ 25 mm	1-3 ***
	> 25 mm	4-6 ***
Hard wood	≤ 18 mm	1-4 ***
	> 18 mm	3-6 ***
Chipboard	≤ 18 mm	1-5 ***
	> 18 mm	4-6 ***

● Switching on/off

(Fig. I)

Switching on

1. Connect the mains plug **27** to a suitable mains outlet.
2. Press and hold the switch lock **5**.
3. Press the on/off switch **1**. The product starts operation.
4. Release the switch lock **5**.

Switching off

1. Release the on/off switch **1**.
2. Remove the mains plug **27** from the mains outlet.

* Thickness of cut

** Recommended speed level selection

*** Higher speed with faster cutting but lower in cutting quality of cutting edge appearance.

● Work instructions

NOTE

- ▶ Always hold the product firmly with both hands: Hold the main handle **6** with one hand and the auxiliary handle **10** with the other hand.
- ▶ Allowing the saw blade to spin up to the pre-selected speed level: Switch on the product for a short while before the actual operation.
- ▶ Saw forward with a suitable and moderate pressure applied to the product.
- ▶ Moving the product sideways during cutting works cause jamming of the saw blade **21** and burning of the cutting teeth and the blade body. This could result in kickback.
- ▶ Using the guide rail **33** (not included) with the product provides an accurate straight cut.

● Using the guide rail (not included)

NOTE

- ▶ Use the guide rail **33** to achieve an accurate and straight cut.
- ▶ The guide rail **33** consists of 2 parts that are connected with the connector **30**.

Assembling the guide rail

(Fig. J)

1. Slide the connector **30** into the slide rail **32** of both parts of the guide rail **33**
2. Push both parts of the guide rail **33** together.
3. Secure the connection by tightening the grub screws **31** of the connector **30** with the hex key **29**.

Adjusting the product on the guide rail (Fig. K)

1. Place the product on the guide rail **33**. The groove **14** of the base plate **20** must lie on the guide rail **32**.
2. Use the eccentric screws **13** to adjust the product parallel to the slide rail **32**.
 - To reduce the play between the product and the slide rail **32**, turn the eccentric screws **13** clockwise.
 - The product must be able to slide on the guide rail **33** without play and without friction.

Cutting with the guide rail

NOTE

- ▶ The guide rail **33** is fitted with a splinter guard (black rubber lip).
 - ▶ The splinter guard must be adjusted before the first cut.
1. Place the guide rail **33** on the workpiece.
 2. Set a cutting depth of approx. 10 mm.
 3. Switch on the product.
 4. Set the speed level **2**.
 5. Push the product lightly and evenly in the cutting direction.

● Cleaning and care

⚠ WARNING!



Always switch the product off, remove the mains plug **27** from the mains outlet and let the product cool before performing inspection, maintenance and cleaning work!

● Cleaning

NOTE

- ▶ Do not use chemical, alkaline, abrasive or other aggressive detergents or disinfectants to clean this product as they might be harmful to its surfaces.

- Regular and proper cleaning will help ensure safe use and prolong the life of the product.
- Never allow fluids to get into the product.
- The product must always be kept clean, dry and free from oil or grease. Remove debris from it after each use and before storage.
- Clean the product with a dry cloth. Use a soft brush for areas that are hard to reach.

● Maintenance

- The product is maintenance-free.
- Before and after each use, check the product and accessories (e.g. saw blades) for wear and damage. If required, exchange them for New ones as described in this instruction manual. Observe the technical requirements (see “Technical data”).
- Check covers and safety devices for damages and correct installation. Replace as necessary.
- Replace a blunt or bent saw blade or one which has been damaged in some other way.

Replacement parts/Accessories

- Customers can obtain compatible replacement parts and accessories via www.optimex-shop.com.
- Orders can only be placed and processed online.
- Have the order number ready for your order.
- Contact the Lidl service hotline (see “Service”) for further information.

Part	Order number
8 Hex key (6 mm)	99949481503
18 Parallel fence	99949481504
21 Saw blade (24 teeth)	99949481501
33 Guide rail	99949481502

● Repair

- If the mains cord 27 is damaged, it must be replaced by a special cord or assembly available from the manufacturer or its service agent.
- This product does not contain any parts that can be repaired by the user. Contact an authorised service centre or a similarly qualified person to have it checked and repaired.

● Storage

- Before storage: Clean the product (see “Cleaning”).
- Store the product and its accessories in a dark, dry, frost-free, well-ventilated place.
- Always store the product in a place that is inaccessible to children.
- Store the product in its original package.

● Transportation

- Transport the product in its original package.
- Protect the product from any heavy impact or strong vibrations which may occur during transportation in vehicles.
- Secure the product to prevent it from slipping or falling over.

● Disposal

The packaging is made entirely of recyclable materials, which you may dispose of at local recycling facilities.



Observe the marking of the packaging materials for waste separation, which are marked with abbreviations (a) and numbers (b) with following meaning: 1–7: plastics/20–22: paper and fibreboard/80–98: composite materials.

Product:

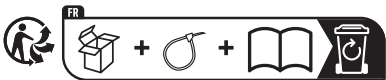

The product and packaging materials are recyclable and are subject to extended producer responsibility. Dispose them separately, following the illustrated Info-tri (sorting information), for better waste treatment.

The Triman logo is valid in France only.



Contact your local refuse disposal authority for more details of how to dispose of your worn-out product.



To help protect the environment, please dispose of the product properly when it has reached the end of its useful life and not in the household waste. Information on collection points and their opening hours can be obtained from your local authority.

● Warranty

The product has been manufactured to strict quality guidelines and meticulously examined before delivery. In the event of material or manufacturing defects you have legal rights against the retailer of this product. Your legal rights are not limited in any way by our warranty detailed below.

The warranty for this product is 5 years from the date of purchase. The warranty period begins on the date of purchase. Keep the original sales receipt in a safe location as this document is required as proof of purchase.

Any damage or defects already present at the time of purchase must be reported without delay after unpacking the product.

Should the product show any fault in materials or manufacture within 5 years from the date of purchase, we will repair or replace it – at our choice – free of charge to you. The warranty period is not extended as a result of a claim being granted. This also applies to replaced and repaired parts.

This warranty becomes void if the product has been damaged, or used or maintained improperly.

The warranty covers material or manufacturing defects. This warranty does not cover product parts subject to normal wear and tear, thus considered consumables (e.g. batteries, tubes, cartridges), nor damage to fragile parts, e.g. switches or glass parts.

● Warranty claim procedure

So that your request can be processed quickly, please observe the following instructions:

For all inquiries, please have the receipt and item number (IAN 494815_2504) ready as proof of purchase.

The article number can be taken from the identification label on the product, engraving on the product, the front cover of your manual (at the bottom left), or the sticker on the back or bottom of the product.

If malfunctions or other defects arise, first contact the service department indicated below by phone or email.

You can then send a product recorded as defective to the communicated service address postage-free, making sure to enclose proof of purchase (receipt) and information on the details of the defect and when it occurred.



You can download and view this and numerous other manuals at parkside-diy.com. This QR code takes you directly to parkside-diy.com. Choose your country and use the search screen to search for the operating instructions. Entering the item number (IAN) 494815_2504 takes you to the operating instructions for your item.

● **Service**

ⓐ **Service Great Britain**

Tel.: 08000518970

Contact form on parkside-diy.com

IAN 494815_2504

ⓑ **Service Ireland**

Tel.: 1800851251

Contact form on parkside-diy.com

IAN 494815_2504

● EU declaration of conformity

EU DECLARATION OF CONFORMITY (No. 494815_2504)	
---	--

IAN:	494815_2504
Product identification:	"PARKSIDE" Circular saw
Model Number:	HG13964

The object of the declaration described above is in conformity with the relevant Union harmonisation legislation:

Directive 2006/42/EC
Directive 2014/30/EU
Directive 2011/65/EU and all related amendments

References to the relevant harmonised standards used or references to the other technical specifications in relation to which conformity is declared:

N° / Parts
Directive 2006/42/EC
EN 62841-1:2015/A11:2022
EN 62841-2-5:2014
Directive 2014/30/EU
EN IEC 55014-1:2021
EN IEC 55014-2:2021
EN IEC 61000-3-2:2019/A2:2024
EN 61000-3-3:2013/A2:2021

The object of the declaration described above is in conformity with Directive 2011/65/EU of the European Parliament and of the Council of 8 June 2011 on the restriction of the use of certain hazardous substances in electrical and electronic equipment:

N° / Parts
Directive 2011/65/EU
EN IEC 63000:2018



Keeper of the technical documentation: OWIM GmbH & Co.KG

Signed for and on behalf of:

OWIM GmbH & Co. KG, Stiftsbergstraße 1, 74167 Neckarsulm, Germany

This declaration of conformity is issued under the sole responsibility of the manufacturer.

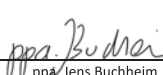
Translation of the original declaration of conformity











Neckarsulm	24.10.2025		
Place	Date	ppa. Jens Buchheim Authorised Signatory	ppa. Dr. Thorsten Maier Authorised Signatory



EN



Liste des pictogrammes/symboles utilisés	Page	47
Introduction	Page	48
Utilisation conforme aux prescriptions	Page	48
Contenu de l'emballage	Page	48
Description des pièces	Page	49
Données techniques	Page	49
Consignes de sécurité	Page	50
Consignes de sécurité générales pour les outils électriques	Page	50
Réduction des émissions sonores et vibrations	Page	53
Comportement en cas d'urgence	Page	53
Risques résiduels	Page	53
Consignes de sécurité pour scies circulaires	Page	54
Autres consignes générales de sécurité pour le sciage	Page	54
Fonction du capot de protection inférieur	Page	55
Consignes de sécurité supplémentaires	Page	56
Consignes de sécurité pour la lame de scie	Page	57
Avant la première utilisation	Page	57
Déballer le produit	Page	57
Accessoires	Page	57
Préparation	Page	58
Vérifier le fonctionnement du capot de protection inférieur	Page	58
Insertion/remplacement de la lame de scie	Page	58
Raccorder l'aspiration des poussières	Page	59
Monter la butée parallèle	Page	59
Régler l'angle de coupe	Page	59
Réglage de la profondeur de coupe	Page	60
Fonctionnement	Page	60
Sélectionner le palier de vitesse	Page	60
Activer/désactiver	Page	60
Remarques sur le travail	Page	61
Utiliser le guide-chaîne (non fourni)	Page	61
Nettoyage et entretien	Page	62
Nettoyage	Page	62
Entretien	Page	62
Réparation	Page	62
Rangement	Page	63
Transport	Page	63
Mise au rebut	Page	63
Garantie	Page	63
Faire valoir sa garantie	Page	65
Service après-vente	Page	65
Déclaration UE de conformité	Page	66

Liste des pictogrammes/symboles utilisés

	Ce symbole signifie que les instructions du mode d'emploi doivent être respectées lors de l'utilisation du produit.		Diamètre
	DANGER ! – Indique un danger avec un risque élevé, qui, s'il n'est pas évité, peut entraîner la mort ou une blessure grave (par ex. risque d'étouffement ou d'asphyxie)	TCT	Pointes en carbure de tungstène
			Verrouillé
	AVERTISSEMENT ! – Indique un danger avec un risque modéré, qui, s'il n'est pas évité, peut entraîner la mort ou une blessure grave (par ex. risque de décharge électrique)		Avant de procéder à des réglages, des travaux d'entretien et de nettoyage et lorsque le produit n'est pas utilisé, éteignez le produit et débranchez la fiche de secteur  de la prise de courant.
	PRUDENCE ! – Indique un danger avec un faible risque, qui, s'il n'est pas évité, peut entraîner une blessure légère à modérée (par ex. risque de brûlures)		Courant alternatif/tension alternative
			Symbole pour un produit de la classe de protection II
	ATTENTION ! – Avertit du risque d'éventuels dommages matériels (par ex. risque de court-circuit)		Diamètre de la lame de scie
			Profondeur de coupe maximale de 64 mm avec un angle de coupe de 0°
	Danger – risque d'électrocution !		Convient pour découper du bois
	Portez une protection auditive !		Ne touchez pas les dents de la scie.
	Portez une protection pour les voies respiratoires !		Flèche du sens de rotation sur la lame de scie
	Portez des lunettes de protection !		Flèche du sens de rotation sur le couvercle supérieur

	Portez des gants protecteurs !	<input checked="" type="checkbox"/>	Consignes de sécurité
	Le sigle CE confirme la conformité aux directives de l'UE applicables au produit.	<input type="checkbox"/>	Instructions de manipulation

SCIE CIRCULAIRE

● **Introduction**

Nous vous félicitons pour l'achat de votre nouveau produit. Vous avez opté pour un produit de grande qualité. Le mode d'emploi fait partie intégrante de ce produit. Il contient des indications importantes pour la sécurité, l'utilisation et la mise au rebut. Veuillez lire consciencieusement toutes les indications d'utilisation et de sécurité du produit. Ce produit doit uniquement être utilisé conformément aux instructions et dans les domaines d'application spécifiés. Lors d'une cession à tiers, veuillez également remettre tous les documents.

● **Utilisation conforme aux prescriptions**

- Cette scie circulaire (désignée ci-après « produit » ou « outil électrique ») est destinée au sciage des matériaux suivants :
 - Bois naturel
 - Contreplaqué
 - Panneau de particules
 - Matériaux légers similaires
- La coupe à l'état humide et la coupe du métal sont interdites.
- Toute autre utilisation ou modification du produit est considérée comme non conforme et peut entraîner des risques tels que la mort, des blessures mortelles et des détériorations.
- Le fabricant n'assume aucune responsabilité pour les dommages qui seront causés par une utilisation illicite.

- Le produit est exclusivement destiné à un usage domestique.
- Le produit n'est pas destiné à un usage commercial, industriel ou similaire.
- Respectez toutes les consignes de sécurité, normes et réglementations locales applicables. L'utilisation d'outils électriques émettant du bruit peut être limitée à certaines heures par des réglementations nationales ou locales.

● **Contenu de l'emballage**

⚠ AVERTISSEMENT !

- ▶ Le produit et les matériaux d'emballage ne sont pas des jouets pour les enfants ! Les enfants ne sont pas autorisés à jouer avec des sacs en plastique, des films et des petites pièces ! Il existe un danger d'asphyxie et d'ingestion !

Après l'ouverture de l'emballage du produit, vérifiez l'exhaustivité de la livraison et si toutes les pièces sont en bon état. Enlevez tous les matériaux d'emballage avant l'utilisation.

- 1 Scie circulaire
- 1 Lame de scie TCT
- 1 Clé à six pans
- 1 Butée parallèle
- 1 Adaptateur
- 1 Mode d'emploi

● Description des pièces

(Fig. A)

- 1 Interrupteur marche/arrêt
- 2 Indicateur de vitesse
- 3 Touche de réglage de vitesse de rotation
- 4 Échelle de profondeur de coupe
- 5 Verrouillage du commutateur
- 6 Poignée principale
- 7 Logement pour clé à six pans
- 8 Clé à six pans (6 mm)
- 9 Levier de verrouillage (utilisé avec l'échelle de profondeur de coupe)
- 10 Poignée auxiliaire
- 11 Blocage de la broche
- 12 Échelle de biseau
- 13 Vis excentrique
- 14 Rainure
- 15 Vis papillon (utilisée avec l'échelle de biseau)
- 16 Guide de coupe (0° et 45°)
- 17 Vis papillon (utilisée avec la butée parallèle)
- 18 Butée parallèle
- 19 Capot de protection inférieur
- 20 Plaque de fond
- 21 Lame de scie
- 22 Flasque
- 23 Vis de blocage
- 24 Levier (utilisé avec le capot de protection inférieur)
- 25 Capot de protection supérieur
- 26 Raccord pour système d'aspiration
- 27 Cordon d'alimentation avec fiche secteur

(Fig. B)

- 28 Adaptateur

(Fig. C)*

- 29 Clé à six pans (3 mm)
- 30 Raccord
- 31 Broche filetée
- 32 Glissière
- 33 Guide-chaîne (×2)

(Fig. D)

- 230 Broche

● Données techniques

Scie circulaire	PPHKs 1800 A2
Numéro de modèle :	
– avec fiche VDE :	HG13964
– avec fiche BS :	HG13964-BS
Tension d'entrée nominale :	220–240 V~, 50 Hz
Puissance nominale :	1800 W
Régime à vide n_0 :	3000–5500 min ⁻¹
Profondeur de coupe maxi :	
– à 0° :	env. 64 mm
– à 45° :	env. 47 mm
Taille de filetage :	M8
Classe de protection :	II/□ (double isolation)

Dimensions de la lame de scie

Numéro de modèle :	HG13971
Dents :	24
Diamètre :	Ø 190 mm
Taille de l'alésage :	Ø 30 mm
Épaisseur des dents :	2 mm
Vitesse de rotation autorisée :	max. 7000 min ⁻¹

Valeurs des émissions sonores

⚠ AVERTISSEMENT !



Portez une protection auditive !

* Les pièces 29–33 ne sont pas comprises dans le contenu de l'emballage.

Valeur mesurée pour le bruit déterminée conformément à EN 62841. Le niveau de bruit pondéré A de l'outil électrique sur le site de l'utilisateur est généralement le suivant :

Niveau de pression acoustique L_{pA} :	98,5 dB
Incertitude K_{pA} :	3 dB
Niveau de puissance acoustique L_{WA} :	106,5 dB
Incertitude K_{WA} :	3 dB

Valeurs d'émission de vibrations

AVERTISSEMENT !

- ▶ Les émissions de vibrations et de bruit générées lors de l'utilisation effective de l'outil électrique peuvent différer des valeurs spécifiées en fonction de la manière dont l'outil électrique est utilisé, en particulier du type de pièce à traiter.
- ▶ Il est nécessaire de définir les mesures de sécurité visant à la protection de l'utilisateur, qui reposent sur une estimation de l'exposition aux vibrations en conditions d'utilisation réelles (toutes les parties du cycle d'utilisation doivent être prises en compte ici, par exemple les heures auxquelles l'outil électrique est éteint et celles auxquelles il est certes allumé, mais tourne sans charge).

REMARQUE

- ▶ Les valeurs de vibration totale et d'émission sonore spécifiées ont été mesurées selon une procédure de test normalisée et peuvent être utilisées pour comparer un outil électrique à un autre.

REMARQUE

- ▶ Les valeurs de vibration totale et d'émission sonore spécifiées peuvent également être utilisées pour une estimation préliminaire de la sollicitation.

Valeur de vibrations ($a_{h,w}$) lors du sciage dans le bois :

Poignée principale :	1,254 m/s ²
Incertitude K :	1,5 m/s ²
Poignée auxiliaire :	1,332 m/s ²
Incertitude K :	1,5 m/s ²



Consignes de sécurité

- **Consignes de sécurité générales pour les outils électriques**

AVERTISSEMENT !

- ▶ **Consultez toutes les consignes de sécurité, instructions, illustrations et données techniques fournies avec cet outil électrique.** Ne pas suivre les instructions ci-dessous peut conduire à une électrocution, un incendie et/ou causer des blessures graves.

Conservez toutes les consignes de sécurité et instructions pour vous y reporter ultérieurement.

Le terme « outil électrique » utilisé dans les consignes de sécurité se réfère à des outils électriques alimentés en électricité (avec cordon d'alimentation) ou à des outils électriques fonctionnant sur accu (sans cordon d'alimentation).

Sécurité au poste de travail

- a) **Conservez votre zone de travail propre et bien éclairée.** Les zones

de travail encombrés ou sombres sont propices aux accidents.

- b) **Ne travaillez pas avec l'outil électrique dans une atmosphère présentant un risque d'explosion, en présence de liquides, de gaz ou de poussières inflammables.** Les outils électriques créent des étincelles qui peuvent enflammer les poussières ou les vapeurs.
- c) **Lors de l'utilisation de l'outil électrique, tenez les enfants et autres personnes hors de sa portée.** Des distractions peuvent vous faire perdre le contrôle de l'outil électrique.

Sécurité électrique

- a) **La fiche de raccordement de l'outil électrique doit être compatible avec la prise de courant. En aucun cas, la fiche ne doit pas être modifiée. N'utilisez aucune fiche interchangeable avec des outils électriques reliés à la terre.** Des fiches non modifiées et des prises de courant appropriées réduisent le risque d'électrocution.
- b) **Évitez tout contact corporel avec des surfaces mises à la terre telles que tuyaux, radiateurs, cuisinières et réfrigérateurs.** Il existe un risque accru d'électrocution si votre corps est relié à la terre.
- c) **N'exposez pas d'outils électriques à la pluie ou à l'humidité.** La pénétration d'eau dans un outil électrique augmente le risque d'électrocution.
- d) **Ne détournez pas le cordon d'alimentation de son utilisation prévue par exemple ne l'utilisez pas pour porter et accrocher l'outil électrique ou pour le débrancher de la prise de courant. Tenez le cordon d'alimentation hors de**

portée de la chaleur, de l'huile, d'arêtes coupantes ou de pièces mobiles. Les cordons d'alimentation soit endommagés soit emmêlés augmentent le risque d'électrocution.

- e) **Lorsque vous travaillez à l'extérieur avec un outil électrique, utilisez uniquement des rallonges adaptées à une utilisation en extérieur.** L'utilisation d'une rallonge convenant pour l'extérieur réduit le risque d'électrocution.
- f) **Si le fonctionnement de l'outil électrique dans un environnement humide est inévitable, utilisez un disjoncteur différentiel.** L'emploi d'un disjoncteur différentiel diminue le risque d'électrocution.

Sécurité des personnes

- a) **Soyez vigilant, surveillez ce que vous faites et faites preuve de bon sens lorsque vous utilisez un outil électrique.** N'utilisez aucun outil électrique si vous êtes fatigué ou sous l'influence de drogues, d'alcool ou de médicaments. Un moment d'inattention lors de l'utilisation de l'outil électrique peut causer des blessures graves.
- b) **Veillez à porter un équipement de protection et toujours des lunettes protectrices.** Selon la nature du travail et l'utilisation de l'outil électrique, le port d'équipements pour votre protection tels que masque anti-poussière, chaussures de sécurité antidérapantes, casque de chantier ou protections auditives réduit les risques de blessures.
- c) **Évitez tout démarrage accidentel. Assurez-vous que l'outil électrique soit bien éteint avant de le brancher sur l'alimentation électrique et/ou sur la batterie, de le ramasser ou de le porter.** Lorsque vous transportez

l'outil électrique avec le doigt sur l'interrupteur ou que l'outil électrique est allumé et raccordé à l'alimentation électrique, cela peut entraîner des accidents.

- d) **Avant de mettre l'outil électrique en marche, retirez tous les outils de réglage ou les clés plates.** Un outil ou une clé qui se trouve sur une pièce rotative de l'outil électrique peut entraîner des blessures.
- e) **Évitez un positionnement corporel anormal. Assurez-vous de camper solidement sur vos jambes et de conserver votre équilibre à tout moment.** Cela permet un meilleur contrôle de l'outil électrique dans des situations inattendues.
- f) **Portez des vêtements appropriés. Ne portez pas de vêtements amples ou de bijoux. Tenez vos cheveux et vêtements hors de portée des pièces mobiles.** Des vêtements amples, des bijoux ou des cheveux longs peuvent être happés par les pièces en mouvement.
- g) **Si des équipements d'aspiration et de collecte de poussière peuvent être montés, ils doivent être installés et utilisés correctement.** L'aspiration de poussière peut réduire les risques occasionnés par les particules.
- h) **Ne vous mettez pas en danger et ne dépassez pas les règles de sécurité des outils électriques, même si vous êtes, après de nombreuses utilisations, familier avec cet outil électrique.** Une action imprudente peut entraîner des blessures graves en quelques fractions de seconde.

Utilisation et manipulation de l'outil électrique

- a) **Ne surchargez pas l'outil électrique. Utilisez seulement l'outil électrique**

qui convient au type de travaux entrepris. Avec un outil électrique approprié, vous travaillez plus efficacement et en toute sécurité, dans la plage de puissance indiquée.

- b) **N'utilisez aucun outil électrique dont l'interrupteur est défectueux.** Un outil électrique qui ne se laisse plus allumer ou éteindre est dangereux et doit être réparé.
- c) **Avant d'effectuer tout réglage, de changer d'outils insérables ou de ranger l'outil électrique, débranchez la fiche de la prise de courant et/ou enlevez la batterie amovible.** Ces mesures de précaution empêchent le démarrage intempestif de l'outil électrique.
- d) **Conservez les outils électriques inutilisés hors de la portée des enfants. Ne laissez jamais des personnes utiliser l'outil électrique si elles ne sont pas familières avec les manipulations ou si elles n'ont pas lu les instructions.** Les outils électriques sont dangereux lorsqu'ils sont utilisés par des personnes inexpérimentées.
- e) **Entretenez les outils électriques et l'outil insérable avec soin. Vérifiez si les pièces mobiles fonctionnent correctement et ne sont pas bloquées ; contrôlez aussi si des pièces sont cassées ou endommagées car cela pourraient altérer le fonctionnement de l'outil électrique. Faites réparer les pièces endommagées avant toute utilisation de l'outil électrique.** De nombreux accidents sont causés par des outils électriques mal entretenus.
- f) **Conservez les outils de coupe bien affûtés et propres.** Des outils soigneusement entretenus avec des bords bien coupants se bloquent moins et sont plus faciles à contrôler.

- g) **Utilisez l'outil électrique, les accessoires et les outils insérables etc. conformément à ces instructions.** Prenez en compte les conditions de travail et le travail à effectuer. L'utilisation d'outils électriques pour des applications différentes que celles prévues peut conduire à des situations dangereuses.
- h) **Maintenez les poignées et surfaces de préhension sèches, propres et exemptes d'huile ou de graisse.** Les poignées et surfaces de préhension glissantes ne permettent pas de manipuler et de contrôler l'outil électrique en toute sécurité lors de situations imprévues.

Service après-vente

- a) **Laissez votre outil électrique être réparé seulement par du personnel qualifié qui utilise des pièces de rechange d'origine.** Ceci assure que la sécurité de l'outil électrique soit maintenue.

● Réduction des émissions sonores et vibrations

Afin de réduire les effets des vibrations et du bruit, limitez le temps d'utilisation, utilisez des modes de fonctionnement peu bruyants et à faibles vibrations et portez un équipement de protection adapté.

Les mesures suivantes permettent d'atténuer les risques liés aux vibrations et au bruit :

- Utilisez toujours le produit en respectant l'usage prévu et comme décrit dans les présentes instructions.
 - Assurez-vous que le produit est en parfait état et bien entretenu.
 - Utilisez les outils insérables spécialement conçus pour ce produit
- et assurez-vous qu'ils soient en parfait état.
- Tenez le produit aux poignées/surfaces de préhension afin d'assurer la sécurité.
 - Entretenez le produit conformément aux instructions et prévoyez une bonne lubrification (si applicable).
 - Planifiez vos travaux de manière à ce que l'utilisation de produits à valeur vibratoire élevée soit répartie sur une longue durée.

● Comportement en cas d'urgence

À l'aide du présent mode d'emploi, familiarisez-vous avec l'utilisation de ce produit. Mémorisez les consignes de sécurité et respectez-les impérativement. Ceci permet d'éviter des risques et dangers.

- Soyez toujours vigilant lors de l'utilisation de ce produit afin de détecter suffisamment tôt les dangers et agir en conséquence. Une intervention rapide peut permettre d'éviter des blessures graves et dégâts matériels.
- Éteignez immédiatement le produit en cas de dysfonctionnements et débranchez-le du réseau électrique. Faites-le vérifier et éventuellement réparer par un technicien spécialisé avant de le réutiliser.

● Risques résiduels

Même si vous vous servez correctement de ce produit en respectant les consignes, un risque résiduel n'est jamais exclu. Les dangers suivants, entre autres, peuvent survenir en relation avec la fabrication et la manipulation de ce produit :

- Atteintes à la santé résultant d'émissions de vibrations, si le produit est utilisé sur une longue période ou n'est pas correctement utilisé et entretenu.

- Dégâts matériels ou blessures corporelles causé(e)s par des outils coupants défectueux ou l'impact soudain d'un objet recouvert durant l'utilisation.
- Risque de blessures et de dégâts matériels causé(e)s par des objets volants.

● Consignes de sécurité pour scies circulaires

Procédure de sciage

- a)  **DANGER ! Ne mettez pas vos mains dans la zone de sciage et de la lame de scie. Tenez la poignée auxiliaire ou le carter du moteur avec votre deuxième main.** Vos deux mains ne peuvent pas être blessées par la lame de scie si vous tenez correctement la scie.
- b) **Ne touchez pas l'objet au-dessous.** Le capot de protection ne peut pas vous protéger de la lame de scie sous la pièce.
- c) **Ajustez la profondeur de coupe à l'épaisseur de la pièce à travailler.** Moins d'une hauteur de dent complète doit être visible sous la pièce.
- d) **Ne tenez jamais la pièce à traiter dans la main ou sur la jambe. Sécurisez la pièce à usiner en la plaçant dans un endroit qui la conservera stable.** Il est important de bien fixer la pièce à travailler afin de réduire à son minimum le risque d'un contact avec le corps, le coincement de la lame de scie ou la perte du contrôle.
- e) **Lorsque vous effectuez des travaux où un outil insérable peut entrer en contact avec des fils électriques cachés ou son propre cordon d'alimentation, tenez l'outil électrique par ses surfaces de**

préhension isolées. Le contact avec un fil sous tension mettra également les pièces métalliques de l'outil électrique sous tension et provoquera une décharge électrique.

- f) **Utilisez toujours une butée ou un guide de bord droit lors de la coupe longitudinale.** Cela améliore la précision de la coupe et réduit le risque de blocage de la lame de scie.
- g) **Utilisez toujours des lames de scie de la bonne taille et avec un alésage compatible (par ex. en forme de losange ou rond).** Les lames de scie qui ne s'adaptent pas aux pièces de montage de la scie tournent de façon inégale et entraînent une perte de contrôle.
- h) **N'utilisez jamais de rondelles et de vis endommagées ou ne convenant pas aux lames de scie.** Les rondelles et vis sont spécialement conçues pour votre lame de scie afin d'assurer des performances optimales et une sécurité de fonctionnement des lames de scie.

● Autres consignes générales de sécurité pour le sciage

Risques de recul – causes et consignes de sécurité appropriées

- Le recul est la réaction soudaine résultant d'un accrochage, d'un coincement ou d'un mauvais alignement de la lame de scie qui provoque le soulèvement incontrôlé de la scie et son déplacement hors de la pièce vers l'utilisateur ;
- Si la lame de scie se coince ou s'accroche dans la fente du sciage formée, elle se bloque et la force motrice repousse la scie en direction de l'utilisateur ;
- Si la lame de scie est tordue ou mal alignée dans la ligne de coupe, les dents sur le bord arrière de la lame

de scie peuvent s'accrocher sur la surface du bois, provoquant ainsi la sortie de la lame de scie hors de la fente de sciage et le recul de la scie en direction de l'utilisateur.

Le recul est le résultat d'une utilisation incorrecte ou défectueuse de la scie. Grâce à des mesures de précaution appropriées décrites ci-dessous, le recul peut être évité.

- a) **Tenez fermement la scie des deux mains et amenez vos bras dans une position vous permettant d'absorber les forces du recul. Tenez-vous toujours sur le côté de la lame de scie, n'alignez jamais la lame de scie dans la direction de votre corps.** En cas de rebond, la scie circulaire peut sauter en arrière, mais l'utilisateur peut contrôler les forces de recul en prenant des mesures de précaution adaptées.
- b) **Si la lame de scie se bloque ou si vous interrompez le travail, éteignez la scie et restez sans bouger jusqu'à ce que la lame de scie se soit arrêtée. N'essayez jamais de retirer la scie de la pièce ou de la tirer vers l'arrière si la lame de scie est en mouvement, sinon un recul peut se produire.** Déterminer et corriger la cause du blocage de la lame de scie.
- c) **Si vous souhaitez redémarrer le sciage avec la lame de scie coincée dans une pièce, centrez la lame de scie dans la ligne de coupe et vérifiez que les dents de la scie ne soient pas accrochées dans la pièce.** Si la lame de scie est coincée, elle peut s'éjecter de la pièce ou provoquer un recul si la scie est redémarrée.
- d) **Afin de réduire les risques de recul dus à une lame de scie coincée, fixez correctement les grandes**

pièces que vous avez à traiter. Les grandes pièces à traiter peuvent se plier sous leur propre poids. Les pièces doivent être étayées des deux côtés aussi bien à proximité de la ligne de coupe de la scie que du bord.

- e) **N'utilisez pas de lame de scie émoussée ou endommagée.** Les lames de scie avec des dents émoussées ou mal alignées provoquent une friction importante, un blocage de la lame de scie et un recul si la ligne de coupe est trop étroite.
- f) **Avant de scier, resserrez les réglages de profondeur de coupe et d'angle de coupe.** Si les réglages changent durant le sciage, la lame de scie peut se coincer et un recul peut se produire.
- g) **Soyez particulièrement prudent lorsque vous effectuez des découpes dans des murs ou des endroits non visibles.** La lame de scie plongeante peut se coincer lors du sciage d'objets non visibles et provoquer un recul.

● Fonction du capot de protection inférieur

- a) **Avant chaque utilisation, vérifiez si le capot de protection inférieur se ferme correctement. N'utilisez pas la scie si le capot de protection inférieur ne bouge pas librement et ne se ferme pas immédiatement. N'accrochez ou n'attachez jamais le capot de protection inférieur en position ouverte.** Si la scie tombe accidentellement sur le sol, le capot de protection inférieur peut se plier. Ouvrez le capot de protection à l'aide du levier de retrait et assurez-vous qu'il bouge librement et ne touche pas la lame de scie ou d'autres pièces aux angles et lors de la découpe en profondeur.

- b) **Vérifiez le fonctionnement du ressort du capot de protection inférieur. Avant d'utiliser la scie, veillez à la faire réparer si le capot de protection inférieur et le ressort ne fonctionnent pas correctement.** Des pièces endommagées, des dépôts collants ou des accumulations de copeaux empêchent le bon fonctionnement du capot de protection inférieur.
- c) **N'ouvrez le capot de protection inférieur à la main que pour les coupes spéciales, comme par ex. les « coupes en plongée et en angle ».** Ouvrez le capot de protection inférieur à l'aide du levier de retrait et relâchez-le dès que la lame de scie s'enfonce dans la pièce. Pour tous les autres travaux de sciage, le capot de protection inférieur doit fonctionner de manière automatique.
- d) **Ne placez pas la scie sur l'établi ou le sol sans avoir la lame de scie recouverte par le capot de protection inférieur.** Une lame de scie non protégée qui est encore en train de tourner peut prendre une autre direction et encore scier tout ce qui est sur son chemin. Veuillez toujours prendre en compte le temps d'arrêt de la lame de scie.
- **Consignes de sécurité supplémentaires**
- a) **Veillez à ce que les copeaux éjectés n'entrent pas en contact avec vos mains.** Vous risquez de vous blesser ou de vous couper avec de la sciure éjectée à grande vitesse.
- b) **N'utilisez pas la scie au-dessus de la hauteur de votre tête.** Veuillez noter que vous n'aurez pas un contrôle suffisant de l'outil électrique.
- c) **N'utilisez jamais de disques abrasifs avec cet outil.** Il peut facilement se briser et provoquer des blessures.
- d) **Pour déterminer si des conduites d'alimentation électrique sont intégrées ou cachées dans la zone de travail, utilisez des détecteurs appropriés ou appelez la compagnie d'électricité locale pour obtenir de l'aide.** Le contact avec des fils électriques peut entraîner une décharge électrique et provoquer un incendie ou une électrocution. Les dégâts occasionnés à une conduite de gaz peuvent provoquer une explosion. La pénétration dans une conduite d'eau entraîne des dégâts matériels ou provoque une décharge électrique.
- e) **L'outil électrique ne doit pas être modifié et l'outil doit être utilisé aux fins prévues.** Il n'est pas conçu pour être utilisé comme scie sur table.
- f) **Sécurisez la pièce à usiner.** Une pièce bien serrée grâce à des dispositifs de maintien ou un étau est tenue plus fermement qu'avec une main.
- g) **N'utilisez pas de lames de scie HSS (High Speed Steel).** De telles lames de scie peuvent facilement se casser lors des travaux de coupe et se coincer dans le bois.
- h) **Ne sciez pas de métaux ferreux.** Les copeaux chauds peuvent enflammer les parties en plastique de l'outil. Des copeaux métalliques qui pénètrent dans le moteur et le circuit électrique provoquent des décharges électriques.

● Consignes de sécurité pour la lame de scie

⚠ AVERTISSEMENT !



Portez des gants protecteurs !



Portez une protection pour les voies respiratoires !



Portez des lunettes de protection !



Portez une protection auditive !

- N'utilisez jamais de disques abrasifs.
- Utilisez uniquement des lames de scie dont le diamètre correspond aux inscriptions sur la scie.
- Lors de travaux avec du bois ou des matières produisant des poussières dangereuses pour la santé, l'appareil doit être raccordé à un dispositif d'aspiration adapté et homologué.
- Portez un masque anti-poussière lors du sciage de bois.
- Utilisez uniquement les lames de scie recommandées.
- Portez toujours une protection auditive.
- Évitez de surchauffer les pointes des dents de la scie.
- Lors du sciage de matières plastiques, évitez de les faire fondre.
- Utilisez la lame de scie adaptée au matériau à scier.
- N'utilisez que des lames de scie spécifiées par le fabricant qui, si elles sont destinées à couper du bois ou des matériaux similaires, sont conformes à la norme EN 847-1.
- Les outils ne peuvent être utilisés que par des personnes formées et expérimentées qui maîtrisent l'utilisation de tels outils.
- Les lames de scies circulaires dont le corps est fissuré doivent être mises

hors service (les réparations ne sont pas autorisées).

- Le nombre de tours maximal spécifié sur l'outil ne doit pas être dépassé. Dans la mesure où cela est spécifié, la vitesse de rotation doit être respectée.

● Avant la première utilisation

● Déballer le produit

1. Sortez le produit de l'emballage et enlevez tous les matériaux d'emballage et films protecteurs.
2. Vérifiez que toutes les pièces sont présentes et que le contenu de l'emballage listé est complet (voir « Contenu de l'emballage »).
3. Vérifiez si le produit et toutes les pièces sont en bon état. Si vous constatez une détérioration ou un défaut, n'utilisez pas le produit mais procédez comme décrit au chapitre « Garantie ».

● Accessoires

- Afin d'utiliser ce produit de manière sûre et conforme, les accessoires, par ex. outils et lames de scie, sont nécessaires.
- Les accessoires et lames de scie sont disponibles chez votre revendeur agréé. Lors de l'achat, consultez toujours les exigences techniques de ce produit (voir « Données techniques »).
- Si vous n'êtes pas sûr, demandez à un technicien spécialisé et demandez conseil à votre revendeur habituel.

● Préparation

● Vérifier le fonctionnement du capot de protection inférieur

⚠ AVERTISSEMENT ! Risque de blessures !



Avant de travailler sur le produit, débranchez toujours la fiche de secteur **27** de la prise de courant.

REMARQUE

- ▶ Après avoir desserré le levier **24** : Le capot de protection inférieur **19** ne doit pas être bloqué et doit pouvoir pivoter dans sa position initiale.
- ▶ Si le capot de protection inférieur **19** ne fonctionne pas correctement : N'utilisez pas le produit et contactez le centre du service après-vente pour vérification et réparation.

1. Avant la mise en service du produit : Vérifier la liberté de mouvement du capot de protection inférieur **19**.
2. Ouvrir le capot de protection inférieur **19** : Poussez le levier **24** vers le haut.

● Insertion/remplacement de la lame de scie

⚠ PRUDENCE ! Risque de blessures !



Les lames de scie peuvent être tranchantes et chauffer durant l'utilisation. Portez toujours des gants protecteurs lorsque vous manipulez des lames de scie **21**.

(Fig. D)



- Placez le produit au bord d'une table de travail pour que la lame de scie **21** soit librement accessible.

Enlever la lame de scie

1. Maintenez le blocage de la broche **11** enfoncé.
2. Desserrer la vis de blocage **23** : Utilisez la clé à six pans **8** et tournez-la dans le sens de la **b** rotation.
3. Enlevez la vis de blocage **23** et la flasque **22** de la broche **23d**.
4. Desserrez le blocage de la broche **11**.
5. Faites pivoter le capot de protection inférieur **19** jusqu'à ce qu'il soit complètement rentré dans le capot de protection supérieur **25**.
6. Dégager la lame de scie **21** : Maintenez le capot de protection inférieur **19** avec le levier **24**.
7. Enlevez la lame de scie **21** de la broche **23d**.
8. Remettez le capot de protection inférieur **19** dans sa position initiale.

Insérer la lame de scie

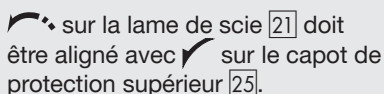
⚠ PRUDENCE ! Risque de blessures !

 sur la lame de scie **21** doit être aligné avec  sur le capot de protection supérieur **25**.

REMARQUE

- ▶ Il n'est pas nécessaire de serrer trop fort la vis de blocage **23**. Le mouvement de rotation de la lame de scie **21** serre la lame de scie durant le fonctionnement.
- ▶ Rangez toujours la clé à six pans **8** dans le logement pour clé à six pans **7** au fond de la poignée principale **6**.
- ▶ Lors de la mise en place de la flasque **22** sur la lame de scie **21** : Le côté concave de la flasque doit être en contact avec la lame de scie.

1. Faites pivoter le capot de protection inférieur [19] jusqu'à ce qu'il soit complètement rentré dans le capot de protection supérieur [25].
2. Maintenez le capot de protection inférieur [19] en position. Placez la lame de scie [21] sur la broche [23a].
3. Vérifiez que l'alésage de la lame de scie [21] est bien placé sur la broche [23a], de sorte que le centre soit aligné.
4. Remettez le capot de protection inférieur [19] dans sa position initiale.
5. Placez la flasque [22] sur la lame de scie [21] de manière à ce qu'elle recouvre l'alésage.
6. Vissez à la main le premier filetage de la vis de blocage [23] dans la broche [23a]. Tournez dans le sens de la rotation **a**.
7. Maintenez le blocage de la broche [11] enfoncé.
8. Serrer la vis de blocage [23] : Utilisez la clé à six pans [8] et tournez-la dans le sens de la rotation **a** jusqu'à ce que la vis de blocage soit correctement fixée.

● Raccorder l'aspiration des poussières

(Fig. H)

REMARQUE

- ▶ L'adaptateur [28] peut être utilisé sur la plupart des systèmes ou appareils courants d'aspiration des poussières (par ex. tuyau d'aspirateur).

Mettre en place un adaptateur

1. Faites passer l'adaptateur [28] dans le raccord pour système d'aspiration [26] du capot de protection supérieur [25].
2. Raccordez l'adaptateur [28] au système d'aspiration des poussières.

Enlever l'adaptateur

1. Tournez plusieurs fois l'adaptateur [28] dans le sens des aiguilles d'une montre et dans l'autre sens.
2. Retirez l'adaptateur [28] du raccord pour système d'aspiration [26].

● Monter la butée parallèle

(Fig. G)

REMARQUE

- ▶ La largeur de coupe est indiquée sur l'échelle de la butée parallèle [18].
- ▶ Mesure de la largeur de coupe lorsque le produit est réglé sur un angle de coupe de 0° ou 45° : Le guide de coupe [16] indique le point de référence.
- ▶ L'échelle de distance sur la butée parallèle [18] indique une valeur compatible.

1. Réglez l'angle de coupe sur 0° (voir « Régler l'angle de coupe »).
2. Desserrez la vis papillon [17].
3. Faites passer la butée parallèle [18] dans la fixation de la plaque de fond [20].
4. Réglez la distance de la butée parallèle [18] par rapport à la largeur de coupe requise. Pour cette opération, référez-vous au repère 0° sur la plaque de fond [20].
5. Fixer la butée parallèle [18] : Serrez la vis papillon [17].

● Régler l'angle de coupe

(Fig. F)

1. Desserrez la vis papillon [15] de l'échelle de biseau [12].
2. Tenez la plaque de fond [20] d'une main.
3. Régler l'angle de coupe souhaitée : Bougez la poignée principale [6] avec l'autre main. Vérifiez l'angle sur l'échelle de biseau [12].

4. Serrez la vis papillon [15].

● Réglage de la profondeur de coupe

(Fig. E)

1. Déverrouiller l'échelle de profondeur de coupe [4] : Tournez le levier de déverrouillage [9] dans le sens inverse des aiguilles d'une montre.
2. Tenez bien la plaque de fond [20] d'une main.
3. Régler la profondeur de coupe souhaitée : Bougez la poignée principale [6] avec l'autre main. Vérifiez la profondeur de coupe sur l'échelle de profondeur de coupe [4].
4. Verrouiller l'échelle de profondeur de coupe [4] : Tournez le levier de déverrouillage [9] dans le sens des aiguilles d'une montre.

● Fonctionnement

● Sélectionner le palier de vitesse

(Fig. I)

REMARQUE

- ▶ Le palier de vitesse peut être réglé de **1** (niveau le plus bas) à **6** (niveau le plus élevé).
- ▶ Le produit dispose d'une fonction de mémorisation et démarre à la dernière vitesse sélectionnée.
- ▶ Le rétroéclairage du chiffre sur l'indicateur de vitesse [2] indique le palier de vitesse sélectionné.

REMARQUE

- ▶ Lorsque le palier de vitesse le plus haut, c'est-à-dire **6** est atteint, une nouvelle pression sur la touche de réglage de la vitesse de rotation [3] permet de revenir au palier de vitesse **5**.
- Pour augmenter ou diminuer la vitesse d'un palier, appuyez sur la touche de réglage de la vitesse de rotation [3]. Les paliers de vitesse sont modifiés dans l'ordre suivant : **1-2-3-4-5-6** oder **6-5-4-3-2-1**.

Palier de vitesse recommandé

- Le tableau suivant indique les domaines d'application les plus courants et les paliers de vitesse recommandés.

Matériau	mm*	Réglage **
Bois tendre/ contre-plaqué	≤ 25 mm	1-3 ***
	> 25 mm	4-6 ***
Bois dur	≤ 18 mm	1-4 ***
	> 18 mm	3-6 ***
Panneau de particules	≤ 18 mm	1-5 ***
	> 18 mm	4-6 ***

● Activer/désactiver

(Fig. I)

Allumer

1. Branchez la fiche secteur [27] sur une prise de courant compatible.
2. Maintenez le verrouillage du commutateur [5] enfoncé.
3. Appuyez sur l'interrupteur marche/arrêt [1]. Le produit démarre.

* Épaisseur de la coupe

** Palier de vitesse recommandé

*** Une vitesse plus haute entraîne une coupe plus rapide, mais avec une qualité de coupe moindre et un aspect moins net du bord de coupe.

4. Relâchez le verrouillage du commutateur **5**.

Éteindre

1. Relâchez l'interrupteur marche/arrêt **1**.
2. Débranchez la fiche de secteur **27** de la prise de courant.

● Remarques sur le travail

REMARQUE

- ▶ Tenez toujours le produit fermement à deux mains : Tenez la poignée principale **6** d'une main et la poignée auxiliaire **10** de l'autre main.
- ▶ Faites monter la lame de scie au palier de vitesse présélectionné : Allumez le produit juste avant de l'utiliser.
- ▶ Sciez vers l'avant avec une pression appropriée et modérée.
- ▶ Un mouvement latéral du produit pendant le sciage peut entraîner un coincement de la lame de scie **21** et une surchauffe des dents ainsi que du corps de la lame de scie. Cela peut entraîner un recul.
- ▶ L'utilisation du guide-chaîne **33** (non fourni) permet une coupe précise.

● Utiliser le guide-chaîne (non fourni)

REMARQUE

- ▶ Pour obtenir une coupe précise et droite, utilisez le guide-chaîne **33**.
- ▶ Le guide-chaîne **33** se compose de 2 pièces qui sont reliées par un raccord **30**.

Assembler le guide-chaîne

(Fig. J)

1. Faites passer le raccord **30** dans la glissière **32** des deux parties du guide-chaîne **33**.
2. Faites glisser les deux parties du guide-chaîne **33** ensemble.
3. Sécurisez le raccord en serrant la broche filetée **31** du raccord **30** avec la clé à six pans **29**.

Ajuster le produit au guide-chaîne

(Fig. K)

1. Placez le produit sur le guide-chaîne **33**. La rainure **14** de la plaque de fond **20** doit reposer sur la glissière **32**.
2. À l'aide des vis excentriques **13**, réglez le produit parallèlement à la glissière **32**.
 - Pour réduire le jeu entre le produit et la glissière **32**, tournez les vis excentriques **13** dans le sens des aiguilles d'une montre.
 - Le produit doit pouvoir glisser sans jeu et sans frottement sur le guide-chaîne **33**.

Couper avec le guide-chaîne

REMARQUE

- ▶ Le guide-chaîne **33** est muni d'une protection contre les copeaux (bord en plastique noir).
- ▶ La protection contre les copeaux doit être réglée avant la première coupe.

1. Placez le guide-chaîne **33** sur la pièce à travailler.
2. Réglez une profondeur de coupe d'env. 10 mm.
3. Allumez le produit.
4. Réglez le palier de vitesse sur **2**.
5. Poussez légèrement et régulièrement le produit dans le sens de la coupe.

● Nettoyage et entretien

⚠ **AVERTISSEMENT !**



Éteignez toujours le produit, débranchez la fiche secteur [27] de la prise de courant et laissez le produit refroidir avant de procéder à des travaux d'inspection, d'entretien ou de nettoyage !

● Nettoyage

REMARQUE

- ▶ N'utilisez pas de produits nettoyants ou de désinfectants chimiques, alcalins, abrasifs ou agressifs pour réaliser le nettoyage, car ils pourraient endommager les surfaces.
- Un nettoyage régulier et approprié aide à garantir une utilisation en toute sécurité et prolonge la durée de vie du produit.
- Veillez à ce qu'aucun liquide ne pénètre à l'intérieur du produit.
- Conservez toujours le produit propre, sec et exempt d'huile ou de graisse. Enlevez la poussière après chaque utilisation et avant le rangement.
- Nettoyez le produit avec un chiffon sec. Utilisez une brosse douce pour atteindre les endroits difficiles.

● Entretien

- Le produit ne nécessite aucune maintenance.
- Vérifiez le produit et ses accessoires (tels que les lames de scie) avant et après chaque utilisation afin de vous assurer qu'ils ne sont ni usés ni endommagés. Si nécessaire, remplacez-les par des nouveaux comme décrit dans ce mode d'emploi.

Respectez toujours les exigences techniques (voir « Données techniques »).

- Vérifiez que les caches et les dispositifs de protection ne soient pas endommagés et qu'ils soient correctement placés. Si nécessaire, remplacez-les.
- Remplacez une lame de scie émoussée, tordue ou autrement endommagée.

Pièces de rechange/accessoires

- Les clients peuvent acheter des pièces de rechange et accessoires compatibles sur www.optimex-shop.com.
- Les commandes peuvent être uniquement passées et traitées en ligne.
- Ayez le numéro de commande à portée de main pour votre commande.
- Pour plus d'informations, contactez le service d'assistance téléphonique de Lidl (voir « Service après-vente »).

Pièce	Numéro de commande
[8] Clé à six pans (6 mm)	99949481503
[18] Butée parallèle	99949481504
[21] Lame de scie (24 dents)	99949481501
[33] Guide-chaîne	99949481502

● Réparation

- Si le cordon d'alimentation [27] de ce produit est endommagé, il doit être remplacé par un cordon d'alimentation spécial, qui est disponible auprès du fabricant ou de son service après-ventes.
- L'intérieur de ce produit ne contient aucune pièce pouvant être réparée par l'utilisateur. Contactez un technicien

qualifié pour faire contrôler et réparer le produit.

● Rangement

- Avant le rangement : Nettoyez le produit (voir « Nettoyage »).
- Rangez le produit et ses accessoires dans un endroit sombre, sec, hors gel et bien ventilé.
- Stockez toujours le produit dans un endroit qui est hors de la portée des enfants.
- Rangez le produit dans son emballage d'origine.

● Transport

- Transportez le produit dans son emballage d'origine.
- Protégez le produit contre les chocs et les fortes vibrations, notamment lors du transport dans des véhicules.
- Sécurisez le produit contre tout glissement et basculement.

● Mise au rebut

L'emballage se compose de matières recyclables pouvant être mises au rebut dans les déchetteries locales.



Veillez respecter l'identification des matériaux d'emballage pour le tri sélectif, ils sont identifiés avec des abréviations (a) et des chiffres (b) ayant la signification suivante : 1-7 : plastiques/20-22 : papiers et cartons/80-98 : matériaux composite.

Produit :

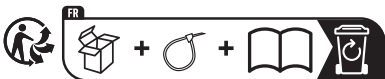

Points de collecte sur www.quefairede mesdechets.fr
Privilégiez la réparation ou le don de votre appareil !

Le produit et les matériaux d'emballage sont recyclables et relèvent de la responsabilité élargie du producteur. Éliminez-les séparément, en suivant l'Info-tri illustrée, dans l'intérêt d'un meilleur traitement des déchets.

Le logo Triman n'est valable qu'en France.



Votre mairie ou votre municipalité vous renseigneront sur les possibilités de mise au rebut des produits usagés.



Afin de contribuer à la protection de l'environnement, veuillez ne pas jeter votre produit usagé dans les ordures ménagères, mais éliminez-le de manière appropriée. Pour obtenir des renseignements concernant les points de collecte et leurs horaires d'ouverture, vous pouvez contacter votre municipalité.

● Garantie

Article L217-16 du Code de la consommation

Lorsque l'acheteur demande au vendeur, pendant le cours de la garantie commerciale qui lui a été consentie lors de l'acquisition ou de la réparation d'un bien meuble, une remise en état couverte par la garantie, toute période d'immobilisation d'au moins sept jours vient s'ajouter à la durée de la garantie qui restait à courir. Cette période court à compter de la demande d'intervention de l'acheteur ou de la mise à disposition pour réparation du bien en cause, si cette mise à disposition est postérieure à la demande d'intervention.

Indépendamment de la garantie commerciale souscrite, le vendeur reste tenu des défauts de conformité du bien et des vices rédhibitoires dans les conditions prévues aux articles L217-4 à L217-13 du

Code de la consommation et aux articles 1641 à 1648 et 2232 du Code Civil.

Article L217-4 du Code de la consommation

Le vendeur livre un bien conforme au contrat et répond des défauts de conformité existant lors de la délivrance.

Il répond également des défauts de conformité résultant de l'emballage, des instructions de montage ou de l'installation lorsque celle-ci a été mise à sa charge par le contrat ou a été réalisée sous sa responsabilité.

Article L217-5 du Code de la consommation

Le bien est conforme au contrat :

- 1° S'il est propre à l'usage habituellement attendu d'un bien semblable et, le cas échéant :
 - s'il correspond à la description donnée par le vendeur et posséder les qualités que celui-ci a présentées à l'acheteur sous forme d'échantillon ou de modèle ;
 - s'il présente les qualités qu'un acheteur peut légitimement attendre eu égard aux déclarations publiques faites par le vendeur, par le producteur ou par son représentant, notamment dans la publicité ou l'étiquetage ;
- 2° Ou s'il présente les caractéristiques définies d'un commun accord par les parties ou être propre à tout usage spécial recherché par l'acheteur, porté à la connaissance du vendeur et que ce dernier a accepté.

Article L217-12 du Code de la consommation

L'action résultant du défaut de conformité se prescrit par deux ans à compter de la délivrance du bien.

Article 1641 du Code civil

Le vendeur est tenu de la garantie à raison des défauts cachés de la chose vendue qui la rendent impropre à l'usage auquel on la destine, ou qui diminuent tellement cet usage que l'acheteur ne l'aurait pas acquise, ou n'en aurait donné qu'un moindre prix, s'il les avait connus.

Article 1648 1er alinéa du Code civil

L'action résultant des vices rédhibitoires doit être intentée par l'acquéreur dans un délai de deux ans à compter de la découverte du vice.

Les pièces détachées indispensables à l'utilisation du produit sont disponibles pendant la durée de la garantie du produit.

Le produit a été fabriqué selon des critères de qualité stricts, et contrôlé consciencieusement avant sa livraison. En cas de défaut de matériau ou de fabrication, vous avez des droits légaux vis-à-vis du vendeur du produit. Vos droits légaux ne sont en aucun cas limités par notre garantie mentionnée ci-dessous.

La garantie de ce produit est de 5 ans à partir de la date d'achat. La période de garantie commence à la date d'achat. Conservez l'original de la preuve d'achat dans un endroit sûr car ce document est nécessaire pour prouver l'achat.

Tout dommage ou défaut déjà présent au moment de l'achat doit être signalé immédiatement après le déballage du produit.

Si le produit présente un défaut de matériau ou de fabrication dans les 5 ans qui suivent la date d'achat, nous le réparerons ou le remplacerons – à notre choix – gratuitement pour vous. La période de garantie n'est pas prolongée par une demande de garantie acceptée. Cette mesure s'applique également pour les pièces remplacées et réparées.

Cette garantie est annulée si le produit a été endommagé ou utilisé ou entretenu de manière incorrecte.

La garantie couvre les défauts de matériels et de fabrication. Cette garantie ne couvre pas les pièces du produit soumises à une usure normale, et qui sont donc considérées comme des pièces d'usure (par exemple les piles, tuyaux, les cartouches d'encre), ni les dommages aux pièces fragiles, par exemple les interrupteurs ou les pièces en verre.

● Faire valoir sa garantie

Afin de garantir la rapidité de traitement de votre demande, veuillez tenir compte des indications suivantes :

Pour toute demande, veuillez conserver le ticket de caisse et le numéro de référence de l'article (IAN 494815_2504) au titre de preuves d'achat.

Le numéro de référence de l'article est indiqué sur la plaque signalétique du produit, sur une gravure présente sur celui-ci, sur la page de couverture de votre manuel (en bas à gauche) ou sur l'autocollant placé sur la face arrière ou inférieure du produit.

En cas de dysfonctionnement de l'appareil ou de tout autre défaut, contactez en premier lieu le service après-vente par téléphone ou par e-mail aux coordonnées indiquées ci-dessous.

Tout produit considéré comme défectueux peut alors être envoyé sans frais de port supplémentaires au service clientèle indiqué, accompagné de la preuve d'achat (ticket de caisse) et d'une description écrite du défaut mentionnant également sa date d'apparition.



Le site parkside-diy.com vous permet de visualiser et de télécharger ce mode d'emploi ainsi que de nombreux autres manuels. Ce code QR vous permet d'accéder directement au site parkside-diy.com. Sélectionnez votre pays et cherchez les modes d'emploi dans le champ de recherche. La numéro de référence de l'article (IAN) 494815_2504 vous permet d'accéder au mode d'emploi se rapportant à votre article.

● Service après-vente

(FR) Service après-vente France

Tél.: 0800907612

Formulaire de contact sur
parkside-diy.com

IAN 494815_2504

(BE) Service après-vente Belgique

Tél.: 080012614

Formulaire de contact sur
parkside-diy.com

IAN 494815_2504

● Déclaration UE de conformité

DÉCLARATION UE DE CONFORMITÉ (n° 494815_2504)

IAN : 494815_2504
 Identification du produit : "PARKSIDE" Scie circulaire
 Numéro de modèle : HG13964

L'objet de la déclaration décrit ci-dessus est conforme à la législation d'harmonisation de l'Union applicable:

Directive 2006/42/CE
Directive 2014/30/UE
Directive 2011/65/UE avec toutes les modifications connexes

Références des normes harmonisées ou références aux autres spécifications techniques par rapport auxquels la conformité est déclarée :

N° / Pièces
Directive 2006/42/CE
EN 62841-1:2015/A11:2022
EN 62841-2-5:2014
Directive 2014/30/UE
EN IEC 55014-1:2021
EN IEC 55014-2:2021
EN IEC 61000-3-2:2019/A2:2024
EN 61000-3-3:2013/A2:2021

L'objet de la déclaration décrite ci-dessus est conforme à la directive 2011/65/UE du Parlement européen et du Conseil du 8 juin 2011 relative à la limitation de l'utilisation de certaines substances dangereuses dans les équipements électriques et électroniques :

N° / Pièces
Directive 2011/65/UE
EN IEC 63000:2018

Détenteur de la documentation technique : OWIM GmbH & Co.KG

Signé par et au nom de:

OWIM GmbH & Co. KG, Stiftsbergstraße 1, 74167 Neckarsulm, Allemagne

Cette déclaration de conformité est délivrée sous la seule responsabilité du fabricant.

Traduction de la déclaration de conformité d'origine

Neckarsulm	24.10.2025	<i>ppa. Jens Buchheim</i>	<i>ppa. Dr. Thorsten Maier</i>
Lieu	Date	Fondé de pouvoir	Fondé de pouvoir



FR



Lijst van gebruikte pictogrammen/symbolen	Pagina	68
Inleiding	Pagina	69
Beoogd gebruik	Pagina	69
Leveringsomvang	Pagina	69
Onderdelenbeschrijving	Pagina	70
Technische gegevens	Pagina	70
Veiligheidsaanwijzingen	Pagina	71
Algemene veiligheidsaanwijzingen voor elektrische apparaten	Pagina	71
Vermindering van trillingen en geluid	Pagina	74
Wat te doen in noodgevallen	Pagina	74
Overige risico's	Pagina	74
Veiligheidsaanwijzingen voor cirkelzagen	Pagina	75
Verdere veiligheidsaanwijzingen voor alle zagen	Pagina	75
Functie van de onderste beschermkap	Pagina	76
Aanvullende veiligheidsaanwijzingen	Pagina	77
Veiligheidsaanwijzingen voor het zaagblad	Pagina	77
Vóór het eerste gebruik	Pagina	78
Product uitpakken	Pagina	78
Accessoires	Pagina	78
Vorbereiding	Pagina	78
Werking van de onderste beschermkap controleren	Pagina	78
Zaagblad plaatsen/vervangen	Pagina	79
Aansluiten op stofafzuiging	Pagina	80
Montage parallelle aanslag	Pagina	80
Zaaghoek instellen	Pagina	80
De zaagdiepte instellen	Pagina	80
Gebruik	Pagina	81
Het snelheidsniveau selecteren	Pagina	81
In-/uitschakelen	Pagina	81
Tips voor het werken met het product	Pagina	81
Geleiderail (niet meegeleverd) gebruiken	Pagina	82
Schoonmaken en onderhoud	Pagina	82
Schoonmaken	Pagina	82
Onderhoud	Pagina	83
Reparatie	Pagina	83
Opbergen	Pagina	83
Transport	Pagina	83
Afvoer	Pagina	84
Garantie	Pagina	84
Afwikkeling in geval van garantie	Pagina	85
Service	Pagina	85
EU-conformiteitsverklaring	Pagina	86

Lijst van gebruikte pictogrammen/symbolen

	Dit symbool betekent dat bij gebruik van het product de hand moet worden gehouden aan de gebruiksaanwijzing.		Diameter
		TCT	Wolframcarbide punten
	GEVAAR! – Duidt op een gevaar met een hoog risico dat ernstig letsel of de dood tot gevolg kan hebben, als dit niet wordt voorkomen (bijv. verstikkingsgevaar)		Vergrendeld
			Ontgrendeld
	WAARSCHUWING! – Duidt op een gevaar met een middelmatig risico dat ernstig letsel of de dood tot gevolg kan hebben, als dit niet wordt voorkomen (bijvoorbeeld gevaar voor elektrische schokken)		Zet het product uit en trek de netstekker uit het stopcontact voordat u aanpassingen uitvoert, onderhouds- en reinigingswerkzaamheden aan het product verricht en als het product niet in gebruik is.
	VOORZICHTIG! – Duidt op een gevaar met een laag risico dat licht tot matig letsel tot gevolg kan hebben, als dit niet wordt voorkomen (bijvoorbeeld verbrandingsgevaar)		Wisselstroom/-spanning
			Symbol voor een product uit de beschermingsklasse II
			Diameter van het zaagblad
	OPGELET! – Waarschuwt voor mogelijke schade aan eigendommen (bijv. risico op kortsluiting)		Maximale zaagdiepte 64 mm bij een snijhoek van 0°
	Gevaar – kans op elektrische schokken!		Geschikt voor het zagen van hout
	Draag gehoorbescherming!		Raak de zaagtanden niet aan.
	Draag ademhalingsbescherming!		Pijl voor draairichting op het zaagblad
	Draag een veiligheidsbril!		Pijl voor draairichting op de bovenste afdekking

	Draag veiligheidshandschoenen!	<input checked="" type="checkbox"/>	Veiligheidsaanwijzingen Aanwijzingen voor het gebruik
	Het CE-teken bevestigt dat het product voldoet aan de betreffende EU-richtlijnen.		

HANDCIRKELZAAG

● Inleiding

Hartelijk gefeliciteerd met de aankoop van uw nieuwe product. U heeft voor een hoogwaardig product gekozen. De gebruiksaanwijzing is een deel van het product. Deze bevat belangrijke aanwijzingen voor veiligheid, gebruik en verwijdering. Maakt U zich voor de ingebruikname van het product met alle bedienings- en veiligheidsvoorschriften vertrouwd. Gebruik het product alleen zoals beschreven en voor de aangegeven toepassingsgebieden. Overhandig alle documenten bij doorgifte van het product aan derden.

● Beoogd gebruik

- Deze handcirkelzaag (in het vervolg “product” of “elektrisch apparaat” genoemd) is gestemd voor het zagen van de volgende materialen:
 - Natuurlijk hout
 - Multiplex
 - Spaanplaten
 - Vergelijkbare lichtgewicht materialen
- Nat zagen en zagen van metaal is verboden.
- Elk ander gebruik van of wijzigingen aan het product gelden als niet volgens de voorschriften en kunnen leiden tot gevaren, zoals de dood, levensbedreigend letsel en beschadigingen.
- De fabrikant is niet verantwoordelijk voor schade ontstaan door onjuist gebruik.

- Het product is uitsluitend bestemd voor gebruik thuis.
- Het product is niet voor commercieel gebruik, voor industriële doeleinden of voor vergelijkbare toepassingen bestemd.
- Neem alle geldende lokale veiligheidsvoorschriften, normen en verordeningen in acht. Gebruik van elektrische apparaten die veel lawaai produceren, kan conform nationale of lokale voorschriften alleen gedurende bepaalde tijden toegestaan zijn.

● Leveringsomvang

WAARSCHUWING!

- ▶ Zowel het product als het verpakkingsmateriaal zijn geen kinderspeelgoed! Kinderen mogen niet spelen met de plastic zakken, folie en kleine onderdelen! Er bestaat gevaar voor inslikken en verstikking!

Controleer na het uitpakken van het product of de levering volledig is en alle onderdelen in goede staat verkeren. Verwijder voor het gebruik al het verpakkingsmateriaal.

- 1 Handcirkelzaag
- 1 TCT-zaagblad
- 1 Inbusleutel
- 1 Parallele aanslag
- 1 Adapter
- 1 Gebruiksaanwijzing

● Onderdelenbeschrijving

(Afb. A)

- 1 Aan-/uitschakelaar
- 2 Snelheidsindicator
- 3 Toets voor toerentalregeling
- 4 Zaagdiepteschaal
- 5 Schakelaarvergrendeling
- 6 Hoofdhandgreep
- 7 Inbussleutelhouder
- 8 Inbussleutel (6 mm)
- 9 Vergrendelingshendel (bediend met zaagdiepteschaal)
- 10 Hulpgreep
- 11 Spilvergrendeling
- 12 Afschuiningsschaal
- 13 Excentrische schroef
- 14 Groef
- 15 Vleugelschroef (bediend met afschuiningsschaal)
- 16 Zaaggeleider (0° en 45°)
- 17 Vleugelschroef (bediend met parallelle aanslag)
- 18 Parallelle aanslag
- 19 Onderste beschermkap
- 20 Bodemplaat
- 21 Zaagblad
- 22 Flens
- 23 Spanschroef
- 24 Hendel (bediend met onderste beschermkap)
- 25 Bovenste beschermkap
- 26 Stofaansluiting
- 27 Aansluitsnoer met netstekker

(Afb. B)

- 28 Adapter

(Afb. C)*

- 29 Inbussleutel (3 mm)
- 30 Verbindingsstuk
- 31 Stelschroef
- 32 Schuifrail
- 33 Geleiderail (x2)

(Afb. D)

- 23a Spindel

● Technische gegevens

Handcirkelzaag	PPHKS 1800 A2
Modelnummer:	
– met VDE-stekker:	HG13964
– met BS-stekker:	HG13964-BS
Nominale voedingsspanning:	220–240 V~, 50 Hz
Nominaal vermogen:	1800 W
Toerental onbelast n_0 :	3000–5500 min ⁻¹
Max. zaagdiepte:	
– bij 0°:	ca. 64 mm
– bij 45°:	ca. 47 mm
Draadgrootte:	M8
Beschermingsklasse:	II/□ (dubbele isolatie)

Afmetingen van het zaagblad

Modelnummer:	HG13971
Tanden:	24
Diameter:	Ø 190 mm
Grootte van het boorgat:	Ø 30 mm
Dikte van de tanden:	2 mm
Toegestane draaisnelheid:	max. 7000 min ⁻¹

Geluidsemissiewaarden

 **WAARSCHUWING!**



Draag gehoorbescherming!

* De onderdelen 29–33 zijn niet meegeleverd.

Gemeten waarde voor geluid bepaald volgens EN 62841. Het met A gewaardeerde geluidsdruk niveau van het elektrische apparaat op locatie van de gebruiker bedraagt meestal:

Geluidsdruk niveau L_{pA} :	98,5 dB
Onzekerheid K_{pA} :	3 dB
Geluidsvermogensniveau L_{WA} :	106,5 dB
Onzekerheid K_{WA} :	3 dB

Trillingsemisiewaarden

WAARSCHUWING!

- ▶ De trillings- en geluidsemisies kunnen tijdens het feitelijke gebruik van het elektrische apparaat van de aangegeven waarden afwijken afhankelijk van de manier waarop het elektrische apparaat gebruikt wordt, in het bijzonder van welk soort werkstuk bewerkt wordt.
- ▶ Het is noodzakelijk om veiligheidsmaatregelen ter bescherming van de bedienaar vast te leggen, die zijn gebaseerd op de trillingsbelasting tijdens de daadwerkelijke gebruiksomstandigheden (hierbij moet rekening worden gehouden met alle aspecten van de gebruikscyclus, bijvoorbeeld de tijd waarin het elektrische apparaat is uitgeschakeld en de tijd waarin het apparaat wel is ingeschakeld maar zonder belasting draait).

TIP

- ▶ De aangegeven totale trillingswaarde en de aangegeven geluidsemisiewaarde zijn met een genormeerde testmethode gemeten en kunnen worden gebruikt om elektrische apparaten met elkaar te vergelijken.

TIP

- ▶ De aangegeven totale trillingswaarde en de aangegeven geluidsemisiewaarde kunnen ook voor een voorlopige inschatting van de belasting worden gebruikt.

Trillingswaarde ($a_{h,w}$) bij het zagen in hout:

Hoofdhandgreep:	1,254 m/s ²
Onzekerheid K:	1,5 m/s ²
Hulpgreep:	1,332 m/s ²
Onzekerheid K:	1,5 m/s ²



Veiligheidsaanwijzingen

- **Algemene veiligheidsaanwijzingen voor elektrische apparaten**

WAARSCHUWING!

- ▶ **Lees alle veiligheidsaanwijzingen, tips, afbeeldingen en technische gegevens die met dit elektrische apparaat zijn meegeleverd.** Het zich niet opvolgen van de veiligheidstips en onderstaande aanwijzingen kan elektrische schokken, brand en/of ernstig letsel veroorzaken.

Bewaar alle veiligheidsaanwijzingen en aanwijzingen voor toekomstig gebruik.

Het in de veiligheidsaanwijzingen gebruikte begrip "elektrisch apparaat" heeft betrekking op aan het elektriciteitsnet aangesloten elektrische apparaten (met netsnoer) of op door een accu gevoede elektrische apparaten (zonder netsnoer).

Veiligheid op de werkplek

- a) **Houd de werkplek schoon en goed verlicht.** Slecht georganiseerde en

niet verlichte werkplekken kunnen tot ongevallen leiden.

- b) **Werk met het elektrische apparaat niet in een omgeving met explosiegevaar door de aanwezigheid van brandbare vloeistoffen, gassen of stof.** Elektrische apparaten veroorzaken vonken, die het stof of de dampen kunnen doen ontbranden.
- c) **Houd kinderen en andere personen uit de buurt als het elektrische apparaat wordt gebruikt.** Als u wordt afgeleid, kunt u de controle over het elektrische apparaat verliezen.

Elektrische veiligheid

- a) **De netstekker van het elektrische apparaat moet in de stekkerdoos passen. De stekker mag op geen enkele manier worden veranderd. Gebruik geen verloopstekkers in combinatie met gearde elektrische apparaten.** Ongewijzigde stekkers en passende stopcontacten verminderen het risico op elektrische schokken.
- b) **Voorkom lichamelijke contact met gearde oppervlakken zoals buizen, verwarmingsapparatuur, fornuizen en koelkasten.** Het risico op elektrische schokken is groter als uw lichaam is geard.
- c) **Houd elektrische apparaten uit de buurt van regen of vocht.** Het binnendringen van water in een elektrisch apparaat verhoogt het risico op elektrische schokken.
- d) **Gebruik het aansluitsnoer niet voor een ander doel, zoals het dragen of ophangen van het elektrische apparaat, of om de stekker uit de stekkerdoos te trekken. Houd het aansluitsnoer uit de buurt van hitte, olie, scherpe kanten of bewegende onderdelen.** Een beschadigd of

verward aansluitsnoer verhoogt het risico op elektrische schokken.

- e) **Als u met een elektrische apparaat buiten werkt, gebruik dan alleen verleng snoeren die ook geschikt zijn voor gebruik buitenshuis.** Gebruik van een voor werk buitenshuis geschikt verlengsnoer vermindert het risico op een elektrische schok.
- f) **Als het gebruik van het elektrische apparaat in een vochtige omgeving niet kan worden vermeden, gebruik dan een aardlekschakelaar.** Gebruik van een aardlekschakelaar vermindert het risico op elektrische schokken.

Persoonlijke veiligheid

- a) **Wees altijd attent, let op wat u doet en ga met overleg te werk als u met een elektrisch apparaat werkt.** Gebruik een elektrisch apparaat niet als u moe bent of onder de invloed van drugs, alcohol of medicijnen verkeert. Eén moment van onachtzaamheid bij gebruik van het elektrische apparaat kan ernstig letsel veroorzaken.
- b) **Draag persoonlijke veiligheidsuitrusting en altijd een veiligheidsbril.** Het dragen van een persoonlijke veiligheidsuitrusting zoals een stofmasker, antislip-veiligheidsschoenen, een veiligheidshelm of gehoorbescherming, afhankelijk van het type en het gebruik van het elektrische apparaat, vermindert het risico op letsel.
- c) **Vermijd onbedoeld inschakelen. Zorg ervoor dat het elektrische apparaat is uitgeschakeld voordat u het aansluit op de stroomvoorziening en/of de accu of het optilt of draagt.** Als u bij het dragen van het elektrische apparaat

uw vinger op de schakelaar houdt of het elektrische apparaat op het elektriciteitsnet aansluit terwijl het al ingeschakeld is, dan kan dit tot ongelukken leiden.

- d) **Verwijder inzetgereedschap of moersleutel voordat u het elektrische apparaat inschakelt.** Een werktuig of sleutel die zich in een draaiend onderdeel van een elektrisch apparaat bevindt, kan verwondingen veroorzaken.
- e) **Vermijd een abnormale lichaamshouding. Zorg ervoor dat u stevig staat en dat u altijd uw evenwicht bewaart.** Op die manier kunt u het elektrische apparaat in onverwachte situaties beter onder controle houden.
- f) **Draag geschikte kleding. Draag geen wijde kleding of sieraden. Houd uw haar en kleding uit de buurt van bewegende onderdelen.** Losse kleding, sieraden en lang haar kunnen door bewegende delen worden gegrepen.
- g) **Als er stofafzuig- en stofopvanginstallaties kunnen worden gemonteerd, moeten deze worden aangesloten en op juiste wijze worden gebruikt.** Gebruik van een stofafzuiging kan gevaar door stof verminderen.
- h) **Laat u niet in slaap sussen door een onterecht gevoel van veiligheid en veronachtzaam nooit de veiligheidsregels voor elektrische apparaten, ook niet wanneer u vertrouwd bent met het elektrische apparaat doordat u er vaak mee werkt.** Achteloos te werk gaan kan binnen een fractie van een seconde leiden tot zware verwondingen.

Gebruik en behandeling van het elektrische apparaat

- a) **Belast het elektrische apparaat niet overmatig. Gebruik voor uw werk het daarvoor bestemde elektrische apparaat.** Met een geschikt elektrisch apparaat werkt u beter en veiliger in het aangegeven vermogensbereik.
- b) **Gebruik een elektrisch apparaat nooit als de schakelaar ervan defect is.** Een elektrisch apparaat dat niet meer in- of uitgeschakeld kan worden, is gevaarlijk en moet gerepareerd worden.
- c) **Trek de stekker uit de stekkerdoos en/of verwijder de uitneembare accu, voordat u het apparaat instelt, inzetgereedschap wisselt of het elektrische apparaat opbergt.** Deze voorzorgsmaatregelen voorkomen dat het elektrische apparaat onbedoeld wordt gestart.
- d) **Berg niet-gebruikte elektrische apparaten op buiten het bereik van kinderen. Laat het elektrische apparaat niet gebruiken door personen die hiermee niet vertrouwd zijn of deze aanwijzingen niet hebben gelezen.** Elektrische apparaten zijn gevaarlijk als ze door onervaren personen worden gebruikt.
- e) **Onderhoud elektrische apparaten en inzetgereedschap altijd zorgvuldig. Controleer of bewegende delen correct werken en niet klemmen en of er geen onderdelen gebroken of zodanig beschadigd zijn dat ze de werking van het elektrische apparaat nadelig beïnvloeden. Laat beschadigde onderdelen vóór het gebruik van het elektrische apparaat repareren.** Veel ongelukken worden veroorzaakt door slecht onderhouden elektrische apparaten.

- f) **Houd snijwerktuigen scherp en schoon.** Met zorg onderhouden snijwerktuigen lopen minder vaak vast en zijn gemakkelijker te sturen als de snijvlakken scherp zijn.
- g) **Gebruik het elektrische apparaat, accessoires, de inzetgereedschap enz. overeenkomstig deze aanwijzingen.** Houd daarbij rekening met de arbeidsomstandigheden en de werkzaamheden die moeten worden verricht. Gebruik van elektrische apparaten voor andere dan de bestemde doeleinden kan gevaarlijke situaties veroorzaken.
- h) **Zorg ervoor dat de handgrepen en greepvlakken droog, schoon en olie- en vetvrij blijven.** Gladde grepen maken veilige bediening en controle van het elektrische apparaat in onvoorziene omstandigheden onmogelijk.

Service

- a) **Laat uw elektrische apparaat alleen door gekwalificeerde vakmensen en uitsluitend met originele reserveonderdelen repareren.** Daarmee wordt verzekerd dat de veiligheid van het elektrische apparaat behouden blijft.

● Vermindering van trillingen en geluid

Beperk de gebruikstijd, gebruik trillings- en geluidsarme werkwijzen en draag een persoonlijke veiligheidsuitrusting om de effecten van trillingen en geluid te verminderen.

De volgende maatregelen helpen om de risico's van trillingen en geluid te reduceren:

- Gebruik het product alleen zoals beoogd en zoals in deze aanwijzingen is beschreven.

- Zorg ervoor dat het product in onberispelijke staat verkeert en uitstekend is onderhouden.
- Gebruik het juiste inzetgereedschap voor dit product en zorg ervoor dat dit in een goede staat verkeert.
- Houd het product stevig vast aan de handgrepen/greepvlakken.
- Onderhoud het product zoals aangegeven in de gebruiksaanwijzingen en zorg voor voldoende smering (als dat van toepassing is).
- Organiseer uw werkplan zodanig dat het gebruik van producten die hevig trillen, over een langere tijdsduur is verdeeld.

● Wat te doen in noodgevallen

Maak u aan de hand van deze gebruiksaanwijzing vertrouwd met het gebruik van dit product. Prent de veiligheidsaanwijzingen in uw geheugen in en neem ze onvoorwaardelijk in acht. Dit helpt om risico's en gevaar te vermijden.

- Zorg ervoor dat u bij het gebruiken van dit product altijd alert bent zodat u gevaren vroegtijdig herkent en ernaar kunt handelen. Snel ingrijpen kan ernstig letsel en materiële schade voorkomen.
- Schakel het product direct uit als het defect raakt en koppel het los van het elektriciteitsnet. Laat het product daarna door een gekwalificeerde vakman controleren en, indien nodig, repareren voordat u het weer in gebruik neemt.

● Overige risico's

Ook als u het product volgens de voorschriften gebruikt, blijven er mogelijke risico's bestaan op lichamelijk letsel en materiële schade. Als gevolg van de bouwwijze en de uitvoering van dit

product kunnen zich onder andere de volgende gevaren voordoen:

- Schade aan de gezondheid door trillingsemissies in die gevallen waarin het product langdurig wordt gebruikt, onjuist wordt gehanteerd en onvoldoende wordt onderhouden.
- Lichamelijk letsel en materiële schade als gevolg van defecte snijwerktuigen of een plotselinge inslag van een verborgen object tijdens het gebruik.
- Gevaar voor letsel en materiële schade veroorzaakt door rondvliegende voorwerpen.

● Veiligheidsaanwijzingen voor cirkelzagen

Zaagproces

- a)  **GEVAAR! Houd uw handen uit de buurt van het zaaggebied en het zaagblad. Houd de extra hulpgreep of de motorbehuizing met uw tweede hand vast.** Als beide handen de zaag vasthouden, kunnen zij niet worden verwond door het zaagblad.
- b) **Grijp niet onder het werkstuk.** De beschermkap kan u niet beschermen tegen het zaagblad onder het werkstuk.
- c) **Pas de zaagdiepte aan de dikte van het werkstuk aan.** Er moet minder dan een volledige tandhoogte zichtbaar zijn onder het werkstuk.
- d) **Houd het te zagen werkstuk nooit in uw hand of over uw been. Zet het werkstuk op een stabiele houder vast.** Het is belangrijk om het werkstuk stevig op zijn plaats te houden om het risico van lichaamscontact, vastlopen van het zaagblad of verlies van controle te minimaliseren.
- e) **Houd het elektrische apparaat alleen vast aan geïsoleerde**

greepvlakken als u werkt uitvoert waarbij het inzetgereedschap verborgen elektrische leidingen of het eigen aansluitnoer kan raken.

Contact met een onder spanning staande draad zet ook de metalen delen van het elektrisch apparaat onder stroom en veroorzaakt een elektrische schok.

- f) **Gebruik altijd een aanslag of een richtliniaal als u in de lengte zaagt.** Dit verbetert de nauwkeurigheid van de zaag en vermindert de kans op vastlopen van het zaagblad.
- g) **Gebruik altijd zaagbladen van de juiste maat en een passend montagegat (bijv. vierkant of rond).** Zaagbladen die niet in de montagedelen van de zaag passen, draaien scheef en leiden tot verlies van controle.
- h) **Gebruik nooit beschadigde of verkeerde zaagbladringen of -schroeven.** De zaagbladringen en -schroeven zijn speciaal voor uw zaag, voor optimale prestaties en bedrijfszekerheid ontworpen.

● Verdere veiligheidsaanwijzingen voor alle zagen

Terugslag – oorzaken en overeenkomstige veiligheidsaanwijzingen

- Terugslag is de plotselinge reactie als gevolg van een vastlopende, geblokkeerd of verkeerd uitgelijnd zaagblad, waardoor een ongecontroleerde zaag wordt opgetild en uit het werkstuk in de richting van de bediener beweegt;
- Als het zaagblad vastloopt of klem komt te zitten in de zaagspleet, blokkeert het en wordt de zaag door de kracht van de motor teruggeslagen in de richting van de bediener;

- Als het zaagblad in de zaagsnede verdraaid is of verkeerd is uitgelijnd, kunnen de tanden van de achterste zaagbladrand vast komen te zitten in het oppervlak van het hout, waardoor het zaagblad uit de zaagspleet beweegt en de zaag terugspringt in de richting van de bediener.

Een terugslag is het gevolg van onjuist gebruik van de zaag. Dit kan door worden voorkomen door geschikte voorzorgsmaatregelen te nemen, zoals hieronder wordt beschreven.

- a) **Houd de zaag met beide handen stevig vast en breng uw armen in een positie waarin u de terugslagkrachten kunt opvangen. Blijf altijd aan de zijkant van het zaagblad, plaats het zaagblad nooit in lijn met uw lichaam.** Bij een terugslag kan de cirkelzaag achteruit springen, maar de bediener kan de terugslagkrachten beheersen door passende voorzorgsmaatregelen te nemen.
- b) **Als het zaagblad vastloopt of u het werk onderbreekt, schakelt u de zaag uit en houdt u de zaag stil in het materiaal tot het zaagblad tot stilstand is gekomen. Probeer nooit de zaag van het werkstuk te verwijderen of naar achteren te trekken terwijl het zaagblad in beweging is, anders kan terugslag optreden.** Bepaal wat de oorzaak is van het vastlopen van het zaagblad en probeer het te verhelpen.
- c) **Als u een zaag die vastzit in het werkstuk opnieuw wilt starten, centreert u het zaagblad in de zaagspleet en controleert u of de zaagtanden niet in het werkstuk blijven steken.** Als het zaagblad vastzit, kan het uit het werkstuk bewegen of een terugslag

veroorzaken wanneer de zaag opnieuw wordt gestart.

- d) **Ondersteun grote platen om het risico van terugslag door een vastgelopen zaagblad te verminderen.** Grote platen kunnen onder hun eigen gewicht doorbuigen. Platen moeten aan beide zijden worden ondersteund, en wel dichtbij de zaagsnede en aan de rand.
- e) **Gebruik geen stompe of beschadigde zaagbladen.** Zaagbladen met stompe of verkeerd uitgelijnde tanden veroorzaken verhoogde wrijving, vastlopen van het zaagblad en terugslag als de zaagspleet te smal is.
- f) **Draai de instellingen van de zaagdiepte en de zaaghoek vast voordat u gaat zagen.** Als de instellingen tijdens het zagen veranderen, kan het zaagblad vastlopen en kan er terugslag optreden.
- g) **Wees bijzonder voorzichtig bij het zagen in bestaande wanden of andere plaatsen die niet zichtbaar zijn.** Een invallend zaagblad kan bij het zagen in verborgen voorwerpen vastlopen en terugslag veroorzaken.

● **Functie van de onderste beschermkap**

- a) **Controleer voor elk gebruik of de onderste beschermkap goed sluit. Gebruik de zaag niet als de onderste beschermkap niet vrij kan bewegen en niet onmiddellijk sluit. Klem of bind de onderste beschermkap nooit vast in de geopende stand.** Als de zaag per ongeluk op de grond valt, kan de onderste beschermkap verbuigen. Open de beschermkap met de terugtrekhandel en controleer of deze zich vrij beweegt en bij alle

- zaaghoeken en -dieptes vrij beweegt en niet in aanraking komt met het zaagblad of andere onderdelen.
- b) **Controleer de conditie en de werking van de veer voor de onderste beschermkap. Laat de zaag voor gebruik repareren als de onderste beschermkap en de veer niet goed werken.** Beschadigde onderdelen, kleverige afzettingen of opeenhoping van zaagsel zorgen ervoor dat de onderste beschermkap vertraagd werkt.
- c) **Open de onderste beschermkap alleen met de hand voor speciale zaagsneden, zoals "DIP en hoeksneden". Open de onderste beschermkap met de terugtrekhandel en laat deze los zodra het zaagblad in het werkstuk zit.** Bij alle andere zaagwerkzaamheden moet de onderste beschermkap automatisch werken.
- d) **Plaats de zaag niet op de werkbank of de vloer zonder dat de onderste beschermkap het zaagblad bedekt.** Een onbeschermd nalopend zaagblad dat nog draait, beweegt de zaag tegen de zaagrichting in en zaagt wat in de weg zit. Let op de nalooftijd van het zaagblad.
- e) **Gebruik geen slijpschijven met dit gereedschap.** Deze kunnen gemakkelijk breken en letsel veroorzaken.
- f) **Gebruik geschikte detectoren om vast te stellen of elektriciteitsleidingen verborgen zijn in het werkgebied, of neem contact op met uw plaatselijke energiebedrijf voor hulp.** Contact met elektrische leidingen kan brand en elektrische schokken veroorzaken. Beschadiging van een gasleiding kan een explosie veroorzaken. Zagen in een waterleiding kan leiden tot materiële schade of elektrische schokken.
- g) **Het elektrisch apparaat mag niet worden gewijzigd en gebruikt als stationair gereedschap.** Het is niet geschikt voor gebruik als tafelzaag.
- h) **Zet het werkstuk vast.** Een met een spaninrichting of in een bankschroef vastgezet werkstuk zit veiliger vast dan een werkstuk dat u met uw hand vasthoudt.
- i) **Gebruik geen HSS-zaagbladen (High Speed Steel).** Dergelijke zaagbladen kunnen gemakkelijk breken en in het hout klemmen tijdens het zagen.
- j) **Zaag geen ijzerhoudende metalen.** Hete spanen kunnen de plastic onderdelen van het gereedschap in brand steken. Metaaldeeltjes dringen in de motor en het elektrische circuit en veroorzaken een elektrische schok.

● Aanvullende veiligheidsaanwijzingen

- a) **Zorg ervoor dat de uitgeworpen spaanders niet in contact komen met uw handen.** U kunt gewond raken of zich snijden door spaanders met een hoge snelheid.
- b) **Gebruik de zaag niet boven hoofdhoogte.** Anders hebt u onvoldoende controle over het elektrische apparaat.

● Veiligheidsaanwijzingen voor het zaagblad

 **WAARSCHUWING!**



Draag veiligheidshandschoenen!

WAARSCHUWING!



Draag ademhalingsbescherming!



Draag een veiligheidsbril!



Draag gehoorbescherming!

- Gebruik geen slijpschijven.
- Gebruik alleen zaagbladen met een diameter die overeenkomt met de inscripties op de zaag.
- Bij het werken met hout of materialen die stof produceren dat schadelijk is voor de gezondheid, moet het apparaat worden aangesloten op een geschikt, getest afzuigapparaat.
- Draag een stofmasker bij het zagen van hout.
- Gebruik alleen de aanbevolen zaagbladen.
- Draag altijd gehoorbescherming.
- Vermijd oververhitting van de zaagtandpunten.
- Vermijd bij het zagen van plastic het smelten van het plastic.
- Gebruik het juiste zaagblad voor het te zagen materiaal.
- Gebruik alleen door de fabrikant gespecificeerde zaagbladen die, als ze bedoeld zijn voor het zagen van hout of soortgelijke materialen, voldoen aan EN 847-1.
- Gereedschap mag alleen worden gebruikt door getrainde en ervaren mensen die het gebruik van gereedschap onder de knie hebben.
- Cirkelzaagbladen met gescheurde behuizingen moeten buiten bedrijf worden gesteld (reparaties zijn niet toegestaan).
- De op het gereedschap aangegeven maximale snelheid mag niet worden overschreden. Voor

zover gespecificeerd, moet het snelheidsbereik worden aangehouden.

● Vóór het eerste gebruik

● Product uitpakken

1. Haal het product uit zijn verpakking en verwijder al het verpakkingsmateriaal en beschermfolie.
2. Controleer of alle onderdelen aanwezig zijn en of de beschrijving van het meegeleverde volledig is (zie “Leveringsomvang”).
3. Controleer of het product en alle onderdelen in goede staat zijn. Mocht u een beschadiging of een defect vaststellen, gebruik het product dan niet, maar ga te werk zoals beschreven in het hoofdstuk “Garantie”.

● Accessoires

- Om dit product veilig en zoals voorgeschreven te gebruiken, zijn de volgende accessoires, d.w.z. gereedschappen en zaagbladen, vereist.
 - Accessoires en zaagbladen zijn verkrijgbaar bij de erkende dealer. Neem bij aankoop altijd de technische eisen van dit product in acht (zie “Technische gegevens”).
 - Als u niet zeker bent, vraag dan een gekwalificeerde vakman en laat u informeren door uw handelaar.

● Vorbereiding

● Werking van de onderste beschermkap controleren

WAARSCHUWING! Risico op letsel!



Trek de netstekker  altijd uit het stopcontact voordat u het product schoonmaakt.

TIP

- ▶ Na het loslaten van de hendel **24**: De onderste beschermkap **19** mag niet worden geblokkeerd en moet in staat zijn terug te draaien naar de oorspronkelijke positie.
- ▶ Als de onderste beschermkap **19** niet goed werkt: Gebruik het product niet en neem contact op met het servicecentrum voor inspectie en reparatie.

1. Vóór de ingebruikname van het product: Controleer of de onderste beschermkap **19** vrij kan bewegen.
2. De onderste beschermkap **19** openen: Trek de hendel **24** naar boven.

● Zaagblad plaatsen/vervangen

VOORZICHTIG! Risico op letsel!



Zaagbladen kunnen scherp zijn en warm worden tijdens het gebruik. Draag altijd veiligheidshandschoenen bij de omgang met zaagbladen **21**.

(Afb. D)

- Plaats het product op de rand van een tafel zodat het zaagblad **21** vrij toegankelijk is.



Zaagblad verwijderen

1. Houd de spilvergrendeling **11** ingedrukt.
2. De spanschroef **23** losdraaien: Gebruik de inbussleutel **8** en draai deze in de draairichting **b**.
3. Verwijder de spanschroef **23** en de flens **22** van de spindel **23a**.
4. Draai de spilvergrendeling **11** los.
5. Draai de onderste beschermkap **19** totdat deze volledig in de bovenste beschermkap **25** is teruggetrokken.

6. Maak het zaagblad **21** vrij: Houd de onderste beschermkap **19** vast met de hendel **24**.
7. Verwijder het zaagblad **21** van de spindel **23a**.
8. Zet de onderste beschermkap **19** in de oorspronkelijke positie.

Zaagblad inzetten

VOORZICHTIG! Risico op letsel!

 op het zaagblad **21** moet op één lijn liggen met  op de bovenste beschermkap **25**.

TIP

- ▶ Het is niet nodig de spanschroef **23** te strak aan te draaien. Door de draaiende beweging van het zaagblad **21** trekt het zaagblad zich tijdens het gebruik vast.
- ▶ Bewaar de inbussleutel **8** altijd in de inbussleutelhouder **7** in de bodem van de hoofdhandgreep **6**.
- ▶ Bij het plaatsen van de flens **22** op het zaagblad **21**: De bolle kant van de flens moet in aanraking komen met het zaagblad.

1. Draai de onderste beschermkap **19** totdat deze volledig in de bovenste beschermkap **25** is teruggetrokken.
2. Draai de onderste beschermkap **19** in de werkstand. Plaats het zaagblad **21** op de spindel **23a**.
3. Controleer of het boorgat van het zaagblad **21** zich op de spindel **23a** bevindt, zodat het midden is uitgelijnd.
4. Zet de onderste beschermkap **19** in de oorspronkelijke positie.
5. Plaats de flens **22** op het zaagblad **21** zodat deze het boorgat bedekt.
6. Schroef de eerste schroefdraden van de spanschroef **23** met de hand in de spindel **23a**. Draai in de draairichting **a**.

- Houd de spilvergrendeling **11** ingedrukt.
- Draai de spanschroef **23** vast: Gebruik de inbusleutel **8** en draai deze in de draairichting **a** tot de spanschroef stevig vastzit.

● Aansluiten op stofafzuiging

(Afb. H)

TIP

- ▶ De adapter **28** kan worden gebruikt voor de meeste gangbare stofafzuigsystemen of -apparaten (bijv. stofzuigerslang).

Adapter plaatsen

- Schuif de adapter **28** in de stofaansluiting **26** van de bovenste beschermkap **25**.
- Verbind de adapter **28** met het stofafzuigstelsel.

De adapter verwijderen

- Draai de adapter **28** meerdere malen met wijzers van de klok mee en andersom.
- Trek de adapter **28** van de stofaansluiting **26** af.

● Montage parallelle aanslag

(Afb. G)

TIP

- ▶ De zaagsneebreedte wordt weergegeven op de schaal van de parallelle aanslag **18**.
- ▶ Meting van de zaagsneebreedte wanneer het product is ingesteld op een zaaghoek van 0° of 45°: De zaaggeleider **16** geeft het referentiepunt aan.
- ▶ De afstandsschaal op de parallelle aanslag **18** geeft een geschikte waarde aan.

- Stel een zaaghoek van 0° in (zie "Zaaghoek instellen").
- Draai de vleugelschroef **17** los.
- Schroef de parallelle aanslag **18** in de houder op de bodemplaat **20**.
- Stel de afstand van de parallelle aanslag **18** in op de gewenste zaagsneebreedte. Zie daartoe de driehoekige markering **0°** op de bodemplaat **20**.
- Parallelle aanslag **18** vastzetten: Draai de vleugelschroef **17** vast.

● Zaaghoek instellen

(Afb. F)

- Draai de vleugelschroef **15** van de afschuivingsschaal **12** los.
- Houd de bodemplaat **20** met één hand vast.
- Gewenste zaaghoek instellen: Houd de hoofdgrip **6** met de andere hand vast. Controleer de hoek op de afschuivingsschaal **12**.
- Draai de vleugelschroef **15** vast.

● De zaagdiepte instellen

(Afb. E)

- Zaagdiepteschaal **4** ontgrendelen: Draai de vergrendelingshendel **9** tegen de wijzers van de klok in.
- Houd de bodemplaat **20** met één hand vast.
- Gewenste zaagdiepte instellen: Houd de hoofdgrip **6** met de andere hand vast. Controleer de zaagdiepte met de zaagdiepteschaal **4**.
- Zaagdiepteschaal **4** vergrendelen: Draai de vergrendelingshendel **9** met de wijzers van de klok mee.

● Gebruik

● Het snelheidsniveau selecteren

(Afb. I)

TIP

- ▶ Het snelheidsniveau kan worden ingesteld van **1** (laagste niveau) tot **6** (hoogste niveau).
- ▶ Het product heeft een geheugenfunctie en start op de laatst geselecteerde snelheid.
- ▶ De achtergrondverlichting van het nummer op de snelheidsindicator **2** geeft het geselecteerde snelheidsniveau aan.
- ▶ Wanneer het hoogste snelheidsniveau **6** is bereikt, keert u terug naar snelheidsniveau **5** door nogmaals op de toets voor de toerentalregeling **3** te drukken.

- Druk op de toets voor de toerentalregeling **3** om de snelheid met één niveau te verhogen of te verlagen. De toerentalniveaus worden in de volgende volgorde gewijzigd: **1-2-3-4-5-6** of **6-5-4-3-2-1**.

Aanbevolen snelheidsniveau

- In de volgende tabel worden de meest voorkomende toepassingen en aanbevolen snelheidsniveaus weergegeven.

Materiaal	mm*	Instelling **
Zachthout/ triplex	≤ 25 mm	1-3 ***
	> 25 mm	4-6 ***
Hardhout	≤ 18 mm	1-4 ***
	> 18 mm	3-6 ***

* Dikte zaagsnede

** Aanbevolen snelheidsniveau

*** Een hogere snelheid resulteert in sneller zagen, maar met een lagere kwaliteit van de zaagsnede en een slechter uiterlijk van de zaagsnedekant.

Materiaal	mm*	Instelling **
Spaanplaten	≤ 18 mm	1-5 ***
	> 18 mm	4-6 ***

● In-/uitschakelen

(Afb. I)

Inschakelen

1. Steek de netstekker **27** in een daarvoor geschikt stopcontact.
2. Houd de schakelaarvergrendeling **5** ingedrukt.
3. Druk op de aan/uit-schakelaar **1**. Het apparaat start de werking.
4. Laat de schakelvergrendeling **5** los.

Uitschakelen

1. Laat de aan-/uitschakelaar **1** los.
2. Trek de netstekker **27** uit de contactdoos.

● Tips voor het werken met het product

TIP

- ▶ Houd het product altijd met beide handen vast: Houd de hoofdhandgreep **6** met uw ene hand vast en de extra hulpgreep **10** met uw andere hand.
- ▶ Laat het zaagblad draaien tot aan het vooraf geselecteerde snelheidsniveau: Schakel het product kort voor het eigenlijke gebruik in.
- ▶ Zaag vooruit met een geschikte en matige druk.

TIP

- ▶ Als u het product zijwaarts beweegt tijdens het zagen, kan het zaagblad [21] vastlopen en het zaagblad oververhit raken. Dit kan een terugslag veroorzaken.
- ▶ Het gebruik van de geleiderail [33] (niet meegeleverd) maakt een nauwkeurige snede mogelijk.

● Geleiderail (niet meegeleverd) gebruiken

TIP

- ▶ Gebruik de geleiderail [33] om een nauwkeurige en rechte zaagsnede te verkrijgen.
- ▶ De geleiderail [33] bestaat uit 2 delen die met het verbindingsstuk [30] verbonden worden.

Geleiderail assembleren

(Afb. J)

1. Schuif het verbindingsstuk [30] in de schuifrail [32] op beide delen van de geleiderail [33]
2. Schuif beide delen van de geleiderail [33] tegen elkaar.
3. Zet de verbinding vast door de stelschroef [31] van het verbindingsstuk [30] vast te draaien met de inbussleutel [29].

Het product aanpassen op de geleiderail

(Afb. K)

1. Plaats het product op de geleiderail [33]. De groef [14] van de bodemplaat [20] moet op de schuifrail [32] liggen.
2. Gebruik de excentrische schroeven [13] om het product parallel aan de schuifrail [32] af te stellen.

- Draai de excentrische schroeven [13] rechtsoom om de speling tussen het product en de schuifrail [32] te verkleinen.
- Het product moet zonder speling en zonder wrijving op de geleiderail [33] kunnen schuiven.

Zagen met de geleiderail

TIP

- ▶ De geleiderail [33] is voorzien van een splinterbescherming (zwarte rubberen lip).
- ▶ De splinterbescherming moet voor de eerste zaagsnede worden afgesteld.

1. Leg de geleiderail [33] op het werkstuk.
2. Stel een snedediepte in van ca. 10 mm.
3. Schakel het product in.
4. Stel het snelheidsniveau 2 in.
5. Schuif het product licht en gelijkmatig in de richting van de snede.

● Schoonmaken en onderhoud

⚠ WAARSCHUWING!



Zet het product altijd uit, trek de netstekker [27] uit het stopcontact en laat het product afkoelen voordat u inspectie-, onderhouds- of schoonmaakwerk gaat verrichten!

● Schoonmaken

TIP

- ▶ Gebruik geen chemische, alkalische, schurende of andere agressieve schoonmaak- en desinfectiemiddelen om het product schoon te maken omdat deze de oppervlakken kunnen beschadigen.

- Regelmatig deugdelijk schoonmaken helpt om veilig gebruik van het product te verzekeren en de levensduur ervan te verlengen.
- Let erop dat er geen vloeistof in het binnenste van het product terecht komt.
- Houd het product altijd schoon, droog en vrij van olie of smeervet. Verwijder stof telkens na gebruik en voordat u het apparaat opbergt.
- Maak het product met een droge doek schoon. Gebruik een zachte borstel voor moeilijk toegankelijke plaatsen.

● Onderhoud

- Het product is onderhoudsvrij.
- Controleer het product en de hulpstukken (bijv. zaagbladen) vóór en na ieder gebruik op slijtage en beschadigingen. Vervang deze indien nodig door nieuwe, zoals in deze gebruiksaanwijzing is beschreven. Neem daarbij de technische voorschriften in acht (zie “Technische gegevens”).
- Controleer afdekkingen en veiligheidsvoorzieningen op beschadigingen en juiste bevestiging. Vervang deze eventueel.
- Vervang een bot, verbogen of anderszins beschadigd zaagblad.

Reserveonderdelen/accessoires

- Klanten kunnen compatibele reserveonderdelen en accessoires via www.optimex-shop.com aanschaffen.
- Bestellingen kunnen alleen online worden opgegeven en verwerkt.
- Houd het bestelnummer voor uw bestelling bij de hand.
- Neem voor meer informatie contact op met de Lidl-Service-Hotline (zie “Service”).

Onderdeel	Bestelnummer
8 Inbussleutel (6 mm)	99949481503
18 Parallele aanslag	99949481504
21 Zaagblad (24 tanden)	99949481501
33 Geleiderail	99949481502

● Reparatie

- Als het aansluitsnoer 27 van dit product beschadigd is, moet het worden vervangen door een speciaal aansluitsnoer dat verkrijgbaar is bij de fabrikant of diens klantenservice.
- Er bevinden zich in het product geen onderdelen die door de gebruiker kunnen worden gerepareerd. Neem contact op met een gekwalificeerde vakkracht om het product te controleren en te repareren.

● Opbergen

- Voor het opbergen: Reinig het product (zie “Schoonmaken”).
- Sla het product en de accessoires hiervan op een donkere, droge, vorstvrije en goed geventileerde plaats op.
- Berg het product altijd op een voor kinderen onbereikbare plek op.
- Bewaar het product in de originele verpakking.

● Transport

- Transporteer het product in de originele verpakking.
- Bescherm het product tegen stoten en sterke trillingen, die vooral optreden bij transport in voertuigen.
- Zeker het product tegen verschuiven en kantelen.

● Afvoer

De verpakking bestaat uit milieuvriendelijke grondstoffen die u via de plaatselijke recyclingcontainers kunt afvoeren.



Neem de aanduiding van de verpakkingsmaterialen voor de afvalscheiding in acht. Deze zijn gemarkeerd met de afkortingen (a) en een cijfers (b) met de volgende betekenis: 1–7: kunststoffen/20–22: papier en vezelplaten/80–98: composietmaterialen.

Product:

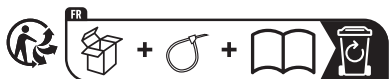

Points de collecte sur www.quefairedesdechets.fr
Privilégiez la réparation ou le don de votre appareil !

Het product, en de verpakkingsmaterialen kunnen worden gerecycled en zijn onderhevig aan een uitgebreide verantwoordelijkheid van de fabrikant. Gooi ze apart weg, overeenkomstig de aangegeven Info-tri (informatie over afvalscheiding), voor een beter afvalbeheer.

Het Triman-logo geldt alleen voor Frankrijk.



Informatie over de mogelijkheden om het uitgediende product na gebruik te verwijderen, verstrekt uw gemeentelijke overheid.



Gooi het afgedankte product omwille van het milieu niet weg via het huisvuil, maar geef het af bij het daarvoor bestemde depot of het gemeentelijke milieupark. Over afgifteplaatsen en hun openingstijden kunt u zich bij uw aangewezen instantie informeren.

● Garantie

Het product werd volgens strenge kwaliteitsrichtlijnen gemaakt en voor de uitlevering zorgvuldig gecontroleerd. In geval van materiaal- of fabricagefouten hebt u tegenover de verkoper van het product wettelijke rechten. Uw wettelijke rechten worden op geen enkele manier door onze hieronder vermelde garantie beperkt.

De garantie voor dit product bedraagt 5 jaar vanaf aankoopdatum. De garantieperiode gaat in op de datum van aankoop. Bewaar het originele bewijs van aankoop op een veilige plek aangezien dit document nodig is als bewijs.

Alle beschadigingen of gebreken die reeds op het moment van aankoop aanwezig zijn, moeten meteen na het uitpakken van het product worden gemeld.

Mocht het product binnen 5 jaar na aankoopdatum een materiaal- of fabricagefout vertonen, zullen wij het – naar onze keuze – gratis voor u repareren of vervangen. De garantieperiode wordt door een plaatsgevonden garantiEVERLENING niet verlengd. Dit geldt ook voor vervangen en gerepareerde onderdelen.

Deze garantie vervalt als het product werd beschadigd of onjuist is gebruikt of onderhouden.

De garantie dekt materiaal- en fabricagefouten af. Deze garantie dekt geen productonderdelen die aan normale slijtage onderhevig zijn en daarom als verbruiksartikelen worden beschouwd (bv. batterijen, slangen, inktpatronen), noch dekt zij schade aan breekbare onderdelen, bv. schakelaars of onderdelen die van glas zijn gemaakt.

● Afwikkeling in geval van garantie

Volg de volgende aanwijzingen op voor een snelle behandeling van uw probleem:

Houd bij alle vragen alstublieft de kassabon en het artikelnummer (IAN 494815_2504) als bewijs van aankoop bij de hand.

Het artikelnummer kunt u vinden op het typeplaatje van het product, een gravure op het product, het titelblad van uw gebruiksaanwijzing (linksonder) of de sticker op de achter- of onderkant van het product.

Neem bij problemen of overige gebreken met het product eerst contact op met de hieronder vermelde service-afdeling, telefonisch of per e-mail.

Een als defect aangemerkt product kunt u dan samen met het aankoopbewijs (kassabon) en een uitleg over het probleem of gebrek en wanneer het zich heeft voorgedaan gratis naar het aan u meegegeede service-adres opsturen.



Op parkside-diy.com kunt u deze en vele andere handleidingen inzien en downloaden. Met deze QR-code komt u direct op parkside-diy.com. Selecteer daar uw land en zoek via de zoekfunctie naar de gebruiksaanwijzingen. Door het invoeren van het artikelnummer (IAN) 494815_2504 komt u bij de gebruiksaanwijzingen voor uw artikel.

● Service

NL Service Nederland

Tel.: 08000229556

Contactformulier op *parkside-diy.com*

IAN 494815_2504

BE Service België

Tel.: 080012614

Contactformulier op *parkside-diy.com*

IAN 494815_2504

● EU-conformiteitsverklaring

EU-CONFORMITEITSVERKLARING (nr. 494815_2504)	
IAN:	494815_2504
Productidentificatie:	"PARKSIDE" Handcirkelzaag
Modelnummer:	HG13964

Het hierboven beschreven voorwerp is in overeenstemming de desbetreffende harmonisatiewetgeving van de Unie:

Richtlijn 2006/42/EG
Richtlijn 2014/30/EU
Richtlijn 2011/65/EU met alle bijbehorende wijzigingen

Vermelding van de toegepaste relevante geharmoniseerde normen of van de overige technische specificaties waarop de conformiteitsverklaring betrekking heeft:

Nr. / Onderdelen
Richtlijn 2006/42/EG
EN 62841-1-2015/A11:2022
EN 62841-2-5:2014
Richtlijn 2014/30/EU
EN IEC 55014-1:2021
EN IEC 55014-2:2021
EN IEC 61000-3-2:2019/A2:2024
EN 61000-3-3:2013/A2:2021

Het hierboven beschreven voorwerp van de verklaring is in overeenstemming met Richtlijn 2011/65/EU van het Europees Parlement en de Raad van 8 juni 2011 betreffende beperking van het gebruik van bepaalde gevaarlijke stoffen in elektrische en elektronische apparatuur:

Nr. / Onderdelen
Richtlijn 2011/65/EU
EN IEC 63000:2018

Houder van de technische documentatie: OWIM GmbH & Co.KG

Ondertekend voor en namens:

OWIM GmbH & Co. KG, Stiftsbergstraße 1, 74167 Neckarsulm, Duitsland

Deze verklaring van overeenstemming wordt onder de uitsluitende verantwoordelijkheid van de fabrikant verstrekt.

Vertaling van de originele verklaring van overeenkomst























Neckarsulm	24.10.2025	<i>ppa. Buchheim</i>	<i>ppa. T. Maier</i>
Plaats	Datum	ppa. Jens Buchheim	ppa. Dr. Thorsten Maier
		Procuratiehouder	Procuratiehouder



NL



Wykaz użytych piktogramów/symboli	Strona	88
Wstęp	Strona	89
Użytkowanie zgodne z przeznaczeniem	Strona	89
Zakres dostawy	Strona	89
Opis części	Strona	90
Dane techniczne	Strona	90
Instrukcje bezpieczeństwa	Strona	91
Ogólne instrukcje bezpieczeństwa dla elektronarzędzi	Strona	91
Redukcja wibracji i hałasu	Strona	94
Zachowanie w sytuacjach awaryjnych	Strona	94
Inne zagrożenia	Strona	94
Instrukcje bezpieczeństwa dotyczące pił tarczowych	Strona	94
Dalsze instrukcje bezpieczeństwa dotyczące wszystkich pił	Strona	95
Funkcja dolnej osłony ochronnej	Strona	96
Dodatkowe instrukcje bezpieczeństwa	Strona	97
Instrukcje bezpieczeństwa dotyczące pił tarczowych	Strona	97
Przed pierwszym użyciem	Strona	98
Rozpakowanie produktu	Strona	98
Akcesoria	Strona	98
Przygotowanie	Strona	98
Sprawdzanie działania dolnej osłony ochronnej	Strona	98
Zakładanie lub wymiana piły tarczowej	Strona	99
Połączenie z odpylaczem	Strona	99
Zakładanie prowadnicy równoległej	Strona	100
Ustawianie kąta cięcia	Strona	100
Ustawianie głębokości cięcia	Strona	100
Użytkowanie	Strona	100
Wybieranie poziomu prędkości	Strona	100
Włączanie/wyłączanie	Strona	101
Instrukcje robocze	Strona	101
Używanie szyny prowadzącej (brak w zestawie)	Strona	101
Czyszczenie i konserwacja	Strona	102
Czyszczenie	Strona	102
Konserwacja	Strona	102
Naprawy	Strona	103
Przechowywanie	Strona	103
Transport	Strona	103
Utylizacja	Strona	103
Gwarancja	Strona	104
Sposób postępowania w przypadku naprawy gwarancyjnej	Strona	105
Serwis	Strona	105
Deklaracja zgodności UE	Strona	106

Wykaz użytych piktogramów/symboli

	Ten symbol oznacza, że podczas używania produktu należy przestrzegać instrukcji obsługi.		Średnica
		TCT	Końcówki z węgliku wolframu
	NIEBEZPIECZEŃSTWO! – Wskazuje niebezpieczeństwo o wysokim stopniu ryzyka, które, jeśli się go nie uniknie, spowoduje śmierć lub poważne obrażenia (np. uduszenie)		Zamknięty
			Otwarty
	OSTRZEŻENIE! – Wskazuje niebezpieczeństwo o średnim stopniu ryzyka, które, jeśli się go nie uniknie, może spowodować śmierć lub poważne obrażenia (np. ryzyko porażenia prądem)		Przed przystąpieniem do regulacji, konserwacji lub czyszczenia oraz gdy produkt nie jest używany należy wyłączać produkt i wyjmować wtyczkę sieciową  z gniazdka.
	OSTROŻNIE! – Wskazuje niebezpieczeństwo o niskim stopniu ryzyka, które, jeśli się go nie uniknie, może spowodować niewielkie lub umiarkowane obrażenia (np. ryzyko poparzenia)		Prąd przemienny/napięcie przemienne
			Symbol dla produktu ze stopniem ochrony II
			Średnica piły tarczowej
	UWAGA! – Ostrzega przed możliwymi uszkodzeniami materiałnymi (np. ryzyko zwarcia)		Maksymalna głębokość cięcia 64 mm przy kącie cięcia 0°
	Niebezpieczeństwo – ryzyko porażenia prądem!		Nadaje się do cięcia drewna
	Nosić ochronę słuchu!		Nie dotykać zębów piły.
	Nosić ochronę dróg oddechowych!		Strzałka kierunku obrotu na piłę tarczowej
	Należy nosić okulary ochronne!		Strzałka kierunku obrotów na górnej pokrywie

	Nosić rękawice ochronne!	<input checked="" type="checkbox"/>	Instrukcje bezpieczeństwa Instrukcje użytkowania
	Znak CE potwierdza zgodność z dyrektywami UE mającymi zastosowanie do produktu.		

PIŁA TARCZOWA

● Wstęp

Gratulujemy Państwu zakupu nowego produktu. Tym samym zdecydowali się Państwo na zakup produktu wysokiej jakości. Instrukcja obsługi jest częścią tego produktu. Zawiera ona ważne wskazówki dotyczące bezpieczeństwa, użytkowania i utylizacji. Przed pierwszym użyciem produktu należy zapoznać się ze wszystkimi wskazówkami dotyczącymi obsługi i bezpieczeństwa. Używać produktu wyłącznie zgodnie z jego poniżej opisanym przeznaczeniem. W przypadku przekazania produktu innej osobie należy dołączyć do niego całą jego dokumentację.

● Użytkowanie zgodne z przeznaczeniem

- Ta piła tarczowa (zwana dalej „produktem” lub „elektronarzędziem”) jest przeznaczona do cięcia następujących materiałów:
 - Drewna naturalnego
 - Sklejka
 - Płyta wiórowa
 - Podobnych lekkich materiałów
- Cięcie na mokro i cięcie metalu jest zabronione.
- Wszelkie inne zastosowania lub modyfikacje produktu są uważane za niewłaściwe i mogą prowadzić do niebezpieczeństw, takich jak śmierć, obrażenia i uszkodzenia.
- Producent nie ponosi odpowiedzialności za szkody

spowodowane niewłaściwym użytkowaniem.

- Produkt przeznaczony jest wyłącznie do użytku domowego.
- Produkt nie jest przeznaczony do użytku komercyjnego, przemysłowego ani podobnych celów.
- Należy przestrzegać wszystkich obowiązujących lokalnych przepisów, norm i rozporządzeń dotyczących bezpieczeństwa. Używanie hałaśliwych elektronarzędzi może być ograniczone przepisami krajowymi lub lokalnymi do stosowania tylko w określonym czasie.

● Zakres dostawy

⚠ OSTRZEŻENIE!

- ▶ Produkt i materiały opakowaniowe nie są zabawkami dla dzieci! Dzieci nie mogą bawić się plastikowymi torbami, foliami i drobnymi częściami! Istnieje niebezpieczeństwo połknięcia i uduszenia się!

Po rozpakowaniu produktu należy sprawdzić, czy dostawa jest kompletna i czy wszystkie części są w dobrym stanie. Przed użyciem należy usunąć wszystkie materiały opakowaniowe.

- 1 Piła tarczowa
- 1 Piła tarczowa TCT
- 1 Klucz imbusowy
- 1 Prowadnica równoległa
- 1 Przejściówka
- 1 Instrukcja obsługi

● Opis części

(Rys. A)

- 1 Przełącznik zasilania
- 2 Wskaźnik prędkości
- 3 Przycisk regulacji prędkości
- 4 Skala głębokości cięcia
- 5 Blokada spustu
- 6 Uchwyt główny
- 7 Schowek na klucz imbusowy
- 8 Klucz imbusowy (6 mm)
- 9 Dźwignia blokująca (skali głębokości cięcia)
- 10 Uchwyt pomocniczy
- 11 Blokada wrzeciona
- 12 Skala skosu
- 13 Śruba mimośrodowa
- 14 Rowek
- 15 Śruba motylkowa (skali skosu)
- 16 Prowadnica cięcia (0° i 45°)
- 17 Śruba motylkowa (prowadnicy równoległej)
- 18 Prowadnica równoległa
- 19 Dolna osłona ochronna
- 20 Płyta podstawy
- 21 Piła tarczowa
- 22 Kołnierz
- 23 Śruba uchwytu
- 24 Dźwignia (dolnej osłony ochronnej)
- 25 Górna osłona ochronna
- 26 Wylot pyłu
- 27 Kabel zasilania z wtyczką sieciową

(Rys. B)

- 28 Przejsściówka

(Rys. C)*

- 29 Klucz imbusowy (3 mm)
- 30 Element łączący
- 31 Kołek gwintowany
- 32 Prowadnica
- 33 Prowadnica (x2)

(Rys. D)

- 23c Wrzeciono

● Dane techniczne

Piła tarczowa	PPHKS 1800 A2
Numer modelu:	
– z wtyczką VDE:	HG13964
– z wtyczką BS:	HG13964-BS
Nominalne napięcie wejściowe:	220–240 V~, 50 Hz
Moc znamionowa:	1800 W
Prędkość biegu jałowego n_0 :	3000–5500 min ⁻¹
Maks. grubość cięcia:	
– kąt 0°:	ok. 64 mm
– dla 45°:	ok. 47 mm
Rozmiar gwintu:	M8
Klasa ochronności:	II/□ (podwójna izolacja)

Wymiary piły tarczowej

Numer modelu:	HG13971
Liczba zębów:	24
Średnica:	Ø 190 mm
Wielkość otworu:	Ø 30 mm
Grubość zębów:	2 mm
Dopuszczalna prędkość obrotowa:	maks. 7000 min ⁻¹

Wartości emisji hałasu

⚠ OSTRZEŻENIE!



Należy nosić ochronę słuchu!

* Części 29–33 nie ma w wyposażeniu.

Zmierzona wartość hałasu określona zgodnie z normą EN 62841. Ważony poziom hałasu A elektronarzędzia w miejscu użytkowania wynosi zazwyczaj:

Poziom ciśnienia akustycznego L_{pA} :	98,5 dB
Niepewność K_{pA} :	3 dB
Poziom mocy akustycznej L_{WA} :	106,5 dB
Niepewność K_{WA} :	3 dB

Wartości emisji drgań

OSTRZEŻENIE!

- ▶ Emisje drgań i hałasu podczas rzeczywistego użytkowania elektronarzędzia mogą odbiegać od podanych wartości, zależnie od sposobu używania elektronarzędzia, a w szczególności od rodzaju obrabianego przedmiotu.
- ▶ W celu ochrony operatora niezbędne jest ustanowienie środków bezpieczeństwa w oparciu o oszacowanie narażenia na wibracje w rzeczywistych warunkach użytkowania (należy wziąć pod uwagę wszystkie części cyklu pracy, na przykład czasy wyłączenia elektronarzędzia i czas, gdy jest włączony, ale działa bez obciążenia).

RADA

- ▶ Deklarowana całkowita wartość drgań i deklarowana wartość emisji hałasu zostały zmierzone zgodnie ze znormalizowaną procedurą testową i mogą być wykorzystane do porównania jednego elektronarzędzia z innym.
- ▶ Określona całkowita wartość drgań i podana wartość emisji hałasu mogą być również wykorzystane do wstępnej oceny obciążenia.

Wartości wibracji ($a_{n,w}$) przy cięciu drewna:

Uchwyt główny:	1,254 m/s ²
Niepewność K:	1,5 m/s ²
Uchwyt pomocniczy:	1,332 m/s ²
Niepewność K:	1,5 m/s ²



Instrukcje bezpieczeństwa

● Ogólne instrukcje bezpieczeństwa dla elektronarzędzi

OSTRZEŻENIE!

- ▶ **Przeczytać wszystkie instrukcje bezpieczeństwa, instrukcje użytkowania, ilustracje i dane techniczne dostarczone z tym elektronarzędziem.** Nieprzestrzeganie poniższych instrukcji może spowodować porażenie prądem, pożar i/lub poważne obrażenia.

Zachować wszystkie instrukcje bezpieczeństwa oraz instrukcje użytkowania do przyszłego wglądu.

Użyty w instrukcji bezpieczeństwa termin „elektronarzędzie” odnosi się do elektronarzędzi zasilanych z sieci (z przewodem zasilającym) i elektronarzędzi zasilanych z akumulatora (bez przewodu zasilającego).

Bezpieczeństwo pracy

- a) **Miejsce pracy powinno być czyste i dobrze oświetlone.** Nieuporządkowane lub nieoświetlone obszary robocze mogą prowadzić do wypadków.
- b) **Nie należy pracować z elektronarzędziem w środowisku potencjalnie wybuchowym, w którym znajdują się**

łatwopalne ciecze, gazy lub pyły.

Elektronarzędzia generują iskry, które mogą zapalić pył lub opary.

- c) **Podczas korzystania z elektronarzędzia trzymać z daleka dzieci i inne osoby.** W przypadku rozproszenia uwagi można utracić kontrolę nad elektronarzędziem.

Bezpieczeństwo elektryczne

- a) **Wtyczka elektronarzędzia musi pasować do gniazda. Wtyczki nie wolno w żaden sposób zmieniać. Z elektrycznie uziemionymi elektronarzędziami nie używać wtyczek przejściowych.** Niezmodyfikowane wtyczki i dopasowane gniazda zmniejszają ryzyko porażenia prądem.
- b) **Unikać kontaktu ciała z uziemionymi powierzchniami, takimi jak rury, grzejniki, piece i lodówki.** Jeśli ciało jest uziemione, istnieje zwiększone ryzyko porażenia prądem.
- c) **Elektronarzędzia należy chronić przed deszczem i wilgocią.** Wnikanie wody do elektronarzędzia zwiększa ryzyko porażenia prądem.
- d) **Nie używać kabla zasilającego do przenoszenia elektronarzędzia, zawieszania lub odłączania od gniazdka ściennego. Kabel zasilania trzymać z dala od źródeł ciepła, oleju, ostrych krawędzi lub ruchomych części urządzenia.** Uszkodzone lub splątane kable zasilające zwiększają ryzyko porażenia prądem.
- e) **Podczas pracy z elektronarzędziem na zewnątrz należy używać wyłącznie przedłużaczy przystosowanych do użytku na zewnątrz.** Używanie przedłużacza przystosowanego do użytku na zewnątrz zmniejsza ryzyko porażenia prądem.

- f) **Jeśli działanie elektronarzędzia w wilgotnym otoczeniu jest nieuniknione, należy zastosować zasilanie z zabezpieczeniem różnicowoprądowym.** Zastosowanie wyłącznika różnicowoprądowego zmniejsza ryzyko porażenia prądem.

Bezpieczeństwo osób

- a) **Zawsze zwracać uwagę na to, co się robi i zachowywać rozsądek podczas pracy z elektronarzędziem.** Nie używać elektronarzędzia będąc zmęczonym lub pod wpływem narkotyków, alkoholu albo leków. Chwila nieuwagi podczas używania elektronarzędzia może spowodować poważne obrażenia.
- b) **Nosić sprzęt ochrony osobistej i zawsze okulary ochronne.** Noszenie osobistego sprzętu ochronnego, takiego jak maska przeciwpyłowa, antypoślizgowe obuwie ochronne, kask ochronny lub ochrona słuchu, w zależności od rodzaju i zastosowania elektronarzędzi, zmniejsza ryzyko obrażeń.
- c) **Unikać niezamierzonego uruchomienia. Przed przeniesieniem, podniesieniem lub podłączeniem do źródła zasilania i/lub akumulatora upewnić się, że elektronarzędzie jest wyłączone.** Trzymanie palca na przełączniku podczas przenoszenia lub przenoszenie włączonego elektronarzędzia to zaproszenie do wypadku.
- d) **Przed włączeniem elektronarzędzia usunąć narzędzia regulacyjne lub klucze.** Narzędzie lub klucz umieszczony w obracającej się części elektronarzędzia może spowodować obrażenia.
- e) **Unikać nieprawidłowej postawy. Upewnić się, że stopy są**

bezpieczne i zachowywać równowagę przez cały czas.

Pozwala to lepiej kontrolować elektronarzędzie w nieoczekiwanych sytuacjach.

- f) **Nosić odpowiednią odzież. Nie nosić luźnej odzieży ani biżuterii. Włosy i odzież należy trzymać z dala od ruchomych części.** Luźne ubranie, biżuteria lub długie włosy mogą zostać pochwycone przez ruchome części.
- g) **Jeśli istnieje możliwość zainstalowania odpylacza lub urządzeń do gromadzenia pyłu, to muszą być one podłączone i używane prawidłowo.** Używanie odpylacza może zmniejszyć zagrożenie pyłem.
- h) **Nie dopuszczać, aby wiedza zdobyta podczas częstego używania elektronarzędzia była przyczyną utraty czujności i ignorowania zasad bezpieczeństwa dotyczących elektronarzędzi.** Nieostrożne działanie może w ułamku sekundy doprowadzić do poważnych obrażeń.

Używanie i konserwacja elektronarzędzia

- a) **Nie przeciążać elektronarzędzia. Używać elektronarzędzia odpowiedniego do wykonywanej pracy.** Odpowiednie elektronarzędzie wykona zadanie lepiej i bezpieczniej w zakresie, do którego zostało zaprojektowane.
- b) **Nie używać elektronarzędzia, którego przełącznik jest uszkodzony.** Elektronarzędzie, którego nie można włączyć lub wyłączyć, jest niebezpieczne i musi być naprawione.
- c) **Przed dokonaniem regulacji urządzenia, wymianą narzędzia**

wkładanego lub odłożeniem elektronarzędzia należy odłączyć wtyczkę od gniazdka ściennego i/ lub wyjąć wymienny akumulator.

To zabezpieczenie chroni przed niezamierzonym uruchomieniem elektronarzędzia.

- d) **Nieużywane elektronarzędzia trzymać w miejscu niedostępnym dla dzieci. Nie pozwalać, aby elektronarzędzie było używane przez osoby, które nie znają tego elektronarzędzia lub nie przeczytały niniejszej instrukcji.** Elektronarzędzia są niebezpieczne, gdy są używane przez niedoświadczonych ludzi.
- e) **Zachowywać ostrożność podczas używania elektronarzędzi i narzędzi wkładanych. Sprawdzać, czy części ruchome działają prawidłowo i nie zacinają się, czy nie są zepsute lub uszkodzone w stopniu, wykluczającym poprawne funkcjonowanie elektronarzędzia. Przed użyciem elektronarzędzia należy naprawić uszkodzone części.** Wiele wypadków spowodowanych jest przez źle konserwowane elektronarzędzia.
- f) **Narzędzia tnące muszą być ostre i czyste.** Starannie konserwowane narzędzia tnące o ostrych krawędziach tnących są mniej podatne na zakleszczenie i łatwiejsze w prowadzeniu.
- g) **Elektronarzędzia, akcesoria, narzędzia wkładane, itp. powinny być używane zgodnie z tymi instrukcjami.** Pod uwagę należy brać warunki i pracę, jaką należy wykonać. Używanie elektronarzędzi do innych celów niż zamierzone może prowadzić do niebezpiecznych sytuacji.
- h) **Uchwyty i powierzchnie chwytne utrzymywać w stanie suchym, czystym i wolnym od oleju i smaru.**

Śliskie uchwyty i powierzchnie chwytne nie zapewniają bezpiecznej obsługi i kontroli elektronarzędzia w nieprzewidzianych sytuacjach.

Serwis

- a) **Elektronarzędzie powinno być naprawiane tylko przez wykwalifikowany personel i tylko z użyciem oryginalnych części zamiennych.** Zapewnia to utrzymanie bezpieczeństwa elektronarzędzia.

● Redukcja wibracji i hałasu

Ograniczyć czas użytkowania, korzystać z trybów niskiego poziomu wibracji i niskiego poziomu hałasu oraz nosić osobiste wyposażenie ochronne, aby zmniejszyć wibracje i hałas.

Poniższe środki pomagają zmniejszyć ryzyko związane z drganiami i hałasem:

- Używać produktu tylko zgodnie z jego przeznaczeniem i zgodnie z opisem w tej instrukcji.
- Upewnić się, że produkt jest w dobrym stanie i dobrze utrzymany.
- Używać narzędzi wkładanych odpowiednich dla tego produktu i upewniać się, że są w dobrym stanie.
- Trzymać produkt bezpiecznie za uchwyty/powierzchnie chwytne.
- Utrzymywać produkt zgodnie z instrukcjami i zapewniać odpowiednie smarowanie (jeśli dotyczy).
- Planować pracę tak, aby produkty o wysokiej wibracji były używane przez dłuższy okres czasu.

● Zachowanie w sytuacjach awaryjnych

Zapoznać się z użytkowaniem tego produktu z pomocą niniejszej instrukcji obsługi. Zapamiętać instrukcje bezpieczeństwa i stosować się do

nich. Pomaga to uniknąć ryzyka i niebezpieczeństw.

- Zawsze zachowywać czujność korzystając z tego produktu, aby wcześniej wykryć niebezpieczeństwo i podjąć odpowiednie działania. Szybka interwencja może zapobiec poważnym obrażeniom i uszkodzeniu mienia.
- W przypadku awarii należy natychmiast wyłączyć produkt i odłączyć go od zasilania. Przed ponownym uruchomieniem powinien być sprawdzony przez wykwalifikowanego technika i naprawiony w razie potrzeby.

● Inne zagrożenia

Nawet jeśli używasz tego produktu poprawnie, istnieje potencjalne ryzyko obrażeń ciała i uszkodzenia mienia. Następujące niebezpieczeństwa mogą wystąpić w związku ze strukturą i konstrukcją tego produktu, w tym między innymi:

- Uszkodzenia zdrowia wynikające z emisji drgań, jeśli produkt jest używany przez dłuższy czas, niewłaściwie obsługiwany i konserwowany.
- Urazy i uszkodzenia mienia spowodowane przez wadliwe narzędzia tnące lub nagłe uderzenie w ukryty przedmiot podczas użytkowania.
- Ryzyko obrażeń i szkód materialnych spowodowanych przez latające przedmioty.

● Instrukcje bezpieczeństwa dotyczące pił tarczowych

Proces cięcia

- a)  **NIEBEZPIECZEŃSTWO!**
Nie wkładać rąk w obszar piły tarczowej. Drugą ręką trzymać uchwyt pomocniczy lub obudowę silnika. Jeśli obie ręce

trzymając piłę, to brzeszczot piły tarczowa nie może ich zranić.

- b) **Nie sięgać pod obrabiany przedmiot.** Osłona ochronna nie chroni przed piłą tarczową, znajdującą się pod obrabianym przedmiotem.
- c) **Głębokość cięcia należy dostosować do grubości obrabianego przedmiotu.** Pod obrabianym przedmiotem należy zapewnić prześwit mniejszy niż całkowita wysokość zęba.
- d) **Nigdy nie trzymać piłowanego przedmiotu w rękach ani nie opierać go na nodze. Zabezpieczyć obrabiany przedmiot na stabilnym uchwycie.** Bardzo ważne jest zabezpieczenie obrabianego przedmiotu w miejscu, aby zminimalizować niebezpieczeństwo kontaktu z ciałem, zakleszczenia piły tarczowej oraz utraty kontroli.
- e) **Podczas wykonywania prac, przy których narzędzie wkładane może trafić w ukryte kable zasilające lub własny kabel zasilania, elektronarzędzie należy trzymać za izolowane powierzchnie uchwytu.** Kontakt z przewodem pod napięciem spowoduje, że pod napięciem znajdą się również metalowe części elektronarzędzia, co stwarza zagrożenie porażenia prądem.
- f) **Przy cięciu wzdłużnym należy zawsze stosować ogranicznik lub prostą prowadnicę krawędziową.** Zapewni to dokładność cięcia i zmniejszy ryzyko zakleszczenia się piły tarczowej.
- g) **Zawsze używać pił tarczowych o odpowiednim rozmiarze i z odpowiednim otworem montażowym (np. w kształcie gwiazdki lub okrągłym).** Piły tarczowe, które nie pasują do elementów montażowych piły, pracują

nierówno i prowadzą do utraty kontroli.

- h) **Nigdy nie stosować uszkodzonych lub nieodpowiednich podkładek ani śrub do piły tarczowej.** Podkładki i śruby do pił tarczowych zostały zaprojektowane specjalnie dla danej piły, aby zapewnić bezpieczeństwo pracy oraz optymalną wydajność.

● Dalsze instrukcje bezpieczeństwa dotyczące wszystkich pił

Odrzut – przyczyny i odpowiednie instrukcje bezpieczeństwa

- Odrzut to nagła reakcja w wyniku zahaczenia, zakleszczenia lub nierównego prowadzenia piły tarczowej. Powoduje niekontrolowane podniesienie się piły tarczowej i wysunięcie z obrabianego przedmiotu w kierunku operatora;
- Jeśli piła tarczowa zaklinuje się lub zakleszczy w szczelinie piły, powoduje to jego zacięcie. Jednocześnie siła silnika powoduje odepchnięcie urządzenia z powrotem w kierunku operatora;
- Jeśli piła tarczowa skręci lub nie będzie prowadzona równo, zęby na jego tylnej krawędzi mogą zahaczyć o powierzchnię obrabianego przedmiotu. Powoduje to wysunięcie piły tarczowej ze szczeliny oraz odrzut w kierunku operatora.

Odrzut jest wynikiem niewłaściwego lub wadliwego używania piły. Można temu zapobiec stosując odpowiednie środki ostrożności, jak opisano poniżej.

- a) **Piłę należy trzymać mocno oburącz a ramiona ustawić w takiej pozycji, która umożliwi przyjęcie siły odrzutu. Należy przez cały czas trzymać piłę tarczową z boku ciała i nigdy nie ustawiać go w jednej linii z ciałem.** W przypadku odrzutu piła

tarczowa może odskoczyć do tyłu. Jednakże podejmując odpowiednie środki ostrożności, operator może kontrolować siłę odrzutu.

- b) **Jeśli piła tarczowa zaklinuje się lub praca zostanie przerwana, wyłączyć piłę i trzymać w rękach tak długo, aż piła tarczowa się zatrzyma. Gdy piła tarczowa porusza się, nigdy nie próbować zdejmować piły z obrabianego przedmiotu ani odciągać jej do tyłu, ponieważ może to spowodować odrzut.** Określić i usunąć przyczynę zakleszczenia piły tarczowej.
- c) **Jeśli konieczne jest ponowne uruchomienie piły, która zaklinowała się w obrabianym przedmiocie, należy wyśrodkować piłę tarczową w szczeliny piły i sprawdzić, czy zęby nie zablokowały się w obrabianym przedmiocie.** Jeśli piła tarczowa zakleszczy się, może wysunąć się z obrabianego przedmiotu lub spowodować odrzut po ponownym uruchomieniu piły.
- d) **Duże płyty lub obrabiane przedmioty należy podeprzeć, aby zmniejszyć ryzyko odrzutu od zablokowanej piły tarczowej.** Duże płyty mogą ugiąć się pod własnym ciężarem. Płyty należy podpierać z obu stron, zarówno w pobliżu szczeliny cięcia, jak i na krawędzi.
- e) **Nie używać tępych lub uszkodzonych pił tarczowych.** Piły tarczowe z tępymi lub nieprawidłowo ustawionymi zębami powodują większe tarcie oraz zwiększają ryzyko zakleszczenia się i odrzutu piły tarczowej, jeśli szczelina piły jest zbyt wąska.
- f) **Przed przystąpieniem do piłowania należy dokręcić ustawienia głębokości i kąta cięcia.** Jeśli

ustawienia zostaną zmienione w trakcie piłowania, piła tarczowa może się zakleszczyć i doprowadzić do odrzutu.

- g) **Zachowywać szczególną ostrożność przy ciecicach w istniejących ścianach lub innych obszarach, które nie są widoczne.** Piła tarczowa do cięcia wgłębnego może się zakleszczyć podczas cięcia ukrytych przedmiotów i doprowadzić do odrzutu.

● Funkcja dolnej osłony ochronnej

- a) **Przed każdym użyciem należy sprawdzić, czy dolna osłona ochronna zamyka się prawidłowo. Nie używać piły, jeśli dolna osłona ochronna nie porusza się swobodnie lub nie zamyka się natychmiast. Nigdy nie zaciskać ani nie wiązać dolnej osłony ochronnej w pozycji otwartej.** Jeśli piła przypadkiem spadnie na podłogę, dolna osłona ochronna może się wygiąć. Otworzyć osłonę ochronną za pomocą dźwigni odciągającej i upewnić się, że porusza się ona swobodnie i nie dotyka piły tarczowej ani innych części pod żadnym kątem i na żadnej głębokości cięcia.
- b) **Sprawdzić działanie sprężyny dolnej osłony ochronnej. Jeśli dolna osłona ochronna i sprężyna nie działają prawidłowo, należy przekazać piłę do serwisu przed przystąpieniem do pracy.** Uszkodzone części, lepkie osady lub nagromadzone wióry mogą sprawić, że dolna osłona ochronna będzie działać z opóźnieniem.
- c) **Dolną osłonę ochronną otwierać ręcznie tylko w przypadku cięć specjalnych, takich jak np „cięcia wgłębne i kątowe”. Otworzyć**

- dolną osłonę ochronną za pomocą dźwigni cofania i zwolnić ją, gdy tylko piła tarczowa wejdzie w obrabiany przedmiot. W przypadku wszystkich innych prac związanych z piłowaniem dolna osłona ochronna powinna działać automatycznie.
- d) **Nie kłaść piły na stole warsztatowym ani podłodze, jeśli dolna osłona ochronna nie zakrywa piły tarczowej.** Nieosłonięta, pracująca piła tarczowa powoduje przesuwanie się piły w kierunku przeciwnym do kierunku cięcia i piłowanie wszystkiego, co znajdzie się na drodze. Należy zwrócić uwagę na czas wybiegu piły tarczowej.

● Dodatkowe instrukcje bezpieczeństwa

- a) **Upewnić się, że wyrzucone trociny nie zetkną się z rękami.** Można odnieść obrażenia lub skaleczyć się trocinami poruszającymi się z dużą prędkością.
- b) **Nie używać piły na wysokościach powyżej głowy.** W przeciwnym razie nie będzie można mieć wystarczającej kontroli nad elektronarzędziem.
- c) **Nie używać tarcz szlifierskich z tym narzędziem.** Mogą łatwo pęknąć i spowodować obrażenia.
- d) **Używać odpowiednich detektorów, aby określić, czy w obszarze pracy nie znajdują się media, lub skontaktować się z lokalnym przedsiębiorstwem użyteczności publicznej w celu uzyskania pomocy.** Kontakt z przewodami elektrycznymi może spowodować porażenie prądem i pożar. Uszkodzenie rurociągu z gazem może spowodować wybuch. Przecięcie rury wodnej spowoduje uszkodzenie mienia lub może spowodować porażenie prądem.

- e) **Elektronarzędzia nie wolno modyfikować i używać jako narzędzia stacjonarnego.** Nie nadaje się do stosowania jako piła stołowa.
- f) **Zabezpieczać obrabiany przedmiot.** Obrabiany przedmiot zaciśnięty za pomocą urządzeń mocujących lub w imadle jest trzymany pewniej niż ręcznie.
- g) **Nie używać pił tarczowych ze stali HSS (High Speed Steel).** Takie piły tarczowe mogą łatwo pęknąć podczas cięcia i zaklinować się w drewnie.
- h) **Nie piłować metali zawierających żelazo.** Gorące wióry mogą zapalić plastikowe części narzędzia. Wióry metalowe mogą dostać się do silnika i obwodu, powodując porażenie prądem.

● Instrukcje bezpieczeństwa dotyczące pił tarczowych

⚠ OSTRZEŻENIE!



Nosić rękawice ochronne!



Nosić ochronę dróg oddechowych!



Należy nosić okulary ochronne!



Nosić ochronę słuchu!

- Nie wolno używać tarcz szlifierskich.
- Stosować jedynie piły tarczowe o średnicach zgodnych z oznaczeniami na pile.
- Podczas obróbki drewna lub materiałów wytwarzających niebezpieczne dla zdrowia pyły, urządzenie musi być podłączone do odpowiedniego, zatwierdzonego urządzenia wyciągowego.

- Podczas cięcia drewna należy nosić maskę przeciwpyłową.
- Stosować jedynie zalecane piły tarczowe.
- Zawsze nosić ochronę słuchu.
- Zapobiegać przegrzewaniu się końcówek zębów piły.
- Podczas piłowania plastiku należy zapobiegać topieniu się plastiku.
- Stosować piły tarczowe odpowiednie do piłowania danego materiału.
- Stosować jedynie piły tarczowe wskazane przez producenta, przeznaczone do cięcia drewna i podobnych materiałów oraz zgodne z normą EN 847-1.
- Z narzędzia korzystać mogą wyłącznie przeszkoleni i doświadczeni operatorzy, którzy umieją obsługiwać się narzędziami.
- Popękane piły tarczowe należy wycofać z użycia (naprawy są zabronione).
- Nie wolno przekraczać maksymalnej prędkości oznaczonej na narzędziu. Należy przestrzegać określonego zakresu prędkości.

● Przed pierwszym użyciem

● Rozpakowanie produktu

1. Wyjąć produkt z opakowania i usunąć wszystkie materiały opakunkowe oraz folie ochronne.
2. Sprawdzić, czy są wszystkie części i czy opisany zakres dostawy jest kompletny (patrz akapit „Zakres dostawy”).
3. Sprawdzić, czy produkt i wszystkie części są w dobrym stanie. W razie zauważenia jakichkolwiek uszkodzeń lub defektów nie używać produktu, ale postępować zgodnie z opisem w rozdziale „Gwarancja”.

● Akcesoria

- Aby bezpiecznie i prawidłowo obsługiwać ten produkt, należy używać następujących akcesoriów, m.in. wymaganych narzędzi i pił tarczowych.
- Akcesoria i piły tarczowe można kupić u autoryzowanego sprzedawcy. Przy zakupie należy zawsze przestrzegać wymagań technicznych tego produktu (patrz akapit „Dane techniczne”).
- W razie braku pewności należy zapytać wykwalifikowanego specjalistę i zasięgnąć porady u zaufanego sprzedawcy.

● Przygotowanie



● Sprawdzenie działania dolnej osłony ochronnej



OSTRZEŻENIE! Ryzyko obrażeń!



Przed przystąpieniem do jakichkolwiek prac przy produkcie należy zawsze wyjąć wtyczkę sieciową  z gniazdka sieciowego.

RADA

- ▶ Po zwolnieniu dźwigni : Dolna osłona ochronna  nie może być zablokowana i musi mieć możliwość powrotu do pierwotnego położenia.
- ▶ Jeżeli dolna osłona ochronna  nie działa prawidłowo: Nie używać produktu i skontaktować się z centrum serwisowym w celu kontroli i naprawy.

1. Przed użyciem produktu: Sprawdzić swobodę ruchu dolnej osłony ochronnej .
2. Otwieranie dolnej osłony ochronnej : Dźwignię  pociągnąć do góry.

● Zakładanie lub wymiana piły tarczowej

⚠ OSTROŻNIE! Ryzyko obrażeń!



Piły tarczowe mogą być ostre i mogą nagrzewać się podczas pracy. Podczas pracy z piłą tarczową [21] należy zawsze nosić rękawice ochronne.

(Rys. D)

- Produkt położyć na krawędzi stołu, aby piła tarczowa [21] była łatwo dostępna.

Wymywanie piły tarczowej

1. Wcisnąć i przytrzymać blokadę wrzeciona [11].
2. Luzowanie śruby uchwyty [23]: Użyć klucza imbusowego [8] i przekręcić go w kierunku obrotów **b**.
3. Z wrzeciona [23d] zdjąć śrubę uchwyty [23] i kołnierz [22].
4. Puścić blokadę wrzeciona [11].
5. Przekręcić dolną osłonę ochronną [19], aż całkowicie wsunie się w górną osłonę ochronną [25].
6. Odslanianie piły tarczowej [21]: Przytrzymać dolną osłonę ochronną [19] za pomocą dźwigni [24].
7. Piłę tarczową [21] zdjąć z wrzeciona [23d].
8. Dolną osłonę ochronną [19] przywrócić do pierwotnej pozycji.

Wkładanie piły tarczowej

⚠ OSTROŻNIE! Ryzyko obrażeń!

 ten znak na pile tarczowej [21] musi zrównać się ze znakiem ✓ na górnej osłonie ochronnej [25].

RADA

- ▶ Nie jest konieczne zbyt silne dokręcanie śruby uchwyty [23]. Ruch obrotowy piły tarczowej [21] powoduje naprężenia podczas pracy.

RADA

- ▶ Klucz imbusowy [8], gdy nie jest używany, zawsze przechowywać w schowku na klucz imbusowy [7] w uchwycie głównym [6].
- ▶ Podczas zakładania kołnierza [22] na piłę tarczową [21]: Wklęsła strona kołnierza musi stykać się z piłą tarczową.

1. Przekręcić dolną osłonę ochronną [19], aż całkowicie wsunie się w górną osłonę ochronną [25].
2. Dolną osłonę ochronną [19] przytrzymać w odpowiednim położeniu. Piłę tarczową [21] umieścić na wrzecionie [23d].
3. Sprawdzić, czy otwór piły tarczowej [21] jest osadzony na wrzecionie [23d] tak, aby środek był wyrównany.
4. Dolną osłonę ochronną [19] przywrócić do pierwotnej pozycji.
5. Na piłę tarczową [21] nałożyć kołnierz [22] tak, aby zakrywał otwór.
6. Ręcznie wkręcić wstępnie śrubę uchwyty [23] na wrzeciono [23d]. Przekręcić w kierunku obrotów **a**.
7. Wcisnąć i przytrzymać blokadę wrzeciona [11].
8. Dokręcić śrubę uchwyty [23]: Użyć klucza imbusowego [8] i kręcić w kierunku obrotów **a**, aż śruba uchwyty zostanie dobrze dokręcona.

● Połączenie z odpylaczem

(Rys. H)

RADA

- ▶ Przejściówkę [28] można stosować z większością popularnych systemów lub urządzeń odpylających (np. wężem od odkurzacza).

Osadzanie przejściówki

1. Przejściówkę [28] wsunąć w otwór wylotu pyłu [26] górnej osłony ochronnej [25].
2. Przejściówkę [28] podłączyć do systemu odsysania pyłu.

Usuwanie przejściówki

1. Przejściówkę [28] przekręcić kilka razy w prawo i w lewo.
2. Przejściówkę [28] wyciągnąć z wylotu pyłu [26].

● Zakładanie prowadnicy równoległej

(Rys. G)

RADA

- ▶ Szerokość cięcia pokazywana jest na skali prowadnicy równoległej [18].
- ▶ Pomiar szerokości cięcia, gdy produkt jest ustawiony pod kątem cięcia 0° lub 45°: Prowadnica cięcia [16] pokazuje miejsce odniesienia.
- ▶ Skala na prowadnicy równoległej [18] pokazuje odpowiednią wartość.

1. Ustawić kąt cięcia na 0° (patrz akapit „Ustawianie kąta cięcia”).
2. Poluzować śrubę motylkową [17].
3. Prowadnicę równoległą [18] włożyć w uchwyt na płycie podstawy [20].
4. Dostosować odległość prowadnicy równoległej [18] do żądanej szerokości cięcia. Zwracać uwagę na oznaczenie 0° na płycie podstawy [20].
5. Mocowanie prowadnicy równoległej [18]: Dokręcić mocno śrubę motylkową [17].

● Ustawianie kąta cięcia

(Rys. F)

1. Poluzować śrubę motylkową [15] skali skosu [12].

2. Jedną ręką przytrzymać płytę podstawy [20].
3. Ustawianie żądanego kąta cięcia: Drugą ręką przesuwając uchwyt główny [6]. Sprawdzić kąt na skali skosu [12].
4. Dokręcić mocno śrubę motylkową [15].

● Ustawianie głębokości cięcia

(Rys. E)

1. Odblokowywanie skali głębokości cięcia [4]: Dźwignię blokującą [9] przekręcić przeciwnie do ruchu wskazówek zegara.
2. Przytrzymać jedną ręką płytę podstawy [20].
3. Ustawianie żądanej głębokości cięcia: Drugą ręką przesuwając uchwyt główny [6]. Sprawdzić głębokość cięcia na skali głębokości [4].
4. Zablokowanie skali głębokości cięcia [4]: Dźwignię blokującą [9] przekręcić w kierunku zgodnym z ruchem wskazówek zegara.

● Użytkowanie

● Wybieranie poziomu prędkości

(Rys. I)

RADA

- ▶ Poziom prędkości można regulować w zakresie od 1 (najniższy poziom) 6 (najwyższy poziom).
- ▶ Produkt posiada funkcję pamięci i uruchamia się z ostatnio wybraną prędkością.
- ▶ Podświetlona cyfra na wskaźniku prędkości [2] wskazuje wybrany poziom prędkości.

RADA

- ▶ Po osiągnięciu najwyższego poziomu prędkości **6** ponowne naciśnięcie przycisku regulacji prędkości **[3]** spowoduje powrót do poziomu prędkości **5**.

- Nacisnąć przycisk regulacji prędkości **[3]**, aby zwiększyć lub zmniejszyć prędkość o jeden poziom. Poziomy prędkości zmieniają się w następującej kolejności: **1-2-3-4-5-6** lub **6-5-4-3-2-1**.

Zalecany poziom prędkości

- Poniższa tabela przedstawia najczęstsze obszary zastosowań i zalecane poziomy prędkości.

Materiał	mm*	Ustawienie **
Miękkie drewno lub sklejka	≤ 25 mm	1-3 ***
	> 25 mm	4-6 ***
Twarde drewno	≤ 18 mm	1-4 ***
	> 18 mm	3-6 ***
Płyta wiórowa	≤ 18 mm	1-5 ***
	> 18 mm	4-6 ***

● Włączanie/wyłączenie

(Rys. I)

Włączanie

1. Wtyczkę sieciową **[27]** włożyć do gniazdka sieciowego.
2. Wcisnąć i przytrzymać blokadę spustu **[5]**.
3. Nacisnąć przełącznik zasilania **[1]**. Produkt zacznie działać.
4. Zwolnić blokadę spustu **[5]**.

* Grubość cięcia

** Zalecany poziom prędkości

*** Wyższa prędkość zapewnia szybsze cięcie, ale z niższą jakością i gorszym wyglądem krawędzi wzdłuż linii cięcia.

Wyłączenie

1. Zwolnić przełącznik zasilania **[1]**.
2. Wtyczkę sieciową **[27]** wyjąć z gniazdka sieciowego.

● Instrukcje robocze

RADA

- ▶ Zawsze trzymać produkt obiema rękami: Jedną ręką trzymać uchwyt główny **[6]**, a drugą ręką uchwyt pomocniczy **[10]**.
- ▶ Poczekać, aby piła tarczowa osiągnęła ustawioną prędkość: Produkt włączać na krótko przed faktycznym użyciem.
- ▶ Piłować do przodu z odpowiednim i umiarkowanym naciskiem.
- ▶ Przesuwanie produktu na bok podczas cięcia może spowodować zakleszczenie piły tarczowej **[21]** i doprowadzić do przegrzania zębów tnących oraz korpusu piły tarczowej. Może to spowodować odrzut.
- ▶ Zastosowanie przewodnicy **[33]** (brak w zestawie) umożliwia precyzyjne cięcie.

● Używanie szyny prowadzącej (brak w zestawie)

RADA

- ▶ Używać szyny prowadzącej **[33]** w celu uzyskania dokładnego i prostego cięcia.
- ▶ Przewodnica **[33]** składa się z 2 elementów połączonych elementem łączącym **[30]**.

Montaż szyny prowadzącej

(Rys. J)

1. Element łączący **30** wsunąć w prowadnicę **32** po obu stronach szyny prowadzącej **33**.
2. Zsunąć ze sobą oba elementy szyny prowadzącej **33**.
3. Zabezpieczyć połączenie dokręcając kluczem imbusowym **29** kołek gwintowany **31** elementu łączącego **30**.

Dopasowywanie produktu do szyny prowadzącej

(Rys. K)

1. Produkt umieścić na szynie prowadzącej **33**. Rowek **14** płyty podstawy **20** musi przylegać do prowadnicy **32**.
2. Śrubami mimośrodowymi **13** ustawić produkt równoległe do prowadnicy **32**.
 - Aby zmniejszyć luz między produktem a prowadnicą **32**, śruby mimośrodowe **13** przekręcić w kierunku zgodnym z ruchem wskazówek zegara.
 - Produkt musi się przesuwać płynnie i bez luzu po szynie prowadzącej **33**.

Cięcie z pomocą szyny prowadzącej

RADA

- ▶ Szyna prowadząca **33** posiada zabezpieczenie przed odpryskami (czarna gumowa warga).
- ▶ Zabezpieczenie przed odpryskami należy wyregulować przed pierwszym cięciem.

1. Szynę prowadzącą **33** położyć na obrabianym przedmiocie.
2. Ustawić głębokość cięcia na ok. 10 mm.
3. Włączyć produkt.
4. Ustawić poziom prędkości **2**.
5. Dociskać produkt lekko i równomiernie w kierunku cięcia.

● Czyszczenie i konserwacja

⚠ OSTRZEŻENIE!



Przed wykonaniem jakiegokolwiek kontroli, konserwacji lub czyszczenia wyłączyć produkt, wtyczkę sieciową **27** wyjąć z gniazdka sieciowego i poczekać, aż urządzenie ostygnie!

● Czyszczenie

RADA

- ▶ Do czyszczenia produktu nie należy używać chemicznych, alkalicznych, ściernych ani agresywnych środków czyszczących lub dezynfekujących, ponieważ mogą one uszkodzić powierzchnie.
- Regularne prawidłowe czyszczenie pomaga zapewnić bezpieczne użytkowanie i wydłużyć żywotność produktu.
- Upewniać się, że żadne ciecze nie dostaną się do wnętrza produktu.
- Zawsze utrzymywać produkt w czystości, suchy i wolny od oleju lub smarów. Po każdym użyciu i przed schowaniem usuwać kurz.
- Produkt czyścić suchą szmatką. W trudno dostępnych miejscach używać miękkiej szczotki.

● Konserwacja

- Produkt nie wymaga żadnych prac konserwacyjnych.
- Przed i po każdym użyciu sprawdzać produkt i akcesoria (takie jak piły tarczowe) pod kątem zużycia i uszkodzeń. W razie potrzeby wymienić na nowe zgodnie z opisem w tej instrukcji obsługi. Przestrzegać wymagań technicznych (patrz akapit „Dane techniczne”).

- Pokrywy i osłony sprawdzać pod kątem uszkodzeń i prawidłowego osadzenia. W razie potrzeby wymienić.
- Tępy, wygięty lub w inny sposób uszkodzony brzeszczot w piły tarczowej należy wymienić.

● Części zamienne/akcesoria

- Klienci mogą zakupić kompatybilne części zamienne i akcesoria za pośrednictwem witryny www.optimex-shop.com.
- Zamówienia można składać i przetwarzać wyłącznie online.
- Przygotować numer zamówienia.
- Więcej informacji można uzyskać kontaktując się z infolinią serwisową firmy Lidl (patrz akapit „Serwis”).

Część	Numer zamówienia
8 Klucz imbusowy (6 mm)	99949481503
18 Prowadnica równoległa	99949481504
21 Piła tarczowa (24 zębów)	99949481501
33 Prowadnica	99949481502

● Naprawy

- Jeśli kabel zasilania 27 tego produktu jest uszkodzony, to należy go wymienić na specjalny kabel zasilania dostępny u producenta lub w jego serwisie klienta.
- Wewnątrz tego produktu nie ma części, które może naprawiać użytkownik. W celu sprawdzenia i naprawy produktu należy kontaktować się z wykwalifikowanym technikiem.

● Przechowywanie

- Przed schowaniem: Wyczyścić produkt (patrz akapit „Czyszczenie”).
- Przechowywać produkt i jego akcesoria w ciemnym, suchym,

wolnym od mrozu miejscu o dobrej wentylacji.

- Produkt przechowywać w miejscu niedostępnym dla dzieci.
- Produkt przechowywać w oryginalnym opakowaniu.

● Transport

- Produkt przewozić w oryginalnym opakowaniu.
- Chronić produkt przed uderzeniami i silnymi wstrząsami, które występują szczególnie podczas transportu w pojazdach.
- Zabezpieczać produkt przed ześlizgnięciem się i przechyleniem.

● Utylizacja

Opakowanie wykonane jest z materiałów przyjaznych dla środowiska, które można przekazać do utylizacji w lokalnym punkcie przetwarzania surowców wtórnych.



Przy segregowaniu odpadów prosimy zwrócić uwagę na oznakowanie materiałów opakowaniowych, oznaczone są one skrótami (a) i numerami (b) o następującym znaczeniu: 1–7: Tworzywa sztuczne/20–22: Papier i tektura/80–98: Materiały kompozytowe.

Produkt:

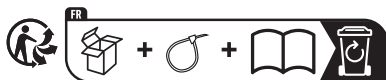

Points de collecte sur www.quefairedelesdechets.fr
Privilégiez la réparation ou le don de votre appareil !

Produkt, materiały opakowaniowe, nadają się do recyklingu i podlegają rozszerzonej odpowiedzialności producenta.

Wyrzuc je osobno, zgodnie z ilustracją

przedstawiającą informacje o sortowaniu, aby zapewnić lepszą utylizację odpadów.

Logo Triman jest ważne tylko dla Francji.



Informacji na temat możliwości utylizacji wyeksploatowanego produktu udziela urząd gminy lub miasta.



Z uwagi na ochronę środowiska nie wyrzucać urządzenia po zakończeniu eksploatacji do odpadów domowych, lecz prawidłowo zutylizować. Informacji o punktach zbiorczych i ich godzinach otwarcia udziela odpowiedni urząd.

Elektroodpady nie mogą być wyrzucane do pojemników do selektywnej zbiórki odpadów komunalnych. Można je oddać w specjalnie wyznaczonych miejscach np. Punkt Selektywnej Zbiórki Odpadów Komunalnych lub/bądź w punktach handlowych oferujących w sprzedaży sprzęt elektroniczny.

Należy postępować zgodnie z obowiązującymi w Polsce przepisami dotyczącymi selektywnej zbiórki urządzeń elektrycznych i elektronicznych. Zużyty sprzęt może mieć szkodliwy wpływ na środowisko i zdrowie ludzi z uwagi na potencjalną zawartość niebezpiecznych substancji, mieszanin oraz części składowych. Gospodarstwo domowe spełnia ważną rolę w przyczynianiu się do ponownego użycia i odzysku surowców wtórnych, w tym recyklingu zużytego sprzętu. Na tym etapie kształtuje się postawy, które wpływają na zachowanie wspólnego dobra jakim jest czyste środowisko naturalne.

● **Gwarancja**

Produkt został wyprodukowany zgodnie z surowymi wytycznymi dotyczącymi jakości i dokładnie przetestowane przed dostawą. W przypadku wad materiałowych lub

produkcyjnych przysługują Państwu prawa ustawowe wobec sprzedawcy produktu. Państwa prawa ustawowe nie są w żaden sposób ograniczone przez naszą gwarancję przedstawioną poniżej.

Gwarancja na ten produkt wynosi 5 lata od daty zakupu. Okres gwarancji rozpoczyna się od daty zakupu. Proszę przechowywać oryginalny rachunek w bezpiecznym miejscu, ponieważ ten dokument jest wymagany jako dowód zakupu.

Wszelkie uszkodzenia lub wady obecne już w momencie zakupu należy zgłosić niezwłocznie po rozpakowaniu produktu.

Jeżeli w ciągu 5 lat od daty zakupu produkt wykaże wady materiałowe lub produkcyjne, to – według naszego uznania – bezpłatnie go naprawimy lub wymienimy. Okres gwarancji nie ulega przedłużeniu o przyznane roszczenie gwarancyjne. Dotyczy to również wymienionych i naprawionych części.

Niniejsza gwarancja traci ważność, jeśli produkt został uszkodzony, był niewłaściwie użytkowany lub konserwowany.

Gwarancja obejmuje wady materiałowe i produkcyjne. Niniejsza gwarancja nie obejmuje części produktu, które podlegają normalnemu zużyciu i dlatego są uważane za części zużywalne (np. baterie, węże, wkłady atramentowe), ani nie obejmuje uszkodzeń części delikatnych, np. przełączników lub części wykonanych ze szkła.

Zgodnie z Kodeksem Cywilnym art. 581 §1 wraz z wymianą urządzenia lub ważnej części czas gwarancji rozpoczyna się na nowo.

● Sposób postępowania w przypadku naprawy gwarancyjnej

Aby zapewnić szybkie rozpatrzenie wniosku, należy postępować zgodnie z poniższymi instrukcjami:

Do wszystkich zapytań proszę mieć przygotowany paragon i numer artykułu (IAN 494815_2504) jako dowód zakupu.

Numer artykułu można znaleźć na tabliczce znamionowej produktu, na grawerze na produkcie, na stronie tytułowej instrukcji (w lewym dolnym rogu) lub na naklejce z tyłu lub na spodzie produktu.

W przypadku wystąpienia usterek funkcjonalnych lub innych wad należy najpierw skontaktować się telefonicznie lub pocztą elektroniczną z wymienionym poniżej działem serwisowym.

Następnie można wysłać produkt zarejestrowany jako wadliwy na podany adres serwisowy bezpłatnie, załączając dowód zakupu (paragon) i określając, na czym polega wada i kiedy wystąpiła.



Te i wiele innych instrukcji można przeglądać i pobrać na stronie parkside-diy.com. Ten kod QR przeniesie Cię bezpośrednio na stronę parkside-diy.com. Wybierz swój kraj i użyj maski wyszukiwania, aby wyszukać instrukcje obsługi. Wprowadź numer

artykułu (IAN) 494815_2504, aby uzyskać dostęp do instrukcji obsługi artykułu.

● Serwis

PL **Serwis Polska**

Tel.: 008004912069

Formularz kontaktowy na stronie
parkside-diy.com

IAN 494815_2504

● Deklaracja zgodności UE

DEKLARACJA ZGODNOŚCI UE (nr. 494815_2504)

IAN: 494815_2504
Nazwa produktu: "PARKSIDE" Ręczna piła tarczowa
Oznaczenie modelu: HG13964

Opisany powyżej przedmiot niniejszej deklaracji jest zgodny z odnośnymi wymaganiami unijnego prawodawstwa harmonizacyjnego:

Dyrektywa 2006/42/WE
Dyrektywa 2014/30/UE
Dyrektywa 2011/65/UE wraz ze wszystkimi poprawkami

Odniesienia do odpowiednich norm zharmonizowanych lub do innych specyfikacji technicznych, w stosunku do których deklarowana jest zgodność:

Nr / Części
Dyrektywa 2006/42/WE
EN 62841-1:2015/A11:2022
EN 62841-2-5:2014
Dyrektywa 2014/30/UE
EN IEC 55014-1:2021
EN IEC 55014-2:2021
EN IEC 61000-3-2:2019/A2:2024
EN 61000-3-3:2013/A2:2021

Opisany powyżej przedmiot deklaracji jest zgodny z dyrektywą Parlamentu Europejskiego i Rady 2011/65/UE z dnia 8 czerwca 2011 r. w sprawie ograniczenia stosowania niektórych niebezpiecznych substancji w sprzęcie elektrycznym i elektronicznym:

Nr / Części
Dyrektywa 2011/65/UE
EN IEC 63000:2018

Osoba odpowiedzialna za dokumentację techniczną: OWIM GmbH & Co.KG

Podpisano w imieniu:

OWIM GmbH & Co. KG, Stiftsbergstraße 1, 74167 Neckarsulm, Niemcy

Niniejsza deklaracja zgodności wydana zostaje na wyłączną odpowiedzialność producenta.

Tłumaczenie oryginalnej deklaracji zgodności

Neckarsulm	24.10.2025	<i>ppa. Jens Buchheim</i>	<i>ppa. Dr. Thorsten Maier</i>
Miejsce	Data	ppa. Jens Buchheim Prokurent	ppa. Dr. Thorsten Maier Prokurent

PL



Seznam použitých piktogramů/symbolů	Strana 108
Úvod	Strana 109
Použití ke stanovenému účelu	Strana 109
Rozsah dodávky	Strana 109
Popis dílů	Strana 109
Technické údaje	Strana 110
Bezpečnostní pokyny	Strana 111
Všeobecné bezpečnostní pokyny pro elektrické nástroje	Strana 111
Snížení vibrací a hluku	Strana 113
Chování v nouzových případech	Strana 113
Zbytková rizika	Strana 114
Bezpečnostní pokyny pro okružní pily	Strana 114
Další bezpečnostní pokyny pro všechny pily	Strana 114
Funkce spodního ochranného krytu	Strana 115
Další bezpečnostní pokyny	Strana 116
Bezpečnostní pokyny pro pilový list	Strana 116
Před prvním použitím	Strana 117
Vybalte výrobek	Strana 117
Příslušenství	Strana 117
Příprava	Strana 117
Kontrola funkce spodního ochranného krytu	Strana 117
Namontujte/vyměňte pilový list	Strana 117
Spojte s odsáváním prachu	Strana 118
Namontujte paralelní doraz	Strana 118
Nastavení úhlu řezu	Strana 119
Nastavení hloubky řezu	Strana 119
Provoz	Strana 119
Výběr úrovně otáček	Strana 119
Zapnout/vypnout	Strana 120
Pracovní pokyny	Strana 120
Použití vodící lišty (není součástí dodávky)	Strana 120
Čištění a péče	Strana 121
Čištění	Strana 121
Údržba	Strana 121
Oprava	Strana 121
Skladování	Strana 121
Transport	Strana 122
Zlikvidování	Strana 122
Záruka	Strana 122
Postup v případě uplatňování záruky	Strana 123
Servis	Strana 123
EU prohlášení o shodě	Strana 124

Seznam použitých piktogramů/symbolů

	Tento symbol znamená, že při používání výrobku je nutno dodržovat návod k obsluze.		Průměr
		TCT	Špičky z karbidu wolframu
	NEBEZPEČÍ! – Označuje ohrožení s vysokým stupněm rizika, které má, pokud se mu nezabrání, za následek smrt nebo těžké zranění (např. nebezpečí udušení)		Zablokováno
			Odblokováno
	VAROVÁNÍ! – Označuje nebezpečí se středním stupněm rizika, které může mít, pokud se mu nezabrání, za následek těžké zranění nebo smrt (např. riziko úrazu elektrickým proudem)		Před jakýmkoli nastavováním, údržbou a čištěním a pokud výrobek nepoužíváte, vypněte jej a vytáhněte síťovou zástrčku ze zásuvky.
	OPATRŇĚ! – Označuje ohrožení s nízkým stupněm rizika, které může mít, pokud se mu nezabrání, za následek lehké až střední zranění (např. nebezpečí opaření)		Střídavý proud/napětí
			Symbol pro výrobek ochranné třídy II
			Průměr pilového listu
	VÝSTRAHA! – Varuje před možným poškozením majetku (např. nebezpečí zkratu)		Maximální hloubka řezu 64 mm při úhlu řezu 0°
	Nebezpečí – riziko úrazu elektrickým proudem!		Vhodné pro řezání dřeva
	Noste nějakou ochranu sluchu!		Nedotýkejte se zubů pily.
	Noste ochranu dýchacích cest!		Šipka směru otáčení na pilovém listu
	Noste ochranné brýle!		Šipka směru otáčení na horním krytu
	Používejte ochranné rukavice!		Bezpečnostní pokyny Pokyny pro činnost
	Značka CE potvrzuje shodu se směrnici EU, které se na výrobek vztahují.		

RUČNÍ OKRUŽNÍ PILA

● Úvod

Blahopřejeme Vám ke koupi nového výrobku. Rozhodli jste se pro kvalitní produkt. Návod k obsluze je součástí tohoto výrobku. Obsahuje důležité pokyny pro bezpečnost, použití a likvidaci. Před použitím výrobku se seznamte se všemi pokyny k obsluze a bezpečnostními pokyny. Používejte výrobek jen popsáním způsobem a na uvedených místech. Při předání výrobku třetí osobě předejte i všechny podklady.

● Použití ke stanovenému účelu

- Tato ruční kotoučová pila (dále jen „výrobek“ nebo „elektrický nástroj“) je vhodná pro řezání do následujících materiálů:
 - Přírodní dřevo
 - Překližka
 - Dřevotřískové desky
 - Podobné lehké stavební materiály
- Řezání za mokra a řezání kovů je zakázáno.
- Jakákoliv jiná upotřebení nebo úpravy výrobku se považují za užívání v rozporu se stanoveným účelem a mohou vést k nebezpečím, jako je smrt, život ohrožující zranění nebo poškození.
- Výrobce neručí za škody, které vzniknou neodborným používáním.
- Tento výrobek je vhodný výhradně pro použití v domácnosti.
- Výrobek není určen k živnostenskému využívání, pro průmyslové nebo podobné účely.
- Dodržujte všechny platné místní bezpečnostní předpisy, normy a nařízení. Používání hlučných elektrických nástrojů může být v souladu s národními nebo místními předpisy povoleno pouze v určitých časech.

● Rozsah dodávky

⚠ VAROVÁNÍ!

- ▶ Výrobek a balicí materiály nejsou dětská hračka! Nedovolte dětem hrát si s plastovými sáčky, fóliemi a malými díly! Hrozí nebezpečí polknutí a udušení!

Po vybalení výrobku zkontrolujte, zda je dodávka kompletní a zda jsou všechny díly v dobrém stavu. Odstraňte před použitím veškerý obalový materiál.

- 1 Ruční okružní pila
- 1 Pilový list TCT
- 1 Šestihranný klíč
- 1 Paralelní doraz
- 1 Adaptér
- 1 Návod na obsluhu

● Popis dílů

(Obr. A)

- 1 Vypínač Zap/Vyp
- 2 Indikátor rychlosti
- 3 Tlačítko regulace otáček
- 4 Stupnice hloubky řezu
- 5 Zámek vypínače
- 6 Hlavní rukojeť
- 7 Uložení šestihranných klíčů
- 8 Šestihranný klíč (6 mm)
- 9 Blokovací páčka (ovládaná se stupnicí hloubky řezu)
- 10 Přídavná rukojeť
- 11 Aretace vřetena
- 12 Úkosová stupnice
- 13 Excentrický šroub
- 14 Drážka
- 15 Křídlový šroub (provozovaný s úkosovou stupnicí)
- 16 Vodítko řezu (0° a 45°)
- 17 Křídlový šroub (provozovaný s paralelním dorazem)
- 18 Paralelní doraz
- 19 Spodní ochranný kryt

- 20 Základní deska
- 21 Pilový list
- 22 Příruba
- 23 Upínací šroub
- 24 Páka (ovládaná se spodním ochranným krytem)
- 25 Horní ochranný kryt
- 26 Prachová přípojka
- 27 Přípojné vedení se síťovou zástrčkou

(Obr. B)

- 28 Adaptér

(Obr. C)*

- 29 Šestihranný klíč (3 mm)
- 30 Spojovací kus
- 31 Závitový kolík
- 32 Kluzná lišta
- 33 Vodící lišta (x2)

(Obr. D)

- 23a Vřeteno

● Technické údaje

Ruční okružní pila	PPHKS 1800 A2
Číslo modelu:	
– se zástrčkou VDE:	HG13964
– se zástrčkou BS:	HG13964-BS
Nominální vstupní napětí:	220–240 V~, 50 Hz
Jmenovitý výkon:	1800 W
Volnoběžné otáčky n_0 :	3000–5500 min ⁻¹
Max. hloubka řezu:	
– při 0°:	cca 64 mm
– při 45°:	cca 47 mm
Velikost závitu:	M8
Ochranná třída:	II/□ (dvojitá izolace)

Rozměry pilového listu

Číslo modelu:	HG13971
Zuby:	24
Průměr:	Ø 190 mm
Velikost vrtaných otvorů:	Ø 30 mm
Tloušťka zubů:	2 mm
Přípustná rychlost otáčení:	max. 7000 min ⁻¹

Hodnoty emisí hluku

⚠ VAROVÁNÍ!



Noste ochranu sluchu!

Naměřená hodnota hluku určená v souladu s normou EN 62841. Hladina akustického tlaku elektrického nástroje hodnocená jako A je typicky:

Hladina akustického tlaku L_{pA} :	98,5 dB
Nejistota K_{pA} :	3 dB
Hladina akustického výkonu L_{WA} :	106,5 dB
Nejistota K_{WA} :	3 dB

Emisní hodnoty vibrací

⚠ VAROVÁNÍ!

- Vibrace a hluk při skutečném použití elektrických nástrojů se od uvedených hodnot odchylují v závislosti na způsobu, jakým je elektrický nástroj používán, zejména typ zpracovávaného obrobku.

* Díly 29–33 nejsou součástí dodávky.

VAROVÁNÍ!

- ▶ Je nezbytné zavést bezpečnostní opatření na ochranu obsluhy na základě odhadu vibračního zatížení během skutečných podmínek používání (je třeba vzít v úvahu všechny části pracovního cyklu, například časy, kdy je nářadí vypnuto a časy, kdy je elektrický nástroj zapnut, ale běží bez zatížení).

UPOZORNĚNÍ

- ▶ Uvedená celková hodnota vibrací a uvedená hodnota emisí hluku byly naměřeny pomocí standardizovaných zkušebních metod, a mohou být použity k porovnání jednoho elektrického nástroje s jiným.
- ▶ Uvedená celková hodnota vibrací a uvedená hodnota emisí hluku mohou být použity i pro předběžnému odhadu zatížení.

Hodnota vibrací ($a_{n,w}$) při řezání do dřeva:

Hlavní rukojeť:	1,254 m/s ²
Nejistota K:	1,5 m/s ²
Přídavná rukojeť:	1,332 m/s ²
Nejistota K:	1,5 m/s ²



Bezpečnostní pokyny

- **Všeobecné bezpečnostní pokyny pro elektrické nástroje**

VAROVÁNÍ!

- ▶ **Přečtěte si všechny bezpečnostní pokyny, pokyny, ilustrace a technické údaje, kterými je tento elektrický nástroj opatřen.** Nedodržení následných pokynů může způsobit zranění elektrickým proudem, požár a/nebo těžká zranění.

Uchovajte bezpečnostní pokyny a návody pro budoucnost.

Termín používaný v bezpečnostních pokynech „elektrický nástroj“ se vztahuje na elektrické nástroje napájené ze sítě (se síťovým vedením) nebo elektrické nástroje napájené akumulátorem (bez síťového vedení).

Bezpečnost práce na pracovním místě

- Udržujte pracovní prostor v čistotě a dobře osvětlený.** Nepořádek nebo neosvětlené pracovní prostory mohou vést k úrazům.
- Nepracujte s elektrickým nástrojem ve výbušném prostředí, v přítomnosti hořlavých kapalin, plynů nebo prachu.** Elektrické nástroje jsou zdrojem jiskření, které může zapálit prach nebo výpary.
- Při práci s elektrickými nástroji udržujte děti a osoby v bezpečné vzdálenosti.** Při rozptýlení můžete ztratit kontrolu nad elektrickým nástrojem.

Elektrická bezpečnost

- Síťová zástrčka elektrického nástroje se musí hodit do zásuvky. Zástrčka nesmí být žádným způsobem měněna. Nepoužívejte rozbočovací zástrčky s uzemněnými elektrickými nástroji.** Neupravené zástrčky a odpovídající zásuvky snižují riziko úrazu elektrickým proudem.
- Vyhnete se kontaktu těla s uzemněnými povrchy, jako jsou potrubí, radiátory, sporáky a ledničky.** Pokud je vaše tělo uzemněné, existuje zvýšené riziko úrazu elektrickým proudem.
- Chraňte elektrické nástroje před deštěm nebo vlhkem.** Proniknutí vody do elektrického nástroje zvyšuje riziko úrazu elektrickým proudem.

- d) **Nezneužívejte přípojné vedení k zavěšování nebo nošení elektrického nástroje nebo k vytáhnutí zástrčky ze zásuvky. Udržujte přípojné vedení daleko od tepla, oleje, ostrých hran nebo pohybujících se částí.** Poškozená nebo spletená přípojná vedení zvyšují riziko úrazu elektrickým proudem.
- e) **Pokud pracujete s elektrickým nástrojem venku, použijte jen prodlužovací vedení vhodné i pro venkovní použití.** Použití prodlužovacího vedení vhodného pro venkovní prostředí snižuje riziko úrazu elektrickým proudem.
- f) **Pokud je provoz elektrického nástroje ve vlhkém prostředí nevyhnutný, použijte proudový chránič.** Použití proudového chrániče snižuje riziko úrazu elektrickým proudem.

Bezpečnost osob

- a) **Budte pozorní, sledujte, co děláte a používejte zdravý rozum při práci s elektrickým nástrojem.** Nepoužívejte elektrický nástroj, jste-li unaveni nebo pod vlivem drog, alkoholu nebo léků. Chvilu nepozornosti při použití elektrického nástroje může vést k vážným zraněním.
- b) **Používejte osobní ochranné pomůcky a vždy noste ochranné brýle.** Nošení osobních ochranných pomůcek, jako je protiprachová maska, neklouzavá bezpečnostní obuv, ochranná přilba nebo ochrana sluchu, v závislosti na povaze a použití elektrického nástroje, snižuje riziko zranění.
- c) **Zabraňte náhodnému spuštění. Ujistěte se, že elektrický nástroj je vypnutý předtím, než jej připojíte k elektrické síti a/nebo akumulátoru, ho zvednete nebo přenášíte.** Pokud

přenášíte elektrický nástroj s prstem na spínači nebo zapnutý elektrický nástroj připojíte k napájení, může to vést k nehodám.

- d) **Před zapnutím elektrického nástroje odstraňte všechny seřizovací nástroje nebo klíč na šrouby.** Nástroj nebo klíč, který ponecháte připevněn k otáčející se části elektrického nástroje, může vést ke zranění.
- e) **Vyhýbejte se nenormálnímu držení těla. Dbejte na správný postoj a udržujte za všech okolností rovnováhu.** To umožňuje lepší ovladatelnost elektrického nástroje v neočekávaných situacích.
- f) **Noste vhodný oděv. Nenoste volný oděv nebo šperky. Udržujte své vlasy a oblečení mimo dosah pohybujících se částí.** Volný oděv, šperky nebo dlouhé vlasy mohou být zachyceny pohybujícími se částmi.
- g) **Pokud lze instalovat zařízení pro odsávání a záchyt prachu, musí být připojeno a správně používáno.** Použití odsávání prachu může snížit nebezpečí týkající se prachu.
- h) **Neukolébejte se ve falešné bezpečnosti a nepřekračujte bezpečnostní pravidla pro elektrické nástroje, a to ani v případě, že jste se seznámili s elektrickým nástrojem při častém používání.** Nedbalé jednání může vést k vážným zraněním během zlomků sekundy.

Upotřebení a zacházení s elektrickým nástrojem

- a) **Elektrický nástroj nepřetěžujte. Použijte pro svou práci určený typ elektrického nástroje.** S pomocí vhodného elektrického nástroje pracujete lépe a bezpečněji v zadané oblasti výkonu.

- b) **Nepoužívejte elektrický nástroj, jehož vypínač je vadný.** Elektrický nástroj, které již není možné zapnout nebo vypnout, je nebezpečné a musí být opraveno.
- c) **Před jakýmkoliv seřizováním, výměnou nástrojových nástavců nebo před uložením nepoužívaného elektrického nástroje vytáhněte zástrčku ze zásuvky a/nebo odstraňte odnímatelný akumulátor.** Toto preventivní opatření zabraňuje neúmyslnému spuštění elektrického nástroje.
- d) **Nepoužívané elektrické nástroje skladujte mimo dosah dětí. Nenechte osoby používat elektrický nástroj, pokud nejsou s ním obeznámeni nebo nečetli instrukce.** Elektrické nástroje jsou nebezpečné, když jsou používány nezkušenými osobami.
- e) **Opatrujte elektrické nástroje a nástrojový nástavec s péčí. Zkontrolujte, zda pohyblivé díly bezvadně fungují a nezadírají se, zda díly nejsou prasklé nebo tak poškozené, že je narušena funkce elektrického nástroje. Poškozené díly nechte opravit před použitím elektrického nástroje.** Mnoho nehod je způsobeno špatně udržovanými elektrickými nástroji.
- f) **Řezné nástroje udržujte ostré a čisté.** Řádně udržované řezné nástroje s ostrými řeznými břity se méně zadírají a lépe se ovládají.
- g) **Používejte elektrický nástroj, příslušenství a nástrojové nástavce atd. v souladu s těmito pokyny.** Zohledněte pracovní podmínky a činnost, která má být provedena. Použití elektrického nástroje k jiné činnosti, než je určené použití, může vést k nebezpečným situacím.

- h) **Udržujte rukojeti a úchopy suché, čisté a bez oleje a tuku.** Kluzké rukojeti a úchopy neumožňují bezpečnou obsluhu a ovládání elektrického nástroje v neočekávaných situacích.

Servis

- a) **Nechte elektrické nástroje opravovat jen od kvalifikovaného odborného personálu s použitím originálních náhradních dílů.** Tím je zajištěno, že bezpečnost elektrického nástroje zůstane zachována.

● Snížení vibrací a hluku

Omezte dobu používání, používejte provozní režimy se slabými vibracemi a málo hlučné a noste osobní ochranné pomůcky pro snížení účinků vibrací a hluku.

Následující opatření umožní snížit vibracemi a hlukem působená rizika:

- Používejte výrobek pouze podle jeho účelu a jak je popsáno v těchto instrukcích.
- Ujistěte se, že je výrobek bezvadný a je dobře udržován.
- Používejte správné nástrojové nástavce pro tento výrobek a zajistěte, aby byly bezvadné.
- Držte výrobek bezpečně za rukojeti/úchopové plochy.
- Udržujte výrobek podle pokynů a dbejte o dostatečné mazání (je-li aplikovatelné).
- Plánujte průběh svých prací tak, aby upotřebením výrobků s vysokou hodnotou vibrací bylo rozloženo na delší časové období.

● Chování v nouzových případech

Seznamte se na základě tohoto návodu na obsluhu s použitím tohoto výrobku.

Zapamatujte si bezpečnostní pokyny a bezpodmínečně se jich držte. To pomáhá vyhnout se rizikům a nebezpečím.

- Vždy buďte při používání výrobku pozorní, abyste nebezpečí zjistili včas a mohli jednat. Včasný zásah může zabránit vážnému zranění nebo poškození majetku.
- Při vadné funkci ihned výrobek vypněte a odpojte ho od sítě. Nechte to kvalifikovanému odborníkovi zkontrolovat a, pokud je to nutné, opravit před opětovným uvedením do provozu.

● Zbytková rizika

I když použijete tento výrobek obsluhujete podle předpisu, zůstává potenciální riziko pro zranění a poškození. Následující nebezpečí mohou kromě jiných nastat v souvislosti s konstrukcí a provedením tohoto výrobku:

- Zdravotní poškození vyplývající z emise vibrací, je-li výrobek používán po delší dobu, nebo není správně používán a udržován.
- Osobní a věcné škody způsobené vadným řeznými nástroji nebo náhlý dopad skrytého objektu během používání.
- Nebezpečí zranění a věcné škody způsobené létajícími objekty.

● Bezpečnostní pokyny pro okružní pily

Proces řezání

- a)  **NEBEZPEČÍ! Nepřibližujte své ruce do oblasti řezání a k pilovému listu. Svou druhou rukou držte přídatnou rukojeť nebo kryt motoru.** Pokud obě ruce drží frézu, nemůže dojít ke zranění od pilového listu.

- b) **Nesahejte pod obrobek.** Ochranný kryt vás nemůže ochránit před pilovým listem pod obrobkem.
- c) **Přizpůsobte hloubku řezu tloušťce obrobku.** Pod obrobkem by měla být vidět méně než celá výška zubu.
- d) **Nikdy nedržte řezaný obrobek v ruce nebo na noze. Zajistěte obrobek na stabilním držáku.** Je důležité obrobek dobře upevnit, aby se minimalizovalo nebezpečí tělesného kontaktu, vzpříčení pilového listu nebo ztráty kontroly.
- e) **Elektrický nástroj držte za izolované rukojeti při provádění práce, kdy může použitý nástrojový nástavec dojít do kontaktu se skrytými vodiči nebo s vlastním přípojným vedením.** Kontakt s vodičem pod napětím také vystaví kovové části elektrického nástroje pod napětí a vede k úrazu elektrickým proudem.
- f) **Při podélném řezání vždy používejte zarážku nebo přímé vodítko hran.** To zlepšuje přesnost řezu a snižuje možnost zaseknutí pilového listu.
- g) **Vždy používejte pilové listy správné velikosti a správným upínacím otvorem (např. kosočtvercového nebo kruhového tvaru).** Pilové listy, které nesedí na montážní části pily, běží nepravidelně a vedou ke ztrátě kontroly.
- h) **Nikdy nepoužívejte poškozené nebo nesprávné podložky nebo šrouby pilového listu.** Podložky a šrouby pilového listu jsou speciálně navrženy pro vaši pilu pro optimální výkon a provozní bezpečnost.

● Další bezpečnostní pokyny pro všechny pily

Zpětný ráz – příčiny a odpovídající bezpečnostní pokyny

- Zpětný ráz je náhlá reakce v

důsledku zaháknutí, zaseknutí nebo nesprávného nastavení pilového listu, která způsobí, že se pila nekontrolovaně zvedne a vyjede z obrobku směrem k obsluze;

- Když se pilový list zachytí nebo vzpříčí v uzavírací mezeře pily, zablokuje se a síla motoru tlačí přístroj zpět směrem k obsluhující osobě;
- Pokud je pilový list v řezu zkroucený nebo vychýlený, mohou se zuby na zadním okraji pilového listu zachytit o povrch dřeva, což způsobí, že se pilový list vysune z pilové mezery a pila vyskočí zpět ve směru obsluhující osoby.

Zpětný ráz je následkem špatného nebo chybného používání pily. Je možno mu zamezit vhodnými preventivními bezpečnostními opatřeními, jak je popsáno dále.

- a) **Držte pilu pevně oběma rukama a dejte své paže do polohy, ve které můžete absorbovat síly zpětného rázu. Vždy se držte stranou pilového listu, nikdy nedávejte pilový list do přímky se svým tělem.** V případě zpětného rázu může kotoučová pila skočit dozadu, ale obsluhující osoba může ovládat síly zpětného rázu přijetím vhodných preventivních opatření.
- b) **Pokud se pilový list vzpříčí nebo pokud přerušíte práci, přístroj vypněte a přidržte jej v klidu, dokud se pilový list nezastaví. Nikdy se nepokoušejte odstranit pilu z obrobku nebo ji tahat dozadu, když se pilový list pohybuje, jinak může dojít ke zpětnému rázu.** Zjistíte a odstraňte příčinu vzpříčení pilového listu.
- c) **Chcete-li znovu spustit pilu, která uvízla v obrobku, vycentrujte pilový list v mezeře pily a zkontrolujte, zda zuby pily nejsou zaháknuty**

v obrobku. Pokud se pilový list zahákne, může se po opětovném spuštění pily vysunout z obrobku nebo způsobit zpětný ráz.

- d) **Podepřete velké desky, aby se snížilo riziko zpětného rázu prostřednictvím vzpříčeného pilového listu.** Velké desky se mohou prohýbat pod vlastní vahou. Desky musí být podepřeny na obou stranách, a sice jak v blízkosti pilové mezery tak také na hraně.
- e) **Nepoužívejte tupé nebo poškozené pilové listy.** Pilové listy s tupými nebo nesprávně vyrovanými zuby způsobují zvýšené tření, vzpříčení pilového listu a zpětný ráz, pokud je pilová mezera příliš úzká.
- f) **Před řezáním utáhněte nastavení hloubky řezu a úhlu řezu.** Pokud se nastavení během řezání změní, pilový list se může zaseknout a může dojít ke zpětnému rázu.
- g) **Budte obzvláště opatrní při řezech do stávajících stěn nebo jiných oblastí, do kterých není vidět.** Ponořovací pilový list se může při řezání do skrytých předmětů zaseknout a způsobit zpětný ráz.

● Funkce spodního ochranného krytu

- a) **Před každým použitím zkontrolujte, zda se spodní ochranný kryt bezvadně uzavírá. Pilu nepoužívejte, pokud se spodní ochranný kryt nepohybuje volně a okamžitě se nezavře. Nikdy neupínejte ani nepřivazujte spodní ochranný kryt v otevřené poloze.** Pokud pila náhodou spadne na podlahu, může se spodní ochranný kryt ohnout. Otevřete ochranný kryt pomocí zpětné páky a dbejte na to, aby se volně pohyboval a nedotýkal se pilového listu ani jiných částí v žádném řezném úhlu a hloubce

řezu.

- b) **Zkontrolujte funkci pružin spodního ochranného krytu. Pokud spodní ochranný kryt a pružina nefungují správně, nechte pilu před použitím opravit.** Poškozené díly, lepivé usazeniny nebo nahromaděné třísky způsobují, že spodní ochranný kryt pracuje se zpožděním.
- c) **Spodní ochranný kryt otevírejte ručně pouze pro speciální řezy, např. pro „ponorné a úhlové řezy“.** Spodní ochranný kryt otevřete pomocí zatahovací páky a uvolněte jej, jakmile se pilový list zanoří do obrobku. Při všech ostatních řezných pracích by měl spodní ochranný kryt fungovat automaticky.
- d) **Nepokládejte pilu na pracovní stůl nebo podlahu bez spodního ochranného krytu zakrývajícího pilový list.** Nechráněný dobíhající pilový list pohybuje pilou proti směru řezu a řeže, co mu stojí v cestě. Vezměte přitom prosím do úvahy dobu doběhu pilového listu.

● Další bezpečnostní pokyny

- a) **Dbejte na to, aby se vyhazované třísky nedostaly do kontaktu s vašimi rukama.** Můžete se poranit nebo pořezat vysokootáčkovými pilinami.
- b) **Nepoužívejte pilu nad hlavou.** Jinak nebudete mít dostatečnou kontrolu nad elektrickým nástrojem.
- c) **S tímto nástrojem nepoužívejte brusné kotouče.** Mohou se snadno zlomit a způsobit zranění.
- d) **Pomocí vhodných detektorů zjistěte, zda se v pracovní oblasti nenachází skrytá vedení inženýrských sítí, nebo zavolejte na pomoc místní energetickou společnost.** Kontakt s elektrickým

vedením může vést k požáru a úrazu elektrickým proudem. Poškození plynového vedení může vést k výbuchu. Proniknutí do vodovodního potrubí bude mít za následek poškození majetku nebo může způsobit úraz elektrickým proudem.

- e) **Elektrický nástroj nesmí být upravován a nesmí být provozován jako stacionární nástroj.** Není vhodná pro použití jako stolní pila.
- f) **Zajistěte obrobek.** Obrobek držení upínacími přípravky nebo svěrákem je držen bezpečněji než rukou.
- g) **Nepoužívejte pilové listy z rychlořezné oceli HSS (High Speed Steel).** Takové pilové listy se mohou při řezání snadno zlomit a zaklínit se ve dřevě.
- h) **Neřežte železné kovy.** Horké třísky mohou zapálit plastové části nástroje. Kovové piliny mohou vniknout do motoru a elektrického obvodu a způsobit úraz elektrickým proudem.

● Bezpečnostní pokyny pro pilový list

⚠ VAROVÁNÍ!



Používejte ochranné rukavice!



Noste ochranu dýchacích cest!



Noste ochranné brýle!



Noste nějakou ochranu sluchu!

- Brusné kotouče nepoužívejte.
- Používejte pouze pilové listy s průměry odpovídajícími nápisům na pile.
- Při práci se dřevem nebo materiály, které produkují zdraví škodlivý prach,

- musí být přístroj připojen k vhodnému, vyzkoušenému odsávacímu zařízení.
- Při řezání dřeva používejte protiprachovou masku.
 - Používejte pouze doporučené pilové listy.
 - Noste vždy ochranu sluchu.
 - Zabraňte přehřátí špiček pilových zubů.
 - Při řezání plastu se vyvarujte roztavení plastu.
 - Používejte správný pilový list pro řezaný materiál.
 - Používejte pouze pilové listy stanovené výrobcem, které, pokud jsou určeny pro řezání dřeva nebo podobných materiálů, splňují EN 847-1.
 - Nástroje smějí používat pouze vyškolení a zkušení lidé, kteří používání nástrojů ovládají.
 - Pilové listy s prasklým tělem je nutné vyřadit (opravy nejsou přípustné).
 - Maximální otáčky uvedené na nástroji nesmí být překročeny. Pokud je předepsáno, musí být dodržen rozsah otáček.

● **Před prvním použitím**

● **Vybalte výrobek**

1. Vyjměte výrobek z obalu a odstraňte veškeré balící materiály a ochranné fólie.
2. Zkontrolujte, zda jsou k dispozici všechny díly a zda je rozsah dodávky kompletní (viz „Rozsah dodávky“).
3. Zkontrolujte, zda je výrobek a všechny součásti v dobrém stavu. Pokud zjistíte jakékoli poškození nebo závadu, výrobek nepoužívejte, ale postupujte podle popisu v kapitole „Záruka“.

● **Příslušenství**

- Pro bezpečný a správný provoz tohoto výrobku je nutné následující příslušenství, např. nástroje a pilové listy.

- Příslušenství a pilové listy jsou k dispozici u vašeho autorizovaného prodejce. Při nákupu, prosím vždy dbejte na technické požadavky tohoto výrobku (viz „Technické údaje“).
- Pokud si nejste jisti, zeptejte se kvalifikovaného odborníka a nechte si poradit od svého prodejce.

● **Příprava**

● **Kontrola funkce spodního ochranného krytu**

⚠ VAROVÁNÍ! Riziko zranění!



Vytáhněte vždy síťovou zástrčku [27] ze zásuvky předtím než provádíte práce na výrobku.

UPOZORNĚNÍ

- ▶ Po uvolnění páky [24]: Spodní ochranný kryt [19] nesmí být zablokovan a musí se dát otočit do původní polohy.
 - ▶ Pokud spodní ochranný kryt [19] nefunguje správně: Nepoužívejte výrobek a obraťte se na servisní středisko, které provede kontrolu a opravu.
1. Před uvedením výrobku do provozu: Zkontrolujte volnost pohybu spodního ochranného krytu [19].
 2. Otevřete spodní ochranný kryt [19]: Zaklapněte páku [24] nahoru.

● **Namontujte/vyměňte pilový list**

⚠ OPATRNĚ! Riziko zranění!



Pilové listy mohou být ostré a během používání se mohou zahřívat. Při manipulaci s pilovými listy [21] vždy používejte ochranné rukavice.

(Obr. D)

- Umístěte výrobek na okraj stolu tak, aby byl pilový list **21** volně přístupný.

Vyjmutí pilového listu

1. Stiskněte a podržte aretaci vřetena **11**.
2. Povolte upínací šroub **23**: Použijte šestihranný klíč **8** a otočte jím ve směru otáčení **b**.
3. Odeberte upínací šroub **23** a přírubu **22** z vřetena **23a**.
4. Uvolněte aretaci vřetena **11**.
5. Otočte spodní ochranný kryt **19** tak, aby byl zcela zasunut do horního ochranného krytu **25**.
6. Odkryjte pilový list **21**: Přidržte spodní ochranný kryt **19** pomocí páky **24**.
7. Odeberte pilový list **21** z vřetena **23a**.
8. Uvedte spodní ochranný kryt **19** do jeho původní polohy.

Vložení pilového listu

⚠ OPATRNĚ! Riziko zranění!

 na pilovém listu **21** musí být vyrovnán s ✓ na horním ochranném krytu **25**.

UPOZORNĚNÍ

- ▶ Upínací šroub **23** není nutné nadměrně utahovat. Otáčivý pohyb pilového listu **21** napíná pilový list během provozu.
 - ▶ Šestihranný klíč **8** vždy uchovávejte v uložení šestihranných klíčů **7** ve spodní části hlavní rukojeti **6**.
 - ▶ Při nasazování příruby **22** na pilový list **21**: Konkávní strana příruby se musí dotýkat pilového listu.
1. Otočte spodní ochranný kryt **19** tak, aby byl zcela zasunut do horního ochranného krytu **25**.
 2. Přidržte spodní ochranný kryt **19** na místě. Nasadte pilový list **21** na vřeteno **23a**.

3. Zkontrolujte, zda vrtný otvor pilového listu **21** sedí na vřetenu **23a** tak, že je střed vyrovnán.
4. Uvedte spodní ochranný kryt **19** do jeho původní polohy.
5. Umístěte přírubu **22** na pilový list **21** tak, aby zakryla vrtný otvor.
6. Zašroubujte první závit upínacího šroubu **23** ručně do vřetena **23a**. Otáčejte ve směru otáčení **a**.
7. Stiskněte a podržte aretaci vřetena **11**.
8. Utáhněte upínací šroub **23**: Použijte šestihranný klíč **8** a otáčejte jím ve směru otáčení **a**, dokud nebude upínací šroub bezpečně upevněn.

● Spojte s odsáváním prachu

(Obr. H)

UPOZORNĚNÍ

- ▶ Adaptér **28** lze použít pro většinu běžných systémů nebo přístrojů odsávání prachu (např. hadice vysavače).

Vložit adaptér

1. Zasuňte adaptér **28** do prachové přípojky **26** horního ochranného krytu **25**.
2. Spojte adaptér **28** se systémem pro odsávání prachu.

Odejměte adaptér

1. Několikrát otočte adaptérem **28** ve směru a proti směru hodinových ručiček.
2. Odtáhněte adaptér **28** od prachové přípojky **26**.

● Namontujte paralelní doraz

(Obr. G)

UPOZORNĚNÍ

- ▶ Šířka řezu je zobrazena na měřítku paralelního dorazu **18**.

UPOZORNĚNÍ

- ▶ Měření šířky řezu při nastavení řezného úhlu 0° nebo 45°: Vodítko řezu [16] zobrazuje referenční bod.
- ▶ Stupnice vzdálenosti na paralelním dorazu [18] označuje vhodnou hodnotu.

1. Nastavte úhel řezu 0° (viz „Nastavení úhlu řezu“).
2. Uvolněte křídlový šroub [17].
3. Zasuňte paralelní doraz [18] do držáku na základní desce [20].
4. Nastavte vzdálenost paralelního dorazu [18] k požadované šířce řezu. Řiďte se při tom trojúhelníkovou značkou 0° na základní desce [20].
5. Upevněte paralelní doraz [18]: Utáhněte křídlový šroub [17].

● Nastavení úhlu řezu

(Obr. F)

1. Povolte křídlový šroub [15] úkosové stupnice [12].
2. Jednou rukou držte základní desku [20].
3. Nastavte požadovaný úhel řezu: Druhou rukou posuňte hlavní rukojeť [6]. Zkontrolujte úhel na úkosové stupnici [12].
4. Utáhněte křídlový šroub [15].

● Nastavení hloubky řezu

(Obr. E)

1. Odemkněte stupnici hloubky řezu [4]: Otočte blokovací páčku [9] proti směru hodinových ručiček.
2. Jednou rukou pevně držte základní desku [20].
3. Nastavte požadovanou hloubku řezu: Druhou rukou posuňte hlavní

rukojeť [6]. Zkontrolujte hloubku řezu na stupnici hloubky řezu [4].

4. Zablokujte stupnici hloubky řezu [4]: Otočte blokovací páčku [9] ve směru hodinových ručiček.

● Provoz

● Výběr úrovně otáček

(Obr. I)

UPOZORNĚNÍ

- ▶ Úroveň otáček lze nastavit od **1** (nejnižší úroveň) do **6** (nejvyšší úroveň).
- ▶ Výrobek má paměťovou funkci a spouští se při poslední zvolené rychlosti.
- ▶ Podsvícení čísla na indikátoru rychlosti [2] indikuje zvolenou úroveň rychlosti.
- ▶ Po dosažení nejvyššího stupně rychlosti **6** se opětovným stisknutím tlačítka regulace otáček [3] přepnete zpět na stupeň rychlosti **5**.

- Stisknutím tlačítka regulace otáček [3] zvýšíte nebo snížíte rychlost o jeden stupeň. Úrovně rychlosti se mění v následujícím pořadí: **1-2-3-4-5-6** nebo **6-5-4-3-2-1**.

Doporučená úroveň rychlosti

- V následující tabulce jsou uvedeny nejčastější oblasti použití a doporučené úrovně rychlosti.

Materiál	mm*	Nastavení **
Měkké dřevo/ překlíčka	≤ 25 mm	1-3 ***
	> 25 mm	4-6 ***

* Tloušťka řezu

** Doporučená úroveň rychlosti

*** Vyšší rychlost vede k rychlejšímu řezání, ale s nižší kvalitou řezání a horším vzhledem řezné hrany.

Materiál	mm*	Nastavení **
Tvrdé dřevo	≤ 18 mm	1–4 ***
	> 18 mm	3–6 ***
Dřevotřískové desky	≤ 18 mm	1–5 ***
	> 18 mm	4–6 ***

● Zapnout/vypnout

(Obr. I)

Zapnout

1. Připojte síťovou zástrčku [27] do vhodné zásuvky.
2. Stiskněte a podržte zámek vypínače [5].
3. Stlačte vypínač Zap/Vyp [1]. Výrobek začne pracovat.
4. Uvolněte zámek vypínače [5].

Vypnout

1. Uvolněte vypínač Zap/Vyp [1].
2. Vytáhněte síťovou zástrčku [27] ze zásuvky.

● Pracovní pokyny

UPOZORNĚNÍ

- ▶ Držte výrobek vždy pevně oběma rukama: Jednou rukou držte hlavní rukojeť [6] a druhou rukou přidavnou rukojeť [10].
- ▶ Nechte pilový list vyběhnout až do předem zvolené úrovně otáček: Výrobek zapněte krátce před vlastním použitím.
- ▶ Řežte dopředu s vhodným a mírným přitlakem.
- ▶ Pohyb výrobku do stran při řezání může způsobit zaseknutí pilového listu [21] a přehřátí řezných zubů i těla pilového listu. To může mít za následek zpětný ráz.
- ▶ Použití vodící lišty [33] (není součástí dodávky) umožňuje přesný řez.

● Použití vodící lišty (není součástí dodávky)

UPOZORNĚNÍ

- ▶ Pomocí vodící lišty [33] dosáhnete přesného a rovného řezu.
- ▶ Vodící lišta [33] se skládá ze 2 částí, které jsou spojeny spojovacím kusem [30].

Sestavení vodící lišty

(Obr. J)

1. Zasuňte spojovací kus [30] do kluzné lišty [32] obou částí vodící lišty [33].
2. Zasuňte obě části vodící lišty [33] k sobě.
3. Spojení zajistěte utážením závitových kolíků [31] spojovacího kusu [30] pomocí šestihránného klíče [29].

Nastavení výrobku na vodící lištu

(Obr. K)

1. Umístěte výrobek na vodící lištu [33]. Drážka [14] základní desky [20] musí ležet na kluzné liště [32].
2. Pomocí excentrických šroubů [13] nastavte výrobek rovnoběžně s kluznou lištou [32].
 - Chcete-li zmenšit vůli mezi výrobkem a kluznou lištou [32], otáčejte excentrickými šrouby [13] ve směru hodinových ručiček.
 - Výrobek se musí po vodící liště [33] posouvat bez vůle a bez tření.

Řezání pomocí vodící lišty

UPOZORNĚNÍ

- ▶ Vodící lišta [33] je opatřena ochranou proti třískám (černý gumový lem).
- ▶ Před prvním řezem je třeba nastavit ochranu proti třískám.

1. Položte vodící lištu [33] na obrobek.
2. Nastavte hloubku řezu cca 10 mm.
3. Výrobek zapněte.

4. Nastavte stupeň rychlosti **2**.
5. Lehce a rovnoměrně tlačte výrobek ve směru řezu.

● Čištění a péče

⚠ VAROVÁNÍ!



Před prováděním prací kontroly, údržby a čištění výrobek vždy vypněte, odpojte síťovou zástrčku **27** ze zásuvky a nechte výrobek vychladnout!

● Čištění

UPOZORNĚNÍ

- ▶ Nepoužívejte žádné chemické, alkalické, abrazivní nebo jiné agresivní čisticí nebo dezinfekční prostředky k čištění výrobku, neboť ty mohou poškodit jeho povrchy.
- Pravidelné řádné čištění pomáhá zajistit bezpečné používání a prodlužuje životnost výrobku.
- Dávejte pozor na to, aby dovnitř výrobku nepronikly žádné kapaliny.
- Udržujte výrobek stále čistý, suchý a zbavený oleje nebo mazacích tuků. Po každém použití a před uskladněním odstraňte prach.
- Výrobek čistěte suchou utěrkou. Pro těžce přístupná místa použijte měkký kartáč.

● Údržba

- Výrobek je bezúdržbový.
- Zkontrolujte výrobek a díly příslušenství (např. pilové listy), před a po každém použití na opotřebení a poškození. Případně je nahradte za nové, jak je popsáno v tomto návodu na obsluhu. Dodržujte při tom technické požadavky (viz „Technické údaje“).

- Zkontrolujte kryty a ochranná zařízení z hlediska poškození a na správné uložení. V případě potřeby je vyměňte.
- Vyměňte tupý, ohnutý nebo jinak poškozený pilový list.

Náhradní díly/příslušenství

- Zákazníci si mohou zakoupit kompatibilní náhradní díly a příslušenství na adrese www.optimex-shop.com.
- Objednávky lze zadávat a zpracovávat pouze online.
- Připravte si objednáací číslo své objednávky.
- Další informace získáte na Lidl servisní lince (viz „Servis“).

Díl	Objednáací číslo
8 Šestihranný klíč (6 mm)	99949481503
18 Paralelní doraz	99949481504
21 Pilový list (24 zubů)	99949481501
33 Vodicí lišta	99949481502

● Oprava

- Pokud je přípojné vedení **27** tohoto výrobku poškozeno, musí být vyměněno za speciální přípojné vedení, které je k dispozici u výrobce nebo v jeho zákaznickém servisu.
- Uvnitř výrobku nejsou žádné díly, které mohou být opravovány uživatelem. Obratě se na kvalifikovaného odborníka, abyste nechali výrobek zkontrolovat a opravit.

● Skladování

- Před skladováním: Očistěte výrobek (viz „Čištění“).
- Výrobek a jeho příslušenství skladujte na temném, suchém, nezamrzajícím a dobře větraném místě.
- Uchovávejte výrobek stále na místě nedostupném pro děti.

- Skladujte výrobek v jeho původním obalu.

● Transport

- Přeppravujte výrobek v původním obalu.
- Chraňte výrobek před úderem a silnými vibracemi, které nastávají zejména během přepravy ve vozidlech.
- Zajistěte výrobek proti sklouznutí a převrnutí.

● Zlikvidování

Obal se skládá z ekologických materiálů, které můžete zlikvidovat prostřednictvím místních sběrů recyklovatelných materiálů.



Při třídění odpadu se řiďte podle označení obalových materiálů zkratkami (a) a čísly (b), s následujícím významem: 1–7: umělé hmoty/20–22: papír a lepenka/80–98: složené látky.

Výrobek:

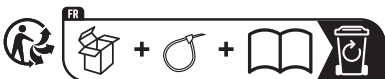

Points de collecte sur www.quefairedesdechets.fr
Privilégiez la réparation ou le don de votre appareil !

Výrobek a obalové materiály jsou recyklovatelné a podléhají rozšířené odpovědnosti výrobce.

Likvidujte je odděleně podle ilustrovaných Info-tri (informace o třídění), abyste mohli lépe nakládat s odpady.

Logo Triman platí jen pro Francii.



O možnostech likvidace vysloužilých zařízení se informujte u správy vaší obce nebo města.



V zájmu ochrany životního prostředí vysloužilý výrobek nevyhazujte do domovního odpadu, ale předejte k odborné

likvidaci. O sběrnách a jejich otevíracích hodinách se můžete informovat u příslušné správy města nebo obce.

● Záruka

Výrobek byl vyroben podle přísných směrnic kvality a před dodáním pečlivě otestován. V případě materiálních nebo výrobních vad máte zákonná práva vůči prodejci výrobku. Vaše zákonná práva nejsou níže uvedenou zárukou nijak omezená.

Záruka na tento výrobek je 5 roky od data zakoupení. Záruční doba začíná dnem zakoupení. Originál dokladu o zakoupení si uschovejte na bezpečném místě, protože tento doklad je vyžadován jako doklad o koupi.

Jakékoli poškození nebo závady, které se vyskytly již v okamžiku nákupu, musí být nahlášeny ihned po vybalení výrobku.

Pokud se u výrobku během 5 let od data zakoupení projeví vada materiálu nebo výrobní vada, pak vám ho podle naší volby bezplatně opravíme nebo vyměníme. Záruční doba se po uznané reklamaci neprodlužuje. To platí také pro vyměněné a opravené díly.

Tato záruka je neplatná, pokud byl výrobek poškozený nebo nesprávně používán anebo udržovaný.

Záruka se kryje na materiálové a výrobní vady. Tato záruka se nevztahuje na díly výrobku, které podléhají běžnému opotřebení, a tím platí jako opotřebitelné díly (např. baterie, hadice, inkoustové barevné patrony), ani se nevztahuje na poškození rozbitných dílů, např. spínačů nebo dílů ze skla.

● Postup v případě uplatňování záruky

V zájmu rychlého zpracování Vašeho požadavku se řiďte následujícími pokyny:

Pro všechny požadavky si uschovejte pokladní stvrzenku jako doklad o nákupu a číslo položky (IAN 494815_2504).

Číslo položky najdete na typovém štítku, je vyryto na výrobku, je uvedeno na titulní stránce Vašeho návodu (vlevo dole) nebo je na nálepce na zadní nebo spodní straně výrobku.

Při poruchách funkce nebo jiných závadách nejdříve kontaktujte telefonicky nebo e-mailem níže uvedené servisní oddělení.

Na adresu servisu, kterou Vám sdělíme, můžete zdarma odeslat pouze výrobek, který byl zaznamenaný jako vadný, a to spolu s pokladním dokladem (stvrzenkou), popisem závady a uvedením doby, kdy k závadě došlo.



Na stránkách parkside-diy.com najdete tuto a celou řadu dalších příruček k nahlédnutí a ke stažení. Pomocí tohoto QR kódu se dostanete přímo na stránky parkside-diy.com. Vyberte svou zemi a vyhledejte návod k obsluze pomocí formuláře k vyhledávání. Zadáním čísla položky (IAN) 494815_2504 se dostanete k návodu k obsluze Vašeho výrobku.

● Servis

CZ Servis Česká republika

Tel.: 800023611

Kontaktní formulář je zapnutý
parkside-diy.com

IAN 494815_2504

● EU prohlášení o shodě

EU PROHLÁŠENÍ O SHODĚ (č. 494815_2504)

IAN: 494815_2504
Identifikace produktu: "PARKSIDE" Ruční kotoučová pila
Číslo modelu: HG13964

Výše popsaný předmět prohlášení je ve shodě s příslušnými harmonizačními právními předpisy Unie:

Směrnice 2006/42/ES
Směrnice 2014/30/EU
Směrnice 2011/65/EU se všemi souvisejícími změnami

Odkazy na příslušné harmonizované normy nebo na jiné technické specifikace, ve vztahu k nimž se shoda prohlašuje:

Č. / Části
Směrnice 2006/42/ES
EN 62841-1:2015/A11:2022
EN 62841-2-5:2014
Směrnice 2014/30/EU
EN IEC 55014-1:2021
EN IEC 55014-2:2021
EN IEC 61000-3-2:2019/A2:2024
EN 61000-3-3:2013/A2:2021

Předmět výše uvedeného prohlášení je v souladu se směrnicí Evropského parlamentu a Rady 2011/65/EU ze dne 8. června 2011 o omezení používání některých nebezpečných látek v elektrických a elektronických zařízeních:

Č. / Části
Směrnice 2011/65/EU
EN IEC 63000:2018

Držitel technické dokumentace: OWIM GmbH & Co.KG

Podepsáno za a jménem:

OWIM GmbH & Co. KG, Stiftsbergstraße 1, 74167 Neckarsulm, Německo

Toto prohlášení o shodě se vydává na výhradní odpovědnost výrobce.

Příklad původního prohlášení o shodě

Neckarsulm

Místo

24.10.2025

Datum

ppa. Jens Buchheim
ppa. Dr. Thorsten Maier

Prokurista























Prokurista



CZ



Zoznam použitých piktogramov/symbolov	Strana 126
Úvod	Strana 127
Použitie v súlade s určením	Strana 127
Rozsah dodávky	Strana 127
Popis súčiastok	Strana 127
Technické údaje	Strana 128
Bezpečnostné upozornenia	Strana 129
Všeobecné bezpečnostné upozornenia pre elektrické náradie	Strana 129
Zníženie vibrácií a hluku	Strana 131
Správanie v núdzovom prípade	Strana 132
Zvyškové riziká	Strana 132
Bezpečnostné upozornenia pre kotúčové píly	Strana 132
Ďalšie bezpečnostné upozornenia pre všetky píly	Strana 133
Funkcia spodného ochranného krytu	Strana 134
Doplnkové bezpečnostné upozornenia	Strana 134
Bezpečnostné upozornenia pre pilový kotúč	Strana 135
Pred prvým použitím	Strana 135
Vybalenie produktu	Strana 135
Príslušenstvo	Strana 135
Príprava	Strana 136
Kontrola funkcie spodného ochranného krytu	Strana 136
Nasadenie/výmena pilového kotúča	Strana 136
Pripojenie k odsávaniu prachu	Strana 137
Montáž paralelného dorazu	Strana 137
Nastavenie uhla rezu	Strana 137
Nastavenie hĺbky rezu	Strana 137
Prevádzka	Strana 138
Výber stupňa rýchlosti	Strana 138
Zapnutie/vypnutie	Strana 138
Upozornenia k práci	Strana 138
Používanie vodiacej lišty (nie je súčasťou balenia)	Strana 139
Čistenie a starostlivosť	Strana 139
Čistenie	Strana 139
Údržba	Strana 139
Oprava	Strana 140
Skladovanie	Strana 140
Preprava	Strana 140
Likvidácia	Strana 140
Záruka	Strana 141
Postup v prípade poškodenia v záruke	Strana 141
Servis	Strana 142
EÚ vyhlásenie o zhode	Strana 143

Zoznam použitých piktogramov/symbolov

	Tento symbol znamená, že pri používaní produktu sa musí dodržiavať návod na obsluhu.		Priemer
		TCT	Hroty z karbidu wolfrámu
	NEBEZPEČENSTVO! – Označuje nebezpečenstvo s vysokým stupňom rizika, ktoré bude mať za následok smrť alebo vážne zranenie, ak sa mu nevyhnete (napr. nebezpečenstvo zadusenía)		Zaistené
			Odistené
	VÝSTRAHA! – Označuje nebezpečenstvo so stredným stupňom rizika, ktoré bude mať za následok smrť alebo vážne zranenie, ak sa mu nevyhnete (napr. nebezpečenstvo zásahu elektrickým prúdom)		Pred vykonaním nastavení, pred údržbou, pred čistením produktu a keď produkt nepoužívate, vypnite ho a zástrčku  vyťahnite zo zásuvky.
	POZOR! – Označuje nebezpečenstvo s nižším stupňom rizika, ktoré bude mať za následok ľahké až stredne ťažké zranenie, ak sa mu nevyhnete (napr. nebezpečenstvo obarenia)		Striedavý prúd/striedavé napätie
			Symbol pre produkt s triedou ochrany II
			Priemer pílového kotúča
	OPATRNE! – Varuje pred potenciálnymi materiálmi škodami (napr. nebezpečenstvo skratu)		Maximálna hĺbka rezu 64 mm pri reznom uhle 0°
	Nebezpečenstvo – úrazu elektrickým prúdom!		Vhodné na rezanie dreva
	Noste ochranu sluchu!		Nedotýkajte sa zubov píly.
	Noste ochranu dýchania!		Šípka smeru točenia na pílovom kotúči
	Noste ochranné okuliare!		Šípka smeru točenia na hornom kryte

	Noste ochranné rukavice!	<input checked="" type="checkbox"/>	Bezpečnostné upozornenia Manipulačné pokyny
	Značka CE potvrdzuje zhodu so smernicami EÚ, ktoré sú relevantné pre produkt.		

RUČNÁ KOTUČOVÁ PÍLA

● Úvod

Blahoželáme Vám ku kúpe Vášho nového výrobku. Rozhodli ste sa pre veľmi kvalitný výrobok. Návod na obsluhu je súčasťou tohto výrobku. Obsahuje dôležité upozornenia týkajúce sa bezpečnosti, používania a likvidácie. Skôr ako začnete výrobok používať, oboznámte sa so všetkými pokynmi k obsluhu a bezpečnosti. Výrobok používajte iba v súlade s popisom a v uvedených oblastiach používania. V prípade postúpenia výrobku ďalším osobám odovzdajte aj všetky dokumenty patriace k výrobku.

● Použitie v súlade s určením

- Táto ručná kotúčová píla (ďalej len „produkt“ alebo „elektrické náradie“) je vhodná na pílenie týchto materiálov:
 - Prírodné drevo
 - Preglejka
 - Drevotrieska
 - Podobné ľahké stavebné materiály
- Rezanie v mokrom stave a rezanie kovov je zakázané.
- Akékoľvek iné použitie alebo zmena produktu sa považujú za použitie mimo určenia a môžu spôsobiť nebezpečenstvá ako smrť, život ohrozujúce poranenia či poškodenia.
- Výrobca nepreberá záruku za škody, ktoré vzniknú neodborným používaním produktu.
- Produkt je určený výlučne na používanie v domácnosti.

- Produkt nie je určený na komerčné použitie, priemyselné použitie ani podobné účely.
- Dodržujte všetky platné miestne bezpečnostné predpisy, normy a nariadenia. Používanie hlučného elektrického náradia môže byť na základe národných alebo lokálnych predpisov obmedzené iba na určité časy.

● Rozsah dodávky

▲ VÝSTRAHA!

- ▶ Produkt a obal nie sú hračky pre deti! Deti sa nesmú hrať s plastovými vreckami, fóliami a malými časťami! Hrozí riziko prehltnutia a udusenía!

Po vybalení produktu skontrolujte, či je balenie kompletne a či sú všetky časti v dobrom stave. Pred používaním odstráňte všetky obalové materiály.

- 1 Ručná kotúčová píla
- 1 TCT pílový kotúč
- 1 Šesťhranné kľúče
- 1 Paralelný doraz
- 1 Adaptér
- 1 Návod na obsluhu

● Popis súčiastok

(Obr. A)

- 1 Vypínač
- 2 Ukazovateľ rýchlosti
- 3 Tlačidlo na reguláciu otáčok
- 4 Stupnica hĺbky rezu
- 5 Zaisťovanie spínača

- 6 Hlavné držadlo
- 7 Miesto na uloženie šesťhranného kľúča
- 8 Šesťhranný kľúč (6 mm)
- 9 Zaisťovacia páčka (prevádzka so stupnicou hĺbky rezu)
- 10 Prídavné držadlo
- 11 Aretácia vretena
- 12 Stupnica skosenia
- 13 Excentrická skrutka
- 14 Drážka
- 15 Krídlová skrutka (prevádzka so stupnicou skosenia)
- 16 Vedenie rezu (0° a 45°)
- 17 Krídlová skrutka (prevádzka s paralelným dorazom)
- 18 Paralelný doraz
- 19 Spodný ochranný kryt
- 20 Hlavná doska
- 21 Pílový kotúč
- 22 Príruba
- 23 Upínacia skrutka
- 24 Páčka (prevádzka so spodným ochranným krytom)
- 25 Horný ochranný kryt
- 26 Prípojka na odsávanie
- 27 Napájací kábel so zástrčkou

(Obr. B)

- 28 Adaptér

(Obr. C)*

- 29 Šesťhranný kľúč (3 mm)
- 30 Spojovací prvok
- 31 Kolík so závitom
- 32 Klzná lišta
- 33 Vodiaca lišta (x2)

(Obr. D)

- 23a Vreteno

● Technické údaje

Ručná kotúčová píla	PPHKS 1800 A2
Číslo modelu:	
– so zástrčkou VDE:	HG13964
– so zástrčkou BS:	HG13964-BS
Menovité vstupné napätie:	220–240 V~, 50 Hz
Menovitý výkon:	1800 W
Otáčky na voľnobehu n_0 :	3000–5500 min ⁻¹
Max. hĺbka rezu:	
– pri 0°:	pribl. 64 mm
– pri 45°:	pribl. 47 mm
Rozmer závitů:	M8
Trieda ochrany:	II/□ (dvojitá izolácia)

Rozmery pílového kotúča

Číslo modelu:	HG13971
Zuby:	24
Priemer:	Ø 190 mm
Veľkosť otvorov:	Ø 30 mm
Hrúbka zubov:	2 mm
Povolená rýchlosť otáčania:	max. 7000 min ⁻¹

Hodnoty emisií hluku

⚠ VÝSTRAHA!



Noste ochranu sluchu!

* Diely 29–33 nie sú súčasťou balenia.

Hodnota hluku sa meria podľa EN 62841. Hladina hluku elektrického náradia na mieste používateľa hodnotená ako A je zvyčajne:

Hladina hluku L_{pA} :	98,5 dB
Neistota K_{pA} :	3 dB
Hladina hluku L_{WA} :	106,5 dB
Neistota K_{WA} :	3 dB

Emisie vibrácií

⚠ VÝSTRAHA!

- ▶ Vibrácie a emisie hluku sa môžu počas skutočného používania elektrického náradia odlišovať od zadaných hodnôt, to závisí od typu a spôsobu, akým sa elektrické náradie používa, najmä však, s akým obrobkom sa pracuje.
- ▶ Je potrebné stanoviť bezpečnostné opatrenia na ochranu používateľa, ktoré sú založené na odhade zaťaženia vibráciami pri reálnych podmienkach používania (je tu potrebné brať do úvahy všetky časti prevádzkového cyklu, napríklad časy, v ktorých sa elektrické náradie vypína, aj také časy, v ktorých je zapnuté, ale beží bez zaťaženia).

UPOZORNENIE

- ▶ Uvedená celková hodnota vibrácií a hodnota emisií hluku boli merané podľa normovanej skúšobnej metódy a môžu byť aplikované pri porovnaní elektrického náradia s iným náradím.
- ▶ Uvedená celková hodnota vibrácií a hodnota emisií hluku sa môžu použiť aj pre predbežný odhad zaťaženia.

Hodnota vibrácií ($a_{h,w}$) pri pílení do dreva:

Hlavné drážadlo:	1,254 m/s ²
Neistota K:	1,5 m/s ²

Pridavné drážadlo:	1,332 m/s ²
Neistota K:	1,5 m/s ²



Bezpečnostné upozornenia

- **Všeobecné bezpečnostné upozornenia pre elektrické náradie**

⚠ VÝSTRAHA!

- ▶ **Prečítajte si všetky bezpečnostné upozornenia, pokyny, znázornenia a technické údaje, ktoré patria k tomuto elektrickému náradíu.** Nedbalosť pri dodržiavaní následných pokynov môže spôsobiť zásah elektrickým prúdom, požiar a/alebo závažné poranenia.

Všetky bezpečnostné upozornenia a pokyny si uschovajte pre prípad potreby v budúcnosti.

Pojem „elektrické náradie“, ktorý je použitý v bezpečnostných upozorneniach, sa vzťahuje na prúdom napájané elektrické náradie (s napájacím káblom) alebo elektrické náradie s akumulátorom (bez napájacieho kábla).

Bezpečnosť na pracovisku

- a) **Pracovnú oblasť udržiavajte v čistote a dobre osvetlenú.** Neporiadok alebo neosvetlené pracovné oblasti môžu viesť k vzniku úrazov.
- b) **Elektrické náradie nepoužívajte vo výbušnom prostredí, v ktorom sa nachádzajú horľavé kvapaliny, plyny alebo prach.** Elektrické náradie vytvára iskry, ktoré môžu zapáliť prach alebo výpary.
- c) **Počas používania elektrického náradia zabráňte prístupu deťom a iným osobám do jeho blízkosti.** Pri

rozptýlení môžete stratiť kontrolu nad elektrickým náradím.

Elektrická bezpečnosť

- a) **Zástrčka elektrického náradia musí byť vhodná pre danú zásuvku. Zástrčka sa nesmie nijako upravovať. Nepoužívajte adaptérové zástrčky spolu s uzemneným elektrickým náradím.** Neupravované zástrčky a vhodné zásuvky znižujú riziko zásahu elektrickým prúdom.
- b) **Vyhýbajte sa telesnému kontaktu s uzemnenými povrchmi, napr. rúr, kúrení, sporákov a chladničiek.** Keď je vaše telo uzemnené, hrozí zvýšené riziko zásahu elektrickým prúdom.
- c) **Elektrické náradie chráňte pred dažďom a vlhkom.** Vniknutie vody do elektrického náradia zvyšuje riziko zásahu elektrickým prúdom.
- d) **Napájací kábel nepoužívajte na iné účely, na nosenie elektrického náradia, na zavesenie alebo na vyťahovanie zástrčky zo zásuvky. Napájací kábel udržiajte mimo dosahu tepla, oleja a ostrých hrán alebo pohyblivých častí.** Poškodené alebo skrútené napájacie káble zvyšujú riziko zásahu elektrickým prúdom.
- e) **Keď pracujete s elektrickým náradím vonku, používajte iba také predlžovacie káble, ktoré sú vhodné do vonkajšieho prostredia.** Použitie vhodného predlžovacieho kábla určeného do exteriéru znižuje riziko zásahu elektrickým prúdom.
- f) **Ak sa nedá zabrániť prevádzke elektrického náradia vo vlhkom prostredí, použite prúdový chránič.** Použitie prúdového chrániča znižuje riziko zásahu elektrickým prúdom.

Bezpečnosť osôb

- a) **Pri práci s elektrickým náradím buďte pozorní a dávajte pozor na to, čo robíte a postupujte logicky.** Elektrické náradie nepoužívajte, keď ste unavení alebo ste pod vplyvom drog, alkoholu alebo liekov. Okamih nepozornosti pri používaní elektrického náradia môže spôsobiť vážne zranenia.
- b) **Noste osobné ochranné pomôcky a vždy používajte ochranné okuliare.** Nosenie osobných ochranných pomôcok, ako je protiprachová maska, protišmyková bezpečnostná obuv, ochranná prilba či ochrana sluchu, znižuje v závislosti od typu elektrického náradia a jeho použitia riziko poranení.
- c) **Zabráňte neúmyselnému uvedeniu do prevádzky. Pred pripojením do napájania a/alebo k akumulátoru, pred upnutím alebo prenosom skontrolujte, či je elektrické náradie vypnuté.** Keď pri prenášaní elektrického náradia budete mať prst na vypínači alebo elektrické náradie zapojíte do elektrickej siete zapnuté, môže to spôsobiť nehodu.
- d) **Skôr ako elektrické náradie zapnete, odstráňte nastavovacie nástroje alebo kľúče na skrutky.** Nástroj alebo kľúč, ktorý sa nachádza v otočnej časti elektrického náradia, môže spôsobiť poranenia.
- e) **Vyhýbajte sa abnormálnej polohe držania tela. Zaisťte si bezpečný postoj a vždy udržiavajte rovnováhu.** Vďaka tomu budete môcť elektrické náradie lepšie kontrolovať pri neočakávaných situáciách.
- f) **Noste vhodný odev. Nenoste široký odev ani šperky. Vlasy a odev sa nesmú dostať do blízkosti pohyblivých častí.** Voľný odev,

šperky či dlhé vlasy môžu zachytiť pohybujúce sa časti.

- g) **Ak sú namontované zariadenia na odsávanie a zachytávanie prachu, tak musia byť pripojené a správne používané.** Použitie odsávania môže znížiť ohrozenie prachom.
- h) **Nepodceňujte bezpečnosť a vždy sa riadte bezpečnostnými predpismi pre elektrické náradie, aj to aj v prípade, že ste oboznámení s používaním elektrického náradia a nepoužívate ho po prvýkrát.** Nepozorné konanie môže v niekoľkých sekundách spôsobiť závažné poranenia.

Použitie a manipulácia s elektrickým náradím

- a) **Elektrické náradie nevystavujte nadmernému zaťaženiu. Pri práci používajte elektrické náradie určené na daný účel.** Je lepšie a bezpečnejšie pracovať s vhodným elektrickým náradím v udávanom rozsahu výkonu.
- b) **Nepoužívajte elektrické náradie s chybným spínačom.** Elektrické náradie, ktoré sa nedá zapnúť alebo vypnúť, je nebezpečné a musí sa opraviť.
- c) **Pred nastavením prístroja, výmenou dielov nadstavcov alebo odložením elektrického náradia odpojte zástrčku zo zásuvky a/alebo vyberte integrovaný akumulátor.** Toto opatrenie zabraňuje neúmyselnému spusteniu elektrického náradia.
- d) **Nepoužitú elektrické náradie uschovajte mimo dosahu detí. Nedovoľte, aby elektrické náradie používali osoby, ktoré nie sú oboznámené s jeho obsluhou alebo si nečítali tieto pokyny.** Elektrické

náradie je nebezpečné, ak ho používajú neskusené osoby.

- e) **Starostlivosti o elektrické náradie a nadstavce venujte náležitú pozornosť. Skontrolujte, či pohybujúce sa súčasti pracujú správne a či sa nezasekávajú, či nie sú časti zlomené alebo poškodené v takom rozsahu, že to ovplyvňuje funkciu elektrického náradia. Poškodené diely nechajte pred použitím elektrického náradia opraviť.** Príčinou mnohých úrazov je nesprávna údržba elektrického náradia.
- f) **Rezné nástroje udržiavajte ostré a čisté.** Starostlivo udržiavané rezné nástroje s ostrými reznými hranami sa menej zasekávajú a ľahšie sa vedú.
- g) **Elektrické náradie, príslušenstvo, nadstavce atď. používajte podľa týchto pokynov.** Zohľadnite pritom pracovné podmienky a vykonávanú činnosť. Používanie elektrického náradia na iné účely, ako je vyhradené, môže viesť k nebezpečným situáciám.
- h) **Rukováti a držadlá udržiavajte suché a bez stôp oleja a tuku.** Šmyklavé rukováte a držadlá neumožňujú bezpečnú obsluhu a kontrolu elektrického náradia v nepredvídateľných situáciách.

Servis

- a) **Opravou elektrického náradia poverte len kvalifikovaný odborný personál pri výhradnom použití originálnych náhradných dielov.** Tým sa zabezpečí zachovanie bezpečnosti elektrického náradia.

● Zníženie vibrácií a hluku

Skráťte čas používania, používajte režimy s nízkymi vibráciami a nízkym hlukom a

používajte osobné ochranné pomôcky na zníženie účinkov vibrácií a hluku.

Nasledujúce opatrenia pomáhajú znižovať riziká spojené s vibráciami a hlukom:

- Produkt používajte iba v súlade s jeho použitím podľa určenia a podľa popisu v tomto návode.
- Uistite sa, že produkt nie je poškodený a že je správne udržiavaný.
- Pre tento produkt používajte správne nadstavce a uistite sa, že sú bezchybné.
- Produkt držte bezpečne za rukoväť/ držadlá.
- Produkt udržiavajte podľa pokynov a zabezpečte jeho adekvátne mazanie (ak je to možné).
- Svoj pracovný postup naplánujte tak, aby sa používanie produktov s vysokými vibráciami rozložilo na dlhšie časové obdobie.

● Správanie v núdzovom prípade

Oboznámte sa s používaním tohto produktu podľa tohto návodu na obsluhu. Zapamätajte si bezpečnostné upozornenia a bezpodmienečne ich dodržiavajte. To pomáha predchádzať rizikám a nebezpečenstvám.

- Pri používaní tohto produktu vždy postupujte obozretne, aby ste mohli včas identifikovať nebezpečenstvo a reagovať naň. Rýchly zásah môže zabrániť vážnym zraneniam a poškodeniam majetku.
- Produkt v prípade nesprávnej funkcie vypnite a odpojte ho od napájania. Nechajte ho skontrolovať kvalifikovaným technikom a v prípade potreby ho pred opätovným použitím nechajte opraviť.

● Zvyškové riziká

Aj keď používate tento produkt správne, existuje potenciálne riziko zranenia osôb a poškodenia majetku. V súvislosti s konštrukciou a vyhotovením tohto produktu sa, okrem iného, môžu vyskytnúť nasledujúce nebezpečenstvá:

- Poškodenie zdravia vyplývajúce z vibrácií, ak sa produkt používa dlhší čas, nie je riadne ovládaný a udržiavaný.
- Zranenie osôb a vecné škody spôsobené chybnými reznými nástrojmi alebo náhlym nárazom do krytého predmetu počas používania.
- Riziko poranenia a vecných škôd od odletujúcich predmetov.

● Bezpečnostné upozornenia pre kotúčové píly

Metóda pílenia

- a)  **NEBEZPEČENSTVO!**
Rukami nezasahujte do priestoru pílenia ani blízko pílového kotúča. Druhou rukou držte prídavné držadlo alebo teleso motora. Ak pílu držíte obidvomi rukami, pílový kotúč vás nemôže zraniť.
- b) **Nesiahajte pod obrobok.** Ochranný kryt vás pod obrobkom nechráni pred pílovým kotúčom.
- c) **Hĺbku rezu prispôsobte hrúbke obrobku.** Pod obrobkom by nemalo byť vidno viac než jeden celý zub.
- d) **Obrobok, ktorý idete píliť, nikdy nedržte v ruke ani na nohe. Obrobok upevnite na stabilný držiak.** Je dôležité obrobok dobre upevniť, aby ste znížili nebezpečenstvo telesného kontaktu, zaseknutia pílového kotúča alebo straty kontroly.
- e) **Elektrické náradie držte za izolované rukoväte, ak vykonávate prácu, pri ktorých by sa napájací**

kábel alebo vlastný pripojovací kábel mohli poškodiť nastavcom.

Pri kontakte so živým vedením môžu byť kovové časti elektrického náradia vystavené napätiu a spôsobiť úraz elektrickým prúdom.

- f) **Pri pozdĺžnom rezaní vždy používajte doraz alebo rovnú vodiacu hranu.** Zlepší to presnosť rezu a zníži pravdepodobnosť, že sa pílový kotúč zasekne.
- g) **Vždy používajte pílové kotúče správnej veľkosti a s vhodným montážnym otvorom (napr. kosoštvorcovým alebo okrúhlym).** Pílové kotúče, ktoré nepasujú k montážnym častiam píly, sa točia nepravidelne a vedú k strate kontroly.
- h) **Nikdy nepoužívajte poškodené alebo nesprávne podložky a skrutky pre pílové kotúče.** Podložky a skrutky pre pílové kotúče boli zostrojené špeciálne pre vašu pílu, aby zabezpečili optimálny výkon a prevádzkovú bezpečnosť.

● Ďalšie bezpečnostné upozornenia pre všetky píly

Spätný ráz – príčiny a zodpovedajúce bezpečnostné upozornenia

- Spätný ráz je náhla reakcia v dôsledku zachyteného, zaseknutého alebo nesprávne zarovnaného pílového kotúča, ktorá vedie k tomu, že nekontrolovaná píla sa zdvihne a od obrobku sa pohne smerom k obsluhujúcej osobe;
- Keď sa pílový kotúč zachytí alebo zasekne v zužujúcej sa pílenej štrbine, zablokuje sa a sila motora odrazí pílu späť smerom k obsluhujúcej osobe;
- Ak sa pílový kotúč v pílenom reze skrúti alebo je nesprávne zarovnaný, zuby zadnej hrany pílového kotúča sa môžu zachytiť v povrchu dreva, čím sa pílový kotúč pohne z pílenej štrbiny

a odrazí sa smerom k obsluhujúcej osobe.

Spätný ráz je výsledkom nesprávneho alebo chybného použitia píly. Tomu možno zabrániť vhodnými preventívnymi opatreniami, ako je opísané nižšie.

- a) **Pílu držte pevne obidvomi rukami a paže si dajte do takej polohy, v ktorej budete vedieť zvládnuť spätné sily. Vždy stojte vedľa pílového kotúča, nikdy pílový kotúč nemajte v jednej línii s telom.** Pri spätnom ráze sa môže kotúčová píla odraziť dozadu, obsluhujúca osoba ale môže silu spätného rázu zvládnuť vhodnými preventívnymi opatreniami.
- b) **Ak sa pílový kotúč zasekne alebo vy prestanete pracovať, vypnite pílu a nehybne ju držte v materiáli, až kým sa pílový kotúč nezastaví. Nikdy sa nepokúšajte pílu z obrobku odstrániť alebo ju ťahať dozadu, pokiaľ sa pílový kotúč ešte hýbe. Inak môže nastať spätý ráz.** Identifikujte a odstráňte príčinu zaseknutia pílového kotúča.
- c) **Ak chcete pílu, ktorá je zaseknutá v obrobku, znova naštartovať, pílový kotúč v pílenej štrbine vycentrujte a skontrolujte, či zuby píly nie sú zachytené v obrobku.** Ak je pílový kotúč zaseknutý, môže sa z obrobku pohnúť alebo spôsobiť spätý ráz, keď pílu znova naštartujete.
- d) **Veľké dosky podprite, aby sa znížilo riziko spätného rázu spôsobeného zaseknutým pílovým kotúčom.** Veľké dosky sa môžu ohýbať pod vlastnou váhou. Dosky musia byť podopreté na oboch stranách, čiže v blízkosti pílenej štrbiny aj na okraji.
- e) **Nepoužívajte tupé ani poškodené pílové kotúče.** Pílové kotúče s tupými alebo nesprávne zarovnanými zubmi spôsobujú z dôvodu príliš

úzkej pílenej štrbiny zvýšené trenie, zaseknutie pílového kotúča a spätný ráz.

- f) **Pred pílením pevne dotiahnite nastavenia hĺbky a uhla rezu.** Ak sa nastavenia počas pílenia zmenia, pílový kotúč sa môže zaseknúť a spôsobiť spätný ráz.
- g) **Mimoriadne opatrni buďte pri pílení do existujúcich stien alebo iných oblastí, do ktorých nie je vidno.** Keď sa pílový kotúč ponára, môže sa pri pílení zaseknúť do ukrytých predmetov a spôsobiť spätný ráz.

● Funkcia spodného ochranného krytu

- a) **Pred každým použitím skontrolujte, či sa spodný ochranný kryt správne zatvára. Pílu nepoužívajte, ak sa spodný ochranný kryt nevie voľne pohybovať alebo sa nezatvára hneď. Spodný ochranný kryt nikdy nezasekávajúce ani nezaväzujte do otvorenej polohy.** Ak by píla nepozorovane padla na zem, spodný ochranný kryt by sa mohol ohnúť. Pomocou páčky spätného ťahu otvorte ochranný kryt a uistite sa, či sa vie voľne pohybovať a pri žiadnych uhloch ani hĺbkach rezu sa nedotýka pílového kotúča ani iných častí.
- b) **Skontrolujte funkciu pružín spodného ochranného krytu. Ak spodný ochranný kryt a pružiny nepracujú správne, pred použitím dajte pílu opraviť.** Poškodené časti, lepkavé usadeniny alebo nahromadené triesky spôsobujú, že spodný ochranný kryt pracuje oneskorene.
- c) **Spodný ochranný kryt otvárajte rukou len pri špeciálnych rezoch, ako napr. „ponorné a uhlové rezy“.** Pomocou páčky spätného ťahu otvorte spodný ochranný kryt a

uvolníte ju, keď sa pílový kotúč ponorí do obrobku. Pri všetkých ostatných spôsoboch pílenia by mal spodný ochranný kryt pracovať automaticky.

- d) **Pílu neodkladajte na pracovný stôl ani na zem bez toho, aby ste pílový kotúč zakryli spodným ochranným krytom.** Nechránený pílový kotúč, ktorý sa točí zotrvačne, posúva pílu opačným smerom a píli všetko, čo mu príde do cesty. Preto majte na pamäti zotrvačnosť pílového kotúča.

● Doplnkové bezpečnostné upozornenia

- a) **Dávajte pozor, aby sa vylietavajúce triesky nedostali do kontaktu s vašimi rukami.** Tieto triesky z pílenia by vás mohli vo vysokej rýchlosti poraniť alebo porezať.
- b) **Pílu nepoužívajte nad výškou hlavy.** Inak by ste nad elektrickým náradím nemali dostatočnú kontrolu.
- c) **S týmto náradím nepoužívajte brúsne kotúče.** Mohli by sa ľahko zlomiť a spôsobiť zranenia.
- d) **Pomocou vhodných detektorov zistite, či v pracovnej oblasti nie sú skryté prívodné vedenia, alebo požiadajte o pomoc miestny dodávateľský podnik.** Kontakt s elektrickým vedením môže viesť k požiaru a zásahu elektrickým prúdom. Poškodenie plynového vedenia môže spôsobiť výbuch. Prienik do vodovodného potrubia môže spôsobiť vecné škody alebo zásah elektrickým prúdom.
- e) **Elektrické náradie sa nesmie upravovať a používať ako stacionárne náradie.** Nie je vhodné na používanie ako stolová píla.
- f) **Zaistite obrobok.** Obrobok uchytený upínacími zariadeniami alebo

zverákom je uchytený bezpečnejšie ako rukou.

- g) **Nepoužívajte pílové kotúče HSS (rýchlorezná ocel).** Také pílové kotúče by sa mohli pri rezaní ľahko zlomiť a zakliesniť do dreva.
- h) **Nepíľte železné kovy.** Horúce triesky by mohli zapáliť plastové časti náradia. Kovové triesky sa môžu dostať do motora a prúdového obvodu a spôsobiť zásah elektrickým prúdom.

● Bezpečnostné upozornenia pre pílový kotúč

⚠ VÝSTRAHA!



Noste ochranné rukavice!



Noste ochranu dýchania!



Noste ochranné okuliare!



Noste ochranu sluchu!

- Nepoužívajte brúsne kotúče.
- Používajte len pílové kotúče s priemerom zodpovedajúcim nápisom na píle.
- Pri opracovávaní dreva alebo materiálov, pri ktorých vzniká zdravie ohrozujúci prach, musíte prístroj pripojiť k vhodnému a overenému odsávaciemu zariadeniu.
- Pri pílení dreva noste protiprachovú masku.
- Používajte len odporúčané pílové kotúče.
- Vždy noste ochranu sluchu.
- Vyhnite sa prehriatiu hrotov zubov píly.
- Pri pílení plastu sa vyhnite roztopeniu plastu.

- Používajte správny pílový kotúč podľa obrobku, ktorý idete píliť.
- Používajte len výrobcom určené pílové kotúče, ktoré zodpovedajú norme EN 847-1, ak sú určené na rezanie dreva alebo podobných materiálov.
- Náradie smú používať len ovládané a skúsené osoby, ktoré ovládajú zaobchádzanie s náradím.
- Pílové kotúče s roztrhnutým telesom sa musia vyradiť z prevádzky (oprava nie je povolená).
- Maximálne otáčky uvedené na náradí sa nesmú prekročiť. Ak je uvedený rozsah otáčok, musíte ho dodržať.

● Pred prvým použitím

● Vybalenie produktu

1. Produkt vyberte z obalu a odstráňte všetky obalové materiály a ochranné fólie.
2. Skontrolujte, či boli dodané všetky časti a či je popísaný rozsah dodávky kompletný (pozri „Rozsah dodávky“).
3. Skontrolujte, či produkt aj všetky časti sú v dobrom stave. Ak zistíte, že je niečo poškodené alebo chybné, produkt nepoužívajte a postupujte podľa popisu v kapitole „Záruka“.

● Príslušenstvo

- Aby ste produkt mohli prevádzkovať bezpečne a správne, je potrebné určité príslušenstvo, napr. náradie a pílové kotúče.
- Príslušenstvo a pílové kotúče si môžete zakúpiť u zmluvného predajcu. Pri nákupe vždy rešpektujte technické požiadavky tohto produktu (pozri „Technické údaje“).
- Ak sa potrebujete uistiť, opýtajte sa kvalifikovaného odborníka a poraďte sa s dôveryhodným predajcom.

● **Príprava**

● **Kontrola funkcie spodného ochranného krytu**

⚠ VÝSTRAHA! Nebezpečenstvo poranenia!



Pred prácou na produkte vždy vyťahnite zástrčku [27] zo zásuvky.

UPOZORNENIE

- ▶ Po uvoľnení páčky [24]: Spodný ochranný kryt [19] nesmie byť blokovaný a musí sa vedieť vrátiť späť do pôvodnej polohy.
- ▶ Ak spodný ochranný kryt [19] nefunguje správne: Produkt nepoužívajte a kontaktujte servisné stredisko, aby ho skontrolovali a opravili.

1. Pred uvedením produktu do prevádzky: Skontrolujte voľnosť pohybu spodného ochranného krytu [19].
2. Otvorenie spodného ochranného krytu [19]: Páčku [24] vyklopte nahor.

● **Nasadenie/výmena pílového kotúča**

⚠ POZOR! Nebezpečenstvo poranenia!



Pílové kotúče môžu byť ostré a počas používania sa môžu zohriať. Pri manipulácii s pílovými kotúčmi [21] vždy noste ochranné rukavice.

(Obr. D)

- Produkt položte na okraj stola, aby bol pílový kotúč [21] voľne prístupný.

Vybratie pílového kotúča

1. Držte stlačenú aretáciu vretena [11].

2. Uvoľnite upínaciu skrutku [23]: Použite šesťhranný kľúč [8] a otáčajte ho v smere **b**.
3. Z vretena [23a] odstráňte upínaciu skrutku [23] a prírubu [22].
4. Uvoľnite aretáciu vretena [11].
5. Spodný ochranný kryt [19] otáčajte, až kým nebude úplne vťahnutý do horného ochranného krytu [25].
6. Uvoľnenie pílového kotúča [21]: Spodný ochranný kryt [19] uvoľnite páčkou [24].
7. Pílový kotúč [21] dajte dole z vretena [23a].
8. Spodný ochranný kryt [19] dajte do pôvodnej polohy.

Vloženie pílového kotúča

⚠ POZOR! Nebezpečenstvo poranenia!

na pílovom kotúči [21] musí byť zarovno so značkou ✓ na hornom ochrannom kryte [25].

UPOZORNENIE

- ▶ Upínaciu skrutku [23] nemusíte uťahovať príliš silno. Pílový kotúč [21] sa otáčavým pohybom sám utiahne počas prevádzky.
- ▶ Šesťhranný kľúč [8] vždy uchovávajte v mieste na uloženie šesťhranného kľúča [7] na spodku hlavného držadla [6].
- ▶ Pri nasadzovaní príruby [22] na pílový kotúč [21]: Konkávna strana príruby sa musí dotýkať pílového kotúča.

1. Spodný ochranný kryt [19] otáčajte, až kým nebude úplne vťahnutý do horného ochranného krytu [25].
2. Spodný ochranný kryt [19] držte vo svojej polohe. Pílový kotúč [21] nasadte na vreteno [23a].
3. Skontrolujte, či otvor na pílovom kotúči [21] sedí na vretene [23a] tak, že je zarovnaný na stred.

- Spodný ochranný kryt [19] dajte do pôvodnej polohy.
- Prírubu [22] nasadte na pílový kotúč [21] tak, aby zakrýval otvor.
- Prvé závitové upínacie skrutky [23] naskrutkujte na vreteno [23a] rukou. Otáčajte ich v smere **a**.
- Držte stlačenú aretáciu vretena [11].
- Utiahnutie upínacej skrutky [23]: Použite šesťhranný kľúč [8] a otáčajte ho v smere **a**, až kým upínacia skrutka nebude pevne zaistená.

● Pripojenie k odsávaniu prachu

(Obr. H)

UPOZORNENIE

- Adaptér [28] sa dá použiť na väčšinu bežných odsávacích systémov alebo prístrojov (napr. s hadicou vysávača).

Nasadenie adaptéra

- Adaptér [28] zasuňte do prípojky na odsávanie [26] na hornom ochrannom kryte [25].
- Adaptér [28] zapojte do odsávacieho systému.

Odstránenie adaptéra

- Adaptér [28] otočte niekoľkokrát v smere aj proti smeru hodinových ručičiek.
- Adaptér [28] vyťahnite z prípojky na odsávanie [26].

● Montáž paralelného dorazu

(Obr. G)

UPOZORNENIE

- Šírka rezu je znázornená na stupnici paralelného dorazu [18].
- Meranie šírky rezu, keď jej produkt nastavený na uhol rezu 0° alebo 45°: Vedenie rezu [16] zobrazuje referenčný bod.

UPOZORNENIE

- Stupnica vzdialenosti na paralelnom doraze [18] zobrazuje vhodnú hodnotu.

- Nastavte uhol rezu na 0° (pozri „Nastavenie uhla rezu“).
- Uvoľnite krídlovú skrutku [17].
- Paralelný doraz [18] vložte do držiaka na hlavnej doske [20].
- Vzdialenosť paralelného dorazu [18] nastavte na požadovanú šírku rezu. Riadte sa pri tom značkou 0° na hlavnej doske [20].
- Zafixovanie paralelného dorazu [18]: Krídlovú skrutku [17] pevne dotiahnite.

● Nastavenie uhla rezu

(Obr. F)

- Uvoľnite krídlovú skrutku [15] na stupnici skosenia [12].
- Hlavnú dosku [20] držte jednou rukou.
- Nastavenie požadovaného uhla rezu: Druhou rukou pohybujte hlavným držadlom [6]. Skontrolujte uhol na stupnici skosenia [12].
- Krídlovú skrutku [15] pevne dotiahnite.

● Nastavenie hĺbky rezu

(Obr. E)

- Odblokovanie stupnice hĺbky rezu [4]: Otočte zaistovaciu páčku [9] proti smeru hodinových ručičiek.
- Hlavnú dosku [20] držte pevne jednou rukou.
- Nastavenie požadovanej hĺbky rezu: Druhou rukou pohybujte hlavným držadlom [6]. Hĺbku rezu skontrolujte na stupnici hĺbky rezu [4].
- Zaistenie stupnice hĺbky rezu [4]: Otočte zaistovaciu páčku [9] v smere hodinových ručičiek.

● Prevádzka

● Výber stupňa rýchlosti

(Obr. I)

UPOZORNENIE

- ▶ Stupeň rýchlosti sa dá nastaviť od **1** (najnižší stupeň) do **6** (najvyšší stupeň).
 - ▶ Produkt má pamäťovú funkciu a spustí sa na naposledy zvolenú rýchlosť.
 - ▶ Podsvietenie čísla na ukazovateli rýchlosti [2] zobrazuje zvolený stupeň rýchlosti.
 - ▶ Keď sa dosiahne najvyššia rýchlosť **6**, opätovným stlačením tlačidla na reguláciu otáčok [3] prepnete naspäť na stupeň rýchlosti **5**.
- Stlačením tlačidla na reguláciu otáčok [3] rýchlosť zvýšite alebo znížite o jeden stupeň. Stupne rýchlosti sa menia v tomto poradí: **1-2-3-4-5-6** alebo **6-5-4-3-2-1**.

Odporúčané stupne rýchlosti

- Táto tabuľka uvádza najčastejšie oblasti použitia a odporúčané stupne rýchlosti.

Materiál	mm*	Nastavenie **
Mäkké drevo/ preglejka	≤ 25 mm	1-3 ***
	> 25 mm	4-6 ***
Tvrdé drevo	≤ 18 mm	1-4 ***
	> 18 mm	3-6 ***
Drevotrieska	≤ 18 mm	1-5 ***
	> 18 mm	4-6 ***

* Hrúbka rezu

** Odporúčané stupne rýchlosti

*** Vyššia rýchlosť síce zabezpečí rýchlejší rez, ale s nižšou kvalitou a horším vzhľadom reznej hrany.

● Zapnutie/vypnutie

(Obr. I)

Zapnutie

1. Sieťovú zástrčku [27] zapojte do vhodnej zásuvky.
2. Držte stlačené zaistenie spínača [5].
3. Stlačte vypínač [1]. Produkt spustí prevádzku.
4. Uvoľnite zaistenie spínača [5].

Vypnutie

1. Uvoľnite vypínač [1].
2. Vytiahnite sieťovú zástrčku [27] zo zásuvky.

● Upozornenia k práci

UPOZORNENIE

- ▶ Produkt držte vždy pevne oboma rukami: Hlavné držadlo [6] držte jednou rukou a prídavné držadlo [10] druhou rukou.
- ▶ Pílový kotúč nechajte rozbehnúť sa na predvolený stupeň rýchlosti: Produkt zapnite až tesne pred samotným použitím.
- ▶ Píľte vhodným a primeraným tlakom smerom dopredu.
- ▶ Pohybovanie produktu do strán počas pílenia môže viesť k zaseknutiu pílového kotúča [21] a k prehriatiu rezných zubov aj telesa pílového kotúča. Môže to mať za následok spätný ráz.
- ▶ Používanie vodiacej lišty [33] (nie je súčasťou balenia) umožňuje presný rez.

● Používanie vodiacej lišty (nie je súčasťou balenia)

UPOZORNENIE

- ▶ Pomocou vodiacej lišty [33] dosiahnete presný a rovný rez.
- ▶ Vodiaca lišta [33] pozostáva z 2 častí, ktoré sú spojené spojovacím prvkom [30].

Zloženie vodiacej lišty

(Obr. J)

1. Spojovací prvok [30] zasuniete do klznej lišty [32] na oboch častiach vodiacej lišty [33].
2. Tieto dve časti vodiacej lišty [33] zasuniete k sebe.
3. Spojenie zaistíte tak, že kolík so závitom [31] na spojovacom prvku [30] dotiahnete šesťhranným kľúčom [29].

Prispôsobenie produktu vodiacej lište

(Obr. K)

1. Produkt položte na vodiacu lištu [33]. Drážka [14] na hlavnej doske [20] musí ležať na klznej lište [32].
2. Produkt nastavte pomocou excentrických skrutiek [13] paralelne k klznej lište [32].
 - Vôľu medzi produktom a klznou lištou [32] znížite tak, že excentrické skrutky [13] otočíte v smere hodinových ručičiek.
 - Produkt sa musí po vodiacej lište [33] kĺzať bez vôľe a bez trenia.

Rezanie s vodiacou lištou

UPOZORNENIE

- ▶ Vodiaca lišta [33] je vybavená ochranou pred trieskami (čierny gumený okraj).
- ▶ Ochrana pred trieskami sa musí pred prvým rezom nastaviť.

1. Vodiacu lištu [33] položte na obrobok.

2. Nastavte hĺbku rezu približne 10 mm.
3. Zapnite produkt.
4. Nastavte stupeň rýchlosti 2.
5. Produkt posúvajte opatrne a rovnomerne v smere rezu.

● Čistenie a starostlivosť

⚠ VÝSTRAHA!



Pred vykonaním kontroly, údržby alebo čistenia produkt vždy vypnite, sieťovú zástrčku [27] odpojte zo zásuvky a produkt nechajte vychladnúť!

● Čistenie

UPOZORNENIE

- ▶ Na čistenie produktu nepoužívajte chemické, alkalické, abrazívne alebo iné agresívne čistiace alebo dezinfekčné prostriedky, pretože môžu poškodiť povrchové plochy.
- Pravidelné riadne čistenie pomáha zaistiť bezpečné používanie a predlžuje životnosť produktu.
 - Dbajte na to, aby žiadne kvapaliny nevnikli do vnútra produktu.
 - Produkt vždy udržiavajte čistý, suchý a zbavený oleja alebo mazív. Po každom použití a pred uskladnením odstráňte prach z produktu.
 - Produkt vyčistite suchou handrou. Na ťažko prístupné miesta použite mäkkú kefku.
- Údržba
 - Produkt je bezúdržbový.
 - Pred a po každom použití skontrolujte produkt a príslušenstvo (napr. pílové kotúče), či nie sú opotrebované a poškodené. V prípade potreby ich nahraďte novými podľa popisu v tomto návode na obsluhu. Pritom rešpektujte technické požiadavky (pozri „Technické údaje“).

- Skontrolujte poškodenie krytov a ochranných zariadení a správne upevnenie. V prípade potreby ich vymeňte.
- Tupé, ohnuté alebo poškodené pílové kotúče vymeňte.

Náhradné diely/príslušenstvo

- Zákazníci si môžu kompatibilné náhradné diely a príslušenstvo kúpiť cez stránku www.optimex-shop.com.
- Objednávky sa dajú zadávať a upravovať len online.
- Na objednávku si pripravte objednávacie číslo.
- Pre viac informácií sa obráťte na zákaznícku linku Lidl Service (pozri „Servis“).

Diely	Objednávacie číslo
8 Šesťhranný kľúč (6 mm)	99949481503
18 Paralelný doraz	99949481504
21 Pílový kotúč (24 zubov)	99949481501
33 Vodiaca lišta	99949481502

● Oprava

- Ak je napájací kábel 27 tohto produktu poškodený, musí sa vymeniť za špeciálny napájací kábel, ktorý si môžete kúpiť od výrobcu alebo cez jeho zákaznícku službu.
- Vo vnútri tohto produktu nie sú žiadne súčasti, ktoré môže používateľ opraviť sám. Obráťte sa na kvalifikovaného odborníka a nechajte produkt skontrolovať a opraviť.

● Skladovanie

- Pred uskladnením: Vyčistite produkt (pozri „Čistenie“).
- Produkt a jeho príslušenstvo skladujte na tmavom, suchom a dobre vetranom mieste bez mrazu.

- Produkt skladujte vždy na deťom neprístupnom mieste.
- Produkt skladujte v originálnom obale.

● Preprava

- Produkt prepravujte v originálnom obale.
- Produkt chráňte pred nárazmi a silnými vibráciami, ktoré sa vyskytujú najmä pri preprave vo vozidlách.
- Produkt zabezpečte proti zošmyknutiu a prevráteniu.

● Likvidácia

Obal pozostáva z ekologických materiálov, ktoré môžete odovzdať na miestnych recyklačných zberných miestach.



Všímajte si prosím označenie obalových materiálov pre triedenie odpadu, sú označené skratkami (a) a číslami (b) s nasledujúcim významom: 1–7: Plasty/20–22: Papier a kartón/80–98: Spojené látky.

Výrobok:

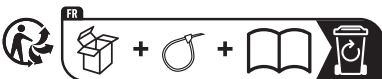

Points de collecte sur www.quefairedelesdechets.fr
Privilégiez la réparation ou le don de votre appareil !

Výrobok a obalové materiály sú recyklovateľné a podliehajú rozšírenej zodpovednosti výrobcu. Pre lepšie spracovanie odpadu ich zlikvidujte oddelene podľa obrázkov Info-tri (informácie o triedení).

Triman-Logo platí iba pre Francúzsko.



O možnostiach likvidácie opotrebovaného výrobku sa môžete informovať na Vašej obecnej alebo mestskej správe.



Ak výrobok doslúžil, v záujme ochrany životného prostredia ho neodhodte do domového odpadu, ale odovzdajte na odbornú likvidáciu. Informácie o zberných miestach a ich otváracích hodinách získate na Vašej príslušnej správe.

● Záruka

Výrobok bol starostlivo vyrobený v súlade s prísnyimi smernicami kvality a pred dodaním dôkladne otestovaný. V prípade materiálových alebo výrobných chýb máte zákonné práva voči predajcovi výrobku. Vaše zákonné práva nie sú žiadnym spôsobom obmedzené našou zárukou uvedenou nižšie.

Záruka na tento výrobok je 5 roky od dátumu nákupu. Záručná doba začína plynúť dátumom kúpy. Originál dokladu o kúpe si uschovajte na bezpečnom mieste, pretože tento doklad je potrebný ako dôkaz o kúpe.

Akékoľvek poškodenie alebo nedostatky prítomné už v čase nákupu je potrebné nahlásiť ihneď po vybalení výrobku.

Ak sa v priebehu 5 rokov od dátumu zakúpenia preukáže, že výrobok vykazuje chyby materiálu alebo spracovania, podľa vlastného uváženia Vám ho bezplatne opravíme alebo vymeníme. Záručná doba sa na základe poskytnutej záručnej reklamácie nepredlžuje. To platí aj pre vymenené alebo opravené diely.

Táto záruka je neplatná, ak bol výrobok poškodený alebo nesprávne používaný alebo udržiavaný.

Záruka sa vzťahuje na chyby materiálu a výrobné chyby. Táto záruka sa nevzťahuje na časti výrobku, ktoré podliehajú bežnému opotrebovaniu, a preto sa považujú za opotrebovateľné diely (napr. batérie, hadice, atramentové kazety),

ani na poškodenie krehkých častí, napr. spínačov alebo častí zo skla.

● Postup v prípade poškodenia v záruke

Na zabezpečenie rýchleho spracovania svojej žiadosti postupujte podľa ďalej uvedených pokynov:

Pre všetky otázky majte pripravený pokladničný lístok a číslo výrobku (IAN 494815_2504) ako doklad o kúpe.

Číslo výrobku nájdete na typovom štítku výrobku, gravúre výrobku, titulnej strane návodu (vľavo dole) alebo na nálepke na zadnej alebo spodnej strane výrobku.

Pri výskyte funkčných porúch alebo iných nedostatkov sa najprv telefonicky alebo e-mailom obráťte na ďalej uvedené servisné oddelenie.

Výrobok označený ako chybný potom môžete bezplatne zaslať na poskytnutú servisnú adresu, pričom priložte doklad o kúpe (pokladničný lístok) a uveďte, v čom spočíva nedostatok a kedy sa vyskytol.



Na stránke parkside-diy.com si môžete stiahnuť túto a mnohé ďalšie príručky. Týmto QR kódom sa dostanete priamo na parkside-diy.com. Vyberte svoju krajinu a pomocou vyhľadávacej masky vyhľadajte návody na obsluhu. Zadaním čísla výrobku (IAN) 494815_2504 sa dostanete na návod na obsluhu pre svoj výrobok.

● Servis

SK **Servis Slovensko**

Tel.: 0800003409

Kontaktný formulár je zapnutý

parkside-diy.com

IAN 494815_2504

● EÚ vyhlásenie o zhode

EÚ VYHLÁSENIE O ZHODE (č. 494815_2504)

IAN: 494815_2504
Identifikácia produktu: "PARKSIDE" Ručná kotúčová píla
Číslo modelu: HG13964

Uvedený predmet vyhlásenia je v zhode s príslušnými harmonizačnými právnymi predpismi Únie:

Smernica 2006/42/ES
Smernica 2014/30/EU
Smernica 2011/65/EU so všetkými súvisiacimi zmenami a doplneniami

Odkazy na príslušné použité harmonizované normy alebo iné technické špecifikácie, v súvislosti s ktorými sa zhoda vyhlasuje:

Č. / Časti
Smernica 2006/42/ES
EN 62841-1:2015/A11:2022
EN 62841-2-5:2014
Smernica 2014/30/EU
EN IEC 55014-1:2021
EN IEC 55014-2:2021
EN IEC 61000-3-2:2019/A2:2024
EN 61000-3-3:2013/A2:2021

Predmet vyššie uvedeného vyhlásenia je v súlade so smernicou Európskeho parlamentu a Rady 2011/65/EÚ z 8. júna 2011 o obmedzení používania určitých nebezpečných látok v elektrických a elektronických zariadeniach:

Č. / Časti
Smernica 2011/65/EU
EN IEC 63000:2018

Držiteľ technickej informácie: OWIM GmbH & Co.KG

Podpísané za a v mene:

OWIM GmbH & Co. KG, Stiftsbergstraße 1, 74167 Neckarsulm, Nemecko

Toto vyhlásenie o zhode sa vydáva na výhradnú zodpovednosť výrobcu.

Príklad pôvodného vyhlásenia o zhode

Neckarsulm

Miesto

24.10.2025

Dátum

ppa. Jéns Buchheim
ppa. Dr. Thorsten Maier

Prokurista

Prokurista













SK





SK 143

Lista de símbolos y pictogramas utilizados	Página 145
Introducción	Página 146
Usado previsto	Página 146
Volumen de suministro	Página 146
Descripción de las piezas	Página 147
Datos técnicos	Página 147
Indicaciones de seguridad	Página 148
Indicaciones generales de seguridad para herramientas eléctricas	Página 148
Reducción de las vibraciones y los ruidos	Página 151
Comportamiento en caso de emergencia	Página 151
Riesgos residuales	Página 151
Indicaciones de seguridad para sierras circulares	Página 152
Otras indicaciones de seguridad para todas las sierras	Página 152
Función de la tapa protectora inferior	Página 153
Indicaciones de seguridad adicionales	Página 154
Indicaciones de seguridad para la hoja de sierra	Página 154
Antes del primer uso	Página 155
Desembalar el producto	Página 155
Accesorios	Página 155
Preparación	Página 155
Comprobar el funcionamiento de la tapa protectora inferior	Página 155
Insertar/cambiar la hoja de sierra	Página 156
Conectar al dispositivo de aspiración de polvo	Página 157
Montar el tope paralelo	Página 157
Ajustar el ángulo de corte	Página 157
Ajustar la profundidad de corte	Página 157
Funcionamiento	Página 157
Seleccionar el nivel de velocidad	Página 157
Encendido/apagado	Página 158
Indicaciones de trabajo	Página 158
Utilizar el raíl guía (no suministrado)	Página 159
Limpieza y cuidado	Página 159
Limpieza	Página 159
Mantenimiento	Página 160
Reparación	Página 160
Almacenamiento	Página 160
Transporte	Página 160
Eliminación	Página 160
Garantía	Página 161
Tramitación de la garantía	Página 161
Asistencia	Página 162
Declaración UE de conformidad	Página 163

Lista de símbolos y pictogramas utilizados

	Este símbolo significa que se debe tener en cuenta el manual de instrucciones cuando se utiliza el producto.		Diámetro
	¡PELIGRO! – Identifica un peligro de nivel alto que, si no se evita, tiene como consecuencia una lesión grave o incluso la muerte (p. ej., peligro de asfixia)	TCT	Puntas de carburo de tungsteno
	¡ADVERTENCIA! – Identifica un peligro de nivel medio que, si no se evita, puede tener como consecuencia una lesión grave o incluso la muerte (p. ej., riesgo de descarga eléctrica)		Bloqueado
			Desbloqueado
			Apague el producto y desconecte el enchufe  de la toma de corriente si no lo está usando y antes de efectuar cualquier ajuste, realizar trabajos de mantenimiento o limpiarlo.
	¡CUIDADO! – Identifica un peligro de nivel bajo que, si no se evita, puede tener como consecuencia una lesión leve o moderada (p. ej., peligro de escaldadura)		Tensión/corriente alterna
			Símbolo para un producto de la clase de protección II
	¡ATENCIÓN! – Advierte de posibles daños materiales (p. ej., peligro de cortocircuito)		Diámetro de la hoja de sierra
	¡Peligro – riesgo de descarga eléctrica!		Profundidad de corte máxima 64 mm para un ángulo de corte de 0°
			Apropiada para cortar madera
	¡Utilice protección auditiva!		No toque los dientes de la sierra.
	¡Utilice protección respiratoria!		Flecha de sentido de giro en la hoja de sierra
	¡Utilice gafas de protección!		Flecha de sentido de giro en la cubierta superior

	<p>¡Utilice guantes de protección!</p>	<input checked="" type="checkbox"/>	<p>Indicaciones de seguridad</p>
	<p>El marcado CE ratifica la conformidad con las directivas de la UE aplicables al producto.</p>	<input type="checkbox"/>	<p>Instrucciones</p>

SIERRA CIRCULAR PORTÁTIL

● Introducción

Enhorabuena por la adquisición de su nuevo producto. Ha optado por un producto de alta calidad. El manual de instrucciones forma parte de este producto. Contiene importantes indicaciones sobre seguridad, uso y eliminación. Antes de usar el producto, familiarícese con todas las indicaciones de manejo y de seguridad. Utilice el producto únicamente como se describe a continuación y para las aplicaciones indicadas. Adjunte igualmente toda la documentación en caso de entregar el producto a terceros.

● Uso previsto

- Esta sierra circular portatil (en lo sucesivo “producto” o “herramienta eléctrica”) es apropiada para serrar los materiales siguientes:
 - Madera natural
 - Madera contrachapada
 - Tableros de aglomerado
 - Materiales ligeros de construcción similares
- Está prohibido cortar en estado húmedo y cortar metal.
- Cualquier modificación o uso distinto del producto se considera como no conforme a lo previsto y puede suponer peligros como la muerte, lesiones que ponen en peligro la vida y daños.
- El fabricante no se responsabiliza de los daños producidos por un uso indebido.

- El producto está destinado exclusivamente al uso doméstico.
- El producto no ha sido concebido para un uso comercial, fines industriales o ámbitos de uso similares.
- Observe todas las disposiciones de seguridad, normas y reglamentos locales aplicables. El uso de herramientas eléctricas ruidosas solo está permitido durante un periodo determinado de tiempo de acuerdo con las disposiciones locales o nacionales.

● Volumen de suministro

¡ADVERTENCIA!

- ▶ ¡El producto y el material de embalaje no son ningún juguete!
- ▶ ¡Los niños no deben jugar con las bolsas de plástico, láminas y piezas pequeñas! ¡Existe peligro de atragantamiento y asfixia!

Después de desembalar el producto, compruebe si ha recibido todas las piezas y si estas están en buen estado. Antes del uso, elimine todos los materiales de embalaje.

- 1 Sierra circular portátil
- 1 Hoja de sierra TCT
- 1 Llave hexagonal
- 1 Tope paralelo
- 1 Adaptador
- 1 Manual de instrucciones

● Descripción de las piezas

(Fig. A)

- 1 Interruptor de encendido/apagado
- 2 Indicador de velocidad
- 3 Botón de control de velocidad
- 4 Escala de profundidad de corte
- 5 Bloqueo del interruptor
- 6 Mango principal
- 7 Compartimento para llave hexagonal
- 8 Llave hexagonal (6 mm)
- 9 Palanca de bloqueo (utilizada con escala de profundidad de corte)
- 10 Mango auxiliar
- 11 Bloqueo de husillo
- 12 Escala de bisel
- 13 Tornillo excéntrico
- 14 Ranura
- 15 Tornillo de mariposa (utilizado con escala de bisel)
- 16 Guía de corte (0° y 45°)
- 17 Tornillo de mariposa (utilizado con tope paralelo)
- 18 Tope paralelo
- 19 Tapa protectora inferior
- 20 Placa base
- 21 Hoja de sierra
- 22 Brida
- 23 Tornillo de sujeción
- 24 Palanca (utilizada con tapa protectora)
- 25 Tapa protectora superior
- 26 Conexión de polvo
- 27 Cable de conexión con enchufe

(Fig. B)

- 28 Adaptador

(Fig. C)*

- 29 Llave hexagonal (3 mm)
- 30 Pieza de conexión
- 31 Perno roscado
- 32 Raíl deslizante
- 33 Raíl guía (x2)

(Fig. D)

- 23c Husillo

● Datos técnicos

Sierra circular portátil	PPHKS 1800 A2
Número de modelo:	
– con enchufe VDE:	HG13964
– con enchufe BS:	HG13964-BS
Tensión nominal de entrada:	220–240 V~, 50 Hz
Potencia nominal:	1800 W
Velocidad al ralentí n_0 :	3000–5500 min ⁻¹
Profundidad de corte máx.:	
– a 0°:	aprox. 64 mm
– a 45°:	aprox. 47 mm
Tamaño de rosca:	M8
Clase de protección:	II/□ (aislamiento doble)

Dimensiones de la hoja de sierra

Número de modelo:	HG13971
Dientes:	24
Diámetro:	Ø 190 mm
Tamaño de los orificios:	Ø 30 mm
Grosor de los dientes:	2 mm
Velocidad de rotación permitida:	máx. 7000 min ⁻¹

Valores de emisión de ruido

 **¡ADVERTENCIA!**



¡Utilice protección auditiva!

* Las piezas 29–33 no están incluidas en el volumen de suministro.

El valor medido de emisión de ruido se calcula conforme a la EN 62841. El nivel de ruido ponderado A de la herramienta eléctrica en el lugar del usuario suele ser:

Nivel de presión acústica L_{pA} :	98,5 dB
Inseguridad K_{pA} :	3 dB
Nivel de potencia acústica L_{WA} :	106,5 dB
Inseguridad K_{WA} :	3 dB

Valores de emisión de vibraciones

¡ADVERTENCIA!

- ▶ Las emisiones de vibraciones y ruidos pueden diferir durante el uso efectivo de la herramienta eléctrica de los valores indicados en función del modo, en que se utiliza la herramienta eléctrica, en especial, el tipo de pieza de trabajo que se trabaja.
- ▶ Es necesario establecer medidas de seguridad para proteger al operario sobre la base de una estimación de la carga de oscilación durante las condiciones reales de uso (teniendo en cuenta todas las partes del ciclo de funcionamiento, por ejemplo, los períodos en que la herramienta eléctrica está apagada y los períodos en que la herramienta eléctrica está encendida, pero funcionando sin carga).

NOTA

- ▶ El valor de emisión de vibración y el valor de emisión de ruido indicados han sido medidos según un método de ensayo normalizado y pueden utilizarse para comparar una herramienta eléctrica con otra.

NOTA

- ▶ Asimismo, el valor de emisión de vibración y el valor de emisión de ruido indicados pueden ser utilizados para una evaluación provisional de la carga.

Valor de vibración ($a_{h,w}$) al serrar en madera:

Mango principal:	1,254 m/s ²
Inseguridad K:	1,5 m/s ²
Mango auxiliar:	1,332 m/s ²
Inseguridad K:	1,5 m/s ²



Indicaciones de seguridad

- **Indicaciones generales de seguridad para herramientas eléctricas**

¡ADVERTENCIA!

- ▶ **Lea todas las indicaciones de seguridad, instrucciones, ilustraciones y datos técnicos con los que cuenta esta herramienta eléctrica.** Las negligencias por la inobservancia de las siguientes instrucciones pueden provocar descarga eléctrica, incendio y/o lesiones graves.

Guarde todas las indicaciones de seguridad e instrucciones en un lugar seguro para futuras referencias.

La “herramienta eléctrica”, concepto empleado en las indicaciones de seguridad, hace referencia a herramientas eléctricas alimentadas por red (con cable de alimentación) o herramientas eléctricas que funcionan con batería (sin cable de alimentación).

Seguridad en el área de trabajo

- a) **Mantenga el área de trabajo limpia y bien iluminada.** Las áreas de trabajo desordenadas o poco iluminadas pueden provocar accidentes.
- b) **No trabaje con la herramienta eléctrica en entornos potencialmente explosivos, en los que haya líquidos, gases o polvos inflamables.** Las herramientas eléctricas generan chispas, que pueden encender el polvo o los vapores.
- c) **Mantenga alejados a los niños y otras personas durante el uso de la herramienta eléctrica.** En caso de distracción puede perder el control de la herramienta eléctrica.

Seguridad eléctrica

- a) **El enchufe de conexión de la herramienta eléctrica debe encajar en la toma de corriente. No modificar el enchufe en modo alguno. No utilice ningún adaptador con herramientas eléctricas conectadas a tierra.** Los enchufes no modificados y las tomas de corriente que coinciden reducen el riesgo de una descarga eléctrica.
- b) **Evite el contacto corporal con superficies conectadas a tierra como tubos, calefacciones, cocinas y neveras.** Existe riesgo elevado por descarga eléctrica si su cuerpo está conectado a tierra.
- c) **Mantenga alejada la herramienta eléctrica de la lluvia o las humedades.** La penetración de agua en la herramienta eléctrica aumenta el riesgo de una descarga eléctrica.
- d) **No utilice el cable de conexión para otros fines como llevar y colgar la herramienta eléctrica o desconectar el enchufe de la toma de corriente tirando del**

cable. Mantenga alejado el cable de conexión del calor, aceite, cantos afilados o partes móviles.

Los cables de conexión enredados o dañados aumentan el riesgo de una descarga eléctrica.

- e) **Si trabaja con la herramienta eléctrica al aire libre, utilice solo cables de extensión apropiados para el exterior.** El uso de un cable de extensión apropiado para el exterior reduce el riesgo de una descarga eléctrica.
- f) **Si no se puede evitar el uso de la herramienta eléctrica en un entorno húmedo, utilice un interruptor automático.** El uso de un interruptor automático reduce el riesgo de una descarga eléctrica.

Seguridad personal

- a) **Esté atento y preste atención a lo que hace y proceda con sensatez a la hora de trabajar con la herramienta eléctrica.** No utilice ninguna herramienta eléctrica si está cansado o bajo la influencia de drogas, alcohol o medicamentos. Un momento de desatención durante el uso de la herramienta eléctrica puede provocar lesiones de gravedad.
- b) **Use siempre gafas de protección y el equipo de protección individual.** El uso del equipo de protección individual como máscara antipolvo, calzado de seguridad antideslizante, casco de protección o protección auditiva, según el tipo y aplicación de la herramienta eléctrica, reduce el riesgo de lesiones.
- c) **Evite un arranque involuntario. Cerciérese de que la herramienta eléctrica esté apagada antes de recogerla, transportarla o conectarla al suministro de corriente y/o la batería.** El transporte

de la herramienta eléctrica con el dedo en el interruptor o conectar el dispositivo encendido al suministro de corriente puede provocar accidentes.

- d) **Elimine las piezas de ajuste o llaves ajustables antes de encender la herramienta eléctrica.** Una herramienta o llave, que se encuentre en una parte en movimiento de la herramienta eléctrica, puede provocar lesiones.
- e) **Evite una postura anómala. Procure una posición segura y mantenga en todo momento el equilibrio.** De este modo, puede controlar mejor la herramienta eléctrica en situaciones inesperadas.
- f) **Lleve ropa apropiada. No use ropa suelta o joyas. Mantenga alejado el pelo o la ropa de las partes móviles.** La ropa suelta, las joyas o el pelo largo pueden quedar enganchados en las partes móviles.
- g) **Si se pueden montar dispositivos de recogida y aspiración de polvo, estos deberán conectarse y utilizarse correctamente.** El uso de un dispositivo de aspiración de polvo puede reducir los peligros derivados del polvo.
- h) **No cree un falso sentido de la seguridad y no pase por alto las normas de seguridad para herramientas eléctricas, incluso si está familiarizado con el uso de la herramienta.** Un manejo descuidado puede provocar lesiones graves en fracciones de segundo.

Uso y cuidado de la herramienta eléctrica

- a) **No sobrecargue la herramienta eléctrica. Utilice para su trabajo la herramienta eléctrica designada a tal fin.** Trabaje mejor y de forma más segura en la gama de potencia

indicada con la herramienta eléctrica adecuada.

- b) **No utilice ninguna herramienta eléctrica, cuyo interruptor esté defectuoso.** Una herramienta eléctrica que no se pueda encender o apagar resulta peligrosa y debe ser reparada.
- c) **Desconecte el enchufe de la toma de corriente y/o quite la batería extraíble antes de realizar los ajustes en el dispositivo, cambiar las partes de la herramienta de inserción o colocar aparte la herramienta eléctrica.** Estas medidas de precaución evitan un arranque inesperado de la herramienta eléctrica.
- d) **Mantenga las herramientas eléctricas que no utilice fuera del alcance de los niños. No deje que personas, que no estén familiarizadas con el uso de la herramienta o no hayan leído estas instrucciones, utilicen la herramienta eléctrica.** Las herramientas eléctricas son peligrosas si las utilizan personas sin experiencia.
- e) **Trate con cuidado las herramientas eléctricas y las herramientas de inserción. Controle si las partes en movimiento funcionan correctamente y no se atascan, o si las partes que se encuentren rotas o dañadas afectan al funcionamiento de la herramienta eléctrica. Haga reparar las partes dañadas de la herramienta eléctrica antes de usarla.** Una gran cantidad de accidentes tienen su origen en un mantenimiento deficiente de las herramientas eléctricas.
- f) **Mantenga afiladas y limpias las herramientas de corte.** Las herramientas de corte que están bien

cuidadas y con los cantos cortantes afilados se atascan menos y son más cómodas de usar.

- g) **Utilice las herramientas eléctricas, accesorios, herramientas de inserción etc. conforme a las instrucciones.** Tenga en cuenta las condiciones de trabajo y la tarea a realizar. El uso de herramientas eléctricas para aplicaciones distintas a las previstas puede provocar situaciones de peligro.
- h) **Mantenga los mangos y las superficies de agarre secos, limpios y libres de aceite y grasa.** Los mangos y las superficies de agarre resbaladizos no permiten un manejo y control seguro de la herramienta eléctrica en situaciones imprevistas.

Asistencia

- a) **Deje que un especialista cualificado repare su herramienta eléctrica y solo con piezas de recambio originales.** De este modo, permanece inalterada la seguridad de la herramienta eléctrica.

● Reducción de las vibraciones y los ruidos

Limite el tiempo de uso, utilice modos de baja vibración y bajo ruido, y use equipos de protección individual para reducir los efectos de las vibraciones y los ruidos.

Las medidas siguientes ayudan a reducir los riesgos derivados del ruido y de la vibración:

- Utilice el producto solo conforme a su uso previsto y como se describe en estas instrucciones.
- Asegúrese de que se realice un mantenimiento correcto en el producto.
- Utilice las herramientas de inserción adecuadas para este producto y

asegúrese de que estén en perfectas condiciones.

- Sujete bien el producto de los mangos/superficies de agarre.
- Realice el mantenimiento en el producto conforme a las instrucciones y asegúrese de que esté lubricado lo suficiente (si procede).
- Planee su flujo de trabajo, de modo que el uso de productos con un valor de vibración elevado se distribuya a lo largo de un periodo más prolongado.

● Comportamiento en caso de emergencia

Familiarícese mediante este manual de instrucciones con el uso de este producto. Memorice las indicaciones de seguridad y sígalas al pie de la letra. Esto ayuda a reducir riesgos y peligros.

- Preste siempre atención a la hora de utilizar este producto para poder reconocer los peligros a tiempo y actuar en consecuencia. Actuar rápidamente puede evitar lesiones graves y daños materiales.
- En caso de fallo de funcionamiento, apague el producto de inmediato y desconéctelo de la red. Haga revisar el producto por un especialista cualificado y, si es necesario, repárelo antes de volver a ponerlo en funcionamiento.

● Riesgos residuales

Aunque utilice este producto de forma adecuada, existe un riesgo potencial por daños personales y materiales. Pueden aparecer los siguientes peligros en relación con el diseño y modelo de este producto:

- Daños para la salud debido a emisiones de vibraciones, si no se utiliza el producto durante un largo periodo de tiempo, así como si no se maneja y mantiene debidamente.

- Los daños personales o materiales provocados por herramientas de corte defectuosas o impacto repentino de un objeto oculto durante el uso.
- Peligro de lesión y daños materiales provocados por objetos desprendidos.

● Indicaciones de seguridad para sierras circulares

Proceso de aserrado

- a)  **¡PELIGRO! Mantenga alejadas las manos fuera del área de aserrado y de la hoja de sierra. Sujete el mango auxiliar o la carcasa del motor con sus dos manos.** Si sujeta la sierra con ambas manos, no resultará dañado por la hoja de sierra.
- b) **Nunca agarre por debajo de la pieza de trabajo.** La tapa protectora no lo protege de la hoja de sierra por debajo de la pieza de trabajo.
- c) **Ajuste la profundidad de corte al espesor de la pieza de trabajo.** Se debe ver al menos una altura de diente completa bajo la pieza de trabajo.
- d) **Nunca sujete la pieza de trabajo que va a serrar con la mano o sobre la pierna. Asegure la pieza de trabajo en un soporte estable.** Es importante fijar bien la pieza de trabajo para minimizar el peligro de contacto con el cuerpo, el atasco de la hoja de sierra o la pérdida de control.
- e) **Sujete la herramienta eléctrica por las superficies de agarre aisladas si realiza trabajos, en los que la herramienta de inserción pueda entrar en contacto con cables eléctricos ocultos o el propio cable de conexión.** El contacto con un cable con corriente también pone bajo tensión las partes metálicas de

la herramienta eléctrica y provoca una descarga eléctrica.

- f) **En los cortes longitudinales, utilice siempre un tope o una guía para bordes recta.** Esto mejora la precisión del corte y reduce la posibilidad de que la hoja de sierra se atasque.
- g) **Utilice siempre el tamaño correcto de las hojas de sierra y con el orificio de montaje adecuado (p. ej., con forma de estrella o redonda).** Las hojas de sierra que no coincidan con las partes de montaje de la sierra se desvían y provocan la pérdida de control.
- h) **Nunca utilice arandelas o tornillos de la hoja de sierra dañados o incorrectos.** Las arandelas y los tornillos de la hoja de sierra están especialmente diseñados para su sierra, para un rendimiento óptimo y seguridad de funcionamiento.

● Otras indicaciones de seguridad para todas las sierras

Retroceso – causas e indicaciones de seguridad correspondientes

- Un retroceso es la reacción repentina resultante de una hoja de sierra enganchada, atascada o desalineada que hace que una sierra descontrolada se levante y se salga de la pieza de trabajo hacia el operario;
- Si la hoja de sierra queda atrapada o atascada en el hueco de cierre de la sierra, se atascará y la potencia del motor hará retroceder la sierra hacia el operario;
- Si la hoja de sierra se tuerce o se desalinea en el corte de sierra, los dientes del borde posterior de la hoja de sierra pueden engancharse en la superficie de la madera, haciendo que la hoja de sierra se salga del hueco de

la sierra y la sierra retroceda hacia el operario.

El retroceso es consecuencia de un uso incorrecto o deficiente de la sierra. Este se puede evitar con las medidas preventivas adecuadas, como se describen a continuación.

- a) **Sujete la sierra con ambas manos y coloque su brazo en una posición en la que pueda absorber las fuerzas de retroceso. Manténgase siempre a un lado de la hoja de sierra, nunca ponga la hoja de sierra alineada con su cuerpo.** En caso de retroceso, la sierra circular puede saltar hacia atrás, pero el operario puede controlar las fuerzas de retroceso tomando las precauciones adecuadas.
- b) **Si la hoja de sierra se atasca o si desea interrumpir el trabajo, apague la sierra y manténgala fija en el material hasta que la hoja de sierra se haya detenido. Nunca intente extraer la sierra de la pieza de trabajo ni tirar de ella hacia atrás mientras la hoja de sierra esté en movimiento, ya que de lo contrario podría producirse un retroceso.** Determine cuál ha sido la causa del atasco de la hoja de sierra y corríjala.
- c) **Si desea volver a poner en marcha una sierra atascada en la pieza de trabajo, centre la hoja de sierra en el hueco de la sierra y compruebe que los dientes no están atascados en la pieza de trabajo.** Si la hoja de sierra se atasca, puede salirse de la pieza de trabajo o provocar un retroceso al volver a poner en marcha la sierra.
- d) **Apoye las placas grandes para reducir el riesgo de un retroceso de una hoja de sierra atascada.** Las placas grandes pueden doblarse por

su propio peso. Las placas deben estar apoyadas en ambos lados, tanto cerca del hueco de la sierra como en el borde.

- e) **No utilice hojas de sierra desafiladas o dañadas.** Las hojas de sierra con dientes desgastados o desalineados provocan un aumento de la fricción, un atasco de la hoja de sierra y un retroceso debido a un hueco de sierra demasiado estrecho.
- f) **Apriete bien los ajustes de profundidad y ángulo de corte antes de serrar.** Si los ajustes cambian durante el aserrado, la hoja de sierra puede atascarse y producirse un retroceso.
- g) **Tenga especial cuidado si sierra en paredes existentes u otras áreas no visibles.** La hoja de sierra de inmersión puede atascarse y provocar un retroceso al serrar objetos ocultos.

● Función de la tapa protectora inferior

- a) **Antes de cada uso, compruebe si la tapa protectora inferior cierra correctamente. No utilice la sierra si la tapa protectora inferior no se mueve libremente y si no se cierra de inmediato. Nunca sujete ni ate la tapa protectora inferior en posición abierta.** Si la sierra se cae accidentalmente al suelo, la tapa protectora inferior puede doblarse. Abra la tapa protectora con la palanca de retroceso y asegúrese de que se mueve libremente y no toca la hoja de sierra ni otras piezas en todos los ángulos y profundidades de corte.
- b) **Compruebe el funcionamiento de los resortes de la tapa protectora inferior. Lleve la sierra al servicio técnico antes de utilizarla si la tapa protectora inferior y el resorte no funcionan correctamente.** Las

piezas dañadas, las deposiciones pegajosas o las acumulaciones de virutas hacen que la tapa protectora inferior funcione con retraso.

- c) **Abra manualmente la tapa protectora inferior solo para cortes especiales como, p. ej., “cortes de inmersión y angulares”.** Abra la tapa de protectora inferior con la palanca de retroceso y suéltela tan pronto como la hoja de sierra penetre en la pieza de trabajo. En los demás trabajos de aserrado, la tapa protectora inferior debe funcionar automáticamente.
- d) **No coloque la sierra en el banco de trabajo o en el suelo sin la tapa protectora inferior que cubre la hoja de sierra.** Una hoja de sierra de arrastre sin protección mueve la sierra en contra de la dirección de corte y sierra lo que está en su camino. Al hacerlo, observe el tiempo de funcionamiento por inercia de la hoja de sierra.

● Indicaciones de seguridad adicionales

- a) **Asegúrese de que las virutas proyectadas no entren en contacto con sus manos.** Puede cortarse o lesionarse con el serrín a gran velocidad.
- b) **No utilice la sierra a la altura de la cabeza.** En caso contrario, no tiene el suficiente control sobre la herramienta eléctrica.
- c) **No utilice muelas abrasivas con esta herramienta.** Puede romperse con facilidad y provocar lesiones.
- d) **Utilice detectores apropiados para determinar si en el área de trabajo hay ocultas líneas de suministro, o póngase en contacto con la empresa local de suministros para**

que le ayuden. El contacto con cables eléctricos puede provocar fuego o una descarga eléctrica. Existe riesgo de explosión si se daña una línea de gas. La perforación de una tubería de agua puede provocar daños o una descarga eléctrica.

- e) **La herramienta eléctrica no debe modificarse ni utilizarse como una herramienta estacionaria.** No es apropiada para su uso como sierra de mesa.
- f) **Asegure la pieza de trabajo.** Una pieza de trabajo sujeta con dispositivos de sujeción o en un torno de banco se sujeta de forma más segura que con la mano.
- g) **No utilice ninguna hoja de sierra HSS (High Speed Steel).** Estas hojas de sierra pueden romperse en los trabajos de corte y quedarse atrapadas en la madera.
- h) **No sierre metales ferrosos.** Las virutas calientes pueden quemar las partes de plástico de la herramienta. Las virutas de metal pueden acceder al motor y circuito eléctrico, y provocar una descarga eléctrica.

● Indicaciones de seguridad para la hoja de sierra

⚠ ¡ADVERTENCIA!



¡Utilice guantes de protección!



¡Utilice protección respiratoria!



¡Utilice gafas de protección!



¡Utilice protección auditiva!

- No utilice ninguna muela abrasiva.

- Utilice solo hojas de sierra con diámetros que cumplan las inscripciones de la sierra.
- Cuando se trabaje con madera o materiales que produzcan polvo nocivo para la salud, el dispositivo debe estar conectado a un dispositivo de aspiración adecuado y probado.
- Durante el aserrado de madera, utilice siempre máscara de protección.
- Utilice solo hojas de sierra recomendadas.
- Utilice siempre protección auditiva.
- Evite el sobrecalentamiento de las puntas de los dientes de sierra.
- Durante el aserrado de plástico, evite que este se funda.
- Utilice la hoja de sierra adecuada conforme al material que se va a serrar.
- Utilice únicamente las hojas de sierra especificadas por el fabricante que, si están destinadas a cortar madera o materiales similares, cumplan la norma EN 847-1.
- Las herramientas solo pueden ser utilizadas por personas formadas y con experiencia en el uso de las mismas.
- Las hojas de sierra circular con cuerpos agrietados deben ser desechadas (no se permite su reparación).
- No se debe superar la velocidad máxima indicada en la herramienta. Donde se indique, debe respetarse el rango de velocidades.

● **Antes del primer uso**

● **Desembalar el producto**

1. Extraiga el producto del embalaje y retire todos los materiales de embalaje y láminas de protección.
2. Compruebe que ha recibido todas las piezas y si el volumen de suministro descrito está completo (véase “Volumen de suministro”).

3. Compruebe si el producto y todas las piezas se encuentran en buen estado. Si detecta algún daño o defecto, no utilice el producto, sino que proceda como se describe en el capítulo “Garantía”.

● **Accesorios**

- Para utilizar este producto de forma segura y correcta, son necesarios los siguientes accesorios, es decir, herramientas y hojas de sierra.
- Puede adquirir accesorios y hojas de sierra en su distribuidor autorizado. Al comprar tenga siempre en cuenta los requisitos técnicos de este producto (véase “Datos técnicos”).
- Si no está seguro, consulte a un especialista cualificado y deje que su distribuidor de confianza le asesore.

● **Preparación**

● **Comprobar el funcionamiento de la tapa protectora inferior**

¡ADVERTENCIA! ¡Riesgo de lesión!



Desconecte siempre el enchufe **27** de la toma de corriente antes de trabajar en el producto.

NOTA

- ▶ Después de aflojar la palanca **24**: La tapa protectora inferior **19** no debe estar bloqueada y debe poder volver a su posición original.
 - ▶ Si la tapa protectora inferior **19** no funciona correctamente: No utilice el producto y póngase en contacto con el centro de servicio para su comprobación y reparación.
1. Antes de poner en marcha el producto: Compruebe la libertad de movimiento de la tapa protectora inferior **19**.

2. Abrir la tapa protectora inferior [19]:
Pliegue la palanca [24] hacia arriba.

● Insertar/cambiar la hoja de sierra

¡CUIDADO! ¡Riesgo de lesión!



Las hojas de sierra pueden estar afiladas y calentarse durante el uso. Utilice siempre guantes de protección durante el manejo de hojas de sierra [21].

(Fig. D)



- Coloque el producto en el borde de una mesa para que la hoja de sierra [21] tenga fácil acceso.

Quitar la hoja de sierra

1. Mantenga pulsado el bloqueo de husillo [11].
2. Afloje el tornillo de sujeción [23]: Utilice la llave hexagonal [8] y gírela en el sentido de rotación **b**.
3. Quite el tornillo de sujeción [23] y la brida [22] del husillo [23a].
4. Afloje el bloqueo de husillo [11].
5. Gire la tapa protectora inferior [19] hasta que esté completamente retirada dentro de la tapa protectora superior [25].
6. Descubrir la hoja de sierra [21]: Sujete la tapa protectora inferior [19] con la palanca [24].
7. Quite la hoja de sierra [21] del husillo [23a].
8. Coloque la tapa protectora inferior [19] en su posición original.

Insertar la hoja de sierra

¡CUIDADO! ¡Riesgo de lesión!

 en la hoja de sierra [21] debe estar alineada con  en la tapa protectora superior [25].

NOTA

- ▶ No es necesario apretar firmemente el tornillo de sujeción [23]. El movimiento de rotación de la hoja de sierra [21] aprieta la hoja de sierra durante el funcionamiento.
 - ▶ Guarde siempre la llave hexagonal [8] en el compartimento para llave hexagonal [7] situado en la base del mango principal [6].
 - ▶ Al colocar la brida [22] en la hoja de sierra [21]: El lado cóncavo de la brida debe entrar en contacto con la hoja de sierra.
1. Gire la tapa protectora inferior [19] hasta que esté completamente retirada dentro de la tapa protectora superior [25].
 2. Mantenga la tapa protectora inferior [19] en posición. Coloque la hoja de sierra [21] en el husillo [23a].
 3. Compruebe si el orificio de la hoja de sierra [21] está colocado en el husillo [23a], de modo que el centro esté alineado.
 4. Coloque la tapa protectora inferior [19] en su posición original.
 5. Coloque la brida [22] en la hoja de sierra [21], de modo que cubra el orificio.
 6. Atornille manualmente las primeras roscas del tornillo de sujeción [23] en el husillo [23a]. Gire en el sentido de rotación **a**.
 7. Mantenga pulsado el bloqueo de husillo [11].
 8. Apretar el tornillo de sujeción [23]: Utilice la llave hexagonal [8] y gírela en el sentido de rotación **a** hasta que el tornillo de sujeción esté bien fijo.

● Conectar al dispositivo de aspiración de polvo

(Fig. H)

NOTA

- ▶ El adaptador [28] puede utilizarse con la mayoría de dispositivos o sistemas de aspiración habituales (p. ej., tubo de aspiración).

Insertar el adaptador

1. Inserte el adaptador [28] en la conexión de polvo [26] de la tapa protectora superior [25].
2. Conecte el adaptador [28] al sistema de aspiración de polvo.

Quitar el adaptador

1. Gire varias veces el adaptador [28] en sentido horario y sentido antihorario.
2. Extraiga el adaptador [28] de la conexión de polvo [26].

● Montar el tope paralelo

(Fig. G)

NOTA

- ▶ El ancho de corte se muestra en la escala del tope paralelo [18].
- ▶ Medir el ancho de corte cuando el producto esté ajustado en un ángulo de corte de 0° o 45°. La guía de corte [16] muestra el punto de referencia.
- ▶ La escala de distancia en el tope paralelo [18] muestra un valor apropiado.

1. Ajuste el ángulo de corte de 0° (véase “Ajustar el ángulo de corte”).
2. Afloje el tornillo de mariposa [17].
3. Introduzca el tope paralelo [18] en el soporte de la placa base [20].
4. Ajuste la distancia del tope paralelo [18] al ancho de corte deseado. Observar la marca 0° en la placa base [20].

5. Fijar el tope paralelo [18]: Apriete el tornillo de mariposa [17].

● Ajustar el ángulo de corte

(Fig. F)

1. Afloje el tornillo de mariposa [15] de la escala de bisel [12].
2. Sujete la placa base [20] con una mano.
3. Ajustar el ángulo de corte deseado: Mueva el mango principal [6] con la otra mano. Compruebe el ángulo de la escala de bisel [12].
4. Apriete el tornillo de mariposa [15].

● Ajustar la profundidad de corte

(Fig. E)

1. Desbloquear la escala de profundidad de corte [4]: Gire la palanca de bloqueo [9] en sentido antihorario.
2. Sujete la placa base [20] con una mano.
3. Ajustar la profundidad de corte deseada: Mueva el mango principal [6] con la otra mano. Compruebe la profundidad de corte en la escala de profundidad de corte [4].
4. Bloquear la escala de profundidad de corte [4]: Gire la palanca de bloqueo [9] en sentido horario.

● Funcionamiento

● Seleccionar el nivel de velocidad

(Fig. I)

NOTA

- ▶ El nivel de velocidad puede ajustarse de 1 (nivel más bajo) a 6 (nivel más alto).

NOTA

- ▶ El producto dispone de una función de memoria, y se inicia con la última velocidad seleccionada.
- ▶ La retroiluminación del número en el indicador de velocidad [2] muestra el nivel de velocidad seleccionado.
- ▶ Cuando se alcanza el nivel de velocidad más alto 6, pulsar de nuevo el botón de control de velocidad [3] para volver al nivel de velocidad 5.

- Pulse el botón de control de velocidad [3] para aumentar o reducir la velocidad un nivel. Los niveles de velocidad se modifican en el orden siguiente: 1-2-3-4-5-6 o 6-5-4-3-2-1.

Nivel de velocidad recomendado

- La tabla siguiente muestra el rango de aplicación más frecuente y los niveles de velocidad recomendados.

Material	mm*	Ajuste **
Madera blanda/ madera contrachapada	≤ 25 mm	1-3 ***
	> 25 mm	4-6 ***
Madera dura	≤ 18 mm	1-4 ***
	> 18 mm	3-6 ***
Tableros de aglomerado	≤ 18 mm	1-5 ***
	> 18 mm	4-6 ***

● Encendido/apagado

(Fig. I)

Encendido

1. Conecte el enchufe [27] a una toma de corriente apropiada.

* Grosor de corte

** Nivel de velocidad recomendado

*** A mayor velocidad, mayor velocidad de corte, lo que conlleva una menor calidad y una apariencia menos favorable del borde.

2. Mantenga pulsado el bloqueo del interruptor [5].
3. Pulse el interruptor de encendido/apagado [1]. El producto empieza a funcionar.
4. Suelte el bloqueo del interruptor [5].

Apagado

1. Suelte el interruptor de encendido/apagado [1].
2. Desconecte el enchufe [27] de la toma de corriente.

● Indicaciones de trabajo

NOTA

- ▶ Sujete siempre el producto con ambas manos: Sujete el mango principal [6] con una mano y el mango auxiliar [10] con la otra.
- ▶ Deje que la hoja de sierra arranque al nivel de velocidad preseleccionado: Encienda el producto poco antes de usarlo.
- ▶ Sierra realizando una presión adecuada y moderada hacia adelante.
- ▶ Mover lateralmente el producto durante el aserrado puede provocar que la hoja de sierra [21] se atasque, así como un sobrecalentamiento de los dientes de corte y el cuerpo de la hoja de sierra. Esto puede provocar un retroceso.
- ▶ El uso de raíles guía [33] (no suministrados) permite un corte preciso.

● Utilizar el raíl guía (no suministrado)

NOTA

- ▶ Utilice el raíl guía **33** para lograr un corte preciso y recto.
- ▶ El raíl guía **33** consta de 2 partes, que se conectan a la pieza de conexión **30**.

Montar el raíl guía

(Fig. J)

1. Inserte la pieza de conexión **30** en el raíl deslizante **32** de ambas partes del raíl guía **33**.
2. Junte ambas partes del raíl guía **33**.
3. Fije la conexión apretando bien el perno roscado **31** de la pieza de conexión **30** con la llave hexagonal **29**.

Ajustar el producto en el raíl guía

(Fig. K)

1. Coloque el producto en el raíl guía **33**. La ranura **14** de la placa base **20** debe apoyar sobre el raíl deslizante **32**.
2. Ajuste el producto paralelo al raíl deslizante **32** con tornillos excéntricos **13**.
 - Para reducir la holgura entre el producto y el raíl deslizante **32**, gire los tornillos excéntricos **13** en sentido horario.
 - El producto debe poder deslizarse sin holgura ni rozamiento sobre el raíl guía **33**.

Cortar con el raíl guía

NOTA

- ▶ El raíl guía **33** está provisto de una protección antiastillas (labio de goma negro).
- ▶ La protección antiastillas debe ajustarse antes del primer paso.

1. Coloque el raíl guía **33** sobre la pieza de trabajo.
2. Ajuste una profundidad de corte de aprox. 10 mm.
3. Encienda el producto.
4. Ajuste el nivel de velocidad **2**.
5. Mueva el producto ligera y uniformemente en la dirección de corte.

● Limpieza y cuidado

⚠ ¡ADVERTENCIA!



¡Apague siempre el producto, desconecte el enchufe **27** de la toma de corriente y deje que el producto se enfríe antes de realizar los trabajos de inspección, mantenimiento y limpieza!

● Limpieza

NOTA





- ▶ No utilice ningún producto de limpieza o desinfectante químico, alcalino, abrasivo o agresivo para limpiar el producto, ya que las superficies podrían resultar dañadas.
- Una limpieza periódica y correcta ayuda a garantizar un uso seguro y alarga la vida útil del producto.
- No deje que el agua u otros líquidos penetren en el interior del producto.
- Mantenga el producto siempre limpio, seco y libre de aceite o lubricantes. Elimine el polvo después de cada uso y antes de guardarlo.
- Limpie el producto con un paño seco. Utilice un cepillo suave para los lugares de difícil acceso.

● Mantenimiento

- El producto no requiere ningún tipo de mantenimiento.
- Antes y después de cada uso, revise el producto y los accesorios (p. ej., hojas de sierra) para ver si están gastados o dañados. Si es necesario, cámbielos por otros nuevos como se describe en este manual de instrucciones. Para ello, observe los requisitos técnicos (véase “Datos técnicos”).
- Compruebe los daños y el correcto asiento de las cubiertas y los dispositivos de protección. Si es necesario, cámbielos.
- Cambie una hoja de sierra desafilada, doblada o dañada.

Piezas de repuesto/accesorios

- Los clientes pueden adquirir accesorios y piezas de repuesto compatibles en www.optimex-shop.com.
- Los pedidos solo pueden realizarse y tramitarse online.
- Tenga a mano el número de pedido a la hora de hacer el pedido.
- Para más información, póngase en contacto con la línea de atención al cliente de Lidl (véase “Asistencia”).

Pieza	Número de pedido
 Llave hexagonal (6 mm)	99949481503
 Tope paralelo	99949481504
 Hoja de sierra (24 dientes)	99949481501
 Raíl guía	99949481502

● Reparación

- Si el cable de conexión  de este producto estuviera dañado, deberá ser sustituido por un cable de conexión

especial disponible por el fabricante o su servicio de atención al cliente.

- Este producto no contiene piezas que puedan ser reparadas por el usuario. Póngase en contacto con un centro de servicio autorizado o con una persona calificada para que revisen y reparen el producto.

● Almacenamiento

- Antes del almacenamiento: Limpie el producto (véase “Limpieza”).
- Almacene el producto y sus accesorios en un lugar oscuro, seco, libre de heladas y bien ventilado.
- Guarde siempre el producto en un lugar no accesible para niños.
- Guarde el producto en su embalaje original.

● Transporte

- Transporte el producto en su embalaje original.
- Proteja el producto contra impactos y fuertes vibraciones que puedan originarse especialmente durante el transporte en vehículos.
- Asegure el producto contra deslizamientos y vuelcos.

● Eliminación

El embalaje está compuesto por materiales no contaminantes que pueden ser desechados en el centro de reciclaje local.



Tenga en cuenta el distintivo del embalaje para la separación de residuos. Está compuesto por abreviaturas (a) y números (b) que significan lo siguiente: 1–7: plásticos/20–22: papel y cartón/80–98: materiales compuestos.

Producto:



El producto, y el material de embalaje son reciclables y están sujetos a la responsabilidad extendida del fabricante. Deséchelos por separado siguiendo la información ilustrada de recogida selectiva para un mejor tratamiento de los residuos.

El logotipo Triman se aplica solo para Francia.



Para obtener información sobre las posibilidades de desecho del producto al final de su vida útil, acuda a la administración de su comunidad o ciudad.



Para proteger el medio ambiente no tire el producto junto con la basura doméstica cuando ya no le sea útil. Deséchelo en un contenedor de reciclaje. Diríjase a la administración competente para obtener información sobre los puntos de recogida de residuos y sus horarios.

● Garantía

El producto ha sido fabricado según normas de calidad exigentes y ha sido probado minuciosamente antes de la entrega. En caso de fallos de material o de fabricación, dispone de derechos legales frente al vendedor del producto. Nuestra garantía mencionada a continuación no restringe sus derechos legales de ningún modo.

La garantía para este producto es de 5 años a partir de la fecha de compra. La garantía empieza el día de la fecha de compra. Conserve el justificante de

compra original en un lugar seguro, ya que este documento es necesario para demostrar la compra.

Todos los daños o defectos ya presente en el momento de la compra deben informarse inmediatamente tras desembalar el producto.

Si el producto presenta defectos de material o fabricación en los 5 años a partir de la fecha de compra, lo repararemos o sustuiremos, según nuestra elección, gratuitamente para usted. El período de garantía no se extiende por una reclamación de garantía aprobada. Esto también es aplicable a las piezas sustituidas y reparadas.

La garantía pierde su validez si el producto se daña o se utiliza o mantiene de forma inadecuada.

La garantía cubre defectos de material y fabricación. Esta garantía no cubre las piezas del producto sujetas a un uso y desgaste normal y, por lo tanto, consideradas piezas de desgaste (por ej. pilas, mangueras, cartuchos de tinta) ni los daños a las piezas frágiles, por ej. interruptores o piezas de cristal.

● Tramitación de la garantía

Para garantizar un procesamiento rápido de su consulta, por favor, siga las indicaciones siguientes:

Para cualquier consulta, tenga a mano el recibo y el número de artículo (IAN 494815_2504) como justificante de compra.

Encontrará el número de artículo en la placa de características del producto, un gravado en el producto, la portada de las instrucciones (abajo a la izquierda) o el adhesivo en la parte posterior o inferior del producto.

Si se producen fallos de funcionamiento o cualquier otro defecto, contacte primero por teléfono o correo electrónico con el departamento de servicio mencionado a continuación.

Entonces podrá enviar gratuitamente para usted un producto registrado como defectuoso a la dirección de servicio que se le proporcione adjuntando la factura de compra (recibo) e indicando cuál es el defecto y cuándo tuvo lugar.



En parkside-diy.com puede visualizar y descargar este y muchos otros manuales. Con este código QR accede directamente a parkside-diy.com. Seleccione su país y busque los manuales de instrucciones a través de la máscara de búsqueda. Introduciendo el número de artículo (IAN) 494815_2504 accede al manual de instrucciones de su artículo.

● **Asistencia**

ES Asistencia en España

Tel.: 900994940

Formulario de contacto en
parkside-diy.com

IAN 494815_2504

● Declaración UE de conformidad

DECLARACIÓN UE DE CONFORMIDAD (n° 494815_2504)	
---	--

IAN:	494815_2504
Identificación del producto:	"PARKSIDE" Sierra circular portátil
Número de modelo:	HG13964

El objeto de la declaración descrita anteriormente es conforme con la legislación de armonización pertinente de la Unión:

Directiva 2006/42/CE
Directiva 2014/30/EU
Directiva 2011/65/UE con todas las modificaciones relacionadas

Referencias a las normas armonizadas o referencias a las otras especificaciones técnicas respecto a las cuales se declara la conformidad:

N° / Partes
Directiva 2006/42/CE
EN 62841-1:2015/A11:2022
EN 62841-2-5:2014
Directiva 2014/30/EU
EN IEC 55014-1:2021
EN IEC 55014-2:2021
EN IEC 61000-3-2:2019/A2:2024
EN 61000-3-3:2013/A2:2021

El objeto de la declaración descrita anteriormente se ajusta a la Directiva 2011/65/UE del Parlamento Europeo y del Consejo, de 8 de junio de 2011, sobre restricciones a la utilización de determinadas sustancias peligrosas en aparatos eléctricos y electrónicos:

N° / Partes
Directiva 2011/65/UE
EN IEC 63000:2018

Responsable de la documentación técnica: OWIM GmbH & Co.KG

Firmado en nombre de:

OWIM GmbH & Co. KG, Stiftsbergstraße 1, 74167 Neckarsulm, Alemania

Esta declaración de conformidad se emite bajo la responsabilidad exclusiva del fabricante.

Traducción de la declaración de conformidad original

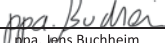
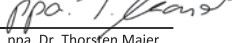
Neckarsulm	24.10.2025		
Lugar	Fecha	ppa. Jens Buchheim Procurador	ppa. Dr. Thorsten Maier Procurador



ES



Liste over anvendte piktogrammer/symboler	Side 165
Indledning	Side 166
Forskriftsmæssig anvendelse	Side 166
Leveringsomfang	Side 166
Beskrivelse af delene	Side 166
Tekniske data	Side 167
Sikkerhedsanvisninger	Side 168
Generelle sikkerhedsinstruktioner for elektroværktøj	Side 168
Vibrations- og støjreduktion	Side 170
Procedurer i nødtilfælde	Side 171
Restrisici	Side 171
Sikkerhedsanvisninger for rundsave	Side 171
Yderligere sikkerhedsanvisninger for alle save	Side 172
Den nederste afskærmnings funktion	Side 173
Ekstra sikkerhedsanvisninger	Side 173
Sikkerhedsanvisninger for savklingen	Side 174
Inden den første ibrugtagning	Side 174
Udpakning af produktet	Side 174
Tilbehør	Side 174
Forberedelse	Side 175
Den nederste afskærmnings funktion	Side 175
Isætning/udskiftning af savklinge	Side 175
Forbindelse med støvudsugning	Side 176
Montering af parallelenslag	Side 176
Indstilling af skærevinklen	Side 176
Indstilling af skæredybde	Side 176
På niveau	Side 176
Valg af hastighedsniveau	Side 176
Til-/frakobling	Side 177
Arbejdsanvisninger	Side 177
Anvendelse af føringsskine (medfølger ikke)	Side 178
Rengøring og vedligeholdelse	Side 178
Rengøring	Side 178
Vedligeholdelse	Side 178
Reparation	Side 179
Opbevaring	Side 179
Transport	Side 179
Bortskaffelse	Side 179
Garanti	Side 180
Afvikling af garantisager	Side 180
Service	Side 181
EU-overensstemmelseserklæring	Side 182

Liste over anvendte piktogrammer/symboler

	Dette symbol betyder, at betjeningsvejledningen skal følges ved anvendelse af produktet.		Diameter
		TCT	Wolframkarbid-spidsler
	FARE! – Betegner en faresituation med høj risikofaktor, som, hvis den ikke afværges, medfører dødsfald eller alvorlige kvæstelser (f.eks. fare for kvælning)		Låst
			Låst op
	ADVARSEL! – Betegner en fare med middel risikograd, som kan medføre dødsfald eller alvorlige kvæstelser, hvis den ikke undgås (fx risiko for elektrisk stød)		Sluk produktet, og tag netstikket ud af stikkontakten, inden der foretages indstillinger, udføres vedligeholdelsesarbejde og rengøring af produktet, og når produktet ikke brug.
	FORSIGTIG! – Betegner en fare med lav risikograd, som kan medføre lette til moderate kvæstelser, hvis den ikke undgås (fx forbrændingsfare)		Vekselstrøm/-spænding
			Symbol for et produkt i beskyttelsesklasse II
			Savklingens diameter
	OBS! – Advarer om mulige tingskader (fx kortslutningsfare)		Maksimal skæredybde 64 mm ved 0° graders skærevinkel
	Fare – risiko for elektrisk stød!		Egnet til skæring af træ
	Anvend høreværn!		Rør ikke ved savtænderne.
	Anvend et åndedrætsværn!		Drejeretningspil på savklingen
	Anvend sikkerhedsbriller!		Drejeretningspil på den øverste afdækning

	Bær beskyttelseshandsker!	<input checked="" type="checkbox"/>	Sikkerhedsanvisninger
	CE-mærket bekræfter overensstemmelse med de for produktet gældende EU-direktiver.	<input type="checkbox"/>	Handlingsanvisninger

HÅNDRUNDSAV

● Indledning

Hjerteligt tillykke med købet af deres nye produkt. Du har besluttet dig for et produkt af høj kvalitet. Brugervejledningen er en del af dette produkt. Den indeholder vigtige informationer om sikkerhed, brug og bortskaffelse. Gør dig inden ibrugtagning af produktet fortrolig med alle betjenings- og sikkerhedsanvisninger. Benyt kun produktet som beskrevet og til de oplyste formål. Videregiv alle papirer, hvis du giver produktet videre til tredjemand.

● Forskriftsmæssig anvendelse

- Denne håndrundsav (efterfølgende benævnt "produkt" eller "elektroværktøj") er beregnet til savning af følgende materialer:
 - Naturtræ
 - Krydsfiner
 - Spånplade
 - Lignende letvægtsmaterialer
- Skæring i våd tilstand og skæring af metal er forbudt.
- Enhver anden brug eller ændring af produktet gælder som ikke-forskriftsmæssig og kan forårsage farer som død, livsfarlige kvæstelser og beskadigelser.
- Fabrikanten hæfter ikke for skader, der opstår som følge af ikke-forskriftsmæssig anvendelse.
- Produktet er kun beregnet til brug i private hjem.

- Produktet er ikke beregnet til kommerciel brug, industrielle formål eller lignende formål.
- Overhold alle gældende lokale sikkerhedsforskrifter, standarder og forordninger. Anvendelse af støjafgivende elektroværktøjer kan være begrænset til bestemte tidsrum i henhold til nationale eller lokale forskrifter.

● Leveringsomfang

ADVARSEL!





- ▶ Produktet og emballagen er ikke legetøj for børn! Børn må ikke lege med plastposer, folier og smådele! Der er fare for slugning og kvælning!

Ved udpakning af produktet skal det kontrolleres, at leverancen er komplet, og at alle dele er i en god tilstand. Før anvendelse skal al emballage fjernes.

- 1 Håndrundsav
- 1 TCT-savklinge
- 1 Unbrakonøgle
- 1 Parallelanslag
- 1 Adapter
- 1 Betjeningsvejledning

● Beskrivelse af delene

(Fig. A)

-  1 Afbryder
-  2 Hastighedsdisplay
-  3 Knap til hastighedsregulering
-  4 Skæredybdeskala

- 5 Afbryderlås
- 6 Hovedhåndtag
- 7 Unbrakonøgle-opbevaring
- 8 Unbrakonøgle (6 mm)
- 9 Låsehåndtag (betjenes med skæredybdeskala)
- 10 Ekstragreb
- 11 Spindellås
- 12 Skala til gering
- 13 Excenterskruer
- 14 Rille
- 15 Vingeskrue (betjenes med skala til gering)
- 16 Savelinjeguide (0° og 45°)
- 17 Vingeskrue (betjenes med parallelanslag)
- 18 Parallelanslag
- 19 Nederste afskærmning
- 20 Grundplade
- 21 Savklinge
- 22 Flange
- 23 Spændeskruer
- 24 Greb (betjenes med nederste afskærmning)
- 25 Øverste afskærmning
- 26 Støvtilslutning
- 27 Netledning med netstik

(Fig. B)

- 28 Adapter

(Fig. C)*

- 29 Unbrakonøgle (3 mm)
- 30 Forbindelsesstykke
- 31 Gevindstift
- 32 Glideskinne
- 33 Føringsskinne (x2)

(Fig. D)

- 23c Spindel

● Tekniske data

Håndrundsav	PPHKS 1800 A2
Modelnummer:	
– med VDE-stik:	HG13964
– med BS-stik:	HG13964-BS
Nominel indgangsspænding:	220–240 V~, 50 Hz
Nominel effekt:	1800 W
Tomgangshastighed n_0 :	3000–5500 min ⁻¹
Maks. skæredybde:	
– ved 0°:	ca. 64 mm
– ved 45°:	ca. 47 mm
Gevindmål:	M8
Beskyttelsesklasse:	II/□ (dobbeltisolering)

Savklingens mål

Modelnummer:	HG13971
Tænder:	24
Diameter:	Ø 190 mm
Hulstørrelse:	Ø 30 mm
Tændernes tykkelse:	2 mm
Tilladt omdrejningshastighed:	maks. 7000 min ⁻¹

Støjemission

⚠ ADVARSEL!



Brug høreværn!

* Delene 29–33 medfølger ikke ved leveringen.

Måleværdi fastlagt i henhold til EN 62841. Det A-vægtede støjniveau fra elektroværktøjet ved brugeren er typisk:

Lydtrykniveau L_{pA} :	98,5 dB
Usikkerhed K_{pA} :	3 dB
Lydeffektniveau L_{WA} :	106,5 dB
Usikkerhed K_{WA} :	3 dB

Vibrationsemissionsværdier

ADVARSEL!

- ▶ Vibrations- og støjemissionsværdier kan afvige fra de angivne værdier i forhold til den faktiske anvendelse af elektroværktøjet og afhængigt af den måde elektroværktøjet anvendes på og til, især i forhold til hvilken materialetype, der bearbejdes.
- ▶ Det er nødvendigt at fastlægge sikkerhedsforanstaltninger, som beror på en vurdering af svingningsbelastningen under den faktiske betjening (herunder skal alle andele af driftscyklussen tages i betragtning, for eksempel tidspunkter, hvor elektroværktøjet er slukket, samt hvor det er tændt, man kører uden belastning).

BEMÆRK

- ▶ Den angivne totale vibrationsværdi og den angivne støjemissionsværdi er målt i henhold til normerede testmetoder og kan derfor anvendes til sammenligning med et andet elektroværktøj.
- ▶ Den angivne totale vibrationsværdi og den angivne støjemissionsværdi kan også anvendes til en foreløbig vurdering af belastningen.

Vibrationsværdi ($a_{n,w}$) ved savning i træ:

Hovedhåndtag:	1,254 m/s ²
Usikkerhed K:	1,5 m/s ²
Ekstragreb:	1,332 m/s ²
Usikkerhed K:	1,5 m/s ²



Sikkerhedsanvisninger

- **Generelle sikkerhedsinstruktioner for elektroværktøj**

ADVARSEL!

- ▶ **Læs alle sikkerhedsanvisninger, vejledninger, illustrationer og tekniske data, der medfølger til dette elektroværktøj.** Hvis nedenstående sikkerhedsanvisninger og vejledninger ikke overholdes, er der fare for elektriske stød, brand og/eller alvorlige kvæstelser.

Gem alle sikkerhedsanvisninger og vejledninger til senere anvendelse.

Begrebet "elektroværktøj", der anvendes i sikkerhedsanvisningen refererer til netdrevne elektroværktøjer (med netledning) eller til batteridrevne elektroværktøjer (uden netledning).

Sikkerhed på arbejdspladsen

- a) **Sørg for at arbejdsområdet er rent og godt belyst.** Uorden og et dårligt belyst arbejdsområde kan medføre uheld.
- b) **Elektroværktøjerne må ikke anvendes i eksplosionsfarlige miljøer, hvor der befinder sig brændbare væsker, gasser eller støv.** Elektroværktøjer udsender gnister, der kan antænde støv eller dampe.

- c) **Hold børn og andre personer på afstand ved brug af elektroværktøjet.** Ved forstyrrelser kan kontrollen over elektroværktøjet gå tabt.

Elektrisk sikkerhed

- a) **Elektroværktøjets tilslutningsstik skal passe til stikkontakten. Stikket må under ingen omstændigheder modificeres. Anvend aldrig et adapterstik sammen med elektroværktøjer med jordforbindelse.** Originale stik og passende stikkontakter mindsker risikoen for elektriske stød.
- b) **Undgå, at kroppen får kontakt med jordforbundne genstande, som rør, radiatorer, komfurer og køleskabe.** Der er øget risiko for elektriske stød hvis kroppen er jordforbundet.
- c) **Elektroværktøjer må ikke udsættes for regn og fugt.** Risikoen for et elektrisk stød øges, hvis der trænger vand ind i elektroværktøjet.
- d) **Netledningen må ikke bruges til at bære elektroværktøjet, hænge det op eller til at trække stikket ud af stikkontakten. Hold netledningen væk fra varme, olie og skarpe kanter eller bevægelige dele.** Beskadede eller snoede netledninger øger risikoen for et elektrisk stød.
- e) **Hvis elektroværktøjet anvendes udendørs, må der kun bruges forlængerledninger, der er beregnet til udendørs brug.** Anvendelse af en forlængerledning, der er beregnet til udendørs brug mindsker risikoen for et elektrisk stød.
- f) **Hvis det ikke er muligt at undgå at bruge elektroværktøjet i fugtige miljøer, skal der anvendes et fejlstrømsrelæ.** Anvendelse af et fejlstrømsrelæ mindsker risikoen for et elektrisk stød.

Sikkerhed for personer

- a) **Vær opmærksom på, hvad og hvordan du gør, og brug den sunde fornuft ved arbejde med et elektroværktøj.** Brug ikke et elektroværktøj, hvis du er ukoncentreret eller træt, påvirket af stoffer, alkohol eller medicin. Bare et øjeblik uopmærksomhed ved brugen af elektroværktøjet kan føre til alvorlige kvæstelser.
- b) **Benyt personlige værnemidler og altid sikkerhedsbriller.** Ved at bære personligt sikkerhedsværn, som støvmaske, skridsikre sikkerhedssko, beskyttelseshjelm eller høreværn, der passer til den konkrete anvendelse af elektroværktøjet, mindskes risikoen for kvæstelser.
- c) **Undgå utilsigtet idriftsættelse. Kontrollér, at elektroværktøjet er slukket, før det tilsluttes strømforsyningen, og/eller batteriet, frakobles eller bæres.** Hvis elektroværktøjet bæres med fingeren på afbryderen eller apparatet er tændt, når det tilsluttes strømforsyningen, er der risiko for ulykker.
- d) **Fjern indstillingsværktøjer eller skruenøgler, før elektroværktøjet tændes.** Et værktøj eller en nøgle, der er i kontakt med en roterende del af elektroværktøjet, kan forårsage kvæstelser.
- e) **Undgå unormale kropsholdninger. Sørg for at stå sikkert, og hold altid balancen.** Sådan kan elektroværktøjet nemmere kontrolleres i uventede situationer.
- f) **Anvend egnet beklædning. Undgå at anvende tøj med vidde og smykker. Hår og klæder skal holdes væk fra bevægelige dele.** Løst tøj, smykker eller langt hår kan gribes af bevægelige dele.

- g) **Hvis der kan monteres støvudsugnings- og opsamlingsindretninger skal de tilsluttes og anvendes korrekt.** Anvendelse af støvudsugning kan forebygge farlige situationer med støv.
- h) **Pas på falsk sikkerhed, og gå ikke på kompromis med sikkerhedsreglerne for elektroværktøjer, også selvom du er fortrolig med elektroværktøjet efter lang tids anvendelse.** Uopmærksomhed kan inden for brøkdelen af et sekund medføre alvorlige kvæstelser.
- e) **Vedligehold elektroværktøjer og indsatsværktøjer omhyggeligt. Kontrollér, om bevægelige dele fungerer korrekt og ikke klemmer, om dele er ødelagt og har taget skade i en sådan grad at elektroværktøjets funktion påvirkes. Beskadigede dele skal repareres før de anvendes med elektroværktøjet.** Mange ulykker skyldes dårligt vedligeholdte elektroværktøjer.
- f) **Skæreværktøjer skal være skarpe og rene.** Skæreværktøjer, der er plejet korrekt, har skarpe skærekanten og sætter sig ikke fast og er nemmere at styre.

Anvendelse og håndtering af elektroværktøjer

- a) **Elektroværktøjet må ikke overbelastes. Anvend det korrekte elektroværktøj til arbejdsopgaven.** Med det korrekte elektroværktøj arbejder du bedre og mere sikkert i det anførte effektområde.
- b) **Anvend ikke et elektroværktøj med en defekt afbryder.** Et elektroværktøj, der ikke længere kan tændes og slukkes, er farligt og skal repareres.
- c) **Træk stikket ud af stikkontakten, og/eller fjern et udtagelig genopladeligt batteri, før der foretages indstillinger på apparater, skiftes indsatsværktøj, eller når elektroværktøjet lægges væk.** Disse forholdsregler forhindrer utilsigtet start af elektroværktøjet.
- d) **Opbevar elektroværktøjer, der ikke benyttes, uden for børns rækkevidde. Personer, der ikke er fortrolige med elektroværktøjet eller ikke har læst disse anvisninger, må ikke anvende værktøjet.** Elektroværktøjer, der anvendes af uerfarne personer, er farlige.
- g) **Anvend elektroværktøj, tilbehør, indsatsværktøjer etc. i henhold til disse anvisninger.** Vær opmærksom på arbejdsforholdene og den opgave, der skal udføres. Brug af elektroværktøjer til andre opgaver, end de er beregnet til, kan medføre farlige situationer.
- h) **Hold håndtag og gribeflader tørre, rene og fri for olie og fedt.** Glatte håndtag og gribeflader forhindrer sikker betjening og kontrol over elektroværktøjet under uforudsete situationer.

Service

- a) **Elektroværktøjet må kun repareres af fagfolk og kun ved anvendelse af originale reservedele.** Herved sikres at elektroværktøjets sikkerhedsstandard bibeholdes.

● Vibrations- og støjreduktion

Begræns anvendelsestiden, anvend driftsformer med lave vibrationer og støj og bær desuden personligt sikkerhedsværn for at reducere vibrations- og støjpåvirkninger.

Følgende foranstaltninger bidrager til reduktion af støj- og vibrationsbestemte risici:

- Anvend kun produktet i henhold til den forskriftsmæssige anvendelse og som beskrevet i denne vejledning.
- Kontrollér at produktet er fejlfrit og godt vedligeholdt.
- Anvend de rigtige indsatsværktøjer til dette produkt og kontrollér, at de er fejlfri.
- Hold produktet sikkert fast i håndtag/gribeblader.
- Vedligehold produktet i henhold til anvisningerne og sørg for korrekt smøring (hvis det forekommer).
- Planlæg arbejdsforløbet således, at langvarig anvendelse af produkter med høje vibrationstal fordeles over et længere tidsrum.

● Procedurer i nødstilfælde

Bliv først fortrolig med anvendelse af dette produkt i henhold til betjeningsvejledningen. Husk sikkerhedsanvisningerne, og sørg for at overholde dem. Dette hjælper med at reducere risici og farer.

- Ved anvendelse af dette produkt skal du altid være opmærksom på hurtig registrering og afhjælpning af farer. Hurtig reaktion kan forhindre alvorlige kvæstelser og materielle skader.
- Sluk omgående for produktet ved fejlfunktion og afbryd spændingsforsyningen. Lad produktet kontrollere og eventuelt reparere af kvalificerede fagfolk, før det tages i brug igen.

● Restrisici

Selv om dette produkt anvendes forskriftsmæssigt, vil der altid være en potentiel risiko for person- og tingskader. Følgende faresituationer kan fx forekomme

i sammenhæng med konstruktionen og opbygningen af dette produkt:

- Sundhedsskader som følge af vibrationer, hvis produktet anvendes over et længere tidsrum, ikke er korrekt håndteret og vedligeholdt.
- Person- og tingskader som kan henføres til defekte skæreværktøjer eller pludselige påvirkninger fra et skjult emne under brugen.
- Fare for kvæstelser og materielle skader fra flyvende objekter.

● Sikkerhedsanvisninger for rundsaven

Saveprocedure

- a)  **FARE! Grib ikke ind i saveområdet og om savklingen med hænderne.**
Hold om ekstragrebet eller motorhuset med den anden hånd. Når begge hænder holder saven, kan de ikke skades af savklingen.
- b) **Grib ikke ind under arbejdsemnet.** Afskærmningen kan ikke beskytte mod savklingen under arbejdsemnet.
- c) **Tilpas skæredybden til arbejdsemnets tykkelse.** Den skal være mindre end en fuld tandhøjde synlig under arbejdsemnet.
- d) **Hold aldrig det arbejdsemne, der skal saves i, med hånden eller over benet. Sørg for stabil fastgørelse af arbejdsemnet.** Det er vigtigt at fastgøre arbejdsemnet for at minimere faren for kropskontakt, klemning af savklingen eller mistet kontrol.
- e) **Hold fast i elektroværktøjet via de isolerede gribeblader, når du udfører arbejde, hvor indsatsværktøjet kan ramme skjulte, strømførende ledninger eller sin egen netledning.** Kontakt med en spændingsførende ledning sætter også elektroværktøjets

metaldele under spænding og medfører elektrisk stød.

- f) **Brug ved længdesnit altid et anslag eller en lige kantføring.** Dette forbedrer snitpræcisionen og mindsker risikoen for, at savklingen bliver klemt.
- g) **Benyt altid savklinger med den rette størrelse og med passende boring (fx rombeformet eller rund).** Savklinger, der ikke passer til savens monteringsdele, vil køre decentreret og medføre tab af kontrol.
- h) **Anvend aldrig beskadigede eller forkerte afstandsskiver eller -skruer til savklinger.** Afstandsskiver eller -skruer til savklinger er specielt konstrueret til din sav for at sikre optimal ydeevne og driftssikkerhed.

● Yderligere sikkerhedsanvisninger for alle save

Tilbageslag – årsager og respektive sikkerhedsanvisninger

- Et tilbageslag er en pludselig reaktion på grund af en hakkende, klemt eller forkert justeret savklinge, hvilket medfører, at saven hopper ukontrolleret og bevæger sig fra arbejdsemnet og i retning af brugeren;
- Hvis savklingen bliver fanget af eller sidder fast i en savspalte, blokerer den, og motorkraften slår saven tilbage i retning af brugeren;
- Hvis savklingen drejes i savsnittet eller justeres forkert, kan den bagerste savklingekants tænder hakke sig fast i træets overflade, hvorved savklingen bevæger sig ud af savspalten og får saven til at springe tilbage i retning af brugeren.

Et tilbageslag er et resultat af forkert eller fejlagtig anvendelse af saven. Dette kan

undgås ved passende forholdsregler, som efterfølgende beskrives.

- a) **Hold saven fast med begge hænder, og hold armene i en position, hvor et eventuelt tilbageslag kan optages. Ophold dig altid ved siden af savklingen, og stå aldrig med kroppen på linje med savklingen.** Ved tilbageslag kan rundsaven springe tilbage, men med de rette forholdsregler kan brugeren afbøde tilbageslaget.
- b) **Hvis savklingen bliver klemt, eller hvis du afbryder arbejdet, så sluk for saven, og hold den i arbejdsemnet, indtil klingens stå helt stille. Forsøg aldrig at fjerne savklingen fra arbejdsemnet eller at trække den tilbage, så længe savklingen er i bevægelse, da det ellers kan medføre tilbageslag.** Undersøg og afhjælp årsagen til, at savklingen klemmes fast.
- c) **Når du vil starte en sav igen, som sidder i arbejdsemnet, skal savklingen centreres i savspalten, og det skal kontrolleres, om savklingen sidder i hak i arbejdsemnet.** Hvis savklingen sætter sig fast, kan den bevæge sig ud af arbejdsemnet eller medføre et tilbageslag, når saven startes igen.
- d) **Støt store plader for at mindske risikoen for et tilbageslag på grund af en fastklemt savklinge.** Store plader kan blive bøjet under deres egen vægt. Plader skal støttes på begge sider, både i nærheden af savspalten og på kanten.
- e) **Brug ikke sløve eller beskadigede savklinger.** Savklinger med sløve eller forkert justerede tænder medfører på grund af den for småle savspalte en øget friktion, klemning af savklingen samt tilbageslag.

- f) **Sørg for at spænde skæredybden og skærevinkelindstillingerne.** Hvis indstillingerne ændrer sig under savningen, kan savklingen blive klemt og medføre tilbageslag.
- g) **Vær særlig forsigtig ved savning i eksisterende vægge eller andre områder, som ikke er synlige.** Den dykkende savklinge kan ved savning i skjulte objekter blokere og medføre tilbageslag.

● Den nederste afskærningsfunktion

- a) **Kontrollér før hver brug om den nederste afskærmning lukker sig korrekt. Brug ikke saven, hvis den nederste afskærmning ikke er frit bevægelig og ikke straks lukker sig. Fastgør eller bind aldrig den nederste afskærmning fast i en åben position.** Hvis saven utilsigtet skulle falde til jorden, kan den nederste afskærmning blive beskadiget. Åbn afskærmningen med tilbagetrækningsgrebet, og sørg for, at afskærmningen kan bevæge sig frit og ikke berører hverken savklinge eller andre dele i alle skærevinkler.
- b) **Kontroller tilstand og funktion for den nederste afskærnings fjeder. Vedligeholdelsesarbejde skal udføres på saven inden brug, hvis den nederste afskærmning og fjederen ikke fungerer korrekt.** Beskadigede dele, klæbrige aflejringer eller ophobning af spåner forsinker den nederste afskærnings arbejde.
- c) **Åbn kun den nederste afskærmning med hånden ved særlige skæringer som f.eks. ”dyk- og vinkelskæringer”.** Åbn den nederste afskærmning med tilbagetrækningsgrebet, og slip grebet igen, så snart savklingen er

nedsænket i arbejdsemnet. Ved alle andre savninger skal den nederste afskærmning arbejde automatisk.

- d) **Læg ikke saven på arbejdsbænken eller gulvet, uden at savklingen er dækket af den nederste afskærmning.** En ubeskyttet, stadig roterende savklinge bevæger saven mod skæreretningen og saver i det, der ligger i vejen. Vær opmærksom på savklingens efterløbstid.

● Ekstra sikkerhedsanvisninger

- a) **Sørg for, at spånerne, som slynges ud, ikke kommer i kontakt med dine hænder.** De kan blive skadet eller skåret af savspåner i høj fart.
- b) **Anvend ikke saven over hovedhøjde.** Ellers har du ikke tilstrækkelig kontrol over elektroværktøjet.
- c) **Brug aldrig slibeskiver sammen med dette værktøj.** Det kan nemt knække og forårsage skade.
- d) **Anvend egnede detektorer til at finde ud af, om der er strømledninger i arbejdsområdet, eller kontakt dit lokale forsyningsselskab for at få hjælp.** Kontakt med elektriske ledninger kan medføre brand og elektrisk stød. Ved beskadigelse af en gasledning kan der opstå eksplosion. Indtrængen i et vandrør vil forårsage materielle skader eller kan forårsage elektrisk strød.
- e) **Elektroværktøjet må ikke ændres og anvendes som stationært værktøj.** Det er ikke egnet til brug som bordsav.
- f) **Arbejdsemnet skal sikres.** Et arbejdsemne, der holdes fast med en spændeandordning eller et skruestik, er sikrere fastholdt end i hånden.

- g) **Brug ikke HSS-savklinger (High Speed Steel).** Sådanne savklinger kan nemt knække og sætte sig fast i træet, når der skæres.
- h) **Sav ikke i jernholdige metaller.** Varme spåner kan antænde værktøjets plastdele. Metalspåner kommer ind i motoren og kredsløbet og forårsager elektrisk stød.

- Værktøj må kun benyttes af uddannede og erfarne personer, som er vant til omgang med værktøjer.
- Rundsavklinger med revne kroppe må ikke længere bruges (istandsættelse er ikke tilladt).
- Det på værktøjet angivne højeste omdrejningstal må ikke overskrides. Såfremt det er angives skal omdrejningsområde overholdes.

● Sikkerhedsanvisninger for savklingen

⚠ ADVARSEL!



Bær beskyttelseshandsker!



Anvend et åndedrætsværn!



Anvend sikkerhedsbriller!



Anvend høreværn!

- Brug aldrig slibeskiver.
- Brug kun savklinger med en diameter i henhold til angivelserne på saven.
- Ved bearbejdning af træ eller materialer, hvor der opstår sundhedsfarligt støv, skal apparatet tilsluttes en passende, testet udsugning.
- Benyt støvmaske ved savning af træ.
- Benyt kun anbefalede savklinger.
- Benyt altid høreværn.
- Undgå overophedning af savtænderne.
- Undgå smeltning af kunststof ved savning i kunststof.
- Brug den rette savklinge i henhold til det pågældende arbejdsemne.
- Brug kun savklinger, der er fastlagt af producenten, og som er i overensstemmelse med EN 847-1, såfremt de er beregnet til skæring af træ eller lignende arbejdsemner.

● Inden den første ibrugtagning

● Udpakning af produktet

1. Tag produktet ud af emballagen, og fjern alle emballagematerialer og beskyttelsesfolier.
2. Kontrollér, om alle dele er til stede, og at det beskrevne leveringsomfang er fuldstændigt (se "Leveringsomfang").
3. Kontrollér, at produktet og alle dele er i god stand. Hvis du konstaterer en beskadigelse eller en defekt, så anvend ikke produktet, men gå frem som beskrevet i kapitlet "Garanti".

● Tilbehør

- Til en korrekt og sikker drift af dette produkt er tilbehør, dvs. værktøj og savklinger, nødvendigt.
- Tilbehør og savklinger kan fås hos din autoriserede forhandler. Vær ved købet altid opmærksom på de tekniske krav til dette produkt (se "Tekniske data").
- Hvis du er usikker, så spørg en kvalificeret fagperson, og få rådgivning hos din forhandler.

● **Forberedelse**

● **Den nederste afskærmningsfunktion**

⚠ ADVARSEL! Fare for kvæstelser!



Træk altid netstikket **27** ud af stikkontakten, inden der udføres vedligeholdelsesarbejde på produktet.

BEMÆRK

- ▶ Når grebet **24** er løst: Den nederste afskærmning **19** må ikke være blokeret og skal kunne svinge tilbage til sin oprindelige position.
- ▶ Hvis den nederste afskærmning **19** ikke fungerer korrekt: Brug ikke produktet, og kontakt servicecenteret for eftersyn og reparation.

1. Før ibrugtagning af produktet: Kontroller, at den nederste afskærmning **19** kan bevæge sig frit.
2. Åbn den nederste afskærmning **19**: Drej grebet **24** opad.

● **Isætning/udskiftning af savklinge**

⚠ FORSIGTIG! Fare for kvæstelser!



Savklingerne kan være skarpe og blive opvarmet under brug. Brug altid beskyttelseshandsker ved håndtering af savklinger **21**.

(Fig. D)

- Anbring produktet på kanten af et bord, så savklingen **21** er frit tilgængelig.

Fjernelse af savklinge

1. Hold spindellåsen **11** nede.
2. Løsn spændeskruen **23**: Brug unbrakonøglen **8**, og drej den i rotationsretningen **b**.

3. Fjern spændeskruen **23** og flangen **22** fra spindlen **23d**.
4. Løsn spindellåsen **11**.
5. Drej den nederste afskærmning **19** til den er trukket helt tilbage i den øverste afskærmning **25**.
6. Frilægning af savklingen **21**: Hold den nederste afskærmning **19** med grebet **24**.
7. Fjern savklingen **21** fra spindlen **23g**.
8. Flyt den nederste afskærmning **19** til dens oprindelige position.

Montering af savklinge

⚠ FORSIGTIG! Fare for kvæstelser!

☞ på savklingen **21** skal flugte med ☞ på den øverste afskærmning **25**.

BEMÆRK

- ▶ Det er ikke nødvendigt at stramme spændeskruen **23** helt. Savklingens **21** roterende bevægelse strammer savklingen fast under brugen.
- ▶ Opbevar altid unbrakonøglen **8** i unbrakonøgle-opbevaringen **7** i bunden af hovedhåndtaget **6**.
- ▶ Når flangen **22** sættes på savklingen **21**: Flangens konkave side skal være i kontakt med savklingen.

1. Drej den nederste afskærmning **19** til den er trukket helt tilbage i den øverste afskærmning **25**.
2. Hold den nederste afskærmning **19** på plads. Sæt savklingen **21** på spindlen **23d**.
3. Kontroller, om savklingens **21** borehul er på spindlen **23d**, så centrum flugter.
4. Flyt den nederste afskærmning **19** til dens oprindelige position.
5. Anbring flangen **22** på savklingen **21**, så den dækker borehullet.

6. Skru spændeskruens **23** første gevind i spindlen **23a** med hånden. Drej i rotationsretningen **a**.
7. Hold spindellåsen **11** nede.
8. Spænd spændeskruen **23**: Anvend unbrakonøglen **8**, og drej i rotationsretningen **a**, til spændeskruen er sikkert fastgjort.

● Forbindelse med støvudsugningen

(Fig. H)

BEMÆRK

- ▶ Adapteren **28** kan bruges til de fleste almindelige støvudsugningssystemer eller apparater (f.eks. støvsugerslanger).

Isætning af adapteren

1. Skub adapteren **28** ind i støvtilslutningen **26** på den øverste afskærmning **25**.
2. Forbind adapteren **28** med støvudsugningssystemet.

Fjernelse af adapteren

1. Drej adapteren **28** med uret og mod uret flere gange.
2. Træk adapteren **28** væk fra støvtilslutningen **26**.

● Montering af parallelanslag

(Fig. G)

BEMÆRK

- ▶ Skærebredden vises på parallelanslagets **18** skala.
- ▶ Måling af skærebredden, når produktet er indstillet til en skærevinkel på 0° eller 45°: Savelinjeguide **16** viser referencepunktet.
- ▶ Afstandsskalaen på parallelanslaget **18** viser en egnet værdi.

1. Indstil en skærevinkel på 0° (se "Indstilling af skærevinklen").
2. Løsn vingeskrue **17**.
3. Indsæt parallelanslaget **18** i holderen på grundpladen **20**.
4. Indstil parallelanslagets **18** afstand på den ønskede skærebredde. Se hertil markeringen 0° på grundpladen **20**.
5. Fiksering af parallelanslaget **18**: Stram vingeskrue **17**.

● Indstilling af skærevinklen

(Fig. F)

1. Løsn vingeskrue **15** på skalaen til gering **12**.
2. Hold fast i grundpladen **20** med en hånd.
3. Indstilling af den ønskede skærevinkel: Bevæg hovedhåndtaget **6** med den anden hånd. Kontroller vinklen på skalaen til gering **12**.
4. Stram vingeskrue **15**.

● Indstilling af skæredybde

(Fig. E)

1. Lås skæredybdeskalaen **4** op: Drej låsehåndtaget **9** mod uret.
2. Hold fast i grundpladen **20** med en hånd.
3. Indstilling af den ønskede skæredybde: Bevæg hovedhåndtaget **6** med den anden hånd. Kontroller skæredybden på skæredybdeskalaen **4**.
4. Låsning af skæredybdeskalaen **4**: Drej låsehåndtaget **9** med uret.

● På niveau

● Valg af hastighedsniveau

(Fig. I)

BEMÆRK

- ▶ Hastighedsniveauet kan indstilles fra **1** (laveste niveau) til **6** (højeste niveau).

BEMÆRK

- ▶ Produktet har en hukommelsesfunktion og starter på den senest valgte hastighed.
- ▶ Baggrundsbelysningen for tallet på hastighedsdisplayet [2] viser det valgte hastighedsniveau.
- ▶ Når det højeste hastighedsniveau 6 er nået, gør et tryk på knappen til hastighedsregulering [3], at der vendes tilbage til hastighedsniveau 5.

- Tryk på knappen til hastighedsregulering [3] for at øge eller reducere hastigheden med et niveau. Hastighedsniveauerne ændres i denne rækkefølge: 1-2-3-4-5-6 eller 6-5-4-3-2-1.

Anbefalet hastighedsniveau

- Nedenstående tabel viser de mest almindelige anvendelser og anbefalede hastighedsniveauer.

Materiale	mm*	Indstilling **	
Blødt træ/ krydsfiner	≤ 25 mm	1-3	***
	> 25 mm	4-6	***
Hårdt træ	≤ 18 mm	1-4	***
	> 18 mm	3-6	***
Spånplade	≤ 18 mm	1-5	***
	> 18 mm	4-6	***

* Skæretykkelse

** Anbefalet hastighedsniveau

*** Højere hastighed resulterer i hurtigere skæring, men med lavere skærekvalitet, og skærekantens udseende kan være dårligere.

Til-/frakobling

(Fig. I)

Tilkobling

1. Tilslut netstikket [27] til en egnet stikkontakt.
2. Hold afbryderlåsen [5] trykket nede.
3. Tryk på afbryderen [1]. Produktet starter.
4. Slip afbryderlåsen [5].

Frakobling

1. Slip afbryderen [1].
2. Træk netstikket [27] ud af stikkontakten.

Arbejdsanvisninger

BEMÆRK

- ▶ Produktet skal altid holdes fast med begge hænder: Hold hovedhåndtaget [6] med en hånd og ekstragrebet [10] med den anden hånd.
- ▶ Lad savklingen køre op til det forvalgte hastighedsniveau: Tænd for produktet kort før brug.
- ▶ Sav fremad med et passende og moderat tryk.
- ▶ Hvis produktet bevæges til siden under savningen, kan savklingen [21] sætte sig fast, hvilket kan forårsage en overophedning af skæretændernes og savklingens krop. Dette kan medføre et tilbageslag.
- ▶ Brug af føringsmaskinen [33] (medfølger ikke) muliggør helt lige snit.

● Anvendelse af føringsskine (medfølger ikke)

BEMÆRK

- ▶ Anvend føringsskinnen **33** til at opnå et nøjagtigt og lige snit.
- ▶ Føringsskinnen **33** består af 2 dele, som er forbundet med forbindelsesstykket **30**.

Montering af føringsskinne

(Fig. J)

1. Skub forbindelsesstykket **30** ind i glideskinnen **32** på begge dele af føringsskinnen **33**.
2. Skub begge dele af føringsskinnen **33** sammen.
3. Sikr forbindelsen ved at spænde gevindstifterne **31** på forbindelsesstykket **30** med unbrakonøglen **29**.

Tilpasning af produktet til føringsskinnen

(Fig. K)

1. Sæt produktet på føringsskinnen **33**. Rillen **14** på grundpladen **20** skal ligge på glideskinnen **32**.
2. Brug excenterskruerne **13** til at indstille produktet parallelt til glideskinnen **32**.
 - For at reducere slør mellem produktet og glideskinnen **32** drejes excenterskruerne **13** med uret.
 - Produktet skal kunne glide jævnt og uden slør på føringsskinnen **33**.

Skæring med føringsskinnen

BEMÆRK

- ▶ Føringsskinnen **33** er udstyret med en splintbeskyttelse (sort gummiliste).
- ▶ Splintbeskyttelsen skal indstilles inden første skæring.

1. Læg føringsskinnen **33** på arbejdsområdet.
2. Indstil en skæredybde på ca. 10 mm.
3. Tænd for produktet.
4. Indstil hastighedsniveauet på **2**.
5. Skub produktet let og jævnt i skæreretningen.

● Rengøring og vedligeholdelse

⚠ ADVARSEL!



Sluk altid produktet, træk netstikket **27** ud af stikkontakten, og lad produktet køle af, før du udfører inspektions-, vedligeholdelses- eller rengøringsopgaver!

● Rengøring

BEMÆRK

- ▶ Brug ikke kemiske, alkaliske, slibende eller andre aggressive rengørings- eller desinfektionsmidler til at rengøre produktet, da disse kan beskadige overfladerne.
- Regelmæssig og grundig rengøring hjælper med til sikker brug og forlænger produktets levetid.
- Det skal sikres, at der ikke trænger væske ind i produktet.
- Hold altid produktet rent, tørt og fri for olie eller smørefedt. Fjern støv efter hvert brug og før opbevaring.
- Rengør produktet med en tør klud. Anvend en blød børste på svært tilgængelige steder.

● Vedligeholdelse

- Produktet er vedligeholdelsesfri.
- Kontroller produktet og tilbehørsdele (f.eks. savklinger) for slid og beskadigelser før og efter hver anvendelse. Udskift om nødvendigt disse med nye, som beskrevet i denne betjeningsvejledning.

Vær opmærksom på de tekniske krav (se "Tekniske data").

- Kontrollerer afdækninger og sikkerhedsanordninger for beskadigelser og korrekt placering. Udskift disse om nødvendigt.
- Udskift en sløv, bøjet eller på anden vis beskadiget savklinge.

Reserve dele/tilbehør

- Kunder kan købe kompatible reserve dele og kompatibelt tilbehør på www.optimex-shop.com.
- Bestillinger kan kun afgives og behandles online.
- Hav dit bestillingsnummer klar ved bestilling.
- Henvend dig til Lidl-service-hotline for yderligere oplysninger (se "Service").

Del	Bestillingsnummer
8 Unbrakonøgle (6 mm)	99949481503
18 Parallellanslag	99949481504
21 Savklinge (24 tænder)	99949481501
33 Føringssskinne	99949481502

Reparation

- Hvis produktets netledning **27** beskadiges, skal den erstattes af en speciel netledning, som er tilgængelig via producenten eller dennes kundeservice.
- Der er ingen dele i dette produkt, der kan serviceres af brugeren. Kontakt en kvalificeret specialist for at få produktet kontrolleret og repareret.

Opbevaring

- Før opbevaring: Rengør produktet (se "Rengøring").
- Opbevar produktet og tilbehøret på et mørkt, tørt og frostfrit sted med god udluftning.

- Opbevar altid produktet på et sted, der ikke er tilgængeligt for børn.
- Opbevar produktet i den originale emballage.

Transport

- Transportér produktet i den originale emballage.
- Beskyt produktet mod stød og stærke vibrationer, der især kan opstå under transport i køretøjer.
- Sørg for at produktet ikke kan glide og/eller vælte.

Bortskaffelse

Indpakningen består af miljøvenlige materialer, som De kan bortskaffe over de lokale genbrugssteder.



Bemærk forpackningsmaterialernes mærkning til affaldssorteringen, disse er mærket med forkortelser (a) og numre (b) med følgende betydning: 1–7: kunststoffer/ 20–22: papir og pap/80–98: kompositmaterialer.

Produkt:

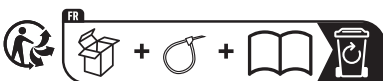

Produktet og emballagematerialer kan genbruges og er underlagt udvidet producentansvar.

De skal bortskaffes separat. Følg de viste mærkater med sorteringsoplysninger, så de bortskaffes på en bedre måde.

Triman-logoet gælder kun for Frankrig.



De får oplyst muligheder til bortskaffelse af det udtjente produkt hos deres lokale myndigheder eller bystyre.



For miljøets skyld, så må produktet aldrig smides ud sammen med husholdningsaffaldet, når det er udtjent, men skal afleveres til en fagmæssig korrekt bortskaffelse. De kan informere Dem vedrørende opsamlingssteder og deres åbningstider hos deres ansvarlige forvaltning.

● **Garanti**

Produktet er blevet fremstillet efter strenge kvalitetsstandarder og kontrolleret nøje før udlevering. I tilfælde af materiale- eller produktionsfejl kan du i medfør af loven gøre krav gældende over for sælgeren af produktet. Dine lovmæssige rettigheder begrænses på ingen måde af den af os nedennævnte garanti.

Garantien på dette produkt gælder i 5 år regnet fra købsdatoen. Garantien gælder fra købsdatoen. Opbevar den originale kvittering et sikkert sted, da dette dokument forlanges forlagt som dokumentation for købet.

Alle skader eller mangler, der allerede forefindes på tidspunktet for købet, skal straks meddeles efter udpakningen af produktet.

Hvis der inden for 5 år regnet fra købsdatoen viser sig en materiale- eller produktionsfejl på produktet, reparerer eller udskifter vi det – efter vores valg – gratis for dig. Garantiperioden forlænges ikke som følge af et imødekommet krav om garanti. Dette gælder også for udskiftede og reparerede dele.

Denne garanti bortfalder, hvis produktet er blevet beskadiget eller anvendt og vedligeholdt forkert.

Garantien dækker materiale- og produktionsfejl. Denne garanti dækker hverken produktdele, der er udsat for

normal slidage og derfor er at betragte som sliddele (f.eks. batterier, slanger, farvepatroner), eller skader på skrøbelige dele, f.eks. kontakter eller dele af glas.

● **Afvikling af garantisager**

For at sikre en hurtig behandling af din forespørgsel, bedes du overholde følgende instruktioner:

Ved alle forespørgsler, skal kvitteringen og varenummeret (IAN 494815_2504) kunne forevises som dokumentation på købet.

Varenummeret kan du aflæse på produktets typeskilt, en gravering på produktet, forsiden af din betjeningsvejledning (nederst til venstre) eller på en mærkat på bagsiden eller undersiden af produktet.

Hvis der opstår funktionsfejl eller andre mangler, skal du i første omgang kontakte serviceafdelingen via telefon eller e-mail.

Et defekt produkt kan gratis sendes til den serviceadresse, der er blevet oplyst, vedlagt kvitteringen (kassebonen) og en beskrivelse af, hvilken defekt der er opstået og hvornår den er opstået.



På parkside-diy.com kan du se og downloade denne og mange andre manualer. Ved at scanne QR-koden får du adgang til parkside-diy.com. Vælg dit land og søg efter betjeningsvejledningen i søgefeltet. Ved at indtaste varenummeret

(IAN) 494815_2504 finder du frem til
betjeningsvejledningen af dit produkt.

● **Service**



Service Danmark

Tel.: 80254583

Kontaktformular på *parkside-diy.com*

IAN 494815_2504

● EU-overensstemmelseserklæring

EU-OVERENSSTEMMELSESERKLÆRING (Nr. 494815_2504)

IAN: 494815_2504
Produktidentifikation: "PARKSIDE" Håndrundsav
Modelnummer: HG13964

Genstanden for erklæringen, som beskrevet ovenfor, er i overensstemmelse med den relevante EU-harmoniseringslovgivning:

Direktiv 2006/42/EF
Direktiv 2014/30/EU
Direktiv 2011/65/EU med alle relaterede ændringer

Referencer til de relevante anvendte harmoniserede standarder eller referencer til de andre tekniske specifikationer, som der erklæres overensstemmelse med:

Nr. / dele
Direktiv 2006/42/EF
EN 62841-1:2015/A11:2022
EN 62841-2-5:2014
Direktiv 2014/30/EU
EN IEC 55014-1:2021
EN IEC 55014-2:2021
EN IEC 61000-3-2:2019/A2:2024
EN 61000-3-3:2013/A2:2021

Genstanden for ovennævnte erklæring er i overensstemmelse med Europa-Parlamentets og Rådets direktiv 2011/65/EU af den 8. juni 2011 om begrænsning af brugen af visse farlige stoffer i elektrisk og elektronisk udstyr:

Nr. / dele
Direktiv 2011/65/EU
EN IEC 63000:2018



Ihædehaver af den tekniske dokumentation: OWIM GmbH & Co.KG

Underskrevet for og på vegne af:

OWIM GmbH & Co. KG, Stiftsbergstraße 1, 74167 Neckarsulm, Tyskland

Denne overensstemmelseserklæring udstedes udelukkende under fabrikantens ansvar.

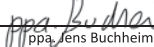
Oversættelse af original overensstemmelseserklæring

Neckarsulm	24.10.2025		
Sted	Dato	ppa. Jens Buchheim Prokurist	ppa. Dr. Thorsten Maier Prokurist



DK



Elenco dei pittogrammi/simboli utilizzati	Pagina 184
Introduzione	Pagina 185
Usò previsto	Pagina 185
Contenuto della confezione	Pagina 185
Descrizione dei componenti	Pagina 185
Dati tecnici	Pagina 186
Istruzioni di sicurezza	Pagina 187
Istruzioni generali di sicurezza per gli elettrotensili	Pagina 187
Riduzione delle vibrazioni e del rumore	Pagina 189
Comportamento in caso di emergenza	Pagina 190
Rischi residui	Pagina 190
Istruzioni di sicurezza per le seghe circolari	Pagina 190
Ulteriori istruzioni di sicurezza per tutte le seghe	Pagina 191
Funzione della calotta di protezione inferiore	Pagina 192
Istruzioni di sicurezza aggiuntive	Pagina 192
Istruzioni di sicurezza per la lama	Pagina 193
Prima del primo utilizzo	Pagina 193
Disimballo del prodotto	Pagina 193
Accessori	Pagina 193
Preparazione	Pagina 194
Controllo della funzione della calotta di protezione inferiore	Pagina 194
Inserimento/sostituzione della lama	Pagina 194
Collegamento all'aspiratore polvere	Pagina 195
Montaggio della battuta parallela	Pagina 195
Regolazione dell'angolo di taglio	Pagina 196
Regolazione della profondità di taglio	Pagina 196
Funzionamento	Pagina 196
Scelta del livello di velocità	Pagina 196
Accensione/spengimento	Pagina 197
Istruzioni operative	Pagina 197
Uso della guida (non in dotazione)	Pagina 197
Pulizia e manutenzione	Pagina 198
Pulizia	Pagina 198
Manutenzione	Pagina 198
Riparazione	Pagina 198
Conservazione	Pagina 199
Trasporto	Pagina 199
Smaltimento	Pagina 199
Garanzia	Pagina 199
Gestione dei casi in garanzia	Pagina 200
Assistenza	Pagina 200
Dichiarazione di conformità UE	Pagina 201

Elenco dei pittogrammi/simboli utilizzati

	<p>Questo simbolo indica che durante l'utilizzo del prodotto vanno osservate le istruzioni per l'uso.</p>		<p>Diametro</p>
	<p>PERICOLO! – Indica un pericolo ad alto rischio che, se non evitato, causa la morte o gravi lesioni (ad es. rischio di soffocamento)</p>	<p>TCT</p>	<p>Punte in carburo di tungsteno</p>
	<p>AVVERTENZA! – Indica un pericolo a medio rischio che, se non evitato, può causare la morte o gravi lesioni (ad es. rischio di scosse elettriche)</p>		<p>Bloccato</p>
	<p>CAUTELA! – Indica una minaccia a basso rischio che, se non evitata, può causare lesioni lievi o di media gravità (ad es. pericolo di scottature)</p>		<p>Sbloccato</p>
	<p>ATTENZIONE! – Avverte di possibili danni materiali (ad es. pericolo di cortocircuito)</p>		<p>Spegnere il prodotto e scollegare la spina  dalla presa prima di effettuare regolazioni, interventi di manutenzione e pulizia e quando il prodotto non viene utilizzato.</p>
	<p>CAUTELA! – Indica una minaccia a basso rischio che, se non evitata, può causare lesioni lievi o di media gravità (ad es. pericolo di scottature)</p>		<p>Alimentazione a corrente alternata</p>
	<p>ATTENZIONE! – Avverte di possibili danni materiali (ad es. pericolo di cortocircuito)</p>		<p>Simbolo di un prodotto della classe di protezione II</p>
	<p>ATTENZIONE! – Avverte di possibili danni materiali (ad es. pericolo di cortocircuito)</p>		<p>Diametro della lama</p>
	<p>ATTENZIONE! – Avverte di possibili danni materiali (ad es. pericolo di cortocircuito)</p>		<p>Profondità massima di taglio 64 mm ad angolo di taglio di 0°</p>
	<p>Pericolo – rischio di scossa elettrica!</p>		<p>Adatta per il taglio del legno</p>
	<p>Indossare cuffie di protezione!</p>		<p>Non toccare i denti della sega.</p>
	<p>Indossare una protezione delle vie respiratorie!</p>		<p>Freccia del senso di rotazione sulla lama</p>
	<p>Indossare occhiali di sicurezza!</p>		<p>Freccia del senso di rotazione sul coperchio superiore</p>

	Indossare guanti protettivi!	<input checked="" type="checkbox"/>	Istruzioni di sicurezza
	Il marchio CE conferma la conformità alle direttive UE applicabili al prodotto.	<input type="checkbox"/>	Istruzioni

SEGA CIRCOLARE

● Introduzione

Congratulazioni per l'acquisto del vostro nuovo prodotto. Avete optato per un prodotto di alta qualità. Le istruzioni d'uso sono parte integrante di questo prodotto. Esse contengono importanti avvertenze sulla sicurezza, l'impiego e lo smaltimento. Prima dell'utilizzo del prodotto, prendere conoscenza di tutte le istruzioni d'uso e delle avvertenze di sicurezza. Utilizzare il prodotto solo come descritto e per i campi di applicazione indicati. Consegnare tutte le documentazioni su questo prodotto quando viene ceduto a terzi.

● Uso previsto

- Questa sega circolare (di seguito denominata "prodotto" o "elettroutensile") è adatta al taglio dei seguenti materiali:
 - Legno naturale
 - Compensato
 - Pannelli di truciolato
 - Materiali leggeri simili
- È vietato tagliare quando è bagnato e tagliare il metallo.
- Qualsiasi altro uso o modifica al prodotto è considerato improprio e può comportare pericoli come morte, lesioni potenzialmente letali e danni.
- Il produttore non è responsabile per danni causati da un uso improprio.
- Il prodotto è destinato esclusivamente all'uso domestico.
- Il prodotto non è destinato a uso commerciale, a scopi industriali o simili.

- Rispettare tutte le norme di sicurezza, gli standard e i regolamenti locali applicabili. L'uso di elettroutensili rumorosi può essere limitato in determinati momenti da normative nazionali o locali.

● Contenuto della confezione

AVVERTENZA!







- ▶ Il prodotto e i materiali di imballaggio non sono giocattoli per bambini! I bambini non devono giocare con sacchetti di plastica, pellicole e piccole parti! Sussiste il rischio di ingerimento e soffocamento!

Dopo avere disimballato il prodotto, verificare che la confezione sia integra e che tutti i componenti siano in buono stato. Rimuovere tutti i materiali di imballaggio prima dell'uso.

- 1 Sega circolare
- 1 Lama TCT
- 1 Chiave esagonale
- 1 Battuta parallela
- 1 Adattatore
- 1 Manuale di istruzioni

● Descrizione dei componenti

(Fig. A)

-  1 Interruttore ON/OFF
-  2 Indicatore velocità
-  3 Pulsante di controllo della velocità
-  4 Scala della profondità di taglio
-  5 Blocco dell'interruttore
-  6 Impugnatura principale

- 7 Alloggiamento per chiave esagonale
- 8 Chiave esagonale (6 mm)
- 9 Leva di bloccaggio (azionata con la scala della profondità di taglio)
- 10 Impugnatura aggiuntiva
- 11 Blocco del mandrino
- 12 Scala di smussatura
- 13 Vite eccentrica
- 14 Scanalatura
- 15 Vite ad alette (azionata con la scala di smussatura)
- 16 Guida di taglio (0° e 45°)
- 17 Vite ad alette (azionata con la battuta parallela)
- 18 Battuta parallela
- 19 Calotta di protezione inferiore
- 20 Piastra di base
- 21 Lama
- 22 Flangia
- 23 Vite di fissaggio
- 24 Leva (azionata con la calotta di protezione inferiore)
- 25 Calotta di protezione superiore
- 26 Raccordo per la polvere
- 27 Cavo di alimentazione e spina

(Fig. B)

- 28 Adattatore

(Fig. C)*

- 29 Chiave esagonale (3 mm)
- 30 Raccordo
- 31 Perno filettato
- 32 Guida di scorrimento
- 33 Guida (x2)

(Fig. D)

- 23c Mandrino

● Dati tecnici

Sega circolare	PPHKS 1800 A2
Numero del modello:	
– con spina VDE:	HG13964
– con spina BS:	HG13964-BS

Tensione di ingresso nominale:	220–240 V~, 50 Hz
Potenza nominale:	1800 W
Giri a vuoto n_0 :	3000–5500 min ⁻¹
Profondità massima di taglio:	
– a 0°:	ca. 64 mm
– a 45°:	ca. 47 mm
Filettatura:	M8
Classe di protezione:	II/□ (doppio isolamento)

Dimensioni della lama

Numero del modello:	HG13971
Denti:	24
Diametro:	Ø 190 mm
Dimensioni dei fori:	Ø 30 mm
Spessore dei denti:	2 mm
Velocità di rotazione consentita:	max. 7000 min ⁻¹

Valori di emissione di rumore

⚠ AVVERTENZA!



Indossare cuffie di protezione!

Valore misurato per il rumore determinato secondo la norma EN 62841. Il livello di rumore ponderato A dell'elettrotensile sul luogo dell'utente è tipicamente:

Livello di pressione sonora L_{pA} :	98,5 dB
Incertezza K_{pA} :	3 dB
Livello d'intensità sonora L_{WA} :	106,5 dB
Incertezza K_{WA} :	3 dB

* Le parti 29–33 non sono incluse.

Valori di emissione di vibrazioni

AVVERTENZA!

- ▶ Le emissioni di vibrazioni e rumore durante l'uso effettivo dell'elettrotensile possono differire dai valori dichiarati a seconda del modo in cui l'elettrotensile viene utilizzato, in particolare il tipo di pezzo da lavorare.
- ▶ È necessario stabilire misure di sicurezza per proteggere l'operatore sulla base di una stima del carico di vibrazioni durante le condizioni effettive di utilizzo (si dovrebbe tenere conto di tutte le parti del ciclo operativo, come i periodi in cui l'elettrotensile è spento e quelli in cui è acceso ma funziona senza carico).

INDICAZIONE

- ▶ Il valore di vibrazione totale dichiarato e il valore di emissione sonora dichiarato sono stati misurati secondo una procedura di prova standardizzata e possono essere utilizzati per confrontare un elettrotensile con un altro.
- ▶ Il valore di vibrazione totale dichiarato e il valore di emissione sonora dichiarato possono essere utilizzati anche per una stima preliminare del carico.

Valore di vibrazione ($a_{h,w}$) durante il taglio del legno:

Impugnatura principale:	1,254 m/s ²
Incertezza K:	1,5 m/s ²
Impugnatura aggiuntiva:	1,332 m/s ²
Incertezza K:	1,5 m/s ²



Istruzioni di sicurezza

● Istruzioni generali di sicurezza per gli elettrotensili

AVVERTENZA!

- ▶ **Leggere tutte le istruzioni di sicurezza, le istruzioni, le illustrazioni e i dati tecnici forniti con questo elettrotensile.** Il mancato rispetto delle istruzioni riportate di seguito può causare scosse elettriche, incendi e/o lesioni gravi.

Conservare le istruzioni di sicurezza e le istruzioni per eventuali necessità future.

Il termine "elettrotensile" utilizzato nelle istruzioni di sicurezza si riferisce agli elettrotensili alimentati dalla rete (con cavo di alimentazione) o quelli a batteria (senza cavo di alimentazione).

Sicurezza sul posto di lavoro

- Mantenere l'area di lavoro pulita e ben illuminata.** Aree di lavoro disordinate o non illuminate possono causare incidenti.
- Non lavorare con l'elettrotensile in un ambiente potenzialmente esplosivo contenente liquidi, gas o polveri infiammabili.** Gli elettrotensili producono scintille che possono accendere la polvere o i vapori.
- Tenere lontani i bambini e le altre persone durante l'uso dell'elettrotensile.** Una distrazione potrebbe provocare la perdita del controllo dell'elettrotensile.

Sicurezza elettrica

- a) **La spina del connettore dell'elettrotensile deve essere inserita nella presa. La spina non deve essere modificata in alcun modo. Non utilizzare adattatori per spine insieme agli elettrotensili con messa a terra.** Spine non modificate e prese adatte riducono il rischio di scosse elettriche.
- b) **Evitare il contatto fisico con superfici collegate a terra come tubi, riscaldatori, stufe e frigoriferi.** Se il corpo è a terra, il rischio di scossa elettrica aumenta.
- c) **Tenere gli elettrotensili lontano dalla pioggia o dall'umidità.** La penetrazione dell'acqua in un elettrotensile aumenta il rischio di scosse elettriche.
- d) **Non usare impropriamente il cavo di alimentazione per trasportare, appendere o scollegare l'elettrotensile dalla presa di corrente. Tenere il cavo di alimentazione lontano da fonti di calore, olio, spigoli vivi o parti in movimento.** I cavi di alimentazione danneggiati o aggrovigliati aumentano il rischio di scosse elettriche.
- e) **Quando si lavora con un elettrotensile all'aperto, utilizzare solo prolunghie adatte all'uso esterno.** L'uso di una prolunga per esterni riduce il rischio di scosse elettriche.
- f) **Se il funzionamento dell'elettrotensile in un ambiente umido è inevitabile, utilizzare un interruttore differenziale.** L'uso di un interruttore differenziale riduce il rischio di scosse elettriche.

Sicurezza personale

- a) **Stare attenti, prestare attenzione a ciò che si sta facendo e usare**

il buon senso quando si lavora

con un elettrotensile. Non usare un elettrotensile quando si è privi di stanchezza o sotto l'influenza di droghe, alcol o medicinali. Un'istante di disattenzione durante l'utilizzo dell'elettrotensile potrebbe provocare gravi lesioni.

- b) **Indossare sempre dispositivi di protezione individuale e occhiali di sicurezza.** L'uso di dispositivi di protezione individuale, quali maschera antipolvere, scarpe di sicurezza antiscivolo, casco di sicurezza o protezione acustica, a seconda del tipo e dell'uso dell'elettrotensile, riduce il rischio di lesioni.
- c) **Evitare la messa in funzione accidentale. Accertarsi che l'elettrotensile sia spento prima di collegarlo all'alimentazione e/o alla batteria, sollevarlo o trasportarlo.** Se quando si trasporta l'elettrotensile si ha il dito sull'interruttore, o se si collega l'elettrotensile acceso all'alimentazione elettrica, si possono verificare incidenti.
- d) **Rimuovere gli utensili di regolazione o le chiavi prima di accendere l'elettrotensile.** Un utensile o una chiave che si trova in una parte rotante dell'elettrotensile può causare lesioni.
- e) **Evitare una postura anomala. Garantire una base sicura e mantenere sempre l'equilibrio.** In questo modo è possibile controllare meglio l'elettrotensile in situazioni impreviste.
- f) **Indossare indumenti adatti. Non indossare abiti larghi o gioielli. Tenere capelli e vestiti lontano dalle parti in movimento.** Vestiti sciolti, gioielli o capelli lunghi possono rimanere impigliati in parti in movimento.

- g) **Se è possibile installare sistemi di aspirazione e raccolta della polvere, questi vanno collegati e utilizzati correttamente.** L'uso di un aspiratore polvere può ridurre il rischio di pericoli legati alla polvere.
- h) **Non essere superficiali credendosi al sicuro e non ignorare le regole di sicurezza per gli elettroutensili, anche se si ha familiarità con l'elettroutensile avendolo utilizzato più volte.** Un uso sbadato può causare gravi lesioni in una frazione di secondo.

Uso e manipolazione dell'elettroutensile

- a) **Non sovraccaricare l'elettroutensile. Utilizzare l'elettroutensile adatto al proprio lavoro.** Con l'elettroutensile giusto si può lavorare meglio e in modo più sicuro per la prestazione specificata.
- b) **Non utilizzare un elettroutensile con un interruttore difettoso.** Un elettroutensile che non può più essere acceso o spento è pericoloso e va riparato.
- c) **Scollegare la spina e/o rimuovere la batteria prima di apportare regolazioni all'apparecchio, cambiare le parti degli strumenti di inserimento o mettere da parte l'elettroutensile.** Questa precauzione impedisce l'avviamento involontario dell'elettroutensile.
- d) **Tenere gli elettroutensili non utilizzati fuori dalla portata dei bambini. Non consentire l'uso dell'elettroutensile a persone che non lo conoscono o non hanno letto le presenti istruzioni per l'uso.** Gli elettroutensili sono pericolosi se utilizzati da persone inesperte.
- e) **Prestare cura nella manutenzione degli elettroutensili e dello strumento di inserimento.**

Controllare che le parti mobili funzionino correttamente e non si inceppino, che le parti siano rotte o danneggiate in modo tale da compromettere il funzionamento dell'elettroutensile. Far riparare le parti danneggiate prima di utilizzare l'elettroutensile. Molti incidenti sono causati da una cattiva manutenzione degli elettroutensili.

- f) **Mantenere gli utensili da taglio affilati e puliti.** Gli utensili da taglio con taglienti affilati tenuti con cura si inceppano meno e sono più facili da guidare.
- g) **Utilizzare elettroutensili, accessori, strumenti di inserimento, ecc. secondo le presenti istruzioni.** Tenere conto delle condizioni di lavoro e dell'attività da svolgere. L'uso di elettroutensili per applicazioni diverse da quelle previste può portare a situazioni di pericolo.
- h) **Tenere le impugnature e le superfici di presa asciutte, pulite e prive di olio e grasso.** Le impugnature e le superfici di presa scivolose non consentono un uso e un controllo sicuro dell'elettroutensile in situazioni impreviste.

Assistenza

- a) **Far riparare l'elettroutensile solo da personale qualificato e solo con pezzi di ricambio originali.** In questo modo si garantisce il mantenimento della sicurezza dell'elettroutensile.

● Riduzione delle vibrazioni e del rumore

Limitare il tempo di utilizzo, utilizzare modalità a bassa vibrazione e bassa rumorosità e indossare dispositivi di protezione individuale per ridurre gli effetti delle vibrazioni e del rumore.

Le seguenti misure possono contribuire a ridurre i rischi legati a vibrazioni e rumore:

- Utilizzare il prodotto solo in conformità con l'uso previsto e come descritto nelle presenti istruzioni per l'uso.
- Assicurarsi che il prodotto sia perfetto e ben mantenuto.
- Utilizzare gli strumenti di inserimento corretti per questo prodotto e assicurarsi che siano in buone condizioni di funzionamento.
- Tenere saldamente il prodotto dalle impugnature/superfici di presa.
- Mantenere il prodotto secondo le istruzioni e garantire un'adeguata lubrificazione (se del caso).
- Pianificare il processo di lavoro in modo che l'uso di prodotti con un elevato valore di vibrazione sia distribuito su un periodo più lungo.

● Comportamento in caso di emergenza

Utilizzare le presenti istruzioni per l'uso per familiarizzare con l'uso di questo prodotto. Memorizzare le istruzioni di sicurezza e rispettarle a tutti i costi. Ciò aiuta ad evitare rischi e pericoli.

- Fare sempre attenzione durante l'uso di questo prodotto in modo da poter identificare tempestivamente i pericoli e agire di conseguenza. Un intervento rapido può prevenire gravi lesioni e danni materiali.
- In caso di malfunzionamenti, spegnere immediatamente il prodotto e scollegarlo dalla rete elettrica. Prima di rimetterlo in funzione, far controllare e, se necessario, riparare da uno specialista qualificato.

● Rischi residui

Anche se il prodotto viene utilizzato correttamente, sussiste comunque un potenziale rischio di lesioni personali e danni materiali. In relazione alla

costruzione e alla progettazione di questo prodotto possono verificarsi, tra l'altro, i seguenti pericoli:

- Danni alla salute derivanti da emissioni di vibrazioni se il prodotto viene utilizzato per un lungo periodo, non viene gestito e sottoposto a manutenzione in modo adeguato.
- Danni a persone e danni materiali causati da utensili da taglio difettosi o dall'impatto improvviso di un oggetto nascosto durante l'uso.
- Pericolo di lesioni e danni materiali causati da oggetti volanti.

● Istruzioni di sicurezza per le seghe circolari

Metodo di taglio

- a)  **PERICOLO! Tenere le mani lontano dalla zona di taglio e dalla lama. Tenere l'impugnatura aggiuntiva o l'alloggiamento del motore con la seconda mano.** Se entrambe le mani tengono la sega, non possono essere ferite dalla lama.
- b) **Non toccare il pezzo in lavorazione da sotto.** La calotta di protezione non può proteggervi dalla lama sotto il pezzo da lavorare.
- c) **Regolare la profondità di taglio in base allo spessore del pezzo.** Sotto il pezzo dovrebbe essere visibile meno dell'altezza completa di un dente.
- d) **Non tenere mai il pezzo da tagliare in mano o sulla gamba. Fissare il pezzo su un supporto stabile.** È importante fissare bene il pezzo per ridurre al minimo il pericolo di contatto con il corpo, l'inceppamento della lama o la perdita di controllo.
- e) **Tenere l'elettro utensile dalle superfici di presa isolate quando si eseguono lavori in cui lo strumento di inserimento può colpire linee**

elettriche nascoste o il proprio cavo d'alimentazione. Il contatto con un filo sotto tensione metterà sotto tensione anche le parti metalliche dell'elettrotensile e causerà una scossa elettrica.

- f) **Quando si taglia in lunghezza, usare sempre una battuta o una guida a bordo dritto.** Ciò migliora la precisione del taglio e riduce la possibilità che la lama si inceppi.
- g) **Usare sempre lame della misura corretta e con un foro di alloggiamento adatto (ad es. a rombo o tondo).** Le lame che non si adattano alle parti di montaggio della sega, girano in modo irregolare e causano la perdita di controllo.
- h) **Non utilizzare mai rondelle o viti della lama danneggiate o non corrette.** Le rondelle e le viti della lama sono state progettate specificamente per la vostra sega, per prestazioni ottimali e sicurezza operativa.

● Ulteriori istruzioni di sicurezza per tutte le seghe

Contraccolpo – cause e rispettive istruzioni di sicurezza

- Un contraccolpo è la reazione improvvisa risultante da una lama agganciata, inceppata o disallineata che provoca il sollevamento incontrollato della sega e il suo spostamento dal pezzo verso l'operatore;
- Se la lama si aggancia o si inceppa nella fessura di chiusura della sega, si blocca e la potenza del motore causa un contraccolpo della sega indietro verso l'operatore;
- Se la lama si attorciglia o si disallinea nel taglio, i denti del bordo posteriore della lama possono agganciarsi nella superficie del legno, causando lo

spostamento della lama dalla fessura della sega e il contraccolpo della sega verso l'operatore.

- Un contraccolpo è il risultato di un uso errato o non corretto della sega. Può essere evitato adottando le precauzioni appropriate come descritto di seguito.
- a) **Tenere la sega saldamente con entrambe le mani e mettere le braccia in una posizione in cui si possano trattenere le forze di contraccolpo. Tenersi sempre a lato della lama, non portare mai la lama in linea con il corpo.** In caso di contraccolpo, la sega circolare può saltare all'indietro, ma l'operatore può controllare le forze di contraccolpo prendendo le dovute precauzioni.
 - b) **Se la lama si inceppa o si interrompe il lavoro, spegnere la sega e tenerla ferma nel materiale finché la lama non si è arrestata. Non tentare mai di rimuovere la sega dal pezzo o di tirarla indietro finché la lama è in movimento, altrimenti potrebbe verificarsi un contraccolpo.** Determinare ed eliminare la causa dell'inceppamento della lama.
 - c) **Se si desidera riavviare una sega che è bloccata nel pezzo, centrare la lama nella fessura della sega e controllare che i denti della sega non siano agganciati nel pezzo.** Se la lama si inceppa, può uscire dal pezzo o causare un contraccolpo al riavvio della sega.
 - d) **Sostenere le piastre grandi per ridurre il rischio di un contraccolpo dovuto a una lama inceppata.** Le piastre di grandi dimensioni possono piegarsi sotto il proprio peso. Le piastre devono essere sostenute su entrambi i lati, sia in prossimità della fenditura che sul bordo.

- e) **Non utilizzare lame smussate o danneggiate.** Le lame con denti smussati o disallineati causano un maggiore attrito dovuto a una fessura troppo stretta, l'inceppamento della lama e il contraccolpo.
- f) **Prima di tagliare, stringere le regolazioni della profondità di taglio e dell'angolo di taglio.** Se si cambiano le regolazioni durante il taglio, la lama può bloccarsi e possono verificarsi contraccolpi.
- g) **Prestare particolare attenzione quando si effettuano tagli in pareti esistenti o altre aree non visibili.** Quando si taglia in oggetti nascosti, la lama penetrante può incepparsi e causare contraccolpi.

● Funzione della calotta di protezione inferiore

- a) **Prima di ogni utilizzo, controllare che la calotta di protezione inferiore si chiuda correttamente. Non utilizzare la sega se la calotta di protezione inferiore non si muove liberamente e non si chiude immediatamente. Non bloccare o legare mai la calotta di protezione inferiore in posizione aperta.** Se la sega dovesse cadere accidentalmente a terra, la calotta di protezione inferiore può piegarsi. Aprire la calotta di protezione con la leva di ritrazione e assicurarsi che si muova liberamente e non tocchi la lama o altre parti a tutti gli angoli e le profondità di taglio.
- b) **Controllare il funzionamento della molla della calotta di protezione inferiore. Far sottoporre la sega a manutenzione prima dell'uso se la calotta di protezione inferiore e la molla non funzionano correttamente.** Parti danneggiate, depositi di adesivi o accumuli di

trucioli faranno sì che la calotta di protezione inferiore lavori lentamente.

- c) **Aprire la calotta di protezione inferiore manualmente solo per tagli speciali, ad es. "tagli per immersione e ad angolo". Aprire la calotta di protezione inferiore con la leva di ritrazione e rilasciarla non appena la lama si immerge nel pezzo.** Per tutti gli altri lavori di segazione, la calotta di protezione inferiore deve entrare in funzione automaticamente.
- d) **Non posizionare la sega sul banco di lavoro o a terra senza che la calotta di protezione inferiore copre la lama.** Una lama non protetta e che ancora gira muove la sega contro la direzione di taglio e taglia ciò che si trova davanti. Osservare il tempo di coda della lama.

● Istruzioni di sicurezza aggiuntive

- a) **Assicurarsi che i trucioli espulsi non vengano a contatto con le mani.** Con la segatura ad alta velocità ci si può ferire o tagliare.
- b) **Non utilizzare la sega ad un'altezza superiore a quella della testa.** In caso contrario, non si ha un controllo sufficiente sull'elettrotensile.
- c) **Non usare dischi abrasivi con questo utensile.** Può rompersi facilmente e causare lesioni.
- d) **Usare dei rilevatori adatti per determinare se nell'area di lavoro ci sono linee di alimentazione nascoste o chiamare l'ente erogatore locale per assistenza.** Il contatto con le linee elettriche può causare incendi e scosse elettriche. Il danneggiamento di una linea del gas può causare un'esplosione. La penetrazione in un tubo dell'acqua

può causare danni alle cose o scosse elettriche.

- e) **L'elettro utensile non deve essere modificato e non deve essere utilizzato come utensile fisso.** Non è adatto all'uso come sega da banco.
- f) **Fissare il pezzo da lavorare.** Un pezzo bloccato da dispositivi di serraggio o da una morsa ha una tenuta più sicura che con la sola mano.
- g) **Non utilizzare lame in HSS (High Speed Steel).** Tali lame possono rompersi facilmente durante il lavoro di taglio e incastrarsi nel legno.
- h) **Non segare metalli ferrosi.** I trucioli caldi possono incendiare le parti in plastica dell'utensile. I trucioli metallici possono entrare nel motore e nel circuito elettrico e causare scosse elettriche.

● Istruzioni di sicurezza per la lama

⚠ AVVERTENZA!



Indossare guanti protettivi!



Indossare una protezione delle vie respiratorie!



Indossare occhiali di sicurezza!



Indossare cuffie di protezione!

- Non usare dischi abrasivi.
- Usare solo lame con diametri corrispondenti alle etichette sulla sega.
- Quando si lavorano il legno o materiali che producono polveri pericolose per la salute, collegare l'apparecchio a un dispositivo di aspirazione adatto e testato.

- Indossare una maschera antipolvere quando si sega il legno.
- Usare solo lame raccomandate.
- Indossare sempre una protezione per l'udito.
- Evitare il surriscaldamento delle punte dei denti della sega.
- Quando si sega la plastica, evitare di fonderla.
- Utilizzare la lama corretta in base al materiale da tagliare.
- Utilizzare solo le lame specificate dal produttore che, se destinate al taglio del legno o di materiali simili, siano conformi alla norma EN 847-1.
- Gli utensili devono essere utilizzati solo da persone addestrate ed esperte che padroneggino l'uso degli utensili.
- Le lame circolari con corpi incrinati devono essere scartate (la riparazione non è consentita).
- La velocità massima indicata sull'utensile non deve essere superata. Se specificato, va rispettato l'intervallo di velocità.

● Prima del primo utilizzo

● Disimballo del prodotto

1. Estrarre il prodotto dall'imballaggio e rimuovere tutto il materiale di imballaggio e le pellicole protettive.
2. Verificare la presenza di tutti i componenti e la completezza della fornitura descritta (vedere "Contenuto della confezione").
3. Controllare che il prodotto e tutte le parti siano in buone condizioni. Se si riscontrano danni o difetti, non utilizzare il prodotto, ma procedere come descritto nel capitolo "Garanzia".

● Accessori

- Per far funzionare questo prodotto in modo sicuro e corretto, sono necessari degli accessori, ad es. strumenti e lame.

- Accessori e lame sono disponibili presso il rivenditore autorizzato. Al momento dell'acquisto, osservare sempre i requisiti tecnici di questo prodotto (vedere "Dati tecnici").
- Se non si è sicuri, rivolgersi a un professionista qualificato e chiedere consiglio al proprio rivenditore di fiducia.

● **Preparazione**

● **Controllo della funzione della calotta di protezione inferiore**

⚠ AVVERTENZA! Rischio di lesioni!



Staccare sempre la spina **27** dalla presa prima di eseguire dei lavori con il prodotto.

INDICAZIONE

- ▶ Dopo aver allentato la leva **24**: La calotta di protezione inferiore **19** non deve essere bloccata e deve poter ruotare nella sua posizione originale.
 - ▶ Se la calotta di protezione inferiore **19** non funziona correttamente: Non utilizzare il prodotto e contattare il centro di assistenza per l'ispezione e la riparazione.
1. Prima di mettere in funzione il prodotto: Controllare la libertà di movimento della calotta di protezione inferiore **19**.
 2. Apertura della calotta di protezione inferiore **19**: Tirare la leva **24** verso l'alto.

● **Inserimento/sostituzione della lama**

⚠ CAUTELA! Rischio di lesioni!



Le lame possono essere affilate e riscaldarsi durante l'uso. Indossare sempre guanti protettivi quando si maneggiano le lame **21**.

(Fig. D)

- Posizionare il prodotto sul bordo di un tavolo in modo che la lama **21** sia liberamente accessibile.

Rimozione della lama

1. Tenere premuto il blocco del mandrino **11**.
2. Allentamento della vite di fissaggio **23**: Utilizzare la chiave esagonale **8** e ruotarla nel senso di rotazione **b**.
3. Rimuovere la vite di fissaggio **23** e la flangia **22** dal mandrino **23a**.
4. Allentare il blocco del mandrino **11**.
5. Girare la calotta di protezione inferiore **19** fino a farla rientrare completamente nella calotta di protezione superiore **25**.
6. Esposizione della lama **21**: Tenere la calotta di protezione inferiore **19** con la leva **24**.
7. Rimuovere la lama **21** dal mandrino **23a**.
8. Portare la calotta di protezione inferiore **19** nella sua posizione originale.

Inserimento della lama

⚠ CAUTELA! Rischio di lesioni!

sulla lama **21** deve essere allineato con sulla calotta di protezione superiore **25**.

INDICAZIONE

- ▶ Non è necessario serrare eccessivamente la vite di fissaggio [23]. Il movimento di rotazione della lama [21] stringe la lama durante il funzionamento.
 - ▶ Conservare sempre la chiave esagonale [8] nell'alloggiamento per chiave esagonale [7] nella base dell'impugnatura principale [6].
 - ▶ Quando si posiziona la flangia [22] sulla lama [21]: Il lato concavo della flangia deve entrare in contatto con la lama.
1. Girare la calotta di protezione inferiore [19] fino a farla rientrare completamente nella calotta di protezione superiore [25].
 2. Tenere la calotta di protezione inferiore [19] in posizione. Mettere la lama [21] sul mandrino [23a].
 3. Verificare che il foro della lama [21] sia posizionato sul mandrino [23a] in modo che il centro sia allineato.
 4. Portare la calotta di protezione inferiore [19] nella sua posizione originale.
 5. Mettere la flangia [22] sulla lama [21] affinché copra il foro.
 6. Avvitare a mano le prime filettature della vite di fissaggio [23] nel mandrino [23a]. Ruotare nel senso di rotazione **a**.
 7. Tenere premuto il blocco del mandrino [11].
 8. Serraggio della vite di fissaggio [23]: Utilizzare la chiave esagonale [8] e ruotarla nel senso di rotazione **a** finché la vite di fissaggio non è fissata saldamente.

● Collegamento all'aspiratore polvere

(Fig. H)

INDICAZIONE

- ▶ L'adattatore [28] può essere utilizzato per i più comuni sistemi o apparecchi di aspirazione della polvere (ad es. tubo flessibile per aspirapolvere).

Inserimento dell'adattatore

1. Spingere l'adattatore [28] nel raccordo per la polvere [26] della calotta di protezione superiore [25].
2. Collegare l'adattatore [28] al sistema di aspirazione polvere.

Rimozione dell'adattatore

1. Ruotare l'adattatore [28] più volte in senso orario e antiorario.
2. Tirare via l'adattatore [28] dal raccordo per la polvere [26].

● Montaggio della battuta parallela

(Fig. G)

INDICAZIONE

- ▶ La larghezza di taglio viene indicata sulla scala della battuta parallela [18].
- ▶ Misura della larghezza di taglio quando il prodotto è impostato su un angolo di taglio di 0° o 45°: La guida di taglio [16] indica il punto di riferimento.
- ▶ La scala della distanza sulla battuta parallela [18] indica un valore adeguato.

1. Impostare un angolo di taglio di 0° (vedere "Regolazione dell'angolo di taglio").
2. Allentare la vite ad alette [17].
3. Inserire la battuta parallela [18] nel supporto sulla piastra di base [20].

- Impostare la distanza della battuta parallela [18] alla larghezza di taglio desiderata. Fare riferimento al segno 0° sulla piastra di base [20].
- Fissaggio della battuta parallela [18]: Serrare la vite ad alette [17].

● Regolazione dell'angolo di taglio

(Fig. F)

- Allentare la vite ad alette [15] della scala di smussatura [12].
- Tenere la piastra di base [20] con una mano.
- Impostazione dell'angolo di taglio desiderato: Muovere l'impugnatura principale [6] con l'altra mano. Controllare l'angolo sulla scala di smussatura [12].
- Serrare la vite ad alette [15].

● Regolazione della profondità di taglio

(Fig. E)

- Sblocco della scala della profondità di taglio [4]: Ruotare la leva di bloccaggio [9] in senso antiorario.
- Tenere la piastra di base [20] con una mano.
- Impostazione dell'unità desiderata: Muovere l'impugnatura principale [6] con l'altra mano. Controllare la profondità di taglio sulla scala della profondità di taglio [4].
- Blocco della scala della profondità di taglio [4]: Ruotare la leva di bloccaggio [9] in senso orario.

● Funzionamento

● Scelta del livello di velocità

(Fig. I)

INDICAZIONE

- ▶ Il livello di velocità può essere impostato da **1** (livello minimo) a **6** (livello massimo).
- ▶ Il prodotto dispone di una funzione di memoria e viene avviato all'ultima velocità selezionata.
- ▶ La retroilluminazione del numero sull'indicazione della velocità [2] indica il livello di velocità selezionato.
- ▶ Quando si raggiunge il livello di velocità più alto **6**, premere nuovamente il pulsante di controllo della velocità [3] per tornare al livello di velocità **5**.

- Premere il pulsante di controllo della velocità [3] per aumentare o diminuire la velocità di un livello. I livelli di velocità vengono cambiati nell'ordine seguente: **1-2-3-4-5-6** o **6-5-4-3-2-1**.

Livello di velocità consigliato

- La tabella seguente mostra le aree di applicazione più comuni e i livelli di velocità consigliati.

Materiale	mm*	Impostazione **	
Legno morbido/ compensato	≤ 25 mm	1-3	***
	> 25 mm	4-6	***
Legno duro	≤ 18 mm	1-4	***
	> 18 mm	3-6	***

* Spessore di taglio

** Livello di velocità consigliato

*** Una velocità più elevata consente di tagliare più velocemente, ma con una qualità di taglio inferiore e un aspetto più scadente del bordo tagliato.

Materiale	mm*	Impostazione **
Pannelli di truciolato	≤ 18 mm	1-5 ***
	> 18 mm	4-6 ***

● Accensione/spengimento

(Fig. I)

Accensione

1. Collegare la spina **27** a una presa adatta.
2. Tenere premuto il blocco dell'interruttore **5**.
3. Premere l'interruttore ON/OFF **1**. Il prodotto avvia il funzionamento.
4. Rilasciare il blocco dell'interruttore **5**.

Spegnimento

1. Rilasciare l'interruttore ON/OFF **1**.
2. Staccare la spina **27** dalla presa.

● Istruzioni operative

INDICAZIONE

- ▶ Tenere sempre il prodotto con entrambe le mani: Tenere l'impugnatura principale **6** con una mano e l'impugnatura aggiuntiva **10** con l'altra.
- ▶ Lasciare che la lama raggiunga il livello di velocità preselezionato: Accendere il prodotto poco prima dell'utilizzo effettivo.
- ▶ Segare in avanti con una pressione adeguata e moderata.
- ▶ Un movimento laterale del prodotto durante la segatura può causare l'inceppamento della lama **21** e il surriscaldamento dei denti e del corpo della lama. Ciò può provocare un contraccolpo.
- ▶ L'uso della guida **33** (non in dotazione) consente un taglio preciso.

● Uso della guida (non in dotazione)

INDICAZIONE

- ▶ Utilizzare la guida **33** per ottenere un taglio preciso e diritto.
- ▶ La guida **33** è composta da 2 parti che vengono collegate con il raccordo **30**.

Montaggio della guida

(Fig. J)

1. Spingere il raccordo **30** nella guida di scorrimento **32** di entrambe le parti della guida **33**.
2. Spingere insieme entrambe le parti della guida **33**.
3. Fissare il collegamento stringendo i perni filettati **31** del raccordo **30** con la chiave esagonale **29**.

Adattamento del prodotto alla guida

(Fig. K)

1. Posizionare il prodotto sulla guida **33**. La scanalatura **14** della piastra di base **20** deve trovarsi sulla guida di scorrimento **32**.
2. Utilizzare le viti eccentriche **13** per regolare il prodotto parallelamente alla guida di scorrimento **32**.
 - Per ridurre il gioco tra il prodotto e la guida di scorrimento **32**, ruotare le viti eccentriche **13** in senso orario.
 - Il prodotto deve poter scorrere sulla guida **33** senza gioco e senza attrito.

Taglio con la guida

INDICAZIONE

- ▶ La guida **33** è dotata di una protezione antiscegge (labbro in gomma nera).
- ▶ Prima del primo taglio, la protezione antiscegge deve essere regolata.

1. Posizionare la guida **33** sul pezzo da lavorare.
2. Impostare una profondità di taglio di circa 10 mm.
3. Accendere il prodotto.
4. Impostare il livello di velocità **2**.
5. Spingere il prodotto in modo leggero e uniforme nella direzione di taglio.

● Pulizia e manutenzione

⚠ AVVERTENZA!



Spegnere sempre il prodotto, staccare la spina **27** dalla presa e lasciare raffreddare il prodotto prima di effettuare qualsiasi operazione di ispezione, manutenzione e pulizia!

● Pulizia

INDICAZIONE

- ▶ Non utilizzare detergenti o disinfettanti chimici, alcalini, abrasivi o altri detergenti o disinfettanti aggressivi per pulire il prodotto in quanto potrebbero danneggiare le superfici.
- Una pulizia regolare e corretta aiuta a garantire un uso sicuro e prolunga la durata del prodotto.
- Fare attenzione a non versare liquidi verso l'interno del prodotto.
- Mantenere sempre il prodotto pulito, asciutto e privo di olio o grasso. Rimuovere la polvere dopo ogni utilizzo e prima della conservazione.
- Pulire il prodotto con un panno asciutto. Per le zone difficili da raggiungere, utilizzare una spazzola morbida.

● Manutenzione

- Il prodotto non richiede alcuna manutenzione.
- Controllare che il prodotto e gli accessori (ad es. le lame) non presentino segni di usura e danni prima e dopo ogni utilizzo. Se necessario, sostituirli con altri nuovi come descritto nel presente manuale di istruzioni per l'uso. Osservare i requisiti tecnici (vedere "Dati tecnici").
- Controllare che i coperchi e le protezioni non siano danneggiati e siano posizionati correttamente. Se necessario, sostituirli.
- Sostituire una lama smussata, piegata o altrimenti danneggiata.

Pezzi di ricambio/accessori

- I clienti possono acquistare ricambi compatibili e accessori su www.optimex-shop.com.
- Gli ordini possono essere effettuati ed elaborati solo online.
- Tenere a portata di mano il numero d'ordine.
- Per ulteriori informazioni, contattare il servizio di assistenza Lidl (vedere "Assistenza").

Parte	Numero d'ordine
8 Chiave esagonale (6 mm)	99949481503
18 Battuta parallela	99949481504
21 Lama (24 denti)	99949481501
33 Guida	99949481502

● Riparazione

- Se il cavo di alimentazione **27** di questo prodotto è danneggiato, deve essere sostituito da un cavo di alimentazione speciale disponibile presso il produttore o il suo servizio clienti.

- Il prodotto non contiene al suo interno componenti che possono essere riparati dall'utente. Consultare un tecnico qualificato per far controllare il prodotto e per la manutenzione.

● Conservazione

- Prima di conservare: Pulire il prodotto (vedere "Pulizia").
- Conservare il prodotto e i suoi accessori in un luogo buio, asciutto, al riparo dal gelo e ben ventilato.
- Conservare sempre il prodotto fuori dalla portata dei bambini.
- Conservare il prodotto nella confezione originale.

● Trasporto

- Trasportare il prodotto nella confezione originale.
- Proteggere il prodotto contro urti e forti vibrazioni, soprattutto durante il trasporto in veicoli.
- Mettere in sicurezza il prodotto contro lo scivolamento e il ribaltamento.

● Smaltimento

L'imballaggio è composto da materiali ecologici che possono essere smaltiti presso i siti di raccolta locali per il riciclo.



Osservare l'identificazione dei materiali di imballaggio per lo smaltimento differenziato, i quali sono contrassegnati da abbreviazioni (a) e da numeri (b) con il seguente significato: 1-7: plastiche/20-22: carta e cartone/80-98: materiali compositi.

Prodotto:

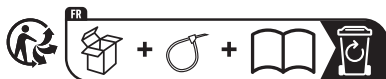

Points de collecte sur www.quefairedelesdechets.fr
Privilégiez la réparation ou le don de votre appareil !

Il prodotto e i materiali di imballaggio sono riciclabili e soggetti alla responsabilità estesa del produttore.

Per un migliore trattamento dei rifiuti, smaltirli separatamente seguendo i diversi simboli della raccolta differenziata.

Il logo Triman è valido solamente per la Francia.



E' possibile informarsi circa le possibilità di smaltimento del prodotto usato presso l'amministrazione comunale o cittadina.



Per questioni di tutela ambientale non gettare il prodotto usato tra i rifiuti domestici, ma provvedere invece al suo corretto smaltimento. Presso l'amministrazione competente è possibile ricevere informazioni circa i siti di raccolta e i relativi orari di apertura.

● Garanzia

Il prodotto è stato fabbricato accuratamente secondo severe direttive di qualità ed è stato controllato meticolosamente prima della consegna. In caso di difetti di materiale o fabbricazione l'acquirente può far valere diritti legali nei confronti del venditore. La nostra garanzia sotto riportata non costituisce alcun limite ai diritti legali dell'acquirente.

Questo prodotto è garantito per 5 anni con decorrenza dalla data di acquisto. La garanzia decorre dalla data d'acquisto. Conservare lo scontrino originale in un

posto sicuro perché questo documento viene richiesto come prova dell'avvenuto acquisto.

Tutti i danni o difetti presenti già al momento dell'acquisto devono essere comunicati subito dopo l'apertura della confezione.

Se entro 5 anni dalla data di acquisto di questo prodotto si rileva un difetto di materiale o di fabbricazione, noi procederemo, a nostra discrezione, alla riparazione o sostituzione gratuita del prodotto o al rimborso del prezzo di acquisto. Un eventuale intervento in garanzia non prolunga né rinnova il periodo di garanzia stesso. Ciò vale anche per le parti sostituite e riparate.

Questa garanzia decade in caso di danneggiamento oppure uso o manutenzione impropri del prodotto.

La prestazione in garanzia vale per difetti del materiale o di fabbricazione. Questa garanzia non si estende a componenti del prodotto esposti a normale logorio, che possono pertanto essere considerati come componenti soggetti a usura (esempio capacità della batteria, calcificazione, lampade, pneumatici, filtri, spazzole...). La garanzia non si estende altresì a danni che si verificano su componenti delicati (esempio interruttori, batterie, parti realizzate in vetro, schermi, accessori vari) nonché danni derivanti dal trasporto o altri incidenti.

● Gestione dei casi in garanzia

Per permetterci di risolvere rapidamente il vostro problema, procedete nel seguente modo:

Per tutte le richieste conservare lo scontrino e il codice articolo (IAN 494815_2504) a prova dell'avvenuto acquisto.

Il codice articolo si trova nell'etichetta del prodotto, come incisione sul prodotto, nella pagina del titolo di queste istruzioni (in basso a sinistra) oppure nell'adesivo apposto sul retro o sul lato inferiore del prodotto.

In caso di errori di funzionamento o altri difetti contattare innanzitutto il seguente servizio di assistenza telefonicamente o per e-mail.

Potete inviare gratuitamente all'indirizzo dell'assistenza che vi è stato fornito un eventuale prodotto difettoso, allegando la ricevuta d'acquisto (scontrino), la descrizione del tipo di difetto e l'indicazione di quando si è verificato.



Su parkside-diy.com potete visionare e scaricare questo e molti altri manuali. Con questo codice QR accedete direttamente a parkside-diy.com. Scegliete il vostro paese e cercate le istruzioni per l'uso attraverso la maschera di ricerca. Inserendo il codice articolo (IAN) 494815_2504 accedete alle istruzioni per l'uso relative al vostro articolo.

● Assistenza

IT Assistenza Italia

Tel.: 800172663

Modulo di contatto sul sito

parkside-diy.com

IAN 494815_2504

● Dichiarazione di conformità UE

DICHIARAZIONE DI CONFORMITÀ UE (N. 494815_2504)

IAN: 494815_2504
Identificazione del prodotto: "PARKSIDE" Sega circolare
Numero di modello: HG13964

L'oggetto della dichiarazione di cui sopra è conforme alla pertinente normativa di armonizzazione dell'Unione:

Direttiva 2006/42/CE
Direttiva 2014/30/UE
Direttiva 2011/65/UE con tutte le relative modifiche

Riferimento alle pertinenti norme armonizzate o riferimenti alle altre specifiche tecniche in relazione alle quali è dichiarata la conformità:

N° / Parti
Direttiva 2006/42/CE
EN 62841-1:2015/A11:2022
EN 62841-2-5:2014
Direttiva 2014/30/UE
EN IEC 55014-1:2021
EN IEC 55014-2:2021
EN IEC 61000-3-2:2019/A2:2024
EN 61000-3-3:2013/A2:2021

L'oggetto della dichiarazione di cui sopra è conforme alla direttiva 2011/65/UE del Parlamento europeo e del Consiglio, dell'8 giugno 2011, sulla restrizione dell'uso di determinate sostanze pericolose nelle apparecchiature elettriche ed elettroniche:

N° / Parti
Direttiva 2011/65/UE
EN IEC 63000:2018

Depositario della documentazione tecnica: OWIM GmbH & Co.KG

Firmato a nome e per conto di:

OWIM GmbH & Co. KG, Stiftsbergstraße 1, 74167 Neckarsulm, Germania

La presente dichiarazione di conformità è rilasciata sotto la sola responsabilità del produttore.

Traduzione della dichiarazione di conformità originale

Neckarsulm

24.10.2025

Luogo

Data

ppa. Jens Buchheim *ppa. Dr. Thorsten Maier*
Firmatario autorizzato Firmatario autorizzato

IT





IT 201

A felhasznált piktogramok/szimbólumok listája	Oldal 203
Bevezető	Oldal 204
Rendeltetésszerű használat	Oldal 204
A csomagolás tartalma	Oldal 204
A részegységek leírása	Oldal 204
Műszaki adatok	Oldal 205
Biztonsági utasítások	Oldal 206
Általános biztonsági utasítások elektromos szerszámokhoz	Oldal 206
A rezgés és a zaj csökkentése	Oldal 209
Teendők vészhelyzet esetén	Oldal 209
További kockázatok	Oldal 209
Biztonsági utasítások körfűrészekhez	Oldal 210
További biztonsági utasítások minden fűrészhez	Oldal 210
Az alsó védőfedél funkciója	Oldal 211
További biztonsági utasítások	Oldal 212
Biztonsági utasítások az fűrészlaphoz	Oldal 212
Első használat előtt	Oldal 213
A termék kicsomagolása	Oldal 213
Tartozékok	Oldal 213
Előkészületek	Oldal 213
Az alsó védőfedél működésének ellenőrzése	Oldal 213
A fűrészlap behelyezése/cseréje	Oldal 213
Porelszívó csatlakoztatása	Oldal 214
A párhuzamvezető felszerelése	Oldal 214
A vágási szög beállítása	Oldal 215
A vágási mélység beállítása	Oldal 215
Használat	Oldal 215
Sebességfokozat kiválasztása	Oldal 215
Be- és kikapcsolás	Oldal 216
Utasítások a munkához	Oldal 216
Vezetősín (nincs mellékelve) használata	Oldal 216
Tisztítás és ápolás	Oldal 217
Tisztítás	Oldal 217
Karbantartás	Oldal 217
Javítás	Oldal 218
Tárolás	Oldal 218
Szállítás	Oldal 218
Mentesítés	Oldal 218
Garancia	Oldal 219
Garanciális ügyek lebonyolítása	Oldal 219
Szerviz	Oldal 220
EU-megfelelőségi nyilatkozat	Oldal 221

A felhasznált piktogramok/szimbólumok listája

	Ez a szimbólum arra utal, hogy a termék használata során figyelembe kell venni a használati útmutatóban leírtakat.		Átmérő
	VESZÉLY! – Magas kockázati szintű veszélyre utal, melyet ha nem kerülnek el, az halálesethez vagy súlyos sérüléshez vezet (pl. fulladásveszély)	TCT	Volfrám-karbid hegyek
			Lezárva
	FIGYELMEZTETÉS! – Közepes kockázati szintű veszélyre utal, melyet ha nem kerülnek el, az halálesethez vagy súlyos sérüléshez vezethet (pl. áramütés kockázata)		Beállítások elvégzése, karbantartási és tisztítási munkák előtt, vagy ha a termék nincs használatban, kapcsolja ki a terméket és húzza ki az elektromos csatlakozót  a konnektorból.
	VIGYÁZAT! – Alacsony kockázati szintű veszélyre utal, melyet ha nem kerülnek el, az könnyebb vagy mérsékelt sérüléshez vezethet (pl. forrázásveszély)		Váltóáram/-feszültség
			A II. védelmi osztályú termék szimbóluma
			A fűrészlap átmérője
	FIGYELEM! – Lehetséges anyagi károokra hívja fel a figyelmet (pl. rövidzárlat veszélye)		Maximális vágási mélység 64 mm 0° vágási szögnel
	Veszély – áramütésveszély!		Alkalmas fa vágásához
	Viseljen fülvédőt!		Ne érjen a fűrészfogakhoz.
	Hordjon légzésvédő maszkot!		Forgásirányt jelző nyíl a fűrészlapon
	Viseljen védőszemüveget!		Forgásirányt jelző nyíl a felső burkolaton

	Viseljen védőkesztyűt!	<input checked="" type="checkbox"/>	Biztonsági utasítások
	A CE-jelzés azt jelzi, hogy a termék megfelel a rá vonatkozó EU előírásoknak.	<input type="checkbox"/>	Kezelési utasítások

KÉZI KÖRFŰRÉSZ

● Bevezető

Gratulálunk új termékének vásárlása alkalmából. Ezzel a döntésével vállalatunk értékes terméke mellett döntött. A használati utasítás ezen termék része. A biztonságra, a használatára és a megsemmisítésre vonatkozó fontos tudnivalókat tartalmazza. A termék használata előtt ismerje meg az összes használati és biztonsági tudnivalót. A terméket csak a leírtak szerint és a megadott felhasználási területeken alkalmazza. A termék harmadik személy számára való továbbadása esetén kézbesítse vele annak a teljes dokumentációját is.

● Rendeltetésszerű használat

- Ez a kézi körfűrész (a későbbiekben „termék”, illetve „elektromos szerszám” néven) az alábbi anyagok fűrészelésére használható:
 - Természetes fa
 - Rétegelt lemez
 - Forgácslemez
 - És hasonló könnyű építési anyagok
- Nedves anyagok és fémek vágása nem engedélyezett.
- A termék más használati módjai, módosításai nem rendeltetésszerűnek minősülnek és halálesethez, életveszélyes sérülésekhez és károkhöz vezethetnek.
- A gyártó nem vállal felelősséget a szakszerűtlen használat miatt bekövetkező károkért.

- A termék kizárólag háztartási célra használható.
- A termék üzleti használatra, valamint ipari vagy ahhoz hasonló célokra nem alkalmas.
- Vegyen figyelembe minden érvényes biztonsági előírást, szabványt és rendeletet. A zajt kibocsátó elektromos szerszámok használata egyes országos vagy helyi előírások szerint bizonyos időszakokra korlátozott.

● A csomagolás tartalma

FIGYELMEZTETÉS!



- ▶ A termék és a csomagolóanyagok nem játékszerek! Gyermekek nem játszhatnak a műanyag zacskókkal, fóliákkal és az apró alkatrészekkel! Lenyelés és fulladás veszélye!

A termék kicsomagolása után ellenőrizze a csomagolás teljességét és az alkatrészek jó állapotát. A használat előtt távolítsa el a csomagolóanyagokat.

- 1 Kézi körfűrész
- 1 TCT fűrészlap
- 1 Imbuszkulcs
- 1 Párhuzamvezető
- 1 Adapter
- 1 Használati útmutató

● A részegységek leírása

(A ábra)

-  Be-/kikapcsológomb
-  Sebességjelző

- 3 Sebesség-szabályozó gomb
- 4 Mélységskála
- 5 Kapcsolózár
- 6 Főfogó
- 7 Imbuszkulcstartó
- 8 Imbuszkulcs (6 mm)
- 9 Rögzítőkar (a mélységskálához)
- 10 Segédfogó
- 11 Orsórögzítő
- 12 Dőlésszögskála
- 13 Excenteres csavar
- 14 Horony
- 15 Szárnyas csavar (a dőlésszögskálához)
- 16 Vágásvezető (0° és 45°)
- 17 Szárnyas csavar (a párhuzamvezetőhöz)
- 18 Párhuzamvezető
- 19 Alsó védőfedél
- 20 Tartólemez
- 21 Fűrészlap
- 22 Karima
- 23 Szorítócsavar
- 24 Kar (az alsó védőfedélhez)
- 25 Felső védőfedél
- 26 Porcsatlakozó
- 27 Elektromos vezeték csatlakozóval

(B ábra)

- 28 Adapter

(C ábra)*

- 29 Imbuszkulcs (3 mm)
- 30 Csatlakozóelem
- 31 Menetes csap
- 32 Csúszósín
- 33 Vezetősín (x2)

(D ábra)

- 23a Orsó

● Műszaki adatok

Kézi körfűrész	PPHKS 1800 A2
Modellszám:	
– VDE csatlakozóval:	HG13964
– BS csatlakozóval:	HG13964-BS
Névleges bemenő feszültség:	220–240 V~, 50 Hz
Névleges teljesítmény:	1800 W
Üresjárat sebesség n_0 :	3000–5500 min ⁻¹
Max. vágási mélység:	
– 0°-nál:	kb. 64 mm
– 45°-nál:	kb. 47 mm
Menetméret:	M8
Védelmi osztály:	II/□ (kettős szigetelés)

A fűrészlap méretei

Modellszám:	HG13971
Fogak:	24
Átmérő:	Ø 190 mm
A furatok méretei:	Ø 30 mm
Fogvastagság:	2 mm
Megengedett forgási sebesség:	max. 7000 min ⁻¹

Zajkibocsajtási értékek

 **FIGYELMEZTETÉS!**



Viseljen fülvédőt!

* A 29–33 alkatrészek nincsenek mellékelve.

A zajszint meghatározása az EN 62841 szerint történt. Az elektromos szerszám A besorolású zajszintje a felhasználónál tipikusan:

Hangnyomásszint L_{pA} :	98,5 dB
Bizonytalanság K_{pA} :	3 dB
Hangteljesítményszint L_{WA} :	106,5 dB
Bizonytalanság K_{WA} :	3 dB

Rezgési értékek

FIGYELMEZTETÉS!

- ▶ A rezgés- és zajkibocsátási érték az elektromos szerszám tényleges használata közben eltérhet a megadott értéktől, az elektromos szerszám használati típusától és módjától, különösképpen a megmunkálandó munkadarab típusától függően.
- ▶ A kezelő védelmét szolgáló biztonsági intézkedéseket a tényleges használati körülmények közötti rezgésterhelés becslésén alapulón kell meghatározni (figyelembe véve a működési ciklus minden részét, például azokat az időket, amikor az elektromos szerszám ki van kapcsolva, és azokat, amikor be van kapcsolva, de terhelés nélkül működik).

MEGJEGYZÉS

- ▶ A megadott rezgési összérték és a megadott zajkibocsátási érték megállapítása egy szabványosított vizsgálati eljárás során került megállapításra, és felhasználható egy elektromos szerszám összehasonlítására egy másikkal.
- ▶ A megadott rezgési összérték és a megadott zajkibocsátási érték továbbá felhasználható a terhelés előzetes becslésére is.

Rezgési érték ($a_{h,w}$) fa fűrészelésénél:

Főfogó:	1,254 m/s ²
Bizonytalanság K:	1,5 m/s ²
Segédfogó:	1,332 m/s ²
Bizonytalanság K:	1,5 m/s ²



Biztonsági utasítások

● Általános biztonsági utasítások elektromos szerszámokhoz

FIGYELMEZTETÉS!

- ▶ **Olvasson el minden, ehhez az elektromos szerszámhoz mellékelt biztonsági utasítást, figyelmeztetést, ábrát és műszaki adatot.** Az alábbi figyelmeztetések figyelmen kívül hagyása áramütéshez, tüzesethez és/vagy súlyos sérülésekhez vezethet.

Őrizzen meg minden biztonsági utasítást és figyelmeztetést biztonságos helyen későbbi használatra.

A biztonsági utasításokban használt „elektromos szerszám” kifejezés hálózati áramról működő (hálózati kábellel rendelkező) és akkumulátorral működő (hálózati kábel nélküli) elektromos szerszámokra vonatkozik.

Munkahelyi biztonság

- A munkaterület legyen mindig tiszta és jól megvilágított.** A rendetlenség vagy a rossz fényviszonyok balesetekhez vezethetnek.
- Az elektromos szerszámot ne használja robbanásveszélyes környezetben, ahol gyúlékony folyadékok, gázok vagy porok találhatóak.** Az elektromos

szerszámok szikrákat keltenek, mely a port vagy a gázokat meggyújthatják.

- c) **Az elektromos szerszám használata során tartsa a gyermekeket és az egyéb személyeket távol.**

Ha megzavarják, elveszítheti az elektromos szerszám feletti uralmát.

Elektromos biztonság

- a) **Az elektromos szerszám hálózati csatlakozójának illenie kell a konnektorba. Ne módosítsa a csatlakozót. Ne használjon adapteres csatlakozódugaszt földelt elektromos szerszámokkal.** A módosítás nélküli csatlakozók és a megfelelően illeszkedő konnektorok használatával csökken az áramütés kockázata.
- b) **Kerülje a testi érintkezést olyan földelt felületekkel, mint például csövek, fűtőberendezések, sütők vagy hűtőszekrények.** Az áramütés veszélye megnő, ha a teste földelve van.
- c) **Az elektromos szerszámokat tartsa esőtől, nedvességtől távol.** Ha az elektromos szerszám belsejébe víz jut be, az növeli az áramütés kockázatát.
- d) **Az elektromos vezetékét kizárólag rendeltetésének megfelelően használja, azzal ne szállítsa vagy akassza fel az elektromos szerszámot, illetve ne használja a hálózati csatlakozó kihúzására a konnektorból. Az elektromos vezetékét óvja a hőtől, olajoktól, éles sarkoktól vagy mozgó alkatrészekről.** A sérült vagy összetekeredett elektromos vezetékek növelik az áramütés kockázatát.
- e) **Ha az elektromos szerszámot kültéren használja, csak olyan hosszabbítót használjon, mely kültéri használatra alkalmas.** Egy kültéri használatra alkalmas

hosszabbító használata csökkenti az áramütés kockázatát.

- f) **Ha elkerülhetetlen, hogy az elektromos szerszámot nedves környezetben használják, használjon egy maradékáram-megszakítót.**

Maradékáram-megszakító használata lecsökkenti az áramütés kockázatát.

Személyes biztonság

- a) **Az elektromos szerszám használata során legyen körültekintő, figyeljen arra, mit tesz, dolgozzon tudatosan.** Ne használjon elektromos szerszámokat kábítószer, alkohol vagy gyógyszerek hatása alatt. Az elektromos szerszám használata során csupán egy pillanatnyi figyelmetlenség is súlyos sérülésekhez vezethet.
- b) **Viseljen személyes védőfelszerelést és mindig hordjon védőszemüveget.** A személyes védőfelszerelés, például pormaszk, csúszásmentes biztonsági cipő, védősisak vagy fülvédő - az elektromos szerszám használatától függően - lecsökkenti a sérülések kockázatát.
- c) **Ügyeljen arra, hogy az elektromos szerszám ne tudjon akaratlanul elindulni. Mielőtt az elektromos szerszámot az elektromos hálózatra és/vagy akkumulátorhoz csatlakoztatná, kézbe venné vagy mozgatná, ellenőrizze, hogy az ki van-e kapcsolva.** Ha az elektromos szerszám szállítása során az ujját a bekapcsológombon tartja, illetve ha az elektromos szerszám bekapcsolt állapotban van és az elektromos hálózatra csatlakozik, az balesetekhez vezethet.
- d) **Az elektromos szerszám bekapcsolása előtt a beállító szerszámokat, csavarkulcsokat**

távolítsa el. Ha egy szerszám vagy egy kulcs az elektromos szerszám egy forgó részébe kerül, az sérüléseket okozhat.

- e) **Kerülje a szokatlan testhelyzeteket. Álljon biztosan és mindig őrizze meg az egyensúlyát.** Így képes lesz az elektromos szerszámot szokatlan helyzetekben is az irányítása alatt tartani.
- f) **Viseljen megfelelő ruházatot. Ne viseljen laza ruházatot vagy ékszereket. Tartsa a haját és a ruházatát a mozgó alkatrészekről távol.** A laza ruházatot, ékszereket vagy haját a készülék mozgó részei elkaphatják.
- g) **Ha poreszívó- vagy gyújtóberendezések vannak beszerelve, azok csatlakoztatása és használata legyen megfelelő.** A poreszívó berendezések használata csökkenti a por okozta kockázatokat.
- h) **Kerülje a hamis biztonságérzetet, és ne hagyja figyelmen kívül az elektromos szerszámokra vonatkozó biztonsági szabályokat akkor sem, ha a gyakori használatnak köszönhetően azok kezelésében már tapasztalt.** A figyelmetlen kezelés a pillanat törtrésze alatt is sérülésekhez vezethet.

Az elektromos szerszám használata és kezelése

- a) **Ne terhelje túl az elektromos szerszámot. Az adott munkához az arra alkalmas elektromos szerszámot használja.** A megfelelő elektromos szerszám jobban és biztonságosabban dolgozhat, ha azt a megfelelő teljesítmény-tartományon belül használja.
- b) **Ne használjon meghibásodott kapcsolóval rendelkező elektromos**

szerszámot. Ha egy elektromos szerszámot nem lehet be- vagy kikapcsolni, az veszélyes és szerelésre szorul.

- c) **A készülék beállítási műveletei, szerszámbetétek cseréje valamint az elektromos szerszám tárolása előtt húzza ki a hálózati csatlakozót a konnektorból és/vagy vegye ki a kivethető akkumulátort.** Ezzel az óvintézkedéssel megelőzi az elektromos szerszám akaratlan bekapcsolását.
- d) **A használaton kívüli elektromos szerszámokat tartsa gyermekek számára nem elérhető helyen. Ne hagyja, hogy az elektromos szerszámot olyan személyek használják, akik azzal kapcsolatban nem rendelkeznek tapasztalattal vagy nem olvasták el ezeket az utasításokat.** Az elektromos szerszámok tapasztalatlan kezekben veszélyesek.
- e) **Ápolja az elektromos szerszámokat és a szerszámbetéteit gondosan. Ellenőrizze a mozgó részek kifogástalan működését, hogy azok nem ragadnak-e be, hogy vannak-e törött vagy sérült alkatrészek, és hogy az elektromos szerszám működését semmi sem befolyásolja. A sérült alkatrészeket az elektromos szerszám használatba vétele előtt meg kell javíttatni.** Sok baleset okozója az elektromos szerszámok gondatlan karbantartása.
- f) **Gondoskodjon a vágószerszámok élességéről és tisztaságáról.** A gondosan ápoltt, éles pengékkel rendelkező vágószerszámok kevésbé hajlamosak a beragadásra, és könnyebben irányíthatóak.
- g) **Az elektromos szerszámot, annak alkatrészeit, szerszámbetéteit stb.**

ezen útmutató szerint használja. Ennek során vegye figyelembe a munka körülményeit és az elvégzendő feladatot. Az elektromos szerszámok nem rendeltetészerű használata veszélyes helyzetekhez vezethet.

- h) **Tartsa a fogantyúkat és a fogófelületeket szárazon, tisztán, olajoktól és zsíradékoktól mentesen.** A csúszós fogantyúk és fogófelületek miatt nem biztosítható az elektromos szerszám biztonságos kezelése és irányítása váratlan helyzetekben.

Szerviz

- a) **Az elektromos szerszám javítási munkálatait bizza képzett szakemberre, és csak eredeti pótalkatrészeket használjon.** Így gondoskodhat az elektromos szerszám biztonságos működésének megőrzéséről.

● A rezgés és a zaj csökkentése

Csökkentse a használati időt, alkalmazzon kevesebb rezgéssel és zajjal járó használati módokat, valamint viseljen személyes védőfelszerelést, ezzel csökkentve a rezgés és a zaj hatásait.

Az alábbi intézkedések segítenek a rezgések és a zaj okozta ártalmak csökkentésében:

- A terméket kizárólag rendeltetészerűen, az ebben az útmutatóban leírtak szerint használja.
- Ügyeljen a termék kifogástalan állapotára és gondoskodjon a megfelelő karbantartásról.
- A termékhez a megfelelő szerszámbeállításokat használja, és ügyeljen arra, hogy azok kifogástalan állapotban legyenek.

- Tartsa a terméket határozottan a fogóinál, illetve fogófelületeinél.
- A termék karbantartását végezze az utasításoknak megfelelően, továbbá ne feledkezzen meg az elégséges kenésről sem (ahol ez szükséges).
- A munkafolyamatot tervezze meg úgy, hogy a nagyobb rezgési értékű termékekkel végzett munka nagyobb időintervallumra tudjon eloszlni.

● Teendők vészhelyzet esetén

Ismerkedjen meg a termék használatával ennek az útmutatónak a segítségével. Tartsa észben a biztonsági utasításokat, és minden esetben kövesse azokat. Ez segít elkerülni a kockázatokat és veszélyeket.

- A termék használata során legyen mindig éber, így időben képes lesz a veszélyek felismerésére és kezelésére. A gyors beavatkozás segít megelőzni a súlyos személyi sérüléseket és anyagi károkat.
- Ha a termék hibásan működik, azonnal válassa le a hálózati áramról. Vizsgáltassa meg és szükség szerint szereltesse meg egy képzett szakemberrel, mielőtt újra használná.

● További kockázatok

Még akkor is megmarad a személyi sérülések és anyagi károk potenciális veszélye, ha a terméket az előírásoknak megfelelően használja. A termék felépítéséből és kialakításából adódóan többek között az alábbi veszélyekkel lehet számolni:

- A rezgéssel járó egészségügyi kockázatok, amennyiben a terméket hosszabb ideig használják, illetve a kezelése és a karbantartása nem szakszerűen történik.
- Személyi sérülések és anyagi károk kockázata, melyet hibás

vágószerszámok, vagy egy rejtett tárgy becsapódása okoz használat közben.

- Repülő tárgyak okozta személyi sérülések és anyagi károk veszélye.

● Biztonsági utasítások körfűrészekhez

Fűrészelési munkák

- a)  **VESZÉLY! Ne közelítse a kezeit a fűrészelési területhez és a fűrészlaphoz. A másik kezével tartsa meg a segédfogót vagy a motorburkolatot.** Ha mindkét kezével a fűrészelt tárgyat fogja, azokban a fűrészlap nem tud sérülést okozni.
- b) **Ne nyúljon a munkadarab alá.** A védőfedél a munkadarab alatt nem nyújt védelmet a fűrészlaptól.
- c) **A vágási mélységet állítsa a munkadarab vastagságához.** A munkadarab alatt nem egész egy fűrészfognak kell látszania.
- d) **A fűrészelt munkadarabot soha ne tartsa a kezében vagy a lábain. A munkadarabot rögzítse egy stabil tartófelületen.** Fontos, hogy a munkadarabot jól rögzítse, hogy minimálisra csökkentse a testtel való érintkezést, a fűrészlap elakadásának vagy az irányítás elvesztésének kockázatát.
- e) **Az elektromos szerszámot csak a szigetelt fogófelületeinél tartsa, ha olyan munkákat végez, melyek során a szerszámbetéttel rejtett elektromos vezetékhez vagy a szerszám saját vezetékéhez érhet.** A feszültség alatt álló vezetékkel való érintkezés az elektromos szerszám fém részeit is feszültség alá helyezi, és áramütést okoz.
- f) **Hosszanti vágások során mindig használjon ütkezőt vagy egyenes élvezetőt.** Ez javítja a vágási

pontosságot és csökkenti a fűrészlap elakadásának esélyét.

- g) **Mindig a megfelelő méretű fűrészlapot használja, mely a megfelelő tartófurattal rendelkezik (pl. rombusz alakú, vagy kerek).** Az olyan fűrészlapok, amelyek nem illenek a fűrész rögzítőelemeihez, egyenetlenül járnak és az irányítás elvesztését okozhatják.
- h) **Soha ne használjon sérült vagy nem megfelelő fűrészlapalátéteket vagy -csavarokat.** A fűrészlapalátétek vagy -csavarok kifejezetten az Ön fűrészéhez készültek az optimális teljesítmény és biztonság érdekében.

● További biztonsági utasítások minden fűrészhez

Visszarúgás – okok és megfelelő biztonsági utasítások

- A visszarúgás egy hirtelen reakció, melyet egy becsípődött, beakadt vagy rosszul beállított fűrészlap okoz, aminek következtében a fűrész ellenőrizetlenül kiemelkedik, és a munkadarabból a kezelő felé mozdul;
- Ha a fűrészlap becsípődik vagy beakad a záródó hasítékban, akkor az leblokkol, és a motor ereje visszalöki a fűrészelt tárgyat a kezelő felé;
- Ha a fűrészlap el van csavarodva vagy rosszul van beállítva a vágásban, a fűrészlap hátsó szélének fogai beleakadhatnak a faanyag felületébe, aminek következtében a fűrészlap kimozdul a hasítékából, és a fűrész visszaugrik a kezelő felé.

A visszarúgás a fűrész hibás, helytelen használatának a következménye. A megfelelő elővigyázatossággal, az alábbiakban leírtaknak megfelelően elkerülhető.

- a) **Fogja meg a fűrészelt tárgyat mindkét kezével erősen, és állítsa a karjait olyan helyzetbe, hogy fel tudja**

fogni a visszarúgás erejét. Mindig a fűrészlap oldalánál álljon, soha ne állítsa a fűrészlapot a testével egy vonalba. Visszarúgás esetén a körfűrész hátrafelé ugorhat, de a kezelő a megfelelő óvintézkedésekkel kordában tarthatja a visszarúgó erőket.

- b) **Ha a fűrészlap elakad, vagy amikor megszakítja a munkát, kapcsolja ki a fűrészelt és tartsa addig a munkadarabban, amíg a fűrészlap teljes mértékben le nem áll. Soha ne próbálja meg kivenni a fűrészelt a munkadarabból, vagy hátrafelé húzni azt, amíg a fűrészlap még mozog, különben visszarúgás történhet.** Állapítsa meg a fűrészlap elakadásának okát, és szüntesse meg.
- c) **Ha újra akarja indítani a munkadarabba szorult fűrészelt, akkor a fűrészlapot a hasítékban középre kell állítani, és ellenőrizni kell, hogy a fűrész fogai nem akadtak-e be a munkadarabba.** Ha a fűrészlap elakad, az kimozdulhat a munkadarabból, vagy a fűrész újraindításakor visszarúgást okozhat.
- d) **A nagyobb lapokat támassza alá, így lecsökkenti a beragadt fűrészlap által okozott visszarúgás kockázatát.** A nagyobb lapok a saját súlyuk alatt meghajolhatnak. A lapokat támassza alá mindkét oldalon, tehát a hasíték közelében és a szélen is.
- e) **Ne használjon tompa vagy sérült fűrészlapokat.** A tompa vagy rosszul beállított fogakkal rendelkező fűrészlapok a túl szűk hasíték miatt megnövekedett súrlódást, a fűrészlap elakadását és visszarúgást okoznak.
- f) **Fűrészelés előtt húzza meg a vágási mélységeket és a vágási szögbeállításait.** Ha a fűrészelés

alatt a beállítások megváltoznak, a fűrészlap elakadhat, ami visszarúgást okozhat.

- g) **Legyen különösen elővigyázatos a fűrészelés során meglévő falakon vagy egyéb, kevésbé belátható helyeken.** A behatoló fűrészlap fűrészelés közben elakadhat a rejtett tárgyakban, ami visszarúgást okozhat.

● Az alsó védőfedél funkciója

- a) **Minden használat előtt ellenőrizze az alsó védőfedél kifogástalan zárását. Ne használja a fűrészelt, ha az alsó védőfedél nem tud szabadon mozogni, és nem képes azonnal zárni. Soha ne szorítsa vagy kösse le az alsó védőfedelet nyitott helyzetben.** Ha a fűrész véletlenül a földre esik, az alsó védőfedél elhajolhat. Nyissa fel a védőfedelet a visszahúzó karral és ellenőrizze, hogy az szabadon mozgatható-e és hogy az az összes vágási szögénél vagy mélységénél nem ér-e a fűrészlaphoz vagy más részegységekhez.
- b) **Ellenőrizze az alsó védőfedél rugójának működését. Ha az alsó védőfedél és a rugó nem működnek hibátlanul, használat előtt javíttassa meg a fűrészelt.** Sérült alkatrészek, ragadós lerakódások vagy felgyülemlett forgácsok miatt az alsó védőfedél működése késni fog.
- c) **Az alsó védőfedelet csak különleges vágásoknál nyissa fel kézzel, pl. „merítő- és sarokvágásoknál”. Nyissa fel az alsó védőfedelet a visszahúzó karral, majd azt engedje el, amint a fűrészlap behatol a munkadarabba.** Minden más fűrészelési munka során az alsó védőfedélnek automatikusan kell működnie.

- d) **Ne tegye a fűrész a munkasztalra vagy a padlóra, ha az alsó védőfedél nem takarja a fűrészlapot.** A védelem nélküli, járó fűrészlap a fűrész a vágási iránnyal szemben mozgatja, és elvág mindent, ami az útjába kerül. Vegye figyelembe a fűrészlap kikapcsolás utáni járási idejét.
- g) **Ne használjon HSS (High Speed Steel) fűrészlapokat.** Az ilyen fűrészlapok a vágási munkák során könnyen eltörhetnek, és beakadhatnak a faanyagba.
- h) **Ne fűrészeljén vastartalmú fémekeket.** A forró forgácsok meggyújtják a szerszám műanyag részeit. A fémforgács a motorba és az áramkörbe juthat és áramütést okozhat.

● További biztonsági utasítások

- a) **Ügyeljen arra, hogy a kidobott forgácsok ne érjenek a kezeihez.** A nagy sebességgel kirepülő forgácsok sérüléseket okozhatnak.
- b) **Ne használja a fűrész fejmagasság felett.** Különben nem tudja megfelelően irányítása alatt tartani az elektromos szerszámot.
- c) **Ehhez a szerszámhoz ne használjon csiszolókorongokat.** Azok széttörhetnek és sérüléseket okozhatnak.
- d) **Használjon megfelelő detektorokat annak megállapítására, hogy vannak-e rejtett közművezetékek a munkaterületen, vagy kérjen segítséget a helyi közműszolgáltatótól.** Az elektromos vezetékekkel történő érintkezés tűzesethez és áramütéshez vezethet. Gázvezetékek megsértése robbanást okozhat. Ha vízvezetékbe hatol be, az anyagi károkhoz vagy áramütéshez vezethet.
- e) **Az elektromos szerszámot tilos módosítani, és álló szerszámként használni.** Asztali fűrészként történő használatra nem alkalmas.
- f) **Rögzítse a munkadarabot.** Szorítóeszközökkel vagy satuval a munkadarabokat biztonságban lehet megtartani, mint kézzel.

● Biztonsági utasítások az fűrészlaphoz

⚠ FIGYELMEZTETÉS!



Viseljen védőkesztyűt!



Hordjon légzésvédő maszkot!



Viseljen védőszemüveget!



Viseljen fülvédőt!

- Ne használjon csiszolókorongokat.
- Csak a fűrészén feltüntetett átmérővel rendelkező fűrészlapokat használjon.
- Ha fával vagy egészségre káros port keltő anyagokkal dolgozik, a készüléket csatlakoztassa egy megfelelő, bevizsgált elszívó berendezéshez.
- Fa fűrészélése során hordjon porálcot.
- Csak ajánlott fűrészlapokat használjon.
- Mindig viseljen fülvédőt.
- Kerülje a fűrészfogak csúcsainak túlhevülését.
- Műanyag fűrészélése során ügyeljen arra, hogy a műanyag ne olvadjon meg.
- A fűrészelt anyagoknak megfelelő fűrészlapot használjon.

- Használjon a gyártó által megadott fűrészlapokat, amelyeket ha fa vagy hasonló anyagokhoz terveztek, megfelelnek az EN 847-1 szabványnak.
- Szerszámokat csak olyan képzett és tapasztalt személyek használhatnak, akik tisztában vannak azok kezelésével.
- A repedt testű körfűrészlapokat ki kell selejtezni (helyreállításuk nem megengedett).
- Nem szabad meghaladni a szerszámon megadott legmagasabb fordulatszámokat. Be kell tartani a fordulatszám-tartományokat, amennyiben ilyenek meg vannak adva.

● Első használat előtt

● A termék kicsomagolása

1. Vegye ki a terméket a csomagolásból, és szabaduljon meg az összes csomagolóanyagtól és védőfóliától.
2. Ellenőrizze, hogy minden alkatrész megvan-e, és hogy a csomagolás minden alkatrészt tartalmaz-e (lásd a „A csomagolás tartalma”).
3. Ellenőrizze, hogy a termék és minden alkatrész jó állapotban van-e. Ha sérülést vagy hibát talál, ne használja a terméket, hanem járjon el a „Garancia” c. fejezetben leírtak szerint.

● Tartozékok

- A termék biztonságos és megfelelő üzemeltetéséhez tartozékokra, például szerszámokra és fűrészlapokra van szükség.
- Tartozékokat és fűrészlapokat hivatalos márkakereskedőnél szerezhet be. A vásárlás során tartsa szem előtt a termék műszaki követelményeit (lásd a „Műszaki adatok” c. részt).
- Ha bizonytalan, kérdezzen meg egy szakképzett szakembert, vagy

kérjen tanácsot egy megbízható kereskedőtől.

● Előkészületek

● Az alsó védőfedél működésének ellenőrzése

⚠ FIGYELMEZTETÉS! Sérülés kockázata!



A terméken végzett munkálatok előtt mindig húzza ki az elektromos csatlakozót **[27]** a konnektorból.

MEGJEGYZÉS

- ▶ A kar **[24]** kiengedése után: Az alsó védőfedelelet **[19]** nem szabad elakasztani, annak vissza kell tudnia fordulnia az eredeti helyzetébe.
- ▶ Ha az alsó védőfedél **[19]** nem megfelelően működik: Ne üzemeltesse a terméket és forduljon a szervizközponthoz átvizsgálás és javítás céljából.

1. A termék üzembe helyezése előtt: Ellenőrizze az alsó védőfedél **[19]** mozgathatóságát.
2. Az alsó védőfedél **[19]** felnyitása: Hajtsa a kart **[24]** felfelé.

● A fűrészlap behelyezése/ cseréje

⚠ VIGYÁZAT! Sérülés kockázata!



A fűrészlapok élesek lehetnek, és a használat során felforrósodhatnak. A fűrészlapok **[21]** kezelése során mindig viseljen védőkesztyűt.

(D ábra)



- Helyezze a terméket az asztal szélére úgy, hogy a fűrészlap **[21]** könnyen hozzáférhető legyen.

A fűrészlap kivétele

1. Tartsa lenyomva az orsórögztőt [11].
2. Lazítsa ki a szorítócsavart [23]: Az imbuszkulcs [8] segítségével csavarja a **b** forgásirányba.
3. Vegye le a szorítócsavart [23] és a karimát [22] az orsóról [23a].
4. Lazítsa ki az orsórögztőt [11].
5. Fordítsa be az alsó védőfedelelet [19], amíg az teljesen vissza nem húzódik a felső védőfedélbe [25].
6. A fűrészlap [21] kiszabadítása: Tartsa meg az alsó védőfedelelet [19] a karral [24].
7. Vegye le a fűrészlapot [21] az orsóról [23a].
8. Fordítsa vissza az alsó védőfedelelet [19] az eredeti helyzetébe.

A fűrészlap behelyezése

VIGYÁZAT! Sérülés kockázata!

 a fűrészlap [21] jelének a felső védőfedél [25]  jeléhez kell illeszkednie.

MEGJEGYZÉS

- ▶ A szorítócsavart [23] nem szükséges túl szorosra húzni. A fűrészlap [21] forgása a működés közben meghúzza a fűrészlapot.
- ▶ Az imbuszkulcsot [8] tartsa mindig a főfogó [6] alján lévő imbuszkulcsstartóban [7].
- ▶ A karima [22] fűrészlapra [21] helyezése során: A karima homorú oldalának érintkeznie kell a fűrészlappal.

1. Fordítsa be az alsó védőfedelelet [19], amíg az teljesen vissza nem húzódik a felső védőfedélbe [25].
2. Tartsa meg az alsó védőfedelelet [19] a helyén. Helyezze fel a fűrészlapot [21] az orsóra [23a].

3. Ügyeljen arra, hogy a fűrészlap [21] furata úgy feküdjön az orsóra [23a], hogy az középre legyen igazítva.
4. Fordítsa vissza az alsó védőfedelelet [19] az eredeti helyzetébe.
5. Helyezze rá a karimát [22] a fűrészlapra [21] úgy, hogy az eltakarja a furatot.
6. Csavarja fel a szorítócsavart [23] az orsóra [23a] néhány fordulatig kézzel. Csavarja az **a** forgásirányba.
7. Tartsa lenyomva az orsórögztőt [11].
8. A szorítócsavar [23] meghúzása: Az imbuszkulcs [8] segítségével csavarja az **a** forgásirányba, amíg az szorítócsavar biztonságosan nem rögzül.

● Porelszívó csatlakoztatása

(H ábra)

MEGJEGYZÉS

- ▶ Az adapter [28] a legtöbb elterjedt porelszívó rendszerhez vagy készülékhez (pl. porszívócső) használható.

Az adapter behelyezése

1. Tolja be az adaptert [28] a felső védőfedél [25] porcsatlakozójába [26].
2. Csatlakoztassa az adaptert [28] a porelszívó rendszerhez.

Az adapter levétele

1. Forgassa az adaptert [28] többször egymás után mindkét irányban.
2. Húzza le az adaptert [28] a porcsatlakozóról [26].

● A párhuzamvezető felszerelése

(G ábra)

MEGJEGYZÉS

- ▶ A vágási szélesség a párhuzamvezető [18] skáláján látható.

MEGJEGYZÉS

- ▶ A vágási szélesség mérése, ha a termék 0° vagy 45° vágási szögére van állítva: A vágászvető [16] mutatja a referenciapontot.
- ▶ A távolsági skála a párhuzamvezetőn [18] egy megfelelő értéket mutat.

1. Állítson be 0° vágási szöget (lásd a „A vágási szög beállítása” c. részt).
2. Lazítsa ki a szárnyas csavart [17].
3. Vezesse be a párhuzamvezetőt [18] a tartólemez [20] tartójába.
4. Állítsa be a párhuzamvezető [18] távolságát a kívánt vágási szélességre. Ennek során figyelje a tartólemezen [20] lévő 0° jelzést.
5. A párhuzamvezető [18] rögzítése: Szorítsa meg a szárnyas csavart [17].

● A vágási szög beállítása

(F ábra)

1. Lazítsa ki a dőlésszögskála [12] szárnyas csavarját [15].
2. Tartsa meg az tartólemezt [20] az egyik kezével.
3. A kívánt vágási szög beállítása: Tartsa meg a főfogót [6] a másik kezével. Ellenőrizze szöget a dőlésszögskálán [12].
4. Szorítsa meg a szárnyas csavart [15].

● A vágási mélység beállítása

(E ábra)

1. A mélységskála [4] kioldása: Fordítsa el a rögzítőkart [9] az óramutató járásával ellenkező irányban.
2. Tartsa meg a tartólemezt [20] az egyik kezével.

3. A kívánt vágási mélység beállítása: Tartsa meg a főfogót [6] a másik kezével. Ellenőrizze a vágási mélységet a mélységskálán [4].
4. A mélységskála [4] lezárása: Fordítsa el a rögzítőkart [9] az óramutató járásával megegyező irányban.

● Használat

● Sebességfokozat kiválasztása (I ábra)

MEGJEGYZÉS

- ▶ A sebességfokozat **1** (legalacsonyabb fokozat) és **6** (legmagasabb fokozat) között állítható be.
- ▶ A termék memória funkcióval rendelkezik, és a legutoljára kiválasztott sebességgel indul.
- ▶ A sebességjelzőn [2] lévő szám háttérvilágításán látható a kiválasztott sebességfokozat.
- ▶ A **6**-os sebességfokozat elérése után a sebesség-szabályozó gomb [3] megnyomása után a termék visszakapcsol az **5**-ös sebességfokozatra.

- Nyomja meg a sebesség-szabályozó gombot [3] a sebesség egy fokozattal történő növeléséhez vagy csökkentéséhez. A sebességfokozatok az alábbi sorrendben váltják egymást: **1-2-3-4-5-6** vagy **6-5-4-3-2-1**.

Ajánlott sebességfokozat

- Az alábbi táblázat mutatja a leggyakoribb alkalmazási eseteket és ajánlott sebességfokozatokat.

Anyag	mm*	Beállítás **
Puhafa/rétegelt lemez	≤ 25 mm	1-3 ***
	> 25 mm	4-6 ***
Keményfa	≤ 18 mm	1-4 ***
	> 18 mm	3-6 ***
Forgácslemez	≤ 18 mm	1-5 ***
	> 18 mm	4-6 ***

● Be- és kikapcsolás

(I ábra)

Bekapcsolás

1. Dugja be az elektromos csatlakozót [27](#) egy megfelelő konnektorba.
2. Tartsa lenyomva a kapcsolózárat [5](#).
3. Nyomja meg a be-/kikapcsoló gombot [1](#). A termék elindul.
4. Engedje fel a kapcsolózárat [5](#).

Kikapcsolás

1. Engedje fel a be-/kikapcsoló gombot [1](#).
2. Húzza ki az elektromos csatlakozót [27](#) a konnektorból.

● Utasítások a munkához

MEGJEGYZÉS

- ▶ Tartsa a terméket mindig minkét kezével: Az egyik kezével fogja a főfogót [6](#), a másikkal a segédfogót [10](#).
- ▶ Hagyja a fűrészlapot az előre beállított sebességfokozatig felfutni: A terméket röviddel a tényleges használat előtt kapcsolja be.
- ▶ Fűrészljen megfelelő, mérsékelt nyomással előre felé.

* Vágásvastagság

** Ajánlott sebességfokozat

*** A nagyobb sebesség gyorsabb vágást eredményez, de alacsonyabb vágási minőséggel és a vágott él felülete is rosszabb lesz.

MEGJEGYZÉS

- ▶ A termék oldalirányú mozgatása fűrészelés közben a fűrészlap [21](#) elakadását, valamint a vágófogak és a fűrészlaptest túlmelegedését okozhatja. Ez visszarúgáshoz vezethet.
- ▶ Vezetősín [33](#) (nincs mellékelve) használata pontos vágást tesz lehetővé.

● Vezetősín (nincs mellékelve) használata

MEGJEGYZÉS

- ▶ Használjon vezetősínt [33](#), a pontos és egyenes vágáshoz.
- ▶ A vezetősín [33](#) 2 részből áll, melyeket egy csatlakozóelem [30](#) köt össze.

A vezetősín összeállítása

(J ábra)

1. Csúsztassa be a csatlakozóelemet [30](#) a vezetősín [33](#) mindkét oldalán lévő csúszósínekbe [32](#).
2. Csúsztassa egybe a vezetősín [33](#) két felét.
3. A csatlakozás rögzítéséhez húzza meg a csatlakozóelem [30](#) menetes csapjait [31](#) az imbuszkulcs [29](#) segítségével.

A termék rákapcsolása a vezetősínre

(K ábra)

1. Helyezze rá a terméket a vezetősínre [33](#). A tartólemez [20](#) hornyának [14](#) rá kell feküdnie a csúszósínre [32](#).

2. Az excenteres csavarok **13** segítségével állítsa a terméket párhuzamosra a csúszósínnal **32**.
 - A termék és a csúszósín **32** elmozgásának csökkentéséhez fordítsa el az excenteres csavarokat **13** az óramutató járásával megegyező irányban.
 - A terméknek kimozgás és súrlódás nélkül kell csúsznia a vezetősínen **33**.

Vágás vezetősínnel

MEGJEGYZÉS

- ▶ A vezetősín **33** szilánkvédővel (fekete gumiszegély) van ellátva.
- ▶ A szilánkvédőt az első vágás előtt be kell állítani.

1. Helyezze rá a vezetősínt **33** a munkadarabra.
2. Állítson be kb. 10 mm-es vágási mélységet.
3. Kapcsolja be a terméket.
4. Állítsa be a 2-es sebességfokozatot.
5. Tolja a terméket finoman, egyenletesen a vágási irányba.

● Tisztítás és ápolás

⚠ FIGYELMEZTETÉS!



Az átvizsgálás, illetve a karbantartási és a tisztítási munkák megkezdése előtt kapcsolja ki a terméket, húzza ki az elektromos csatlakozót **27** a konnektorból és hagyja a terméket lehűlni!

● Tisztítás

MEGJEGYZÉS

- ▶ A termék tisztításához ne használjon vegyi anyagokat, lúgokat, súrolószereket vagy egyéb durva tisztító- vagy fertőtlenítő anyagokat, mert azok kárt tehetnek a termék felületeiben.

- A rendszeres és szakszerű tisztítással biztosíthatja a termék biztonságos használatát, valamint azzal az élettartamát is meghosszabbítja.
- Ügyeljen arra, hogy ne jussanak folyadékok a termék belsejébe.
- A terméket mindig tartsa tisztán, szárazon, olajtól és kenőanyagoktól mentesen. Minden használat után és tárolás előtt távolítsa el a port.
- A terméket tisztítsa egy száraz ruhával. A nehezen hozzáférhető helyekhez használjon egy puha kefét.

● Karbantartás

- A termék nem igényel karbantartást.
- Minden használat előtt és után ellenőrizze a terméket és a tartozékokat (pl. a fűrészlapokat), hogy azok nincsenek-e elkopva vagy nem sérültek-e meg. Ezeket szükség szerint cserélje újakra ez ebben a használati útmutatóban leírtak szerint. Ehhez vegye figyelembe a műszaki követelményeket is (lásd a „Műszaki adatok” c. részt).
- Ellenőrizze a fedő- és védőelemek épségét és megfelelő rögzítését. Szükség esetén cserélje ki azokat.
- Cserélje ki a fűrészlapot, ha az tompa, hajlott vagy más módon sérült.

Pótalkatrészek/tartozékok

- Ügyfeleink kompatibilis pótalkatrészeket és tartozékokat a www.optimex-shop.com oldalról szerezhetnek.

- A megrendelés feladása és feldolgozása kizárólag online lehetséges.
- A rendeléshez készítse elő a rendelési számot.
- További információkat a Lidl ügyfélszolgálati forródrótján kaphat (lásd a „Szerviz” c. részt).

Alkatrész	Rendelési szám
8 Imbuszkulcs (6 mm)	99949481503
18 Párhuzamvezető	99949481504
21 Fűrészlap (24 fog)	99949481501
33 Vezetősín	99949481502

● Javítás

- Ha a termék elektromos vezetéke 27 megsérül, azt a gyártótól vagy annak vevőszolgálatától beszerezhető speciális elektromos vezetékkel kell kicserélni.
- A termék nem tartalmaz olyan részeket, melyeket a felhasználó megjavíthat. A termék átvizsgálásához vagy szereléséhez forduljon egy képzett szakemberhez.

● Tárolás

- Tárolás előtt: Tisztítsa meg a terméket (lásd a „Tisztítás” c. részt).
- A terméket és alkatrészeit tárolja sötét, száraz, fagymentes és jól szellőző helyen.
- A terméket tárolja gyermekek számára nem elérhető helyen.
- A terméket tárolja az eredeti csomagolásában.

● Szállítás

- A terméket szállítsa az eredeti csomagolásában.

- Óvja a terméket az ütődésektől, rázkódásoktól, melyek különösen a szállítás során a járművekben érhetik.
- Rögzítse a terméket, hogy az ne tudjon elcsúszni vagy eldőlni.

● Mentésítés

A csomagolás környezetbarát anyagokból készült, amelyeket a helyi újrahasznosító helyeken adhat le ártalmatlanítás céljából.



A hulladék elkülönítéséhez vegye figyelembe a csomagolóanyagban található jelzéseket. Ezek rövidítéseket (a) és számokat (b) tartalmaznak a következő jelentéssel: 1–7: műanyagok/ 20–22: papír és karton/80–98: kötőanyagok.

Termék:

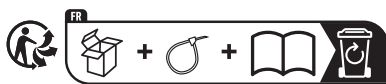

Points de collecte sur www.quefairedelemesdechets.fr
Privilégiez la réparation ou le don de votre appareil !

A termék, és a csomagolóanyagokat is, újrahasznosítható, és a gyártó kiterjesztett felelőssége alá tartozik.

A jobb hulladékkezelés érdekében az ábrán látható információk (szortírozási információk) alapján külön ártalmatlanítsa őket.

A Triman-logó csak Franciaországra vonatkozik.



A kiszolgált termék megsemmisítési lehetőségeiről lakóhelye illetékes önkormányzatánál tájékozódhat.



A környezete érdekében, ne dobja a kiszolgált terméket a háztartási szemétbe, hanem adja le szakszerű ártalmatlanításra. A gyűjtőhelyekről és azok

nyitvatartási idejéről az illetékes önkormányzatnál tájékozódhat.

● **Garancia**

A terméket gondosan, szigorú minőségi előírások betartásával gyártottuk, és a szállítás előtt gondosan ellenőriztük. Anyag- vagy gyártási hibák esetén a termék eladójával szemben törvényes jogok illetik meg. Az Ön törvényes jogait az általunk alább meghatározott garancia semmilyen módon nem korlátozza.

Erre a termékre 5 év garanciát adunk a vásárlás dátumától számítva. A garancia idő a vásárlás dátumával kezdődik. Biztonságos helyen őrizze meg az eredeti vásárlói bizonylatot, mert ez a dokumentum szükséges a vásárlás bizonyításához.

A vásárláskor fennálló károkat és hiányosságokat a termék kicsomagolása után haladéktalanul jelezze.

Ha ezen a terméken a vásárlástól számított 5 éven belül anyag- vagy gyártási hibát észlel, választásunk szerint ingyenesen megjavítjuk vagy kicseréljük a terméket. A garancia idő nem hosszabbodik meg a helyette nyújtott szavatossági igény által. Ez a kicserélt vagy javított alkatrészekre is érvényes.

A garancia megszűnik, ha a terméket megrongálták, ill. nem szakszerűen kezelték vagy végezték a karbantartást.

A garancia az anyag- és gyártási hibákra vonatkozik. Ez a garancia nem terjed ki azokra a termékalkatrészekre, amelyek normál kopásnak vannak kitéve, és ezért gyorsan kopó alkatrésznek minősülnek (pl. elemekre, tömlőkre, tintapatronokra), illetve a törékeny alkatrészek sérülésére, pl. kapcsolókra vagy üveg alkatrészekre.

● **Garanciális ügyek lebonyolítása**

Megkeresése gyors feldolgozásához kérjük, kövesse az alábbi utasításokat:

Megkeresés esetén kérjük, mindig készítse elő a pénztárblokkot és a termékszámot (IAN 494815_2504) a vásárlás igazolására.

A termékszámot kérjük, olvassa le a típustábláról, a terméken elhelyezett gravírozásból, az útmutató címlapjáról (alul a bal oldalon), vagy a termék hátsó vagy alsó oldalán található matricáról.

Működési hiba vagy egyéb hiányosság fellépése esetén először vegye fel a kapcsolatot a következőkben felsorolt szervizek valamelyikével telefonon, vagy e-mailen.

A hibásnak ítélt terméket a pénztárblokk és a hiba leírásának és keletkezési idejének megjelölésével, díjmentesen küldheti el az Ön számára kijelölt szerviz címére.



A parkside-diy.com oldalon ezt és számos további kézikönyvet tud megtekinteni és letölteni. Ezzel a QR-kóddal közvetlenül a parkside-diy.com oldalra jut. Válassza ki az országot, és a keresőfelületen keresse meg a használati útmutatókat. A termékszám (IAN) 494815_2504 beírásával juthat el az Ön termékének használati útmutatójához.

● Szerviz

(HU) Szerviz Magyarország

Tel.: 0680021647

A formanyomtatvány itt elérhető:

parkside-diy.com

IAN 494815_2504

● EU-megfelelőségi nyilatkozat

EU-MEGFELELŐSÉGI NYILATKOZAT (494815_2504. sz.)

IAN: 494815_2504
Termékazonosító: "PARKSIDE" Kézi körfűrész
Típuszám: HG13964

A fent ismertetett nyilatkozat tárgya megfelel a vonatkozó uniós harmonizációs jogszabálynak:

2006/42/EK irányelve
2014/30/EU irányelve
2011/65/EU irányelve az összes kapcsolódó módosítással

Az alkalmazott harmonizált szabványokra hivatkozás vagy az azokra az egyéb műszaki leírásokra való hivatkozás, amelyekkel kapcsolatban megfelelőségi nyilatkozatot tettek:

Szám / vonatkozó részek
2006/42/EK irányelve
EN 62841-1:2015/A11:2022
EN 62841-2-5:2014
2014/30/EU irányelve
EN IEC 55014-1:2021
EN IEC 55014-2:2021
EN IEC 61000-3-2:2019/A2:2024
EN 61000-3-3:2013/A2:2021

A fent ismertetett nyilatkozat tárgya megfelel az egyes veszélyes anyagok elektromos és elektronikus berendezésekben való alkalmazásának korlátozásáról szóló, 2011. június 8-i 2011/65 / EU európai parlamenti és tanácsi irányelvnek:

Szám / vonatkozó részek
2011/65/EU irányelve
EN IEC 63000:2018

A műszaki dokumentáció tulajdonosa: OWIM GmbH & Co.KG

A nyilatkozatot a nevében és megbízásában írták alá:

OWIM GmbH & Co. KG, Stiftsbergstraße 1, 74167 Neckarsulm, Németország

A jelen megfelelőségi nyilatkozatot a gyártó kizárólagos felelősségére bocsátják ki.

Az eredeti megfelelőségi nyilatkozat fordítása

Neckarsulm	24.10.2025	<i>ppa. Budnai</i>	<i>ppa. T. Maier</i>
Hely	Dátum	ppa. Jens Buchheim meghatalmazott aláíró	ppa. Dr. Thorsten Maier meghatalmazott aláíró

HU



HU 221

OWIM GmbH & Co. KG

Stiftsbergstraße 1
74167 Neckarsulm
GERMANY

Model No.: HG13964

Version: 11/2025

IAN 494815_2504

