

/// PARKSIDE®



PDF ONLINE
parkside-diy.com



ELECTRIC STAPLER PET 25 C3

GB / IE / NI / CY

ELECTRIC STAPLER

Translation of the original instructions

DE / AT / CH

ELEKTROTACKER

Originalbetriebsanleitung

GR / CY

ΗΛΕΚΤΡΙΚΟ ΚΑΡΦΩΤΙΚΟ

Μετάφραση των αυθεντικών οδηγιών λειτουργίας

IAN 472070_2407

CY

**GB / IE / NI / CY**

Before reading, unfold the page containing the illustrations and familiarise yourself with all functions of the device.

GR / CY

Πριν ξεκινήσετε την ανάγνωση, ανοίξτε τη σελίδα με τις εικόνες και εξοικειωθείτε με όλες τις λειτουργίες της συσκευής.

DE / AT / CH

Klappen Sie vor dem Lesen die Seite mit den Abbildungen aus und machen Sie sich anschließend mit allen Funktionen des Gerätes vertraut.

GB/IE/NI/CY	Translation of the original instructions	Page	1
GR/CY	Μετάφραση των αυθεντικών οδηγιών λειτουργίας	Σελίδα	13
DE/AT/CH	Originalbetriebsanleitung	Seite	25

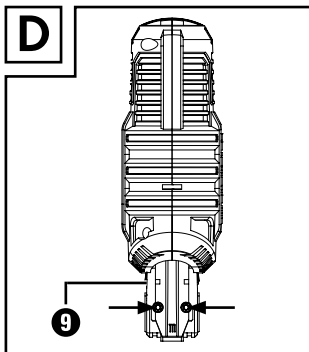
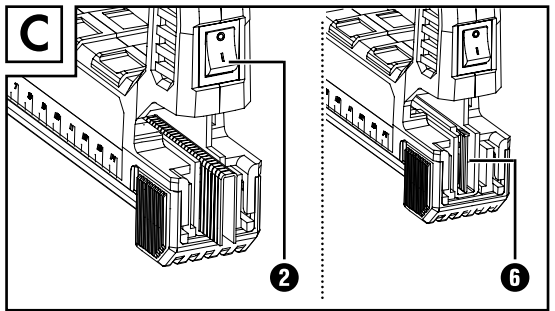
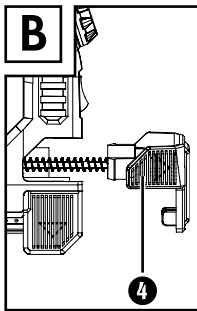
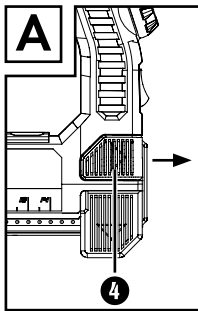
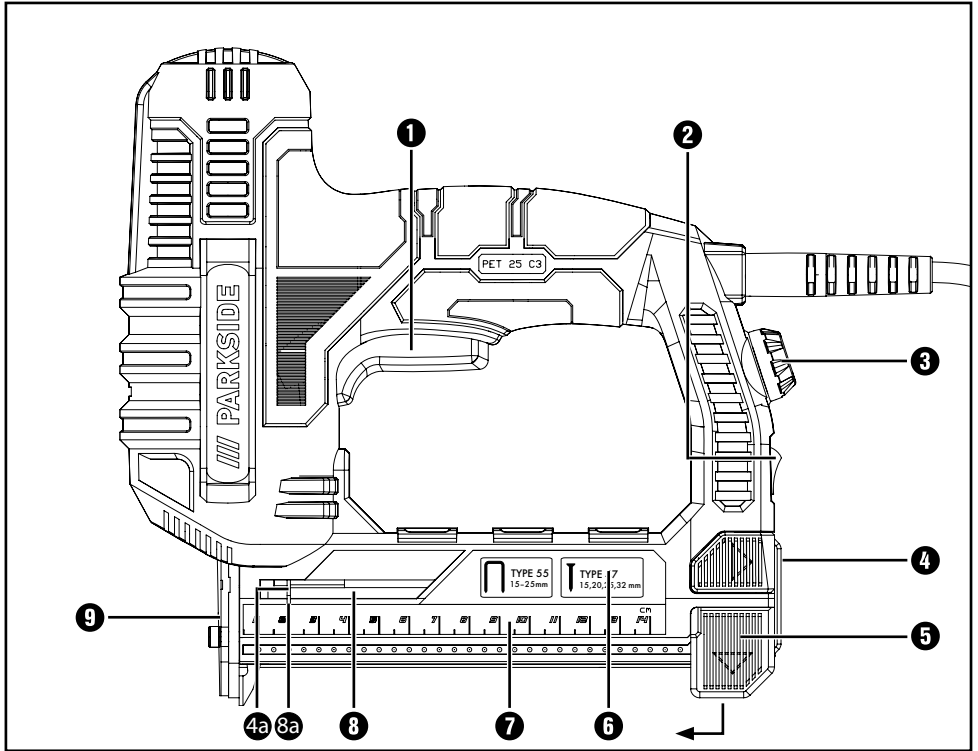

Contents

Introduction	2
Intended use	2
Description of components	2
Package contents	2
Technical data	2
General Power Tool Safety Warnings	3
1. Work area safety	3
2. Electrical safety	4
3. Personal safety	4
4. Power tool use and care	5
5. Service	5
Appliance-specific safety instructions for electric staple guns	5
Before use	6
Filling the magazine	6
Setting the impact force	6
Use	6
Switching on and off	6
Stapling/nailing	6
Working with the rip fence	6
Troubleshooting	7
Maintenance and cleaning	7
Disposal	7
Kompernass Handels GmbH warranty	8
Service	9
Importer	9
Translation of the original Conformity Declaration	10
Ordering replacement parts	11

Introduction

Congratulations on the purchase of your new appliance. You have chosen a high-quality product. The operating instructions are part of this product. They contain important information about safety, usage and disposal. Before using the product, please familiarise yourself with all operating and safety instructions. Use the product only as described and for the range of applications specified. Please also pass these operating instructions on to any future owner.

Intended use

This electric staple gun is intended for stapling cardboard, insulating material, leather, material (textiles or natural fibre) and comparable materials onto softwoods or plywood-like material in private households. The appliance is only for use in dry rooms. Any other uses or modification to the appliance is deemed to be improper and carries the risk of serious personal injury. The manufacturer accepts no responsibility for any damage attributable to misuse. This appliance is not intended for commercial use.

Description of components

- ❶ Trigger
- ❷ ON/OFF switch
- ❸ Impact force control
- ❹ Magazine slider
- ❹a Red line on the front of the magazine slider
- ❺ Rip fence
- ❻ Magazine
- ❼ Scale
- ❽ Fill level indicator
- ❽a Marking of the fill level indicator
- ❾ Face plate

Package contents

- 1 Electric Stapler
- 300 staples 25 mm
- 200 staples 15 mm
- 300 nails 32 mm
- 200 nails 25 mm
- 1 hex key
- 1 set of operating instructions

Technical data

Rated voltage 230 V ~, 50 Hz (AC)

Rated current 4 A



Operations up to 30 impacts/min



Short-term operation (SO) max. 15 min

Protection class II/□ (Double insulation)



Staple width 6 mm
Staple length 15–25 mm



Nail length 15, 20, 25, 32 mm

Noise and vibration data:

Noise measurement value determined in accordance with EN 60745. The A-rated noise level of the power tool is typically as follows:

Sound pressure level $L_{pA} = 81.3$ dB

Sound power level $L_{WA} = 92.3$ dB

Uncertainty $K_{pA/WA} = 3$ dB

Wear hearing protection!

Vibration values determined in accordance with EN 60745:

Vibration emission value $a_h = 2.510$ m/s²,

Uncertainty $K = 1.5$ m/s².

⚠ WARNING!

- ▶ The vibration level specified in these instructions has been measured in accordance with a standardised measuring procedure and can be used for equipment comparisons. The specified vibration emission value can also be used to make an initial exposure estimate. The vibration level varies in accordance with the use of the power tool and may be higher than the value specified in these instructions in some cases. Regular use of the power tool in such a way may cause the user to underestimate the vibration.

NOTE

- ▶ Try to keep the vibration loads as low as possible. Measures to reduce the vibration load are, e.g. wearing gloves and limiting the working time. All states of operation must be taken into consideration (e.g. times when the power tool is switched off and times where the power tool is switched on but running without load).



General Power Tool Safety Warnings

⚠ WARNING!

- ▶ Read all safety warnings and all instructions. Failure to follow the warnings and instructions may result in electric shock, fire and/or serious injury.

Save all warnings and instructions for future reference.

The term "power tool" in the warnings refers to your mains-operated (corded) power tool or battery-operated (cordless) power tool.

1. Work area safety

- Keep work area clean and well lit.**
Cluttered or dark areas invite accidents.
- Do not operate power tools in explosive atmospheres, such as in the presence of flammable liquids, gases or dust.** Power tools create sparks which may ignite the dust or fumes.
- Keep children and bystanders away while operating a power tool.** Distractions can cause you to lose control.

2. Electrical safety

- a) **Power tool plugs must match the outlet. Never modify the plug in any way. Do not use any adapter plugs with earthed (grounded) power tools.** Unmodified plugs and matching outlets will reduce risk of electric shock.
- b) **Avoid body contact with earthed or grounded surfaces, such as pipes, radiators, ranges and refrigerators.** There is an increased risk of electric shock if your body is earthed or grounded.
- c) **Do not expose power tools to rain or wet conditions.** Water entering a power tool will increase the risk of electric shock.
- d) **Do not abuse the cord. Never use the cord for carrying, pulling or unplugging the power tool. Keep cord away from heat, oil, sharp edges or moving parts.** Damaged or entangled cords increase the risk of electric shock.
- e) **When operating a power tool outdoors, use an extension cord suitable for outdoor use.** Use of a cord suitable for outdoor use reduces the risk of electric shock.
- f) **If operating a power tool in a damp location is unavoidable, use a residual current device (RCD) protected supply.** Use of an RCD reduces the risk of electric shock.

3. Personal safety

- a) **Stay alert, watch what you are doing and use common sense when operating a power tool. Do not use a power tool while you are tired or under the influence of drugs, alcohol or medication.** A moment of inattention while operating power tools may result in serious personal injury.
- b) **Use personal protective equipment. Always wear eye protection.** Protective equipment such as dust mask, non-skid safety shoes, hard hat, or hearing protection used for appropriate conditions will reduce personal injuries.
- c) **Prevent unintentional starting. Ensure the switch is in the off-position before connecting to power source and/or battery pack, picking up or carrying the tool.** Carrying power tools with your finger on the switch or energising power tools that have the switch on invites accidents.
- d) **Remove any adjusting key or wrench before turning the power tool on.** A wrench or a key left attached to a rotating part of the power tool may result in personal injury.
- e) **Do not overreach. Keep proper footing and balance at all times.** This enables better control of the power tool in unexpected situations.
- f) **Dress properly. Do not wear loose clothing or jewellery. Keep your hair, clothing and gloves away from moving parts.** Loose clothes, jewellery or long hair can be caught in moving parts.
- g) **If devices are provided for the connection of dust extraction and collection facilities, ensure these are connected and properly used.** Use of dust collection can reduce dust-related hazards.

4. Power tool use and care

- a) **Do not force the power tool. Use the correct power tool for your application.** The correct power tool will do the job better and safer at the rate for which it was designed.
- b) **Do not use the power tool if the switch does not turn it on and off.** Any power tool that cannot be controlled with the switch is dangerous and must be repaired.
- c) **Disconnect the plug from the power source and/or the battery pack from the power tool before making any adjustments, changing accessories, or storing power tools.** Such preventive safety measures reduce the risk of starting the power tool accidentally.
- d) **Store idle power tools out of the reach of children. Do not allow persons unfamiliar with the power tool or these instructions to operate the power tool.** Power tools are dangerous in the hands of untrained users.
- e) **Maintain power tools. Check for misalignment or binding of moving parts, breakage of parts and any other condition that may affect the power tools operation. If damaged, have the power tool repaired before use.** Many accidents are caused by poorly maintained power tools.
- f) **Keep cutting tools sharp and clean.** Properly maintained cutting tools with sharp cutting edges are less likely to bind and are easier to control.
- g) **Use the power tool, accessories and tool bits, etc. in accordance with these instructions, taking into account the working conditions and the work to be performed.** Use of the power tool for operations different from those intended could result in a hazardous situation.

5. Service

- a) **Have your power tool serviced by a qualified repair person using only identical replacement parts.** This will ensure that the safety of the power tool is maintained.

Appliance-specific safety instructions for electric staple guns

- **Always check that the power tool contains staples.** Careless handling of the staple gun can lead to unexpected ejection of staples which could cause injuries.
- **Never aim the power tool at yourself or other people in the vicinity.** Unintended triggering will cause a staple to shoot out, which can lead to injuries.
- **Do not activate the power tool until it is pressed firmly against the workpiece.** If the power tool is not in contact with the workpiece the staple can rebound off the fastening point.
- **Disconnect the power tool from the mains or battery if a staple becomes jammed in the power tool.** If the staple gun is connected to a power source, it could be unintentionally activated while removing a jammed staple.
- **Be careful when removing a jammed staple.** The system may be live and the staple could be forcefully ejected while you are attempting to unblock the jam.
- **Never use this staple gun for fastening electrical cables.** It is not suitable for the installation of electrical lines, can damage the insulation of electrical cables and thus cause electrical shocks and increase the risk of fire.

WARNING!

- To avoid risks, damaged mains cables of the appliance should be replaced by the manufacturer or the manufacturer's customer service department or a similarly qualified person.

Before use

NOTE

- ▶ Only fill the magazine when the appliance is switched off! Set the ON/OFF switch **2** to the position "0" and pull out the plug!

Filling the magazine

- ◆ Squeeze the magazine slider **4** (see fig. A).
- ◆ Pull the magazine slider **4** out of the magazine **6** of the appliance (see fig. B).
- ◆ Fill the magazine **6** with staples or nails (see fig. C).
- ◆ After filling, push the magazine slider **4** back into the magazine **6** as far as the stop and you hear and feel it click into place.

NOTE

- ▶ When filling with nails, use the right shaft (as shown in fig. C). Ensure that the nail heads are always at the top.
- ▶ Note the maximum fill level of approx. 85 staples or approx. 75 nails.
- ▶ If the red line on the front of the magazine slider **4a** coincides with the marking of the fill level indicator **3a**, then the magazine is empty.

Setting the impact force

NOTE

- ▶ Select the lowest impact force sufficient for stapling. Take into account the length of the staples or nails you are using as well as hardness of the material you are working with.

 Impact force control **3**

Increasing the impact force

- ◆ Turn the impact force control **3** anti-clockwise.

Reducing the impact force

- ◆ Turn the impact force control **3** clockwise.

Use

Switching on and off

- ◆ Set the ON/OFF switch **2** to the position "I" to switch the appliance on.
- ◆ Set the ON/OFF switch **2** to the position "0" to switch the appliance off.

Stapling/nailing

- ◆ Switch the appliance on by moving the ON/OFF switch **2** to the position "I".
- ◆ Press the face plate **9** of the appliance onto the location on the material that you want to staple/nail.
- ◆ Press the trigger **1**.

NOTE

- ▶ The integrated safety switch on the face plate prevents accidental triggering.

Working with the rip fence

If you want to tack with nails or staples at a constant distance to an edge, proceed as follows:

- ◆ Pull out the rip fence **5** in the direction of the arrow.
- ◆ Move the rip fence **5** along the scale **7** until it is at the required distance from the edge of the object that you want to work on.

- ◆ Place the rip fence ⑤ onto the edge of the object that you want to work on.
- ◆ Proceed as described in the section **Stapling/nailing**.

Troubleshooting

⚠ CAUTION!

- ▶ Ensure that the appliance has been disconnected from the power in order to prevent it from being accidentally switched on and causing injuries.

Cause

A staple or nail is blocking the appliance.

Solution

- ◆ Open the magazine slider ④. This will remove the tension. Use the hex key (fig. D) to remove the screws from the face plate ⑨.
- ◆ Remove the staple or nail.

Maintenance and cleaning

⚠ WARNING! RISK OF INJURY

- ▶ Always remove the plug from the power socket before working on the appliance.

The electric staple gun is maintenance free.

- The appliance must always be kept clean, dry and free from oil or grease.
- Always clean the appliance directly after finishing work.
- Never permit liquids to enter inside the appliance.
- Use a cloth to clean the housing. Never use petrol, solvents or cleansers which can damage plastic.

Disposal



Do not dispose of power tools in your normal domestic waste!

The adjacent symbol of a crossed-out dustbin means that this appliance is subject to Directive 2012/19/EU. This directive states that this appliance may not be disposed of in the normal household waste at the end of its useful life, but must be taken to specially set-up collection locations, recycling depots or disposal companies.

The disposal is free of charge for the user. Protect the environment and dispose of this appliance properly.



Your local community or municipal authorities can provide information on how to dispose of the worn-out product.



The packaging is made from environmentally friendly material and can be disposed of at your local recycling plant.



Dispose of the packaging in an environmentally friendly manner. Note the labelling on the packaging and separate the packaging material components for disposal if necessary. The packaging material is labelled with abbreviations (a) and numbers (b) with the following meanings: 1–7: plastics, 20–22: paper and cardboard, 80–98: composites.

Kompernass Handels GmbH warranty

Dear Customer,

This appliance has a 3-year warranty valid from the date of purchase. If included with the product on delivery, the battery packs of the X12V and X20V Team series also come with a 3-year warranty from the date of purchase. If this product has any faults, you, the buyer, have certain statutory rights. Your statutory rights are not restricted in any way by the warranty described below.

Warranty conditions

The warranty period starts on the date of purchase. Please keep your receipt in a safe place. This will be required as proof of purchase.

If any material or manufacturing fault occurs within three years of the date of purchase of the product, we will either repair or replace the product for you or refund the purchase price (at our discretion). This warranty service requires that you present the defective appliance and the proof of purchase (receipt) within the three-year warranty period, along with a brief written description of the fault and of when it occurred.

If the defect is covered by the warranty, your product will either be repaired or replaced by us. The repair or replacement of a product does not signify the beginning of a new warranty period.

Warranty period and statutory claims for defects

The warranty period is not prolonged by repairs effected under the warranty. This also applies to replaced and repaired components. Any damage and defects present at the time of purchase must be reported immediately after unpacking. Repairs carried out after expiry of the warranty period shall be subject to a fee.

Scope of the warranty

This appliance has been manufactured in accordance with strict quality guidelines and inspected meticulously prior to delivery.

The warranty covers material faults or production faults. The warranty does not cover product parts that are subject to normal wear and tear and can therefore be considered wearing parts, such as saw blades, replacement blades, abrasive papers, etc. or for damage to fragile parts, such as switches or parts made of glass.

The warranty does not apply if the product has been damaged, improperly used or improperly maintained. The directions in the operating instructions for the product regarding proper use of the product are to be strictly followed. Uses and actions that are discouraged in the operating instructions or which are warned against must be avoided.

This product is intended solely for private use and not for commercial purposes. The warranty shall be deemed void in cases of misuse or improper handling, use of force and modifications/repairs which have not been carried out by one of our authorised Service centres.

The warranty does not apply to

- Normal reduction of the battery capacity over time
- Commercial use of the product
- Damage to or alteration of the product by the customer
- Non-compliance with safety and maintenance instructions, operating errors
- Damage caused by natural hazards

Warranty claim procedure

To ensure quick processing of your case, please observe the following instructions:

- Please have the till receipt and the item number (IAN) 472070_2407 available as proof of purchase.

- You will find the item number on the type plate on the product, an engraving on the product, on the front page of the operating instructions (below left) or on the sticker on the rear or bottom of the product.
- If functional faults or other defects occur, please first contact the service department listed below by telephone or use our contact form, which you can find on parkside-diy.com in the Service category.
- You can return a defective product to us free of charge to the service address that will be provided to you. Ensure that you enclose the proof of purchase (till receipt) and information about what the defect is and when it occurred.



You can view and download these instructions along with many other manuals at parkside-diy.com. This QR code will take you directly to parkside-diy.com. Select your country and use the search box to search for the operating instructions. Enter the article number (IAN) 472070_2407 to find the operating instructions for your article.

⚠ WARNING!

- **Have your appliances repaired by the Service Centre or a trained electrician, and use only original spare parts.** This will ensure that the safety of the appliance is maintained.

⚠ WARNING!

- **Always ensure that the power plug or the mains cable is replaced only by the manufacturer of the appliance or by an approved customer service provider.** This will ensure that the safety of the appliance is maintained.

Service

GB Service Great Britain

Tel.: 0800 051 897 0

Contact form on parkside-diy.com

IE Service Ireland

Tel.: 1800 851251

Contact form on parkside-diy.com

NI Service Northireland

Tel.: 08081 013435

Contact form on parkside-diy.com

CY Service Cyprus

Tel.: 8009 4242

Contact form on parkside-diy.com

IAN 472070_2407

Importer

Please note that the following address is not the service address. Please use the service address provided in the operating instructions.

For EU market



KOMPERNASS HANDELS GMBH

BURGSTRASSE 21

44867 BOCHUM

GERMANY

www.kompernass.com

For GB market

Lidl Great Britain Ltd

Lidl House 14 Kingston Road

Surbiton

KT5 9NU

Translation of the original Conformity Declaration

We, KOMPERNASS HANDELS GMBH, document officer: Mr. Semi Uguzlu, BURGSTR. 21, 44867 BOCHUM, GERMANY, hereby declare that this product complies with the following standards, normative documents and EC directives:

Machinery Directive

(2006/42/EC)

EMC (Electromagnetic Compatibility)

(2014/30/EU)

RoHS Directive

(2011/65/EU)*

* The manufacturer bears the full responsibility for compliance with this conformity declaration. The object of the declaration described above complies with the requirements of the Directive 2011/65/EU of the European Parliament and Council of 8 June 2011 on the limitations of use of certain dangerous substances in electrical and electronic appliances.

Applied harmonised standards

EN 60745-1:2009/A11:2010

EN 60745-2-16:2010

EN IEC 55014-1:2021

EN IEC 55014-2:2021

EN IEC 61000-3-2:2019/A1:2021

EN 61000-3-3:2013/A2:2021

EN IEC 63000:2018

Type designation of machine: Electric Stapler PET 25 C3

Year of manufacture: 11-2024

Serial number: IAN 472070_2407

Bochum, 17.10.2024



Semi Uguzlu
- Quality Manager -

We reserve the right to make technical changes in the context of further product development.



This mark confirms that the product complies with the product safety requirements applicable in the UK.

Ordering replacement parts

You can order replacement parts for this product on the Internet at www.kompernass.com.



Scan the QR code with your smartphone/tablet.
You can use this QR code to go directly to our website to view and order the available spare parts.

NOTE

- ▶ If you have problems with your online order, you can contact our service centre by phone or e-mail.
- ▶ Always quote the article number (IAN) 472070_2407 in your order.
- ▶ Please note that online ordering of replacement parts is not possible for all countries.

Περιεχόμενα

Εισαγωγή	14
Προβλεπόμενη χρήση	14
Περιγραφή εξαρτημάτων	14
Παραδοτέος εξοπλισμός	14
Τεχνικά χαρακτηριστικά	14
Γενικές υποδείξεις ασφαλείας για ηλεκτρικά εργαλεία	15
1. Ασφάλεια στο χώρο εργασίας	15
2. Ηλεκτρική ασφάλεια	16
3. Ασφάλεια ατόμων	16
4. Χρήση και χειρισμός του ηλεκτρικού εργαλείου	17
5. Σέρβις	17
Συγκεκριμένες υποδείξεις ασφαλείας για στερεωτικά	17
Πριν από την έναρξη λειτουργίας	18
Εξοπλισμός γεμιστήρα	18
Ρύθμιση ισχύος κρούσης	18
Έναρξη λειτουργίας	19
Ενεργοποίηση και απενεργοποίηση	19
Συρραφή/Κάρφωμα	19
Εργασία με τον παράλληλο αναστολέα	19
Διόρθωση σφαλμάτων	19
Συντήρηση και καθαρισμός	19
Απόρριψη	20
Εγγύηση της Kompnass Handels GmbH	20
Σέρβις	22
Εισαγωγέας	22
Μετάφραση της Πρωτότυπης Δήλωση συμμόρφωσης	23
Παραγγελία ανταλλακτικών	24

Εισαγωγή

Συγχαρητήρια για την αγορά της νέας σας συσκευής. Το προϊόν που αποκτήσατε είναι ένα προϊόν υψηλής ποιότητας. Οι οδηγίες χρήσης αποτελούν τμήμα αυτού του προϊόντος. Περιλαμβάνουν σημαντικές υποδείξεις για την ασφάλεια, τη χρήση και την απόρριψη. Πριν από τη χρήση του προϊόντος, εξοικειωθείτε με όλες τις υποδείξεις χειρισμού και ασφάλειας του προϊόντος. Χρησιμοποιείτε το προϊόν μόνο όπως περιγράφεται και για τους αναφερόμενους τομείς χρήσης. Παραδώστε όλα τα έγγραφα σε περίπτωση παράδοσης του προϊόντος σε τρίτους.

Προβλεπόμενη χρήση

Το ηλεκτρικό καρφωτικό προορίζεται για ιδιωτική χρήση για συρραφή χαρτονιού, μονωτικού υλικού, δέρματος, υφασμάτων (υφάνσιμες ή φυτικές ίνες) και παρόμοιων υλικών σε σκληρό ξύλο, μαλακό ξύλο, μορισσανίδες ή υλικά παρόμοια με κόντρα πλακέ. Η χρήση επιτρέπεται μόνο σε στεγνούς χώρους. Κάθε άλλη χρήση ή μετατροπή της μηχανής ισχύει ως μη σύμφωνη με τους κανονισμούς και κρύβει σημαντικούς κινδύνους ατυχημάτων. Για βλάβες από χρήση μη σύμφωνη με τους κανονισμούς, ο κατασκευαστής δεν αναλαμβάνει καμία ευθύνη. Δεν προορίζεται για επαγγελματική χρήση.

Περιγραφή εξαρτημάτων

- ❶ Σκανδάλη
- ❷ Διακόπτης ON/OFF
- ❸ Ρυθμιστής ισχύος κρούσης
- ❹ Ολισθητήρας γεμιστήρα
- ❺α Κόκκινη γραμμή στο μπροστινό μέρος του ρυθμιστικού του περιοδικού
- ❻ Παράλληλος αναστολέας
- ❼ Γεμιστήρας
- ❼ Διαβάθμιση
- ❽ Ένδειξη στάθμης πλήρωσης
- ❽α Σημείωση της ένδειξης στάθμης
- ❾ Μπροστινή πλάκα

Παραδοτέος εξοπλισμός

- 1 Ηλεκτρικό καρφωτικό
- 300 Συνδετήρες 25 mm
- 200 Συνδετήρες 15 mm
- 300 Καρφιά 32 mm
- 200 Καρφιά 25 mm
- 1 Εσωτερικό εξαγωνικό κλειδί
- 1 Οδηγίες χρήσης

Τεχνικά χαρακτηριστικά

Τάση μέτρησης 230 V ~, 50 Hz
(Εναλλασσόμενο ρεύμα)

Ονομαστικό ρεύμα 4 A



Διαδικασίες εργασίας έως και 30 κρούσεις/λεπτό



Σύντομη λειτουργία (ΣΛ) μέγ. 15 λεπτά

Κατηγορία προστασίας II/□
(διπλή μόνωση)



Πλάτος συνδετήρων 6 mm
Μήκος συνδετήρων 15-25 mm



Μήκος καρφιών 15, 20, 25, 32 mm

Πληροφορίες θορύβου και κραδασμών

Τιμή μέτρησης για θόρυβο διακριβωμένη σύμφωνα με το EN 60745. Το επίπεδο θορύβου A στάθμησης του ηλεκτρικού εργαλείου παρουσιάζει συνήθως τα ακόλουθα στοιχεία:

Στάθμη ηχητικής πίεσης $L_{pA} = 81,3$ dB
Επιτρεπόμενη στάθμη θορύβου $L_{WA} = 92,3$ dB
Αβεβαιότητα $K_{pA/WA} = 3$ dB

Χρησιμοποιείτε προστατευτικά ακοής!

Ολικές τιμές κραδασμών υπολογισμένες κατά EN 60745:

Τιμή εκπομπής

κραδασμών

$a_h = 2,510 \text{ m/s}^2$

Αβεβαιότητα

$K = 1,5 \text{ m/s}^2$

ΠΡΟΕΙΔΟΠΟΙΗΣΗ!

- Το αναφερόμενο σε αυτές τις οδηγίες επίπεδο κραδασμών έχει μετρηθεί σύμφωνα με μια τυποποιημένη διαδικασία μέτρησης και μπορεί να χρησιμοποιείται για τη σύγκριση συσκευών. Η αναφερόμενη τιμή κραδασμών μπορεί επίσης να χρησιμοποιείται για μια αρχική εκτίμηση της έκθεσης. Το επίπεδο κραδασμών θα αλλάξει σύμφωνα με τη χρήση του ηλεκτρικού εργαλείου και σε ορισμένες περιπτώσεις μπορεί να βρίσκεται πάνω από την αναφερόμενη σε αυτές τις οδηγίες τιμή. Το φορτίο κραδασμών θα μπορούσε να υποτιμηθεί, εάν το ηλεκτρικό εργαλείο χρησιμοποιείται τακτικά με αυτό τον τρόπο.

ΥΠΟΔΕΙΞΗ

- Προσπαθείτε να κρατάτε την επιβάρυνση λόγω δονήσεων όσο το δυνατόν μικρότερη. Παραδειγματικά μέτρα μείωσης της επιβάρυνσης λόγω δονήσεων είναι η χρήση γαντιών κατά τη χρήση του εργαλείου και ο περιορισμός του χρόνου εργασίας. Εδώ πρέπει να συνυπολογίζονται όλα τα μέρη του κύκλου εργασίας (παραδειγματος χάριν χρόνοι, κατά τους οποίους το ηλεκτρικό εργαλείο είναι απενεργοποιημένο, και χρόνοι, κατά τους οποίους είναι μεν ενεργοποιημένο, αλλά λειτουργεί χωρίς φορτίο).



Γενικές υποδείξεις ασφαλείας για ηλεκτρικά εργαλεία

ΠΡΟΕΙΔΟΠΟΙΗΣΗ!

- Διαβάστε όλες τις υποδείξεις ασφαλείας και τις οδηγίες. Σε περίπτωση μη τήρησης των υποδείξεων ασφαλείας και των οδηγιών, ενδέχεται να προκληθεί ηλεκτροπληξία, πυρκαγιά ή/και σοβαροί τραυματισμοί.

Φυλάξτε όλες τις υποδείξεις ασφαλείας και τις οδηγίες για να μπορείτε να ανατρέξετε σε αυτές και στο μέλλον.

Ο χρησιμοποιούμενος σε αυτές τις υποδείξεις ασφαλείας όρος «Ηλεκτρικό εργαλείο» αναφέρεται σε ηλεκτρικά εργαλεία (με καλώδιο) που λειτουργούν με ρεύμα και σε ηλεκτρικά εργαλεία (χωρίς καλώδιο) που λειτουργούν μέσω συσσωρευτή.

1. Ασφάλεια στο χώρο εργασίας

- Διατηρείτε το χώρο εργασίας σας καθαρό και φροντίζετε για επαρκή φωτισμό.** Η ακαταστασία και οι μη φωτισμένοι χώροι εργασίας μπορούν να οδηγήσουν σε ατυχήματα.
- Μην εργάζεστε με το ηλεκτρικό εργαλείο σε εκρήξιμα περιβάλλοντα με εύφλεκτα υγρά, αέρια ή σκόνη.** Τα ηλεκτρικά εργαλεία δημιουργούν σπινθήρες, οι οποίοι μπορούν να προκαλέσουν ανάφλεξη στη σκόνη ή στους ατμούς.
- Κρατάτε τα παιδιά και άλλα άτομα μακριά κατά τη χρήση του ηλεκτρικού εργαλείου.** Σε περίπτωση διάσπασης της προσοχής, μπορεί να χάσετε τον έλεγχο της συσκευής.

2. Ηλεκτρική ασφάλεια

- α) Το βύσμα σύνδεσης του ηλεκτρικού εργαλείου πρέπει να ταιριάζει στην πρίζα. Το βύσμα δεν επιτρέπεται να τροποποιηθεί με κανέναν τρόπο. Μην χρησιμοποιείτε αντάπτορες μαζί με γειωμένα ηλεκτρικά εργαλεία. Τα μη τροποποιημένα βύσματα και οι κατάλληλες πρίζες μειώνουν τον κίνδυνο ηλεκτροπληξίας.
- β) Αποφεύγετε τη σωματική επαφή με γειωμένες επιφάνειες, όπως σωλήνες, θερμαντικά σώματα, εστίες και ψυγεία. Υπάρχει αυξημένος κίνδυνος λόγω ηλεκτροπληξίας όταν το σώμα σας είναι γειωμένο.
- γ) Κρατάτε τα ηλεκτρικά εργαλεία μακριά από βροχή ή υγρασία. Η διείσδυση νερού σε μια ηλεκτρική συσκευή αυξάνει τον κίνδυνο ηλεκτροπληξίας.
- δ) Μην χρησιμοποιείτε το καλώδιο άσκοπα, π.χ. για να μεταφέρετε το ηλεκτρικό εργαλείο, να το κρεμάσετε ή για να τραβήξετε το βύσμα από την πρίζα. Κρατάτε το καλώδιο μακριά από υψηλές θερμοκρασίες, λάδια, αιχμηρές άκρες ή κινούμενα τμήματα της συσκευής. Τα φθαρμένα ή μπερδεμένα καλώδια αυξάνουν τον κίνδυνο ηλεκτροπληξίας.
- ε) Όταν εργάζεστε με ένα ηλεκτρικό εργαλείο σε εξωτερικό χώρο, χρησιμοποιείτε αποκλειστικά εγκεκριμένα για εξωτερικούς χώρους καλώδια επέκτασης. Η χρήση κατάλληλου καλωδίου επέκτασης για εξωτερικό χώρο μειώνει τον κίνδυνο ηλεκτροπληξίας.
- στ) Εάν δεν μπορεί να αποφευχθεί η λειτουργία του ηλεκτρικού εργαλείου σε υγρό περιβάλλον, χρησιμοποιείτε διακόπτη ασφαλείας. Η χρήση διακόπτη ασφαλείας μειώνει τον κίνδυνο ηλεκτροπληξίας.

3. Ασφάλεια ατόμων

- α) Να είστε πάντα προσεκτικοί. Προσέχετε τι κάνετε και χρησιμοποιείτε τη λογική όταν εργάζεστε με ένα ηλεκτρικό εργαλείο. Μη χρησιμοποιείτε ηλεκτρικά εργαλεία εάν είστε κουρασμένοι ή υπό την επήρεια ναρκωτικών, αλκοόλ ή φαρμάκων. Ένα μόνο λεπτό απροσεξίας κατά τη χρήση του ηλεκτρικού εργαλείου αρκεί για να οδηγήσει σε σοβαρούς τραυματισμούς.
- β) Φοράτε ατομικό προστατευτικό εξοπλισμό και πάντα γυαλιά προστασίας. Όταν φοράτε ατομικό προστατευτικό εξοπλισμό, όπως μάσκα για τη σκόνη, αντιολισθητικά υποδήματα ασφαλείας, κράνος ή προστασία για την ακοή, ανάλογα με το είδος και τη χρήση του ηλεκτρικού εργαλείου, μειώνεται ο κίνδυνος τραυματισμών.
- γ) Αποφεύγετε τυχόν ακούσια έναρξη λειτουργίας. Βεβαιώνεστε ότι το ηλεκτρικό εργαλείο έχει απενεργοποιηθεί, προτού το συνδέσετε στην τροφοδοσία ρεύματος και/ή το συσσωρευτή, το σηκώσετε ή το μεταφέρετε. Όταν μεταφέρετε το ηλεκτρικό εργαλείο και έχετε το δάχτυλο στο διακόπτη ή εάν έχετε συνδέσει την ήδη ενεργοποιημένη συσκευή στην παροχή ρεύματος, αυτό μπορεί να οδηγήσει σε ατυχήματα.
- δ) Απομακρύνετε τυχόν εργαλεία ρύθμισης ή μηχανικά κλειδιά πριν από την ενεργοποίηση του ηλεκτρικού εργαλείου. Ένα εργαλείο ή κλειδί, το οποίο βρίσκεται σε ένα περιστρεφόμενο τμήμα της συσκευής, μπορεί να οδηγήσει σε τραυματισμούς.
- ε) Αποφεύγετε τυχόν μη φυσιολογικές στάσεις του σώματος. Φροντίζετε για μια ασφαλή στάση και διατηρείτε πάντα την ισορροπία. Έτσι μπορείτε να ελέγχετε το ηλεκτρικό εργαλείο καλύτερα σε μη αναμενόμενες καταστάσεις.

- στ) **Φοράτε κατάλληλο ρουχισμό. Μην φοράτε μακριά ρούχα ή κοσμήματα. Κρατάτε τα μαλλιά, τα ρούχα και τα γάντια μακριά από κινούμενα εξαρτήματα.** Τα χαλαρά ρούχα, τα κοσμήματα ή τα μακριά μαλλιά μπορούν να πιαστούν από κινούμενα τμήματα.
- ζ) **Εάν είναι δυνατή η τοποθέτηση διατάξεων αναρρόφησης και συλλογής σκόνης, διασφαλίστε ότι έχουν συνδεθεί και χρησιμοποιούνται σωστά.** Η χρήση μιας διάταξης απορρόφησης σκόνης μπορεί να μειώσει τους κινδύνους από τη σκόνη.

4. Χρήση και χειρισμός του ηλεκτρικού εργαλείου

- α) **Μην καταπονείτε υπερβολικά τη συσκευή. Χρησιμοποιείτε για την εργασία σας το αντίστοιχο ηλεκτρικό εργαλείο.** Με το κατάλληλο ηλεκτρικό εργαλείο εργάζεστε καλύτερα και ασφαλέστερα στο δοθέν πεδίο απόδοσης.
- β) **Μην χρησιμοποιείτε ηλεκτρικά εργαλεία, των οποίων ο διακόπτης έχει υποστεί βλάβη.** Ένα ηλεκτρικό εργαλείο, το οποίο δεν μπορεί πλέον να ενεργοποιηθεί ή απενεργοποιηθεί, είναι επικίνδυνο και πρέπει να επισκευαστεί.
- γ) **Αποσυνδέετε το βύσμα από την πρίζα ή/και αφαιρείτε τον συσσωρευτή πριν από τη διεξαγωγή ρυθμίσεων στη συσκευή, πριν από την αλλαγή αξεσουάρ ή πριν από την αποθήκευση της συσκευής.** Αυτό το μέτρο ασφαλείας εμποδίζει τη μη ηθελημένη εκκίνηση του ηλεκτρικού εργαλείου.
- δ) **Φυλάσσετε τα ηλεκτρικά εργαλεία που δεν χρησιμοποιούνται μακριά από παιδιά. Μην επιτρέπετε να χρησιμοποιούν τη συσκευή άτομα, τα οποία δεν έχουν εξοικειωθεί μαζί της ή δεν έχουν διαβάσει αυτές τις οδηγίες.** Τα ηλεκτρικά εργαλεία είναι επικίνδυνα όταν χρησιμοποιούνται από άπειρα άτομα.
- ε) **Φροντίζετε τα ηλεκτρικά εργαλεία με προσοχή. Ελέγχετε εάν τα κινούμενα τμήματα λειτουργούν σωστά και δεν κολλάνε, εάν κάποια μέρη έχουν σπάσει ή παρουσιάζουν τέτοια βλάβη, ώστε να επηρεάζεται η λειτουργία του ηλεκτρικού εργαλείου. Τα εξαρτήματα που έχουν υποστεί βλάβη πρέπει να επισκευάζονται πριν από τη χρήση της συσκευής.** Η αιτία πολλών ατυχημάτων οφείλεται στην κακή συντήρηση των ηλεκτρικών εργαλείων.
- στ) **Διατηρείτε τα εργαλεία κοπής αιχμηρά και καθαρά.** Τα προσεκτικά φροντισμένα εργαλεία κοπής με αιχμηρές ακμές κοπής κολλάνε λιγότερο και είναι ευκολότερα στο χειρισμό.
- ζ) **Χρησιμοποιείτε το ηλεκτρικό εργαλείο, τα αξεσουάρ, τα εργαλεία, κλπ., σύμφωνα με τις παρούσες οδηγίες. Λαμβάνετε υπόψη τις συνθήκες εργασίας και την προς διεξαγωγή ενέργεια.** Η χρήση ηλεκτρικών εργαλείων για διαφορετικές από τις προβλεπόμενες χρήσεις μπορεί να οδηγήσει σε επικίνδυνες καταστάσεις.

5. Σέρβις

- α) **Το ηλεκτρικό εργαλείο σας πρέπει να επισκευάζεται αποκλειστικά από εξειδικευμένο ειδικό προσωπικό και μόνο με γνήσια ανταλλακτικά.** Κατά αυτόν τον τρόπο, διατηρείται η ασφάλεια του ηλεκτρικού εργαλείου.

Συγκεκριμένες υποδείξεις ασφαλείας για στερεωτικά

- **Να υποθέτετε πάντα ότι το ηλεκτρικό εργαλείο περιέχει συνδετήρες.** Ο απρόσεκτος χειρισμός του στερεωτικού μπορεί να οδηγήσει σε μη αναμενόμενη εκτόξευση συνδετήρων και να σας τραυματίσει.

- **Μη σκοπεύετε το ηλεκτρικό εργαλείο σε εσάς ή σε άλλα άτομα κοντά.** Μέσω μη αναμενόμενης ενεργοποίησης, εκτοξεύεται ένας συνδετήρας, γεγονός που μπορεί να οδηγήσει σε τραυματισμούς.
- **Μην ενεργοποιείτε το ηλεκτρικό εργαλείο, προτού αυτό τοποθετηθεί σφικτά στο τεμάχιο επεξεργασίας.** Όταν το ηλεκτρικό εργαλείο δεν έχει επαφή με το τεμάχιο επεξεργασίας, ο συνδετήρας μπορεί να αναπηδήσει από το σημείο στερέωσης.
- **Αποσυνδέστε το ηλεκτρικό εργαλείο από το δίκτυο ή το συσσωρευτή, εάν έχει μαγκώσει συνδετήρας στο ηλεκτρικό εργαλείο.** Όταν είναι συνδεδεμένο το στερεωτικό, μπορεί κατά λάθος να ενεργοποιηθεί κατά την απομάκρυνση ενός σταθερά τοποθετημένου συνδετήρα.
- **Να είστε προσεκτικοί κατά την απομάκρυνση ενός σταθερά τοποθετημένου συνδετήρα.** Το σύστημα μπορεί να είναι υπό τάση και οι συνδετήρες να εκτοξευθούν με δύναμη, ενώ εσείς προσπαθείτε να διορθώσετε το μπλοκάρισμα.
- **Μη χρησιμοποιείτε αυτό το στερεωτικό για τη στερέωση ηλεκτρικών καλωδίων.** Δεν ενδείκνυται για την εγκατάσταση ηλεκτρικών αγωγών, μπορεί να προκαλέσει ζημιά στη μόνωση των ηλεκτρικών καλωδίων, οδηγώντας έτσι σε ηλεκτροπληξία και κίνδυνο πυρκαγιάς.

⚠ ΠΡΟΕΙΔΟΠΟΙΗΣΗ!

- Εάν το καλώδιο σύνδεσης δικτύου της συσκευής υποστεί βλάβη, πρέπει να αντικατασταθεί από τον κατασκευαστή ή το τμήμα εξυπηρέτησης πελατών ή ένα αντιστοίχως εξειδικευμένο άτομο, ώστε να αποφευχθούν τυχόν κίνδυνοι.

Πριν από την έναρξη λειτουργίας**ΥΠΟΔΕΙΞΗ**

- ▶ Τροφοδοτείτε το γεμιστήρα μόνο όταν η συσκευή είναι απενεργοποιημένη! Ρυθμίστε το διακόπτη ON/OFF ② στη θέση «0» και τραβήξτε το βύσμα!

Εξοπλισμός γεμιστήρα

- ◆ Πιέστε μαζί τον ολισθητήρα γεμιστήρα ④ (βλ. Εικ. Α).
- ◆ Τραβήξτε τον ολισθητήρα γεμιστήρα ④ από τον γεμιστήρα ⑥ της συσκευής (βλ. Εικ. Β).
- ◆ Γεμίστε τον γεμιστήρα ⑥ με συνδετήρες ή καρφιά (βλ. Εικ. C).
- ◆ Μετά την πλήρωση, ωθήστε τον ολισθητήρα γεμιστήρα ④ έως τον αναστολέα στον γεμιστήρα ⑥, έως ότου να κουμπώσει κάνοντας ήχο.

ΥΠΟΔΕΙΞΗ

- ▶ Για την πλήρωση με καρφιά χρησιμοποιήστε τη δεξιά υποδοχή, όπως φαίνεται στη λεπτομερή εικόνα C. Προσέξτε ώστε η κεφαλή καρφιού να βρίσκεται πάντα επάνω.
- ▶ Για την πλήρωση, προσέχετε τη μέγιστη ποσότητα πλήρωσης περ. 85 συνδετήρων ή περ. 75 καρφίων.
- ▶ Εάν η κόκκινη γραμμή στο μπροστινό μέρος της ολίσθησης του γεμιστήρα ④ συμπίπτει με τη σήμανση της ένδειξης στάθμης πλήρωσης ⑧a, τότε ο γεμιστήρας είναι κενός.

Ρύθμιση ισχύος κρούσης**ΥΠΟΔΕΙΞΗ**

- ▶ Επιλέγεται την ελάχιστη ισχύ κρούσης που χρειάζεστε για τη συρραφή. Προσέξτε το μήκος των χρησιμοποιούμενων συνδετήρων ή καρφίων, καθώς και το πόσο στερεό είναι το υλικό επεξεργασίας.

 Ρυθμιστής ισχύος κρούσης ❸

Αύξηση ισχύος κρούσης

- ◆ Περιστρέψτε το ρυθμιστή ισχύος κρούσης ❸ αριστερόστροφα.

Μείωση ισχύος κρούσης

- ◆ Γυρίστε το ρυθμιστή ισχύος κρούσης ❸ δεξιόστροφα.

Έναρξη λειτουργίας

Ενεργοποίηση και απενεργοποίηση

- ◆ Θέστε το διακόπτη ON/OFF ❷ στη θέση «I» για να ενεργοποιήσετε τη συσκευή.
- ◆ Θέστε το διακόπτη ON/OFF ❷ στη θέση «0», για να απενεργοποιήσετε τη συσκευή.

Συρραφή/Κάρφωμα

- ◆ Ενεργοποιήστε τη συσκευή, θέτοντας το διακόπτη ON/OFF ❷ στη θέση «I».
- ◆ Πιέστε τη συσκευή με την μπροστινή πλάκα ❹ στη θέση του υλικού που θέλετε να συρράψετε/καρφώσετε.
- ◆ Πιέστε τη σκανδάλη ❶.

ΥΠΟΔΕΙΞΗ

- ▶ Η τοποθετημένη ασφάλεια κρούσης στην μπροστινή πλάκα εμποδίζει μη ηθελημένη ενεργοποίηση.

Εργασία με τον παράλληλο αναστολέα

Στην περίπτωση που θέλετε να εισάγετε καρφιά ή συνδετήρες πάντα με την ίδια απόσταση προς μια ακμή, ακολουθήστε την εξής διαδικασία:

- ◆ Τραβήξτε τον παράλληλο αναστολέα ❺ προς τα έξω στην κατεύθυνση του βέλους.
- ◆ Οδηγήστε τον παράλληλο αναστολέα ❺ κατά μήκος της διαβάθμισης ❹, έως την επιθυμητή απόσταση από την ακμή του αντικειμένου που θέλετε να επεξεργαστείτε.

- ◆ Τοποθετήστε τον παράλληλο αναστολέα ❺ στην ακμή του αντικειμένου που θέλετε να επεξεργαστείτε.
- ◆ Συνεχίστε όπως περιγράφεται στο κεφάλαιο **Συρραφή/Κάρφωμα**.

Διόρθωση σφαλμάτων

ΠΡΟΣΟΧΗ!

- ▶ Βεβαιωθείτε ότι η συσκευή είναι αποσυνδεδεμένη από το ρεύμα, ώστε να αποφύγετε μη ηθελημένη ενεργοποίηση και επακόλουθους τραυματισμούς.

Αιτία

Ένας συνδετήρας ή ένα καρφί μπλοκάρει τη συσκευή.

Λύση

- ◆ Ανοίξτε τον ολισθητήρα γεμιστήρα ❹. Έτσι, λασκάρετε την προτάνυση. Με το εσωτερικό εξάγωνο κλειδί (Εικ. D) λασκάρετε τις βίδες στην μπροστινή πλάκα ❹.
- ◆ Απομακρύνετε το συνδετήρα ή το καρφί.

Συντήρηση και καθαρισμός

ΠΡΟΕΙΔΟΠΟΙΗΣΗ! ΚΙΝΔΥΝΟΣ ΤΡΑΥΜΑΤΙΣΜΟΥ

- ▶ Πριν από όλες τις εργασίες στη συσκευή, τραβάτε το βύσμα από την πρίζα!

Το ηλεκτρικό καρφωτικό δεν απαιτεί συντήρηση.

- Η συσκευή πρέπει να είναι πάντα καθαρή, στεγνή και να μην φέρει λάδι ή γράσο.
- Καθαρίζετε τη συσκευή αμέσως μετά την ολοκλήρωση της εργασίας.
- Δεν επιτρέπεται να εισχωρούν υγρά στο εσωτερικό της συσκευής.
- Για τον καθαρισμό του περιβλήματος χρησιμοποιείτε ένα πανί. Ποτέ μη χρησιμοποιείτε βενζίνη, διαλυτικά μέσα ή καθαριστικά, τα οποία διαβρώνουν το πλαστικό.

Απόρριψη



Μην απορρίπτετε τα ηλεκτρικά εργαλεία στα οικιακά απορρίμματα!

Το παρακείμενο σύμβολο ενός διαγραμμένου τροχήλατου κάδου απορριμμάτων υποδηλώνει ότι η συσκευή αυτή υπόκειται στην οδηγία 2012/19/EU. Σύμφωνα με αυτήν την οδηγία, δεν επιτρέπεται να απορρίψετε αυτήν τη συσκευή στα οικιακά απορρίμματα στο τέλος του κύκλου ζωής της, αλλά σε ειδικά διαμορφωμένα σημεία συλλογής, κέντρα ανακύκλωσης ή επιχειρήσεις απόρριψης.

Η δυνατότητα απόρριψης παρέχεται δωρεάν. Φροντίζετε το περιβάλλον και τηρείτε τις οδηγίες απόρριψης.



Για τις δυνατότητες απόρριψης του προϊόντος μετά το τέλος του κύκλου ζωής του, απευθυνθείτε στην αρμόδια υπηρεσία της κοινότητας ή του δήμου σας.



Η συσκευασία αποτελείται από φιλικά προς το περιβάλλον υλικά, τα οποία μπορείτε να απορρίψετε μέσω των τοπικών σημείων ανακύκλωσης.



Απορρίπτετε τη συσκευασία με τρόπο φιλικό προς το περιβάλλον. Λάβετε υπόψη τη σήμανση στα διάφορα υλικά συσκευασίας και, εφόσον απαιτείται, ξεχωρίστε τα. Τα υλικά συσκευασίας φέρουν σήμανση με συντομογραφίες (a) και ψηφία (b) με την εξής σημασία: 1–7: Πλαστικά, 20–22: Χαρτί και χαρτόνι, 80–98: Συνθετικά υλικά.

Εγγύηση της

Kompnass Handels GmbH

Αξιότιμη πελάτισσα, αξιότιμε πελάτη,

Η παρούσα συσκευή διαθέτει 3 χρόνια εγγύηση από την ημερομηνία αγοράς. Για τις συστοιχίες συσσωρευτών της σειράς X12V και X20V Team, εφόσον περιλαμβάνονται στο σύνολο παράδοσης, επίσης παρέχουμε εγγύηση 3 ετών από την ημερομηνία αγοράς. Στην περίπτωση ελλείψεων στο προϊόν έχετε νομικά δικαιώματα έναντι του πωλητή του προϊόντος. Αυτά τα νομικά δικαιώματα δεν περιορίζονται μέσω της κατωτέρω αναφερόμενης εγγύησης.

Προϋποθέσεις εγγύησης

Η περίοδος εγγύησης ξεκινά την ημερομηνία αγοράς. Φυλάσσετε την απόδειξη αγοράς. Απαιτείται ως αποδεικτικό αγοράς.

Εάν, εντός τριών ετών από την ημερομηνία αγοράς, παρατηρηθεί κάποιο σφάλμα υλικού ή κατασκευής στο προϊόν, θα επισκευάσουμε ή θα αντικαταστήσουμε (κατόπιν κρίσης μας) το προϊόν δωρεάν ή θα σας επιστραφεί το ποσό αγοράς. Η παρούσα εγγύηση προϋποθέτει ότι η ελαττωματική συσκευή και η απόδειξη αγοράς θα υποβληθούν μαζί με μια σύντομη περιγραφή αναφορικά με το πού βρίσκεται η έλλειψη και τότε παρατηρήθηκε, εντός της περιόδου των τριών ετών.

Εάν το ελάττωμα καλύπτεται από την εγγύησή μας, θα λάβετε το επισκευασμένο ή ένα νέο προϊόν. Η αντικατάσταση του προϊόντος συνεπάγεται, σύμφωνα με τον ΝΟΜΟΣ 2251/1994, ανανέωση του χρόνου εγγύησης. Για την Κύπρο ισχύει: Η επισκευή ή η αντικατάσταση του προϊόντος δε συνεπάγεται ανανέωση του χρόνου εγγύησης.

Περίοδος εγγύησης και νομικές απαιτήσεις λόγω ελλείψεων

Ο χρόνος εγγύησης δεν παρατείνεται μέσω της παροχής εγγύησης. Αυτό ισχύει και για εξαρτήματα, τα οποία έχουν αντικατασταθεί και επισκευαστεί. Ενδεχόμενες ήδη υπάρχουσες ζημιές και ελλείψεις κατά την αγορά πρέπει να γνωστοποιούνται αμέσως μετά την αποσυσκευασία. Μετά τη λήξη του χρόνου εγγύησης, τυχόν εμφανιζόμενες επισκευές χρεώνονται.

Εύρος εγγύησης

Η συσκευή κατασκευάστηκε σύμφωνα με αυστηρές οδηγίες ποιότητας και ελέγχθηκε προσεκτικά πριν από την αποστολή.

Η εγγύηση ισχύει για σφάλματα υλικού ή κατασκευής. Το εύρος εγγύησης δεν καλύπτει εξαρτήματα του προϊόντος που υπόκεινται σε φυσιολογική φθορά και, ως εκ τούτου, θεωρούνται αναλώσιμα εξαρτήματα όπως π.χ. λεπίδες πριονιού, εφεδρικές λεπίδες, γυαλόχαρτα κ.λπ. ή ζημιές σε εύθραυστα εξαρτήματα, π.χ. διακόπτες ή γυάλινα εξαρτήματα.

Η παρούσα εγγύηση ακυρώνεται εάν προκληθεί ζημιά στο προϊόν, εάν δεν γίνεται σωστή χρήση ή συντήρηση. Για μια σωστή χρήση του προϊόντος πρέπει να τηρούνται επακριβώς οι αναφερόμενες υποδείξεις στις οδηγίες χειρισμού. Σκοποί χρήσης και χειρισμοί που δεν συνιστώνται ή για τους οποίους υπάρχει προειδοποίηση πρέπει απαραίτητα να αποφεύγονται.

Το προϊόν προορίζεται μόνο για ιδιωτική και όχι για επαγγελματική χρήση. Σε περίπτωση κακής μεταχείρισης και ακατάλληλης χρήσης, χρήσης βίας και παρεμβάσεων, οι οποίες δεν διεξήχθησαν από το εξουσιοδοτημένο μας τμήμα σέρβις, η εγγύηση παύει να ισχύει.

Η εγγύηση δεν ισχύει σε

- σε φυσιολογική εξασθένηση της χωρητικότητας συσσωρευτή
- σε περίπτωση επαγγελματικής χρήσης του προϊόντος
- σε περίπτωση ζημιάς ή τροποποίησης του προϊόντος από τον πελάτη
- σε περίπτωση μη τήρησης των προδιαγραφών ασφάλειας και συντήρησης, καθώς και σφαλμάτων χειρισμού
- σε περίπτωση ζημιών λόγω φυσικών φαινομένων

Διαδικασία σε περίπτωση εγγύησης

Για την εξασφάλιση γρήγορης επεξεργασίας του ζητήματός σας, τηρείτε τις ακόλουθες υποδείξεις:

- Για όλες τις ερωτήσεις έχετε έτοιμη την απόδειξη αγοράς και τον κωδικό προϊόντος (IAN) 472070_2407 ως απόδειξη για την αγορά.
- Για τον κωδικό προϊόντος, ανατρέξτε στην πινακίδα τύπου στο προϊόν, σε μια ετικέτα στο προϊόν, στο εξώφυλλο των οδηγιών χρήσης (κάτω αριστερά) ή σε ένα αυτοκόλλητο στην πίσω ή κάτω πλευρά του προϊόντος.
- Εάν παρατηρηθούν σφάλματα λειτουργίας ή λοιπές ελλείψεις, επικοινωνήστε αρχικά με το ακόλουθο τμήμα σέρβις τηλεφωνικά ή χρησιμοποιήστε τη φόρμα επικοινωνίας, την οποία μπορείτε να βρείτε στη διεύθυνση parkside-diy.com, στην κατηγορία Σέρβις.
- Ένα προϊόν που θεωρείται ελαττωματικό μπορείτε να το αποστείλετε ατελώς στην αναφερόμενη διεύθυνση του σέρβις επισυνάπτοντας την απόδειξη αγοράς (απόδειξη ταμείου) και αναφέροντας που βρίσκεται η έλλειψη και τότε εμφανίστηκε.



Μπορείτε να τις βρείτε και να τις κατεβάσετε στο parkside-diy.com, μαζί με πολλά άλλα εγχειρίδια. Με αυτόν τον κωδικό QR αποκτάτε απευθείας πρόσβαση στη σελίδα

parkside-diy.com. Επιλέξτε τη χώρα σας και αναζητήστε τις οδηγίες χρήσης μέσω της μηχανής αναζήτησης. Καταχωρίζοντας τον αριθμό προϊόντος (IAN) 472070_2407 μπορείτε να βρείτε τις οδηγίες χρήσης για το προϊόν σας.

ΠΡΟΕΙΔΟΠΟΙΗΣΗ!

- **Αναθέτετε την επισκευή των συσκευών σας στην υπηρεσία σέρβις ή σε εξειδικευμένο ηλεκτρολόγο και μόνο με χρήση γνήσιων ανταλλακτικών.** Έτσι, διατηρείται η ασφάλεια της συσκευής.

ΠΡΟΕΙΔΟΠΟΙΗΣΗ!

- **Η αλλαγή του βύσματος ή του καλωδίου δικτύου πρέπει να διεξάγεται πάντα από τον κατασκευαστή της συσκευής ή από το τμήμα εξυπηρέτησης πελατών του.** Έτσι, διατηρείται η ασφάλεια της συσκευής.

Σέρβις

GR Σέρβις Ελλάδα

Tel.: 00800 491 824 928
Φόρμα επικοινωνίας στο parkside-diy.com

CY Σέρβις Κύπρος

Tel.: 8009 4242
Φόρμα επικοινωνίας στο parkside-diy.com

IAN 472070_2407

Εισαγωγέας

Η ακόλουθη διεύθυνση δεν είναι διεύθυνση σέρβις. Επικοινωνήστε, κατ' αρχήν, με την αναφερόμενη υπηρεσία σέρβις.

Για την αγορά της ΕΕ

 KOMPERNASS HANDELS GMBH
BURGSTRASSE 21
44867 BOCHUM
GERMANIA
www.kompernass.com

Για την αγορά της ΜΒ

Lidl Great Britain Ltd
Lidl House 14 Kingston Road
Surbiton
KT5 9NU

Μετάφραση της Πρωτότυπης Δήλωση συμμόρφωσης

Η KOMPERNASS HANDELS GMBH, υπεύθυνος τεκμηρίωσης: Semi Uguzlu, BURGSTR. 21, 44867 BOCHUM, ΓΕΡΜΑΝΙΑ, δηλώνει δια της παρούσης ότι το παρόν προϊόν πληροί τα ακόλουθα πρότυπα, τα κανονιστικά έγγραφα και τις οδηγίες ΕΚ:

Οδηγία περί μηχανών
(2006/42/EC)

Ηλεκτρομαγνητική συμβατότητα
(2014/30/EU)

Οδηγία RoHS (σχετικά με τον περιορισμό χρήσης συγκεκριμένων επικίνδυνων ουσιών στον ηλεκτρικό και ηλεκτρονικό εξοπλισμό)
(2011/65/EU)*

* Ο κατασκευαστής φέρει αποκλειστική ευθύνη για τη σύνταξη αυτής της δήλωσης συμμόρφωσης. Το ανωτέρω περιγραφόμενο αντικείμενο της δήλωσης πληροί τις προδιαγραφές της οδηγίας 2011/65/EU του Ευρωπαϊκού Κοινοβουλίου και του Συμβουλίου της 8ης Ιουνίου 2011 σχετικά με τον περιορισμό της χρήσης συγκεκριμένων επικίνδυνων υλικών σε ηλεκτρικές και ηλεκτρονικές συσκευές.

Εφαρμοσμένα εναρμονισμένα πρότυπα

EN 60745-1:2009/A11:2010

EN 60745-2-16:2010

EN IEC 55014-1:2021

EN IEC 55014-2:2021

EN IEC 61000-3-2:2019/A1:2021

EN 61000-3-3:2013/A2:2021

EN IEC 63000:2018

Ονομασία τύπου του μηχανήματος: Ηλεκτρικό καρφωτικό PET 25 C3

Έτος κατασκευής: 11-2024

Σειριακός αριθμός: IAN 472070_2407

Bochum, 17.10.2024



Semi Uguzlu

- Διευθυντής ποιότητας -

Με την επιφύλαξη τεχνικών αλλαγών υπό την έννοια της συνεχούς ανάπτυξης.



Με αυτό το σύμβολο επιβεβαιώνεται ότι το προϊόν πληροί τις απαιτήσεις περί ασφάλειας προϊόντων που ισχύουν στη Μεγάλη Βρετανία.

Παραγγελία ανταλλακτικών

Μπορείτε πάντα να παραγγέλλετε με ευκολία ανταλλακτικά για το προϊόν αυτό στο ίντερνετ, στην ηλεκτρονική διεύθυνση **www.kompernass.com**.



Σαρώστε τον κωδικό QR με το Smartphone/Tablet σας. Με αυτό τον κωδικό QR, μεταβαίνετε απευθείας στον ιστότοπό μας και μπορείτε να δείτε και να παραγγείτε τα διαθέσιμα ανταλλακτικά.

ΥΠΟΔΕΙΞΗ

- ▶ Εάν έχετε προβλήματα με την ηλεκτρονική παραγγελία, μπορείτε να απευθυνθείτε τηλεφωνικά ή με email στο κέντρο σέρβις μας.
- ▶ Όταν κάνετε την παραγγελία σας, να αναφέρετε πάντα τον κωδικό προϊόντος (IAN) 472070_2407.
- ▶ Δεν είναι δυνατή η ηλεκτρονική παραγγελία των ανταλλακτικών για όλες τις χώρες παράδοσης.

Inhaltsverzeichnis

Einleitung	26
Bestimmungsgemäßer Gebrauch	26
Teilebeschreibung	26
Lieferumfang	26
Technische Daten	26
Allgemeine Sicherheitshinweise für Elektrowerkzeuge	27
1. Arbeitsplatz-Sicherheit	27
2. Elektrische Sicherheit	28
3. Sicherheit von Personen	28
4. Verwendung und Behandlung des Elektrowerkzeugs	29
5. Service	29
Gerätespezifische Sicherheitshinweise für Eintreibgeräte	29
Vor der Inbetriebnahme	30
Magazin bestücken	30
Schlagkraft einstellen	30
Inbetriebnahme	31
Ein- und ausschalten	31
Heften/Nageln	31
Arbeiten mit dem Parallelanschlag	31
Fehler beheben	31
Wartung und Reinigung	31
Entsorgung	32
Garantie der Kompernaß Handels GmbH	32
Service	34
Importeur	34
Original-Konformitätserklärung	35
Ersatzteile bestellen	36

Einleitung

Wir beglückwünschen Sie zum Kauf Ihres neuen Gerätes. Sie haben sich damit für ein hochwertiges Produkt entschieden. Die Bedienungsanleitung ist Teil dieses Produkts. Sie enthält wichtige Hinweise für Sicherheit, Gebrauch und Entsorgung. Machen Sie sich vor der Benutzung des Produkts mit allen Bedien- und Sicherheitshinweisen vertraut. Benutzen Sie das Produkt nur wie beschrieben und für die angegebenen Einsatzbereiche. Händigen Sie alle Unterlagen bei Weitergabe des Produkts an Dritte mit aus.

Bestimmungsgemäßer Gebrauch

Der Elektrotacker ist für den privaten Gebrauch zum Heften von Pappe, Isoliermaterial, Leder, Stoff (Textil bzw. Naturfaser) und vergleichbaren Materialien auf Hartholz, Weichholz, Spanplatten oder sperrholzähnlichem Material geeignet. Der Gebrauch ist nur in trockenen Räumen zugelassen. Jede andere Verwendung oder Veränderung der Maschine gilt als nicht bestimmungsgemäß und birgt erhebliche Unfallgefahren. Für aus bestimmungswidriger Verwendung entstandene Schäden übernimmt der Hersteller keine Haftung. Nicht für den gewerblichen Gebrauch bestimmt.

Teilebeschreibung

- ➊ Auslöser
- ➋ EIN-/AUS-Schalter
- ➌ Schlagkraftregler
- ➍ Magazinschieber
- ➎ Rote Linie vorne an dem Magazinschieber
- ➏ Parallelanschlag
- ➐ Magazin
- ➑ Skalierung
- ➒ Füllstandanzeige
- ➓a Markierung der Füllstandsanzeige
- ➓b Stirnplatte

Lieferumfang

- 1 Elektrotacker
- 300 Klammern 25 mm
- 200 Klammern 15 mm
- 300 Nägel 32 mm
- 200 Nägel 25 mm
- 1 Innensechskantschlüssel
- 1 Bedienungsanleitung

Technische Daten

Bemessungsspannung 230 V ~, 50 Hz
(Wechselstrom)

Bemessungsstrom 4 A



Arbeitsgänge bis zu
30 Schläge/min



Kurzzeitbetrieb (KB)
max. 15 min

Schutzklasse II/□
(Doppelisolierung)



Klammerbreite 6 mm
Klammerlänge 15–25 mm



Nagellänge 15, 20, 25, 32 mm

Geräusch- und Vibrationsinformationen

Messwert für Geräusch ermittelt entsprechend EN 60745. Der A-bewertete Geräuschpegel des Elektrowerkzeugs beträgt typischerweise:

Schalldruckpegel: $L_{pA} = 81,3 \text{ dB}$

Schalleistungspegel: $L_{WA} = 92,3 \text{ dB}$

Unsicherheit: $K_{pA/WA} = 3 \text{ dB}$

Gehörschutz tragen!

Schwingungsgesamtwerte ermittelt entsprechend EN 60745:

Schwingungsemissionswert $a_h = 2,510 \text{ m/s}^2$

Unsicherheit $K = 1,5 \text{ m/s}^2$

⚠️ WARNUNG!

- ▶ Der in diesen Anweisungen angegebene Schwingungspegel ist entsprechend einem genormten Messverfahren gemessen worden und kann für den Gerätevergleich verwendet werden. Der angegebene Schwingungsemissionswert kann auch zu einer einleitenden Einschätzung der Aussetzung verwendet werden. Der Schwingungspegel wird sich entsprechend dem Einsatz des Elektrowerkzeugs verändern und kann in manchen Fällen über dem in diesen Anweisungen angegebenen Wert liegen. Die Schwingungsbelastung könnte unterschätzt werden, wenn das Elektrowerkzeug regelmäßig in solcher Weise verwendet wird.

HINWEIS

- ▶ Versuchen Sie, die Belastung durch Vibrationen so gering wie möglich zu halten. Beispielhafte Maßnahmen zur Verringerung der Vibrationsbelastung sind das Tragen von Handschuhen beim Gebrauch des Werkzeugs und die Begrenzung der Arbeitszeit. Dabei sind alle Anteile des Betriebszyklus zu berücksichtigen (beispielsweise Zeiten, in denen das Elektrowerkzeug abgeschaltet ist, und solche, in denen es zwar eingeschaltet ist, aber ohne Belastung läuft).



Allgemeine Sicherheitshinweise für Elektrowerkzeuge

⚠️ WARNUNG!

- ▶ Lesen Sie alle Sicherheitshinweise und Anweisungen. Versäumnisse bei der Einhaltung der Sicherheitshinweise und Anweisungen können elektrischen Schlag, Brand und/oder schwere Verletzungen verursachen.

Bewahren Sie alle Sicherheitshinweise und Anweisungen für die Zukunft auf.

Der in den Sicherheitshinweisen verwendete Begriff „Elektrowerkzeug“ bezieht sich auf netzbetriebene Elektrowerkzeuge (mit Netzkabel) und auf akkubetriebene Elektrowerkzeuge (ohne Netzkabel).

1. Arbeitsplatz-Sicherheit

- Halten Sie Ihren Arbeitsbereich sauber und gut beleuchtet.** Unordnung und unbeleuchtete Arbeitsbereiche können zu Unfällen führen.
- Arbeiten Sie mit dem Elektrowerkzeug nicht in explosionsgefährdeter Umgebung, in der sich brennbare Flüssigkeiten, Gase oder Stäube befinden.** Elektrowerkzeuge erzeugen Funken, die den Staub oder die Dämpfe entzünden können.
- Halten Sie Kinder und andere Personen während der Benutzung des Elektrowerkzeugs fern.** Bei Ablenkung können Sie die Kontrolle über das Gerät verlieren.

2. Elektrische Sicherheit

- a) **Der Anschlussstecker des Elektrowerkzeuges muss in die Steckdose passen. Der Stecker darf in keiner Weise verändert werden. Verwenden Sie keine Adapterstecker gemeinsam mit schutzgeerdeten Elektrowerkzeugen.** Unveränderte Stecker und passende Steckdosen verringern das Risiko eines elektrischen Schlag.
- b) **Vermeiden Sie Körperkontakt mit geerdeten Oberflächen, wie von Rohren, Heizungen, Herden und Kühlschränken.** Es besteht ein erhöhtes Risiko durch elektrischen Schlag, wenn Ihr Körper geerdet ist.
- c) **Halten Sie Elektrowerkzeuge von Regen oder Nässe fern.** Das Eindringen von Wasser in ein Elektrogerät erhöht das Risiko eines elektrischen Schlag.
- d) **Zweckentfremden Sie das Kabel nicht, um das Elektrowerkzeug zu tragen, aufzuhängen oder um den Stecker aus der Steckdose zu ziehen. Halten Sie das Kabel fern von Hitze, Öl, scharfen Kanten oder sich bewegenden Geräteteilen.** Beschädigte oder verwickelte Kabel erhöhen das Risiko eines elektrischen Schlag.
- e) **Wenn Sie mit einem Elektrowerkzeug im Freien arbeiten, verwenden Sie nur Verlängerungskabel, die auch für den Außenbereich zugelassen sind.** Die Anwendung eines für den Außenbereich geeigneten Verlängerungskabels verringert das Risiko eines elektrischen Schlag.
- f) **Wenn der Betrieb des Elektrowerkzeuges in feuchter Umgebung nicht vermeidbar ist, verwenden Sie einen Fehlerstromschutzschalter.** Der Einsatz eines Fehlerstromschutzschalters vermindert das Risiko eines elektrischen Schlag.

3. Sicherheit von Personen

- a) **Seien Sie stets aufmerksam, achten Sie darauf, was Sie tun und gehen Sie mit Vernunft an die Arbeit mit einem Elektrowerkzeug. Benutzen Sie kein Elektrowerkzeug, wenn Sie müde sind oder unter dem Einfluss von Drogen, Alkohol oder Medikamenten stehen.** Ein Moment der Unachtsamkeit beim Gebrauch des Elektrowerkzeuges kann zu ernsthaften Verletzungen führen.
- b) **Tragen Sie persönliche Schutzausrüstung und immer eine Schutzbrille.** Das Tragen persönlicher Schutzausrüstung wie Staubmaske, rutschfeste Sicherheitsschuhe, Schutzhelm oder Gehörschutz, je nach Art und Einsatz des Elektrowerkzeuges, verringert das Risiko von Verletzungen.
- c) **Vermeiden Sie eine unbeabsichtigte Inbetriebnahme. Vergewissern Sie sich, dass das Elektrowerkzeug ausgeschaltet ist, bevor Sie es an die Stromversorgung und / oder den Akku anschließen, es aufnehmen oder tragen.** Wenn Sie beim Tragen des Elektrowerkzeuges den Finger am Schalter haben oder das Gerät bereits eingeschaltet an die Stromversorgung anschließen, kann dies zu Unfällen führen.
- d) **Entfernen Sie Einstellwerkzeuge oder Schraubenschlüssel, bevor Sie das Elektrowerkzeug einschalten.** Ein Werkzeug oder Schlüssel, der sich in einem drehenden Geräteteil befindet, kann zu Verletzungen führen.
- e) **Vermeiden Sie eine abnormale Körperhaltung. Sorgen Sie für einen sicheren Stand und halten Sie jederzeit das Gleichgewicht.** Dadurch können Sie das Elektrowerkzeug in unerwarteten Situationen besser kontrollieren.

- f) **Tragen Sie geeignete Kleidung. Tragen Sie keine weite Kleidung oder Schmuck. Halten Sie Haare, Kleidung und Handschuhe fern von sich bewegenden Teilen.** Lockere Kleidung, Schmuck oder lange Haare können von sich bewegenden Teilen erfasst werden.
- g) **Wenn Staubabsaug- und -auffangeinrichtungen montiert werden können, vergewissern Sie sich, dass diese angeschlossen sind und richtig verwendet werden.** Die Verwendung einer Staubabsaugung kann Gefährdungen durch Staub verringern.

4. Verwendung und Behandlung des Elektrowerkzeugs

- a) **Überlasten Sie das Gerät nicht. Verwenden Sie für Ihre Arbeit das dafür bestimmte Elektrowerkzeug.** Mit dem passenden Elektrowerkzeug arbeiten Sie besser und sicherer im angegebenen Leistungsbereich.
- b) **Benutzen Sie kein Elektrowerkzeug, dessen Schalter defekt ist.** Ein Elektrowerkzeug, das sich nicht mehr ein- oder ausschalten lässt, ist gefährlich und muss repariert werden.
- c) **Ziehen Sie den Stecker aus der Steckdose und/oder entfernen Sie den Akku, bevor Sie Geräteeinstellungen vornehmen, Zubehörteile wechseln oder das Gerät weglegen.** Diese Vorsichtsmaßnahme verhindert den unbeabsichtigten Start des Elektrowerkzeuges.
- d) **Bewahren Sie unbenutzte Elektrowerkzeuge außerhalb der Reichweite von Kindern auf. Lassen Sie Personen das Gerät nicht benutzen, die mit diesem nicht vertraut sind oder diese Anweisungen nicht gelesen haben.** Elektrowerkzeuge sind gefährlich, wenn sie von unerfahrenen Personen benutzt werden.

- e) **Pflegen Sie Elektrowerkzeuge mit Sorgfalt. Kontrollieren Sie, ob bewegliche Teile einwandfrei funktionieren und nicht klemmen, ob Teile gebrochen oder so beschädigt sind, dass die Funktion des Elektrowerkzeuges beeinträchtigt ist. Lassen Sie beschädigte Teile vor dem Einsatz des Gerätes reparieren.** Viele Unfälle haben ihre Ursache in schlecht gewarteten Elektrowerkzeugen.
- f) **Halten Sie Schneidwerkzeuge scharf und sauber.** Sorgfältig gepflegte Schneidwerkzeuge mit scharfen Schneidkanten verklemmen sich weniger und sind leichter zu führen.
- g) **Verwenden Sie Elektrowerkzeug, Zubehör, Einsatzwerkzeuge usw. entsprechend diesen Anweisungen. Berücksichtigen Sie dabei die Arbeitsbedingungen und die auszuführende Tätigkeit.** Der Gebrauch von Elektrowerkzeugen für andere als die vorgesehenen Anwendungen kann zu gefährlichen Situationen führen.

5. Service

- a) **Lassen Sie Ihr Elektrowerkzeug nur von qualifiziertem Fachpersonal und nur mit Original-Ersatzteilen reparieren.** Damit wird sichergestellt, dass die Sicherheit des Elektrowerkzeugs erhalten bleibt.

Gerätespezifische Sicherheitshinweise für Eintreibgeräte

- **Gehen Sie immer davon aus, dass das Elektrowerkzeug Klammern enthält.** Die sorglose Handhabung des Eintreibgerätes kann zum unerwarteten Ausschließen von Klammern führen und Sie verletzen.

- **Zielen Sie mit dem Elektrowerkzeug nicht auf sich selbst oder andere Personen in der Nähe.** Durch unerwartetes Auslösen wird eine Klammer ausgestoßen, was zu Verletzungen führen kann.
- **Betätigen Sie das Elektrowerkzeug nicht, bevor es fest auf das Werkstück gesetzt ist.** Wenn das Elektrowerkzeug keinen Kontakt mit dem Werkstück hat, kann die Klammer von der Befestigungsstelle abprallen.
- **Trennen Sie das Elektrowerkzeug vom Netz oder vom Akku, wenn die Klammer im Elektrowerkzeug klemmt.** Wenn das Eintreibgerät angeschlossen ist, kann es beim Entfernen einer fest sitzenden Klammer versehentlich betätigt werden.
- **Seien Sie vorsichtig beim Entfernen einer fest sitzenden Klammer.** Das System kann gespannt sein und die Klammer kräftig ausgestoßen werden, während Sie versuchen die Verklebung zu beseitigen.
- **Verwenden Sie dieses Eintreibgerät nicht zur Befestigung von Elektroleitungen.** Es ist nicht für die Installation von Elektroleitungen geeignet, kann die Isolierung von Elektrokabeln beschädigen und so elektrischen Schlag und Feuergefahren verursachen.

WARNUNG!

- Wenn die Netzanschlussleitung dieses Gerätes beschädigt wird, muss sie durch den Hersteller oder seinen Kundendienst oder eine ähnlich qualifizierte Person ersetzt werden, um Gefährungen zu vermeiden.

Vor der Inbetriebnahme

HINWEIS

- ▶ Bestücken Sie das Magazin nur bei ausgeschaltetem Gerät! Stellen Sie den EIN-/AUS-Schalter **2** auf die Position „0“ und ziehen Sie den Netzstecker!

Magazin bestücken

- ◆ Drücken Sie den Magazinschieber **4** zusammen (siehe Abb. A).
- ◆ Ziehen Sie den Magazinschieber **4** aus dem Magazin **6** des Geräts (siehe Abb. B).
- ◆ Befüllen Sie das Magazin **6** mit Klammern oder Nägeln (siehe Abb. C).
- ◆ Schieben Sie nach dem Befüllen den Magazinschieber **4** bis zum Anschlag in das Magazin **6**, bis dieser spürbar und hörbar einrastet.

HINWEIS

- ▶ Verwenden Sie zum Befüllen mit Nägeln den rechten Schacht, wie im Detailbild in Abb. C ersichtlich. Achten Sie darauf, dass sich der Nagelkopf stets oben befindet.
- ▶ Beachten Sie beim Befüllen die maximale Füllmenge von ca. 85 Klammern oder ca. 75 Nägel.
- ▶ Wenn die rote Linie vorne an dem Magazinschieber **4a** mit der Markierung der Füllstandsanzeige **8a** übereinstimmt, dann ist das Magazin leer.

Schlagkraft einstellen

HINWEIS

- ▶ Wählen Sie die geringste Schlagkraft aus, die Sie zum Heften benötigen. Beachten Sie dabei die Länge der verwendeten Klammern oder Nägel, sowie die Festigkeit des zu verarbeitenden Materials.



Schlagkraft erhöhen

- ◆ Drehen Sie den Schlagkraftregler ③ gegen den Uhrzeigersinn.

Schlagkraft verringern

- ◆ Drehen Sie den Schlagkraftregler ③ im Uhrzeigersinn.

Inbetriebnahme

Ein- und ausschalten

- ◆ Stellen Sie den EIN-/AUS-Schalter ② auf die Position „I“, um das Gerät einzuschalten.
- ◆ Stellen Sie den EIN-/AUS-Schalter ② auf die Position „0“, um das Gerät auszuschalten.

Heften/Nageln

- ◆ Schalten Sie das Gerät ein, indem Sie den EIN-/AUS-Schalter ② auf die Position „I“ stellen.
- ◆ Drücken Sie das Gerät mit der Stirnplatte ① an die Stelle des Materials, die Sie heften/nageln möchten.
- ◆ Drücken Sie den Auslöser ①.

HINWEIS

- ▶ Die eingebaute Schusssicherung in der Stirnplatte verhindert eine unbeabsichtigte Auslösung.

Arbeiten mit dem Parallelanschlag

Falls Sie Nägel oder Klammern mit dem immer selben Abstand zu einer Kante einreiben wollen, gehen Sie wie folgt vor:

- ◆ Ziehen Sie den Parallelanschlag ⑤ in Pfeilrichtung heraus.
- ◆ Führen Sie den Parallelanschlag ⑤ die Skalierung ⑦ entlang, bis zu dem gewünschten Abstand von der Kante des Objekts, das Sie bearbeiten möchten.

- ◆ Setzen Sie den Parallelanschlag ⑤ an die Kante des Objekts an, das sie bearbeiten möchten.
- ◆ Fahren Sie, wie im Kapitel **Heften/Nageln** beschrieben fort.

Fehler beheben

⚠ ACHTUNG!

- ▶ Stellen Sie sicher, dass das Gerät vom Strom getrennt ist, um das ungewollte Einschalten und folgende Verletzungen zu vermeiden.

Ursache

Eine Klammer oder ein Nagel blockiert das Gerät.

Lösung

- ◆ Öffnen Sie den Magazinschieber ④. Sie lösen dadurch die Vorspannung. Lösen Sie mit dem Innensechskantschlüssel (Abb. D) die Schrauben an der Stirnplatte ⑨.
- ◆ Entfernen Sie die Klammer oder den Nagel.

Wartung und Reinigung

⚠ WARNUNG! VERLETZUNGSGEFAHR

- ▶ Ziehen Sie vor allen Arbeiten am Gerät den Netzstecker aus der Steckdose!

Der Elektrotacker ist wartungsfrei.

- Das Gerät muss stets sauber, trocken und frei von Öl oder Schmierfetten sein.
- Reinigen Sie das Gerät direkt nach Abschluss der Arbeit.
- Es dürfen keine Flüssigkeiten in das Innere des Gerätes gelangen.
- Verwenden Sie zum Reinigen des Gehäuses ein Tuch. Verwenden Sie niemals Benzin, Lösungsmittel oder Reiniger, die Kunststoff angreifen.

Entsorgung



Werfen Sie Elektrowerkzeuge nicht in den Hausmüll!

Das nebenstehende Symbol einer durchgestrichenen Mülltonne auf Rädern zeigt an, dass dieses Gerät der Richtlinie 2012/19/EU unterliegt. Diese Richtlinie besagt, dass Sie dieses Gerät am Ende seiner Nutzungszeit nicht mit dem normalen Haushaltsmüll entsorgen dürfen, sondern in speziell eingerichteten Sammelstellen, Wertstoffhöfen oder Entsorgungsbetrieben abgeben müssen.

Diese Entsorgung ist für Sie kostenfrei. Schonen Sie die Umwelt und entsorgen Sie fachgerecht.

Für den deutschen Markt gilt

Beim Kauf eines Neugerätes haben Sie das Recht, ein entsprechendes Altgerät an Ihren Händler zurückzugeben. Händler von Elektro- und Elektronikgeräten sowie Lebensmittelhändler, die regelmäßig Elektro- und Elektronikgeräte verkaufen, sind verpflichtet, bis zu drei Altgeräte unentgeltlich zurückzunehmen, auch ohne dass ein Neugerät gekauft wird, wenn die Altgeräte in keiner Abmessung größer als 25 cm sind. LIDL bietet Ihnen Rücknahmemöglichkeiten direkt in den Filialen und Märkten an.



Weitere Möglichkeiten zur Entsorgung des ausgedienten Produkts erfahren Sie bei Ihrer Gemeinde- oder Stadtverwaltung.



Die Verpackung besteht aus umweltfreundlichen Materialien, die Sie über die örtlichen Recyclingstellen entsorgen können.

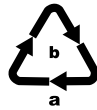

Entsorgen Sie die Verpackung umweltgerecht. Beachten Sie die Kennzeichnung auf den verschiedenen Verpackungsmaterialien und trennen Sie diese gegebenenfalls gesondert. Die Verpackungsmaterialien sind gekennzeichnet mit Abkürzungen (a) und Ziffern (b) mit folgender Bedeutung: 1–7: Kunststoffe, 20–22: Papier und Pappe, 80–98: Verbundstoffe.

Garantie der Kompersnaß Handels GmbH

Sehr geehrte Kundin, sehr geehrter Kunde, Sie erhalten auf dieses Gerät 3 Jahre Garantie ab Kaufdatum. Sofern im Lieferumfang enthalten, erhalten Sie auf die Akku-Packs der X12V und X20V Team Serie ebenfalls 3 Jahre Garantie ab Kaufdatum. Im Falle von Mängeln dieses Produkts stehen Ihnen gegen den Verkäufer des Produkts gesetzliche Rechte zu. Diese gesetzlichen Rechte werden durch unsere im Folgenden dargestellte Garantie nicht eingeschränkt.

Garantiebedingungen

Die Garantiefrist beginnt mit dem Kaufdatum. Bitte bewahren Sie den Kassenbon gut auf. Dieser wird als Nachweis für den Kauf benötigt.

Tritt innerhalb von drei Jahren ab dem Kaufdatum dieses Produkts ein Material- oder Fabrikationsfehler auf, wird das Produkt von uns – nach unserer Wahl – für Sie kostenlos repariert, ersetzt oder der Kaufpreis erstattet. Diese Garantieleistung setzt voraus, dass innerhalb der Dreijahresfrist das defekte Gerät und der Kaufbeleg (Kassenbon) vorgelegt und schriftlich kurz beschrieben wird, worin der Mangel besteht und wann er aufgetreten ist.

Wenn der Defekt von unserer Garantie gedeckt ist, erhalten Sie das reparierte oder ein neues Produkt zurück. Mit Reparatur oder Austausch des Produkts beginnt kein neuer Garantiezeitraum.

Garantiezeit und gesetzliche Mängelansprüche

Die Garantiezeit wird durch die Gewährleistung nicht verlängert. Dies gilt auch für ersetzte und reparierte Teile. Eventuell schon beim Kauf vorhandene Schäden und Mängel müssen sofort nach dem Auspacken gemeldet werden. Nach Ablauf der Garantiezeit anfallende Reparaturen sind kostenpflichtig.

Garantieumfang

Das Gerät wurde nach strengen Qualitätsrichtlinien sorgfältig produziert und vor Auslieferung gewissenhaft geprüft.

Die Garantieleistung gilt für Material- oder Fabrikationsfehler. Der Garantieumfang erstreckt sich nicht auf Produktteile, die normaler Abnutzung ausgesetzt sind und daher als Verschleißteile angesehen werden können, wie z. B. Sägeblätter, Ersatzklingen, Schleifpapiere, etc. oder auf Beschädigungen an zerbrechlichen Teilen, wie z. B. Schalter oder Teile, die aus Glas gefertigt sind.

Diese Garantie verfällt, wenn das Produkt beschädigt, nicht sachgemäß benutzt oder gewartet wurde. Für eine sachgemäße Benutzung des Produkts sind alle in der Bedienungsanleitung aufgeführten Anweisungen genau einzuhalten. Verwendungszwecke und Handlungen, von denen in der Bedienungsanleitung abgeraten oder vor denen gewarnt wird, sind unbedingt zu vermeiden.

Das Produkt ist nur für den privaten und nicht für den gewerblichen Gebrauch bestimmt. Bei missbräuchlicher und unsachgemäßer Behandlung, Gewaltanwendung und bei Eingriffen, die nicht von unserer autorisierten Serviceniederlassung vorgenommen wurden, erlischt die Garantie.

Garantieleistung gilt nicht bei

- normaler Abnutzung der Akkukapazität
- gewerblichen Gebrauch des Produktes
- Beschädigung oder Veränderung des Produktes durch den Kunden
- Missachtung der Sicherheits- und Wartungsvorschriften, Bedienungsfehler
- Schäden durch Elementarereignisse

Abwicklung im Garantiefall

Um eine schnelle Bearbeitung Ihres Anliegens zu gewährleisten, folgen Sie bitte den folgenden Hinweisen:

- Bitte halten Sie für alle Anfragen den Kassenbon und die Artikelnummer (IAN) 472070_2407 als Nachweis für den Kauf bereit.
- Die Artikelnummer entnehmen Sie bitte dem Typenschild am Produkt, einer Gravur am Produkt, dem Titelblatt der Bedienungsanleitung (unten links) oder dem Aufkleber auf der Rück- oder Unterseite des Produktes.
- Sollten Funktionsfehler oder sonstige Mängel auftreten kontaktieren Sie zunächst die nachfolgend benannte Serviceabteilung telefonisch oder nutzen Sie unser Kontaktformular, das Sie auf parksidediy.com in der Kategorie Service finden.
- Ein als defekt erfasstes Produkt können Sie dann unter Beifügung des Kaufbelegs (Kassenbon) und der Angabe, worin der Mangel besteht und wann er aufgetreten ist, für Sie portofrei an die Ihnen mitgeteilte Serviceanschrift übersenden.



Auf parkside-diy.com können Sie diese und viele weitere Handbücher einsehen und herunterladen. Mit diesem QR-Code gelangen Sie direkt auf parkside-diy.com. Wählen Sie

Ihr Land aus, und suchen Sie über die Suchmaske nach den Bedienungsanleitungen. Mittels Eingabe der Artikelnummer (IAN) 472070_2407 gelangen Sie zur Bedienungsanleitung für Ihren Artikel.

⚠️ WARNUNG!

- **Lassen Sie Ihre Geräte von der Servicestelle oder einer Elektrofachkraft und nur mit Original-Ersatzteilen reparieren.** Damit wird sichergestellt, dass die Sicherheit des Gerätes erhalten bleibt.

⚠️ WARNUNG!

- **Lassen Sie den Austausch des Steckers oder der Netzleitung immer vom Hersteller des Gerätes oder seinem Kundendienst ausführen.** Damit wird sichergestellt, dass die Sicherheit des Gerätes erhalten bleibt.

Service

- DE Deutschland**
Tel.: 0800 8855 300
Kontaktformular auf parkside-diy.com
- AT Österreich**
Tel.: 0800 447 750
Kontaktformular auf parkside-diy.com
- CH Schweiz**
Tel.: 0800 563 601
Kontaktformular auf parkside-diy.com

IAN 472070_2407

Importeur

Bitte beachten Sie, dass die folgende Anschrift keine Serviceanschrift ist. Kontaktieren Sie zunächst die benannte Servicestelle.

Für den EU-Markt

 **KOMPERNASS HANDELS GMBH**
BURGSTRASSE 21
44867 BOCHUM
DEUTSCHLAND
www.kompernass.com

Für den GB-Markt

Lidl Great Britain Ltd
Lidl House 14 Kingston Road
Surbiton
KT5 9NU

Original-Konformitätserklärung

Wir, KOMPERNASS HANDELS GMBH, Dokumentenverantwortlicher: Herr Semi Uguzlu, BURGSTR. 21, 44867 BOCHUM, DEUTSCHLAND, erklären hiermit, dass dieses Produkt mit den folgenden Normen, normativen Dokumenten und EG-Richtlinien übereinstimmt:

Maschinenrichtlinie

(2006/42/EG)

Elektromagnetische Verträglichkeit

(2014/30/EU)

RoHS-Richtlinie

(2011/65/EU)*

* Die alleinige Verantwortung für die Ausstellung dieser Konformitätserklärung trägt der Hersteller. Der oben beschriebene Gegenstand der Erklärung erfüllt die Vorschriften der Richtlinie 2011/65/EU des Europäischen Parlaments und des Rates vom 8. Juni 2011 zur Beschränkung der Verwendung bestimmter gefährlicher Stoffe in Elektro- und Elektronikgeräten.

Angewandte harmonisierte Normen

EN 60745-1:2009/A11:2010

EN 60745-2-16:2010

EN IEC 55014-1:2021

EN IEC 55014-2:2021

EN IEC 61000-3-2:2019/A1:2021

EN 61000-3-3:2013/A2:2021

EN IEC 63000:2018

Typbezeichnung der Maschine: Elektrotacker PET 25 C3

Herstellungsjahr: 11–2024

Seriennummer: IAN 472070_2407

Bochum, 17.10.2024



Semi Uguzlu

- Qualitätsmanager -

Technische Änderungen im Sinne der Weiterentwicklung sind vorbehalten.



Dieses Zeichen bestätigt, dass das Produkt den in Großbritannien geltenden Anforderungen an die Produktsicherheit entspricht.

Ersatzteile bestellen

Sie können Ersatzteile für dieses Produkt bequem im Internet unter www.kompernass.com dauerhaft nachbestellen.



Scannen Sie den QR-Code mit Ihrem Smartphone/Tablet. Mit diesem QR-Code gelangen Sie direkt auf unsere Webseite und können die verfügbaren Ersatzteile einsehen und bestellen.

HINWEIS

- ▶ Sollten Sie Probleme mit der Online-Bestellung haben, können Sie sich telefonisch oder per E-Mail an unser Servicecenter wenden.
- ▶ Geben Sie immer die Artikelnummer (IAN) 472070_2407 bei Ihrer Bestellung mit an.
- ▶ Bitte beachten Sie, dass nicht für alle Lieferländer eine Online-Bestellung von Ersatzteilen möglich ist.

KOMPERNASS HANDELS GMBH

BURGSTRASSE 21

44867 BOCHUM

GERMANY

www.kompennass.com

Last Information Update · Έκδοση των πληροφοριών · Stand der Informationen:
10/2024 · Ident.-No.: PET25C3-102024-1

IAN 472070_2407