



Cordless Combi-Shear PGSA 12 B1

(HU)

Akkus fű- és sövényvágó
Eredeti használati utasítás fordítása

(CZ)

Aku nůžky na trávník a živý plot
Překlad původního návodu k používání

(HR)

Aku škare za travu i grmove
Prijevod originalnih uputa

(RO)

**Foarfecă cu acumulator, pentru iar-
bă și arbuști**
Traducere a instrucțiunilor originale

(GR)

**Επαναφορτιζόμενο ψαλίδι
μπορντούρας και γκαζόν**
Μετάφραση του πρωτοτύπου των οδηγιών χρήσης

(MK) (AL)

Gërshtërë me bateri për dhe shkurre
Përkthimi i udhëzimeve origjinale të përdorimit

(SI)

**Akumulatorske škarje za rezanje
trave in grmičevja**
Prevod izvornih navodil

(SK)

Aku nožnice na trávník a živý plot
Překlad původného návodu na použití

(RS)

Aku makaze za travu i grmlje
Prevod originalnog uputstva

(BG)

**Акумулаторна косачка за трева и
храсти**
Превод на оригиналната инструкция

(MK)

**Ножици за трева и грмушки на
батерији**
Превод на оригиналните упатства за работа

(DE)

Akku-Gras- und Strauchschere
Originalbetriebsanleitung

IAN 508111_2507

(HU) (SI) (CZ) (SK) (HR)
(RS) (MK) (RO) (BG) (GR)

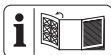

(HU)

Olvasás előtt kattintson az ábrát tartalmazó oldalra és végezze el ismerte meg a készülék mindegyik funkcióját.

(SI)

Pred branjem odprite stran s slikami in se nato seznanite z vsemi funkcijami naprave.

(CZ)

Před čtením si otevřete stranu s obrázky a potom se seznamte se všemi funkcemi přístroje.

(SK)

Pred čítaním si odklopte stranu s obrázkami a potom sa oboznámte so všetkými funkciami prístroja.

(HR)

Prije nego što pročitate tekst, otvorite stranicu sa slikama i upoznajete se na osnovu toga sa svim funkcijama uređaja.

(RS)

Pre čitanja rasklopite stranu sa uređajima i u sledećem koraku upoznajete se sa svim funkcijama uređaja.

(RO)

Înainte de a citi instrucțiunile, priviți imaginile și familiarizați-vă cu toate funcțiile aparatului.

(BG)

Преди да прочетете отворете страницата с фигурите и след това се запознайте с всички функции на уреда.

(GR)

Πριν ξεκινήσετε την ανάγνωση, ανοίξτε τη σελίδα με τις εικόνες και εξοικειωθείτε με όλες τις λειτουργίες της συσκευής.

(MK)

Пред да читате, одвитајте ја страницата со илустрациите, а потоа запознајте се со сите функции на уредот.

(MK) (AL)

Para leximit, hapni faqen me ilustrimet dhe më pas njihuni me të gjitha funksionet e pajisjes.

(DE)

Klappen Sie vor dem Lesen die Seite mit den Abbildungen aus und machen Sie sich anschließend mit allen Funktionen des Gerätes vertraut.

HU	Eredeti használati utasítás fordítása	Oldal	4
SI	Prevod izvirnih navodil	Stran	30
CZ	Překlad původního návodu k používání	Strana	54
SK	Preklad pôvodného návodu na použitie	Strana	78
HR	Prijevod originalnih uputa	Stranica	102
RS	Prevod originalnog uputstva	Stranica	126
RO	Traducere a instrucțiunilor originale	Pagina	151
BG	Превод на оригиналната инструкция	Страница	177
GR	Μετάφραση του πρωτοτύπου των οδηγιών χρήσης	Σελίδα	207
MK	Превод на оригиналните упатства за работа	страница	235
MK/AL	Përkthimi i udhëzimeve origjinale të përdorimit	Faqe	263
DE	Originalbetriebsanleitung	Seite	288

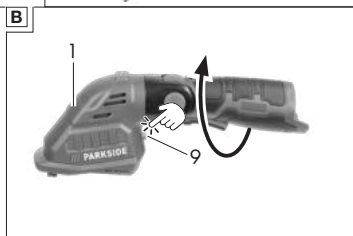
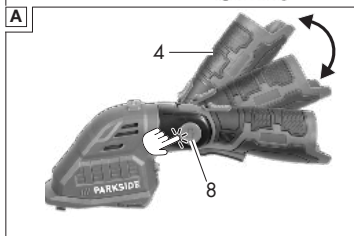
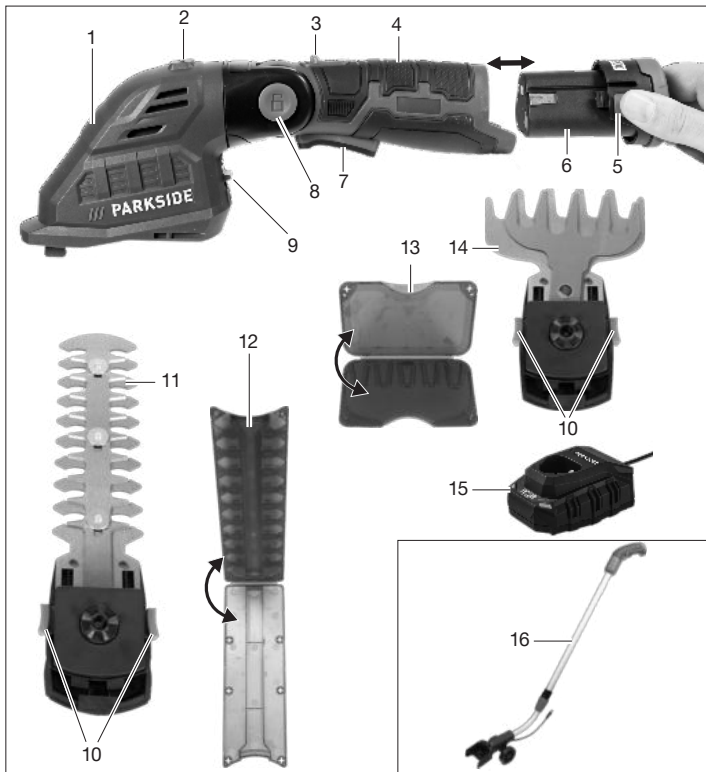

Tartalomjegyzék

Bevezető.....	4
Rendeltetésszerű használat.....	5
A csomag tartalma / Tartozékok.....	5
Áttekintés.....	5
Működés leírása.....	6
Műszaki adatok.....	6
X 12 V TEAM.....	7
Biztonsági utasítások.....	7
A biztonsági utasítások jelentése.....	7
Piktogramok és szimbólumok.....	8
Általános elektromos szerszám biztonsági figyelmeztetések.....	9
Sövénynyíróra vonatkozó biztonsági figyelmeztetések.....	12
Fű- és sövényvágó biztonsági utasítások.....	13
Fű- és sövényvágókra vonatkozó további biztonsági utasítások.....	14
Maradvány-kockázatok.....	15
Előkészítés.....	15
Kezelőelemek.....	15
Tartozékok felhelyezése / cseréje.....	16
Akkumulátor töltöttségi szintjének ellenőrzése.....	16
Akkumulátor feltöltése.....	16
Üzemeltetés.....	17
Munkavégzésre vonatkozó általános utasítások.....	17
Működtetés előtt.....	18
Akkumulátor behelyezése és kivétele.....	18
Be- és kikapcsolás.....	18
Fűnyíró olló teleszkópos nyéllel.....	19
Szállítás.....	20

Tisztítás, karbantartás és tárolás.....	20
Tisztítás.....	20
Karbantartás.....	20
Tárolás.....	22
Hibakeresés.....	23
Ártalmatlanítás/ Környezetvédelem.....	23
Akkumulátorok környezetbarát módon történő ártalmatlanítása.....	24
Pótalkatrészek és tartozékok.....	25
Az eredeti EU -megfelelőségi nyilatkozat fordítása.....	26
JÓTÁLLÁSI TÁJÉKOZTATÓ.....	27
Robbantott ábra.....	319

Bevezető

Gratulálunk az új akkumulátoros fű- és bokornyíró penge megvásárlásához (a továbbiakban készülék vagy elektromos kéziszerszám). Vásárlásával kiváló minőségű termék mellett döntött. Ezt a készüléket a gyártás során minőségi vizsgálatnak és végső ellenőrzésnek vetették alá. Ezáltal biztosított a készülék működőképessége.

Nem zárható ki, hogy bizonyos esetekben a készüléken vagy a készülékben kenőanyag-maradványok vannak. Ez nem hiányosság vagy hiba és nincs ok az aggodalomra.



A használati útmutató a készülék része. Fontos tudnivalókat tartalmaz a biztonságra, használatra és ártalmatlanításra vonatkozóan. Olvassa el fi-

gyelmesen a használati útmutatót. Ismerje meg a kezelőrészeket és a készülék helyes használatát. A készüléket csak a leírtak szerint és a megadott alkalmazási területen használja. Őrizze meg a használati útmutatót és a készülék harmadik személynek történő továbbadása esetén adja át a készülékhez tartozó valamennyi leírást is.

Rendeltetészerű használat

A készülék kizárólag a következő használatra készült:

- Sövények, bokrok és díszcserjék vékony hajtásainak vágása és nyesése
- Fű vágása szegélyeken és kis területeken a ház környékén

A készüléket felnőttek használhatják. 16 éven felüli fiatalok csak felügyelet mellett használhatják a készüléket. Tilos a készüléket esőben vagy párás környezetben használni.

A készülék minden más, a jelen használati útmutatóban nem kifejezetten engedélyezett használata komoly veszélyt jelenthet a felhasználó számára és kárt okozhat a készülékben. A készüléket kezelő vagy használó személy felel más személyeknek okozott balesetekért vagy tulajdonukon okozott károkért. A készülék a barkács szektorban történő használatra készült. Nem folyamatos ipari használatra tervezték. Ipari használat esetén a garancia érvényét veszti. A gyártó nem vállal felelősséget a nem rendeltetészerű használatból vagy helytelen kezelésből eredő károkért.

A készülék a **X 12 V TEAM** sorozat része és a **X 12 V TEAM** sorozat akkumulátoraival üzemeltethető. A

X 12 V TEAM sorozat akkumulátorait csak a **X 12 V TEAM** sorozat töltővel szabad tölteni.

A csomag tartalma / Tartozékok

Csomagolja ki a készüléket és ellenőrizze a csomag tartalmát.

Ártalmatlanítsa megfelelően a csomagolóanyagot.

- Akkus fű- és sövényvágó
- fűnyíróolló-penge + pengevédő
- bokornyíróolló-penge + pengevédő
- teleszkópos nyél
- Eredeti használati utasítás fordítása
- akkumulátor és töltő használati útmutatóval

Áttekintés

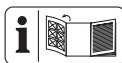

A készülék ábrái az elülső és hátsó kihajtható oldalon találhatóak.

- 1 készülékfej
- 2 töltésszint-kijelző
- 3 kapcsolózár (készülék)
- 4 markolat
- 5 akkumulátor-kireteszelő
- 6 akkumulátor
- 7 be-/kikapcsoló (készülék)
- 8 retesz (markolat)
- 9 retesz (készülékfej)
- 10 kés-kireteszelp
- 11 bokornyíróolló-penge
- 12 pengevédő (bokornyíróolló-penge)
- 13 pengevédő (fűnyíróolló-penge)
- 14 fűnyíróolló-penge

- 15 töltő
16 teleszkópos nyél

ábraC

- 17 dugós csatlakozó
18 fül

ábraD

- 19 csatlakozódugó
20 csatlakozóaljzat
21 készüléktartó

ábraE

- 22 kapcsolózár (teleszkópos nyél)
23 be-/kikapcsoló (teleszkópos nyél)
24 csavarhüvely

G ábra

- 25 hajtóműhüvely

Működés leírása

Az akkumulátoros fű- és bokornyíró olló két cserélhető vágószerszámmal rendelkezik. Bokornyíróként (sövényvágó) történő használat esetén vágószerszámként egy kétoldalas vágórúd kerül használatra. A fogak biztonsági okokból oldalirányban le vannak kerekítve és a sérülésveszély csökkentése érdekében eltolva vannak elhelyezve. Fűnyíróként történő használat esetén vágószerszámként egy többfogú nyírópenge kerül használatra.

A kezelőelemek funkciója az alábbi leírásban található.

Műszaki adatok**Akkus fű- és sövényvágó**

.....PGSA 12 B1

Névleges feszültség U 12 V =

Üresjárat fordulatszám n_0 1200 min⁻¹

Súly (akkumulátor nélkül/kés nélkül)
..... ≈0,47 kg

Hangerőszint (L_{WA})

– garantált 85 dB

akkumulátor Li-Ion

Hőmérséklet ≤50 °C

– Töltés 4–40 °C

– Üzemeltetés 4–50 °C

– Tárolás 15–25 °C

bokornyíróolló-penge

– Működési idő teljesen feltöltött akkumulátor esetén (12V, 2Ah)
..... ≤80 percek*

– Vágás hossza 170 mm

– Ág átmérő ≤7,9 mm

Hangnyomásszint (L_{pA})

..... 71,5 dB; $K_{pA}=3$ dB

Hangerőszint (L_{WA})

– mért 79,5 dB; $K_{WA}=2$ dB

Rezgés (a_h)

– markolat 2,03 m/s²; $K=1,5$ m/s²

fűnyíróolló-penge

– Működési idő teljesen feltöltött akkumulátor esetén (12V, 2Ah)
..... ≤60 percek*

– Késszélesség 120 mm

Hangnyomásszint (L_{pA})

..... 74,0 dB; $K_{pA}=3$ dB

Hangerőszint (L_{WA})

– mért 82,0 dB; $K_{WA}=2,36$ dB

Rezgés (a_h)

– teleszkópos nyél nélkül

..... 1,7 m/s²; $K=1,5$ m/s²

– teleszkópos nyéllel

..... 2,99 m/s²; $K=1,5$ m/s²

* A teljesen feltöltött akkumulátor

tényleges működési ideje alapján.

A zaj- és rezgésszint értékek a megfelelőségi nyilatkozatban megnevezett szabványoknak és előírásoknak megfelelően kerültek meghatározásra.

A megadott rezgés-összérték és a megadott zajkibocsátási érték szabványosított mérési eljárással lett meghatározva és felhasználható az elektromos kéziszerszám egy másik készülékkel történő összehasonlítására. A megadott rezgés-összérték és a megadott zajkibocsátási érték a terhelés előzetes megbecsüléséhez is felhasználható.

▲ FIGYELMEZTETÉS! A rezgés- és zajkibocsátási értékek az elektromos kéziszerszám tényleges használata során eltérhetnek a megadott értékektől az elektromos kéziszerszám használatától függően kerül megmunkálásra. Próbálja a lehető legalacsonyabb szinten tartani a rezgésterhelést. A rezgésterhelés például a munkaidő korlátozásával csökkenthető. Ebben az esetben a működési ciklus minden részét figyelembe kell venni (például amikor az elektromos kéziszerszám ki van kapcsolva, és amikor bár be van kapcsolva, de terhelés nélkül fut).

X 12 V TEAM

A készülék a **X 12 V TEAM** sorozat része és a **X 12 V TEAM** sorozat akkumulátoraival üzemeltethető. A **X 12 V TEAM** sorozat akkumulátorait csak a **X 12 V TEAM** sorozat töltőivel szabad tölteni.

Javasoljuk, hogy ezt a készüléket kizárólag az alábbi akkumulátorokkal üzemeltesse: PAKP 12 A3,

PAPK 12 A4, PAPK 12 B3, PAPK 12 B4, PAPK 12 D1, PAPK 12 D2, PAPK 12 5.0 A1
Javasoljuk, hogy ezeket az akkumulátorokat az alábbi töltőkkel töltsse: PLGK 12 A2, PLGK 12 A3, PLGK 12 B2, PDSLK 12 A2, PLGK 12 6.0 A1

Akkumulátor és töltő műszaki adatai: Lásd a külön útmutatót.

Biztonsági utasítások

Ez a fejezet a készülék használatával kapcsolatos alapvető biztonsági utasításokat tartalmazza.

▲ FIGYELMEZTETÉS! Személyi sérülés és anyagi kár az akkumulátor nem megfelelő használata révén. Vegye figyelembe a(z) **X 12 V TEAM** termékcsaládba tartozó akkumulátor és töltő használati útmutatójában lévő töltésre és helyes használatra vonatkozó biztonsági utasításokat és tudnivalókat. A töltés részletes leírása és további információk ebben a külön használati útmutatóban található.

A biztonsági utasítások jelentése

▲ VESZÉLY! Baleset történik, ha nem tartja be ezt a biztonsági utasítást. Súlyos testi sérülés vagy halál a következménye.

▲ FIGYELMEZTETÉS! Baleset történhet, ha nem tartja be ezt a biztonsági utasítást. Súlyos testi sérülés vagy halál lehet a következménye.

▲ VIGYÁZAT! Baleset történik, ha nem tartja be ezt a biztonsági utasítást. Enyhe vagy közepes fokú testi sérülés lehet a következménye.

MEGJEGYZÉS! Baleset történik, ha nem tartja be ezt a biztonsági utasítást. Anyagi kár lehet a következménye.

Piktogramok és szimbólumok Szimbólumok a készüléken



A készülék a **X 12 V TEAM** sorozat része és a **X 12 V TEAM** sorozat akkumulátoraival üzemeltethető. A **X 12 V TEAM** sorozat akkumulátorait csak a **X 12 V TEAM** sorozat töltőivel szabad tölteni.



Figyelem!



Olvassa el a használati útmutatót



Használjon hallásvédőt



Használjon szemvédőt



Veszély – Tartsa távol a kezét a késtől



Figyelem! A vágóberendezés tovább mozog



Tilos a készüléket esőben vagy párás környezetben használni.



Ügyeljen a kirepülő részekre – Ne engedjen közel másokat



Tartsa távol a közelben tartózkodó személyeket a veszélyzónától



Garantált hangerőszint L_{WA} dB-ben.



Elektromos készülékek nem tartoznak a háztartási hulladékba.



A vágás során ügyeljen arra, hogy semmilyen tárgy – pl. drót, fém alkatrészek, kövek stb. – ne kerüljön a késbe

Pengék élezése (fűnyíróolló-penge)



Élezési szög (fűnyíróolló-penge)

Szimbólumok a használati útmutatóban



Használjon védőkesztyűt



Nyomja meg



Várja meg, amíg az elektromos kéziszerszám teljesen leáll, mielőtt leteszi azt.



Ne használjon tisztító-, ill. oldószereket.



Soha ne fröcskölje le a készüléket vízzel.

Általános elektromos szerszám biztonsági figyelmeztetések

▲ FIGYELMEZTETÉS! Olvassa el az összes biztonsági figyelmeztetést, utasítást, ábrát és specifikációt, amelyet az elektromos szerszámhoz mellékelünk. Valamennyi felsorolt utasítás figyelmen kívül hagyása áramütéshez, tüzesettséghez és/vagy súlyos sérüléshez vezethet. **Későbbi hivatkozás céljából mentesen el minden figyelmeztetést és utasítást.**

A figyelmeztetésekben említett „elektromos szerszám” kifejezés egy hálózatról működtetett (vezeték) elektromos szerszámra vagy akkumulátoros (vezeték nélküli) elektromos szerszámra vonatkozik.

1. A MUNKATERÜLET BIZTONSÁGA

- Munkaterületét tartsa tisztán és világítsa meg megfelelően.** A rendezetlen vagy sötét területek baleseteket okozhatnak.
- Ne működtesse az elektromos szerszámokat robbanásveszélyes környezetben, például gyúlékony folyadékok, gázok vagy por jelenlétében.** Az elektromos szerszámok szikrát okoznak, amely meggyújthatja a port vagy a füstöt.

- Az elektromos szerszám működtetése közben tartsa távol a gyerekeket és a nézelődőket.** A figyelmet elvoló tényezők következtében elveszítheti a kontrollt.

2. ELEKTROMOS BIZTONSÁG

- Az elektromos szerszámok dugaszainak illeszkedniük kell a konnektorhoz. A dugaszt soha semmilyen módon ne mósodítsa. Ne használjon semmilyen adapterdugaszt földelt elektromos szerszámokkal.** A nem módosított dugaszok és a megfelelő konnektorok csökkentik az áramütés kockázatát.
- Egyik testrésze se érjen a földelt felületekhez, pl. csövek, radiátorok, tűzhelyek és hűtőszekrények.** Fokozottan fennáll az áramütés veszélye, ha a teste földelve van.
- Ne tegye ki az elektromos szerszámokat esőnek vagy nedves körülményeknek.** Az elektromos szerszámba kerülő víz növeli az áramütés veszélyét.
- A kábelt ne használja szakszerűtlenül. Soha ne használja a kábelt az elektromos szerszám hordozására, húzására vagy a kihúzásához. A kábelt tartsa távol a hőtől, olajtól, éles szélektől vagy mozgó alkatrészekről.** A sérült vagy összegabalyodott kábelek növelik az áramütés veszélyét.
- A szerszám kültéri működtetésekor, használjon a kültéri használathoz alkalmas hosszabbító kábelt.** A kültéri

használatra alkalmas kábel használata csökkenti az áramütés veszélyét.

- f) **Ha az elektromos szerszám nedves helyen történő üzemeltetése elkerülhetetlen, használjon maradékáram-eszközzel (RCD) védett tápegységet.** Az RCD eszköz használata csökkenti az áramütés veszélyét.

3. SZEMÉLYI BIZTONSÁG

- a) **Az elektromos eszköz használata közben maradjon éber, figyeljen arra, hogy mit csinál, és használja a józan eszt.** Ha fáradt vagy drog, alkohol vagy gyógyszerek hatása alatt áll, ne használja az elektromos szerszámot. Egy pillanatnyi figyelmetlenség is elég, hogy a használat közben súlyos személyi sérülést szenvedjen.
- b) **Személyi védőeszköz használata. Mindig viseljen szemvédőt.** A megfelelő körülmények között használt védőfelszerelések, mint például porvédő maszk, csúszásmentes biztonsági cipő, kemény fejfedő vagy hallásvédő, csökkentik a személyi sérülések számát.
- c) **Véletlen elindulás megakadályozása. Mielőtt csatlakoztatja az áramforrást és/vagy az akkumulátort, felveszi vagy hordozza a szerszámot, győződjön meg róla, hogy a kapcsoló kikapcsolt helyzetben van.** Az elektromos szerszámok hordozása úgy, hogy az ujjja a kapcsolón van, vagy a bekapcsolt állapotban lévő elektromos szerszámok fe-

szültség alá helyezése balesetveszélyes.

- d) **Az elektromos szerszám bekapcsolása előtt távolítsa el a beállítókulcsot vagy a csavarkulcsot.** Az elektromos szerszám forgó részéhez rögzített csavarkulcs vagy kulcs személyi sérülést okozhat.
- e) **Ne lépje túl a határokat. Mindig ügyeljen a megfelelő alátámasztásra és egyensúlyra.** Így jobban tudja irányítani az elektromos szerszámot váratlan helyzetekben.
- f) **Viseljen megfelelő ruházatot. Ne viseljen laza ruházatot vagy ékszert. Tartsa távol a haját és ruháját a mozgó alkatrésztől.** A lazán illeszkedő ruhák, ékszer vagy hosszú haj beakadhatnak a mozgó alkatrészekbe.
- g) **Ha vannak porelszívó és porgyűjtő berendezések csatlakoztatására szolgáló eszközök, gondoskodjon ezek csatlakoztatásáról és megfelelő használatáról.** A porgyűjtés csökkentheti a porhoz köthető veszélyeket.
- h) **Ne engedje, hogy a szerszámok gyakori használatából fakadó tudás magabiztossá tegye, és figyelmen kívül hagyja a szerzámbiztonsági alapelveket.** Egy gondatlan cselekedet a másodperc tört része alatt súlyos sérülést okozhat.
4. **AZ ELEKTROMOS SZERSZÁM HASZNÁLATA ÉS GONDOZÁSA**
- a) **Ne erőltesse az elektromos szerszámot. Használja az adott**

- alkalmazáshoz a helyes elektromos szerszámot.** A megfelelő elektromos szerszám jobban és biztonságosabban végzi el a munkát olyan sebességgel, amelyre tervezték.
- b) **Ne használja az elektromos szerszámot, ha a kapcsoló nem kapcsolja be vagy ki.** Minden olyan elektromos szerszám, amelyet nem lehet a kapcsolóval vezérelni, veszélyes, és meg kell javítani.
- c) **Mielőtt bármilyen beállítást végez, tartozékot cserél, vagy tárolja az elektromos szerszámot, húzza ki a dugaszt az áramforrásból és/vagy távolítsa el az akkumulátort az elektromos szerszámból, ha eltávolítható.** Egy ilyen megelőző biztonsági intézkedés lecsökkenti annak az esélyét, hogy az elektromos szerszám véletlenül elinduljon.
- d) **A használaton kívüli elektromos szerszámokat gyermekek elől elzárva tárolja, és ne engedje, hogy az elektromos szerszámot olyan személyek kezeljék, akik nem ismerik az elektromos szerszámot vagy ezt a használati utasítást.** Az elektromos szerszámok képzetlen felhasználók kezében veszélyesek.
- e) **Tartsa karban az elektromos szerszámot és kiegészítőit. Ellenőrizze a mozgó alkatrészek helytelen beállítását vagy kötését, az alkatrészek törését és minden más olyan állapotot, amely befolyásolhatja az elektromos szerszám működését. Ha elromlott, javítsa meg az elektromos szerszámot, mielőtt újra használná.** Sok balesetet a nem megfelelően karbantartott elektromos szerszámok okoznak.
- f) **A vágószerszámot tartsa élesen és tisztán.** A megfelelően karbantartott, éles vágóélel rendelkező vágószerszámok kevésbé hajlamosak megakadni, és könnyebben ellenőrizhetők.
- g) **Használja az elektromos szerszámot, a tartozékokat és a szerszám biteket stb. e használati utasításnak megfelelően, figyelembe véve a munkakörülményeket és az elvégzendő munkát.** Az elektromos szerszám rendeltetésétől eltérő műveletekhez történő használata veszélyes helyzetet eredményezhet.
- h) **Tartsa a fogantyúkat és a fogófelületeket szárazon, tisztán, olaj- és zsírinteseken.** A csúszós fogantyúk és fogófelületek nem teszik lehetővé a szerszám biztonságos kezelését és irányítását váratlan helyzetekben.
- 5. AZ AKKUMULÁTOROS SZERSZÁM HASZNÁLATA ÉS GONDZÁSA**
- a) **Csak a gyártó által megadott töltővel töltsen újra.** Egy bizonyos típusú akkumulátorcsomaghoz alkalmas töltő tűzveszélyt okozhat, ha egy másik akkumulátorcsomaggal használja
- b) **Az elektromos szerszámokat csak a kifejezetten erre a célra szolgáló akkumulátorokkal**

- használja.** Minden más akkumulátor csomag használata balesetet és tüzesetet idézhet elő.
- c) **Amikor az akkumulátor nincs használatban, tartsa távol más fémtárgyaktól, például gemkapcsoktól, érméktől, kulcsoktól, szögektől, csavaroktól vagy más apró fémtárgyaktól, amelyek kapcsolatot teremtenek az egyik csatlakozótól a másikig.** Az akkumulátor pólusainak rövidre zárása égési sérüléseket vagy tüzet okozhat.
- d) **Nem rendeltetészerű körülmények között folyadék spriccelhet ki az akkumulátorból; kerülje az érintkezést. Ha véletlenül hozzáér, öblítse le vízzel. Ha a folyadék szembe kerül, forduljon orvoshoz.** Az akkumulátorból kijutó folyadék irritációt vagy égést okozhat.
- e) **Ne használjon sérült vagy módosított akkumulátort vagy eszközt.** A sérült vagy módosított akkumulátorok kiszámíthatatlanul viselkedhetnek, ami tüzet, robbanást vagy sérülésveszélyt okozhat.
- f) **Ne tegye ki az akkumulátort vagy a szerszámot tűznek vagy túlzott hőmérsékletnek.** Tűznek vagy 130 °C feletti hőmérsékletnek kitéve robbanást okozhat.
- g) **Kövesse az összes töltési utasítást, és ne töltse az akkumulátorcsomagot vagy a szerszámot a használati utasításban megadott hőmérsékleti tartományon kívül.** A nem megfelelő vagy a megadott tartományon kívüli hőmérsékleten történő töltés károsíthatja az akkumulátort, és növelheti a tűzveszélyt.
6. **SZERVÍZ**
- a) **Az elektromos szerszámot csak azonos cserealkatrészek felhasználásával, szakképzett szakemberrel javíttassa meg.** Ez biztosítja, hogy az elektromos szerszám biztonsága megmaradjon.
- b) **Soha ne szervizeljen sérült akkumulátor csomagot.** Az akkumulátorok szervizelését csak a gyártó vagy az arra felhatalmazott szervizek végezhetik.

Sövénynyíróra vonatkozó biztonsági figyelmeztetések

- a. **Ne használja a sövénynyíró rossz időjárási körülmények között, különösen, ha villámlás veszélye áll fenn.** Ez csökkenti a villámcsapás kockázatát.
- b. **Minden tápkábelt és kábelt tartson távol a vágási területtől.** A tápkábelek elrejtethők sövényekben vagy bokrokban, és a penge véletlenül elvághatja őket.
- c. **Viseljen szemvédőt.** A megfelelő védőeszköz csökkentheti a halláskárosodás veszélyét.
- d. **A sövénynyíró csak a szigetelt markolatnál fogja meg, mert a penge rejtett vezetékhez érhet.** Az „élő” vezetékkel érintkező pengék a sövénynyíró szabadon lévő fémrészeit feszültség alá vonhatják, és áramütést okozhatnak a kezelő számára.
- e. **Tartsa távol a test minden részét a pengétől. Ne távolítsa el**

- a **vágott anyagot, és ne tartsa a vágandó anyagot, amikor a pengék mozognak.** A pengék a töltőkapcsoló kikapcsolása után tovább mozognak. Egy pillanatnyi figyelmetlenség a sövénynyíró használatában súlyos sérülést okozhat.
- f. **A beakadt anyag eltávolításakor vagy a sövénynyíró szervizelésekor ügyeljen arra, hogy az összes töltőkapcsoló ki legyen kapcsolva és az akkumulátor egység el legyen távolítva vagy legyen leválasztva.** A sövénynyíró váratlan működtetése a beakadt anyag eltávolítása vagy szervizelés közben súlyos személyi sérülést okozhat.
- g. **A sövénynyírót a fogantyúnál fogva vigye leállított pengével, és ügyeljen arra, hogy ne működtessen semmilyen töltőkapcsolót.** A sövénynyíró megfelelő szállítása csökkenti a véletlen indítás és a pengék által okozott személyi sérülés kockázatát.
- h. **A sövénynyíró szállításakor vagy tárolásakor mindig használja a fűrészlap fedelelet.** A sövénynyíró megfelelő kezelése csökkenti a pengék által okozott személyi sérülések kockázatát.
- Fű- és sövényvágó biztonsági utasítások**
- a. **Ne használja a fű- és sövényvágót kedvezőtlen időjárási körülmények között, különösen, ha villámlás veszélye áll fenn.** Ezzel csökkentheti a villámcsapás kockázatát.
- b. **Minden tápkábelt és kábelt tartson távol a vágási területtől.** A tápkábeleket vagy vezetékeket a penge véletlenül elvághhatja.
- c. **Viseljen szemvédőt.** A megfelelő védőeszköz csökkentheti a halláskárosodás veszélyét.
- d. **A fű- és sövényvágót mindig a szigetelt markolatnál fogja meg, mert a penge rejtett vezetékekhez érhet.** A „feszültség alatt álló” vezeték megérintése a fű- és sövényvágó szabadon lévő fémrészeit „feszültség alá helyezheti”, és a kezelőt áramütés érheti.
- e. **Tartsa távol a test minden részét a pengétől. Ne távolítsa el a vágott anyagot, és ne tartsa a vágandó anyagot, amikor a pengék mozognak.** A pengék az üzemi kapcsoló kikapcsolása után tovább mozognak. Egy pillanatnyi figyelmetlenség a fű- és sövényvágó használatában súlyos sérülést okozhat.
- f. **A beakadt anyag eltávolításakor vagy az egység szervizelésekor ügyeljen arra, hogy az összes üzemi kapcsoló ki legyen kapcsolva és a telep el legyen távolítva vagy legyen leválasztva.** A fű- és sövényvágó váratlan működtetése a beakadt anyag eltávolítása vagy szervizelés közben súlyos személyi sérülést okozhat.
- g. **A fű- és sövényvágót a fogantyúnál fogva vigye leállított pengével, és ügyeljen arra, hogy ne működtessen semmilyen üzemi kapcsolót.** A fű- és sövényvágó megfelelő szállítása csökkenti a

véletlen indítás és a pengék által okozott személyi sérülés kockázatát.

- h. **A fű- és sövényvágó szállításakor vagy tárolásakor mindig helyezze fel a vágólap burkolatát.** A fű- és sövényvágó megfelelő kezelése csökkenti a pengék által okozott személyi sérülések kockázatát.

Fű- és sövényvágókra vonatkozó további biztonsági utasítások

- Saját biztonsága érdekében viseljen egyéni védőeszközöket:



- Használjon szemvédőt
- Használjon hallásvédőt
- Használjon védőkesztyűt
- Viseljen megfelelő munkaruhát, például csúszásbiztos talpú stabil lábbelit, strapabíró, hosszú nadrágot.
- Ne viseljen hosszú ruhát vagy ékszert, mert ezek beakadhatnak a mozgó alkatrészekbe.
- Ne használja a készüléket, ha mezítláb van vagy nyitott szandált visel.
- A készüléket felnőttek használhatják. 16 éven felüli fiatalok csak felügyelet mellett használhatják a készüléket.
- **A készülék fű és bokrok vágására készült. Ne vágjon a készülékkel ágakat, kemény fát vagy ehhez hasonlókat.** Kár keletkezhet a készülékben.
- **Tartsa a készüléket megfelelően, pl. két kézzel a markolaton fogva, ha két markolat áll rendelkezésre.** Sérülést okozhat, ha elveszti uralmát a készülék felett.
- **Viseljen alkalmas ruházatot és védőkesztyűt a készülékkel történő munkavégzés során. A készüléket soha ne a vágópengénél fogja meg vagy emelje fel.** Sérülést okozhat, ha hozzáér a vágópengéhez.
- **Ne használja a készüléket gyúlékony folyadékok vagy gázok közelében.** Rövidzárlat esetén tűz- és robbanásveszély áll fenn.
- A készülék beindítása előtt mindig győződjön meg arról, hogy a készülék az előírásnak megfelelően egy megadott munkahelyzetben van.
- **Rendszeresen ellenőrizni kell a kések kopását és adott esetben meg kell élesíteni.** A tompa kések túlterhelik a készüléket. A garancia nem vonatkozik az ebből adódó károokra.
- Kapcsolja ki a készüléket és távolítsa el az akkumulátort. Győződjön meg arról, hogy minden mozgó alkatrész teljesen leállt
 - ha bármikor felügyelet nélkül hagyja a készüléket
 - mielőtt megszüntet egy elakadást vagy eltömődést
 - a készülék ellenőrzése, tisztítása, illetve a készüléken történő munkavégzés előtt
- Ha a vágóberendezés hozzáér egy idegen tárgyhoz vagy a kész-

ülék elkezdd szokatlanul erősen rezegni, azonnal át kell nézni a készüléket:

- ellenőrizze, hogy nincsenek-e meglazult alkatrészek és húzza meg azokat
- nézze át a készüléket, hogy nincs-e rajta sérülés
- cserélje ki a sérült alkatrészeket egyenértékű alkatrészekre vagy javíttassa meg a készüléket.
- **Ne próbálja saját kezűleg megjavítani a készüléket, ha nincs megfelelő szakképzettsége. A jelen használati útmutatóban nem szereplő munkákat csak a szervizközpontunk végezheti el.** Sok balesetet a rosszul karbantartott készülékek okoznak.
- **Csak a PARKSIDE által javasolt kiegészítőket használja.** A nem megfelelő kiegészítők áramütést vagy tüzet okozhatnak.

Maradvány-kockázatok

Akkor is mindig maradnak maradvány-kockázatok, ha a készüléket az előírtaknak megfelelően használja. A következő veszélyek léphetnek fel a jelen készülék felépítéséből és kivitelzéséből adódóan:

- Szemkárosodás, ha nem visel megfelelő védőszemüveget.
- Halláskárosodás, ha nem visel megfelelő hallásvédőt.
- A kéz és kar rezgéséből adódó egészségkárosodás, amennyiben a készüléket hosszabb ideig vagy nem megfelelően használja vagy a készülék nincs megfelelően karbantartva.

- Vágási sérülések

▲ FIGYELMEZTETÉS! A készülék működése közben keletkező elektromágneses mező által okozott veszély. A mező adott esetben hátrányosan befolyásolhatja az aktív és passzív orvostechnikai implantátumokat. A súlyos vagy halálos sérülések kockázatának csökkentése érdekében azt javasoljuk az orvostechnikai implantátummal élő személyeknek, hogy a készülék használata előtt kérjék orvosuk vagy az orvosi implantátum gyártójának tanácsát.

Előkészítés

▲ FIGYELMEZTETÉS! Sérülésveszély véletlenül beinduló készülék révén. Csak akkor helyezze be az akkumulátort a készülékbe, ha a készülék teljesen elő van készítve a használatra.

Kezelőelemek

A készülék első használata előtt ismerje meg a kezelőelemeket.

• kapcsolózár (3/22)

A kapcsolózár megakadályozza a készülék véletlen bekapcsolását.

- kapcsolózár (3) → Feloldás, teleszkópos nyél nélkül: tolja előre
- kapcsolózár (22) → Feloldás, teleszkópos nyéllal: Nyomja meg

• be-/kikapcsoló (7/23)

- Bekapcsolás: nyomja meg
- Kikapcsolás: engedje el

• retesz, markolat (8)

(A ábra)

Szükség esetén állítsa be a markolat dőlésszögét (3 pozíció).

- Működtesse a reteszt (8) és döntse a markolatot (4) a kívánt szögbe.
 - Engedje el a reteszt (8), hogy a markolat (4) a helyére kattanjon.
- **retesz, készülékfej (9)**

(B ábra)

A kényelmes szegélyvágáshoz a készülékfej (1) elforgatható (7 pozíció).

- Működtesse a reteszt (9) és forgassa el a készülékfejet (1) a kívánt pozícióba.
- Engedje el a reteszt (9), hogy a készülékfej (1) a helyére kattanjon.

Tartozékok felhelyezése /cseréje

⚠ VIGYÁZAT! Veszélyek és sérülések megelőzése érdekében a tartozék felhelyezése vagy cseréje előtt kapcsolja ki a készüléket és vegye ki az akkumulátort a készülékből.

Tartozék felhelyezése

Eljárás (C ábra)

1. Helyezze a fűnyíróolló-penge (14) vagy a bokornyíróolló-penge (11) fülét (18) a készülékfej (1) alján lévő horonyba.
2. Hajtsa a tartozékot a készülékfej (1) irányába.
3. Nyomja meg a két penge-kireteszelő gombot (10) a tartozék jobb és bal oldalán.

4. Engedje el a penge kireteszelő gombjait (10), ha a tartozék a készülékfejhez (1) illeszkedik.
5. Ellenőrizze a tartozék szoros illeszkedését a tartozék meghúzásával.

Tartozék levétele

Eljárás (C ábra)

1. Nyomja meg a két penge-kireteszelő gombot (10) a tartozék jobb és bal oldalán.
2. Hajtsa előrefelé a tartozékot.
3. Vegye le a tartozékot.

Akkumulátor töltöttségi szintjének ellenőrzése



Miközben a készülék be van kapcsolva, az akkumulátor töltöttségi szintkijelzője (2) mutatja az akkumulátor töltöttségi szintjét.

LED-ek	Jelentés
piros, narancssárga, zöld	akkumulátor fel-töltve
piros, narancssárga	akkumulátor részben fel van töltve
piros	az akkumulátor töltése szükséges

Akkumulátor feltöltése

Lásd a töltőkészülék használati útmutatóját is.

Tudnivalók

- Töltés előtt hagyja lehűlni a felmelegedett akkumulátort.

- Ne hagyja az akkumulátort hosszú ideig a tűző napon vagy >50 °C hőmérsékleten. Különösen ne tegye fűtőtestre és ne tárolja napon parkoló gépjárműben.

Eljárás

1. Adott esetben vegye ki az akkumulátort (6) a készülékből.
2. Csúsztassa az akkumulátort a töltőkészülék (15) töltőnyílásába.
3. Csatlakoztassa a töltőkészüléket egy csatlakozóaljzathoz.
4. Feltöltést követően válassza le a töltőkészüléket a hálózatról.
5. Húzza ki az akkumulátort a töltőnyílásból.

Kontrolne LED diode na uređaju za punjenje (15)

zöld	piros	Jelentés
világít	—	<ul style="list-style-type: none"> • Az akkumulátor teljesen fel van töltve • készen áll (nincs akkumulátor behelyezve)
—	világít	Akkumulátor töltődik
—	villog	Az akkumulátor túlmelegedett
villog	villog	Az akkumulátor meghibásodott

Üzemeltetés

Munkavégzésre vonatkozó általános utasítások

▲ FIGYELMEZTETÉS! Sérülésveszély! Vegye figyelembe az alábbi utasításokat.

- A készülék üzemeltetése közben mindig stabil lábbelit, hosszú nadrágot, hallásvédőt, védőkesztyűt és védőszemüveget kell viselni.
- A készüléket olyan munkavégzésre tervezték, amely során Ön a földön, nem pedig létrán vagy más nem stabil felületen áll.
- Vegye figyelembe a készülék karbantartására és tisztítására vonatkozó utasításokat.
- Ha a fű- és bokornyíró-pengék (14)/(11) szilárd tárgyakra akadnak, akkor azonnal kapcsolja ki a készüléket és vegye ki az akkumulátort. Csak ezt követően távolítsa el a tárgyat.
- Csak éles pengéket használjon jó vágási teljesítmény elérése, valamint a készülék és az akkumulátor kímélése érdekében.
- A pengéken lévő kisebb csorbákat saját kezűleg is ki lehet egyengetni. Ehhez húzza le az éleket egy olajkővel. Csak éles pengék biztosítanak jó vágási eredményt.
- Ne terhelje meg annyira a készüléket a munka során, hogy az leálljon.
- Nem szabad tovább dolgozni a készülékkel, ha egy kapcsoló sérült.

Fűnyíróval történő munkavégzés

- A fű akkor nyírható a legjobban, ha száraz és nem túl magas.

Bokornyíró ollóval történő munkavégzés (sövényvágó)

- Mozgassa a készüléket egyenletesen előre vagy ívelten felfelé és lefelé.
- A kétoldalas bokornyíró penge (11) lehetővé teszi a vágást mindkét irányban vagy lengető mozgulatokkal egyik oldalról a másikra.

Munkavégzés a teleszkópos nyéllal

▲ VIGYÁZAT! A teleszkópos nyelet (16) csak a fűnyíróolló-pengével (14) szabad használni!

- A használat során ügyeljen arra, hogy a fűnyíróolló-penge ne sűrűdjön a talajon.
- Tolja lassan a készüléket a kezeikre a talaj fölé. Ily módon egyenletes vágási magasság érhető el.

Működtetés előtt

Minden működtetés előtt végezze el a következő lépéseket. Ezzel biztosítható a hosszan tartó és megbízható használat.

- **MEGJEGYZÉS!** Károk a fű- és bokornyíró pengén (14)/(11). Ügyeljen arra a vágás során, hogy ne érjen hozzá tárgyakhoz, pl. kövekhez, drótkerítéshez vagy növénytámaszhoz.
- Minden használat előtt ellenőrizze a készülék nyilvánvaló hibáit, például meglazult, kopott vagy sérült alkatrészeket. Ellenőrizze a csavarok szoros illeszkedését a fű- és bokornyíróolló-pengében (14)/(11).

- Ne vágjon életlen vagy kopott fű- és bokornyíró pengével (14)/(11), ellenkező esetben túlterheli készüléke motorját és hajtóművét.

Akkumulátor behelyezése és kivétele

▲ FIGYELMEZTETÉS! Sérülésveszély véletlenül beinduló készülék révén. Csak akkor helyezze be az akkumulátort a készülékbe, ha a készülék teljesen elő van készítve a használatra.

MEGJEGYZÉS! Anyagi kár veszély! A helytelen akkumulátor kárt tehet a készülékben és az akkumulátorban.

Akkumulátor behelyezése

1. Csúsztassa be az akkumulátort (6) a vezetősín mentén, markolat akkumulátor-tartójába (4). Az akkumulátor hallhatóan rögzül.

Akkumulátort kivétele

1. Nyomja meg és tartsa lenyomva az akkumulátor-kireteszelőt (5) az akkumulátoron (6).
2. Húzza ki az akkumulátort a markolatból (4).

Be- és kikapcsolás

Tudnivalók

- A készüléket csak behelyezett akkumulátorral lehet működtetni.
- A be-/kikapcsolót(7) és a kapcsolózárt (3) nem szabad reteszelní.

Bekapcsolás (E ábra)

▲ VIGYÁZAT! Személyi sérülés vagy készülékkárok! Ügyeljen a stabil álló helyzetre és tartsa erősen egy kézzel a készüléket, megfelelő távolságra saját testétől.

1. Vegye le a pengevédőt (13)/(12).

2. Győződjön meg arról, hogy az akkumulátor (6) be van helyezve.
3. Mindig a markolatnál (4) fogva tartsa a készüléket.
4. **MEGJEGYZÉS!** Ügyeljen arra a készülék bekapcsolása előtt, hogy a készülék semmilyen tárgyhoz ne érjen hozzá.
Tolja előre a kapcsolózárt (3) a markolaton (4) és ezzel egy időben nyomja meg a be-, kikapcsolót (7).
Ezután engedje el a kapcsolózárt (3). A készülék maximális sebességgel működik.

Kikapcsolás (E ábra)

1. Engedje el a be-/kikapcsolót (7).
2. Várja meg, amíg az elektromos kéziszerszám teljesen leáll, mielőtt leteszi azt.
3. Vegye ki az akkumulátort (6) a készülékből, ha felügyelet nélkül hagyja a készüléket vagy befejezte a munkát.

Fűnyíró olló teleszkópos nyéllel

Készülék felcsúsztatása és leszerelése

Eljárás (D ábra)

1. Csúsztassa a készüléket a vezetősin mentén a teleszkópos nyél (16) készülékartóájába (21). Ez hallhatóan bekattan.
2. Dugja a csatlakozódugót (19) a készülékfej (1) hátoldalán található csatlakozóaljzatba (20).
3. A leszerelés előtt húzza ki a csatlakozódugót (19) a csatlakozóaljzataból (20).
4. Húzza ki a készüléket a készülék-tartóból (21).

Teleszkópos nyél beállítása

Eljárás (E ábra)

A teleszkópos nyél (16) lehetővé teszi, hogy a készüléket az egyéni testmagasságához igazítsa.

1. Csavarja ki a csavarhüvelyt (24).
2. Húzza ki a teleszkópos nyelet (16) a kívánt hosszúságra.
3. Csavarja vissza a csavarhüvelyt (24).

Be- és kikapcsolás (teleszkópos nyéllel)

▲ VIGYÁZAT! A teleszkópos nyelet (16) csak a fűnyíróolló-pengével (14) szabad használni!

Bekapcsolás (E ábra)

1. Vegye le a pengevédőt (13).
2. Győződjön meg arról, hogy az akkumulátor (6) be van helyezve.
3. **MEGJEGYZÉS!** Ügyeljen arra a készülék bekapcsolása előtt, hogy a készülék semmilyen tárgyhoz ne érjen hozzá.
Működtesse a kapcsolózárt (22) és ezzel egy időben nyomja meg a be-, kikapcsolót (23) a teleszkópos nyél (16) markolatán.
Ezután engedje el a kapcsolózárt (22). A készülék maximális sebességgel működik.

Kikapcsolás (E ábra)

1. Engedje el a be-, kikapcsolót (23).
2. Várja meg, amíg az elektromos kéziszerszám teljesen leáll, mielőtt leteszi azt.
3. Vegye ki az akkumulátort (6) a készülékből, ha felügyelet nélkül hagyja a készüléket vagy befejezte a munkát.

Szállítás

Tudnivalók

- Kapcsolja ki a készüléket és távolítsa el az akkumulátort (6). Győződjön meg arról, hogy minden mozgó alkatrész teljesen leállt.
- A fű-bokornyíró ollót mindig a pengvédővel kell szállítani(13)/(12).
- Mindig a markolatnál (4) fogva vigye a készüléket.

Tisztítás, karbantartás és tárolás

▲ FIGYELMEZTETÉS! Sérülésveszély véletlenül beinduló készülék révén. Védje magát a karbantartási és tisztítási munkák során. Kapcsolja ki a készüléket, várjon, amíg minden mozgó alkatrész teljesen leáll és vegye ki az akkumulátort.

▲ VIGYÁZAT! Vágási sérülések! Használjon vágásbiztos kesztyűt, ha a pengékkel dolgozik. A jelen használati útmutatóban nem szereplő javítási és karbantartási munkákat szervizközpontunkkal végeztesse el. Csak eredeti alkatrészeket használjon.

Tisztítás

(F ábra)

▲ FIGYELMEZTETÉS! Áramütés! Soha ne fröcskölje le a készüléket vízzel.

MEGJEGYZÉS! Anyagi kár veszélye. Vegyi anyagok kárt tehetnek a készülék műanyag részeiben. Ne használjon tisztító-, ill. oldószereket.

- Tartsa tisztán a készülék szellőzőnyílásait, motorházát és markolatait. Ehhez használjon nedves törülköndőt vagy keféit.

Pengék tisztítása és ápolása

Szükséges szerszámok és segédeszközök (nincs mellékelve)

- Törülköndő
- ápoló olajspray

Ápolás minden használat után

- Távolítsa el a beakadt nyesedékeket.
- Tisztítsa meg a fű- és bokornyíróolló-pengét (14)/(11) egy olajos törülköendővel.
- Ápolja a fű- és bokornyíróolló-pengét (14)/(11) ápoló olajspray-vel.

Karbantartás

- Minden használat előtt ellenőrizze a készülék nyilvánvaló hibáit, például meglazult, kopott vagy sérült alkatrészeket. Ellenőrizze a csavarok szoros illeszkedését a fű- és bokornyíróolló-pengén (14)/(11).
- Ellenőrizze a burkolatok és védőberendezések esetleges sérüléseit és megfelelő illeszkedését. Adott esetben cserélje ki.
- Az éleken lévő kisebb csorbákat óvatosan saját kezűleg is ki lehet egyengetni. Ehhez húzza le az élet egy olajkövel.
- Szükség esetén élezze meg a tompa pengéket (lásd *Pengék élezése, L. 21*). Ha a pengék tompák vagy nagyobb csorbulások vannak rajtuk, akkor a vágómechanizmus elakadhat. Csak

éles pengék biztosítanak jó vágási eredményt.

- Súlyosan sérült vagy görbült pengéket nem szabad tovább használni, azokat ki kell cserélni (lásd *Pótalkatrészek és tartozékok, L. 25*).

Pengék élezése

Tudnivalók

- Ellenőrizze a vágóéleket. Látható karcolások, horpadások vagy tompa élek esetén ismételt csiszolás ajánlott. A vágópengék nem kékülhetnek el – ez túlmelegedésre utal.
- Élezési szög - fűnyíróolló-penge
 - Penge fent: 35°
 - Penge lent: 45°
- Élezési szög - bokornyíróolló-penge
 - Penge fent: 45°
- Vegye le a tartozékot (lásd *Tartozékok felhelyezése /cseréje, L. 16*).
- Távolítsa el a nyesedék-maradványokat és a szennyeződést a pengékről.
- A biztonságos munkavégzés érdekében használjon csúszásmentes felületet a pengék élezésekor.

Szükséges szerszámok és segédesszközök (nincs mellékelve)

- tűreszelő/laposreszelő
 - Szemcseméret: ≈200
- Törlőkendő
- ápoló olajspray

bokornyíróolló-penge

Tudnivalók

- A hajtóműhüvelyen (25) keresztül a megfelelő pozícióba tolhatók a vágópengék.

Eljárás (G ábra)

1. Helyezze el a bokornyíróolló-penge (11) vágópengéit úgy, hogy a vágóélek könnyen hozzáférhetőek legyenek.
2. Élezze meg a felső vágópenge mindegyik vágóélét egy reszelővel előrefelé haladva – közben ügyeljen az élezési szögre (lásd *Pengék élezése, L. 21*). Helyezze a reszelőt a megfelelő szögben a vágóélhez, majd vezesse finoman a vágóél felé (általában 2-3 húzás elegendő).
Fontos: nyugodtan és egyenletesen dolgozzon.
MEGJEGYZÉS! Csak a mozgó, ferde élű felső penge kerül élezésre. Az alsó rögzített penge élezetlen marad.
3. Távolítsa el a reszelés során keletkezett port egy nedves törlőruhával.
4. Fújja be a pengék mindkét oldalát ápoló olajspray-vel.
5. Helyezze fel a tartozékokat, majd kapcsolja be a készüléket kb. 5 másodpercre, hogy az olaj egyenletesen el tudjon oszlan a pengén és megbízható korrózióvédelmet biztosítson.

fűnyíróolló-penge

Tudnivalók

- A hajtóműhüvelyen (25) keresztül a megfelelő pozícióba tolhatók a vágópengék.

Eljárás (G ábra)

1. Tolja a fűnyíróolló-penge (14) felső vágópengéjét teljesen az egyik irányba, hogy a vágóélek egyik oldala könnyen hozzáférhető legyen.
2. Élezze meg a felső vágópenge vágóéleit egy reszelővel előrefelé haladva – ügyeljen az élezési szögre (lásd *Pengék élezése, L. 21*). Helyezze a reszelőt a megfelelő szögben a vágóélhez, majd vezesse finoman a vágóél felé (általában 2-3 húzás elegendő).
Fontos: nyugodtan és egyenletesen dolgozzon.
3. Tolja a felső vágópengét teljesen az egyik irányba, hogy a vágóélek másik oldala könnyen hozzáférhető legyen.
4. Élezze meg a felső vágópenge többi vágóélét is.
5. Fordítsa meg a pengét és élesítse meg a többi vágóélet ugyanilyen módon.
6. Távolítsa el a reszelés során keletkezett port egy nedves törlőruhával.

7. Fújja be a pengék mindkét oldalát ápoló olajspray-vel.
8. Helyezze fel a tartozékokat, majd kapcsolja be a készüléket kb. 5 másodpercre, hogy az olaj egyenletesen el tudjon oszlan a pengén és megbízható korrózióvédelmet biztosítson.

Tárolás

Tárolja a készüléket és a tartozékokat mindig:

- tisztán
- szárazon
- portól védve
- gyermekektől elzárva
- a pengevédővel (13)/(12) a fű- és bokornyíró pengén (14)/(11)
 - A pengevédő egy fontos biztonsági eszköz. Ha a pengevédő megsérült, ne használja és azonnal cserélje ki.

Az akkumulátor és a készülék tárolási hőmérséklete 15 °C és 25 °C között van. A tárolás során kerülje a túlzott hideget vagy meleget, hogy az akkumulátor ne veszítsen a teljesítményéből.

Hosszabb tárolás (pl. téli tárolás) előtt vegye ki az akkumulátort a készülékből (vegye figyelembe az akkumulátor és a töltőkészülék külön használati útmutatóját).

Hibakeresés

A következő táblázat segít Önnek a hibaelhárításban:

Probléma	Lehetséges ok	Hibaelhárítás
A készülék nem indul	Akkumulátor (6) nincs behelyezve	<i>Akkumulátor behelyezése, L. 18</i>
	Akkumulátor (6) lemerült	Töltse fel az akkumulátort (lásd az akkumulátor és a töltő külön használati útmutatóját)
	A kapcsolózár (3) vagy a be-/kikapcsoló (7) meghibásodott	Forduljon a szervizközponthoz.
	A motor meghibásodott	
A készülék szakaszosan működik	Belső érintkezési hiba	Forduljon a szervizközponthoz.
A fű- és bokornyíró penge (14)/(11) felforrósodik	A fű- és bokornyíró penge (14)/(11) életlen vagy csorba	Fű- és bokornyíró penge (14)/(11) élesítése (<i>Karbantartás, L. 20</i>) vagy cseréje (<i>Pótalkatrészek és tartozékok, L. 25</i>)
	Túl sok súrlódás kenés hiánya miatt	A fű- és bokornyíró pengét (14)/(11) olajozza be
	Rossz vágási eredmény	Túl sok súrlódás kenés hiánya miatt
	A fű- és bokornyíró penge (14)/(11) életlen vagy csorba	Fű- és bokornyíró penge (14)/(11) élesítése (<i>Karbantartás, L. 20</i>) vagy cseréje (<i>Pótalkatrészek és tartozékok, L. 25</i>)
	A fű- és bokornyíró penge (14)/(11) piszkos	Tisztítsa meg a fű- és bokornyíró pengét (14)/(11)

Ártalmatlanítás/Környezetvédelem

Vegye ki az akkumulátort a készülékből és juttassa el a készüléket, az akkumulátort, a tartozékokat és a cso-

magolást környezetbarát újrahasznosításra.

A levágott ágakat és fűvet juttassa el komposztálásra, ne dobja a szemégyűjtőbe.



Elektromos készülékek nem tartoznak a háztartási hulladékba.

Az áthúzott kerekese kuka szimbóluma azt jelenti, hogy ezt a terméket élettartama végén nem szabad szelektálatlan települési hulladékként ártalmatlanítani.

Az elektromos és elektronikus berendezések hulladékairól szóló 2012/19/EU irányelv:

A fogyasztókat jogszabály kötelezi arra, hogy az elektromos és elektronikus berendezéseket élettartamuk végén eljuttassák környezetbarát újrahasznosításra. Ilyen módon környezetbarát és erőforrás-kímélő újrahasznosítás biztosítható.

A nemzeti jogba való átültetéstől függően a következő lehetőségek állnak rendelkezésre:

- visszaadás egy értékesítő helyen,
- leadás egy hivatalos gyűjtőhelyen,
- visszaküldés a gyártónak/forgalmazónak.

Ez nem érinti a hulladékká vált készülékek tartozékait és elektromos alkatrészek nélküli segédeszközeit.

Akkumulátorok környezetbarát módon történő ártalmatlanítása



Ne dobja az akkumulátort a háztartási hulladékba, tűzbe (robbanásveszély) vagy vízbe. A sérült akkumulátorok kárt tehetnek a környezetben és károsak lehetnek az egészségre, ha mérgező gőzök és folyadékok szivárognak ki belőlük.

Ön köteles a meghibásodott vagy elhasznált akkumulátorokat környezetbarát módon ártalmatlanítani.

- Ne nyissa ki az akkumulátorokat és kerülje a mechanikus sérülést. Rövidzárlat veszélye áll fenn és gőzök szivároghatnak ki, amelyek irritálják a légutakat.
- Biztonsági okokból ártalmatlanítás előtt az akkumulátorokat le kell meríteni.
- Ragassza le a pólusokat a rövidzárlat megelőzése érdekében.
- Ártalmatlanítsa az akkumulátorokat üzletben vagy egy gyűjtőhelyen.
- **Sérült akkumulátorok**
Kezelje különös óvatossággal a külsőleg sérült akkumulátorokat!
 - Ne nyúljon pusztán kézzel sérült akkumulátorokhoz.
 - Ha nem tudja leragasztani a pólusokat, helyezze az akkumulátorokat egyenként egy műanyag zacskóba.
 - Helyezze a sérült akkumulátorokat egyenként egy nem gyúlékony, zárható edénybe, amelybe még homok tölthető.
 - Vigye a sérült akkumulátorokat egy szakképzett személyzettel rendelkező gyűjtőhelyre.

Pótalkatrészek és tartozékok

Pótalkatrészek és tartozékok az alábbi oldalon állnak rendelkezésre www.grizzlytools.shop. Ha probléma merül fel a rendelés során, vegye fel velünk a kapcsolatot internetes áruházunkon keresztül. További kérdések esetén forduljon az alábbi helyre: *JÓTÁLLÁSI TÁJÉKOZTATÓ, L. 27*

Poz. sz.	Név	Rendelési sz.
12	pengevédő (bokornyíróolló-penge)	91106303
11	bokornyíróolló-penge	91106302
13	pengevédő (fűnyíróolló-penge)	91106301
14	fűnyíróolló-penge	91106300
16	teleszkópos nyél kerékkészlettel	91106299

Az eredeti EU -megfelelőségi nyilatkozat fordítása

Termék: **Akkus fű- és sövényvágó**

Modell: **PGSA 12 B1**

Sorozatszám: 000001-081000

A fent ismertetett nyilatkozat tárgya megfelel a vonatkozó uniós harmonizációs jogszabályoknak:

**2006/42/EC • 2014/30/EU • 2000/14/EC & 2005/88/EC
• 2011/65/EU & (EU) 2015/863**

E nyilatkozat fent leírt tárgya összhangban van az egyes veszélyes anyagok elektromos és elektronikus berendezésekben való alkalmazásának korlátozásáról szóló, 2011. június 8-i 2011/65/EU európai parlamenti és tanácsi irányelvvel.

A megfelelőség biztosítása érdekében a következő harmonizált szabványokat és nemzeti szabványokat és előírásokat alkalmazták:

**EN 62841-1:2015/A11:2022
EN 62841-4-2:2019/A11:2022 • EN IEC 62841-4-5:2021/AC:2024
EN IEC 55014-1:2021 • EN IEC 55014-2:2021
EN IEC 63000:2018**

A 2000/14/EC zajkibocsátási irányelvvel összhangban a következőket erősítik meg: Hangerőszint (L_{WA})

- mért: 82,0 dB (fűnyíróolló-penge)
- mért: 79,5 dB (bokornyíróolló-penge);
- garantált: 85 dB

A 2000/14/EC, V. melléklet szerinti megfelelőségértékelési eljárást követte.

E megfelelőségi nyilatkozat a gyártó kizárólagos felelősségére kerül kibocsátásra:

CE Grizzly Tools GmbH & Co. KG
Stockstädter Str. 20
63762 Großostheim
NÉMETORSZÁG
26.01.2026



Christian Frank
Meghatalmazott képviselő a dokumentációhoz

JÓTÁLLÁSI TÁJÉKOZTATÓ

A termék megnevezése:	Akkus fű- és sövényvágó
A termék típusa:	PGSA 12 B1
Gyártási szám:	508111_2507

A gyártó cégneve, címe, e-mail címe:	Szerviz neve, címe, telefonszáma:
Grizzly Tools GmbH & Co. KG Stockstädter Straße 20 63762 Großostheim NÉMETORSZÁG E-Mail: service@grizzlytools.de	Magyarország szerviz Tel.: 06800 21647 Kapcsolatfelvételi űrlap: www.parkside-diy.com W+T Környezetvédelmi és Szolgáltató Kft. Dunapart also 138; 2318 Szigetszentmárton Tel.: 0624 456 672

Az importáló/ forgalmazó neve és címe:
Lidl Magyarország Kereskedelmi Bt., H-1037 Budapest, Rádl árok 6.

1. A jótállási idő a Magyarországon területén, Lidl Magyarország Kereskedelmi Bt. üzle-tében történt vásárlás napjától számított 3 év, amely jogvesztő. A jótállási idő a fogyasztó részére történő átadással, vagy ha az üzembe helyezést a forgalmazó, vagy annak megbízottja végzi, az üzembe helyezés napjával kezdődik.
2. A jótállási igény a jótállási jeggyel és/vagy a vásárlást igazoló blokkal érvényesíthető. A jótállási jegy szabálytalan kiállítása, vagy átadásának elmaradása nem érinti a jótállási kötelezettség-vállalás érvényességét. Kérjük, hogy a vásárlás tényének és időpontjának bizonyítására őrizze meg a pénztári fizetésnél kapott jótállási jegyet és a vásárlást igazoló blokkot.
3. A vásárlástól számított három munkanapon belül érvényesített csereigény esetén a forgalmazó köteles a terméket kicserélni, feltéve ha a hiba a rendeltetészerű használatot akadályozza. A jótállási jogokat a termék tulajdonosaként a fogyasztó érvényesítheti az áruházakban, valamint a jótállási tájékoztatóban feltüntetett szervizekben. (A magyar Polgári Törvénykönyv alapján fogyasztónak minősül a szakmája, önálló foglalkozása vagy üzleti tevékenysége körén kívül eljáró természetes személy.)
A jótállás ideje alatt a fogyasztó hibás teljesítés esetén kérheti a termék kijavítását, kicserélését, vagy ha a termék nem javítható vagy cserélhető, vagy az a forgalma-zónak aránytalan többletköltséggel járna, illetve a fogyasztó kijavításhoz, kicseré-léshez fűződő érdeke alapos ok miatt megszűnt, árszállítást kérhet, vagy elállhat a szerződéstől és visszakérheti a vételárat. A kijavítás során a termékbe csak új alkatrész kerülhet beépítésre.

4. A fogyasztó a hiba felfedezése után a lehető legrövidebb időn belül köteles a hibát bejelenteni és a terméket a jótállási jogok érvényesítése céljából átadni. A hiba fel-fedezésétől számított két hónapon belül bejelentett jótállási igényt időben közöltnek kell tekinteni. A közlés elmaradásából eredő kárért a fogyasztó felelős. A jótállási igény érvényesíthetőségének határideje a termék, vagy fődarabjának kicserélése esetén a csere napján újraindul.
5. A rögzített bekötésű, illetve a 10 kg-nál súlyosabb, vagy tömegközlekedési eszközön nem szállítható terméket az üzemeltetés helyén kell megjavítani. Abban az esetben, ha a javítás a helyszínen nem végezhető el, a termék ki- és visszaszereléséről, valamint szállításáról a forgalmazónak kell gondoskodnia.
6. A jótállás nem áll fenn, ha a hiba a nem rendeltetésszerű használatból, átalakítás-ból, helytelen tárolásból, vagy a használati utasítástól eltérő kezelésből, vagy bármely a vásárlást követő behatásból fakad, vagy elemi kár okozta, és azt a for-galmazó, vagy a szerviz bizonyítja. A jótállás nem vonatkozik a mozgó kopó alkat-részek (világítótestek, gumibroncsok stb.) rendeltetéssze-rű elhasználódására. A szerviz és a forgalmazó a kijavítás során nem felel a terméken a fogyasztó vagy harmadik személyek által tárolt adatokért vagy beállításokért.
7. Fogyasztói jogvita esetén a fogyasztó a megyei (fővárosi) kereskedelmi és iparkamarák mellett működő békéltető testület eljárását is kezdeményezheti. A jótállás a fogyasztó törvényből eredő szavatossági jogait és azok érvénye-síthetőségét nem érinti.

Kijavítást ellenőrző szelvény:

A jótállási igény bejelentésének idő-pontja:	A hiba oka:
Javításra átvétel időpontja:	A hiba javításának módja:
A fogyasztó részére történő visszaadás időpontja:	
A szerviz bélyegzője, kelt és aláírás:	

Kicserélést ellenőrző szelvény:

A jótállási igény bejelentésének időpontja:
Kicserélés időpontja:
A cserélő bolt bélyegzője, kelt és aláírás:

Kazalo

Uvod	30
Predvidena uporaba.....	31
Obseg dobave/pribor.....	31
Pregled.....	31
Opis delovanja.....	32
Tehnični podatki.....	32
X 12 V TEAM.....	33
Varnostna navodila	33
Pomen varnostnih napotkov.....	33
Slikovni znaki in simboli.....	34
Splošna varnostna opozorila za električno orodje.....	35
Varnostna opozorila za škarje za živo mejo.....	38
Varnostna opozorila za škarje za travo.....	39
Dodatna varnostna navodila za škarje za travo in živo mejo.....	39
Preostala tveganja.....	40
Priprava	41
Upravljalni elementi.....	41
Nameščanje/menjava pribora.....	41
Preverjanje napoljenosti akumulatorja.....	42
Polnjenje akumulatorja.....	42
Uporaba	42
Splošni napotki za delo.....	42
Pred uporabo.....	43
Vstavljanje in odstranjevanje akumulatorja.....	43
Vkllop in izkllop.....	44
Škarje za travo s teleskopskim ročajem.....	44
Transport	45
Čiščenje, vzdrževanje in shranjevanje	45
Čiščenje.....	45
Vzdrževanje.....	45

Shranjevanje.....	47
Iskanje napak	48
Odstranjevanje med odpadke/ varstvo okolja	49
Odstranjevanje akumulatorjev na okolju prijazen način.....	49
Nadomestni deli in pribor	50
Garancijo	51
Prevod izvirnika izjave EU o skladnosti	53
Eksplozijski pogled	319

Uvod

Iskrene čestitke ob nakupu novih akumulatorskih škarij za travo in grmičevje (v nadaljevanju naprava ali električno orodje).
Odločili ste se za kakovostno napravo. Ta naprava je bila preverjena glede kakovosti med in po koncu proizvodnje. S tem je zagotovljena sposobnost vaše naprave za delovanje. Ni mogoče izključiti, da v posameznih primerih na napravi ali v njej ne ostane nekaj maziva. To ni napaka ali okvara in ni razlog za zaskrbljenost.



Navodila za uporabo so sestavni del te naprave. Vsebujejo pomembna navodila glede varnosti, uporabe in odstranjevanja med odpadke. Skrbno preberite navodila za uporabo. Seznanite se z elementi upravljanja in pravilno uporabo naprave. Napravo uporabljajte samo v skladu z opisom in za navedena področja uporabe. Navodila za uporabo skrbno shranite

in vso dokumentacijo predajte tretji osebi skupaj z napravo.

Predvidena uporaba

Naprava je predvidena izključno za naslednjo uporabo:

- Rezanje in obrezovanje žive meje, grmovja in okrasnega grmičevja
- Rezanje trave ob robovih in na majhnih površinah v domačem gospodinjstvu

Napravo smejo uporabljati samo odrasle osebe. Mladostniki, starejši od 16 let, smejo napravo uporabljati samo pod nadzorom.

Uporaba naprave v dežju ali vlažnem okolje je prepovedana.

Vsaka druga uporaba, ki ni izrecno dovoljena v teh navodilih za uporabo, lahko predstavlja resno nevarnost za uporabnika in povzroči škodo na napravi. Upravljalavec ali uporabnik izdelka je odgovoren za nesreče ali poškodbe drugih oseb ali njihove lastnine. Naprava je predvidena za uporabo v zasebnem gospodinjstvu. Ni bila zasnovana za trajno poslovno uporabo. Pri poslovni uporabi garancija preneha veljati. Proizvajalec ne jamči za škodo, povzročeno zaradi nepredvidene uporabe ali napačnega upravljanja.

Naprava je del serije **X 12 V TEAM** in se lahko uporablja z akumulatorji serije **X 12 V TEAM**. Akumulatorje serije **X 12 V TEAM** je dovoljeno polniti samo s polnilniki serije **X 12 V TEAM**.

Obseg dobave/pribor

Vzemite izdelek iz embalaže in preverite obseg dobave.

Odstranite embalažni material na pravi način.

- Akumulatorske škarje za rezanje trave in grmičevja
- rezilo škarij za travo + ovoj za zaščito rezila
- rezilo škarij za grmičevje + ovoj za zaščito rezila
- Teleskopski ročaj
- Prevod izvornih navodil
- Baterija in polnilnik z navodili za uporabo

Pregled

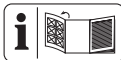

Slike naprave najdete na sprednji in zadnji zloženi strani.

- 1 glava naprave
- 2 prikaz napolnjenosti
- 3 zapora vklopa (naprava)
- 4 ročaj
- 5 tipka za sprostitev akumulatorja
- 6 akumulator
- 7 stikalo za vklop/izklop (naprava)
- 8 Pritrdilni nastavek (ročaj)
- 9 Pritrdilni nastavek (glava naprave)
- 10 tipka za sprostitev rezila
- 11 rezilo škarij za grmičevje
- 12 ovoj za zaščito rezila (rezilo škarij za grmičevje)
- 13 ovoj za zaščito rezila (rezilo škarij za travo)
- 14 rezilo škarij za travo
- 15 polnilnik
- 16 Teleskopski ročaj
- slika C**
- 17 Vtični spoj
- 18 nastavek

slika D

- 19 Vtič
 20 Vtičnica
 21 Držalo za napravo

slika E

- 22 zapora vklopa (Teleskopski ročaj)
 23 stikalo za vklop/izklop (Teleskopski ročaj)
 24 Vijačni tulec

slika G

- 25 Pogonska objemka

Opis delovanja

Akumulatorske škarje za travo in grmičevje imajo dve zamenljivi rezalni napravi. Pri uporabi kot škarje za grmičevje (škarje za živo mejo) se kot rezalna naprava uporablja dvostranska gred z rezili. Grabilni zobje so iz varnostnih razlogov ob straneh zaobljeni in nameščeni z zamikom, da se omeji nevarnost telesnih poškodb. Pri uporabi kot škarje za travo se kot rezalna naprava uporablja strižno rezilo z več zobmi.

Funkcije posameznih delov so opisane v nadaljevanju.

Tehnični podatki**Akumulatorske škarje za rezanje trave in grmičevja PGSA 12 B1**

Nazivna napetost U	12 V =
Hitrost v prostem teku n_0 ..	1200 min ⁻¹
Teža (brez akumulatorja/brez rezil)	≈0,47 kg
Raven zvočne moči (L_{WA})	
- zagotovljena	85 dB
akumulator	Li-Ion
Temperatura	≤50 °C

- Postopek polnjenja 4–40 °C
 - Delovanje 4–50 °C
 - Shranjevanje 15–25 °C

rezilo škarij za grmičevje

- Čas delovanja z eno polnitvijo akumulatorja (12V, 2Ah) ≤80 Minute*
 - Dolžina reza 170 mm
 - Premer veje ≤7,9 mm
 Raven zvočnega tlaka (L_{pA}) 71,5 dB; K_{pA} =3 dB
 Raven zvočne moči (L_{WA})
 - izmerjena79,5 dB; K_{WA} =2 dB
 Vibracije (a_h)
 - ročaj2,03 m/s²; K =1,5 m/s²

rezilo škarij za travo

- Čas delovanja z eno polnitvijo akumulatorja (12V, 2Ah) ≤60 Minute*
 - Širina rezila 120 mm
 Raven zvočnega tlaka (L_{pA}) 74,0 dB; K_{pA} =3 dB
 Raven zvočne moči (L_{WA})
 - izmerjena82,0 dB; K_{WA} =2,36 dB
 Vibracije (a_h)
 - brez teleskopskega ročaja 1,7 m/s²; K =1,5 m/s²
 - s teleskopskim ročajem2,99 m/s²; K =1,5 m/s²
 * Dejanski čas delovanja dokončno napolnjenega akumulatorja v prostem teku.

Vrednosti hrupa in vibracij so bile določene ustrezno standardom in določbam, navedenim v izjavi o skladnosti.

Navedena skupna vrednost vibracij in navedena vrednost emisij hrupa sta bili izmerjeni po standardiziranjem preizkusnem postopku in ju je

mogoče uporabiti za primerjavo električnega orodja z drugim električnim orodjem. Navedena skupna vrednost vibracij in navedena vrednost emisij hrupa se lahko uporabita tudi za predčasno oceno obremenitve.

⚠ OPOZORILO! Vrednosti vibracij in emisij hrupa lahko med dejansko uporabo električnega orodja odstopajo od navedene vrednosti, odvisno od načina, na katerega se električno orodje uporablja. Poskusite obremenitev z vibracijami ohranjati čim nižjo. Primer ukrepa za zmanjšanje obremenitve z vibracijami je omejitev trajanja dela. Pri tem je treba upoštevati vse dele delovnega cikla (na primer čase, v katerih je električno orodje izklopljeno, in tiste, v katerih je sicer vklopljeno, vendar deluje brez obremenitve).

X 12 V TEAM

Naprava je del serije **X 12 V TEAM** in se lahko uporablja z akumulatorji serije **X 12 V TEAM**. Akumulatorje serije **X 12 V TEAM** je dovoljeno polniti samo s polnilniki serije **X 12 V TEAM**.

Priporočamo vam, da to napravo uporabljate izključno z naslednjimi akumulatorji: PAPP 12 A3, PAPP 12 A4, PAPP 12 B3, PAPP 12 B4, PAPP 12 D1, PAPP 12 D2, PAPP 12 5.0 A1

Priporočamo vam, da te akumulatorje polnite z naslednjimi polnilniki: PLGK 12 A2, PLGK 12 A3, PLGK 12 B2, PDSLK 12 A2, PLGK 12 6.0 A1

Tehnični podatki za baterijo in polnilnik: Glejte ločena navodila.

Varnostna navodila

V tem razdelku so obravnavana osnovna varnostna navodila pri uporabi izdelka.

⚠ OPOZORILO! Osebna in materialna škoda zaradi neustreznega ravnanja z akumulatorjem. Upoštevajte varnostna navodila in navodila za polnjenje ter pravilno uporabo v navodilih za uporabo za akumulator in polnilnik serije **X 12 V TEAM**. Podroben opis postopka polnjenja in več informacij najdete v teh ločenih navodilih za uporabo.

Pomen varnostnih napotkov

⚠ NEVARNOST! Če tega varnostnega navodila ne upoštevate, pride do nesreče. Posledica je huda telesna poškodba ali smrt.

⚠ OPOZORILO! Če teh varnostnih navodil ne upoštevate, morda pride do nesreče. Posledica je morebitna huda telesna poškodba ali smrt.

⚠ POZOR! Če tega varnostnega navodila ne upoštevate, pride do nesreče. Posledica je morebitna lažja ali zmerna telesna poškodba.

OBVESTILO! Če tega varnostnega navodila ne upoštevate, pride do nesreče. Posledica je morebitna materialna škoda.

Slikovni znaki in simboli

Slikovne oznake na napravi



Naprava je del serije **X 12 V TEAM** in se lahko uporablja z akumulatorji serije **X 12 V TEAM**. Akumulatorje serije **X 12 V TEAM** je dovoljeno polniti samo s polnilniki serije **X 12 V TEAM**.



Pozor!



Preberite navodila za uporabo



Uporabljajte zaščito sluha



Uporabljajte zaščito oči



Nevarnost – rok ne približujte rezilu



Pozor! Naknadni tek rezalne naprave



Uporaba naprave v dežju ali vlažnem okolje je prepovedana.



Previdno pri izvrženih delih – osebe v okolici naj se vam ne približujejo



Osebam v okolici ne dovolite približevanja območju nevarnosti



Zagotovljena raven zvočne moči L_{WA} v dB.



Električne naprave ne spadajo med gospodinjske odpadke.

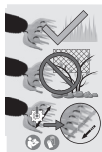

Pri rezanju pazite na to, da rezilo ne zadene ob predmete kot žica, kovinski deli, kamni itd.

Ostrenje noža (rezilo škarij za travo)



Kot brušenja (rezilo škarij za travo)

Slikovne oznake v navodilih za uporabo



Uporabljajte zaščitne rokavice



pritisnite



Preden električno orodje odložite, počakajte, da se zaustavi in umiri.



Ne uporabljajte čistil oz. topil..



Naprave nikoli ne pobri-
zajte z vodo..

Splošna varnostna opozorila za električno orodje

▲ OPOZORILO! Preberite vsa varnostna opozorila, navodila, slike in specifikacije, priloženi temu električnemu orodju. Neupoštevanje vseh spodnjih navodil lahko povzroči električni udar, požar in/ali resne telesne poškodbe. **Shranite vsa opozorila in navodila za nadaljnjo uporabo.**

Izraz »električno orodje« v opozorilih se nanaša na vaše električno orodje, ki se napaja iz električnega omrežja (prek kabla) ali akumulatorja (brezžično).

1. VARNOST NA DELOVNEM OBMOČJU

- Delovno območje mora biti čisto in dobro osvetljeno.** Neurejena ali temna območja lahko povzročijo nesreče.
- Električnega orodja ne uporabljajte v eksplozivnem okolju, na primer, kjer so prisotni vnetljive tekočine, plin ali prah.** Električna orodja ustvarjajo iskre, ki lahko vžgejo prah ali hlape.
- Med uporabo električnega orodja otroci in navzoči ne smejo biti v bližini.** Zaradi odvrčanja pozornosti lahko izgubite nadzor.

2. ELEKTRIČNA VARNOST

- Vtiči električnega orodja se morajo ujemati z vtičnico. Nikoli ne spreminjajte vtiča na noben na-**

čin. Ne uporabljajte prilagoditvenih vtičev z ozemljenimi električnimi orodji. Nespremenjeni vtiči in ustrezne vtičnice bodo zmanjšali tveganje električnega udara.

- Izogibajte se telesnemu stiku z ozemljenimi površinami, kot so cevi, radiatorji, štedilniki in hladilniki.** Če je vaše telo ozemljeno, obstaja povečana nevarnost električnega udara.
- Električnega orodja ne izpostavljajte dežju ali mokrim razmeram.** Voda, ki vstopi v električno orodje, poveča tveganje električnega udara.
- Kabla ne uporabljajte za druge namene. Nikoli ne uporabljajte kabla za prenašanje, vlečenje ali izklapljanje električnega orodja. Kabla ne približujte vročini, olju, ostrim robovom ali premikajočim se delom.** Poškodovani ali prepleteni kabli povečajo tveganje električnega udara.
- Ko električno orodje uporabljate na prostem, uporabite podaljšek, primeren za uporabo na prostem.** Če uporabljate kabel, primeren za uporabo na prostem, zmanjšate tveganje električnega udara.
- Če se ne morete izogniti uporabi električnega orodja v vlažnem okolju, uporabite napajalnik, zaščiten z napravo za diferenčni tok (RCD).** Če uporabljate RCD, zmanjšate tveganje električnega udara.

3. OSEBNA VARNOST

- a) **Bodite pozorni pri uporabi električnih orodij, pazite, kaj počnete in uporabite zdrav razum. Ne uporabljajte električnega orodja, ko ste utrujeni ali pod vplivom drog, alkohola ali zdravil.** Trenutek nepazljivosti med uporabo električnega orodja lahko povzroči resne telesne poškodbe.
- b) **Uporabljajte osebno varovalno opremo. Vedno nosite zaščito za oči.** Varovalna oprema, kot so maska za prah, nedrseči zaščitni čevlji, trda pokrivala ali zaščita za sluh, ki se uporablja v ustreznih pogojih, bo zmanjšala telesne poškodbe.
- c) **Preprečite nenamerni zagon. Prepričajte se, da je stikalo izklopljeno, preden orodje priključite na vir napajanja in/ali akumulator, dvignite ali nesete.** Če električno orodje nosite s prstom na stikalu ali vklopite električno orodje, ki ima vklopljeno stikalo, lahko pride do nesreče.
- d) **Preden vklopite električno orodje, odstranite morebitne nastavitvene ključe ali montažne ključe.** Montažni ključ ali ključ, ki je ostal pritrjen na vrteči se del električnega orodja, lahko povzroči telesne poškodbe.
- e) **Ne posegajte. Vedno imejte ustrezen položaj in ravnotežje.** To v nepričakovanih situacijah omogoča boljši nadzor nad električnim orodjem.
- f) **Pravilno se oblecite. Ne nosite ohlapnih oblačil ali nakita. Las in oblačil ne približujte premika-**

jočim se delom. Ohlapna oblačila, nakit ali dolgi lasje se lahko zagrabijo v premikajoče se dele.

- g) **Če so naprave predvidene za priključitev naprav za odsesavanje in zbiranje prahu, se prepričajte, da so te priključene in pravilno uporabljene.** Uporaba zbiralnika prahu lahko zmanjša nevarnosti, povezane s prahom.
- h) **Ne dovolite, da bi vam poznavanje, pridobljeno s pogosto uporabo orodja, omogočilo, da postanete preveč samozavestni in prezrete načela varnosti orodja.** Nepazljivo dejanje lahko povzroči hude telesne poškodbe v delčku sekunde.
- ### 4. UPORABA IN NEGA ELEKTRIČNEGA ORODJA
- a) **Električnega orodja ne preobremenjujte. Uporabite ustrezno električno orodje za vašo uporabo.** Pravilno električno orodje bo delo opravilo bolje in varnejše s hitrostjo, za katero je bilo zasnovano.
- b) **Ne uporabljajte električnega orodja, če ga s stikalom ni mogoče vklopiti in izklopiti.** Vsako električno orodje, ki ga ni mogoče nadzorovati s stikalom, je nevarno in ga je treba popraviti.
- c) **Pred nastavitvami, menjavo pribora ali shranjevanjem električnega orodja izklopite vtič iz vira napajanja in/ali odstranite akumulator iz električnega orodja, če je snemljiv.** Taki preventivni varnostni ukrepi zmanjšajo tvega-

- nje nenamernega vklopa električnega orodja.
- d) **Nedelujoča električna orodja hranite zunaj dosega otrok in ne dovolite, da električno orodje upravljajo osebe, ki ne poznajo električnega orodja ali teh navodil.** Električno orodje je nevarno v rokah neusposobljenih uporabnikov.
- e) **Vzdrževanje orodja in dodatkov.** Preverite premikajoče se dele glede pravilne izravnane ali za-gozenosti, preloma delov in drugih stanj, ki bi lahko ovirala delovanje električnega orodja. Če je električno orodje poškodovano, pred uporabo poskrbite za popravilo. Veliko nesreč se zgodi zaradi slabo vzdrževanega električnega orodja.
- f) **Rezalna orodja ohranjajte ostra in čista.** Pravilno vzdrževana rezalna orodja z ostrimi rezalnimi robovi se manj zatikajo in jih je lažje nadzorovati.
- g) **Električno orodje, pribor in nastavke za orodje itd. uporabljajte v skladu s temi navodili, pri čemer upoštevajte delovne pogoje in delo, ki ga je treba opraviti.** Uporaba električnega orodja za drugačna opravila od predvidenih lahko povzroči nevarno situacijo.
- h) **Ročaji in prijemalne površine naj bodo suhi, čisti ter brez olja in maščobe.** Spolzki ročaji in prijemalne površine ne omogočajo varne uporabe in nadzora orodja v nepričakovanih situacijah.
5. **UPORABA IN NEGA AKUMULATORSKEGA ORODJA**
- a) **Polnite samo s polnilnikom, ki ga je določil proizvajalec.** Polnilnik, ki je primeren za eno vrsto akumulatorja, lahko pri uporabi z drugim akumulatorjem povzroči nevarnost požara.
- b) **Električna orodja uporabljajte samo s posebej določenimi akumulatorji.** Uporaba drugih akumulatorjev lahko povzroči nevarnost telesnih poškodb in požara.
- c) **Ko akumulatorja ne uporabljate, ga hranite stran od drugih kovinskih predmetov, kot so sponke za papir, kovanci, ključi, žebliji, vijaki ali drugi majhni kovinski predmeti, ki lahko vzpostavijo povezavo z enega pola akumulatorja na drugega.** Kratek stik polov akumulatorja lahko povzroči opekline ali požar.
- d) **V slabih pogojih lahko iz akumulatorja izteče tekočina; izogibajte se stiku.** Če do stika pride nenamerno, sperite prizadeto mesto z vodo. Če tekočina pride v oči, dodatno poiščite zdravniško pomoč. Tekočina, ki izteče iz akumulatorja, lahko povzroči draženje ali opekline.
- e) **Ne uporabljajte akumulatorja ali orodja, ki je poškodovano ali spremenjeno.** Poškodovani ali spremenjeni akumulatorji lahko povzročijo nepredvidljivo vedenje, ki povzroči požar, eksplozijo ali nevarnost telesnih poškodb.
- f) **Akumulatorja ne izpostavljajte ognju ali previsoki temperaturi.**

Izpostavljenost ognju ali temperaturi nad 130 °C lahko povzroči eksplozijo.

- g) **Upoštevajte vsa navodila za polnjenje in akumulatorja ali orodja ne polnite zunaj temperaturnega območja, določene ga v navodilih.** Nepravilno polnjenje ali polnjenje pri temperaturah zunaj navedenega območja lahko poškoduje akumulator in poveča nevarnost požara.

6. SERVIS

- a) **Poskrbite, da bo vaše električno orodje servisirala usposobljena oseba za popravilo, ki bo uporabila samo enake nadomestne dele.** Tako boste zagotovili ohranitev varnosti električnega orodja.
- b) **Nikoli ne servisirajte poškodovanih akumulatorjev.** Akumulatorje sme servisirati samo proizvajalec ali pooblaščen servisierji.

Varnostna opozorila za škarje za živo mejo

- a. **Ne uporabljajte škarij za živo mejo v slabih vremenskih razmerah, še posebej, če obstaja tveganje udara strele.** Tako se zmanjša tveganje, da v vas udari strela.
- b. **Vse električne napeljave in kabla ohranjajte zunaj območja rezanja.** Električne napeljave ali kabli so lahko skriti v živi meji in grmovju ter jih rezilo lahko nenamerno prereže.
- c. **Nosite zaščito sluha.** Ustrezna zaščitna oprema bo zmanjšala tveganje okvare sluha.

- d. **Škarje za živo mejo držite samo za izolirane površine ročajev, ker rezilo lahko pride v stik s skritimi napeljavami.** Rezila, ki pridejo v stik z žico pod napetostjo, lahko prenesejo napetost na izpostavljene kovinske dele škarij za živo mejo, uporabnika pa lahko zadene električni udar.
- e. **Delov telesa nikoli ne približujte rezilu. Kadar se rezila premikajo, nikoli ne odstranjajte odrezanega materiala in ne držite materiala za rezanje.** Rezila se po izklopu stikala premikajo še naprej. Trenutek nepazljivosti med uporabo škarij za živo mejo lahko povzroči resne telesne poškodbe.
- f. **Pred odstranjevanjem zataknjenega materiala ali vzdrževanjem škarij za živo mejo vedno zagotovite, da so vsa električna stikala izklopljena je akumulator odstranjen ali ločen.** Nepričakovani zagon škarij za živo mejo med odstranjevanjem zataknjenega materiala ali vzdrževanjem lahko povzroči resne telesne poškodbe.
- g. **Škarje za živo mejo prenašajte za ročaj, pri tem naj bo rezilo zaustavljeno, in pazite, da ne sprožite nobenega električnega stikala.** Pravilno prenašanje škarij za živo mejo bo zmanjšalo tveganje nenamernega zagona in povzročitve telesnih poškodb z rezili.
- h. **Pri transportu ali shranjevanju škarij za živo mejo vedno uporabljajte ovoj za zaščito rezil.** Pravilno prenašanje škarij za živo

mejo bo zmanjšalo tveganje telesnih poškodb z rezili.

Varnostna opozorila za škarije za travo

- a. **Ne uporabljajte škarij za travo v slabih vremenskih razmerah, še posebej, če obstaja tveganje udara strele.** Tako se zmanjša tveganje, da v vas udari strela.
- b. **Vse električne napeljave in kable ohranjajte zunaj območja rezanja.** Rezilo lahko nenamerno prereže električne napeljave ali kable.
- c. **Nosite zaščito sluha.** Ustrezna zaščitna oprema bo zmanjšala tveganje okvare sluha.
- d. **Škarije za travo držite samo za izolirane površine ročajev, ker rezilo lahko pride v stik s skritimi napeljavami.** Rezila, ki pridejo v stik z žico pod napetostjo, lahko prenesejo napetost na izpostavljene kovinske dele škarij za travo, uporabnika pa lahko zadene električni udar.
- e. **Delov telesa nikoli ne približujte rezilu. Kadar se rezila premikajo, nikoli ne odstranjujte odrezanega materiala in ne držite materiala za rezanje.** Rezila se po izklopu stikala premikajo še naprej. Trenutek nepazljivosti med uporabo škarij za travo lahko povzroči resne telesne poškodbe.
- f. **Pred odstranjevanjem zataknjenega materiala ali vzdrževanjem naprave vedno zagotovite, da so vsa električna stikala izklopljena ter je akumulator odstranjen ali ločen.** Nepričakovani za-

gon škarij za travo med odstranjevanjem zataknjenega materiala ali vzdrževanjem lahko povzroči resne telesne poškodbe.

- g. **Škarije za travo prenašajte za ročaj, pri tem naj bo rezilo zaustavljeno, in pazite, da ne sprožite nobenega električnega stikala.** Pravilno prenašanje škarij za travo bo zmanjšalo tveganje nenamernega zagona in povzročitve telesnih poškodb z rezili.
- h. **Pri transportu ali shranjevanju škarij za travo vedno namestite ovoj za zaščito rezil.** Pravilno ravnanje s škarijami za travo bo zmanjšalo tveganje telesnih poškodb z rezili.

Dodatna varnostna navodila za škarije za travo in živo mejo

- Za svojo lastno varnost nosite osebno zaščitno opremo:



- Uporabljajte zaščito oči
- Uporabljajte zaščito sluha
- Uporabljajte zaščitne rokavice
- Nosite ustrezno delovno obleko, kot so trdna obutev z neдрsečim podplatom in robustne, dolge hlače.
- Ne nosite dolgih oblačil ali naki-ta, ker jih lahko premikajoči se deli zagrabijo.
- Naprave ne uporabljajte, če hodite bosi ali nosite odprte sandale.
- Napravo smejo uporabljati samo odrasle osebe. Mladostniki, starejši od 16 let, smejo napravo uporabljati samo pod nadzorom.

- **Naprava je predvidena za rezanje trave in žive meje. Z napravo ne režite vej, trdega lesa ali podobno.** Naprava bi se lahko poškodovala.
- **Napravo držite pravilno, npr. z obema rokama na ročajih, če sta na voljo dva ročaja.** Zaradi izgube nadzora nad napravo lahko pride do telesnih poškodb.
- **Med delom z napravo nosite primerno obleko in delovne rokavice. Naprave nikoli ne primite za rezilo, prav tako je ne dvignite za rezilo.** Stik z rezilom lahko pripelje do telesnih poškodb.
- **Naprave ne uporabljajte v bližini vnetljivih tekočin ali plinov.** Pri kratkem stiku obstaja nevarnost požara in eksplozije.
- Vedno se prepričajte, da je naprava pravilno nameščena v enem od predpisanih delovnih položajev, preden napravo zaženete.
- **Rezila je treba redno preverjati glede obrabe in poskrbeti za naknadno brušenje.** Topa rezila napravo preobremenijo. Za tako nastalo škodo garancija ne velja.
- Izklopite napravo in odstranite akumulator. Prepričajte se, da so se vsi premični deli popolnoma zaustavili
 - vedno ko napravo zapustite,
 - pred odstranjevanjem blokad ali zamašitev,
 - pred preverjanjem naprave, čiščenjem ali izvajanjem del na napravi
- Če se rezalna naprava dotakne tujka ali naprava začne nenava-

dno močno vibrirati, jo je treba takoj preveriti:

- jo preglejte glede razrahljanih delov ter te po potrebi zategnite,
- poiščite poškodbe,
- poškodovane dele zamenjajte za enakovredne ali pa napravo dajte popraviti.
- **Naprave ne poskušajte popravljati sami, razen če ste za to ustrezno usposobljeni. Vsa dela, ki niso navedena v teh navodilih za uporabo, sme izvesti samo naš servisni center.** Slabo vzdrževane naprave pogosto povzročijo nesreče.
- **Uporabljajte samo dodatke, ki jih priporoča PARKSIDE.** Neprierni dodatki lahko povzročijo električni udar ali požar.

Preostala tveganja

Tudi če to napravo uporabljate v skladu s predpisi, še vedno obstajajo preostala tveganja. V povezavi z zasnovo in izvedbo te naprave se lahko pojavijo naslednje nevarnosti:

- Okvara vida, če ne nosite primerne zaščite oči.
- Okvare sluha, če ne nosite primerne zaščite sluha.
- Zdravstvene težave, ki izhajajo iz prenosa tresljajev na dlan in roko, če napravo uporabljate dlje časa ali jo nepravilno vodite in vzdržujete.
- Ureznine.

⚠ OPOZORILO! Nevarnost zaradi elektromagnetnega polja, nastalega med delovanjem naprave. To polje lahko v določenih okoliščinah vpli-

va na aktivne ali pasivne medicinske vsadke. Da bi zmanjšali nevarnost resnih ali smrtnih telesnih poškodb, se morajo uporabniki z medicinskimi vsadki posvetovati s svojim zdravnikom in proizvajalcem medicinskega vsadka, preden začnejo uporabljati napravo.

Priprava

⚠ OPOZORILO! Nevarnost telesnih poškodb zaradi nezaželenega zagona naprave. Akumulator vstavite v napravo šele, ko je naprava dokončno pripravljena za uporabo.

Upravljalni elementi

Pred prvo uporabo naprave se seznanite z nastavitvenimi elementi.

• zapora vklopa (3/22)

Zapora vklopa preprečuje nehoteni vklop naprave.

- zapora vklopa (3) → Odprava blokade, brez teleskopskega ročaja: potisnite naprej
- zapora vklopa (22) → Odprava blokade, s teleskopskim ročajem: pritisnite

• stikalo za vklop/izklop (7/23)

- Vklop: pritisnite
- Izklop: spustite

• Pritrdilni nastavek, ročaj (8)

(slika A)

Po potrebi nastavite kot nagiba ročaja (3 položaji).

- Aktivirajte pritrdilni nastavek (8) in nagnite ročaj (4) na zeleni kot.
- Spustite pritrdilni nastavek (8), da se ročaj (4) zaskoči.

• Pritrdilni nastavek, glava naprave (9)

(slika B)

Za udobno obrezovanje robov lahko glavo naprave (1) zavrtite (7 položaji).

- Pritisnite pritrdilni nastavek (9) in obrnite glavo naprave (1) v zeleni položaj.
- Spustite pritrdilni nastavek (9), da se glava naprave (1) zaskoči.

Nameščanje/menjava pribora

⚠ POZOR! Ne pozabite pred nameščanjem ali menjavanjem pribora izklopiti naprave in vzeti akumulatorja iz naprave, da preprečite nevarnost in telesne poškodbe.

Nameščanje pribora

Kako ravnati (slika C)

1. Vstavite nastavek (18) rezila škarij za travo (14) ali rezila škarij za grmičevje (11) v utor na spodnji strani glave naprave (1).
2. Premaknite pribor v smeri glave naprave (1).
3. Pritisnite tipki za sprostitev rezil (10) desno in levo na priboru.
4. Tipki za sprostitev rezil (10) spustite, ko se pribor poravnano prilaga glavi naprave (1).
5. Preverite trdno prileganje pribora, tako da pribor povlečete.

Odstranitev pribora

Kako ravnati (slika C)

1. Pritisnite tipki za sprostitev rezil (10) desno in levo na priboru.
2. Premaknite pribor naprej in vstran.

3. Pribor snemite.

Preverjanje napoljenosti akumulatorja



Ko je naprava vklopljena, prikaz napoljenosti akumulatorja (2) prikazuje napoljenost akumulatorja.

Lučke LED	Pomen
rdeč, oranžen, zelen	akumulator je napolnjen
rdeč, oranžen	akumulator je delno napolnjen
rdeč	akumulator je treba napolniti

Polnjenje akumulatorja

Glejte tudi navodila za uporabo polnilnika.

Navodila

- Pred polnjenjem počakajte, da se segreti akumulator ohladi.
- Akumulatorja ne izpostavljajte dalj časa neposredni sončni svetlobi in ali temperaturam $>50^{\circ}\text{C}$. Zlasti se izogibajte odlaganju na radiatorje ali shranjevanju v vozilih, parkirana neposredno na soncu.

Kako ravnati

1. Po potrebi akumulator (6) vzemite iz naprave.
2. Potisnite akumulator v polnilno odprtino polnilnika (15).
3. Polnilnik priključite na električno vtičnico.

4. Po izvedenem postopku polnjenja polnilnik ločite od omrežja.
5. Vzemite akumulator iz polnilne odprtine.

Kontrolne diode LED na polnilniku (15)

zelen	rdeč	Pomen
sveti	—	<ul style="list-style-type: none"> • akumulator je dokončno napolnjen • pripravljen (akumulator ni vstavljen)
—	sveti	akumulator se polni
—	utripa	Akumulator je pregret
utripa	utripa	Akumulator je okvarjen

Uporaba

Splošni napotki za delo

⚠ OPOZORILO! Nevarnost telesnih poškodb! Upoštevajte spodnja navodila.

- Med uporabo naprave vedno nosite trdno obutev, dolge hlače, zaščito sluha, delovne rokavice in zaščitna očala.
- Naprava je predvidena izključno za dela, pri katerih stojite na tleh in ne na lestvi ali drugi nestabilni površini stojišča.
- Upoštevajte navodila za vzdrževanje in čiščenje naprave.

- Če se rezilo škarij za travo in grmičevje (14)/(11) zablokira zaradi trdih predmetov, napravo takoj izklopite in odstranite akumulator. Šele nato odstranite predmet.
- Uporabljajte samo ostra rezila, da dosežete dobro zmogljivost rezanja in obvarujete napravo ter akumulator.
- Manjše zarezne na rezilih lahko zgladite sami. V ta namen rezila pobrusite z brusnim kamnom. Dobro rezanje je možno samo z ostrimi rezili.
- Naprave med delom ne obremenjujte tako močno, da ta obmiruje.
- Če je stikalo poškodovano, naprave več ne smete uporabljati.

Delo s škarkami za travo

- Travo je najlažje rezati, ko je suha in ne previsoka.

Delo s škarkami za grmičevje (škarkami za živo mejo)

- Pomikajte napravo enakomerno naprej ali v obliki loka gor in dol.
- Dvostransko rezilo škarij za grmičevje (11) omogoča rezanje v obeh smereh ali pa z nihajnimi premiki z ene strani na drugo.

Dela s teleskopskim ročajem

▲ POZOR! Teleskopski ročaj (16) je dovoljeno uporabiti samo z rezili škarij za travo (14)!

- Pri uporabi pazite, da rezilo škarij za travo ne drsa po tleh.
- Napravo počasi po kolesih potiskajte po tleh. Tako dosežete enakomerno višino reza.

Pred uporabo

Pred vsako uporabo izvedite spodnje korake. Tako je zagotovljena dolga in zanesljiva uporaba.

- **OBVESTILO!** Poškodbe rezila za travo in grmičevje (14)/(11). Pri rezanju pazite, da se ne dotikate predmetov, kot so npr. kamni, žičnate ograje ali oporniki rastlin.
- Napravo pred vsako uporabo preverite glede očitnih pomanjkljivosti, kot so razrahljani, obrabljeni ali poškodovani deli. Preverite trdno prileganje vijakov rezil za travo in grmičevje (14)/(11).
- Ne režite s topim ali obrabljenim rezilom za travo in grmičevje (14)/(11), ker bi sicer preobremenili motor in gonilo svoje naprave.

Vstavljanje in odstranjevanje akumulatorja

▲ OPOZORILO! Nevarnost telesnih poškodb zaradi nezaželenega zagona naprave. Akumulator vstavite v napravo šele, ko je naprava dokončno pripravljena za uporabo.

OBVESTILO! Nevarnost poškodb! Napačni akumulator lahko poškoduje napravo in akumulator.

Vstavljanje akumulatorja

1. Potisnite akumulator (6) vzdolž vodila v držalo akumulatorja v ročaju (4).
Akumulator se slišno zaskoči.

Odstranjevanje akumulatorja

1. Pritisnite in pridržite gumb za sprostitve akumulatorja (5) na akumulatorju (6).
2. Izvlecite akumulator iz ročaja (4).

Vklop in izklop

Navodila

- Napravo je mogoče uporabljati samo z vstavljenim akumulatorjem .
- Stikalo za vklop/izklop (7) in zapora vklopa (3) ne smeta biti blokirana.

Vklop (slika E)

⚠ POZOR! Telesne poškodbe ali poškodbe naprave! Pazite na varno stojišče ter napravo čvrsto držite z eno roko in oddaljeno od lastnega telesa.

1. Odstranite ovoj za zaščito rezila (13)/(12).
2. Prepričajte se, da je akumulator (6) vstavljen.
3. Napravo vedno držite za ročaj (4).
4. **OBVESTILO!** Pred vklopom pazite, da se naprava ne dotika predmetov.
Potisnite zaporo vklopa (3) na ročaju (4) naprej in hkrati pritiskajte stikalo za vklop/izklop (7).
Potem zaporo vklopa (3) spustite.
Naprava deluje z najvišjo hitrostjo.

Izklop (slika E)

1. Spustite stikalo za vklop/izklop (7).
2. Preden električno orodje odložite, počakajte, da se zaustavi in umiri.
3. Ko napravo pustite brez nadzora ali ste končali delo, odstranite akumulator (6) iz naprave.

Škarje za travo s teleskopskim ročajem

Namestitev in odstranitev naprave

Kako ravnati (slika D)

1. Potisnite napravo vzdolž vodila v držalo za napravo (21) teleskopskega ročaja (16). Pri tem se slišno zaskoči.
2. Vtaknite vtič (19) v vtičnico (20) na hrbtni strani glave naprave (1).
3. Pred odstranitvijo povlecite vtič (19) iz vtičnice (20).
4. Napravo vzemite iz držala za napravo (21).

Nastavitev teleskopskega ročaja

Kako ravnati (slika E)

Teleskopski ročaj (16) vam omogoča prilagoditev naprave svoji telesni višini.

1. Odvijte vijačni tulec (24).
2. Izvlecite teleskopski ročaj (16) do zelene dolžine.
3. Znova zategnite vijačni tulec (24).

Vklop in izklop (s teleskopskim ročajem)

⚠ POZOR! Teleskopski ročaj (16) je dovoljeno uporabiti samo z rezili škarij za travo (14)!

Vklop (slika E)

1. Odstranite ovoj za zaščito rezila (13).
2. Prepričajte se, da je akumulator (6) vstavljen.
3. **OBVESTILO!** Pred vklopom pazite, da se naprava ne dotika predmetov.
Aktivirajte zaporo vklopa (22) in hkrati pritiskajte stikalo za vklop/

izklop (23) na ročaju teleskopskega ročaja (16).

Potem zaporo vklopa (22) spustite. Naprava deluje z najvišjo hitrostjo.

Izklop (slika E)

1. Spustite stikalo za vklop/izklop (23).
2. Preden električno orodje odložite, počakajte, da se zaustavi in umiri.
3. Ko napravo pustite brez nadzora ali ste končali delo, odstranite akumulator (6) iz naprave.

Transport

Navodila

- Izklopite napravo in odstranite akumulator (6). Prepričajte se, da so se vsi premični deli popolnoma zaustavili.
- Škarje za travo in grmičevje vedno transportirajte z ovojem za zaščito rezila (13)/(12).
- Napravo vedno prenašajte za ročaj (4).

Čiščenje, vzdrževanje in shranjevanje

⚠ OPOZORILO! Nevarnost telesnih poškodb zaradi nezaželenega zagona naprave. Zaščitite se pri vzdrževalnih in čistilnih delih. Izklopite napravo, počakajte, da se vsi premični deli popolnoma zaustavijo, in odstranite akumulator.

⚠ POZOR! Ureznine! Uporabljajte rokavice, odporne na reze, ko ravirate z rezili.

Servisna in vzdrževalna dela, ki niso opisana v teh navodilih, prepustite naši servisni službi. Uporabljajte samo originalne nadomestne dele.

Čiščenje (slika F)

⚠ OPOZORILO! Električni udar! Naprave nikoli ne pobrizgajte z vodo. **OBVESTILO!** Nevarnost poškodb. Kemične snovi lahko poškodujejo plastične dele naprave. Ne uporabljajte čistil oz. topil.

- Ohranjajte prezračevalne reže, ohlajšje motorja in ročaje naprave čiste. V ta namen uporabite vlažno krpo ali krtačo.

Čiščenje in vzdrževanje noža

Potrebno orodje in pripomočki (ni priloženo)

- Krpa
- Negovalno olje v pršilu

Vzdrževanje po vsaki uporabi

- Odstranite zataknjene odrezane rastline.
- Očistite rezilo škarij za travo in grmičevje (14)/(11) z naoljeno krpo.
- Vzdržujte rezilo škarij za travo in grmičevje (14)/(11) z negovalnim oljem v pršilu.

Vzdrževanje

- Napravo pred vsako uporabo preverite glede očitnih pomanjkljivosti, kot so razrahljani, obrabljeni ali poškodovani deli. Preverite trdno prileganje vijakov na rezilu za travo in grmičevje (14)/(11).
- Preverite pokrove in zaščitne naprave glede poškodb in pravilne-

ga prilaganja. Po potrebi jih zamenjajte.

- Manjše škrbine na rezalnih robovih lahko previdno zgladite sami. V ta namen rezilo pobrusite z brusnim kamnom.
- Po potrebi nabrusite tope nože. (glejte *Ostrenje noža, str. 46*). Če so noži topi ali imajo velike škrbine, se lahko rezalni mehanizem blokira. Samo ostri noži zagotavljajo dobro rezanje.
- Močno poškodovanih ali upognjenih nožev ni dovoljeno uporabljati naprej in jih je treba zamenjati. (glejte *Nadomestni deli in pribor, str. 50*).

Ostrenje noža

Navodila

- Preverite rezilne robove. Če so vidne praske, vdolbine ali topi robovi, je priporočljivo ponovno brušenje. Rezila se ne smejo obarvati modro – to kaže pregrevanje.
- Kot brušenja - rezilo škarij za travo
 - Nož zgoraj: 35°
 - Nož spodaj: 45°
- Kot brušenja - rezilo škarij za grmičevje
 - Nož zgoraj: 45°
- Snemite pribor. (glejte *Nameščanje/Menjava pribora, str. 41*).
- Z nožev odstranite ostanke rezanja in umazanijo.
- Pri brušenju nožev uporabljajte nedersečo površino, da zagotovite varno delo.

Potrebno orodje in pripomočki (ni priloženo)

- Iglasta pila/Ploska pila
 - Znatost: ≈200
- Krpa
- Negovalno olje v pršilu

rezilo škarij za grmičevje

Navodila

- Rezila lahko v ustrezen položaj premaknete s pogonsko objemko (25).

Kako ravnati (slika G)

1. Namestite rezila škarij za travo in grmičevje (11) tako, da so rezalni robovi dobro dostopni.
2. Vsak rezalni rob zgornjega rezila naostrite s pilo v smeri naprej – pri tem upoštevajte kot brušenja (glejte *Ostrenje noža, str. 46*). Pilo postavite pod pravim kotom in jo nežno usmerite proti rezalnemu robu (običajno zadoščajo 2–3 poteži).
Pomembno: delajte mirno in enakomerno.
OBVESTILO! Obrusi se samo premično zgornje rezilo s poševnim robom. Spodnje nepremično rezilo ostane nenabrušeno.
3. Nastale opilke odstranite z vlažno krpo.
4. Nože z obeh strani poškopite z negovalnim oljem v pršilu.
5. Namestite pribor in vklopite napravo za približno 5 sekund, da se olje enakomerno porazdeli po nožu in zagotovi zanesljiva zaščita pred korozijo.

rezilo škarij za travo

Navodila

- Rezila lahko v ustrezen položaj premaknete s pogonsko objemko (25).

Kako ravnati (slika G)

1. Pomaknite zgornje rezilo škarij za travo in grmičevje (14) popolnoma v eno smer, da je ena stran rezalnih robov dobro dostopna.
2. Rezalne robove zgornjega rezila naostrite s pilo v smeri naprej – upoštevajte kot brušenja (glejte *Ostrenje noža, str. 46*). Pilo postavite pod pravim kotom in jo nežno usmerite proti rezalnemu robu (običajno zadoščajo 2–3 potegi).
Pomembno: delajte mirno in enakomerno.
3. Pomaknite zgornje rezilo popolnoma v drugo smer, da je druga stran rezalnih robov dobro dostopna.
4. Zdaj naostrite preostale rezalne robove zgornjega rezila.
5. Obrnite nož in naostrite preostale rezalne robove na enak način.
6. Nastale opilke odstranite z vlažno krpo.

7. Nože z obeh strani poškopite z negovalnim oljem v pršilu.
8. Namestite pribor in vklopite napravo za približno 5 sekund, da se olje enakomerno porzdeli po nožu in zagotovi zanesljiva zaščita pred korozijo.

Shranjevanje

Napravo in pribor vedno shranite:

- na čistem
- na suhem
- zaščiteno pred prahom
- zunaj dosega otrok
- z ovojem za zaščito rezila (13)/(12) na rezilu škarij za travo in grmičevje (14)/(11)
 - Ovoj za zaščito rezila je pomembna varnostna naprava. Če je ovoj za zaščito rezila poškodovan, ga ne uporabljajte in ga takoj zamenjajte.

Temperatura shranjevanja za akumulator in napravo znaša med 15 °C in 25 °C. Med shranjevanjem preprečite izreden mraz ali vročino, da akumulator ne izgubi moči.

Pred daljšim shranjevanjem (npr. čez zimo) akumulator vzemite iz naprave (upoštevajte ločena navodila za uporabo akumulatorja in polnilnika).

Iskanje napak

Naslednja tabela vam pomaga pri odpravi majhnih motenj:

Težava	Morebiten vzrok	Odpravljanje napak
Naprava se ne zažene	Akumulator (6) ni vstavljen	<i>Vstavljanje akumulatorja, str. 43</i>
	Akumulator (6) je prazen	Akumulator napolnite (glejte ločena navodila za uporabo akumulatorja in polnilnika)
	Zapora vklopa (3) ali stikalo za vklop/izklop (7) je okvarjeno	Obrnite se na servisno službo.
	Motor je okvarjen	
Naprava deluje s prekinitvami	Notranji zrahljani kontakt	Obrnite se na servisno službo.
Rezilo škarij za travo in grmičevje (14)/(11) postane vroče	Rezilo škarij za travo in grmičevje (14)/(11) je toplo ali ima zareze	Rezilo škarij za travo in grmičevje (14)/(11) nabrusite (<i>Vzdrževanje, str. 45</i>) ali zamenjajte (<i>Nadomestni deli in pribor, str. 50</i>)
	Preveč trenja zaradi pomanjkljivega mazanja	Rezilo škarij za travo in grmičevje (14)/(11) naoljite
Slabi rezultati rezanja	Preveč trenja zaradi pomanjkljivega mazanja	Rezilo škarij za travo in grmičevje (14)/(11) naoljite
	Rezilo škarij za travo in grmičevje (14)/(11) je toplo ali ima zareze	Rezilo škarij za travo in grmičevje (14)/(11) nabrusite (<i>Vzdrževanje, str. 45</i>) ali zamenjajte (<i>Nadomestni deli in pribor, str. 50</i>)
	Rezilo škarij za travo in grmičevje (14)/(11) je umazano	Rezilo škarij za travo in grmičevje (14)/(11) očistite

Odstranjevanje med odpadke/varstvo okolja

Odstranite akumulator iz naprave in oddajte napravo, akumulator, pribor in embalažo za predelavo na okolju prijazen način.

Odrezane veje in travo uporabite za kompostiranje in jih ne odvrzite v smetnjak.



Električne naprave ne spadajo med gospodinjske odpadke.

Simbol prečrtanega zabojnika na kolesih pomeni, da tega izdelka po koncu njegove življenjske dobe ne smete odlagati kot nesortirane komunalne odpadke.

Direktiva 2012/19/EU o odpadni električni in elektronski opremi:

potrošniki so po zakonu dolžni reciklirati električno in elektronsko opremo na okolju prijazen način ob koncu njene življenjske dobe. Na ta način je zagotovljeno okolju prijazno in z viri varčno recikliranje.

Odvisno od prenosa Direktive v nacionalno pravo so vam na voljo naslednje možnosti:

- odsluženo napravo lahko oddate na prodajnem mestu,
- ali na uradnem zbirališču,
- ali jo pošljete nazaj proizvajalcu/osebi, ki jo je dala na trg.

To ne velja za pribor in pripomočke za odpadno opremo, če nimajo električnih sestavnih delov.

Odstranjevanje akumulatorjev na okolju prijazen način



Akumulatorja ne zavržite med gospodinjske odpadke, ne mečite ga v ogenj (nevarnost eksplozije) ali v vodo. Poškodovani akumulatorji lahko škodujejo okolju in vašemu zdravju, če uhajajo strupeni hlapi ali tekočine.

Okvarjene ali odslužene akumulatorje ste dolžni odstraniti na okolju prijazen način.

- Akumulatorjev ne odpirajte in preprečite mehanske poškodbe. Obstaja nevarnost kratkega stika in uhajajo lahko hlapi, ki dražijo dihalna.
- Pred odstranitvijo je akumulatorje treba iz varnostnih razlogov izprazniti.
- Prelepitate pole, da preprečite kratke stike.
- Akumulatorje odstranite v trgovini ali na zbirališču.
- **Poškodovani akumulatorji**

Z zunanje poškodovanimi akumulatorji ravnajte posebej previdno!

- Poškodovanih akumulatorjev se ne dotikajte z golimi rokami.
- Če polov ne morete prelepiti, akumulatorje dajte vsakega v svojo plastično vrečko.
- Poškodovane akumulatorje ločeno dajte v negorljivo posodo za zapiranje, ki jo je še mogoče napolniti s peskom.
- Poškodovane akumulatorje oddajte na zbirališču, kjer je prisotno strokovno osebje.

Nadomestni deli in pribor

Nadomestne dele in dodatke lahko naročite na www.grizzlytools.shop. Če bi pri postopku naročanja prišlo do težav, se obrnite na nas v naši spletni trgovini. Pri dodatnih vprašanjih se obrnite na *Garancijo, str. 51*

Pol. št.	Ime	Št. naročila
12	ovoj za zaščito rezila (rezilo škarij za grmičevje)	91106303
11	rezilo škarij za grmičevje	91106302
13	ovoj za zaščito rezila (rezilo škarij za travo)	91106301
14	rezilo škarij za travo	91106300
16	Teleskopski ročaj s kompletom koles	91106299

Garancija

Grizzly Tools GmbH & Co. KG

Stockstädter Str. 20, 63762 GroBostheim, NEMČIJA

Servis v Slovenija

Tel.: 0800 81400

Kontaktni obrazec na

parkside-diy.com

(Birotehnika, Hodošček Renata s.p.,
Lendavska ULICA 23, 9000 Murska
Sobota)

Garancijski list

1. S tem garancijskim listom *Grizzly Tools GmbH & Co. KG, Stockstädter Str. 20, 63762 GroBostheim, Nemčija* jamcimo, da bo izdelek v garancijskem roku ob normalni in pravilni uporabi brezhibno deloval in se zavezuje, da bomo ob izpolnjenih spodaj navedenih pogojih odpravili morebitne pomanjkljivosti in okvare zaradi napak v materialu ali izdelavi oziroma po svoji presoji izdelek zamenjali ali vrnili kupnino.
2. Garancija je veljavna na ozemlju Republike Slovenije.
3. Garancijski rok za proizvod je 36 mesecev od datuma izrocitve blaga. Datum izrocitve blaga je razviden iz racuna.
4. Če izdelek ne izpolnjuje specifikacij ali nima lastnosti, navedenih v garancijskem listu ali oglaševalskem sporocilu, lahko potrošnik najprej zahteva odpravo napak. O napaki mora potrošnik obvestiti proizvajalca ali pooblašeni servis (kontaktna številka in elektronski naslov navedena zgoraj) in zahtevati odpravo napak. Kupec je dolžan ob uveljavljanju zahtevka pre-

dložiti garancijski list in racun, kot potrdilo in dokazilo o nakupu ter dnevu izrocitve blaga. Svetujemo vam, da pred tem natančno preberete navodila o sestavi in uporabi izdelka.

5. Rok za odpravo napake je 30 dni od dneva, ko je proizvajalec ali pooblašeni servis prejel zahtevo za odpravo napake. Če napake v tem roku niso odpravljene, mora proizvajalec potrošniku brezplačno zamenjati blago z enakim, novim in brezhibnim blagom. Rok se lahko zaradi narave in kompleksnosti blaga, narave in resnosti neskladnosti ter napora, ki je potreben za dokoncanje popravila ali zamenjave podaljša za najkrajši čas, ki je potreben za dokoncanje popravila, vendar največ za 15 dni. O številu dni podaljšanega roka in razlogih za podaljšanje mora biti potrošnik obveščen pred potekom 30 dnevnega roka za odpravo napak.
6. Če v roku 30 dni oz. v primeru podaljšanja v roku 45 dni blago ni popravljeno ali blago ni zamenjano z novim, lahko potrošnik od proizvajalca zahteva vracilo celotne kupnine ali zahteva sorazmerno znižanje kupnine. Sorazmerno zmanjšanje vrednosti blaga, ki ga je potrošnik prejel, v primerjavi z vrednostjo, ki bi jo imelo blago, ce bi bilo skladno.

7. Če se neskladnost pojavi v manj kot 30 dneh od dobave blaga, lahko potrošnik ob predložitvi blaga od proizvajalca takoj zahteva vracilo plačanega zneska.
8. Proizvajalec oziroma pooblaščen servis lahko potrošniku za čas popravila blaga, za katero je bila izdana obvezna garancija, zagotovi brezplačno uporabo podobnega blaga. Če proizvajalec potrošniku ne zagotovi nadomestnega blaga včasno uporabo, ima potrošnik pravico uveljavljati škodo, ki jo je utrpel, ker blaga ni mogel uporabljati od trenutka, ko je zahteval popravilo ali zamenjavo, do njune izvršitve.
9. Stroške za material, nadomestne dele, delo, prenos in prevoz izdelkov, ki nastanejo pri odpravljanju okvar oziroma nadomestitvi blaga z novim, krije proizvajalec.
10. V primeru zamenjave blaga ali zamenjave bistvenega dela blaga z novim se potrošniku izda nov garancijski list.
11. V primeru, da proizvod popravlja nepooblaščen servis ali nepooblaščen oseba, kupec ne more uveljavljati zahtevkov iz te garancije.
12. Vzroki za okvaro oziroma nedelovanje izdelka morajo biti lastnosti stvari same in ne vzroki, ki so zunanaj proizvajalceve oziroma prodajalceve sfere. Kupec ne more uveljavljati zahtevkov iz te garancije, ce se ni držal priloženih navodil za sestavo in uporabo izdelka ali ce je izdelek kakorkoli spremenjen ali nepravilno vzdrževan.
13. Proizvajalec zagotavlja proti plačilu popravilo, vzdrževanje blaga, nadomestne dele in priklopne aparate vsaj tri leta po poteku garancijskega roka,
14. Obrabni deli oz. potrošni material so izvzeti iz garancije.
15. Vsi potrebni podatki za uveljavljanje garancije se nahajajo na dveh locenih dokumentih (garancijski list, racun).
16. Ta garancija proizvajalca ne izključuje zakonske pravice potrošnika, da zoper prodajalca v primeru neskladnosti blaga brezplačno uveljavlja jamcevalne zahtevke. Ta garancija prav tako ne izključuje pravic potrošnika, ki izhajajo iz obveznega jamstva za skladnost blaga.

Prodajalec:

Lidl Slovenija d.o.o. k.d., Pod lipami 1, SI-1218 Komenda

Prevod izvirnika izjave EU o skladnosti

Proizvod: **Akumulatorske škarje za rezanje trave in grmičevja**

Model: **PGSA 12 B1**

Serijska številka: 000001-081000

Predmet navedene izjave je v skladu z ustrežno zakonodajo Unije o harmonizaciji:

**2006/42/EC • 2014/30/EU • 2000/14/EC & 2005/88/EC
• 2011/65/EU & (EU) 2015/863**

Predmet navedene izjave je v skladu z Direktivo 2011/65/EU Evropskega parlamenta in Sveta z dne 8. junija 2011 o omejevanju uporabe nekaterih nevarnih snovi v električni in elektronski opremi.

Za zagotovitev skladnosti so bili uporabljeni naslednji usklajeni standardi ter nacionalni standardi in predpisi:

**EN 62841-1:2015/A11:2022
EN 62841-4-2:2019/A11:2022 • EN IEC 62841-4-5:2021/AC:2024
EN IEC 55014-1:2021 • EN IEC 55014-2:2021
EN IEC 63000:2018**

V skladu z Direktivo 2000/14/EC v zvezi z emisijami hrupa je potrjeno naslednje: Raven zvočne moči (L_{WA})

- izmerjena: 82,0 dB (rezilo škarij za travo)
- izmerjena: 79,5 dB (rezilo škarij za grmičevje);
- zagotovljena: 85 dB

Uporabljen postopek ocenjevanja skladnosti v skladu s Prilogo V k Direktivi 2000/14/EC .

Ta izjava o skladnosti se izda na lastno odgovornost proizvajalca:

CE Grizzly Tools GmbH & Co. KG
Stockstädter Str. 20
63762 Großostheim
NEMČIJA
26.01.2026



Christian Frank
Pooblaščen zastopnik za dokumentacijo

Obsah

Úvod	54
Použití dle určení.....	55
Rozsah dodávky/ příslušenství.....	55
Přehled.....	55
Popis funkce.....	56
Technické údaje.....	56
X 12 V TEAM.....	57
Bezpečnostní pokyny	57
Význam bezpečnostních pokynů.....	57
Piktogramy a symboly.....	58
Obecná bezpečnostní upozornění pro elektrické nářadí.....	59
Bezpečnostní upozornění ohledně nůžek na živý plot.....	62
Bezpečnostní upozornění pro sekačku na trávu.....	63
Dodatečné bezpečnostní pokyny pro nůžky na trávu a živý plot.....	63
Zbytková nebezpečí.....	64
Příprava	65
Ovládací části.....	65
Zastrčení/výměna příslušenství.....	65
Kontrola stavu nabití akumulátoru.....	66
Nabití akumulátoru.....	66
Provoz	66
Všeobecné pokyny k práci.....	66
Před provozem.....	67
Vložení a vyjmutí akumulátoru.....	67
Zapnutí a vypnutí.....	68
Nůžky na trávu s teleskopickou násadou.....	68
Převážení	69
Čištění, údržba a skladování	69

Čištění.....	69
Údržba.....	69
Skladování.....	71

Hledání chyb..... 71

Likvidace/ochrana životního prostředí..... 72

Akumulátory zlikvidujte ekologickým způsobem.....	73
--	----

Servis..... 73

Záruka.....	73
Opravná služba.....	75
Service-Center.....	75
Dovozce.....	75

Náhradní díly a příslušenství..... 76

Překlad původního EU prohlášení o shodě..... 77

Rozložený pohled..... 319

Úvod

Blahopřejeme vám k zakoupení vašich nových akumulátorových nůžek na trávu a keře. (dále jen přístroj nebo elektrický nástroj).

Vybrali jste si vysoce kvalitní přístroj. Tento přístroj byl odzkoušen během výroby na kvalitu a podroben výstupní kontrole. Funkčnost vašeho přístroje je tím zajištěna.

Nelze vyloučit, že v jednotlivých případech se na nebo v přístroji nachází zbytky maziv. Nejedná se o nedostatek ani o závadu a není důvod k obavám.



Návod k obsluze je součástí tohoto přístroje. Obsahuje důležité pokyny pro bezpečnost, použití a likvidaci. Přečtěte si pečlivě návod k obsluze.

Seznamte se s ovládacími prvky a správným používáním přístroje. Používejte přístroj pouze tak, jak je popsáno a pro určené oblasti použití. Návod k obsluze dobře uschovejte a v případě předání přístroje třetí osobám předejte veškerou dokumentaci.

Použití dle určení

Přístroj je určen výhradně pro následující použití:

- Řezání a ořezávání tenkých výhonků na živých plotech, keřích a okrasných keřích
- Stříhání trávy na okrajích a na malých plochách v domácím prostředí

Přístroj je určen pro použití dospělými. Mládež ve věku nad 16 let smí přístroj používat pouze pod dohledem.

Přístroj je zakázáno používat za deště nebo vlhkém prostředí.

Jakékoliv jiné použití, které není v tomto návodu k obsluze výslovně povoleno, může vést k poškození přístroje a pro uživatele představovat vážné nebezpečí. Obsluha nebo uživatel zařízení nese zodpovědnost za nehody či škody na jiných osobách nebo jejich majetku. Přístroj je určen pro použití domácími kutily. Není určen pro trvalé komerční využívání. V případě komerčního použití záruka zaniká. Výrobce neručí za škody způsobené nesprávným použitím nebo nesprávnou obsluhou.

Přístroj je součástí série

X 12 V TEAM a lze jej provozovat s akumulátory série **X 12 V TEAM**.

Akumulátory série **X 12 V TEAM** se

smí nabíjet pouze nabíječkami série **X 12 V TEAM**.

Rozsah dodávky/příslušenství

Vybalte přístroj a zkontrolujte rozsah dodávky.

Obalový materiál zlikvidujte správně dle předpisů.

- Aku nůžky na trávnik a živý plot
- nůž nůžek na trávu + kryt nože
- nůž nůžek na křoví + kryt nože
- teleskopická násada
- Překlad původního návodu k používání
- akumulátor a nabíječka s návodem k obsluze

Přehled

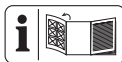

Obrázky přístroje naleznete na přední a zadní výklopné stránce.

- 1 hlava přístroje
- 2 ukazatel stavu nabití
- 3 blokace zapnutí (přístroj)
- 4 rukojeť
- 5 odblokování akumulátoru
- 6 akumulátor
- 7 zapínač/vypínač (přístroj)
- 8 Aretace (rukojeť)
- 9 Aretace (hlava přístroje)
- 10 odblokování nože
- 11 nůž nůžek na křoví
- 12 kryt nože (nůž nůžek na křoví)
- 13 kryt nože (nůž nůžek na trávu)
- 14 nůž nůžek na trávu
- 15 nabíječka
- 16 teleskopická násada

Obr. C

- 17 konektor
 18 výstupek
Obr. D
 19 Zástrčka
 20 zásuvná zásuvka
 21 držák přístroje

Obr. E

- 22 blokace zapnutí (teleskopická násada)
 23 zapínač/vypínač (teleskopická násada)
 24 šroubové pouzdro

Obr. G

- 25 Hnací objímka

Popis funkce

Akumulátorové nůžky na trávu a keře mají dvě vyměnitelná stříhací ústrojí. Při použití jako nůžky na keře (plotové nůžky) se jako řezací zařízení používá oboustranná řezací lišta. Z bezpečnostních důvodů jsou záchytné zuby po stranách zaoblené a posunuté, aby se minimalizovalo riziko poranění. Při použití jako nůžky na trávu se jako řezací zařízení používá řezací lišta s několika zuby.

Funkce ovládacích prvků naleznete v následujících popisech.

Technické údaje**Aku nůžky na trávnik a živý plot**
.....PGSA 12 B1

- Jmenovité napětí U 12 V =
 Přístroji otáčky n_0 1200 min⁻¹
 Hmotnost (bez akumulátoru/bez nože) ≈0,47 kg
 Hladina akustického výkonu (L_{WA})
 - zaručená 85 dB

- akumulátorLi-Ion
 Teplota≤50 °C
 - Nabíjení 4–40 °C
 - Provoz 4–50 °C
 - Skladování15–25 °C

nůž nůžek na křoví

- Doba chodu na jedno nabití baterie (12V, 2Ah) ≤80 Minuty*
 - Délka řezu 170 mm
 - Průměr větve ≤7,9 mm
 Hladina akustického tlaku (L_{pA})
 71,5 dB; K_{pA} =3 dB
 Hladina akustického výkonu (L_{WA})
 - změřená 79,5 dB; K_{WA} =2 dB
 Vibrace (a_h)
 - rukojeť2,03 m/s²; K =1,5 m/s²

nůž nůžek na trávu

- Doba chodu na jedno nabití baterie (12V, 2Ah) ≤60 Minuty*
 - Šířka nože 120 mm
 Hladina akustického tlaku (L_{pA})
 74,0 dB; K_{pA} =3 dB
 Hladina akustického výkonu (L_{WA})
 - změřená 82,0 dB; K_{WA} =2,36 dB
 Vibrace (a_h)
 - bez teleskopické násady
1,7 m/s²; K =1,5 m/s²
 - s teleskopickou násadou
2,99 m/s²; K =1,5 m/s²

* Účinná doba provozu plně nabitého akumulátoru při chodu naprázdno.

Hladina hluku a vibrací byla stanovena dle norem a předpisů uvedených v prohlášení o shodě.

Uvedená hodnota vibrací a uvedená hodnota emisí hluku byly změřeny pomocí standardizované zkušební metody a lze je použít k porovnání

určitého elektrického nástroje s jiným nástrojem. Uvedená hodnota vibrací a uvedená hodnota emisí hluku mohou být použity také k předběžnému odhadu zatížení.

VAROVÁNÍ! Emise vibrací a emise hluku se mohou během skutečného používání elektrického nástroje lišit od udané hodnoty v závislosti na způsobu, jakým je elektrický nástroj používán a zejména pak podle typu zpracovávaného obrobku. Dle možnosti se snažte udržet co nejnižší zatížení, způsobené vibracemi. Příkladem opatření ke snížení vibračního zatížení je omezení pracovní doby. Přitom se musí brát v úvahu všechny části pracovního cyklu (například doby, během kterých je elektrický nástroj vypnutý, a ty, ve kterých je sice zapnutý, ale běží bez zátěže).

X 12 V TEAM

Přístroj je součástí série

X 12 V TEAM a lze jej provozovat s akumulátory série **X 12 V TEAM**.

Akumulátory série **X 12 V TEAM** se smí nabíjet pouze nabíječkami série **X 12 V TEAM**.

Doporučujeme Vám, provozovat tento přístroj pouze s následujícími akumulátory: PAK 12 A3, PAK 12 A4, PAK 12 B3, PAK 12 B4, PAK 12 D1, PAK 12 D2, PAK 12 5.0 A1

Doporučujeme Vám, nabíjet tyto akumulátory pomocí následujících nabíječek: PLGK 12 A2, PLGK 12 A3, PLGK 12 B2, PDSLK 12 A2, PLGK 12 6.0 A1

Technické údaje akumulátoru a nabíječky: Viz samostatný návod.

Bezpečnostní pokyny

V této části jsou popsána základní bezpečnostní opatření při používání přístroje.

VAROVÁNÍ! Zranění osob a hmotné škody v důsledku neodborné manipulace s akumulátorem. Dodržujte bezpečnostní pokyny a pokyny k nabíjení a správnému použití, uvedené v návodu k obsluze Vašeho akumulátoru a Vaší nabíječky série **X 12 V TEAM**. Podrobný popis nabíjení a další informace naleznete v tomto samostatném návodu k obsluze.

Význam bezpečnostních pokynů

NEBEZPEČÍ! Pokud tento bezpečnostní pokyn nedodržíte, dojde k nehodě. Důsledkem je vážné zranění nebo smrt.

VAROVÁNÍ! Pokud tento bezpečnostní pokyn nedodržíte, dojde případně k nehodě. Mohlo by to mít za následek vážné zranění nebo smrt.

UPOZORNĚNÍ! Pokud tento bezpečnostní pokyn nedodržíte, dojde k nehodě. V důsledku může dojít k drobnému nebo středně těžkému ublížení na zdraví.

OZNÁMENÍ! Pokud tento bezpečnostní pokyn nedodržíte, dojde k nehodě. V důsledku může dojít k věcnému poškození.

Piktogramy a symboly

Piktogram na přístroji



Přístroj je součástí série **X 12 V TEAM** a lze jej provozovat s akumulátory série **X 12 V TEAM**. Akumulátory série **X 12 V TEAM** se smí nabíjet pouze nabíječkami série **X 12 V TEAM**.



Pozor!



Přečtěte si návod k obsluze



Používejte chrániče sluchu



Používejte ochranu zraku



Nebezpečí – Udržujte ruce mimo dosah nože



Pozor! Doběh řezacího zařízení



Přístroj je zakázáno používat za deště nebo vlhkém prostředí.



Výstraha před odletujícími částmi – okolostojící osoby udržujte mimo dosah



Kolemdoucím osobám zabraňte vstup do nebezpečné oblasti



Zaručená hladina akustického výkonu L_{WA} v dB.



Elektrická zařízení nepatří do domácího odpadu.



Při stříhání dbejte na to, aby se do nože nedostaly žádné předměty, jako jsou drát, kovové části, kameny apod.

Ostření nožů (nůž nůžek na trávu)



Úhel ostření (nůž nůžek na trávu)

Piktogramy v návodu k obsluze



Používejte ochranné rukavice



Stisknutí



Před odložením nástroje počkejte, než se elektrický nástroj úplně zastaví.



Nepoužívejte čisticí prostředky ani rozpouštědla..



Přístroj nikdy neostřikujte vodou.

Obecná bezpečnostní upozornění pro elektrické nářadí

⚠ VAROVÁNÍ! Přečtěte si všechna bezpečnostní upozornění, pokyny, obrázky a technické údaje dodané s tímto elektrickým nářadím. Při nedodržení všech níže uvedených pokynů může dojít k úrazu elektrickým proudem, požáru a/nebo vážnému zranění. **Uschovejte všechna varování a pokyny pro budoucí použití.** Termín „elektrické nářadí“ ve varováních se vztahuje na vaše elektrické nářadí napájené ze sítě (s napájecím kabelem) nebo nářadí napájené z baterie (bez napájecího kabelu).

1. BEZPEČNOST PRACOVNÍHO PROSTORU

- a) **Udržujte pracovní prostor čistý a dobře osvětlený.** Nepořádek nebo tmavé prostory vedou k nehodám.
- b) **Nepracujte s elektrickým nářadím ve výbušném prostředí, například v blízkosti hořlavých kapalin, plynů nebo prachu.** Elektrické nářadí vytváří jiskry, které mohou zapálit prach nebo výpary.
- c) **Při práci s elektrickým nářadím udržujte děti a přihlížející v bezpečné vzdálenosti.** Budete-li rozptylováni, můžete ztratit kontrolu.

2. ELEKTRICKÁ BEZPEČNOST

- a) **Zástrčky elektrického nářadí musí odpovídat zásuvce. Nikdy zástrčku žádným způsobem neupravujte. S uzemněným elektrickým nářadím nepoužívejte žádné adaptérové zástrčky. Neupravené zástrčky a odpovídající**

zásuvky snižují riziko úrazu elektrickým proudem.

- b) **Vyvarujte se tělesného kontaktu s uzemněnými povrchy, jako jsou potrubí, radiátory, sporáky a chladničky.** Pokud je vaše tělo uzemněno, existuje zvýšené riziko úrazu elektrickým proudem.
 - c) **Nevystavujte elektrické nářadí dešti ani mokru.** Voda vnikající do elektrického nářadí zvyšuje riziko úrazu elektrickým proudem.
 - d) **Nepoužívejte kabel nedovoleným způsobem. Nikdy nepoužívejte kabel k přenášení, tahání nebo odpojování elektrického nářadí. Udržujte kabel mimo dosah tepla, oleje, ostrých hran nebo pohyblivých částí.** Poškozené nebo zamotané kabely zvyšují riziko úrazu elektrickým proudem.
 - e) **Při práci s elektrickým nářadím venku používejte prodlužovací kabel vhodný pro venkovní použití.** Při použití kabelu vhodného pro venkovní použití se snižuje riziko úrazu elektrickým proudem.
 - f) **Pokud je provoz elektrického nářadí ve vlhkém prostředí nevyhnutelný, použijte zdroj chráněný proudovým chráničem (RCD).** Při použití ochrany RCD se snižuje riziko úrazu elektrickým proudem.
- ### 3. OSOBNÍ BEZPEČNOST
- a) **Zůstaňte ve střehu, sledujte, co děláte, a při práci s elektrickým nářadím používejte zdravý rozum. Nepoužívejte elektrické nářadí, jste-li unaveni nebo pod**

- vlivem drog, alkoholu nebo léků. Kvůli chvilce nepozornosti při práci s elektrickým nářadím může dojít k vážnému zranění.
- b) **Používejte osobní ochranné prostředky. Vždy noste ochranu očí.** Ochranné prostředky, jako je protiprachová maska, protiskluzová bezpečnostní obuv, ochranná přilba nebo chrániče sluchu používané ve vhodných podmínkách, omezují riziko zranění osob.
- c) **Zabraňte neúmyslnému spuštění. Před připojením ke zdroji napájení a/nebo akumulátoru, zvednutím nebo přenášením nářadí se ujistěte, že je vypínač ve vypnuté poloze.** Přenášení elektrického nářadí s prstem na spínači nebo manipulace s elektrickým nářadím se zapnutým spínačem, může vést k úrazům.
- d) **Před zapnutím elektrického nářadí odstraňte jakýkoliv seřizovací klíč nebo klíč.** Kvůli klíči nebo klíči připevněnému k rotující části elektrického nářadí může dojít ke zranění.
- e) **Nesnažte se s nářadím dosáhnout daleko od sebe. Vždy udržujte správný postoj a rovnováhu.** Získáte tak lepší kontrolu nad elektrickým nářadím v neočekávaných situacích.
- f) **Noste vhodný oděv. Nenoste volný oděv nebo šperky. Udržujte své vlasy a oděv mimo pohyblivé součásti.** Volné oblečení, šperky nebo dlouhé vlasy se mohou zachytit v pohyblivých součástech.
- g) **Pokud jsou k dispozici zařízení pro připojení zařízení k odsávání a sběru prachu, ujistěte se, že jsou připojena a správně používána.** Při použití sběrače prachu se může snížit nebezpečí související s prachem.
- h) **Nedopustíte, abyste na základě častého používání nářadí polevili a ignorovali zásady bezpečnosti nářadí.** Při nedbalém používání může během zlomku sekundy dojít k vážnému zranění.
4. **POUŽÍVÁNÍ A PÉČE O ELEKTRICKÉ NÁŘADÍ**
- a) **Elektrické nářadí nepoužívejte za použití síly. Používejte správné elektrické nářadí pro danou aplikaci.** Správné elektrické nářadí zvládne práci lépe a bezpečněji při rychlosti, pro kterou bylo navrženo.
- b) **Nepoužívejte elektrické nářadí, pokud je nelze zapnout a vypnout vypínačem.** Jakékoliv elektrické nářadí, které nelze ovládat vypínačem, je nebezpečné a musí být opraveno.
- c) **Před seřizováním, výměnou příslušenství nebo před uložením elektrického nářadí vytáhněte zástrčku ze zásuvky a/nebo vyjměte z nářadí akumulátor, je-li odnímatelný.** Díky takovým preventivním bezpečnostním opatřením se snižuje riziko náhodného spuštění elektrického nářadí.
- d) **Nepoužívané elektrické nářadí skladujte mimo dosah dětí a nedovolte osobám, které nejsou obeznámeny s elektrickým ná-**

- řadím nebo s těmito pokyny, aby s elektrickým nářadím pracovaly. Elektrické nářadí je v rukou neškolených uživatelů nebezpečné.
- e) **Na elektrickém nářadí a příslušenství provádějte údržbu. Zkontrolujte, zda nejsou pohyblivé části vychýleny nebo zablockovány, zda nejsou zlomené a zda neexistují jiné podmínky, které mohou ovlivnit činnost elektrického nářadí. Je-li nářadí poškozeno, nechte elektrické nářadí před použitím opravit.** Mnoho nehod je způsobeno kvůli nedostatečně udržovanému elektrickému nářadí.
- f) **Řezné nástroje udržujte ostré a čisté.** Řádně udržované řezné nástroje s ostrými řeznými hranami se méně zasekávají a snáze se ovládají.
- g) **Elektrické nářadí, příslušenství, násadce atd. používejte v souladu s těmito pokyny, s ohledem na pracovní podmínky a prováděnou práci.** Použití elektrického nářadí k jiným než určeným činnostem může vést k nebezpečné situaci.
- h) **Udržujte rukojeti a úchopové plochy v suchém a čistém stavu a bez oleje a mastnoty.** Kvůli kluzkým rukojetím a úchopovým plochám nelze s nástrojem bezpečně manipulovat a ovládat jej v neočekávaných situacích.
5. **POUŽÍVÁNÍ A ÚDRŽBA AKUMULÁTOROVÉHO NÁŘADÍ**
- a) **Nabíjejte nástroj pouze nabíječkou specifikovanou výrobcem.** Nabíječka, která je vhodná pro jeden typ akumulátoru, může při použití s jiným akumulátorem způsobit nebezpečí požáru.
- b) **Používejte elektrické nářadí pouze se speciálně označenými akumulátory.** Použití jiných akumulátorů může dojít ke zranění a požáru.
- c) **Pokud baterii nepoužíváte, uchovávejte ji mimo dosah jiných kovových předmětů, jako jsou kancelářské sponky, mince, klíče, hřebíky, šrouby nebo jiné malé kovové předměty, kvůli nimž může dojít k propojení kontaktů.** Kvůli zkratování svorek akumulátoru může dojít k popáleninám nebo požáru.
- d) **Za nevhodných podmínek může z akumulátoru unikat kapalina – zabraňte kontaktu s ní. Pokud ke kontaktu náhodou dojde, opláchněte vodou. Pokud se kapalina dostane do očí, vyhledejte navíc lékařskou pomoc.** Kapalina vytékající z baterie může způsobit podráždění nebo popáleniny.
- e) **Nepoužívejte akumulátor nebo nářadí, které je poškozené nebo upravené.** Poškozené nebo upravené akumulátory mohou vykazovat nepředvídatelné chování vedoucí k požáru, výbuchu nebo riziku zranění.
- f) **Nevystavujte akumulátor ani nářadí ohni nebo nadměrné tep-**

lotě. Při vystavení ohni nebo teplotě nad 130 °C může dojít k výbuchu.

- g) **Dodržujte všechny pokyny pro nabíjení a nenabíjejte akumulátor ani náradí mimo teplotní rozsah uvedený v pokynech.** Při nesprávném nabíjení nebo při teplotách mimo stanovený rozsah může dojít k poškození akumulátoru a zvýšenému riziku požáru.
6. **SERVIS**
- a) **Nechte své elektrické náradí opravit kvalifikovanou osobou, která použije pouze identické náhradní díly.** Tím bude zachována bezpečnost elektrického náradí.
- b) **Poškozené akumulátory nikdy neopravujte.** Servis akumulátorových sad by měl provádět pouze výrobce nebo autorizovaní poskytovatelé servisu.

Bezpečnostní upozornění ohledně nůžek na živý plot

- a. **Nepoužívejte nůžky na živý plot za špatného počasí, zejména pokud hrozí nebezpečí blesků.** Tím se sníží riziko zásahu bleskem.
- b. **Udržujte všechny síťové kabely a přívody mimo oblast stříhání.** Síťové kabely nebo přívody mohou být skryty v živých plotech nebo keřích, a proto mohou být náhodně přeríznuty čepelí.
- c. **Používejte ochranu sluchu.** Přiměřené ochranné prostředky snižují riziko ztráty sluchu.
- d. **Nůžky na živý plot držte pouze za izolované plochy rukoje-**

ti, protože čepel by se mohla dotknout skryté kabeláže. Kontakt čepelí s vodičem pod napětím může způsobit, že se napětí přenesne na odkryté kovové části nůžek na živý plot, a obsluha by tak mohla být zasažena elektrickým proudem.

- e. **Udržujte všechny části těla mimo dosah čepel. Neodstraňujte řezaný materiál ani nedržte řezaný materiál, když se čepel pohybuje.** Čepel se pohybuje i po vypnutí spínače. Kvůli chvilce nepozornosti při práci s nůžkami na živý plot může dojít k vážnému zranění.
- f. **Při odstraňování uvízlého materiálu nebo při údržbě nůžek na živý plot se ujistěte, že všechny vypínače napájení jsou vypnuté, akumulátor je vyjmutý nebo odpojený.** Neočekávané spuštění nůžek na živý plot při odstraňování uvízlého materiálu nebo při provádění údržby může způsobit vážné zranění.
- g. **Nůžky na živý plot přenášejte za rukojeť se zastavenou čepelí a dávejte pozor, aby nedošlo ke stisknutí jakéhokoli spínače.** Správné přenášení nůžek na živý plot sníží riziko neúmyslného spuštění a následného zranění čepelí.
- h. **Pokud nůžky na živý plot přemísťujete nebo ukládáte, vždy používejte krytku čepel.** Správná manipulace s nůžkami na živý plot sníží riziko zranění čepelí.

Bezpečnostní upozornění pro sekačku na trávu

- a. **Nůžky na trávu nepoužívejte za špatného počasí, zejména pokud hrozí nebezpečí blesků.** Tím se sníží riziko zásahu bleskem.
- b. **Udržujte všechny síťové kabely a přívody mimo oblast stříhání.** Síťové kabely nebo přívody mohou být náhodně přeříznuty čepelí.
- c. **Používejte ochranu sluchu.** Přiměřené ochranné prostředky snižují riziko ztráty sluchu.
- d. **Nůžky na trávu držte pouze za izolované plochy rukojeti, protože čepel by se mohla dotknout skryté kabeláže.** Kontakt čepelí s vodičem pod napětím může způsobit, že se napětí přenesne na odkryté kovové části nůžek na trávu, a obsluha by tak mohla být zasažena elektrickým proudem.
- e. **Udržujte všechny části těla mimo dosah čepel.** Neodstraňujte řezaný materiál ani nedržte řezaný materiál, když se čepel pohybuje. Čepel se pohybuje i po vypnutí spínače. Kvůli chvilce nepozornosti při práci s nůžkami na trávu může dojít k vážnému zranění.
- f. **Při odstraňování uvízlého materiálu nebo při údržbě nástroje se ujistěte, že všechny vypínače napájení jsou vypnuté, a akumulátor je vyjmutý nebo odpojený.** Neočekávané spuštění nůžek na trávu při odstraňování uvízlého materiálu nebo při provádě-

dění údržby může způsobit vážné zranění.

- g. **Nůžky na trávu přenášejte za rukojeť se zastavenou čepelí a dávejte pozor, aby nedošlo ke stisknutí jakéhokoli spínače.** Správné přenášení nůžek na trávu sníží riziko neúmyslného spuštění a následného zranění čepelí.
- h. **Pokud nůžky na trávu přemísťujete nebo ukládáte, vždy nasadte krytku čepel.** Správná manipulace s nůžkami na trávu sníží riziko zranění čepelí.

Dodatečné bezpečnostní pokyny pro nůžky na trávu a živý plot

- Pro vlastní bezpečnost noste osobní ochranné pomůcky:



- Používejte ochranu zraku
- Používejte chrániče sluchu
- Používejte ochranné rukavice
- Noste vhodný pracovní oděv, jako jsou pevné boty s protiskluzovou podrážkou a robustní dlouhé kalhoty.
- Nenoste dlouhé oděvy ani šperky, protože tyto mohou být zachyceny pohyblivými částmi.
- Nepoužívejte přístroj při chůzi na boso nebo pokud chodíte v otevřených sandálech.
- Přístroj je určen pro použití dospělými. Mládež ve věku nad 16 let smí přístroj používat pouze pod dohledem.
- **Přístroj je určen pro stříhání trávy a živých plotů. S tímto pří-**

- strojem neřežte větve, tvrdé dřevo ani nic jiného.** Mohlo by dojít k poškození přístroje.
- **Držte přístroj správně, např. oběma rukama za rukojeti, pokud jsou k dispozici dvě rukojeti.** Ztráta kontroly nad přístrojem může vést ke zraněním.
 - **Při práci s přístrojem noste vhodný oděv a odpovídající pracovní rukavice. Nikdy přístroj neuchopte za řezný nůž ani jej nezvedejte za řezný nůž.** Kontakt s řezným nožem může vést ke zranění.
 - **Nepoužívejte přístroj v blízkosti vznětlivých kapalin nebo plynů.** V případě zkratu hrozí nebezpečí požáru- a výbuchu.
 - Před spuštěním přístroje se vždy ujistěte, zda je přístroj správně v jedné ze specifikovaných pracovních poloh.
 - **Nože je nutné pravidelně kontrolovat z hlediska opotřebení a nechat je přebrousit.** V případě tupých nožů dojde k přetížení přístroje. Na z toho vyplývající škody se nevztahuje záruka.
 - Přístroj vypněte a vyjměte akumulátor. Ujistěte se, zda se všechny pohyblivé díly zcela zastavily
 - vždy při opuštění přístroje;
 - před povolením zablokování nebo odstraněním ucpání;
 - před kontrolou, čištěním nebo prací na přístroji.
 - Pokud řezací zařízení narazí na cizí předmět nebo stroj začne abnormálně silně vibrovat, je nutná okamžitá kontrola:
 - zkontrolujte uvolněné části a pevně je dotáhněte;
 - zjistěte poškození;
 - vyměňte poškozené díly za ekvivalentní nebo nechte přístroj opravit.
 - **Nepokoušejte se přístroj opravit sami, ledaže máte k tomuto účelu potřebnou kvalifikaci. Veškeré práce, neuvedené v tomto návodu k osluzbě, smí být provedeny pouze naším servisním střediskem.** Mnoho nehod je způsobeno v důsledku nedostatečně udržovaného přístroje.
 - **Používejte pouze příslušenství doporučené společností PARKSIDE.** Kvůli nevhodnému příslušenství může dojít k úrazu elektrickým proudem nebo požáru.
- Zbytková nebezpečí**
I když tento přístroj používáte správně, existují vždy zbytková rizika. V souvislosti s konstrukčním návrhem a provedením tohoto přístroje mohou vzniknout níže uvedená nebezpečí:
- zranění očí, nebude-li nošena žádná vhodná ochrana očí.
 - poškození sluchu, pokud není použita žádná vhodná ochrana sluchu.
 - ohrožení zdraví vyplývající z vibrací rukou a paží, pokud se přístroj používá delší dobu nebo není řádně veden a udržován.
 - pořezání
- ⚠ VAROVÁNÍ!** Nebezpečí z elektromagnetických polí, která jsou generována během provozu přístroje. Pole

může za určitých okolností ovlivňovat aktivní nebo pasivní lékařské implantáty. K omezení nebezpečí vážných nebo smrtelných zranění, doporučujeme osobám s lékařskými implantáty konzultovat svého lékaře a výrobce lékařského implantátu, než budou zařízení obsluhovat.

Příprava

VAROVÁNÍ! Nebezpečí zranění v důsledku neúmyslného spuštění přístroje. Akumulátor vložte do přístroje až tehdy, když je přístroj zcela připraven k použití.

Ovládací části

Před prvním uvedením přístroje do provozu se seznamte s ovládacími částmi.

• **blokace zapnutí (3/22)**

Blokace zapnutí zabraňuje náhodnému zapnutí přístroje.

- blokace zapnutí (3) → Odblokování, bez teleskopické násady: Posunutí dopředu
- blokace zapnutí (22) → Odblokování, s teleskopickou násadou: Stisknutí

• **zapínač/vypínač (7/23)**

- Zapnutí: Stisknutí
- Vypnutí: Uvolnění

• **Aretace, rukojeť (8) (Obr. A)**

Podle potřeby nastavte úhel sklonu rukojeti (3 poloh).

- Stiskněte aretaci (8) a nakloňte rukojeť (4) na požadovaný úhel.
- Pusťte aretaci (8), aby rukojeť (4) zaskočila.

• **Aretace, hlava přístroje (9) (Obr. B)**

Pro pohodlné řezání hran můžete hlavu přístroje (1) otáčet (7 poloh).

- Stiskněte aretaci (9) a otočte hlavu přístroje (1) do požadované polohy.
- Pusťte aretaci (9), aby hlava přístroje (1) zaskočila.

Zastrčení/výměna příslušenství

UPOZORNĚNÍ! Dbejte na to, abyste přístroj před každým zastrčením nebo výměnou příslušenství vypnuli a vyjmuli akumulátor, aby se zabránilo nebezpečí a zranění.

Zastrčení příslušenství

Postup (Obr. C)

1. Nasadte výstupek (18) nože nůžek na trávu (14) nebo nože nůžek na keře (11) do drážky na spodní straně hlavy přístroje (1).
2. Zaklapněte příslušenství směrem k hlavě přístroje (1).
3. Stiskněte obě odblokovací tlačítka nože (10) na pravé a levé straně příslušenství.
4. Odblokovací tlačítka nože (10) pusťte, jakmile je příslušenství v jedné rovině s hlavou přístroje (1).
5. Tahem za příslušenství zkontrolujte jeho upevnění.

Sejmutí příslušenství

Postup (Obr. C)

1. Stiskněte obě odblokovací tlačítka nože (10) na pravé a levé straně příslušenství.
2. Zaklapněte příslušenství směrem dopředu.

3. Sejměte příslušenství.

Kontrola stavu nabití akumulátoru



Po dobu zapnutí přístroje indikuje ukazatel stavu akumulátoru (2) stav nabití akumulátoru.

LED	Význam
červený, oranžový, zelený	akumulátor je nabitý
červený, oranžový	akumulátor je částečně nabitý
červený	akumulátor je nutné dobít

Nabití akumulátoru

Viz také návod k obsluze nabíječky.

Upozornění

- Nechte zahřátý akumulátor před nabíjením vychladnout.
- Akumulátor nevystavujte po delší dobu přímému slunečnímu záření ani teplotám >50 °C. Zabraňte zejména odložení na topná tělesa nebo skladování ve vozidlech, která jsou zaparkována na slunci.

Postup

1. Popřípadě vyjměte akumulátor (6) z přístroje.
2. Zasuňte akumulátor do nabíjecí prohloubeniny v nabíječce (15).
3. Nabíječku zapojte do zásuvky.
4. Po úspěšném dokončení nabíjení odpojte nabíječku od sítě.
5. Vytáhněte akumulátor z nabíjecí prohloubeniny.

Kontrolky LED na nabíječce (15)

zelený	červený	Význam
svítí	—	<ul style="list-style-type: none"> • akumulátor je zcela nabitý • připraveno (akumulátor není vložen)
—	svítí	akumulátor se nabíjí
—	blikají	Akumulátor přehřátý
blikají	blikají	Akumulátor je vadný

Provoz

Všeobecné pokyny k práci

VAROVÁNÍ! Nebezpečí zranění!
Dodržujte následující pokyny.

- Při provozu přístroje vždy nosíte pevnou obuv, dlouhé kalhoty, ochranu sluchu, pracovní rukavice a ochranné brýle.
- Přístroj je určen pouze pro práce, při kterých stojíte na zemi, a ne na žebříku nebo jiném nestabilním povrchu.
- Dodržujte pokyny pro údržbu a čištění přístroje.
- Při zablokování nože nůžek na trávu a keře (14)/(11) pevnými předměty přístroj ihned vypněte a vyjměte akumulátor. Až poté odstraňte předmět.
- Používejte pouze ostré nože, abyste dosáhli dobrého řezného

výkonu a chránili přístroj a akumulátor.

- Mírné škrábance na řezných hranách můžete sami vyhladit. K tomu účelu obtáhněte řezné hrany naolejovaným kamenem. Pouze ostré nože přinášejí dobrý řezný výkon.
- Během práce nezatěžujte přístroj tak, že by došlo k jeho zastavení.
- Je-li spínač poškozen, nesmí se s přístrojem dále pracovat.

Práce s nůžkami na trávu

- Tráva se nejlépe kosí, když je suchá a není příliš vysoká.

Práce s nůžkami na keře (plotovými nůžkami)

- Pohybuje přístrojem rovnoměrně vpřed nebo obloukovitým pohybem nahoru a dolů.
- Oboustranný nůž nůžek na keře (11) umožňuje řezání v obou směrech nebo pohybem sem a tam ze strany na stranu.

Práce s teleskopickou násadou

▲ UPOZORNĚNÍ! Teleskopická násada (16) se smí používat pouze s nožem nůžek na trávu (14)!

- Při používání dbejte na to, aby nůž nůžek na stříhání trávy neklouzal po zemi.
- Přístroj pomalu posouvajte na kolečkách po zemi. Tím dosáhnete rovnoměrné výšky stříhu.

Před provozem

Před každým provozem proveďte následující kroky. Tím zajistíte dlouhou životnost a spolehlivé užívání.

- **OZNÁMENÍ!** Škody na noži nůžek na trávu a keře (14)/(11). Při řezá-

ní dbejte na to, abyste nezachytili o cizí předměty, např. kameny, drátěný plot nebo podpěry rostlin.

- Před každým použitím přístroje zkontrolujte případné zjevné vady, např. uvolněné, opotřebované nebo poškozené součásti. Zkontrolujte pevné utažení šroubů v noži nůžek na trávu a živý plot (14)/(11).
- Neřežte s tupým nebo opotřebovaným nožem nůžek na trávu a keře (14)/(11), protože jinak přetížíte motor a převodovku vašeho přístroje.

Vložení a vyjmutí akumulátoru

▲ VAROVÁNÍ! Nebezpečí zranění v důsledku neúmyslného spuštění přístroje. Akumulátor vložte do přístroje až tehdy, když je přístroj zcela připraven k použití.

OZNÁMENÍ! Nebezpečí poškození! Nesprávný akumulátor může poškodit přístroj a akumulátor.

Vložení akumulátoru

1. Zasuňte akumulátor (6) podél vodící lišty do držáku akumulátoru v rukojeti (4). Akumulátor se slyšitelně zablokuje.

Vyjmutí akumulátoru

1. Stiskněte a podržte odblokování akumulátoru (5) na akumulátoru (6).
2. Vytáhněte akumulátor z rukojeti (4).

Zapnutí a vypnutí

Upozornění

- Příklad lze provozovat pouze s vloženým akumulátorem .
- Zapínač/vypínač (7) a blokáce zapnutí (3) nesmí být zaaretovány.

Zapnutí (Obr. E)

⚠ UPOZORNĚNÍ! Zranění osob nebo poškození přístroje! Dbejte na bezpečný postoj a přístroj držte pevně jednou rukou v dostatečné vzdálenosti od svého těla.

1. Odstraňte kryt nože (13)/(12).
2. Ujistěte se, zda akumulátor (6) je vložen/y.
3. Příklad vždy držte za rukojeť (4).
4. **OZNÁMENÍ!** Před zapnutím přístroje dbejte na to, aby nedošlo ke kontaktu přístroje s jinými předměty.
Posuňte blokáci zapnutí (3) na rukojeti (4) dopředu a stiskněte současně zapínač/vypínač (7).
Poté blokáci zapnutí (3) uvolněte.
Příklad běží nejvyšší rychlostí.

Vypnutí (Obr. E)

1. Zapínač/vypínač (7) pusťte.
2. Před odložením nástroje počkejte, než se elektrický nástroj úplně zastaví.
3. Vyměňte akumulátor (6) z přístroje, když jej ponecháváte bez dozoru nebo po dokončení práce.

Nůžky na trávu s teleskopickou násadou

Nasunutí a demontáž přístroje

Postup (Obr. D)

1. Posuňte přístroj po vodící liště do držáku přístroje (21) teleskopické násady (16). To slyšitelně zaskočí.
2. Zastrčte zástrčku (19) do zásuvné zásuvky (20) na zadní straně hlavy přístroje (1).
3. Před demontáží vytáhněte zástrčku (19) ze zásuvné zásuvky (20).
4. Vyměňte přístroj z držáku přístroje (21).

Přestavení teleskopické násady

Postup (Obr. E)

Teleskopická násada (16) umožňuje nastavit přístroj na individuální tělesnou výšku.

1. Povolte šroubové pouzdro (24).
2. Nastavte teleskopickou násadu (16) na požadovanou délku.
3. Šroubové pouzdro (24) opět utáhněte.

Zapnutí a vypnutí (s teleskopickou násadou)

⚠ UPOZORNĚNÍ! Teleskopická násada (16) se smí používat pouze s nožem nůžek na trávu (14)!

Zapnutí (Obr. E)

1. Odstraňte kryt nože (13).
2. Ujistěte se, zda je akumulátor (6) vložen.
3. **OZNÁMENÍ!** Před zapnutím přístroje dbejte na to, aby nedošlo ke kontaktu přístroje s jinými předměty.
Aktivujte blokáci zapnutí (22) a stiskněte současně zapínač/vypí-

nač (23) na rukojeti teleskopické násady (16).
Poté blokaci zapnutí (22) uvolněte. Přístroj běží nejvyšší rychlostí.

Vypnutí (Obr. E)

1. Zapínač/vypínač (23) pusťte.
2. Před odložením nástroje počkejte, než se elektrický nástroj úplně zastaví.
3. Vyjměte akumulátor (6) z přístroje, když jej ponecháváte bez dozoru nebo po dokončení práce.

Přeprava

Upozornění

- Vypněte přístroj a vyjměte akumulátor (6). Ujistěte se, zda se všechny pohyblivé díly zcela zastavily.
- Nůžky na trávu a keře vždy přepravujte s krytem nože (13)/(12).
- Přístroj vždy přenášejte za rukojeť (4).

Čištění, údržba a skladování

▲ VAROVÁNÍ! Nebezpečí zranění v důsledku neúmyslného spuštění přístroje. Chraňte se při údržbě a čištění. Vypněte přístroj a vyčkejte, až se všechny pohyblivé díly zcela zastaví, a vyjměte akumulátor.

▲ UPOZORNĚNÍ! Pořezání! Při manipulaci s noži noste rukavice odolné proti proříznutí. Opravné a údržbářské práce, které nejsou popsány v tomto návodu k obsluze, nechte vykonat prostřednictvím našeho servisního centra. Po-

užívejte pouze originální náhradní díly.

Čištění (Obr. F)

▲ VAROVÁNÍ! Nebezpečí úrazu elektrickým proudem! Nikdy přístroj neostříkujte vodou.

OZNÁMENÍ! Nebezpečí poškození. Chemické látky mohou poškodit plastové části přístroje. Nepoužívejte čisticí prostředky ani rozpouštědla.

- Udržujte větrací otvory, kryt motoru a rukojeti zařízení v čistotě. Použijte za tím účelem vlhký hadřík nebo kartáč.

Čištění a údržba nože

Potřebné nástroje a pomocné prostředky (nejsou dodány)

- Hadr
- pečující olejový sprej

Údržba po každém použití

- Odstraňte usazený zelený odpad.
- Vyčistěte nůž nůžek na trávu a keře (14)/(11) naolejovaným hadrem.
- Ošetřete nůž nůžek na trávu a keře (14)/(11) pečujícím olejovým sprejem.

Údržba

- Před každým použitím přístroje zkontrolujte případné zjevné vady, např. uvolněné, opotřebované nebo poškozené součásti. Zkontrolujte pevné utažení šroubů na noži nůžek na trávu a keře (14)/(11).
- Zkontrolujte kryty a ochranná zařízení, zda nejsou poškozena a zda jsou správně nasazena. Podle potřeby je vyměňte.

- Mírné škrábance na řezných hranách můžete opatrně sami vyhladit. K tomu účelu obtáhněte řeznou hranu naolejovaným kamenem.
- Podle potřeby naostřete tupé nože (viz *Ostření nožů*, str. 70). Pokud jsou nože tupé nebo mají větší rýhy, může dojít k zablokování řezacího mechanismu. Pouze ostré nože přinášejí dobrý řezný výkon.
- Silně poškozené nebo ohnuté nože nesmí být dále používány a musí být vyměněny (viz *Náhradní díly a příslušenství*, str. 76).

Ostření nožů

Upozornění

- Zkontrolujte řezné hrany. Při viditelných škrábancích, promáčknutích nebo tupých řezných hranách je vhodné nože přebrousit. Řezné nože nesmí modrat – to znamená, že jsou přehřáté.
- Úhel ostření - nůž nůžek na trávu
 - Nůž nahoře: 35°
 - Nůž dole: 45°
- Úhel ostření - nůž nůžek na křoví
 - Nůž nahoře: 45°
- Sejměte příslušenství (viz *Zastrčení/výměna příslušenství*, str. 65).
- Z nožů odstraňte zbytky řezu a nečistoty.
- Při ostření nožů používejte protiskluzovou podložku, aby byla zajištěna bezpečnost práce.

Potřebné nástroje a pomocné prostředky (nejsou dodány)

- Jehlový pilník/Plochy pilník

- Zrnitost: ≈200
 - Hadr
 - pečující olejový sprej
- #### nůž nůžek na křoví

Upozornění

- Řezné nože lze posunout do správné polohy pomocí hnací objímky (25).

Postup (Obr. G)

1. Umístěte řezné nože nůžek na keře (11) tak, aby byly řezné hrany dobře přístupné.
2. Naostřete každou řeznou hranu horního řezného nože pomocí pilníku směrem vpřed – dodržujte přítomný úhel ostření (viz *Ostření nožů*, str. 70). Přiložte pilník pod správným úhlem a jemně jej vedte k řezné hraně (obvykle stačí 2–3 tahy).
Důležité: pracujte klidně a plynule. **OZNÁMENÍ!** Brousí se pouze pohyblivý horní nůž se šikmým výbrusem. Spodní pevný nůž zůstává nebroušený.
3. Vzniklý prach po pilování odstraňte vlhkým hadříkem.
4. Nože oboustranně postříkejte pečujícím olejovým sprejem.
5. Nasadte příslušenství a zapněte přístroj na cca 5 sekund, aby se olej rovnoměrně rozprostřel po noži a byla zajištěna spolehlivá ochrana proti korozi.

nůž nůžek na trávu

Upozornění

- Řezné nože lze posunout do správné polohy pomocí hnací objímky (25).

Postup (Obr. G)

1. Horní řezný nůž z nožů nůžek na trávu (14) posuňte zcela v jednom směru, aby byla dobře přístupná jedna strana řezných hran.
2. Naostřete řezné hrany horního řezného nože pomocí pilníkem směrem vpřed – dodržte úhel ostření (viz *Ostření nožů*, str. 70). Přiložte pilník pod správným úhlem a jemně jej vedte k řezné hraně (obvykle stačí 2–3 tahy).
Důležité: pracujte klidně a plynule.
3. Posuňte horní řezný nůž zcela druhým směrem, aby byla dobře přístupná druhá strana řezných hran.
4. Nyní naostřete zbývající řezné hrany horního řezného nože.
5. Obráťte nůž a stejným způsobem opracujte zbývající řezné hrany.
6. Vzniklý prach po pilování odstraňte vlhkým hadříkem.
7. Nože oboustranně postříkejte pečujícími olejovými sprejem.

8. Nasadte příslušenství a zapněte přístroj na cca 5 sekund, aby se olej rovnoměrně rozprostřel po noži a byla zajištěna spolehlivá ochrana proti korozi.

Skladování

Přístroj a příslušenství skladujte vždy:

- čisté
- suché
- chráněné před prachem
- mimo dosah dětí
- s krytem nože (13)/(12) na noži nůžek na trávu a keře (14)/(11)
 - Kryt nože je důležitým bezpečnostním zařízením. Pokud se kryt nože poškodí, nepoužívejte jej a ihned ho vyměňte.

Skladovací teplota akumulátoru a přístroje je mezi 15 °C až 25 °C. Během skladování zabraňte extrémnímu chladu nebo teplu, aby akumulátor neztratil výkon.

Před delším uskladněním (např. zázimování) vyjměte akumulátor z přístroje (dodržujte samostatný návod k obsluze pro akumulátor a nabíječku).

Hledání chyb

Následující tabulka Vám pomůže odstranit malé poruchy:

Problém	Možná příčina	Odstranění chyb
Přístroj se nespustí	Akumulátor (6) není vložen	<i>Vložení akumulátoru</i> , str. 67
	Akumulátor (6) je vybitý	Nabijte akumulátor (viz samostatný návod k obsluze akumulátoru a nabíječky)

Problém	Možná příčina	Odstanění chyb
	Blokace zapnutí (3) nebo zapínač/vypínač (7) je vadný Vadný motor	Obratťe se na servisní středisko.
Přístroj pracuje přerušovaně	Vnitřní uvolněný kontakt	Obratťe se na servisní středisko.
Nůž nůžek na trávu a keře (14)/(11) se zahřívá	Nůž nůžek na trávu a keře (14)/(11) je tupý nebo vykazuje nerovnosti	Nůž nůžek na trávu a keře (14)/(11) nabruste (<i>Údržba, str. 69</i>) nebo vyměňte (<i>Náhradní díly a příslušenství, str. 76</i>)
	Příliš velké tření v důsledku nedostatečného mazání	Namažte nůž nůžek na trávu a keře (14)/(11)
Špatné výsledky řezání	Příliš velké tření v důsledku nedostatečného mazání	Namažte nůž nůžek na trávu a keře (14)/(11)
	Nůž nůžek na trávu a keře (14)/(11) je tupý nebo vykazuje nerovnosti	Nůž nůžek na trávu a keře (14)/(11) nabruste (<i>Údržba, str. 69</i>) nebo vyměňte (<i>Náhradní díly a příslušenství, str. 76</i>)
	Nůž nůžek na trávu a keře (14)/(11) znečištěný	Vyčistěte nůž nůžek na trávu a keře (14)/(11)

Likvidace/ochrana životního prostředí

Vyjměte akumulátor z přístroje a přístroj, akumulátor, příslušenství a obal odevzdejte k ekologické recyklaci. Odřezané větve a trávu dejte do kompostu, neházejte je do popelnice.



Elektrická zařízení nepatří do domácího odpadu.

Symbol přeškrtnuté popelnice na kolečkách znamená, že tento výrobek nesmí být po skončení své životnosti likvidován jako netříděný komunální odpad.

Směrnice 2012/19/EU o odpadních elektrických a elektronických zařízeních (OEEZ):

Spotřebitelé jsou ze zákona povinni recyklovat elektrická a elektronická zařízení na konci jejich životnosti způsobem šetrným k životnímu prostředí. Tímto způsobem je zajištěna recykla-

ce šetrná k životnímu prostředí a šetřící zdroje.

V závislosti na tom, jak je vše implementováno ve vnitrostátním právu, máte následující možnosti:

- vrátit v prodejně,
- odevzdat na oficiálním sběrném místě,
- zaslat zpět výrobci/distributorovi.

Tento stav se netýká příslušenství starých přístrojů a pomocných prostředků bez elektrických součástí.

Akumulátory zlikvidujte ekologickým způsobem



Akumulátor neodhazujte do domovního odpadu ani do ohně (nebezpečí exploze) či do vody. Poškozené akumulátory mohou při úniku jedovatých výparů či kapalin poškodit životní prostředí a zdraví osob.

Jste povinni zlikvidovat vadné nebo vysloužilé akumulátory ekologickým způsobem.

- Akumulátory neotevírejte a vyhýbejte se mechanickému poškození. Hrozí nebezpečí zkratu, přičemž se mohou uvolňovat výpary dráždivé dýchací cesty.
- Z bezpečnostních důvodů je třeba akumulátory před likvidací vybit.
- Póly přelepte lepicí páskou, aby nedošlo ke zkratu.
- Akumulátory zlikvidujte přes obchod nebo sběrné místo.
- **Poškozené akumulátory**
S akumulátory poškozenými zvenčí zacházejte obzvláště opatrně!

- Poškozených akumulátorů se nedotýkejte holými rukama.
- Pokud póly nemůžete přelepit lepicí páskou, vložte akumulátory jednotlivě do plastového sáčku.
- Poškozené akumulátory vložte jednotlivě do nehořlavé, uzavíratelné nádoby, kterou lze ještě naplnit pískem.
- Poškozené akumulátory odevzdejte do sběrného místa s odborným personálem.

Servis

Záruka

Vážení zákazníci, na tento výrobek získáváte záruku 3 let od data zakoupení. V případě závad na tomto výrobku máte nárok na zákonná práva vůči prodejci tohoto výrobku. Tato zákonná práva nejsou omezena níže uvedenou zárukou.

Záruční podmínky

Záruční doba začíná datem nákupu. Dobře uschovejte originální pokladní doklad. Tento doklad je potřebný jako doklad o koupi. Dojde-li k vadě materiálu nebo výrobní vadě během tří let od data nákupu tohoto výrobku, opravíme nebo vyměníme Vám výrobek podle našeho uvážení zdarma. Toto záruční plnění vyžaduje, aby vadný výrobek a doklad o koupi (pokladní doklad) byly předloženy během tříleté lhůty a bylo stručně písemně popsáno, o jakou závadu se jedná a kdy k ní došlo. Pokud je vada kryta naší zárukou, obdržíte zpět opravený nebo nový

výrobek. S opravou nebo výměnou výrobku nezačne plynout nová záruční doba.

Záruční doba a zákonné nároky z vad

Záruční doba se záručním plněním neprodlouží. To platí také pro vyměněné a opravené díly. Jakákoli poškození nebo vady, které se již v době nákupu vyskytly, je nutné nahlásit ihned po vybalení. Opravy provedené po uplynutí záruční doby jsou za poplatek.

Rozsah záruky

Výrobek byl pečlivě vyroben podle přísných směrnic pro jakost a před dodáním pečlivě zkontrolován. Záruční plnění platí pro vady materiálu nebo výrobní vady. Tato záruka se nevztahuje na díly výrobku, které jsou vystaveny běžnému opotřebení, a lze je proto považovat za opotřebitelné součásti (např. nůž nůžek na trávu/nůž nůžek na křoví) nebo za poškození křehkých částí (např. spínač). Tato záruka zaniká, pokud je výrobek poškozen, nesprávně používán nebo není udržován. Pro správné používání výrobku se musí přesně dodržovat všechny pokyny uvedené v návodu k obsluze. Je nutné se bezpodmínečně vyvarovat použití a jednání, které nejsou v tomto návodu k obsluze doporučovány nebo před nimiž se varuje.

Výrobek je určen pouze pro soukromé použití a není určen ke komerčnímu používání. Záruka zaniká v případě hrubého a nesprávného zacházení, použití násilí a zásahů, které neby-

ly provedeny naší autorizovanou servisní pobočkou.

Vyřízení v záručním případě

V zájmu rychlého zpracování Vašeho požadavku postupujte podle následujících pokynů:

- Pro všechny dotazy si připravte doklad o koupi a číslo položky (např. IAN 508111_2507) jako doklad o nákupu.
- Číslo položky naleznete na typovém štítku na výrobku, na rytině na výrobku, na titulní straně návodu k obsluze (vlevo dole) nebo na nálepce na zadní nebo spodní straně výrobku.
- Pokud se vyskytnou funkční chyby nebo jiné závady, nejprve kontaktujte níže uvedené servisní středisko **telefonicky** nebo použijte náš **kontaktní formulář**, který najdete na stránkách *parkside-diy.com* v kategorii **Servis**.
- Po konzultaci s naším servisním střediskem můžete bezplatně zaslat vadný výrobek na adresu služby, kterou jste obdrželi, s přiloženým dokladem o koupi (účtenkou), s uvedením povahy vady a kdy k ní došlo. K zamezení problémů s přijetím a dalším nákladem je bezpodmínečně nutné používat pouze adresu, která Vám byla oznámena. Ujistěte se, že zásilka není zaslaná nevyplaceně, není objemným zbožím, expresem nebo jiným speciálním nákladem. Zašlete výrobek včetně veškerého příslušenství dodaného při nákupu a zajistěte, aby přepravní obal byl dostatečně bezpečný.



Na stránkách *parkside-diy.com* můžete nahlížet do těchto a mnoha dalších příruček a stahovat je. S tímto QR kódem se dostanete přímo na *parkside-diy.com*. Vyberte svou zemi a vyhledejte pomocí vyhledávací masky návody k obsluze. Zadáním čísla položky (IAN) 508111_2507 můžete otevřít svůj návod k obsluze.

Oprávérenská služba

Pro opravy, **kteře nepodlěhají záruce**, se obraťte na servisní středisko. Tam Vám rádi poskytneme odhad nákladů.

- Můžeme přijímat pouze přístroje, které byly při zaslání dostatečně zabaleny a ořrankovány.

Upozornění: Zašlete Váš přístroj vyčištěný a s odkazem na závadu na adresu uvedenou v servisním středisku.

- Nepřijmou se přístroje zasláné neoprávněně, přístroje zasílané jako objemné zboží nebo expres zasláné přístroje nebo přístroje odeslaná jinou speciální dopravou.
- Vaše odeslané vadné přístroje zlikvidujeme bezplatně.

Service-Center



Servis Česko

Tel.: 8000 23611

Kontaktní formulář na
parkside-diy.com

IAN 508111_2507

Dovozce

Upozorňujeme, že následující adresa není servisní adresou. Nejprve kontaktujte výše uvedené servisní středisko.

Grizzly Tools GmbH & Co. KG
Stockstädter Str. 20
63762 Großostheim
NĚMECKO
www.grizzlytools.de

Náhradní díly a příslušenství

Náhradní díly a příslušenství jsou k dostání na webových stránkách www.grizzlytools.shop. Pokud máte problémy při objednání, kontaktujte nás prostřednictvím našeho online obchodu. V případě dalších dotazů se obraťte na: Service-Center, str. 75

Poz. č.	Název	Obj. č.
12	kryt nože (nůž nůžek na křoví)	91106303
11	nůž nůžek na křoví	91106302
13	kryt nože (nůž nůžek na trávu)	91106301
14	nůž nůžek na trávu	91106300
16	teleskopická násada se sadou koleček	91106299

Překlad původního EU prohlášení o shodě

Výrobek: **Aku nůžky na trávnik a živý plot**

Model: **PGSA 12 B1**

Sériové číslo: 000001-081000

Výše popsaný předmět prohlášení je ve shodě s příslušnými harmonizačními právními předpisy Unie:

**2006/42/EC • 2014/30/EU • 2000/14/EC & 2005/88/EC
• 2011/65/EU & (EU) 2015/863**

Výše popsaný předmět prohlášení je ve shodě se směrnicí Evropského parlamentu a Rady 2011/65/EU ze dne 8. června 2011 o omezení používání některých nebezpečných látek v elektrických a elektronických zařízeních.

Pro zajištění shody byly použity následující harmonizované normy a národní normy a předpisy:

**EN 62841-1:2015/A11:2022
EN 62841-4-2:2019/A11:2022 • EN IEC 62841-4-5:2021/AC:2024
EN IEC 55014-1:2021 • EN IEC 55014-2:2021
EN IEC 63000:2018**

V souladu se směrnicí 2000/14/EC týkající se emisí hluku se potvrzuje následující: Hladina akustického výkonu (L_{WA})

- změřená: 82,0 dB (nůž nůžek na trávu)
- změřená: 79,5 dB (nůž nůžek na křoví);
- zaručená: 85 dB

Použitý postup posuzování shody podle 2000/14/EC, příloha V.

Toto prohlášení o shodě vydal na vlastní odpovědnost výrobce:

CE Grizzly Tools GmbH & Co. KG
Stockstädter Str. 20
63762 Großostheim
NĚMECKO
26.01.2026



Christian Frank
Zplnomocněný zástupce dokumentace

Obsah

Úvod	78
Používanie na určený účel.....	79
Rozsah dodávky/ Príslušenstvo.....	79
Prehľad.....	79
Opis funkcie.....	80
Technické údaje.....	80
X 12 V TEAM.....	81
Bezpečnostné pokyny	81
Význam bezpečnostných pokynov.....	81
Piktogramy a symboly.....	82
Všeobecné bezpečnostné upozornenia pre elektrické nástroje.....	83
Bezpečnostné upozornenia pre nožnice na živý plot.....	86
Bezpečnostné upozornenia pre nožnice na trávnu.....	87
Dodatočné bezpečnostné pokyny pre nožnice na trávnu a kríky.....	88
Zostatkové riziká.....	89
Príprava	89
Ovládacie prvky.....	89
Nasunutie/výmena príslušenstva.....	90
Kontrola stavu nabitia akumulátora.....	90
Nabíjanie akumulátora.....	90
Prevádzka	91
Všeobecné pracovné pokyny.....	91
Pred prevádzkou.....	91
Vloženie a vybratie akumulátora.....	92
Zapnutie a vypnutie.....	92
Nožnice na trávnu s teleskopickým držadlom.....	92
Príprava	93

Čistenie, údržba a skladovanie	93
Čistenie.....	93
Údržba.....	94
Skladovanie.....	95

Vyhľadávanie chýb	96
--------------------------------	-----------

Likvidácia/ochrana životného prostredia	97
Akumulátory zlikvidujte ekologicky.....	97

Service	98
Garancia.....	98
Opravný servis.....	100
Service-Center.....	100
Importér.....	100

Náhradné diely a príslušenstvo	100
---	------------

Preklad originálneho vyhlásenia o zhode EÚ	101
---	------------

Rozložený pohľad	319
-------------------------------	------------

Úvod

Srdečne vám blahoželáme ku kúpe vašich nových akumulátorových nožníc na trávnu a kríky (v nasledujúcej časti nazývanej prístroj alebo elektrické nástroje).

Rozhodli ste sa tým pre prístroj vysokej kvality. Tento prístroj bol počas výroby skontrolovaný vzhľadom na kvalitu a prešiel výstupnou kontrolou. To zaisťuje funkčnosť prístroja. Môže sa stať, že sa budú v ojedinelých prípadoch nachádzať na prístroji alebo v ňom zvyšky mazív. Nejde o nedostatok alebo poruchu a nie je dôvod k znepokojeniu.



Návod na obsluhu je súčasťou tohto prístroja. Obsahuje dôležité pokyny pre bezpečnosť, používanie a likvidáciu. Starostlivo si prečítajte návod na obsluhu. Oboznámte sa s ovládacími dielmi a správnym používaním prístroja. Prístroj používajte iba, ako je opísané, a v uvedených oblastiach použitia. Návod na obsluhu si dobre uschovajte a pri odovzdávaní prístroja tretej osobe odovzdajte spolu s prístrojom aj všetky dokumenty.

Používanie na určený účel

Prístroj je určený výlučne na nasledujúce používanie:

- Strihanie a odstrihávanie tenkých výhonkov živých plotov, kríkov a okrasných kríkov
- Strihanie trávy po okrajoch a na malých plochách pre domácnosti

Prístroj je určený na používanie dospelými osobami. Mladiství starší ako 16 rokov môžu prístroj používať len pod dohľadom.

Je zakázané používať prístroj v daždi alebo vlhkom prostredí.

Každé iné používanie, ktoré nie je v tomto návode na obsluhu výslovne povolené, môže predstavovať vážne nebezpečenstvo pre používateľa a viesť k škodám na prístroji. Obsluhujúca osoba alebo používateľ je zodpovedný za zranenia iných ľudí alebo poškodenia ich majetku. Prístroj je určený na použitie pre domácich majstrov. Nie je koncipovaný na trvalé komerčné nasadenie. Pri komerčnom používaní záruka zaniká. Výrobca neručí za škody, ktoré vzniknú v dôsledku používania v rozpore s určením alebo nesprávnej obsluhy.

Prístroj je súčasťou série **X 12 V TEAM** a môže sa prevádzkovať s akumulátormi série **X 12 V TEAM**. Akumulátory série **X 12 V TEAM** sa smú nabíjať iba s nabíjačkami série **X 12 V TEAM**.

Rozsah dodávky/Príslušenstvo

Vybalte prístroj a skontrolujte rozsah dodávky.

Obalový materiál riadne zlikvidujte.

- Aku nožnice na trávnik a živý plot
- Nôž nožníc na trávnu + Ochrana noža
- Nôž nožníc na kríky + Ochrana noža
- Teleskopické držadlo
- Preklad pôvodného návodu na použitie
- Akumulátor a nabíjačka s návodom na obsluhu

Prehľad

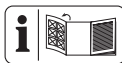

Obrázky prístroja nájdete na prednej a zadnej vyklápacej strane.

- 1 Hlava prístroja
- 2 indikácia stavu nabitia
- 3 Blokovanie zapnutia (prístroj)
- 4 držadlo
- 5 odblokovanie akumulátora
- 6 Akumulátor
- 7 zapínač/vypínač (prístroj)
- 8 Aretácia (držadlo)
- 9 Aretácia (Hlava prístroja)
- 10 Odblokovanie noža
- 11 Nôž nožníc na kríky
- 12 Ochrana noža (Nôž nožníc na kríky)

- 13 Ochrana noža
(Nôž nožníc na trávnu)
- 14 Nôž nožníc na trávnu
- 15 nabíjačka
- 16 Teleskopické držadlo

Obr C

- 17 Zástrčkové spojenie
- 18 Výstupok

Obr D

- 19 Konektor
- 20 Zásuvka
- 21 Držiak prístroja

Obr E

- 22 Blokovanie zapnutia (Teleskopické držadlo)
- 23 zapínač/vypínač (Teleskopické držadlo)
- 24 Skrutkovacia objímka

Obr G

- 25 Spojka pohonu

Opis funkcie

Akumulátorové nožnice na trávnu a kríky majú dva vymeniteľné rezacie nástroje. Pri použití ako nožnice na kríky (nožnice na živý plot) sa ako rezací nástroj použije obojstranná nožová lišta. Záchytné zuby sú z bezpečnostných dôvodov z boku zaoblené a zoradené s odstupom, aby sa minimalizovalo nebezpečenstvo poranenia. Pri použití ako nožnice na trávnu sa ako rezací nástroj použije strihací nôž s viacerými zubmi. Funkcia prvkov obsluhy je uvedená v nasledujúcich opisoch.

Technické údaje**Aku nožnice na trávnik a živý plot**
.....**PGSA 12 B1**

Menovité napätie U	12 V =
Voľnobežné otáčky n_0	1200 min ⁻¹
Hmotnosť (bez akumulátora/bez noža)	≈0,47 kg
Hladina akustického výkonu (L_{WA})	
– zaručená	85 dB
Akumulátor	Li-Ion
Teplota	≤50 °C
– Nabíjanie	4–40 °C
– Prevádzka	4–50 °C
– Skladovanie	15–25 °C

Nôž nožníc na kríky

– Doba chodu na nabitie akumulátora (12V, 2Ah)	≤80 Minúty*
– Dĺžka rezu	170 mm
– Priemer vetvy	≤7,9 mm
Hladina akustického tlaku (L_{pA})	71,5 dB; $K_{pA}=3$ dB
Hladina akustického výkonu (L_{WA})	
– odmeraná	79,5 dB; $K_{WA}=2$ dB
Vibrácie (a_h)	
– držadlo	2,03 m/s ² ; $K=1,5$ m/s ²

Nôž nožníc na trávnu

– Doba chodu na nabitie akumulátora (12V, 2Ah)	≤60 Minúty*
– Šírka noža	120 mm
Hladina akustického tlaku (L_{pA})	74,0 dB; $K_{pA}=3$ dB
Hladina akustického výkonu (L_{WA})	
– odmeraná	82,0 dB; $K_{WA}=2,36$ dB
Vibrácie (a_h)	
– bez teleskopického držadla	1,7 m/s ² ; $K=1,5$ m/s ²
– s teleskopickým držadlom	2,99 m/s ² ; $K=1,5$ m/s ²

* Efektívna doba chodu plne nabitého akumulátora pri chode naprázdno.

Hodnoty hluku a vibrácií boli stanovené podľa noriem a ustanovení uvedených vo vyhlásení o zhode.

Uvedené celkové hodnoty vibrácií a uvedené hodnoty emisií hluku boli merané podľa normovaného skúšobného postupu a môžu sa použiť na porovnanie jedného elektrického náradia s druhým. Uvedené celkové hodnoty vibrácií a uvedené hodnoty emisií hluku sa môžu použiť tiež na predbežný odhad zaťaženia.

VAROVANIE! Emisie vibrácií a hluku sa môžu počas skutočného používania elektrického náradia odlišovať od uvedených hodnôt, v závislosti od druhu a spôsobu, akým sa elektrické náradie používa. Zataženie spôsobené vibráciami sa pokúste udržať tak malé, ako je to možné. Príkladné opatrenie na zníženie zaťaženia vibráciami je obmedzenie pracovného času. Pritom sa zohľadnia všetky podiely cyklu prevádzky (napríklad časy, kedy je elektrické náradie vypnuté a také, kedy je zapnuté, ale bez zaťaženia).

X 12 V TEAM

Prístroj je súčasťou série

X 12 V TEAM a môže sa prevádzkovať s akumulátormi série **X 12 V TEAM**. Akumulátory série **X 12 V TEAM** sa smú nabíjať iba s nabíjačkami série **X 12 V TEAM**. Odporúčame vám prevádzkovať tento prístroj výlučne s nasledujúcimi akumulátormi: PAKP 12 A3, PAKP 12 A4, PAKP 12 B3,

PAPK 12 B4, PAPK 12 D1, PAPK 12 D2, PAPK 12 5.0 A1
Odporúčame vám nabíjať tieto akumulátory výlučne s nasledujúcimi nabíjačkami: PLGK 12 A2, PLGK 12 A3, PLGK 12 B2, PDSLK 12 A2, PLGK 12 6.0 A1

Technické údaje akumulátora a nabíjačky: Pozri samostatný návod.

Bezpečnostné pokyny

Tento odsek sa zaoberá základnými bezpečnostnými pokynmi pri používaní prístroja.

VAROVANIE! Poškodenia zdravia osôb a vecné škody v dôsledku neodbornej manipulácie s akumulátorom. Dodržiavajte bezpečnostné pokyny a pokyny k nabíjaniu a správne použitiu v návode na obsluhu vášho akumulátora a nabíjačky série **X 12 V TEAM**. Podrobnejší opis k nabíjaniu a ďalšie informácie nájdete v samostatnom návode na obsluhu.

Význam bezpečnostných pokynov

NEBEZPEČENSTVO! Keď tento bezpečnostný pokyn nebudete dodržiavať, nastane úraz. Následkom je ťažké telesné poranenie alebo smrť.

VAROVANIE! Keď tento bezpečnostný pokyn nebudete dodržiavať, môže nastať úraz. Následkom je možné telesné poranenie alebo smrť.

OPATRNE! Keď tento bezpečnostný pokyn nebudete dodržiavať, nastane úraz. Následkom je možné ľahké alebo stredne ťažké telesné poranenie.

UPOZORNENIE! Keď tento bezpečnostný pokyn nebudete dodržiavať, nastane úraz. Následkom sú možné vecné škody.

Piktogramy a symboly

Piktogramy na prístroji



Prístroj je súčasťou série **X 12 V TEAM** a môže sa prevádzkovať s akumulátormi série **X 12 V TEAM**. Akumulátory série **X 12 V TEAM** sa smú nabíjať iba s nabíjačkami série **X 12 V TEAM**.



Pozor!



Prečítajte si návod na obsluhu



Používajte chrániče sluchu



Používajte chrániče očí



Nebezpečenstvo – ruky držte mimo dosahu noža



Pozor! Dobež rezacieho nástroja



Je zakázané používať prístroj v daždi alebo vlhkom prostredí.



Dávajte pozor na odletujúce diely – okolostojaci sa musia zdržiavať ďalej



Okolostojace osoby sa musia nachádzať mimo nebezpečného priestoru



Zaručená hladina akustického výkonu L_{WA} v dB.



Elektrické prístroje nepatria do domového odpadu.

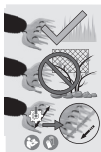

Pri strihaní dávajte pozor na to, aby sa do nožov nedostali žiadne predmety ako drôt, kovové diely, kamene atď.

Ostrenie nožov (Nôž nožníc na trávu)



Uhol ostrenia (Nôž nožníc na trávu)

Piktogramy v návode na obsluhu



Používajte ochranné rukavice



Stlačiť



Skôr než elektrické náradie odložíte, počkajte, kým sa nezastaví.



Nepoužívajte žiadne čistiace prostriedky, resp. rozpúšťadlá.



Na prístroj nikdy nestriekajte vodu.

Všeobecné bezpečnostné upozornenia pre elektrické náradie

VAROVANIE! Prečítajte si všetky bezpečnostné upozornenia, pokyny, špecifikácie a pozrite si ilustrácie dodané s týmto elektrickým náradím. Nedodržanie ktoréhokolvek z pokynov uvedených nižšie môže mať za následok úraz elektrickým prúdom, požiar a/alebo ťažké poranenie. **Tieto upozornenia a pokyny starostlivo uschovajte na budúce použitie.**

Pojem „elektrické náradie“ používaný v nasledujúcom texte sa vzťahuje na elektrické náradie napájané zo siete (s prírodným káblom) a na elektrické náradie napájané akumulátorom (bez prírodného kábla).

1. BEZPEČNOSŤ NA PRACOVISKU

- Pracovisko vždy udržiavajte čisté a dobre osvetlené.** Ak je na pracovisku neporiadok a je neosvetlené, môžu vzniknúť pracovné úrazy.
- Nepoužívajte elektrické náradie vo výbušnom prostredí, napr. tam, kde sa nachádzajú horľavé kvapaliny, plyny alebo prach.** Elektrické náradie vytvára iskry,

ktoré by mohli zapáliť prach alebo výpary.

- Nedovoľte deťom a iným nepovolánym osobám priblížiť sa k vám, keď používate elektrické náradie.** Ak by ste sa nesústredili, môžete stratiť kontrolu nad náradím.

2. ELEKTRICKÁ BEZPEČNOSŤ

- Zástrčka na prírodnom kábli elektrického náradia sa musí zapojiť do zodpovedajúcej zásuvky. Zástrčku nijakým spôsobom neupravujte. S uzemneným elektrickým náradím nepoužívajte žiadne zástrčkové adaptéry.** Neupravované zástrčky a vhodné zásuvky znižujú riziko úrazu elektrickým prúdom.
- Vyhýbajte sa telesnému kontaktu s uzemnenými povrchmi, ako sú potrubia, vykurovacie telesá, sporáky a chladničky.** Ak je vaše telo uzemnené, hrozí zvýšené riziko úrazu elektrickým prúdom.
- Nevystavujte elektrické náradie dažďu ani vlhkosti.** Vniknutie vody do elektrického náradia zvyšuje riziko úrazu elektrickým prúdom.
- Nepoužívajte prírodný kábel na iné než určené účely. Prírodný kábel nikdy nepoužívajte na nosenie elektrického náradia, elektrické náradie zaň neťahajte ani ho zaň nevyberajte zo zásuvky. Prírodný kábel udržiavajte mimo dosahu tepla, oleja, ostrých hrán alebo pohyblivých častí. Poškodené alebo zamotané**

prívodné káble zvyšujú riziko úrazu elektrickým prúdom.

- e) **Keď pracujete s elektrickým náradím vonku, použite predlžovacie kábel vhodný do vonkajšieho prostredia.** Použitie predlžovacieho kábla do vonkajšieho prostredia znižuje riziko úrazu elektrickým prúdom.
- f) **Ak s elektrickým náradím musíte pracovať vo vlhkom prostredí, použite napájanie chránené prúdovým chráničom (RCD).** Použitie prúdového chrániča znižuje riziko úrazu elektrickým prúdom.

3. BEZPEČNOSŤ OSÔB

- a) **Sústredte sa na to, čo robíte, a s elektrickým náradím pracujte uvážlivo.** Elektrické náradie nepoužívajte, keď pocítujete únavu, ste pod vplyvom drog, alkoholu alebo liekov. Aj krátka nepozornosť pri používaní elektrického náradia môže zapríčiniť vážne zranenie.
- b) **Používajte osobné ochranné prostriedky. Vždy používajte ochranné okuliare.** Používanie ochranných prostriedkov, ako je maska proti prachu, protišmyková bezpečnostná obuv, prilba alebo chrániče sluchu, v závislosti od príslušných podmienok, znižuje riziko zranenia.
- c) **Zabráňte neúmyselnému zapnutiu elektrického zariadenia. Pred pripojením elektrického náradia k napájaniu a/alebo vložení akumulátora, zdvíhaním alebo prenášaním elektrického náradia dbajte na to, aby bol spínač vo vypnutej polohe.** Ak prenášate elektrické náradie a máte prst na spínači alebo privediete energiu do elektrického náradia, ktoré má zapnutý spínač, môže to spôsobiť nehodu.
- d) **Pred zapnutím elektrického náradia odstráňte nastavovací nástroj alebo kľúč na skrutky.** Kľúč alebo nastavovací nástroj pripavený k otáčajúcej sa časti elektrického náradia môže spôsobiť zranenie.
- e) **Nenačahujte sa. Vždy stojte pevne a udržiavajte rovnováhu.** Elektrické náradie tak budete mať v nepredvídaných situáciách lepšie pod kontrolou.
- f) **Majte oblečený vhodný odev. Nenoste voľné oblečenie ani šperky. Vlasmi ani odevom sa nepribližujte k pohyblivým častiam.** Pohyblivé časti by mohli zachytiť voľné oblečenie, šperky alebo dlhé vlasy.
- g) **Ak je k elektrickému náradiu možné pripojiť zariadenia na odsávanie a zachytávanie prachu, pripojte ich a dbajte na ich správne používanie.** Používanie zachytávania prachu znižuje nebezpečenstvo, ktoré so sebou prach prináša.
- h) **Hoci elektrické náradie často používate, a tak ho dobre poznáte, dávajte si stále pozor a neprehliadajte zásady bezpečného používania elektrického náradia.** Nedbalosť môže viesť v zlomku sekundy k vážnym zraneniam.

4. POUŽÍVANIE A STAROSTLIVOSŤ O ELEKTRICKÉ NÁRADIE

- a) **Elektrické náradie nepreťažujte. Používajte elektrické náradie vhodné na daný typ práce.** Vďaka použitiu vhodného elektrického náradia v súlade s účelom, na ktorý bolo vyrobené, sa vám bude pracovať lepšie a práca bude bezpečnejšia.
- b) **Elektrické náradie nepoužívajte, ak sa spínačom nedá zapnúť a vypnúť.** Elektrické náradie, ktoré sa pomocou spínača nedá ovládať, nie je bezpečné a musíte ho dať opraviť.
- c) **Skôr, ako budete elektrické náradie nastavovať, meniť jeho príslušenstvo alebo ho odložíte, vytiahnite zástrčku z napájania a/alebo z neho vysuňte akumulátor, ak je to možné.** Takéto preventívne opatrenia znížia riziko neúmyselného zapnutia elektrického náradia.
- d) **Ak elektrické náradie nepoužívate, odložte ho mimo dosahu detí a nedovoľte osobám, ktoré ho nevedia používať alebo nie sú oboznámené s týmito pokynmi, elektrické náradie používať.** Elektrické náradie je nebezpečné, ak ho používajú neskúsené osoby.
- e) **Elektrické náradie a príslušenstvo udržiavajte v dobrom stave. Skontrolujte, či nie sú pohyblivé časti v nesprávnej polohe alebo zaseknuté, či nie sú niektoré časti poškodené alebo či niečo nebráni chodu elektrického náradia. Ak je elektrické náradie poškodené, nepouží-**

vajte ho, kým nebude opravené. Veľa nehôd je spôsobených nedostatočnou údržbou elektrického náradia.

- f) **Rezné nástroje udržiavajte ostré a čisté.** Keď sa rezné nástroje dobre udržiavajú a majú ostré rezné hrany, je menšia pravdepodobnosť, že sa zaseknú, a ľahšie sa s nimi pracuje.
 - g) **Elektrické náradie, príslušenstvo, vložené nástroje atď. používajte podľa týchto pokynov. Pri používaní zohľadnite pracovné podmienky a vykonávanú prácu.** Používanie elektrického náradia na inú prácu, než na ktorú sú určené, môže viesť k nebezpečným situáciám.
 - h) **Rukováti a úchopové plochy udržiavajte suché a čisté. Dbajte na to, aby neboli znečistené olejom alebo plastickým mazivom.** Šmyklavé rukováti a úchopové plochy neumožňujú bezpečnú manipuláciu a ovládanie náradia v neočakávaných situáciách.
- #### 5. POUŽÍVANIE A STAROSTLIVOSŤ O AKUMULÁTOROVÉ NÁRADIE
- a) **Dobíjajte len s nabíjačkou, ktorú odporúča výrobca.** Keď sa nabíjačka, ktorá je vhodná pre jeden typ akumulátora, použije na iný akumulátor, môže hroziť nebezpečenstvo požiaru.
 - b) **Elektrické náradie používajte len s akumulátormi, ktoré sú preň určené.** Pri použití iných akumulátorov môže hroziť nebezpečenstvo zranenia alebo požiaru.

- c) **Keď akumulátor nepoužívate, majte ho mimo iných kovových predmetov, ako sú spinky na papier, mince, kľúče, klince, skrutky alebo iné malé kovové predmety, ktoré by mohli premostiť svorky akumulátora.** Premostenie svoriek akumulátora môže spôsobiť popáleniny alebo požiar.
- d) **Z akumulátora môže pri nesprávnom používaní vytekať kvapalina. Vyhybajte sa kontaktu s touto kvapalinou. Po náhodnom kontakte opláchnite postihnuté miesto vodou. Ak sa dostane kvapalina z akumulátora do očí, vyhľadajte aj lekársku pomoc.** Kvapalina z akumulátora môže spôsobiť podráždenie pokožky alebo popáleniny.
- e) **Nepoužívajte akumulátor alebo náradie, ktoré je poškodené alebo upravované.** Poškodené alebo upravované akumulátory môžu byť nepredvídateľné, čo môže viesť k vzniku požiaru, výbuchu alebo zraneniu.
- f) **Akumulátor ani náradie nevystavujte pôsobeniu ohňa ani vysokým teplotám.** Vystavenie pôsobeniu ohňa alebo teploty nad 130 °C môže spôsobiť výbuch.
- g) **Dodržujte všetky pokyny na nabíjanie a akumulátor ani nástroj nenabíjajte mimo teplotného rozsahu uvedeného v pokynoch.** Nesprávne nabíjanie alebo nabíjanie pri teplotách mimo stanoveného rozsahu môže akumulátor poškodiť alebo zvýšiť riziko požiaru.

6. SERVIS

- a) **Elektrické náradie si dajte opraviť len kvalifikovanému opravárovi, ktorý používa len originálne náhradné diely.** Vďaka tomu bude elektrické náradie aj naďalej bezpečné.
- b) **Poškodené akumulátory nikdy neopravujte.** Akumulátory môže opravovať len výrobca alebo autorizovaný servis.

Bezpečnostné upozornenia pre nožnice na živý plot

- a. **Nožnice na živý plot nepoužívajte za zlých poveternostných podmienok, najmä ak hrozí nebezpečenstvo blesku.** Znižuje sa tým riziko zasiahnutia bleskom.
- b. **Všetky napájacie káble a káble držte mimo oblasti rezu.** Napájacie káble alebo káble môžu byť skryté v živých plotoch alebo kríčkoch a čepeľ ich môže náhodne prezať.
- c. **Noste ochranu sluchu.** Vhodné ochranné vybavenie zníži riziko straty sluchu.
- d. **Nožnice na živý plot držte iba za izolované rukoväte, pretože čepeľ sa môže dostať do kontaktu so skrytým vedením.** Čepele, ktoré sa dostanú do kontaktu so „živým“ drôtom, môžu spôsobiť, že nechránené kovové časti nožnic na živý plot budú „živé“ a operátorovi môžu spôsobiť úraz elektrickým prúdom.
- e. **Všetky časti tela držte ďalej od čepele. Neodstraňujte rezaný materiál ani nedržte rezaný materiál, keď sa čepele pohybujú.**

- Čepele sa pohybujú aj po vypnutí vypínača. Chvilka nepozornosti pri práci s nožnicami na živý plot môže viesť k vážnemu zraneniu osôb.
- f. **Pri odstraňovaní zaseknutého materiálu alebo pri údržbe nožníc na živý plot sa uistite, že sú všetky vypínače vypnuté a akumulátor je vybrať alebo odpojený.** Neočakávané spustenie nožníc na živý plot pri odstraňovaní zaseknutého materiálu alebo pri servise môže viesť k vážnemu zraneniu osôb.
- g. **Nožnice na živý plot prenášajte za rukoväť so zastavenou čepelou a dávajte pozor, aby ste nestlačili akýkoľvek vypínač.** Správne prenášanie nožníc na živý plot zníži riziko neúmyselného spustenia a následného zranenia osôb čepelami.
- h. **Pri preprave alebo skladovaní nožníc na živý plot vždy používajte kryt čepele.** Správna manipulácia s nožnicami na živý plot zníži riziko zranenia osôb čepelami.
- Bezpečnostné upozornenia pre nožnice na trávu**
- a. **Nožnice na trávu nepoužívajte pri zlých poveternostných podmienkach, najmä ak hrozí, že sa bude blýskať.** Znižuje sa tým riziko zasiahnutia bleskom.
- b. **Všetky napájacie káble a káble držte mimo oblasti rezu.** Napájacie káble alebo káble môže čepel náhodne prerezať.
- c. **Noste ochranu sluchu.** Vhodné ochranné vybavenie zníži riziko straty sluchu.
- d. **Nožnice na trávu držte iba za izolované rukoväte, pretože čepel sa môže dostať do kontaktu so skrytým vedením.** Čepele, ktoré sa dostanú do kontaktu s káblom pod napätím, môžu spôsobiť, že sa pod napätie dostanú aj nechránené kovové časti nožníc na trávu, čo môže operátorovi spôsobiť úraz elektrickým prúdom.
- e. **Všetky časti tela držte ďalej od čepele. Neodstraňujte rezaný materiál ani nedržte rezaný materiál, keď sa čepele pohybujú.** Čepele sa pohybujú aj po vypnutí vypínača. Chvilka nepozornosti pri práci s nožnicami na trávu môže viesť k vážnemu zraneniu osôb.
- f. **Pri odstraňovaní zaseknutého materiálu alebo pri údržbe jednotky sa uistite, že sú všetky vypínače vypnuté a akumulátor je vybrať alebo odpojený.** Neočakávané spustenie nožníc na trávu pri odstraňovaní zaseknutého materiálu alebo pri servise môže viesť k vážnemu zraneniu osôb.
- g. **Nožnice na trávu prenášajte za rukoväť so zastavenou čepelou a dávajte pozor, aby ste nestlačili žiaden vypínač.** Správne prenášanie nožníc na trávu zníži riziko neúmyselného spustenia a následného zranenia osôb čepelami.
- h. **Pri preprave alebo skladovaní vždy na nožnice na trávu nasadte kryt čepele.** Správna mani-

pulácia s nožnicami na trávu zníži riziko zranenia osôb čepeľami.

Dodatočné bezpečnostné pokyny pre nožnice na trávu a kríky

- Pre vlastnú bezpečnosť noste osobné ochranné prostriedky:



- Používajte chrániče očí
- Používajte chrániče sluchu
- Používajte ochranné rukavice
- Noste vhodný pracovný odev, pevnú obuv s protišmykovou podrážkou a robustné, dlhé nohavice.
- Nenoste dlhé oblečenie alebo ozdoby, ktoré sa môžu zachytiť pohyblivými dielmi.
- Prístroj nepoužívajte, keď chodíte bosý alebo nosíte otvorené sandále.
- Prístroj je určený na používanie dospelými osobami. Mladiství starší ako 16 rokov môžu prístroj používať len pod dohľadom.
- **Prístroj je určený na kosenie trávy a strihanie živých plotov. Prístrojom nerežte konáre, tvrdé drevo ani iné predmety.** Prístroj by sa mohol poškodiť.
- **Prístroj držte správne, napr. obidvomi rukami za držadlá, keď sú k dispozícii dve držadlá.** Strata kontroly nad prístrojom môže spôsobiť úrazy.
- **Pri práci s prístrojom noste vhodný odev a pracovné rukavice. Prístroj nechytajte ani nevzdíhajte za rezací nôž.** Kontakt

s rezacím nožom by mohol spôsobiť poranenia.

- **Prístroj nepoužívajte v blízkosti zápalných kvapalín alebo plynov.** Pri skrate je nebezpečenstvo požiaru a výbuchu.
- Pred spustením prístroja sa vždy uistite, že je prístroj správne v jednej zo zadaných pracovných polôh.
- **Nože treba nechať pravidelne kontrolovať vzhľadom na opotrebenie a obrusovať.** Tupé nože prefažujú prístroj. Na takto vzniknuté škody sa nevzťahuje záruka.
- Prístroj vypnite a vyberte akumulátor. Uistite sa, či sa úplne zastavili všetky pohyblivé diely
 - vždy, keď opustíte prístroj
 - pred uvoľnením alebo odstránením blokovania
 - predtým než prístroj skontrolujete, vyčistíte alebo budete na ňom vykonávať práce
- V prípade, že sa rezacie zariadenie dotkne cudzieho predmetu alebo prístroj začne neobyčajne silne vibrovať, je potrebná okamžitá kontrola:
 - prekontrolujte, či sa niektoré diely neuvolnili, a pevne ich utiahnite
 - vyhľadajte poškodenia
 - vymeňte poškodené diely za rovnocenné alebo nechajte prístroj opraviť.
- **Nepokúšajte a opravovať prístroj sami, iba vtedy áno, ak máte na to vzdelanie. Všetky práce, ktoré nie sú uvedené v tomto návode na obsluhu, smú**

byť vykonávané len našim servisným centrom. Mnoho úrazov zapríčinili nesprávne udržiavané prístroje.

- **Používajte len príslušenstvo, ktoré odporúča spoločnosť PARKSIDE.** Nevhodné príslušenstvo môže spôsobiť úraz elektrickým prúdom alebo požiar.

Zostatkové riziká

Aj keď tento prístroj obsluhujete podľa predpisov, vždy zostávajú zvyškové riziká. V súvislosti s konštrukciou a vyhotovením tohto prístroja môžu vzniknúť nasledujúce nebezpečenstvá:

- Poškodenia očí, ak sa nenosí vhodná ochrana očí.
- Poškodenia sluchu, ak sa nenosí vhodná ochrana sluchu.
- Poškodenia zdravia, ktoré sú spôsobené vibráciami na rameno-ruku, ak sa prístroj používa dlhší čas alebo sa riadne nepoužíva a nevykonáva sa na ňom riadna údržba.
- Rezné poranenia

VAROVANIE! V dôsledku elektromagnetického poľa sa vytvorí nebezpečenstvo, zatiaľ čo je prístroj v prevádzke. Toto pole môže za určitých okolností ovplyvniť aktívne alebo pasívne lekárske implantáty. Aby sa znížilo nebezpečenstvo ťažkých alebo smrteľných zranení, odporúčame osobám s lekáskymi implantátmi, aby sa skôr než začnú prístroj obsluhovať, poradili so svojím lekárom a výrobcom lekárskeho implantátu.

Príprava

VAROVANIE! Nebezpečenstvo poranenia v dôsledku neúmyselne spusteného prístroja. Akumulátor vložte do prístroja až vtedy, keď je prístroj úplne pripravený na použitie.

Ovládacie prvky

Pred prvou prevádzkou prístroja spoznajte ovládače.

• **Blokovanie zapnutia (3/22)**

Blokovanie zapnutia bráni neúmyselnému zapnutiu prístroja.

- Blokovanie zapnutia (3) → Odblokovanie, bez teleskopického držadla: Posunúť smerom dopredu
- Blokovanie zapnutia (22) → Odblokovanie, s teleskopickým držadlom: Stlačiť

• **zapínač/vypínač (7/23)**

- Zapnutie: Stlačiť
- Vypnutie: Pustiť

• **Aretácia, držadlo (8)**

(Obr A)

V prípade potreby upravte sklon držadla (počet polôh: 3).

- Stlačte aretáciu (8) a nakloňte držadlo (4) do požadovaného uhla.
- Uvoľnite aretáciu (8), aby držadlo (4) zapadlo.

• **Aretácia, Hlava prístroja (9)**

(Obr B)

Pre pohodlné rezanie hrán môžete hlavu prístroja (1) otočiť (7 polohy).

- Stlačte aretáciu (9) a otočte hlavu prístroja (1) do požadovanej polohy.

- Uvoľnite aretáciu (9), aby hlava prístroja (1) zapadla.

Nasunutie/výmena príslušenstva

▲ OPATRNE! Pred nasunutím alebo výmenou príslušenstva dbajte na to, aby ste prístroj vypli a vybrali z neho akumulátor, aby ste predišli ohrozeniam a poraneniam.

Nasunutie príslušenstva

Postup (Obr C)

1. Nasadte výstupok (18) noža nožnic na trávu (14) alebo noža nožnic na kríky (11) do drážky na spodnej strane hlavy prístroja (1).
2. Príslušenstvo sklopte do smeru hlavy prístroja (1).
3. Uvoľnite obidve uvoľňovacie tlačidlá noža (10) vpravo a vľavo na príslušenstve.
4. Uvoľňovacie tlačidlá noža (10) pustite, keď príslušenstvo dosadá lícujúco na hlavu prístroja (1).
5. Príslušenstvo potiahnite, aby ste skontrolovali, či dobre drží.

Odobratie príslušenstva

Postup (Obr C)

1. Stlačte obidve uvoľňovacie tlačidlá noža (10) vpravo a vľavo na príslušenstve.
2. Odklopte príslušenstvo smerom dopredu.
3. Odoberte príslušenstvo.

Kontrola stavu nabitia akumulátora



Ak je prístroj zapnutý, signalizačná stavu nabitia (2) ukazuje stav nabitia akumulátora.

LED diódy

Význam

červený, oranžový, zelený	Akumulátor je nabitý
červený, oranžový	Akumulátor je čiastočne nabitý
červený	Akumulátor sa musí nabiť

Nabíjanie akumulátora

Pozri tiež návod na obsluhu nabíjačky.

Upozornenia

- Zohriaty akumulátor nechajte pred nabíjaním vychladnúť.
- Akumulátor nikdy nevystavujte dlhší čas priamemu slnečnému žiareniu alebo teplotám >50 °C. Nekladte ho najmä na radiátory ani ho neskladujte vo vozidlách, ktoré sú zaparkované na slnku.

Postup

1. V prípade potreby vyberte z prístroja akumulátor (6).
2. Zasuňte akumulátor do nabíjacieho priestoru nabíjačky (15).
3. Pripojte nabíjačku do zásuvky.
4. Po nabití odpojte nabíjačku od siete.
5. Vytiahnite akumulátor z nabíjacieho priestoru.

Kontrolné LED diódy na nabíjačke (15)

zelený	červený	Význam
svieti	—	<ul style="list-style-type: none"> Akumulátor je úplne nabitý pripravené (nie je vložený žiadny akumulátor)
—	svieti	Akumulátor sa nabíja
—	bliká	Prehriaty akumulátor
bliká	bliká	Chybný akumulátor

Prevádzka

Všeobecné pracovné pokyny

⚠ VAROVANIE! Nebezpečenstvo poranenia! Dodržiavajte nasledujúce pokyny.

- Pri práci s prístrojom noste vždy pevnú obuv, dlhé nohavice, chrániče sluchu, pracovné rukavice a ochranné okuliare.
- Prístroj je určený výhradne na prácu, pri ktorej stojíte na zemi, nie na rebríku alebo inom nestabilnom povrchu.
- Dodržiavajte pokyny na údržbu a čistenie prístroja.
- V prípade zablokovania noža nožníc na trávu a kríky (14)/(11) pevnými predmetmi okamžite prístroj vypnite a vyberte akumulátor. Až potom odstráňte predmet.

- Používajte iba ostré nože, aby ste dosiahli dobrý rezný výkon a šetri-li prístroj a akumulátor.
- Mierne ryhy na ostriach môžete vyhladiť sami. Urobíte to tak, že po ostrí prejdete osličkou. Iba s ostrými nožmi sa dá dosiahnuť dobrý výsledok rezania.
- Počas práce prístroj príliš nezaťažujte, aby nedošlo k zastaveniu.
- Ak sa vypínač poškodí, s prístrojom sa nesmie pracovať.

Práca s nožnicami na trávu

- Tráva sa strihá najlepšie vtedy, keď je suchá a nie je príliš vysoká.

Práca s nožnicami na kríky (nožnicami na živý plot)

- Prístrojom pohybujte rovnomerne dopredu alebo v tvare oblúka sem a tam.
- Obojstranný nôž nožníc na kríky (11) umožňuje rezanie v oboch smeroch alebo kyvadlovým pohybom zo strany na stranu.

Práca s teleskopickým držadlom

⚠ OPATRNE! Teleskopické držadlo (16) sa smie používať iba s nožom nožníc na trávu (14)!

- Pri používaní dávajte pozor na to, aby sa nôž nožníc na trávu neošúchal o zem.
- Prístroj pomaly posúvajte na kolieskach po zemi. Tak dosiahnete rovnomernú výšku rezu.

Pred prevádzkou

Pred prevádzkou vykonajte nasledujúce kroky. Tým sa zabezpečí dlhá a spoľahlivá životnosť.

- UPOZORNENIE!** Poškodenie noža nožníc na trávu a kríky (14)/

- (11). Pri rezaní dávajte pozor na to, aby ste sa nedotkli žiadnych predmetov, napr. kameňov, drôtených plotov alebo podpier na rastliny.
- Pred každým použitím skontrolujte, či prístroj nemá zjavné nedostatky ako uvoľnené, opotrebované alebo poškodené diely. Skontrolujte pevné utiahnutie skrutiek noža nožníc na trávu a kríky (14)/(11).
 - Nerežte s tupým alebo opotrebovaným nožom nožníc na trávu a kríky (14)/(11), aby ste nepreťažili motor a prevodovku prístroja.

Vloženie a vybratie akumulátora

⚠ VAROVANIE! Nebezpečenstvo poranenia v dôsledku neúmyselne spusteného prístroja. Akumulátor vložte do prístroja až vtedy, keď je prístroj úplne pripravený na použitie. **UPOZORNENIE!** Nebezpečenstvo poškodenia! Nesprávny akumulátor môže prístroj a akumulátor poškodiť.

Vloženie akumulátora

1. Akumulátor (6) zasuňte pozdĺž vodiacej lišty do držiaka akumulátora v držadle (4).
Akumulátor počuteľne zapadne.

Vybratie akumulátora

1. Stlačte a podržte stlačené odblokovanie akumulátora (5) na akumulátore (6).
2. Vytiahnite akumulátor z držadla (4).

Zapnutie a vypnutie

Upozornenia

- Prístroj sa smie používať iba s vloženým akumulátorom.
- Spínač zap/vyp (7) a blokovanie zapnutia (3) sa nesmú aretovať.

Zapnutie (Obr E)

⚠ OPATRNE! Poranenie osôb alebo poškodenie prístroja! Dbajte na bezpečnú polohu a prístroj držte pevne jednou rukou vzdialený od tela.

1. Odstráňte ochranu noža (13)/(12).
2. Skontrolujte, či je vložený akumulátor (6).
3. Prístroj držte vždy za držadlo (4).
4. **UPOZORNENIE!** Pred zapnutím dbajte na to, aby sa prístroj nedotýkal žiadnych predmetov. Posuňte blokovanie zapnutia (3) na držadle (4) dopredu a zároveň stlačte spínač zap/vyp (7). Potom blokovanie zapnutia (3) uvoľnite. Prístroj beží maximálnou rýchlosťou.

Vypnutie (Obr E)

1. Uvoľnite spínač zap/vyp (7).
2. Skôr než elektrické náradie odložíte, počkajte, kým sa nezastaví.
3. Keď necháte prístroj bez dohľadu alebo ste hotoví s prácou, vyberte z prístroja akumulátor (6).

Nožnice na trávu s teleskopickým držadlom

Zasunutie a demontáž prístroja

Postup (Obr D)

1. Zasuňte prístroj pozdĺž vodiacej koľajničky do držiaka prístroja (21) teleskopického držadla (16). Počuteľne zaskočí.

2. Zastrčte zástrčku (19) do zásuvky (20) na zadnej strane hlavy prístroja (1).
3. Pred demontážou vytiahnite zástrčku (19) zo zásuvky (20).
4. Vyberte prístroj z držiaka prístroja (21).

Prestavenie teleskopického držadla

Postup (Obr E)

Teleskopické držadlo (16) vám umožňuje prispôbiť prístroj vašej výške.

1. Uvoľníte skrutkovaciu objímku (24).
2. Nastavte teleskopické držadlo (16) na požadovanú dĺžku.
3. Skrutkovaciu objímku (24) znova pevne zakrúťte.

Zapnutie a vypnutie (s teleskopickým držadlom)

⚠ OPATRNE! Teleskopické držadlo (16) sa smie používať iba s nožom nožníc na trávu (14)!

Zapnutie (Obr E)

1. Odoberte ochranu noža (13).
2. Uistite sa, že je akumulátor (6) riadne vložený.
3. **UPOZORNENIE!** Pred zapnutím dbajte na to, aby sa prístroj nedotýkal žiadnych predmetov. Stlačte blokovanie zapnutia (22) a súčasne stlačte spínač zap/vyp (23) na držadle teleskopického držadla (16). Potom blokovanie zapnutia (22) uvoľníte. Prístroj beží maximálnou rýchlosťou.

Vypnutie (Obr E)

1. Uvoľníte spínač zap/vyp (23).

2. Skôr než elektrické náradie odložíte, počkajte, kým sa nezastaví.
3. Keď necháte prístroj bez dohľadu alebo ste hotoví s prácou, vyberte z prístroja akumulátor (6).

Preprava

Upozornenia

- Prístroj vypnite a vyberte akumulátor (6). Skontrolujte, či sa úplne zastavili všetky pohyblivé diely.
- Nôž nožníc na trávu a kríky prepravujte vždy s ochranou noža (13)/(12).
- Prístroj noste vždy za držadlo (4).

Čistenie, údržba a skladovanie

⚠ VAROVANIE! Nebezpečenstvo poranenia v dôsledku neúmyselne spusteného prístroja. Pri údržbe a čistení dbajte na svoju bezpečnosť. Vypnite prístroj, počkajte, kým sa všetky pohyblivé diely úplne nezastavia a vytiahnite akumulátor.

⚠ OPATRNE! Rezné poranenia! Keď manipulujete s nožmi, používajte rukavice odolné proti prerezaniu. Údržbárske a opravárske práce, ktoré nie sú opísané v tomto návode, nechajte vykonať nášmu servisnému centru. Používajte len originálne náhradné diely.

Čistenie (Obr F)

⚠ VAROVANIE! Zásah elektrickým prúdom! Prístroj nikdy nestriekajte vodou.

UPOZORNENIE! Nebezpečenstvo poškodenia. Chemické látky môžu pôsobiť na plastové diely prístroja. Nepoužívajte žiadne čistiace prostriedky, resp. rozpúšťadlá.

- Vetráciu štrbinu, kryt motora a držadlá prístroja udržiavajte čisté. Na tento účel použite vlhkú utierku alebo kefu.

Čistenie a údržba nožov

Potrebné náradie a pomocné prostriedky (nie je súčasťou dodávky)

- Handra
- Ošetrujúci olejový sprej

Ošetrovanie po každom použití

- Odstráňte pevne usadený zelený odpad.
- Nôž nožníc na trávu a kríky (14)/(11) vyčistite naolejovanou handrou.
- Nôž nožníc na trávu a kríky (14)/(11) ošetrte ošetrujúcim olejovým sprejom.

Údržba

- Pred každým použitím skontrolujte prístroj vzhľadom na viditeľné nedostatky ako uvoľnené, opotrebované alebo poškodené diely. Skontrolujte pevné utiahnutie skrutiek na noži nožníc na trávu a kríky (14)/(11).
- Skontrolujte kryty a ochranné zariadenia vzhľadom na poškodenia a správne osadenie. V prípade potreby ich vymeňte.
- Mierné ryhy na ostriach môžete opatrne vyhladiť sami. Urobíte to tak, že po ostří prejdete osličkou.
- Tupé nože v prípade potreby naostríte (pozri *Ostrenie nožov*, S.

94). Ak sú nože tupé alebo majú väčšie ryhy, môže dôjsť k zablokovaniu reznej mechaniky. Iba ostré nože prinášajú dobrý výsledok rezania.

- Silne poškodené alebo zahnuté nože sa nesmú ďalej používať a musia sa vymeniť (pozri *Náhradné diely a príslušenstvo*, S. 100).

Ostrenie nožov

Upozornenia

- Skontrolujte rezné hrany. V prípade viditeľných škrabancov, priehlbín alebo tupých ostří má zmysel prebrúsenie. Rezacie nože nesmú nabiehať do modra – to upozorňuje na prehriatie.
- Uhol ostrenia - Nôž nožníc na trávu
 - Horný nôž: 35°
 - Dolný nôž: 45°
- Uhol ostrenia - Nôž nožníc na kríky
 - Horný nôž: 45°
- Vyberte príslušenstvo (pozri *Nasunutie/výmena príslušenstva*, S. 90).
- Odstráňte zvyšky z rezania a špinu z nožov.
- Pri ostrení nožov používajte protišmykovú podložku, aby bolo možné zaručiť bezpečnú prácu.

Potrebné náradie a pomocné prostriedky (nie je súčasťou dodávky)

- Ihlový pilník/Plochý pilník
 - Zrnitosť: ≈200
- Handra
- Ošetrujúci olejový sprej

Nôž nožníc na kríky

Upozornenia

- Cez spojku pohonu (25) sa môžu rezacie nože presunúť do vhodnej polohy.

Postup (Obr G)

1. Nože noža na rezanie kríkov (11) umiestnite tak, aby boli rezné hrany dobre prístupné.
2. Každú reznú hranu horného rezacieho noža naostríte pilníkom v smere dopredu – pritom dbajte na uhol ostrenia (pozri *Ostrenie nožov*, S. 94). Založte pilník v správnom uhle a vedte ho jemne k reznej hrane (2 – 3 ťahy väčšinou postačujú).
Dôležité: pokojná a rovnomerná práca.
UPOZORNENIE! Ostrí sa iba pohyblivý horný nôž so šikmým povrchom. Spodný nepohyblivý nôž sa neostří.
3. Vzniknuté jemné triesky po pilovaní odstráňte vlhkou utierkou.
4. Nože nastriekajte z oboch strán ošetrojúcim olejovým sprejom.
5. Nasuňte príslušenstvo a zapnite prístroj na cca 5 sekúnd, aby sa rovnomerne rozdelil olej na noži a aby bola zaručená spoľahlivá anti-korózna ochrana.

Nôž nožníc na trávu

Upozornenia

- Cez spojku pohonu (25) sa môžu rezacie nože presunúť do vhodnej polohy.

Postup (Obr G)

1. Horný rezací nôž noža nožníc na kríky (14) presuňte úplne do smeru, aby bola vždy jedna strana rezných hrán dobre prístupná.
2. Rezné hrany horného rezacieho noža naostríte pilníkom v smere dopredu – dbajte na uhol ostrenia (pozri *Ostrenie nožov*, S. 94). Založte pilník v správnom uhle a vedte ho jemne k reznej hrane (2 – 3 ťahy väčšinou postačujú).
Dôležité: pokojná a rovnomerná práca.
3. Horný rezací nôž presuňte úplne do druhého smeru, aby bola vždy iná strana rezných hrán dobre prístupná.
4. Teraz naostríte zvyšné rezné hrany horného rezacieho noža.
5. Otočte nôž a spracujte zvyšné rezné hrany tým istým spôsobom.
6. Vzniknuté jemné triesky po pilovaní odstráňte vlhkou utierkou.
7. Nože nastriekajte z oboch strán ošetrojúcim olejovým sprejom.
8. Nasuňte príslušenstvo a zapnite prístroj na cca 5 sekúnd, aby sa rovnomerne rozdelil olej na noži a aby bola zaručená spoľahlivá anti-korózna ochrana.

Skladovanie

Prístroj a príslušenstvo skladujte vždy:

- v čistote
- v suchu
- chránené pred prachom
- mimo dosahu detí
- s ochranou noža (13)/(12) na noži nožníc na trávu a kríky (14)/(11)

- Ochrana noža je dôležitým bezpečnostným zariadením. Ak je ochrana noža poškodená, nepoužívajte ju a okamžite ju vymeňte.

Skladovacia teplota pre akumulátor a prístroj je 15 °C až 25 °C. Počas skla-

dovania zabráňte extrémnemu chladu alebo teplu, aby sa výkon akumulátora neznížil.

Pred dlhším skladovaním (napr. cez zimu) vyberte akumulátor z prístroja (zohľadnite samostatný návod na obsluhu pre akumulátor a nabíjačku).

Vyhľadávanie chýb

Nasledujúca tabuľka vám pomôže odstrániť malé poruchy:

Problém	Možná príčina	Odstránenie poruchy
Prístroj sa nespustí	Akumulátor (6) nie je vložený	<i>Vloženie akumulátora, S. 92</i>
	Vybitý akumulátor (6)	Nabite akumulátor (zohľadnite samostatný návod na obsluhu pre akumulátor a nabíjačku)
	Blokovanie zapnutia (3) alebo spínač zap/vyp (7) je chybný	Obráťte sa na servisné centrum.
	Porucha motora	
Prístroj pracuje prerušovane	Uvoľnený vnútorný kontakt	Obráťte sa na servisné centrum.
Nôž nožníc na trávnu a kríky (14)/(11) je horúci	Nôž nožníc na trávnu a kríky (14)/(11) je tupý alebo vyštrbený	Brúsenie (<i>Údržba, S. 94</i>) alebo výmena (<i>Náhradné diely a príslušenstvo, S. 100</i>) noža nožníc na trávnu a kríky (14)/(11)
	Príliš veľké trenie z dôvodu nedostatočného masťenia	Olejovanie noža nožníc na trávnu a kríky (14)/(11)

Problém	Možná príčina	Odstránenie poruchy
Neuspokojivý výsledok rezania	Príliš veľké trenie z dôvodu nedostatočného mas-tenia	Olejovanie noža nožnic na trávu a kríky (14)/(11)
	Nôž nožnic na trávu a kríky (14)/(11) je tupý alebo vyštrbený	Brúsenie (<i>Údržba, S. 94</i>) alebo výmena (<i>Náhradné diely a príslušenstvo, S. 100</i>) noža nožnic na trávu a kríky (14)/(11)
	Nôž nožnic na trávu a kríky (14)/(11) je znečistený	Čistenie noža nožnic na trávu a kríky (14)/(11)

Likvidácia/ochrana životného prostredia

Z prístroja vyberte akumulátor a prístroj, akumulátor, príslušenstvo a balenie prineste na ekologické zhodnotenie.

Pokosené konáre a trávu dajte na kompostovanie a neodhadzujte ich do kontajnera na odpad.



Elektrické prístroje nepatria do domového odpadu.

Symbol preškrtnutého kontajnera na kolieskach znamená, že tento výrobok sa po skončení jeho životnosti nesmie likvidovať ako netriedený komunálny odpad.

Smernica 2012/19/EÚ o odpade z elektrických a elektronických zariadení:

Spotrebitelia sú zo zákona povinní elektrické a elektronické zariadenia na konci ich životnosti odovzdať na ekologickú recykláciu. Týmto spôsobom je zabezpečené zhodnotenie še-

trné k životnému prostrediu a zdrojom.

V závislosti od národných zákonov, máte tieto možnosti:

- vrátenie na predajnom mieste,
- odovzdanie na oficiálnom zbernom mieste,
- zaslanie späť výrobcovi/distribútorovi.

Netýka sa to dielov príslušenstva a pomocných prostriedkov bez elektrických komponentov, pripojených k starým prístrojom.

Akumulátory zlikvidujte ekologicky



Akumulátor neodhadzujte do domového odpadu, ohňa (nebezpečenstvo výbuchu) alebo vody. Poškodené akumulátory môžu škodiť životnému prostrediu a vášmu zdraviu, keď unikajú jedovaté pary alebo kvapaliny.

Poškodené alebo opotrebované akumulátory musíte zlikvidovať ekologicky.

- Akumulátory neotvárajte a zabráňte ich mechanickému poškodeniu. Existuje nebezpečenstvo skratu a

môžu uniknúť výpary, ktoré dráždia dýchacie cesty.

- Z bezpečnostných dôvodov musia byť akumulátory pred likvidáciou vybité.
- Póly prelepte, aby ste predišli skratu.
- Akumulátory odovzdajte v predajni alebo na zbernom mieste.

• Poškodené akumulátory

S poškodenými akumulátormi manipulujte mimoriadne opatrne!

- Nedotýkajte sa poškodených akumulátorov holými rukami.
- Ak sa nedajú póly prelepiť, odovzdajte akumulátory jednotlivo v plastovom vrecku.
- Poškodené akumulátory odovzdajte jednotlivo uložené v nehorľavej uzatvárateľnej nádobe, ktorú je ešte možné naplniť pieskom.
- Poškodené akumulátory odovzdajte na zbernom mieste s personálom s odbornou spôsobilosťou.

Servis

Garancija

Vážená zákazníčka, vážený zákazník, Na tento výrobok dostávate záruku 3 rokov od dátumu kúpy. V prípade nedostatkov tohto výrobku vám voči predajcovi výrobku prináležia zákonné práva. Tieto zákonné práva nie sú obmedzené našou zárukou opísanou v nasledujúcej časti.

Záručné podmienky

Záručná doba začína s dátumom kúpy. Originálny pokladničný doklad

dobre uschovajte. Tento podklad bude potrebný ako doklad o kúpe. Ak sa v rámci tri rokov od dátumu kúpy tohto výrobku vyskytne chyba materiálu alebo výroby, výrobok – podľa našej voľby – pre vás bezplatne opravíme alebo vymeníme. Toto poskytnutie záruky predpokladá, že v rámci trojročnej lehoty sa predloží chybný výrobok a doklad o kúpe (pokladničný doklad) a krátko sa písomne opíše, v čom existuje nedostatok a kedy sa vyskytol.

Ak je chyba pokrytá našou zárukou, dostanete späť opravený alebo nový výrobok. S opravou alebo výmenou výrobku nezačína žiadne nové záručné obdobie.

Záručná doba a zákonné nároky na odstránenie nedostatkov

Záručná doba sa poskytnutím záruky nepredlži. To platí aj pre vymenené a opravené diely. Škody a nedostatky existujúce prípadne už pri kúpe sa musia ihneď pri vybalení ohlásiť. Opravy pripadajúce po uplynutí záručnej doby sú s povinnosťou úhrady.

Rozsah záruky

Výrobok bol starostlivo vyrobený podľa prísnych kvalitatívnych smerníc a pred dodávkou bol svedomito skontrolovaný.

Poskytnutie záruky platí výlučne na chyby materiálu alebo výroby. Táto záruka sa nevzťahuje na časti výrobku, ktoré sú vystavené normálnemu opotrebeniu a preto je možné na ne prihliadať (napr. Nôž nožníc na trávu/Nôž nožníc na kríky) ako na rýchlo opotrebitelné diely alebo na po-

škodenia na rozbitných dieloch (napr. Spínač).

Táto záruka prepadá, keď je výrobok poškodený, neodborne používaný alebo nebola na ňom vykonávaná údržba. Pre odborné používanie výrobku je nutné presne dodržiavať všetky pokyny uvedené v návode na obsluhu. Účelom použitia a manipuláciám, od ktorých sa v návode na obsluhu odrádza alebo pred ktorými sa varuje, je možné bezpodmienečne zabrániť.

Výrobok je určený iba na súkromné a nekomerčné použitie. Pri nesprávnej alebo neodbornej manipulácii, aplikácii násilia a pri zásahoch, ktoré neboli uskutočnené našou autorizovanou servisnou pobočkou, záruka zaniká.

Vybavenie v záručnom prípade

Aby bolo možné zaručiť rýchle vybavenie vašej žiadosti, postupujte podľa nasledujúcich pokynov:

- V prípade akýchkoľvek otázok si pripravte pokladničný doklad a číslo výrobku (IAN 508111_2507) ako doklad o nákupe.
- Číslo výrobku nájdete na typovom štítku na výrobku, gravúre na výrobku, na titulnej stránke návodu na obsluhu (vľavo dole) alebo na nálepke na zadnej alebo spodnej strane výrobku.
- Ak by sa mali vyskytnúť funkčné chyby alebo iné nedostatky, kontaktujte najprv **telefonicky** alebo použite náš **kontaktný formulár**, ktorý nájdete na *parkside-diy.com* v kategórii **Servis** nasledovne uvedené servisné centrum.

- Výrobok zaznamenaný ako chybný môžete po konzultácii s našim servisným centrom zaslať pre vás s oslobodením od poštovného na vám oznámenú servisnú adresu za pripojenia dokladu o kúpe (pokladničný doklad) a informácie, v čom spočíva nedostatok a keď sa vyskytol. Aby bolo možné zabrániť problémom s prevzatím a prídavným nákladom, použite bezpodmienečne iba adresu, ktorá sa vám oznámi. Zabezpečte, aby sa odoslanie uskutočnilo bez vyplatenia, ako neskladný tovar, expresne alebo ako iná zvláštna zásielka. Výrobok pošlite, prosím, vrát. všetkých súčasne dodaných dielov príslušenstva a postarajte sa o dostatočne bezpečné prepravné balenie.



Na *parkside-diy.com* si môžete pozrieť a stiahnuť túto a mnohé ďalšie príručky. Týmto QR kódom sa dostanete priamo na stránku *parkside-diy.com*. Vyberte svoju krajinu a cez vyhľadávanie si nájdite návody na ob-

sluhu. Po zadaní čísla výrobku (IAN) 508111_2507 si budete môcť otvoriť návod na obsluhu.

Opravný servis

Ohľadom opráv, ktoré nepodliehajú záruke, sa obráťte na Servisné centrum. Tam dostanete s ochotou predbežný návrh nákladov.

- Môžeme spracovať iba prístroje, ktoré boli zaslané dostatočne zabalené a ofrankované.

Upozornenie: Váš prístroj pošlite, prosím, vyčistený a s upozornením na chybu na adresu uvedenú Servisným centrom.

- Prístroje zaslané bez úhrady prepravného, ako aj prístroje, ktoré boli zaslané ako veľkorozmerný náklad, expresom alebo s iným

špeciálnym prepravným nebudú prevzaté.

- Vaše zaslané chybné prístroje zlikvidujeme bezplatne.

Service-Center



Servis Slovensko

Tel.: 0800 003409

Kontaktný formulár na
parkside-diy.com

IAN 508111_2507

Importér

Zohľadnite, prosím, že nasledujúca adresa nie je servisná adresa. Najprv kontaktujte hore uvedené servisné centrum.

Grizzly Tools GmbH & Co. KG
Stockstädter Str. 20
63762 Großostheim
NEMECKO
www.grizzlytools.de

Náhradné diely a príslušenstvo

Náhradné diely a príslušenstvo dostanete na *www.grizzlytools.shop*. Ak by sa pri objednávaní vyskytli problémy, kontaktujte nás cez náš internetový obchod. V prípade ďalších otázok sa obráťte na: *Service-Center, S. 100*

Poz. č.	Název	Obj. č.
12	Ochrana noža (Nôž nožníc na kríky)	91106303
11	Nôž nožníc na kríky	91106302
13	Ochrana noža (Nôž nožníc na trávu)	91106301
14	Nôž nožníc na trávu	91106300
16	Teleskopické držadlo s kolieskami	91106299

Preklad originálneho vyhlásenia o zhode EÚ

Výrobok: **Aku nožnice na trávnik a živý plot**

Model: **PGSA 12 B1**

Sériové číslo: 000001-081000

Uvedený predmet vyhlásenia je v zhode s príslušnými harmonizačnými právnymi predpismi Únie:

**2006/42/EC • 2014/30/EU • 2000/14/EC & 2005/88/EC
• 2011/65/EU & (EU) 2015/863**

Vyššie opísaný predmet vyhlásenia je v zhode so smernicou Európskeho parlamentu a Rady 2011/65/EÚ z 8. júna 2011 o obmedzení používania určitých nebezpečných látok v elektrických a elektronických zariadeniach.

Na zabezpečenie zhody sa použili tieto harmonizované normy a vnútroštátne normy a predpisy:

**EN 62841-1:2015/A11:2022
EN 62841-4-2:2019/A11:2022 • EN IEC 62841-4-5:2021/AC:2024
EN IEC 55014-1:2021 • EN IEC 55014-2:2021
EN IEC 63000:2018**

Súlad so smernicou 2000/14/EC, pokiaľ ide o emisie hluku, je potvrdený:
Hladina akustického výkonu (L_{WA})

- odmeraná: 82,0 dB (Nôž nožníc na trávnu)
- odmeraná: 79,5 dB (Nôž nožníc na kríky);
- zaručená: 85 dB

Použitý postup posudzovania zhody podľa 2000/14/EC, príloha V.

Toto vyhlásenie o zhode sa vydáva na výhradnú zodpovednosť výrobcu:

C E Grizzly Tools GmbH & Co. KG
Stockstädter Str. 20
63762 Großostheim
NEMECKO
26.01.2026



Christian Frank
Splnomocnený zástupca dokumentácie

Sadržaj

Uvod	102
Namjenska uporaba.....	103
Opseg isporuke/pribor.....	103
Pregled.....	103
Opis funkcija.....	104
Tehnički podaci.....	104
X 12 V TEAM.....	105
Sigurnosne napomene	105
Značenje sigurnosnih napomena.....	105
Slikovne oznake i simboli.....	106
Opća sigurnosna upozorenja za električni alat.....	107
Sigurnosna upozorenja za uređaj za rezanje živice.....	110
Sigurnosna upozorenja za kosilicu za travu.....	110
Dodatne sigurnosne upute za škare za travu i živicu.....	111
Preostali rizici.....	112
Priprema	113
Upravljački dijelovi.....	113
Stavljanje / zamjena pribora....	113
Provjera stanja napunjenosti baterije.....	114
Napunite bateriju.....	114
Pogon	114
Opće napomene za rad.....	114
Prije rada.....	115
Umetanje i vađenje baterije.....	115
Uključivanje i isključivanje.....	115
Škare za travu s teleskopskom drškom.....	116
Transport	117
Čišćenje, održavanje i skladištenje	117
Čišćenje.....	117
Održavanje.....	117
Skladištenje.....	119

Traženje greške	119
Zbrinjavanje / zaštita okoliša	120
Baterije zbrinite na ekološki prihvatljiv način.....	121
Servis	121
Garancija.....	121
Servis popravka.....	123
Service-Center.....	123
Uvoznik.....	123
Rezervni dijelovi i pribor	124
Prijevod originalne EU izjave o sukladnosti	125
Eksplodirani pogled	319

Uvod

Srdačno čestitamo na kupnji Vaših novih baterijskih škara za travu i grmlje (u daljnjem tekstu uređaj ili električni alat).

Time ste se odlučili za vrlo kvalitetan proizvod. Ovaj uređaj je tijekom proizvodnje provjeren u pogledu kvalitete i podvrgnut krajnjoj kontroli. Funkcionalnost Vašeg uređaja time je jamčena.

Nije isključeno, da se u pojedinim slučajevima ili u uređaju nalaze preostale količine vode ili maziva. To nije nedostatak ili defekt i ne predstavlja razlog za brigu.



Upute za uporabu predstavljaju sastavni dio ovog uređaja. One sadrže važne napomene za sigurnost, rukovanje i zbrinjavanje. Pažljivo pročitajte upute za uporabu. Upoznajte se s upravljačkim dijelovima i ispravnim načinom uporabe uređaja. Uređaj ko-

ristite samo na opisani način i za navedena područja primjene. Dobro sačuvajte upute za uporabu i u slučaju predaje uređaja trećim osobama, predajte i svu dokumentaciju.

Izjava o sukladnosti za ovaj proizvod dostupna je na internet stranici www.lidl.hr.

Namjenska uporaba

Uređaj je namijenjen isključivo za sljedeću namjenu:

- Rezanje i podrezivanje tankih izdanaka živica, grmlja i ukrasnih grmova
- Šišanje trave uz rubove i na manjim površinama u području kućanstva

Uređaj je namijenjen za uporabu od strane odraslih osoba. Mlade osobe starije od 16 godina uređaj smiju koristiti uz nadzor.

Uporaba uređaja na kiši ili u vlažnom okruženju je zabranjena.

Svaka druga uporaba, koja u ovim uputama za uporabu nije izričito dopuštena, može predstavljati ozbiljnu opasnost za korisnika i dovesti do oštećenja uređaja. Operater ili korisnik uređaja odgovorni su za nesreće, štete i ozljede drugih ljudi i njihovog vlasništva. Uređaj je namijenjen za uporabu u uradi-sam okruženjima. Nije koncipiran za trajni pogon u gospodarskim okruženjima. U slučaju komercijalne uporabe jamstvo prestaje važiti. Proizvođač ne jamči za štete uzrokovane protunamjenskom ili pogrešnom uporabom.

Uređaj je dio serije **X 12 V TEAM** i može biti pogonjen baterijama **X 12 V TEAM** serije. Baterije serije

X 12 V TEAM smijete puniti samo s punjačima serije **X 12 V TEAM**.

Opseg isporuke/pribor

Raspakirajte uređaj i provjerite opseg isporuke.

Materijal ambalaže zbrinite na odgovarajući način.

- Aku škare za travu i grmove
- nož za šišanje trave + Zaštita noža
- nož za šišanje grmlja + Zaštita noža
- Teleskopska drška
- Prijevod originalnih uputa
- Baterija i punjač s uputama za uporabu

Pregled

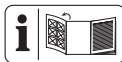

Ilustracije uređaja nalaze se na prednjoj i stražnjoj preklapnoj stranici.

- 1 glava uređaja
- 2 Indikator stanja napunjenosti
- 3 blokada uključivanja (Uređaj)
- 4 Ručka
- 5 Deblokada baterije
- 6 baterija
- 7 Prekidač za uključivanje / isključivanje (Uređaj)
- 8 Blokada (Ručka)
- 9 Blokada (glava uređaja)
- 10 deblokada noža
- 11 nož za šišanje grmlja
- 12 Zaštita noža (nož za šišanje grmlja)
- 13 Zaštita noža (nož za šišanje trave)
- 14 nož za šišanje trave

- 15 Punjač
16 Teleskopska drška

slika C

- 17 Utični spoj
18 nos

slika D

- 19 Utikač
20 Utičnica
21 Držač uređaja

slika E

- 22 blokada uključivanja (Teleskopska drška)
23 Prekidač za uključivanje / isključivanje (Teleskopska drška)
24 Navojna čahura
slika G
25 Spojna čahura

Opis funkcija

Baterijske škare za rezanje trave i grmlja raspolažu dvjema zamjenjivim reznim mehanizmima. Prilikom uporabe kao škare za grmlje (škare za živicu) kao rezni mehanizam koristi se dvostrani nosač noževa. Njegovi zahvatni zupci su iz sigurnosnih razloga bočno zaobljeno i s pomakom raspoređeni, kako bi bila smanjena opasnost od ozljeđivanja. Prilikom uporabe kao škare za travu kao rezni mehanizam koristi se dvostrani nož s više zubaca.

Rad upravljačkih elemenata opisan je u nastavku.

Tehnički podaci**Aku škare za travu i grmove**

.....**PGSA 12 B1**
Nazivni napon U 12 V =

Broj okretaja u praznom hodu n_0
..... 1200 min⁻¹
Težina (bez baterije/bez noža)
..... ≈0,47 kg
Razina zvučnog učinka (L_{WA})
– zajamčeno 85 dB
baterija Li-Ion
Temperatura ≤50 °C
– Postupak punjenja 4–40 °C
– Pogon 4–50 °C
– Skladištenje 15–25 °C

nož za šišanje grmlja

– Vrijeme rada po jednom punjenju baterije (12V, 2Ah) ≤80 minuta*
– duljina rezanja 170 mm
– promjer grana ≤7,9 mm
Razina zvučnog tlaka (L_{pA})
..... 71,5 dB; $K_{pA}=3$ dB
Razina zvučnog učinka (L_{WA})
– izmjereno 79,5 dB; $K_{WA}=2$ dB
Vibracija (a_{ri})
– Ručka 2,03 m/s²; $K=1,5$ m/s²

nož za šišanje trave

– Vrijeme rada po jednom punjenju baterije (12V, 2Ah) ≤60 minuta*
– širina noža 120 mm
Razina zvučnog tlaka (L_{pA})
..... 74,0 dB; $K_{pA}=3$ dB
Razina zvučnog učinka (L_{WA})
– izmjereno 82,0 dB; $K_{WA}=2,36$ dB
Vibracija (a_{ri})
– bez teleskopske drške
..... 1,7 m/s²; $K=1,5$ m/s²
– s teleskopskom drškom
..... 2,99 m/s²; $K=1,5$ m/s²

* Efektivno vrijeme rada potpuno napunjene baterije u praznom hodu.

Vrijednosti buke i vibracija izmjerene su prema normama i odredbama navedenima u izjavi o sukladnosti. Navedene ukupne vrijednosti vibracija i navedene vrijednosti emisije buke izmjerene su prema normiranom postupku provjere i mogu se koristiti za međusobnu usporedbu električnih alata. Navedene ukupne vrijednosti vibracija i navedene vrijednosti emisije buke također se mogu koristiti za uvodnu procjenu izloženosti.

⚠ UPOZORENJE! Emisije buke i vibracija mogu tijekom stvarne uporabe električnog alata odstupati od navedenih vrijednosti, ovisno o načinu uporabe električnog alata. Potrebno je da se odrede sigurnosne mjere u svrhu zaštite poslužitelja, koje su mjere temeljene na procjeni opterećenja uslijed vibracija tijekom stvarnih uvjeta korištenja (pritom morate obratiti pozornost na sve sastavne dijelove ciklusa rada, primjerice razdoblja u kojima je električni alat isključen i ona, u kojima je uključen ali radi bez opterećenja).

X 12 V TEAM

Uređaj je dio serije **X 12 V TEAM** i može biti pogonjen baterijama **X 12 V TEAM** serije. Baterije serije **X 12 V TEAM** smijete puniti samo s punjačima serije **X 12 V TEAM**. Preporučujemo da ovaj uređaj isključivo pogonite sa sljedećim baterijama: PAPP 12 A3, PAPP 12 A4, PAPP 12 B3, PAPP 12 B4, PAPP 12 D1, PAPP 12 D2, PAPP 12 5.0 A1. Preporučujemo, da ove baterije puniti sljedećim punjačima-

ma: PLGK 12 A2, PLGK 12 A3, PLGK 12 B2, PDSLK 12 A2, PLGK 12 6.0 A1

Tehnički podaci o bateriji i punjaču: Vidi posebne upute.

Sigurnosne napomene

Ovaj odjeljak obrađuje osnovne sigurnosne napomene prilikom uporabe uređaja.

⚠ UPOZORENJE! Ozljede i oštećenja uslijed nepravilnog rukovanja baterijom. Obratite pozornost na sigurnosne napomene i napomene za punjenje i ispravnu uporabu u uputama za uporabu Vaše baterije i Vašeg punjača serije **X 12 V TEAM**. Detaljan opis postupka punjenja i dodatne informacije možete pronaći u ovim zasebnim uputama za uporabu.



OPREZ



UPOZORENJE: Mogućnost strujnog udara! Ne otvarati kućište proizvoda!

Značenje sigurnosnih napomena

⚠ OPASNOST! Ako ne poštujete ovu sigurnosnu napomenu, doći će do nesreće. Posljedica je teška tjelesna ozljeda ili smrt.

⚠ UPOZORENJE! Ako ne poštujete ovu sigurnosnu napomenu, doći će možda do nesreće. Posljedica može biti tjelesna ozljeda ili smrt.

⚠ OPREZ! Ako ne poštujete ovu sigurnosnu napomenu, doći će do nesreće. Posljedica može biti lakša ili srednje teška ozljeda tijela.

NAPOMENA! Ako ne poštujete ovu sigurnosnu napomenu, doći će do

nesreće. Posljedica može biti predmetna šteta.

Slikovne oznake i simboli

Slikovne oznake na uređaju



Uređaj je dio serije **X 12 V TEAM** i može biti pogonjen baterijama **X 12 V TEAM** serije. Baterije serije **X 12 V TEAM** smijete puniti samo s punjačima serije **X 12 V TEAM**.



Pozor!



Pročitajte upute za uporabu



Nosite zaštitu sluha



Nosite zaštitu za oči



Opasnost - držite ruke podalje od noža



Pozor! Naknadni rad rezne jedinice



Uporaba uređaja na kiši ili u vlažnom okruženju je zabranjena.



Pazite na izbačene dijelove – promatrače držite podalje



Osobe iz okruženja držite izvan opasnog područja



Zajamčena razina zvučnog učinka L_{WA} u dB.



Električni uređaji ne spadaju u kućni otpad.

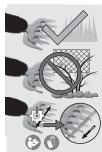

Prilikom rezanja pripazite, da predmeti kao što je žica, metalni dijelovi, kamene itd. ne dospiju u nož

Naoštrite noževe (nož za šišanje trave)



Kut oštrenja (nož za šišanje trave)

Simboli u uputama za uporabu



Koristite zaštitne rukavice



Pritisnite



Pričekajte da se električni alat zaustavi prije nego što ga odložite.



Ne koristite sredstva za čišćenje niti otapala.



Uređaj nikada ne prskajte vodom.

Opća sigurnosna upozorenja za električni alat

⚠ UPOZORENJE! Pročitajte sva sigurnosna upozorenja, upute, ilustracije i specifikacije koje ste dobili uz ovaj električni alat. Nepoštivanje svih dolje navedenih uputa može uzrokovati strujni udar, požar i/ili ozbiljne ozljede. **Sačuvajte sva upozorenja i upute za ubuduće.**

Izraz „električni alat“ u upozorenjima odnosi se na vaš električni alat s mrežnim napajanjem (s kabelom) ili alat s napajanjem na baterije (bez kabla).

1. SIGURNOST RADNOG PROSTORA

- a) **Održavajte radni prostor čistim i dobro osvijetljenim.** Neuredna ili mračna područja dovode do nesreća.
- b) **Ne rukujte električnim alatima u eksplozivnoj atmosferi, primjere u prisutnosti zapaljivih tekućina, plinova ili prašine.** Električni alati stvaraju iskre koje mogu zapaliti prašinu ili pare.
- c) **Djecu i ostale osobe u blizini držite podalje dok rukujete električnim alatom.** U slučaju odvratanja pažnje možete izgubite kontrolu.

2. ELEKTRIČNA SIGURNOST

- a) **Utikači električnog alata moraju odgovarati utičnici.** Nikada ne mijenjajte utikač ni na koji način. **Ne koristite adapterske utikače s uzemljenim električnim alatima.** Nepromijenjeni utikači i odgovarajuće utičnice smanjit će rizik od strujnog udara.

- b) **Izbjegavajte tjelesni kontakt s uzemljenim površinama, kao što su cijevi, radijatori, štednjaci i hladnjaci.** Ako je vaše tijelo uzemljeno, postoji povećan rizik od strujnog udara.
 - c) **Električne alate ne izlažite kiši ili vlažnim uvjetima.** Ulazak vode u električni alat povećava rizik od strujnog udara.
 - d) **Ne zloupotrebljavajte kabel. Nikada ne koristite kabel za nošenje, povlačenje ili isključivanje električnog alata. Kabel držite podalje od topline, ulja, oštih bridova ili pokretnih dijelova.** Oštećeni ili zapetljani kabeli povećavaju rizik od strujnog udara.
 - e) **Kada koristite električni alat na otvorenom, koristite produžni kabel prikladan za uporabu na otvorenom.** Korištenje kabela prikladnog za uporabu na otvorenom smanjuje rizik od strujnog udara.
 - f) **Ako je rukovanje električnim alatom na vlažnom mjestu neizbježno, koristite napajanje zaštićeno zaštitnim uređajem diferencijalne struje (FID sklopka).** Korištenje FID sklopke smanjuje rizik od strujnog udara.
- ### 3. OSOBNA SIGURNOST
- a) **Budite oprezni, pazite što radite i koristite zdrav razum pri rukovanju električnim alatom. Ne koristite električni alat dok ste umorni ili pod utjecajem droga, alkohola ili lijekova.** Trenutak nepažnje tijekom rada s električnim

- alatima može uzrokovati ozbiljne ozljede.
- b) **Koristite osobnu zaštitnu opremu. Uvijek nosite zaštitu za oči.** Korištenje zaštitne opreme kao što su maska za prašinu, neklizajuće sigurnosne cipele, zaštitna kaciga ili zaštitne slušalice, u odgovarajućim uvjetima smanjit će osobne ozljede.
- c) **Spriječite nenamjerno pokretanje. Provjerite je li prekidač u isključenom položaju prije spajanja na izvor napajanja i/ili priključivanja baterije, podizanja ili nošenja alata.** Nošenje električnih alata s prstom na prekidaču ili uspostavljanje napajanja električnih alata koji su uključeni uzrokuju nesreće.
- d) **Prije uključivanja električnog alata uklonite sve ključeve.** Ključ koji je ostao pričvršćen na rotirajući dio električnog alata može uzrokovati ozljede.
- e) **Nemojte se prenaprezati. U svakom trenutku održavajte pravilan stav i ravnotežu tijela.** To omogućuje bolju kontrolu električnog alata u neočekivanim situacijama.
- f) **Prikladno se obucite. Ne nosite široku odjeću ili nakit. Kosu i odjeću držite podalje od pokretnih dijelova.** Pokretni dijelovi mogu zahvatiti široku odjeću, nakit ili dugu kosu.
- g) **Ako su predviđeni uređaji za spajanje na usisivač i sakupljanje prašine, provjerite jesu li spojeni i koriste li se ispravno.** Korištenje sakupljanja prašine može smanjiti opasnosti povezanu s prašinom.
- h) **Ne dopustite da zbog poznavanja alata stečenog čestim korištenjem postanete samouvjereni i zanemarite načela sigurnosti uporabe alata.** Nepažljivo djelovanje može uzrokovati teške ozljede u djeliću sekunde.
- #### 4. UPORABA I ODRŽAVANJE ELEKTRIČNOG ALATA
- a) **Ne silite električni alat. Koristite električni alat koji odgovara namjeni.** Ispravan električni alat obaviti će posao bolje i sigurnije brzinom za koju je dizajniran.
- b) **Ne koristite električni alat ako ga prekidač ne uključuje i isključuje.** Svaki električni alat kojim se ne može upravljati prekidačem opasan je i mora se popraviti.
- c) **Izvadite utikač iz izvora napajanja i/ili bateriju, ako se može izvaditi, iz električnog alata prije bilo kakvog podešavanja, promjene pribora ili spremanja električnog alata.** Takve preventivne sigurnosne mjere smanjuju rizik od slučajnog uključivanja električnog alata.
- d) **Električni alat u stanju mirovanja čuvajte izvan dohvata djece i ne dopustite osobama koje nisu upoznate s električnim alatom ili ovim uputama da rukuju električnim alatom.** Električni alati su opasni u rukama neobučениh korisnika.
- e) **Održavajte električne alate i pribor. Provjerite neusklađenost**

ili zaglavljivanje pokretnih dijelova, lom dijelova i bilo koje drugo stanje koje može utjecati na rad električnog alata. Ako je oštećen, električni alat treba popraviti prije uporabe. Mnoge su nesreće uzrokovane loše održanim električnim alatima.

- f) **Održavajte rezne alate oštroma i čistima.** Ispravno održavani rezni alati s oštirim reznim rubovima manje će se zaglavljivati i njima će se lakše upravljati.
 - g) **Koristite električni alat, pribor i nastavke, itd. u skladu s ovim uputama, uzimajući u obzir radne uvjete i posao koji treba obaviti.** Korištenje električnog alata za radnje drugačije od predviđenih može uzrokovati opasne situacije.
 - h) **Držite ručke i površine za hvatanje suhima, čistima i očišćenima od ulja i masnoće.** Skliske ručke i površine za hvatanje ne omogućuju sigurno rukovanje i kontrolu nad alatom u neočekivanim situacijama.
5. **UPORABA I ODRŽAVANJE ELEKTRIČNOG ALATA NA BATERIJE**
- a) **Punite samo punjačem koji je odredio proizvođač.** Punjač koji je prikladan za jednu vrstu paketa baterija može uzrokovati opasnost od požara ako se koristi s drugim paketom baterijom.
 - b) **Koristite električne alate samo sa za to posebno određenim paketima baterijama.** Korištenje drugih paketa baterija može uzro-

kovati opasnost od ozljeda i požara.

- c) **Kada se paket baterija ne koristi, držite ga podalje od drugih metalnih predmeta, poput spajalica, novčića, ključeva, čavala, vijaka ili drugih sitnih metalnih predmeta koji mogu uspostaviti vezu između terminala.** Kratki spoj terminala baterije može uzrokovati opekline ili požar.
- d) **U uvjetima zloporabe, tekućina može biti izbačena iz baterije; izbjegavati kontakt. Ako slučajno dođe do kontakta, isperite vodom. Ako tekućina dođe u dodir s očima, dodatno potražite liječničku pomoć.** Tekućina izbačena iz baterije može uzrokovati iritaciju ili opekline.
- e) **Ne koristite oštećene ili izmijenjene alate ili pakete baterija.** Oštećene ili izmijenjene baterije mogu se ponašati nepredvidivo, što može uzrokovati požar, eksploziju i opasnost od ozljeda.
- f) **Alat ili paket baterija ne izlažite vatri ili previsokoj temperaturi.** Izlaganje vatri ili temperatura iznad 130 °C može uzrokovati eksploziju.
- g) **Slijedite sve upute za punjenje i ne punite paket baterija ili alat izvan temperaturnog raspona navedenog u uputama.** Nepravilno punjenje ili punjenje pri temperaturama izvan navedenog raspona može oštetiti bateriju i povećati rizik od požara.

6. **SERVIS**

- a) **Električni alat mora servisirati osoba kvalificirana za popravak, i pritom koristiti samo identične rezervne dijelove.** Time se osigurava održavanje sigurnosti električnog alata.
- b) **Nikada ne servisirajte oštećene pakete baterija.** Servisiranje paketa baterija smije obavljati samo proizvođač ili ovlašteni serviser.

Sigurnosna upozorenja za uređaj za rezanje živice

- a. **Ne koristite uređaj za rezanje živice u lošim vremenskim uvjetima, posebno onda kada postoji opasnost od munje.** To umanjuje rizik od udara munje.
- b. **Sve žice za napajanje i sve kabele držite podalje od područja rezanja.** Žice za napajanje ili kabele mogu biti skriveni u živici ili grmlju, te mogu biti nehotično rezani od strane oštrice.
- c. **Nosite zaštitu za uši.** Odgovarajuća zaštitna oprema će umanjiti opasnost od gubitka sluha.
- d. **Držite električni alat samo za izolirane zahvatne površine, jer oštrica može doći u kontakt sa skrivenim žicama.** Oštrice, koje dođu u kontakt sa žicom pod naponom, mogu staviti eksponirane metalne dijelove uređaja pod napon, što može dovesti do strujnog udara operatera.
- e. **Sve dijelove tijela držite podalje od oštrice. Ne odstranite rezani materijal i ne držite materijal za rezanje, dok su oštrice u pokretu.** Oštrice se nastavljaju kretati i

nakon isključivanja prekidača. Jedan trenutak nepažnje za vrijeme rada s uređajem za rezanje živice može dovesti do ozbiljnih ozljeda osobe.

- f. **Kada uklanjate zaglavljani materijal ili vršite održavanje uređaja za rezanje živice, osigurajte da svi prekidači budu isključeni i te da je paket baterija otklonjen ili odvojen.** Neočekivano pokretanje uređaja za rezanje živice za vrijeme uklanjanja zaglavljelog materijala ili za vrijeme servisiranja može dovesti do teških ozljeda osoba.
- g. **Prenosite uređaj za rezanje živice zahvatajući ga za ručku kada su oštrice zaustavljene i vodite računa da ne pritisnete prekidač za pokretanje uređaja.** Ispravno nošenje uređaja za rezanje živice smanjuje opasnost od neželjenog pokretanja i time opasnost izazvanu oštricama.
- h. **Kada uređaj za rezanje živice transportirate ili čuvate, uvijek postavite pokrov za oštrice.** Ispravno rukovanje uređajem za rezanje živice umanjiti će rizik nastanka ozljede osoba zbog oštrica.

Sigurnosna upozorenja za kosilicu za travu

- a. **Ne upotrebljavajte kosilicu za travu u lošim vremenskim uvjetima, posebno kada postoji opasnost od munje.** To umanjuje rizik od udara munje.
- b. **Sve žice za napajanje i sve kabele držite podalje od područja rezanja.** Žice za napajanje ili ka-

- beli mogu biti nehotično rezani od strane oštrice.
- c. **Nosite zaštitu za uši.** Odgovarajuća zaštitna oprema će umanjiti opasnost od gubitka sluha.
- d. **Držite kosilicu za travu samo za izolirane zahvatne površine, jer oštrica može doći u kontakt sa skrivenim žicama.** Oštrice, koje dođu u kontakt sa „živom“ žicom, mogu staviti eksponirane metalne dijelove kosilice za travu pod napon, što može dovesti do strujnog udara operatera.
- e. **Sve dijelove tijela držite podalje od oštrice. Ne odstranite rezani materijal i ne držite materijal za rezanje, dok su oštrice u pokretu.** Oštrice se nastavljaju kretati i nakon isključivanja prekidača. Jedan trenutak nepažnje za vrijeme rada s kosilicom za travu može dovesti do ozbiljnih ozljeda osobe.
- f. **Kada uklanjate zaglavljene materijal ili vršite održavanje jedinice, osigurajte da svi prekidači budu isključeni te da je paket baterija otklonjen ili odvojen.** Neočekivano pokretanje kosilice za travu za vrijeme uklanjanja zagavljenog materijala ili za vrijeme servisiranja može dovesti do teških ozljeda osoba.
- g. **Prenosite kosilicu za travu zahvatajući je za ručku kada su oštrice zaustavljene i vodite računa da ne pritisnete prekidač za pokretanje uređaja.** Ispravno nošenje kosilice za travu smanjuje opasnost od neželjenog pokreta-

nja i time opasnost izazvanu oštrocama.

- h. **Kada kosilicu za travu transportirate ili čuvate, uvijek postavite pokrov za oštrice.** Ispravno rukovanje kosilicom za travu umanjiti će rizik nastanka ozljede osoba zbog oštrica.

Dodatne sigurnosne upute za škare za travu i živicu

- Radi vlastite sigurnosti nosite osobnu zaštitnu opremu:



- Nosite zaštitu za oči
- Nosite zaštitu sluha
- Koristite zaštitne rukavice
- Nosite prikladnu radnu odjeću i čvrste cipele s protukliznim potplatima te otporne, duge hlače.
- Ne nosite dugu odjeću ili nakit jer bi ih pokretni dijelovi mogli zahvatiti.
- Uređaj ne koristite kada ste bos ili nosite otvorene sandale.
- Uređaj je namijenjen za uporabu od strane odraslih osoba. Mlade osobe starije od 16 godina uređaj smiju koristiti uz nadzor.
- **Uređaj je namijenjen za rezanje trave i živice. Uređajem ne režite grane, tvrdo drvo ili drugo.** Moglo bi doći do oštećenja uređaja.
- **Uređaj držite ispravno, npr. objema rukama za ručke, ako postoje dvije ručke.** Gubitak kontrole nad uređajem može dovesti do ozljeda.

- **Prilikom rada s uređajem nosite prikladnu odjeću i prikladne radne rukavice. Uređaj nikada ne hvatajte za rezni nož niti ga dižite hvatajući ga za rezni nož.** Kontakt s reznim nožem može dovesti do ozljeda.
- **Uređaj ne koristite u blizini zapaljivih tekućina ili plinova.** U slučaju kratkog spoja postoji opasnost od požara i eksplozije.
- **Uvijek osigurajte, da uređaj uredno nalazi u određenoj radnoj poziciji, prije nego ga pokrenete.**
- **Redovito morate provjeravati istrošenost noževa i morate ih dati dodatno izbrusiti.** Tupi noževi preopterećuju uređaj. Štete do kojih uslijed toga dolazi ne podliježu jamstvu.
- **Isključite uređaj i uklonite bateriju.** Provjerite da su svi pokretni dijelovi potpuno zaustavljeni
 - uvijek kada napustite uređaj
 - prije otpuštanja blokada ili odstranjivanja začepjenja
 - prije provjere, čišćenja ili radova na uređaju
- **Ako uređaj za rezanje dodirne strano tijelo ili uređaj počinje neobično jako vibrirati, potrebna je trenutna provjera:**
 - potražite eventualne labave dijelove i čvrsto ih zategnite
 - potražite oštećenja
 - zamijenite oštećene dijelove jednako vrijednim dijelovima ili dajte uređaj popraviti.
- **Ne pokušavajte sami popraviti uređaj, osim ako ste za to osposobljeni. Sve radove koji ni-**

su navedeni u ovim uputama za uporabu smije obaviti samo naš servisni centar. Loše održavanje uređaja uzrok je brojnih nezgoda.

- **Koristite samo dijelove pribora koje je preporučio PARKSIDE.** Neprikladni dijelovi pribora mogu dovesti do strujnog udara ili požara.

Preostali rizici

Čak i ako ispravno rukujete ovim uređajem, i dalje postoje preostali rizici. Sljedeće opasnosti mogu se pojaviti u vezi s dizajnom i konstrukcijom ovog uređaja:

- Oštećenja očiju ako se ne nosi odgovarajuća zaštita za oči.
- Oštećenje sluha ako se ne nosi prikladna zaštita za sluh.
- Štete po zdravlje koje proizlaze iz vibracija šake i ruke, ako uređaj koristite duže vrijeme ili ga ne navodite i ne održavate na odgovarajući način.
- Posjekotine

⚠ UPOZORENJE! Opasnost uslijed elektromagnetnog polja koje se stvara dok je uređaj u pogonu. Ovo polje može pod određenim okolnostima ometati aktivne ili pasivne medicinske implantate. Kako bi se smanjio rizik od ozbiljnih ili smrtonosnih ozljeda, preporučujemo osobama s medicinskim implantatima da se prije rukovanja uređajem posavjetuju sa svojim liječnikom ili proizvođačem implantata.

Priprema

⚠ UPOZORENJE! Opasnost od ozljeda zbog neželjenog pokretanja uređaja. Bateriju umetnite u uređaj tek kada je uređaj potpuno spreman za rad.

Upravljački dijelovi

Prije prvog pogona uređaja upoznajte njegove upravljačke dijelove.

• **blokada uključivanja (3/22)**

Blokada uključivanja sprječava nenamjerno uključivanje uređaja.

- blokada uključivanja (3) → Otključavanje, bez teleskopske drške: Gurnite naprijed
- blokada uključivanja (22) → Otključavanje, s teleskopskom drškom: Pritisnite

• **Prekidač za uključivanje / isključivanje (7/23)**

- Uključivanje: Pritisnite
- Isključivanje: Pustite

• **Blokada, Ručka (8) (slika A)**

Ako je potrebno, podesite kut nagiba ručke (3 položaja).

- Pritisnite blokadu (8) i nagnite ručku (4) u željeni kut.
- Otpustite blokadu (8) tako da ručka (4) sjedne na mjesto.

• **Blokada, glava uređaja (9) (slika B)**

Za ugodnije rezanje uz rub, glavu uređaja (1) možete okrenuti (7 položaja).

- Pritisnite blokadu (9) i okrenite glavu uređaja (1) u željeni položaj.

- Otpustite blokadu (9) tako da glava uređaja (1) ulegne.

Stavljanje / zamjena pribora

⚠ OPREZ! Pazite da prije svakog umetanja ili zamjene pribora isključite uređaj i izvadite bateriju iz uređaja, kako biste izbjegli opasnosti i ozljede.

Stavljanje pribora

Postupak (slika C)

1. Umetnite nos (18) noža za rezanje trave (14) ili noža za rezanje grmlja (11) na utoru na donjoj strani glave uređaja (1).
2. Pribor preklopite u pravcu glave uređaja (1).
3. Pritisnite obje tipke za deblokadu noža (10) na desnoj i lijevoj strani pribora.
4. Otpustite tipke za deblokadu noža (10) kada pribor ravno naliježe na glavi uređaja (1).
5. Povlačenjem pribora provjerite njegovo čvrsto nasjedanje.

Skidanje pribora

Postupak (slika C)

1. Pritisnite obje tipke za deblokadu noža (10) na desnoj i lijevoj strani pribora.
2. Pribor preklopite prema naprijed.
3. Skinite pribor.

Provjera stanja napunjenosti baterije



Dok je uređaj uključen, prikaz statusa baterije (2) prikazuje stanje napunjenosti baterije.

LED indikatori	Značenje
crven, narančast, zelen	Baterija napunjena
crven, narančast	Baterija je djelomično napunjena
crven	Baterija treba biti napunjena

Napunite bateriju

Vidi i upute za uporabu punjača.

Napomene

- Zagrijanu bateriju prije punjenja ostavite da se ohladi.
- Bateriju na duže vrijeme ne izlažite izravnoj sunčevoj svjetlosti ili temperaturama >50 °C. Posebno izbjegavajte stavljanje na radijatore ili skladištenje u vozilima parkiranim na suncu.

Postupak

1. Ako je potrebno, izvadite bateriju (6) iz uređaja.
2. Gurnite bateriju u otvor za punjenje na punjaču (15).
3. Priključite punjač na zidnu utičnicu.
4. Nakon uspješnog punjenja odvojite punjač s mreže.
5. Izvucite bateriju iz otvora za punjenje.

svijetli (15)

zelen	crven	Značenje
svijetli	—	<ul style="list-style-type: none"> • Baterija se potpuno napunjena • spreman (nije umetnuta baterija)
—	svijetli	Baterija se puni
—	treperi	Baterija se pregrijala
treperi	treperi	Baterija neispravna

Pogon

Opće napomene za rad

⚠ UPOZORENJE! Opasnost od ozljeda! Pridržavajte se sljedećih napomena.

- Prilikom rada s uređajem uvijek nosite čvrste cipele, duge hlače, zaštitu za sluh, radne rukavice i zaštitne naočale.
- Uređaj je namijenjen samo za rad dok stojite na tlu, a ne na ljestvama ili drugoj nestabilnoj površini.
- Obratite pozornost na napomene za održavanje i čišćenje uređaja.
- U slučaju blokiranja noževa za travu i grmlje (14)/(11) uslijed krutih predmeta odmah isključite uređaj i izvadite bateriju. Tek nakon toga odstranite predmet.
- Koristite isključivo oštre noževe, kako biste ostvarili dobar učinak rezanja i štedjeli uređaj i bateriju.

- Manje utore na oštricama možete sami izgladiti. U tu svrhu oštrice skinite povlačenjem pomoću uljnog kamena. Samo oštri noževi osiguravaju dobar učinak rezanja.
- Uređaj tijekom rada ne opteretite toliko jako, da se zaustavi.
- Ako je prekidač oštećen, uređajem se više ne smije raditi.

Rad sa škarama za travu

- Travu najbolje možete rezati, kada je suha i nije previsoka.

Rad sa škarama za grmlje (škarama za živicu)

- Uređaj pokrećite ravnomjerno prema naprijed ili u luku gore i dolje.
- Dvostrani nož za šišanje grmlja (11) omogućuje rezanje u oba smjera ili njihanjem s jedne strane na drugu.

Rad s teleskopskom drškom

- ▲ **OPREZ!** Teleskopsku dršku (16) smijete koristiti samo s nožem za šišanje trave (14)!
- Prilikom uporabe pazite da nož za šišanje trave ne struže po tlu.
- Uređaj polako na kotačićima gurajte po tlu. Na taj ćete način postići ravnomjernu visinu reza.

Prije rada

Obavite sljedeće korake prije svakog rada. Time će se osigurati dugo i pouzdano korištenje.

- **NAPOMENA!** Oštećenje oštrice škara za travu i grmlje (14)/(11). Prilikom rezanja obratite pozornost na to da ne dodirujete predmete, kao primjerice kamenje, žičane ograde ili potpornje za biljke.

- Prije svake uporabe provjerite uređaj kako biste ustanovili očigledne nedostatke kao što su labavi, istrošeni ili oštećeni dijelovi. Provjerite jesu li vijci u oštrici škara za travu i grmlje (14)/(11) čvrsto zategnuti.
- Nemojte rezati tupim ili istrošenim nožem za škare za travu i grmlje (14)/(11), inače ćete preopteretiti motor i prijenosnik vašeg uređaja.

Umetanje i vađenje baterije

▲ **UPOZORENJE!** Opasnost od ozljeda zbog neželjenog pokretanja uređaja. Bateriju umetnite u uređaj tek kada je uređaj potpuno spreman za rad.

NAPOMENA! Opasnost od oštećenja! Pogrešna baterija može oštetiti uređaj i bateriju.

Umetanje baterije

1. Gurnite bateriju (6) duž šine vodilice u držač baterije u ručci (4). Baterija se čujno zaključava.

Vađenje baterije

1. Pritisnite i držite deblokadu baterije (5) na bateriji (6).
2. Izvucite bateriju iz ručke (4).

Uključivanje i isključivanje

Napomene

- Uređaj se može koristiti samo s umetnutom baterijom.
- Prekidač za uključivanje / isključivanje (7) i blokada uključivanja (3) ne smiju biti zaključani.

Uključivanje (slika E)

▲ **OPREZ!** Osobne ozljede ili materijalna šteta! Pazite na to da sigurno

no stojte i uređaj čvrsto držite u ruci i odmaknut od vlastitog tijela.

1. Uklonite zaštitu noža (13)/(12).
2. Provjerite da je baterija (6) umetnuta.
3. Uređaj uvijek držite za ručku (4).
4. **NAPOMENA!** Prije uključivanja pazite na to da uređaj ne dodiruje nikakve predmete.
Gurnite blokadu uključivanja (3) na ručki (4) prema naprijed i istovremeno pritisnite prekidač za uključivanje / isključivanje (7).
Nakon toga otpustite blokadu uključivanja (3). Uređaj radi najvećom brzinom.

Isključivanje (slika E)

1. Otpustite prekidač za uključivanje / isključivanje (7).
2. Pričekajte da se električni alat zaustavi prije nego što ga odložite.
3. Izvadite bateriju (6) iz uređaja ako uređaj ostavljate bez nadzora ili kada završite s radom.

Škare za travu s teleskopskom drškom

Sastavljanje i rastavljanje uređaja

Postupak (slika D)

1. Gurnite uređaj duž šine vodilice u držač uređaja (21) teleskopske drške (16). Zvučno će uleći.
2. Utaknite utikač (19) u utičnicu (20) na stražnjoj strani glave uređaja (1).
3. Prije demontiranja izvucite utikač (19) iz utičnice (20).
4. Izvadite uređaj iz držača uređaja (21).

Podешavanje teleskopske drške

Postupak (slika E)

Teleskopska drška (16) vam omogućuje da uređaj podesite individualnoj visini tijela.

1. Otpustite navojnu čahuru (24).
2. Podesite teleskopsku dršku (16) na željenu duljinu.
3. Ponovno zategnite navojnu čahuru (24).

Uključivanje i isključivanje (s teleskopskom drškom)

⚠ OPREZ! Teleskopsku dršku (16) smijete koristiti samo s nožem za šišanje trave (14)!

Uključivanje (slika E)

1. Uklonite zaštitu noža (13).
2. Provjerite je li baterija (6) umetnuta.
3. **NAPOMENA!** Prije uključivanja pazite na to da uređaj ne dodiruje nikakve predmete.
Pritisnite blokadu uključivanja (22) i istovremeno pritisnite prekidač za uključivanje / isključivanje (23) na ručki teleskopske ručke (16).
Otpustite blokadu uključivanja (22). Uređaj radi najvećom brzinom.

Isključivanje (slika E)

1. Otpustite prekidač za uključivanje / isključivanje (23).
2. Pričekajte da se električni alat zaustavi prije nego što ga odložite.
3. Izvadite bateriju (6) iz uređaja ako uređaj ostavljate bez nadzora ili kada završite s radom.

Transport

Napomene

- Isključite uređaj i uklonite bateriju (6). Provjerite da su svi pokretni dijelovi potpuno zaustavljeni.
- Škare za travu i grmlje uvijek transportirajte sa zaštitom noža (13)/(12).
- Uređaj uvijek nosite za ručku (4).

Čišćenje, održavanje i skladištenje

▲ UPOZORENJE! Opasnost od ozljeda zbog neželjenog pokretanja uređaja. Zaštitite se tijekom radova održavanja i čišćenja. Isključite uređaj, pričekajte da se svi pokretni dijelovi potpuno zaustave i izvadite bateriju.

▲ OPREZ! Posjekotine! Prilikom rukovanja noževima nosite rukavice otporne na posjekotine.

Radove na održavanju i popravke koji nisu opisani u ovim uputama za uporabu mora obaviti naš servisni centar. Koristite samo originalne rezervne dijelove.

Čišćenje (slika F)

- ▲ UPOZORENJE!** Strujni udar! Nikada ne prskajte uređaj vodom.
- NAPOMENA!** Opasnost od oštećenja. Kemijske tvari mogu oštetiti plastične dijelove uređaja. Ne koristite sredstava za čišćenje niti otapala.
- Otvore za ventilaciju, kućište motora i ručke držite čistima. Za čišćenje koristite vlažnu krpu ili četku.

Čišćenje i održavanje noževa

Potrebna alat i pomagala (nije uključeno)

- Krpa
- Ulje za održavanje u spreju

Održavanje nakon svake upotrebe

- Uklonite zaglavljene zeleni otpad.
- Očistite nož škara za travu i grmlje (14)/(11) nauljenom krpom.
- Njegujte nož škara za travu i grmlje (14)/(11) uljem za njegu u spreju.

Održavanje

- Prije svake uporabe provjerite ima li na uređaju očitih nedostataka kao što su labavi, istrošeni ili oštećeni dijelovi. Provjerite jesu li vijci na oštrici škara za travu i grmlje (14)/(11) čvrsto zategnuti.
- Provjerite poklopce i zaštitne naprave da slučajno nisu oštećeni i da ispravno sjede na svom mjestu. Zamijenite ih ako je potrebno.
- Manje utore na oštricama možete sami oprezno izgladiti. U tu svrhu oštricu skinite povlačenjem pomoću uljnog kamena.
- Ako je potrebno, naoštrite tupe noževe (vidi *Naoštrite noževe*, S. 118). Ako su noževi tupi ili imaju veće utore, može doći do blokade mehanizma za rezanje. Samo oštri noževi osiguravaju dobar učinak rezanja.
- Nije dopušteno koristiti jako oštećene ili savijene noževe te ih je potrebno zamijeniti (vidi *Rezervni dijelovi i pribor*, S. 124).

Naoštrite noževe

Napomene

- Provjerite bridove noža. Kod vidljivih ogrebotina, udubina ili tupih oštrica preporučuje se ponovno oštrenje. Rezni noževi ne smiju poplaviti – to ukazuje na pregrijavanje.
- Kut oštrenja - nož za šišanje trave
 - Nož gore: 35°
 - Nož dolje: 45°
- Kut oštrenja - nož za šišanje grmlja
 - Nož gore: 45°
- Izvadite pribor (vidi *Stavljanje / zamjena pribora*, S. 113).
- Uklonite ostatke od rezanja i prljavštinu s noževa.
- Pri oštrenju noža koristite podlogu koja se ne skliže kako bi bio zamčen siguran rad.

Potreban alat i pomagala (nije uključeno)

- Iglasta turpija/Ravna rašpa
 - Gradacija: ≈200
- Krpa
- Ulje za održavanje u spreju

nož za šišanje grmlja

Napomene

- Pomoću spojne čahure (25) moguće je pomaknuti rezne noževe u odgovarajući položaj.

Postupak (slika G)

1. Postavite rezne noževe škara za grmlje (11) tako da bridovi noža budu lako dostupni.
2. Naoštrite svaki brid noža gornjeg reznog noža turpijom pokretima prema naprijed – pritom pazite

na kut (vidi *Naoštrite noževe*, S. 118) oštrenja. Postavite turpiju pod pravim kutom i lagano je povucite prema bridu noža (obično su dovoljna 2 – 3 poteza).
Važno: radite mirno i ravnomjerno. **NAPOMENA!** Oštri se samo pomični gornji nož sa zakošenim rubom. Donja fiksna oštrica ostaje nenaoštrjena.

3. Vlažnom krpom uklonite prašinu nastalu turpijanjem.
4. Poprskajte noževe uljem za njegu u spreju s obje strane.
5. Stavite pribor i uključite uređaj na otprilike 5 sekundi kako bi se ulje ravnomjerno rasporedilo po nožu i osigurala pouzdana zaštita od korozije.

nož za šišanje trave

Napomene

- Pomoću spojne čahure (25) moguće je pomaknuti rezne noževe u odgovarajući položaj.

Postupak (slika G)

1. Pomaknite gornji rezni nož škara za travu (14) potpuno u jednom smjeru tako da jedna strana bridova noža bude lako dostupna.
2. Naoštrite bridove noža gornjeg reznog noža turpijom pokretima prema naprijed – pazite na kut (vidi *Naoštrite noževe*, S. 118) oštrenja. Postavite turpiju pod pravim kutom i lagano je povucite prema bridu noža (obično su dovoljna 2 – 3 poteza).
Važno: radite mirno i ravnomjerno.
3. Pomaknite gornji rezni nož potpuno u drugom smjeru tako da dru-

ga strana bridova noža bude lako dostupna.

4. Naoštrite ostale bridove gornjeg reznog noža.
5. Okrenite nož i obradite preostale bridove noža na isti način.
6. Vlažnom krpom uklonite prašinu nastalu turpijanjem.
7. Poprskajte noževe uljem za njegu u spreju s obje strane.
8. Stavite pribor i uključite uređaj na otprilike 5 sekundi kako bi se ulje ravnomjerno rasporedilo po nožu i osigurala pouzdana zaštita od korozije.

Skladištenje

Skladištite uređaj i pribor uvijek:

- čisto

- suho
- zaštićeno od prašine
- izvan dohvata djece
- sa zaštitom noža (13)/(12) na nožu škara za travu i grmlje (14)/(11)
 - Štitnik noža je važan sigurnosni uređaj. Ako je štitnik noža oštećen, nemojte ga koristiti i odmah ga zamijenite.

Temperatura skladištenja baterije i uređaja iznosi između 15 °C i 25 °C. Izbjegavajte tijekom skladištenja ekstremne hladnoće ili vrućine, kako baterija ne bi izgubila učinkovitost. Prije dužeg skladištenja (npr. tijekom zime) bateriju izvadite iz uređaja (obratite pozornost na odvojene upute za rukovanje baterijom i punjačem).

Traženje greške

Tablica u nastavku pomoći će Vam ukloniti smetnje:

Problem	Mogući uzrok	Otklanjanje
Uređaj se ne pokreće	Baterija (6) nije umetnuta	<i>Umetanje baterije, S. 115</i>
	Baterija (6) ispražnjena	Napunite bateriju (vidi zasebne upute za rukovanje baterijom i punjačem)
	Neispravna blokada uključivanja (3) ili prekidač za uključivanje / isključivanje (7)	Obratite se servisnom centru.
Uređaj radi s prekidima	Neispravan motor	
	Interni nestabilan kontakt	Obratite se servisnom centru.

Problem	Mogući uzrok	Otklanjanje
Škare za šišanje trave i grmlja (14)/(11) se zagrijavaju	Škare za šišanje trave i grmlja (14)/(11) su tupe ili imaju brazde	Škare za šišanje trave i grmlja (14)/(11) nabrusite (<i>Održavanje, S. 117</i>) ili zamijenite (<i>Rezervni dijelovi i pribor, S. 124</i>)
	Previše trenja zbog nedostatnog podmazivanja	Nauljite škare za šišanje trave i grmlja (14)/(11)
Nezadovoljavajući rezultati rezanja	Previše trenja zbog nedostatnog podmazivanja	Nauljite škare za šišanje trave i grmlja (14)/(11)
	Škare za šišanje trave i grmlja (14)/(11) su tupe ili imaju brazde	Škare za šišanje trave i grmlja (14)/(11) nabrusite (<i>Održavanje, S. 117</i>) ili zamijenite (<i>Rezervni dijelovi i pribor, S. 124</i>)
	Nož za šišanje trave i grmlja (14)/(11) prljav	Čišćenje noža za šišanje trave i grmlja (14)/(11)

Zbrinjavanje / zaštita okoliša

Izvadite baterije iz uređaja i uređaj, bateriju, pribor i ambalažu reciklirajte na ekološki prihvatljiv način. Odrezane grane i travu kompostirajte i ne bacajte ih u obično smeće.



Električni uređaji ne spadaju u kućni otpad.

Simbol prekrížene kante za smeće na kotačićima znači da se ovaj proizvod ne smije odlagati kao nerazvrstani komunalni otpad na kraju njegovog vijeka trajanja.

Smjernica 2012/19/EU o električnim i elektronskim starim uređajima:

Potrošači imaju zakonsku obvezu električne i elektronske uređaje na kraju njihovog radnog vijeka zbrinuti kroz ekološki ispravnu reciklažu. Na taj način se osigurava iskorištavanje neškodljivo za okoliš i resurse. Ovisno o tome koje se nacionalno pravo primjenjuje možete imati sljedeće mogućnosti:

- vratiti na prodajno mjesto,
- predati na službenom sabirnom mjestu,
- poslati natrag proizvođaču/distributeru.

To se ne odnosi na dijelove pribora priložene starim uređajima, niti na pomoćne dijelove bez elektronskih sastavnih dijelova.

Baterije zbrinite na ekološki prihvatljiv način



Bateriju ne bacajte u kućni otpad, u vatru (opasnost od eksplozije) ili u vodu. Oštećene baterije mogu oštetiti okoliš i zdravlje ljudi uslijed istjecanja otrovnih plinova ili tekućina.

Neispravne ili iskorištene baterije dužni ste zbrinuti na ekološki prihvatljiv način.

- Ne otvarajte baterije i izbjegavajte mehaničko oštećenje baterija. Postoji opasnost od kratkog spoja i može doći do izlaženja isparenja nadražujućih za dišne putove.
- Iz sigurnosnih razloga, baterije treba isprazniti prije odlaganja.
- Zalijepite polove kako biste izbjegli kratke spojeve.
- Baterije zbrinite na maloprodajnim mjestima ili sabirnim mjestima.

• Oštećene baterije

Baterijama s vanjskim oštećenjima rukujte posebno pažljivo!

- Ne dirajte oštećene baterije golim rukama.
- Ako ne možete zalijepiti terminale, stavite baterije pojedinačno u plastičnu vrećicu.
- Oštećene baterije pojedinačno stavite u nezapaljiv spremnik koji se može zatvoriti i koji se može napuniti pijeskom.
- Oštećene baterije odnesite na sabirno mjesto s kvalificiranim osobljem.

Servis

Garancija

Dragi kupci,

Na ovaj proizvod dobivate jamstvo u trajanju od 3 godina od datuma kupnje. U slučaju nedostataka ovog proizvoda u odnosu na prodavača proizvoda imate zakonska prava. Ta zakonska prava se ne ograničavaju preko našeg u nastavku navedenog jamstva.

Uvjeti jamstva

Jamstveni rok započinje danom kupnje. Molimo dobro sačuvajte originalni blagajnički račun. Ovaj dokument je potreban radi dokaza kupnje. Ako unutar tri godina od datuma kupnje ovog proizvoda dođe do pogreške u materijalu ili u izradi, mi ćemo proizvod - po našem izboru - besplatno popraviti ili zamijeniti. Ovo jamstvo pretpostavlja, da unutar trogodišnjeg roka neispravan uređaj i dokaz o kupnji (blagajnički račun) predočite i pismeno ukratko opišete u čemu se sastoji greška i kada se pojavila. Ako je kvar pokriven našim jamstvom, primiti ćete popravljene ili novi proizvod. Popravkom ili zamjenom proizvoda ne započinje novi vremenski rok jamstva.

Jamstveni rok i zakonska prava za nedostatke

Jamstveni rok zbog jamstva neće biti produžen. To vrijedi i za zamijenjene i popravljene dijelove. Eventualno već za vrijeme kupnje prisutne štete i nedostaci moraju biti javljene odmah nakon raspakiranja. Popravci

nakon isteka jamstvenog roka se moraju platiti.

Opseg jamstva

Proizvod je proizveden sukladno strogim smjernicama za kvalitetu i prije isporuke je brižljivo kontroliran. Jamstvo vrijedi za greške u materijalu ili u izradi. Ovo jamstvo se ne odnosi na dijelove proizvoda, koji su izloženi normalnom trošenju i stoga se mogu smatrati potrošnim dijelovima (npr. nož za šišanje trave/nož za šišanje grmlja) niti na oštećenje lomljivih dijelova (npr. Prekidač).

Ovo jamstvo propada, kada dođe do oštećenja ili nenamjenske uporabe proizvoda ili kada se ne vrši održavanje proizvoda. Za namjensku uporabu proizvoda morate točno poštivati sve naputke navedene u uputama za uporabu. Namjenske uporabe i radnje, koje se u uputama za uporabu izričito ne preporučuju ili na koje se upozorava, obavezno trebate izbjegavati.

Proizvod je namijenjen samo za privatnu, a ne za komercijalnu uporabu. Jamstvo prestaje vrijediti u slučaju zlouporabe i nestručnog rukovanja, upotrebe sile i intervencija koje nije izvršio naš ovlašteni servis.

Obrada u slučaju jamstvenog zahtjeva

Da bi bila osigurana brza obrada Vašeg problema, molimo slijedite ove napomene:

- Molimo da za sve upite blagajnički račun i broj artikla (npr. IAN 508111_2507) držite pripremljene kao dokaz o kupnji.

- Broj artikla možete pronaći na tipskoj ploči proizvoda, na gravuri na proizvodu, na naslovnoj stranici uputa za uporabu (dolje lijevo) ili na naljepnici na stražnjoj ili donjoj strani proizvoda.
- Ako dođe do funkcionalnih grešaka ili drugih nedostataka, molimo prvo **telefonski** ili koristite naš **obrazac za kontakt**, koji možete pronaći na *parkside-diy.com* u kategoriji **Usluga** kontaktirajte servisni centar naveden u nastavku.
- Nakon konzultacije s našim servisnim centrom, proizvod koji je evidentiran kao neispravan, uz prilaganje računa o kupnji (račun) s naznakom o kakvom se kvaru radi i kada je nastao, možete besplatno poslati na adresu servisa koju ste dobili. U svrhu izbjegavanja problema prijema i dodatnih troškova obavezno koristite samo adresu koju ćemo Vam priopćiti. Uvjerite se da pošiljka nije skupna, glomazna, ekspresna ili neka druga posebna roba. Molimo Vas da proizvod pošaljete zajedno sa svim prilikom kupnje priloženim dijelovima pribora i da se pobrine za dovoljno sigurnu transportnu ambalažu.



Ove i mnoge druge priručnike možete pogledati i preuzeti na *parkside-diy.com*. Ovaj QR kôd vodi vas izravno na *parkside-diy.com*. Odaberite svoju državu i potražite upute za uporabu pomoću obrasca za pretraživanje. Unosom broja artikla (IAN) 508111_2507 možete otvoriti svoje upute za uporabu.

Servis popravka

Za popravke **koji nisu obuhvaćeni jamstvom**, obratite se servisnom

centru. Tamo će Vam rado izraditi predračun troškova.

- Možemo obraditi samo uređaje, koji su dovoljno pakirani i koji su poslani uz plaćanje poštarine.
Napomena: Molimo pošaljite nam Vaš uređaj očišćen uz opis nedostataka na adresu navedenu od strane servisnog centra.
- Neće biti primljeni uređaji koji se šalju uz obavezu plaćanja - ekspresno ili drugim oblicima slanja.
- Mi zbrinjavamo vaše poslane defektne uređaje besplatno.

Service-Center



Servis Hrvatska

Tel.: 0800 805933

Kontakt obrazac na

parkside-diy.com

IAN 508111_2507

Uvoznik

Molimo obratite pozornost na to, da sljedeća adresa nije servisna adresa. Prvo kontaktirajte gore navedeni servisni centar.

Grizzly Tools GmbH & Co. KG
Stockstädter Str. 20
63762 Großostheim
NJEMAČKA
www.grizzlytools.de

Rezervni dijelovi i pribor

Rezervne dijelove i pribor dostupni su na www.grizzlytools.shop. Ukoliko u postupku vaše narudžbe dođe do problema, molimo kontaktirajte nas preko naše online trgovine. U slučaju dodatnih pitanja obratite se: *Service-Center, S. 123*

Poz. br.	Ime	Narudžba br
12	Zaštita noža (nož za šišanje grmlja)	91106303
11	nož za šišanje grmlja	91106302
13	Zaštita noža (nož za šišanje trave)	91106301
14	nož za šišanje trave	91106300
16	Teleskopska drška sa setom kotača	91106299

Prijevod originalne EU izjave o sukladnosti

Proizvod: **Aku škare za travu i grmove**

Model: **PGSA 12 B1**

Serijski broj: 000001-081000

Predmet navedene izjave u skladu je s mjerodavnim zakonodavstvom Unije o usklađivanju:

**2006/42/EC • 2014/30/EU • 2000/14/EC & 2005/88/EC
• 2011/65/EU & (EU) 2015/863**

Gore opisan predmet izjave u skladu je s Direktivom 2011/65/EU Europskog parlamenta i Vijeća od 8. lipnja 2011. O ograničavanju uporabe određenih opasnih tvari u električnoj i elektroničkoj opremi.

Kako bi se osigurala sukladnost, primijenjeni su sljedeći usklađeni standardi, kao i nacionalni standardi i propisi:

**EN 62841-1:2015/A11:2022
EN 62841-4-2:2019/A11:2022 • EN IEC 62841-4-5:2021/AC:2024
EN IEC 55014-1:2021 • EN IEC 55014-2:2021
EN IEC 63000:2018**

U skladu s Direktivom o emisiji buke 2000/14/EC, potvrđuje se sljedeće:
Razina zvučnog učinka (L_{WA})

- izmjereno: 82,0 dB (nož za šišanje trave)
- izmjereno: 79,5 dB (nož za šišanje grmlja);
- zajamčeno: 85 dB

Prema postupku ocjenjivanja sukladnosti 2000/14/EC, Prilog V.

Ova izjava sukladnosti izdaje se na isključivu odgovornost proizvođača:

CE Grizzly Tools GmbH & Co. KG
Stockstädter Str. 20
63762 Großostheim
NJEMAČKA
26.01.2026



Christian Frank
Ovlašteni predstavnik za dokumen-
taciju

Pregled sadržaja

Uvod.....	126
Namenska upotreba.....	127
Obim isporuke/pribor.....	127
Pregled.....	127
Opis funkcija.....	128
Tehnički podaci.....	128
X 12 V TEAM.....	129
Bezbednosne napomene.....	129
Značenje bezbednosnih napomena.....	129
Slikovne oznake i simboli.....	130
Opšta bezbednosna upozorenja u vezi sa električnim alatom.....	131
Bezbednosna upozorenja za makaze za živu ogradu.....	134
Bezbednosna upozorenja za makaze za travu.....	135
Dodatne bezbednosne napomene za makaze za travu i živu ogradu.....	136
Preostali rizici.....	137
Priprema.....	138
Upravljački elementi.....	138
Postavljanje/zamena pribora... ..	138
Provera stanja napunjenosti akumulatora.....	139
Punjenje akumulatora.....	139
Rad.....	139
Opšte napomene za rad.....	139
Pre rada.....	140
Umetanje i vađenje akumulatora.....	140
Uključivanje i isključivanje.....	141
Makaze za travu sa teleskopskom drškom.....	141
Transport.....	142
Čišćenje, održavanje i skladištenje.....	142
Čišćenje.....	142

Održavanje.....	142
Skladištenje.....	144

Pronalaženje greške..... 145

Odlaganje/zaštita životne sredine..... 146

Odlaganje akumulatora na ekološki prihvatljiv način.....	146
--	-----

Kako izjaviti reklamaciju?..... 147

Rezervni delovi i pribor.....147

Prevod originalne EU deklaracije o usklađenosti..... 148

Garancija / Garantni list.....149

Eksplodirani pogled.....319

Uvod

Čestitamo na kupovini Vaših novih akumulatorskih makaza za travu i grmlje (u nastavku je naveden kao uređaj ili električni alat).

Time ste se odlučili za kvalitetan uređaj. Kvalitet ovog uređaja je kontrolisan tokom proizvodnje i sprovedena je završna kontrola. Na taj način je obezbeđena funkcionalnost Vašeg uređaja. Nije isključeno da se u pojedinačnim slučajevima na ili u uređaju nalaze preostale količine maziva. To nije nedostatak niti oštećenje i nije razlog za brigu.



Uputstvo za upotrebu je sastavni deo ovog uređaja. Ono sadrži važne napomene za bezbednost, upotrebu i odlaganje. Pažljivo pročitajte uputstvo za upotrebu. Upoznajte se sa elementima za rukovanje

i ispravnom upotrebom uređaja. Koristite uređaj samo na opisani način i u navedene svrhe. Dobro čuvajte uputstvo za upotrebu i uručite svu dokumentaciju sa proizvodom prilikom prosljeđivanja proizvoda trećim licima.

Namenska upotreba

Uređaj je predviđen isključivo za sledeću upotrebu:

- Rezanje i podrezivanje tankih mladica na živoj ogradi, grmlju i ukrasnom grmlju
- Rezanje trave na ivicama na malim površinama u kućnoj upotrebi

Uređaj je namenjen za upotrebu od strane odraslih osoba. Mlade osobe preko 16 godina smeju da koriste uređaj samo pod nadzorom. Upotreba uređaja je zabranjena kada pada kiša ili u vlažnom okruženju. Svaka druga upotreba, koja nije izričito dozvoljena u ovom uputstvu za upotrebu, može da predstavlja ozbiljnu opasnost za korisnika i da dovede do oštećenja uređaja. Rukovalac ili korisnik uređaja snosi odgovornost za nezgode ili telesne povrede ili štete na imovini drugih ljudi. Uređaj je namenjen za primenu u oblasti „Uradi sam“. Uređaj nije koncipiran za trajnu komercijalnu primenu. Kod komercijalne upotrebe garancija prestaje da važi. Proizvođač ne snosi odgovornost za oštećenja, koja su posledica nenamenske upotrebe ili pogrešnog rukovanja. Uređaj je deo serije **X 12 V TEAM** i može da se pogoni samo akumulatorima serije **X 12 V TEAM**.

Akumulatori serije **X 12 V TEAM** smeju da se pune samo punjačima serije **X 12 V TEAM**.

Obim isporuke/pribor

Izvadite uređaj iz ambalaže i proverite obim isporuke.

Propisno odložite ambalažni materijal.

- Aku makaze za travu i grmlje
- Sečivo makaza za travu + Zaštita sečiva
- Sečivo makaza za grmlje + Zaštita sečiva
- Teleskopska drška
- Prevod originalnog uputstva
- Akumulator i punjač sa uputstvom za upotrebu

Pregled

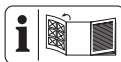

Ilustracije uređaja naći ćete na prednjoj i zadnjoj preklapnoj strani.

- 1 Glava uređaja
- 2 Indikator stanja napunjenosti
- 3 Blokada uključivanja (Uređaj)
- 4 Ručka
- 5 Deblokada akumulatora
- 6 Akumulator
- 7 Prekidač za uključivanje/isključivanje (Uređaj)
- 8 Blokada (Ručka)
- 9 Blokada (Glava uređaja)
- 10 Deblokada sečiva
- 11 Sečivo makaza za grmlje
- 12 Zaštita sečiva (Sečivo makaza za grmlje)
- 13 Zaštita sečiva (Sečivo makaza za travu)

- 14 Sečivo makaza za travu
 15 Punjač
 16 Teleskopska drška
sl. C
 17 Utični spoj
 18 Ispupčenje
sl. D
 19 Utikač
 20 Utičnica
 21 Držać uređaja
sl. E
 22 Blokada uključivanja
 (Teleskopska drška)
 23 Prekidač za uključivanje/
 isključivanje (Teleskopska drška)
 24 Vijčana čaura
sl. G
 25 Pogonska spojnica

Opis funkcija

Akumulatorske makaze za travu i grmlje opremljene su zamenjivim jedinicama za rezanje. Za primenu u svojstvu makaza za grmlje (makaze za živu ogradu), kao jedinica za rezanje se primenjuje dvostrana šipka sečiva. Iz bezbednosnih razloga, zubi-hvatači su bočno zaobljeni i pomaknuto raspoređeni, radi smanjenja opasnosti od povreda. Za primenu u svojstvu makaza za travu, kao jedinica za rezanje se primenjuje sečivo sa više zuba. Funkcija upravljačkih elemenata je navedena u sledećim opisima.

Tehnički podaci

Aku makaze za travu i grmlje

.....PGSA 12 B1

Nominalni napon U 12 V =

Broj obrtaja u praznom hodu n_0
 1200 min⁻¹

Težina (bez akumulatora/bez sečiva)
 ≈0,47 kg

Nivo zvučne snage (L_{WA})
 – garantovano85 dB

Akumulator Li-Ion

Temperatura ≤50 °C

– Postupak punjenja 4–40 °C

– Rad 4–50 °C

– Skladištenje 15–25 °C

Sečivo makaza za grmlje

– Period trajanja po punjenju
 akumulatora (12V, 2Ah) ≤80 Minuti*

– Dužina reza 170 mm

– Prečnik grane ≤7,9 mm

Nivo zvučnog pritiska (L_{pA})
 71,5 dB; $K_{pA}=3$ dB

Nivo zvučne snage (L_{WA})
 – izmereno 79,5 dB; $K_{WA}=2$ dB

Vibracija (a_h)
 – Ručka 2,03 m/s²; $K=1,5$ m/s²

.....

.....

Sečivo makaza za travu

– Period trajanja po punjenju
 akumulatora (12V, 2Ah) ≤60 Minuti*

– Širina sečiva 120 mm

Nivo zvučnog pritiska (L_{pA})
 74,0 dB; $K_{pA}=3$ dB

Nivo zvučne snage (L_{WA})
 – izmereno 82,0 dB; $K_{WA}=2,36$ dB

Vibracija (a_h)
 – bez teleskopske drške

..... 1,7 m/s²; $K=1,5$ m/s²

– sa teleskopskom drškoma
.....2,99 m/s²; K=1,5 m/s²

* Efikasno vreme rada sasvim napunjenog akumulatora u praznom hodu.

Vrednosti buke i vibracija su određene prema standardima i odredbama navedenim u Izjavi o usklađenosti.

Navedena vrednost emisije vibracija i navedena vrednost emisije buke su izmerene normiranim postupkom ispitivanja i mogu da se koriste za poređenje jednog električnog alata sa drugim električnim alatom. Navedena vrednost emisije vibracija i navedena vrednost emisije buke mogu da se koriste i za privremenu procenu opterećenja.

▲ UPOZORENJE! Vrednosti emisije vibracija i vrednosti emisije buke mogu da odstupaju od navedenih vrednosti tokom stvarne upotrebe električnog alata, u zavisnosti od načina upotrebe električnog alata. Potrebno je da se odrede bezbednosne mere za zaštitu rukovaoca, koje su zasnovane na proceni opterećenja oscilacija tokom stvarnih uslova upotrebe (pritom treba uzeti u obzir sve delove radnog ciklusa, na primer periode u kojima je električni alat isključen i periode u kojima je uključen, ali radi bez opterećenja).

X 12 V TEAM

Uređaj je deo serije **X 12 V TEAM** i može da se pogoni samo akumulatorima serije **X 12 V TEAM**. Akumulatori serije **X 12 V TEAM**

smeju da se pune samo punjačima serije **X 12 V TEAM**.

Preporučujemo Vam da ovaj uređaj pogonite isključivo sledećim akumulatorima: P APK 12 A3, P APK 12 A4, P APK 12 B3, P APK 12 B4, P APK 12 D1, P APK 12 D2, P APK 12 5.0 A1

Preporučujemo vam da ovaj uređaj puniti sledećim punjačima: PLGK 12 A2, PLGK 12 A3, PLGK 12 B2, PDSLK 12 A2, PLGK 12 6.0 A1

Tehnički podaci akumulatora i punjača: Vidi zasebna uputstva.

Bezbednosne napomene

Ovaj odeljak se odnosi na osnovne bezbednosne napomene kod upotrebe uređaja.

▲ UPOZORENJE! Telesne povrede i materijalne štete zbog nepravilnog rukovanja akumulatorom. Obratite pažnju na bezbednosne napomene i napomene za punjenje i ispravnu upotrebu, koje se nalaze u uputstvu za upotrebu Vašeg akumulatora i punjača serije **X 12 V TEAM**. Detaljan opis postupka punjenja i dodatne informacije se nalaze u ovom zasebnom uputstvu za upotrebu.

Značenje bezbednosnih napomena

▲ OPASNOST! Kada ne poštujuete ovu bezbednosnu napomenu, nastupiće nezgoda. Posledica je teška telesna povreda ili smrt.

▲ UPOZORENJE! Kada ne poštujuete ovu bezbednosnu napomenu, eventualno će da nastupi

nezgoda. Posledica je eventualna teška telesna povreda ili smrt.

⚠ OPREZ! Kada ne poštujuete ovu bezbednosnu napomenu, nastupiće nezgoda. Posledica je eventualna lakša ili srednje teška telesna povreda.

NAPOMENA! Kada ne poštujuete ovu bezbednosnu napomenu, nastupiće nezgoda. Posledica je eventualna materijalna šteta.

Slikovne oznake i simboli

Slikovne oznake na uređaju



Uređaj je deo serije **X 12 V TEAM** i može da se pogoni samo akumulatorima serije **X 12 V TEAM**. Akumulatori serije **X 12 V TEAM** smeju da se pune samo punjačima serije **X 12 V TEAM**.



Pažnja!



Pročitajte uputstvo za upotrebu



Koristite štitnike za sluh



Koristite zaštitu za oči



Opasnost – držite ruke podalje od sečiva



Pažnja! Produženo kretanje jedinice za rezanje



Upotreba uređaja je zabranjena kada pada kiša ili u vlažnom okruženju.



Oprez sa delovima, koji su se razleteli – držite osobe podalje



Držite podalje osobe u okruženju iz područja opasnosti



Garantovan nivo zvučne snage L_{WA} u dB.



Ne bacajte električne uređaje u kućni otpad.

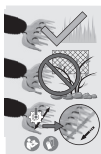

Prilikom rezanja, vodite računa da predmeti, kao npr. žica, delovi od metala, kamenje itd., ne dospeju u sečivo

Naoštriti nož (Sečivo makaza za travu)



Ugao oštrenja (Sečivo makaza za travu)

Slikovne oznake u uputstvu za upotrebu



Koristite zaštitne rukavice



Pritisnite



Sačekajte da se električni alat zaustavi pre nego što ga odložite.



Ne koristite sredstva za čišćenje odn. rastvarače..



Nikada ne prskajte uređaj vodom.

Opšta bezbednosna upozorenja u vezi sa električnim alatom

⚠ UPOZORENJE! Proučite sva bezbednosna upozorenja, uputstva, ilustracije i specifikacije koje ste dobili uz ovaj električni alat. Nepoštovanje bilo kojeg od donenavedenih uputstava može dovesti do strujnog udara, požara i/ili težih telesnih povreda. **Sva upozorenja i uputstva sačuvajte radi kasnijeg korišćenja.**

Izraz „električni alat“ u upozorenjima odnosi se na električni alat (sa kablom) koji se napaja iz mreže, kao i na električni alat koji radi na baterije (bežični).

1. BEZBEDNOST RADNOG PROSTORA

- Radni prostor treba uvek da bude čist i dobro osvetljen.** Radni prostor koji je prenatrpan i mračan prosto privlači nesreću.
- Električne alate nemojte koristiti u eksplozivnoj atmosferi, kao na primer u prisustvu zapaljivih tečnosti,**

gasova ili prašine. Električni alati stvaraju varnice koje mogu zapaliti prašinu ili isparenja.

- Dok koristite električni alat deca i ostali posmatrači treba da budu na bezbednoj udaljenosti.** Usled ometanja možete izgubiti kontrolu nad alatom.
- #### 2. BEZBEDNOST OD ELEKTRIČNE STRUJE
- Utikač za električni alat mora da odgovara utičnici. Nikada nemojte ni na koji način da modifikujete utikač. Nemojte koristiti adapterske utikače u kombinaciji sa uzemljenim električnim alatom.** Korišćenjem nemodifikovanih utikača i njima odgovarajućih utičnica smanjićete rizik od strujnog udara.
 - Pazite da delovima tela ne dodirujete uzemljenja ili uzemljene površine, poput cevi, radijatora, peći i frižidera.** Rizik od strujnog udara biće veći ukoliko je vaše telo uzemljeno.
 - Električne alate nemojte izlagati kiši ili vlažnim uslovima.** Prodiranjem vode u električni alat opasnost od strujnog udara se povećava.
 - Nemojte zloupotrebljavati kabl. Kabl nikada nemojte da koristite radi nošenja, povlačenja ili isključivanja električnog alata. Kabl držite podalje od izvora toplote, ulja, predmeta sa oštrim ivicama i pokretnih delova.** Korišćenjem oštećenih ili zapetljanih kablova

opasnost od strujnog udara se povećava.

- e) **Ako električni alat upotrebljavate na otvorenom, koristite produžni kabl koji je prikladan za upotrebu napolju.** Korišćenjem kabla pogodnog za upotrebu na otvorenom smanjuje se rizik od strujnog udara.
- f) **Ako se rukovanje električnim alatom na vlažnom mestu ne može izbeći, koristite napajanje preko zaštitnog uređaja diferencijalne struje (FID sklopka).** Korišćenjem FID sklopke smanjuje se rizik od strujnog udara.

3. LIČNA BEZBEDNOST

- a) **Prilikom korišćenja električnog alata uvek budite na oprezu, gledajte šta radite i služite se zdravim razumom. Električni alat nemojte koristiti onda kada ste umorni ili pod dejstvom droga, alkohola ili lekova.**

Trenutak nepažnje pri rukovanju električnim alatom može dovesti do teških telesnih povreda.

- b) **Koristite ličnu zaštitnu opremu. Uvek nosite zaštitne naočari.** Zaštitna oprema, poput maske za prašinu, zaštitnih cipela koje se ne klizaju, kacige ili zaštite za sluh, ukoliko se koristi u skladu sa uslovima, smanjiće opasnost od povređivanja.
- c) **Sprečite nenamerno pokretanje alata. Pre priključenja alata na izvor napajanja, odnosno pre ubacivanja baterije, kao i pre podizanja ili pre nošenja**

alata, uverite se da je prekidač u isključenom položaju.

Prenošenje električnih alata sa prstom na prekidaču ili punjenje električnih alata koji su uključeni predstavljaju nesreću u najavi.

- d) **Pre uključanja električnog alata poskidajte sa njega sve ključeve i druge elemente za podešavanje.** Ako ključ ili neki drugi element za podešavanje ostane prikačen za obrtni deo električnog alata može doći do telesne povrede.
- e) **Nemojte se previše istezati pri korišćenju alata. Postarajte se da sve vreme čvrsto stojite na obe noge i vodite računa o ravnoteži.** Tako ćete imati bolju kontrolu nad električnim alatom čak i u nepredviđenim situacijama.
- f) **Nosite prikladnu odeću pri korišćenju alata. Nemojte nositi široku odeću, kao ni delove nakita. Pazite da vam kosa i delovi odeće ne dođu u dodir sa pokretnim delovima alata.** Široka odeća, nakit i dugačka kosa mogu lako da budu zahvaćeni pokretnim delovima alata.
- g) **Ako je alat opremljen priključcima za povezivanje sa uređajima za usisavanje i sakupljanje prašine, uverite se da su ti priključci na svom mestu i da ih pravilno koristite.** Usisavanjem prašine nastale korišćenjem alata smanjuje se opasnost od štetnih dejstava prašine.

- h) **Nemojte dozvoliti da usled odličnog poznavanja alata, stečenog njegovim čestim korišćenjem, osetite preveliko samopouzdanje i ignorišete osnovne principe bezbednosti.** Jedan jedini nesmotren pokret može prouzrokovati teške povrede u deliću sekunde.
4. **KORIŠĆENJE I ODRŽAVANJE ELEKTRIČNOG ALATA**
- a) **Električni alat nemojte na silu pritiskati. Koristite odgovarajući električni alat za konkretan posao koji treba da obavite.** Korišćenjem odgovarajućeg električnog alata željeni posao ćete obaviti bolje i bezbednije, brzinom za koju je taj alat projektovan.
- b) **Električni alat nemojte koristiti ukoliko njegov prekidač za uključenje, odnosno isključenje ne radi.** Svaki električni alat koji se ne može kontrolisati pomoću prekidača predstavlja opasnost i mora se popraviti.
- c) **Isključite utikač iz izvora napajanja i/ili izvadite bateriju iz električnog alata (ako je predviđeno da se baterija vadi) pre bilo kakvih podešavanja, zamene pribora ili odlaganja električnog alata.** Ovakve preventivne mere bezbednosti smanjuju rizik od nenamernog pokretanja električnog alata.
- d) **Električne alate koje trenutno ne koristite čuvajte van domašaja dece, a osobama koje nisu upoznate sa načinom rada električnog alata ili sa ovim uputstvom nemojte dozvoliti da rukuju električnim alatom.** Električni alati predstavljaju opasnost u rukama neuvežbanih korisnika.
- e) **Redovno održavajte električne alate i prateću opremu. Proverite centražu i međusobnu povezanost pokretnih delova, uverite se da na alatu nema oštećenih delova i drugih neispravnosti koje bi mogle uticati na rad električnog alata. U slučaju bilo kakvog oštećenja, pre sledećeg korišćenja električni alat obavezno odnesite na popravku.** Do velikog broja nesreća dolazi usled lošeg održavanja električnog alata.
- f) **Alati za sečenje treba uvek da budu oštri i čisti.** Alati za sečenje koji se pravilno održavaju i koji imaju oštre rezne ivice ređe se zaglavljuju i njima se lakše rukuje.
- g) **Električni alat, praeci pribor, nastavke za alate i sl. koristite u skladu sa ovim uputstvom, uzimajući u obzir uslove rada i konkretan posao koji treba obaviti.** Korišćenje električnog alata za namene drugačije od predviđenih može prouzrokovati rizične situacije.
- h) **Ručice i rukohvate održavajte tako da uvek budu suvi, čisti i bez tragova ulja i maziva.** Klizave ručice i rukohvati ne omogućavaju bezbedno rukovanje i kontrolu alata u nepredviđenim situacijama.

5. KORIŠĆENJE I ODRŽAVANJE ALATA NA BATERIJE

- a) **Za punjenje alata koristite isključivo punjač koji je proizvođač naveo u specifikaciji.** Punjač koji je prikladan za jedan tip baterije može stvoriti rizik od požara ako se upotrebi za punjenje baterije drugog tipa.
- b) **Električne alate koristite isključivo u kombinaciji sa posebno naznačenim baterijama.** Usled korišćenja bilo kog drugog tipa baterije može nastati rizik od požara ili telesnih povreda.
- c) **Kada se baterija ne koristi držite je podalje od drugih metalnih predmeta, kao što su spjalice, novčići, ključevi, ekseri, zavrtnji ili drugi sitni metalni predmeti koji bi mogli da jedan pol baterije električno povežu sa drugim.** Usled kratkog spoja između polova baterije može doći do pojave opekotina ili požara.
- d) **Pod određenim uslovima iz baterije može biti istisnuta tečnost; izbegavajte kontakt s njom. Ako do kontakta slučajno ipak dođe, mesto dodira isperite vodom. Ako tečnost dospe u oči, potražite i dodatnu pomoć lekara.** Tečnost istisnuta iz baterije može da izazove nadražaj ili opekotine.
- e) **Nemojte koristiti baterije ili električne alate koji su oštećeni ili neovlašćeno modifikovani.** Oštećene ili modifikovane baterije

moгу se ponašati nepredvidljivo, usled čega bi moglo doći do požara, eksplozije ili rizika od povređivanja.

- f) **Bateriju i električni alat nemojte izlagati otvorenom plamenu ni previsokoj temperaturi.** Usled izlaganja vatri ili temperaturi višoj od 130 °C može doći do eksplozije.
 - g) **Poštujte sva uputstva za punjenje, a bateriju ili alat nemojte puniti izvan temperaturnog opsega navedenog u uputstvu.** Punjenje koje je nepravilno ili se vrši na temperaturama izvan navedenog opsega može prouzrokovati oštećenje baterije i povećati rizik od požara.
- ## 6. SERVISIRANJE
- a) **Servisiranje električnog alata može da obavlja isključivo osoblje koje je kvalifikovano za vršenje popravki, uz korišćenje rezervnih delova koji su identični originalnim.** Jedino na taj način može se očuvati bezbednost korišćenja električnog alata.
 - b) **Nikada nemojte servisirati oštećene baterije.** Servisiranje baterija može da vrši isključivo proizvođač ili ovlašćeni serviseri.

Bezbednosna upozorenja za makaze za živu ogradu

- a) **Nemojte koristiti makaze za živu ogradu u lošim vremenskim uslovima, posebno kada postoji opasnost od**

- groma.** Ovo smanjuje opasnost od udara groma.
- b. **Držite sve električne kablove i kablove podalje od područja rezanja.** Električni kablovi ili kablovi mogu biti sakriveni u živim ogradama ili grmlju i mogu se slučajno preseći sečivom.
- c. **Nosite zaštitu za sluh.** Adekvatna zaštitna oprema će smanjiti rizik od gubitka sluha.
- d. **Držite makaze za živu ogradu samo za izolovane površine za hvatanje jer bi sečivo moglo da dođe u dodir sa skrivenim provodnicima.** Kada sečiva dođu u dodir sa provodnikom koji je pod naponom, svi ogoljeni metalni delovi makaza za živu ogradu mogu biti pod naponom i rukovalac bi mogao da doživi električni udar.
- e. **Držite sve delove tela podalje od sečiva. Nemojte uklanjati odsečeni zeleni otpad i nemojte držati zelenilo koje treba odrezati kada se sečiva kreću.** Sečiva nastavljaju da se kreću nakon što se prekidač isključi. Trenutak nepažnje prilikom rukovanja makazama za živu ogradu može da dovede do ozbiljnih telesnih povreda.
- f. **Kada uklanjate zaglavljeno zelenilo ili servisirate makaze za živu ogradu, uverite se da su svi prekidači za uključivanje/isključivanje isključeni, i da je akumulatorsko pakovanje uklonjeno ili odvojeno.** Neočekivano aktiviranje makaza za živu ogradu prilikom
- uklanjanja zaglavljelog zelenila ili servisiranja može da dovede do ozbiljnih telesnih povreda.
- g. **Nosite makaze za sečivo za ručku kada se sečivo zaustavilo i vodite računa da ne aktivirate nijedan prekidač za uključivanje/isključivanje.** Pravilno nošenje makaza za živu ogradu smanjiće rizik od nenamernog pokretanja i rezultirajućih telesnih povreda sečivima.
- h. **Kada transportujete ili skladištite makaze za živu ogradu, uvek koristite futrolu sečiva.** Pravilno nošenje makaza za živu ogradu smanjiće rizik od telesnih povreda sečivima.
- Bezbednosna upozorenja za makaze za travu**
- a. **Nemojte koristiti makaze za travu u lošim vremenskim uslovima, posebno kada postoji opasnost od groma.** Ovo smanjuje opasnost od udara groma.
- b. **Držite sve električne kablove i kablove podalje od područja rezanja.** Električni kablovi ili kablovi mogu se slučajno preseći sečivom.
- c. **Nosite zaštitu za sluh.** Adekvatna zaštitna oprema će smanjiti rizik od gubitka sluha.
- d. **Držite makaze za travu samo za izolovane površine za hvatanje jer bi sečivo moglo da dođe u dodir sa skrivenim provodnicima.** Kada sečiva dođu u dodir sa provodnikom koji je

„pod naponom“, svi ogoljeni metalni delovi makaza za travu mogu biti „pod naponom“ i rukovalac bi mogao da doživi električni udar.

- e. **Držite sve delove tela podalje od sečiva. Nemojte uklanjati odsečeni materijal i nemojte držati materijal kog treba odrezati dok se sečiva kreću.** Sečiva nastavljaju da se kreću nakon što se prekidač isključi. Trenutak nepažnje prilikom rukovanja makazama za travu može da dovede do ozbiljnih telesnih povreda.
- f. **Kada uklanjate zaglavljene materijal ili servisirate jedinicu, uverite se da su svi prekidači za uključivanje/isključivanje isključeni, i da je akumulatorsko pakovanje uklonjeno ili odvojeno.** Neočekivano aktiviranje makaza za travu prilikom uklanjanja zagavljenog materijala ili servisiranja može da dovede do ozbiljnih telesnih povreda.
- g. **Nosite makaze za travu za ručku kada se sečivo zaustavilo i vodite računa da ne aktivirate nijedan prekidač za uključivanje/isključivanje.** Pravilno nošenje makaza za travu smanjiće rizik od nenamernog pokretanja i rezultirajućih telesnih povreda sečivima.
- h. **Kada transportujete ili skladištite makaze za travu, uvek stavite futrolu sečiva.** Pravilno nošenje makaza za travu

smanjiće rizik od telesnih povreda sečivima.

Dodatne bezbednosne napomene za makaze za travu i živu ogradu

- Nosite ličnu zaštitnu opremu zbog lične bezbednosti:



- Koristite zaštitu za oči
- Koristite štitnike za sluh
- Koristite zaštitne rukavice
- Nosite odgovarajuću radnu odeću, kao što su čvrsta obuća sa protivkliznim đonom i čvrste, dugačke pantalone.
- Ne nosite dugačku odeću ili nakit, jer bi mogli da budu zahvaćeni pokretnim delovima.
- Ne koristite uređaj kada idete bosi ili nosite sandale.
- Uređaj je namenjen za upotrebu od strane odraslih osoba. Mlade osobe preko 16 godina smeju da koriste uređaj samo pod nadzorom.
- **Uređaj je predviđen za rezanje trave i živih ograda. Ne režite grane, tvrdo drvo ili drugo uređajem.** Uređaj bi mogao da se ošteti.
- **Držite uređaj ispravno, npr. obema rukama za ručke, ako postoje dve ručke.** Gubitak kontrole nad uređajem može da dovede do povreda.
- **Prilikom rada uređajem, nosite odgovarajuću odeću i zaštitne rukavice. Nikada ne dirajte niti podižite uređaj za sečivo.**

Kontakt sa sečivom može da dovede do povreda.

- **Ne koristite uređaj u blizini zapaljivih tečnosti ili gasova.** U slučaju kratkog spoja postoji opasnost od požara i eksplozije.
- Uverite se da se uređaj propisno nalazi u jednom od unapred zadatih radnih položaja, pre nego što ga pokrenete.
- **Sečiva treba redovno da se kontrolišu na habanje i da se naknadno bruse.** Tupa sečiva preopterećuju uređaj. Štete, koje su usled toga nastale, ne podležu garanciji.
- Isključite uređaj i uklonite akumulator. Uverite se da su se svi pokretni delovi potpuno zaustavili
 - uvek kada napuštate uređaj
 - pre nego što uklonite blokade ili otklonite začepljenja
 - pre nego što proverite uređaj, pre nego što ga očistite ili na njemu radite
- Ako jedinica za rezanje dodirne strano telo ili uređaj počne neobično jako da vibrira, potrebno je da odmah izvršite proveru:
 - pregledajte labave delove i pritegnite ih
 - tražite oštećenja
 - zamenite oštećene delove istovetnim delovima ili ih dajte na popravku.
- **Ne pokušavajte da sami popravljate uređaj, osim ako ste za to stručni. Sve radove, koji nisu navedeni u ovom uputstvu za upotrebu, sme da vrši samo**

naš servisni centar. Mnoge nezgode su prouzrokovane loše održanim uređajima.

- **Koristite isključivo pribor koji preporučuje PARKSIDE.** Neprikladan pribor može da prouzrokuje električni udar ili požar.

Preostali rizici

Čak iako propisno rukujete ovim uređajem, postoje preostali rizici. Sledeće opasnosti mogu da nastupe u vezi sa konstrukcijom i izvedbom ovog uređaja:

- Oštećenja oka, ako ne nosite pogodnu zaštitu za oči.
- Oštećenja sluha, ako ne nosite odgovarajuće štitnike za sluh.
- Narušavanje zdravlja, koje je posledica vibracija šake i ruke ako koristite uređaj duže vremena ili ako ga nepropisno vodite i održavate.
- Posekotine

⚠ UPOZORENJE! Opasnost od elektromagnetnog polja, koje se stvara kada je uređaj u radu. Polje može pod određenim okolnostima da negativno utiče na aktivne ili pasivne medicinske implantate. U cilju smanjenja opasnosti od ozbiljnih ili smrtonosnih povreda, osobama sa medicinskim implantatima preporučujemo da se pre rukovanja uređajem konsultuju sa svojim lekarom i proizvođačem medicinskog implantata.

Priprema

⚠ UPOZORENJE! Opasnost od povreda usled nenamernog pokretanja uređaja. Umetnite akumulator u uređaj tek kada uređaj bude u potpunosti pripremljen za rad.

Upravljački elementi

Upoznajte se sa upravljačkim elementima pre puštanja uređaja u rad prvi put.

• **Blokada uključivanja (3/22)**

Blokada uključivanja sprečava nenamerno uključivanje uređaja.

- Blokada uključivanja (3) → Deblokiranje, bez teleskopske drške: Gurnite unapred
- Blokada uključivanja (22) → Deblokiranje, sa teleskopskom drškom: Pritisnite

• **Prekidač za uključivanje/isključivanje (7/23)**

- Uključivanje: Pritisnite
- Isključivanje: Pustite

• **Blokada, Ručka (8)**

(sl. A)

Ako je potrebno, podesite ugao nagiba ručke (3 položaja).

- Pritisnite blokadu (8) i nagnite ručku (4) pod željeni ugao.
- Pustite blokadu (8) da bi ručka (4) usednula.

• **Blokada, Glava uređaja (9)**

(sl. B)

Za udobno rezanje uz ivice možete da okrenete glavu uređaja (1) (7 položaja).

- Pritisnite Blokadu (9) i okrenite glavu uređaja (1) u željeni položaj.

- Pustite blokadu (9) da bi glava uređaja (1) usednula.

Postavljanje/zamena pribora

⚠ OPREZ! Vodite računa da pre postavljanja ili zamene pribora isključite uređaj i izvadite akumulator iz uređaja, radi izbegavanja opasnosti od povreda.

Postavljanje pribora

Postupak (sl. C)

1. Postavite ispuščenje (18) sečiva makaza za travu (14) ili sečiva makaza za grmlje (11) u žleb sa donje strane glave uređaja (1).
2. Sklopite pribor u smeru glave uređaja (1).
3. Pritisnite oba tastera za deblokadu sečiva (10) desno i levo na priboru.
4. Pustite tastere za deblokadu (10) kada pribor ravnomerno nalegne na glavu uređaja (1).
5. Proverite čvrsto naleganje pribora povlačenjem pribora.

Skidanje pribora

Postupak (sl. C)

1. Pritisnite oba tastera za deblokadu noža (10) desno i levo na priboru.
2. Sklopite pribor unapred.
3. Skinite pribor.

Provera stanja napunjenosti akumulatora



Kada je uređaj uključen, indikator stanja napunjenosti (2) prikazuje stanje napunjenosti baterije.

LED indikatori	Značenje
crven, narandžast, zelen	Akumulator je napunjen
crven, narandžast	Akumulator je delimično napunjen
crven	Akumulator mora da se napuni

Punjenje akumulatora

Pogledajte takođe uputstvo za upotrebu punjača.

Napomene

- Pustite da se zagrejani akumulator ohladi pre punjenja.
- Ne izlažite akumulator direktnoj sunčevoj svetlosti ili visoke temperature $>50\text{ }^{\circ}\text{C}$ duže vremena. Posebno izbegavajte ostavljanje na grejače ili skladištenje u vozilima koja su parkirana na suncu.

Postupak

1. Ako je potrebno, izvadite akumulator (6) iz uređaja.
2. Gurnite akumulator u otvor za punjenje na punjaču (15).
3. Priključite punjač na utičnicu.

4. Nakon uspešnog postupka punjenja, odvojite punjač od mreže.
5. Izvucite akumulator iz otvora za punjenje.

Kontrolne LED diode na punjaču (15)

zelen	crven	Značenje
svetli	—	<ul style="list-style-type: none"> • akumulator je potpuno napunjen • spremno (akumulator nije umetnut)
—	svetli	akumulator se puni
—	treperi	Baterija je pregrejana
treperi	treperi	Baterija je neispravna

Rad

Opšte napomene za rad

⚠ UPOZORENJE! Opasnost od povreda! Obratite pažnju na sledeće napomene.

- Uvek nosite čvrstu obuću i dugačke pantalone, zaštitu za sluh, radne rukavice i zaštitne naočare kada rukujete uređajem.
- Uređaj je predviđen isključivo za radove kod kojih stojite na tlu, a ne na merdevinama ili na drugoj nestabilnoj platformi.
- Poštujte napomene u vezi sa održavanjem i čišćenjem uređaja.
- Odmah isključite uređaj i izvadite akumulator, u slučaju blokiranja

sečiva makaza za travu i grmlje (14)/(11) čvrstim predmetima. Tek nakon toga uklonite predmet.

- Koristite samo oštra sečiva da bi se ostvario dobar učinak rezanja i da biste zaštitili uređaj i akumulator.
- Lagane ureze na sečivima možete sami da naoštrite. U tu svrhu, prevucite sečiva preko uljnog kamena. Samo oštra sečiva ostvaruju dobar učinak rezanja.
- Ne opterećujte uređaj tokom rada do te mere da se zaustavi.
- Ne smete više da koristite uređaj ako je bilo koji prekidač oštećen.

Rad makazama za travu

- Trava se najbolje reže kada je suva i nije previsoka.

Rad makazama za grmlje (makazama za živu ogradu)

- Pomerajte uređaj ravnomerno unapred ili u obliku luka gore-dole.
- Dvostrano sečivo makaza za grmlje (11) omogućava rezanje u oba smera ili pokretima klaćenja sa jedne strane na drugu stranu.

Rad sa teleskopskom drškom

▲ OPREZ! Teleskopska drška (16) sme da se koristi samo sa sečivom makaza za travu (14)!

- Prilikom korišćenja makaza za travu, vodite računa da se sečivo ne vuče po tlu.
- Polako gurajte uređaj na točkovima preko tla. Time postićete ravnomernu visinu reza.

Pre rada

Izvršite sledeće korake pre početka svakog rada. Na taj način je zagarantovana duga i pouzdana upotreba.

- **NAPOMENA!** Oštećenja na sečivu makaza za travu i grmlje (14)/(11). Prilikom rezanja, vodite računa da ne dodirnete predmete, kao npr. kamenje, žičane ograde ili podupirače za biljke.
- Pre svake upotrebe, prekontrolišite uređaj na očigledne nedostatke, kao što su labavi, istrošeni ili oštećeni delovi. Proverite čvrsto naleganje vijaka u sečivu makaza za travu i grmlje (14)/(11).
- Ne režite tupim ili istrošenim sečivom makaza za travu i grmlje (14)/(11), jer će se u suprotnom motor i prenosnik uređaja preopteretiti.

Umetanje i vađenje akumulatora

▲ UPOZORENJE! Opasnost od povreda usled nenamernog pokretanja uređaja. Umetnite akumulator u uređaj tek kada uređaj bude u potpunosti pripremljen za rad. **NAPOMENA!** Opasnost od oštećenja! Pogrešan akumulator može da ošteti uređaj i akumulator.

Umetanje akumulatora

1. Gurnite akumulator (6) duž vodilice u držač akumulatora u ručki (4). Akumulator će čujno usednuti.

Vađenje akumulatora

1. Pritisnite deblokadu akumulatora (5) na akumulatoru (6) i držite ga pritisnutim.
2. Izvucite akumulator iz ručke (4).

Uključivanje i isključivanje

Napomene

- Uređaj može da se pogoni samo sa umetnutim akumulatorom.
- Prekidač za uključivanje/isključivanje (7) i blokada uključivanja (3) ne smeju da budu blokirani.

Uključivanje (sl. E)

⚠ OPREZ! Telesne povrede ili oštećenja uređaja! Vodite računa o stabilnom položaju i čvrsto držite uređaj rukom na odstojanju od Vašeg tela.

1. Uklonite zaštitu noža (13)/(12).
2. Uverite se da je akumulator (6) umetnut(i).
3. Uvek držite uređaj za ručku (4).
4. **NAPOMENA!** Pre uključivanja uređaja, vodite računa da uređaj ne dodirne predmete. Gurnite blokadu uključivanja (3) na ručki (4) unapred i istovremeno pritisnite prekidač za uključivanje/isključivanje (7). Zatim pustite blokadu uključivanja (3). Uređaj radi pri najvećoj brzini.

Isključivanje (sl. E)

1. Pustite prekidač za uključivanje/isključivanje (7).
2. Sačekajte da se električni alat zaustavi pre nego što ga odložite.

3. Izvadite akumulator (6) iz uređaja kada ostavljate uređaj bez nadzora ili kada završite posao.

Makaze za travu sa teleskopskom drškom

Navlačenje i demontaža uređaja

Postupak (sl. D)

1. Gurnite uređaj duž vodilice u držač uređaja (21) teleskopske drške (16). Čujno će usednuti.
2. Umetnite utikač (19) u utičnicu (20) na poledini glave uređaja (1).
3. Pre demontaže izvucite utikač (19) iz utičnice (20).
4. Izvadite uređaj iz držača uređaja (21).

Podešavanje teleskopske drške

Postupak (sl. E)

Teleskopska drška (16) Vam omogućava podešavanje uređaja na Vašu individualnu visinu.

1. Odvijte vijčanu čauru (24).
2. Dovedite teleskopsku dršku (16) na željenu dužinu.
3. Ponovo pritegnite vijčanu čauru (24).

Uključivanje i isključivanje (sa teleskopskom drškom)

⚠ OPREZ! Teleskopska drška (16) sme da se koristi samo sa sečivom makaza za travu (14)!

Uključivanje (sl. E)

1. Uklonite zaštitu sečiva (13).
2. Uverite se da je akumulator (6) umetnut.
3. **NAPOMENA!** Pre uključivanja uređaja, vodite računa da uređaj ne dodirne predmete.

Pritisnite blokadu uključivanja (22) i istovremeno pritisnite prekidač za uključivanje/isključivanje (23) na ručki teleskopske drške (16). Zatim pustite blokadu uključivanja (22). Uređaj radi pri najvećoj brzini.

Isključivanje (sl. E)

1. Pustite prekidač za uključivanje/isključivanje (23).
2. Sačekajte da se električni alat zaustavi pre nego što ga odložite.
3. Izvadite akumulator (6) iz uređaja kada ostavljate uređaj bez nadzora ili kada završite posao.

Transport

Napomene

- Isključite uređaj i uklonite akumulator(6). Uverite se da su se svi pokretni delovi potpuno zaustavili.
- Transportujte makaze za travu i grmlje uvek sa zaštitom sečiva (13)/(12).
- Uvek nosite uređaj za ručku (4).

Čišćenje, održavanje i skladištenje

⚠ UPOZORENJE! Opasnost od povreda usled nenamernog pokretanja uređaja. Zaštitite se prilikom radova na održavanju i čišćenju. Isključite uređaj, sačekajte da se svi pokretni delovi potpuno zaustave i izvadite akumulator.

⚠ OPREZ! Posekotine! Kada rukujete sečivima, nosite rukavice koje su otporne na rezove.

Radove na popravljanju i održavanju, koji nisu opisani u ovom uputstvu, treba da obavlja naš servisni centar. Koristite samo originalne rezervne delove.

Čišćenje (sl. F)

⚠ UPOZORENJE! Električni udar! Nikada ne prskajte uređaj vodom. **NAPOMENA!** Opasnost od oštećenja. Hemijske supstance mogu da nagrizu plastične delove uređaja. Ne koristite sredstva za čišćenje, odn. rastvarače.

- Održavajte proreze za ventilaciju, kućite motora i ručke uređaja uvek čisto. U tu svrhu, koristite vlažnu krpu ili četku.

Čišćenje i nega sečiva

Neophodni alati i pomoćna sredstva (nije isporučeno)

- Krpa
- Ulje za negu u spreju

Nega nakon svake upotrebe

- Uklonite zaglavljeni otpad zelenila.
- Očistite nož makaza za travu i grmlje (14)/(11) nauljenom krpom.
- Očistite nož makaza za travu i grmlje (14)/(11) uljem za negu u spreju.

Održavanje

- Pre svake upotrebe, prekontrolišite uređaj na očigledne nedostatke, kao što su labavi, istrošeni ili oštećeni delovi. Proverite čvrsto naleganje vijaka na nožu makaza za travu i grmlje (14)/(11).

- Proverite poklopce i zaštitne uređaje na oštećenja i na ispravno naleganje. Po potrebi, zamenite te delove.
- Lagane ureze na sečivima možete pažljivo sami da izravnate. U tu svrhu, prevucite sečiva preko uljnog kamena.
- Ako je potrebno, naoštrite tupe noževe (vidi *Naoštriti nož, P. 143*). Ako su noževi tupi ili imaju veća oštećenja, može doći do blokiranja mehanizma za sečenje. Samo oštri noževi ostvaruju dobar učinak rezanja.
- Teško oštećeni ili iskrivljeni noževi ne smeju se dalje koristiti i moraju da budu zamenjeni (vidi *Rezervni delovi i pribor, P. 147*).

Naoštriti nož

Napomene

- Proverite ivice sečiva. U slučaju vidljivih ogrebotina, udubljenja ili tupih sečiva, preporučuje se dodatno oštrenje. Noževi za sečenje ne smeju da poprime plavičastu boju – to ukazuje na pregrevanje.
- Ugao oštrenja - Sečivo makaza za travu
 - Nož gore: 35°
 - Nož dole: 45°
- Ugao oštrenja - Sečivo makaza za grmlje
 - Nož gore: 45°
- Izvadite pribor (vidi *Postavljanje/zamena pribora, P. 138*).
- Uklonite ostatke sečenja i prljavštinu sa noževa.

- Prilikom oštrenja noževa koristite podlogu koja ne klizi, kako biste obezbedili bezbedan rad.

Neophodni alati i pomoćna sredstva (nije isporučeno)

- Igljučasta turpija/Pljosnata turpija
 - Granulacija: ≈200
- Krpa
- Ulje za negu u spreju

Sečivo makaza za grmlje

Napomene

- Pomoću pogonske spojnice (25) možete da gurnete noževe u odgovarajući položaj.

Postupak (sl. G)

1. Postavite sečiva noža makaza za grmlje (11) tako da ivice za sečenje budu lako dostupne.
2. Naoštrite svaku ivicu za sečenje gornjeg noža za sečenje turpijom u smeru unapred – pritom obratite pažnju na ugao oštrenja (vidi *Naoštriti nož, P. 143*). Postavite turpiju pod pravim uglom i lagano je povucite prema ivici sečiva (obično su dovoljna 2 do 3 poteza).
Važno: radite mirno i ravnomerno. **NAPOMENA!** Oštri se samo pokretno gornje sečivo sa kosom oštricom. Donje fiksno sečivo ostaje nenaoštreno.
3. Uklonite nastalu prašinu od turpijanja vlažnom krpom.
4. Poprskajte noževe sa obe strane uljnim sprejom za negu.
5. Postavite pribor i uključite uređaj na oko 5 sekundi, kako bi se ulje ravnomerno rasporedilo po nožu

i obezbedila pouzdana zaštita od korozije.

Sečivo makaza za travu

Napomene

- Pomoću pogonske spojnice (25) možete da gurnete noževe u odgovarajući položaj.

Postupak (sl. G)

1. Pomerite gornji nož za sečenje noža makaza za travu (14) potpuno u jednom pravcu, tako da jedna strana ivica za sečenje bude lako dostupna.
2. Naoštrite svaku ivicu gornjeg noža za sečenje turpijom u pravcu prema napred – pri tome obratite pažnju na ugao oštrenja (vidi *Naoštriti nož, P. 143*). Postavite turpiju pod pravim uglom i lagano je povucite prema ivici sečiva (obično su dovoljna 2 do 3 poteza).
Važno: radite mirno i ravnomerno.
3. Pomerite gornji nož za sečenje potpuno u drugom pravcu, tako da druga strana ivica za sečenje bude lako dostupna.
4. Sada naoštrite preostale ivice za sečenje gornjeg noža za sečenje.
5. Okrenite nož i naoštrite preostale ivice sečiva na isti način.
6. Uklonite nastalu prašinu od turpijanja vlažnom krpom.

7. Poprskajte noževe sa obe strane uljnim sprejom za negu.
8. Postavite pribor i uključite uređaj na oko 5 sekundi, kako bi se ulje ravnomerno rasporedilo po nožu i obezbedila pouzdana zaštita od korozije.

Skladištenje

Uvek skladištite pribor:

- čisto
- suvo
- zaštićen od prašine
- van domašaja dece
- sa zaštitom sečiva (13)/(12) preko makaza za travu i grmlje (14)/(11)
 - Zaštita sečiva je važna sigurnosna oprema. Ukoliko je zaštita sečiva oštećena, nemojte je koristiti i odmah je zamenite.

Temperatura skladištenja baterije i uređaja je između 15 °C i 25 °C. Izbegavajte ekstremnu hladnoću ili toplotu tokom skladištenja kako biste sprečili da baterija izgubi performanse. Pre dugotrajnog skladištenja (npr. prezimljavanja), izvadite bateriju iz uređaja (pogledajte posebno uputstvo za upotrebu baterije i punjača).

Pronalaženje greške

Sledeća tabela Vam pomaže kod uklanjanja manjih smetnji:

Problem	Mogući uzrok	Otklanjanje greške
Uređaj se ne pokreće	Akumulator (6) nije umetnut	<i>Umetanje akumulatora, P. 140</i>
	Akumulator (6) je ispražnjen	Napunite akumulator (vidi zasebno uputstvo za upotrebu „Akumulator i punjač“)
	Blokada uključivanja (3) ili prekidač za uključivanje/ isključivanje (7) su neispravni	Obratite se servisnom centru.
	Motor je u kvaru	
Uređaj radi sa prekidima	Prekid internog kontakta	Obratite se servisnom centru.
Sečivo makaza za travu i grmlje (14)/(11) postaje vruće	Sečivo makaza za travu i grmlje (14)/(11) je tupo ili ima ureze	Naoštrite (14) ili zamenite (11) sečivo makaza za travu i grmlje (<i>Održavanje, P. 142</i>) / (<i>Rezervni delovi i pribor, P. 147</i>)
	Preveliko trenje zbog nedostatka maziva	Podmažite sečivo makaza za travu i grmlje (14)/(11) uljem
Loš učinak rezanja	Preveliko trenje zbog nedostatka maziva	Podmažite sečivo makaza za travu i grmlje (14)/(11) uljem
	Sečivo makaza za travu i grmlje (14)/(11) je tupo ili ima ureze	Naoštrite (14) ili zamenite (11) sečivo makaza za travu i grmlje (<i>Održavanje, P. 142</i>) / (<i>Rezervni delovi i pribor, P. 147</i>)
	Sečivo makaza za travu i grmlje (14)/(11) je zaprljano	Očistite sečivo makaza za travu i grmlje (14)/(11)

Odlaganje/zaštita životne sredine

Izvadite akumulator iz aparata i odložite aparat, pribor i ambalažu na ekološki prihvatljiv način.

Predajte odrezane grane i travu na kompostiranje i ne bacajte ih u kantu za otpad.



Ne bacajte električne uređaje u kućni otpad.

Simbol precrtane kante za otpatke na točkovima znači da se ovaj proizvod na kraju svog životnog veka ne sme odlagati kao nesortirani komunalni otpad.

Direktiva 2012/19/EU o starim električnim i elektronskim uređajima:

Potrošači su zakonski obavezni da recikliraju električne i elektronske uređaje na ekološki prihvatljiv način na kraju njihovog radnog veka. Na ovaj način se obezbeđuju ekološki prihvatljiva reciklaža i ušteda resursa. U zavisnosti od toga kako se primenjuje u nacionalnom zakonu, imate sledeće opcije:

- vratiti ga prodajnom mestu,
- predati ga na službeno sabirno mesto,
- vratiti ga proizvođaču/distributeru.

Ovo se ne odnosi na delove pribora i pomoćna sredstva bez električnih sastavnih delova, koji su priloženi uz stare uređaje.

Odlaganje akumulatora na ekološki prihvatljiv način



Ne bacajte akumulator u kućni otpad, u vatru (opasnost od eksplozije) ili u vodu. Oštećeni akumulatori mogu da ugroze životnu sredinu i Vaše zdravlje, kada cure otrovne pare ili tečnosti.

U obavezi ste da odložite neispravne ili istrošene akumulatore na ekološki prihvatljiv način.

- Ne otvarajte akumulatore i izbegavajte mehaničko oštećenje. Postoji opasnost od kratkog spoja i mogu da se pojave isparenja, koja nadražuju disajne puteve.
- Iz bezbednosnih razloga, akumulatori bi trebalo isprazniti pre odlaganja.
- Odlepite polove da biste sprečili kratke spojeve.
- Odložite akumulatore preko prodavnice ili sabirnog mesta.
- **Oštećeni akumulatori**
Posebno pažljivo rukujte akumulatorima koji su spolja oštećeni!
 - Ne dirajte oštećene akumulatore golim rukama.
 - Ako ne možete da odlepite polove, stavite akumulatore pojedinačno u plastičnu kesu.
 - Stavite oštećene akumulatore pojedinačno u nezapaljivu posudu koja može da se zaključa i koja još može da se napuni peskom.
 - Odnosite oštećene akumulatore na sabirno mesto kod stručnog osoblja.

Kako izjaviti reklamaciju?

Molimo Vas:

- da pozovete korisnički servis:
0800 801 807
- pošaljete e-mail na: *grizzly@lidl.rs*

- posetite najbližu Lidl prodavnicu. Da bismo osigurali najbržu asistenciju, molimo da sačuvate fiskalni račun i date ga na uvid prilikom izjavljivanja reklamacije.

Rezervni delovi i pribor

Rezervni delovi i pribor stoje na raspolaganju na stranici

www.grizzlytools.shop. Ukoliko imate problema sa postupkom poručivanja, obratite nam se preko naše onlajn-prodavnice. Za dodatna pitanja se obratite: *Garancija / Garantni list, P. 149*

Lidl i proizvođač nisu u mogućnosti da garantuju obezbeđivanje servisiranja i dostupnost rezervnih delova nakon isteka garantog perioda/ perioda saobraznosti. Ukoliko za tim bude potrebe, putem naše Službe za potrošače možete proveriti dostupnost rezervnih delova i opcije za popravku. Hvala na razumevanju.

Poz. br.	Ime	Naredba br.
12	Zaštita sečiva (Sečivo makaza za grmlje)	91106303
11	Sečivo makaza za grmlje	91106302
13	Zaštita sečiva (Sečivo makaza za travu)	91106301
14	Sečivo makaza za travu	91106300
16	Teleskopska drška sa skupom točkova	91106299

Prevod originalne EU deklaracije o usklađenosti

Uređaj: **Aku makaze za travu i grmlje**

Model: **PGSA 12 B1**

Serijski broj: 000001–081000

Gore opisani predmet Izjave ispunjava relevantne harmonizovane propise Unije:

**2006/42/EC • 2014/30/EU • 2000/14/EC & 2005/88/EC
• 2011/65/EU & (EU) 2015/863**

Gore naveden predmet Izjave ispunjava propise smernice 2011/65/EU Evropskog parlamenta i veća od 8. juna 2011. godine za ograničenje upotrebe određenih opasnih materija u električnim i elektronskim uređajima.

Da bi se obezbedila usklađenost, primenjeni su sledeći usaglašeni standardi, kao i nacionalni standardi i propisi:

**EN 62841-1:2015/A11:2022
EN 62841-4-2:2019/A11:2022 • EN IEC 62841-4-5:2021/AC:2024
EN IEC 55014-1:2021 • EN IEC 55014-2:2021
EN IEC 63000:2018**

U skladu sa Direktivom 2000/14/EC o emisiji buke, potvrđeno je sledeće:
Nivo zvučne snage (L_{WA})

- izmereno: 82,0 dB (Sečivo makaza za travu)
- izmereno: 79,5 dB (Sečivo makaza za grmlje);
- garantovano: 85 dB

Korišćen postupak ocenjivanja usaglašenosti prema 2000/14/EC, Aneks V.

Isključivu odgovornost za izdavanje ove Izjave o usklađenosti snosi proizvođač:

CE Grizzly Tools GmbH & Co. KG
Stockstädter Str. 20
63762 Großostheim
NEMAČKA
26.01.2026



Christian Frank
Ovlašćeni predstavnik za dokumentaciju

Garancija / Garantni list

Poštovani kupci,

Ovim putem Vas upoznajemo sa Vašim pravima i obavezama koje proističu iz Zakona o zaštiti potrošača, a u pogledu ostvarivanja prava iz garancije.

Ova garancija ni na koji način ne utiče, niti isključuje prava koja kupac ima u skladu sa važećim Zakonom o zaštiti potrošača po osnovu zakonske odgovornosti prodavca za nesaobraznost robe ugovoru koja traje 2 godine od dana kada je roba predata kupcu.

Davalac garancije ovom izjavom preuzima obavezu da kupcima svojih aparata, a pod uslovima i redosledom definisanim u ovoj izjavi, obezbedi:

- besplatno otklanjanje kvarova u garantnom roku, koji bi nastali kod uobičajene upotrebe ili zbog grešaka u proizvodnji i materijalu, ili
- zamenu aparata kada opravka shodno odredbi prethodne tačke nije moguća, ili
- povrat novca kada ni zamena aparata shodno odredbi prethodne tačke nije moguća.

Ukupan rok garancije je 3 godine.

Garantni rok počinje da važi od datuma kupovine proizvoda, odnosno od prijema istog od strane kupca, a što se dokazuje fiskalnim računom.

Garancija važi na teritoriji Republike Srbije.

Kupac može da izjavi reklamaciju usmeno u nekom od prodajnih objekata Lidl Srbija KD, odnosno telefonom, pisanim putem ili

elektronskim putem na kontakte kompanije Lidl Srbija KD, uz dostavu računa na uvid.

U cilju ispravnog funkcionisanja uređaj se koristi u skladu sa njegovom namenom i Uputstvom za upotrebu.

Na osnovani zahtev kupca, koji je izjavljen u garantnom roku i u skladu sa uslovima iz ove Izjave, prodavac će izvršiti otklanjanje kvarova i nedostataka na proizvodu ili druge radnje u skladu sa ovom Izjavom, a u roku predviđenom Zakonom.

Garantni uslovi:

Pre obraćanja prodavcu za tehničku pomoć, potrebno je proveriti ispravnost instalacije i ostalih potrebnih uslova naznačenih u Uputstvu za upotrebu.

Kupac je dužan da prodavcu preda sve pripadajuće delove uređaja koje je preuzeo u trenutku kupovine.

Popravke u roku garancije:

Garancija važi počev od dana kada je proizvod predat kupcu, a koja se utvrđuje na osnovu fiskalnog računa. U garantnom periodu davalac garancije, odnosno prodavac je u obavezi da otkloni tehničke kvarove koji bi nastali kod uobičajene upotrebe ili zbog grešaka u proizvodnji i materijalu, bez naknade i u zakonskom roku. Ukoliko opravka nije moguća, davalac garancije, odnosno prodavac je ovlašćen i dužan da sprovede druge radnje u skladu sa ovom Izjavom. Lidl i proizvođač nisu u mogućnosti da garantuju obezbeđivanje servisiranja i dostupnost rezervnih

ili zamenskih delova van postupka ostvarivanja prava iz garancije/zakonske odgovornosti za saobraznost. Ukoliko za tim bude potrebe, putem naše Službe za potrošače možete proveriti dostupnost rezervnih delova i opcije za popravku. Hvala na razumevanju.

Garancija ne važi u sledecim slucajevima:

1. Ukoliko prodavcu uz uređaj nije priložen fiskalni račun ili drugi dokaz o kupovini koji sadrži datum prodaje.
2. Ukoliko je kvar prouzrokovan udarom groma, strujnim udarom ili sličnim delovanjem spoljne sile na sam uređaj (požar, poplava, naponski udar...).
3. Ukoliko su nastali kvarovi i oštećenja na uređaju posledica delovanja spoljnih uticaja, kao što su: velika vlaga, previsoka i suviše niska temperatura (pucanje cevi usled smrzavanja, oštećenja gumenih delova, rđanje, itd.)
4. Ukoliko uređaj nije korišćen u skladu sa Uputstvom za upotrebu.
5. Ukoliko je uređaj pokušalo da popravi treće neovlašćeno lice.
6. Ukoliko uređaj nije korišćen u skladu sa namenom.
7. Ukoliko je čišćenje i održavanje uređaja urađeno protivno Uputstvu za upotrebu.
8. Ukoliko je uređaj korišćen u profesionalne svrhe.
9. Ukoliko uz proizvod nisu predati svi pripadajući delovi proizvoda koje je kupac preuzeo u trenutku kupovine.

Naziv proizvoda:	Aku makaze za travu i grmlje
Model:	PGSA 12 B1
IAN/Serijski broj:	508111_2507/000001-081000
Proizvođač:	Grizzly Tools GmbH & Co. KG ; Stockstädter Str. 20; 63762 Großostheim; NEMAČKA; www.grizzlytools.de
Ovlašćeni serviser:	ICOM Communications doo, Novosadski put 68, 21203 Veternik, tel. 021 3000 151, mob. 060 480 0476
Datum predaje robe potrošaču:	datum sa fiskalnog računa
Uvozi i stavlja u promet:	Lidl Srbija KD, Prva južna radna 3, 22330 Nova Pazova, Republika Srbija, tel. 0800 801 807, Kontakt obrazac na parksidediy.com

Cuprins

Introducere.....	151
Utilizarea prevăzută.....	152
Furnitura livrată/accesorii.....	152
Prezentare generală.....	152
Descrierea funcționării.....	153
Date tehnice.....	153
X 12 V TEAM.....	154
Indicații de siguranță.....	154
Semnificația indicațiilor de siguranță.....	155
Pictograme și simboluri.....	155
Avertismente generale de siguranță pentru unelte electrice.....	156
Avertismente de siguranță pentru mașina de tuns gard viu.....	159
Avertismente de siguranță pentru foarfecele de tuns iarba.....	160
Instrucțiuni suplimentare de siguranță pentru foarfecele de tuns iarbă și gard viu.....	161
Riscuri reziduale.....	162
Pregătirea.....	163
Elemente de comandă.....	163
Introducerea/înlocuirea accesoriilor.....	163
Verificarea stării de încărcare a acumulatorului.....	164
Încărcarea acumulatorului.....	164
Funcționarea.....	165
Instrucțiuni generale de lucru.....	165
Înainte de funcționării.....	165
Introducerea și scoaterea acumulatorului.....	166
Pornirea și oprirea.....	166
Foarfece pentru iarbă cu mâner telescopic.....	166
Transport.....	167

Curățarea, întreținerea și depozitarea.....	167
Curățarea.....	168
Întreținere.....	168
Depozitarea.....	170
Depistarea defecțiunilor.....	170
Eliminarea/protecția mediului.....	171
Eliminarea ecologică a acumulatorilor.....	172
Service.....	172
Garanție.....	172
Reparație-service.....	174
Service-Center.....	174
Importator.....	175
Piese de schimb și accesorii.....	175
Traducerea originalului declarației de conformitate UE.....	176
Reprezentare explodată.....	319

Introducere

Felicitări pentru achiziția noului dumneavoastră foarfece cu acumulator pentru tuns iarbă și arbuști (numit în continuare aparat sau sculă electrică).

V-ați decis astfel pentru un aparat de înaltă calitate. Acest aparat a fost verificat în timpul producției cu privire la calitate și a fost supus unui control final. Capacitatea de funcționare a aparatului dumneavoastră este așa-dar asigurată.

Nu se poate exclude faptul că, în cazuri individuale, pot exista cantități reziduale de lubrifianți pe sau în aparat. Aceasta nu este o deficiență sau un defect și niciun motiv de îngrijorare.



Instrucțiunile de utilizare sunt parte componentă a acestui aparat. Acestea conțin indicații importante referitoare la siguranța, utilizarea și eliminarea produsului. Citiți cu atenție instrucțiunile de utilizare. Familiarizați-vă cu elementele de operare și utilizarea corectă a aparatului. Aparatul trebuie utilizat numai conform descrierii și pentru domeniile de utilizare indicate. Păstrați cu grijă aceste instrucțiuni de utilizare și predați aparatul către terți însoțit de toate documentele.

Utilizarea prevăzută

Aparatul este destinat exclusiv pentru utilizarea următoare:

- Tăierea și tunderea mugurilor subțiri de la garduri vii, a tufișuri și arbuști ornamentali
- Tăierea ierbii pe margini și pe suprafețe mici din sectorul casnic

Aparatul este destinat utilizării de către adulți. Tinerii cu vârsta peste 16 ani pot folosi aparatul numai sub supraveghere.

Este interzisă folosirea aparatului în condiții de ploaie și umiditate ambientală.

Orice altă utilizare nespacificată în mod explicit în aceste instrucțiuni de utilizare poate reprezenta un pericol serios pentru utilizator și poate conduce la deteriorarea aparatului. Operatorul sau utilizatorul aparatului este răspunzător accidentele sau daunele produse altor persoane sau proprietății acestora. Aparatul este destinat

utilizării în domeniul casnic. Acesta nu a fost conceput pentru utilizarea permanentă industrială. Folosirea aparatului în scop industrial are ca rezultat pierderea garanției. Producătorul nu este responsabil pentru daunele produse ca urmare a utilizării neconforme cu destinația sau a operării greșite.

Aparatul face parte din seria

X 12 V TEAM și poate fi exploatat cu acumulatorii din seria **X 12 V TEAM**. Încărcarea acumulatorilor din seria **X 12 V TEAM** este permisă numai cu încărcătoare care fac parte din seria **X 12 V TEAM**.

Furnitura livrată/accesorii

Dezambalați aparatul și verificați furnitura livrată.

Eliminați ambalajul în mod regulamentar.

- Foarfecă cu acumulator, pentru iarbă și arbuști
- Lama foarfecii pentru iarbă + Protecție lamă
- Lama foarfecii pentru arbuști + Protecție lamă
- Mâner telescopic
- Traducere a instrucțiunilor originale
- Acumulator și încărcător cu instrucțiuni de utilizare

Prezentare generală

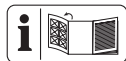

Veți găsi imaginile aparatului pe pagina pliată din față și din spate.

- 1 Cap aparat
- 2 Indicator stare încărcare
- 3 Blocare cuplare (Aparatul)

- 4 Mâner
- 5 Deblocare-acumulator
- 6 Acumulator
- 7 Întrerupător de pornire/oprire (Aparatul)
- 8 Blocare (Mâner)
- 9 Blocare (Cap aparat)
- 10 Deblocare-cuțit
- 11 Lama foarfecii pentru arbuști
- 12 Protecție lamă (Lama foarfecii pentru arbuști)
- 13 Protecție lamă (Lama foarfecii pentru iarba)
- 14 Lama foarfecii pentru iarba
- 15 Încărcător
- 16 Mâner telescopic

Fig. C

- 17 Priză cu fișă de contact
- 18 Cioc

Fig. D

- 19 Ștecă
- 20 Fișă de contact
- 21 Suport aparat

Fig. E

- 22 Blocare cuplare (Mâner telescopic)
- 23 Întrerupător de pornire/oprire (Mâner telescopic)
- 24 Manșon filetat

Fig. G

- 25 Mufă de antrenare

Descrierea funcționării

Foarfece cu acumulator pentru iarba și arbuști dispune de două dispozitive de tăiere interschimbabile. La utilizarea ca foarfecă pentru arbuști (fo-

arfecă pentru gard viu), ca dispozitiv de tăiere este utilizată o lamă dințată cu dublu tăiș. Din motive de siguranță, dinții de prindere sunt rotunjiți în lateral și dispuși decalat, în vederea reducerii pericolelor de rănire. La utilizarea ca foarfecă pentru iarba, ca dispozitiv de tăiere este utilizată o lamă de foarfecă cu mai mulți dinți. Informații despre funcția elementelor de comandă găsiți în descrierile următoare.

Date tehnice

Foarfecă cu acumulator, pentru iarba și arbuști PGSA 12 B1

Tensiune nominală U	12 V \approx
Turație la mersul în gol n_0 ..	1200 min ⁻¹
Greutate (fără acumulator/fără cuțit)	$\approx 0,47$ kg
Nivel de putere acustică (L_{WA})	
– garantat	85 dB
Acumulator	Li-Ion
Temperatură	≤ 50 °C
– Proces de încărcare	4–40 °C
– Funcționarea	4–50 °C
– Depozitarea	15–25 °C

Lama foarfecii pentru arbuști

– Durată de funcționare per încărcare a acumulatorului (12V, 2Ah)	≤ 80 Minute*
– Lungime de tăiere	170 mm
– Diametru ramuri	$\leq 7,9$ mm
Nivel de presiune acustică (L_{pA})	71,5 dB; $K_{pA}=3$ dB
Nivel de putere acustică (L_{WA})	
– măsurat	79,5 dB; $K_{WA}=2$ dB
Vibrație (a_h)	
– Mâner	2,03 m/s ² ; $K=1,5$ m/s ²

Lama foarfecii pentru iarbă

– Durată de funcționare per încărcare a acumulatorului (12V, 2Ah)
.....≤60 Minute*

– Lățime lamă 120 mm

Nivel de presiune acustică (L_{pA})
..... 74,0 dB; $K_{pA}=3$ dB

Nivel de putere acustică (L_{WA})

– măsurat 82,0 dB; $K_{WA}=2,36$ dB

Vibrație (a_h)

– fără mâner telescopic
.....1,7 m/s²; $K=1,5$ m/s²

– cu mâner telescopic
.....2,99 m/s²; $K=1,5$ m/s²

* Durata efectivă de funcționare a unui acumulator complet încărcat la mers în gol.

Valorile zgomotului și ale vibrațiilor au fost determinate conform normelor și dispozițiilor numite în declarația de conformitate.

Valoarea totală specificată a vibrației și valoarea specificată a emisiei de zgomot a fost măsurată în conformitate cu o procedură de verificare standardizată și pot fi utilizate pentru compararea unei scule electrice cu o altă unealtă. Valoarea totală specificată a vibrației și valoarea specificată a emisiei de zgomot poate fi utilizată și pentru estimarea preliminară a încărcăturii.

⚠ AVERTIZARE! Emisiile de vibrații și de zgomot pot diferi de valoarea indicată în timpul utilizării propriu-zise a sculei electrice, în funcție de felul și modul în care scula electrică este utilizată, îndeosebi ce tip de piesă este prelucrată. Este necesară stabilirea măsurilor de siguranță pentru pro-

tecția operatorului, care se bazează pe o evaluare a solicitării la vibrație în timpul condițiilor propriu-zise de utilizare (aici trebuie luate în considerare toate părțile ciclului de exploatare, de exemplu momentele în care scula electrică este decuplată și cele în care, deși este cuplată, funcționează fără sarcină).

X 12 V TEAM

Aparatul face parte din seria

X 12 V TEAM și poate fi exploatat cu acumulatorii din seria **X 12 V TEAM**. Încărcarea acumulatorilor din seria **X 12 V TEAM** este permisă numai cu încărcătoare care fac parte din seria **X 12 V TEAM**.

Vă recomandăm să exploatați acest aparat exclusiv cu următoarele acumulatori: PAPP 12 A3, PAPP 12 A4, PAPP 12 B3, PAPP 12 B4, PAPP 12 D1, PAPP 12 D2, PAPP 12 5.0 A1

Vă recomandăm să încărcați acest aparat exclusiv cu următoarele încărcătoare: PLGK 12 A2, PLGK 12 A3, PLGK 12 B2, PDSLK 12 A2, PLGK 12 6.0 A1

Date tehnice ale acumulatorului și încărcătorului: Vezi instrucțiunea separată.

Indicații de siguranță

Această secțiune tratează indicațiile de siguranță de bază la utilizarea aparatului.

⚠ AVERTIZARE! Daune asupra persoanelor și bunurilor datorită lucrului necorespunzător cu acumulatorul. Respectați instrucțiunile de siguranță și indicațiile privind încăr-

care și utilizarea corectă din instrucțiunile de utilizare ale acumulatorului și încărcătorului dumneavoastră din seria **X 12 V TEAM**. O descriere detaliată privind procesul de încărcare și alte informații puteți găsi în instrucțiunile de utilizare separate.

Semnificația indicațiilor de siguranță

▲ PERICOL! Dacă nu urmați această indicație de siguranță, apare un accident. Urmarea este vătămare corporală gravă sau deces.

▲ AVERTIZARE! Dacă nu urmați această indicație de siguranță, este probabil să apară un accident. Urmarea este probabil vătămare corporală gravă sau deces.

▲ PRECAUȚIE! Dacă nu urmați această indicație de siguranță, apare un accident. Urmarea este probabil vătămare corporală ușoară sau moderată.

OBSERVAȚIE! Dacă nu urmați această indicație de siguranță, apare un accident. Urmarea este probabil o pagubă materială.

Pictograme și simboluri

Pictograme pe aparat



Aparatul face parte din seria **X 12 V TEAM** și poate fi exploatat cu acumulatorii din seria **X 12 V TEAM**. Încărcarea acumulatorilor din seria **X 12 V TEAM** este permisă numai cu încărcătoare care fac parte din seria **X 12 V TEAM**.



Atenție!



Citiți instrucțiunile de utilizare



Se va utiliza protecție pentru auz



Se va utiliza protecție pentru ochi



Pericol – Feriți mâinile de lamă



Atenție! Funcționare inertială a dispozitivului de tăiere



Este interzisă folosirea aparatului în condiții de ploaie și umiditate ambientală.



Atenție la piesele aruncate în exterior – țineți la distanță persoanele aflate în preajmă



Nu permiteți accesul persoanelor străine în zona de pericol



Nivel de presiune acustică garantată L_{WA} în dB.



Aparatele electrice nu trebuie eliminate în gunoierul menajer.

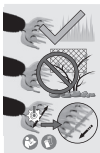

În timpul tăierii fiți atenți să nu ajungă niciun obiect ca sârmă, piese metalice, pietre etc. în lamă

Ascutirea cuțitelor (Lama foarfecii pentru iarbă)



Unghi de ascuțire (Lama foarfecii pentru iarbă)

Pictograme din instrucțiunile de utilizare



Se vor utiliza mănuși de protecție



Apăsare



Înainte de a lăsa deoparte scula electrică, așteptați să se oprească.



Nu folosiți agenți de curățare resp. solvenți.



Nu stropiți niciodată aparatul cu apă.

Avertismente generale de siguranță pentru unelte electrice

⚠️ AVERTIZARE! Citiți toate avertismentele de siguranță, instrucțiunile, ilustrațiile și specificațiile furnizate împreună cu această unealtă electrică. Nerespectarea tuturor instrucțiunilor enumerate mai jos poate avea ca rezultat șoc electric, incendiu și/sau vătămare gravă.

Păstrați toate avertismentele și instrucțiunile pentru referințe ulterioare.

Termenul „unealtă electrică” din avertismente se referă la unealta electrică cu alimentare de la rețeaua electrică (cu fir) sau la unealta electrică cu acumulatori (fără fir).

1. SIGURANȚA ZONEI DE LUCRU

- Păstrați zona de lucru curată și bine luminată.** Zonele dezordonate sau întunecate favorizează accidentele.
- Nu folosiți uneltele electrice în atmosfere explozive, cum ar fi în prezența unor lichide, gaze sau pulberi inflamabile.** Uneltele electrice creează scântei care pot aprinde pulberea sau vaporii.
- Țineți copiii și persoanele prezente la distanță atunci când folosiți o unealtă electrică.** Distragerea atenției poate cauza pierderea controlului.

2. SIGURANȚA ELECTRICĂ

- Ștecherul uneltei electrice trebuie să se potrivească cu prizele. Nu modificați niciodată ștecherul în niciun fel. Nu utilizați ștechere adaptoare cu unelte electrice împământate (legare la pământ).** Ștecherele nemodificate și prizele potrivite vor reduce riscul de șoc electric.
- Evitați contactul corpului cu suprafețele împământate sau legate la pământ, cum ar fi țevi, radiatoare, cuptoare și frigider.** Există un risc crescut de șoc electric atunci când corpul dum-

- nevoastră este legat la pământ sau împământat.
- c) **Nu expuneți uneltele electrice la ploaie sau condiții de umiditate.** Apa care intră într-o unealtă electrică va crește riscul de șoc electric.
- d) **Nu suprasolicitați cablul. Nu folosiți niciodată cablul pentru a transporta, trage sau scoate din priză unealta electrică. Țineți cablul departe de căldură, ulei, margini ascuțite sau piese în mișcare.** Cablurile deteriorate sau încurcate cresc riscul de șoc electric.
- e) **Atunci când folosiți o unealtă electrică în aer liber, utilizați un prelungitor adecvat pentru utilizare în aer liber.** Utilizarea unui cablu adecvat pentru exterior reduce riscul de șoc electric.
- f) **În cazul în care este inevitabilă utilizarea unei unelte electrice într-o locație cu umezeală, utilizați o sursă de alimentare protejată de un dispozitiv de curent rezidual (RCD).** Utilizarea unui dispozitiv de curent rezidual reduce riscul de șoc electric.
3. **SIGURANȚA PERSONALĂ**
- a) **Rămâneți în alertă, urmăriți ceea ce faceți și folosiți simțul rațional atunci când folosiți o unealtă electrică. Nu folosiți o unealtă electrică în timp ce sunteți obosit sau sub influența drogurilor, alcoolului sau a medicamentelor.** Un moment de neatenție în timpul utilizării uneltelor electrice poate avea ca rezultat vătămări corporale grave.
- b) **Utilizați echipament individual de protecție. Purtați întotdeauna protecție pentru ochi.** Echipamentul de protecție, cum ar fi o mască de praf, pantofi de siguranță antiderapanți, cască de protecție sau protecție auditivă, utilizat în condiții adecvate, va reduce vătămările corporale.
- c) **Preveniți pornirea neintenționată. Asigurați-vă că comutatorul de încărcare este în poziția oprit înainte de conecta la sursa de alimentare și/sau la pachetul de acumulatori, de a ridica sau de a transporta unealta.** Transportarea uneltelor electrice cu degetul pe comutatorul de încărcare sau pe alimentarea cu energie a uneltelor electrice care au întreprătorul pornit facilitează producerea accidentelor.
- d) **Îndepărtați orice cheie de reglare înainte de a porni unealta electrică.** O cheie fixă sau o altă cheie lăsată atașată pe o parte rotativă a uneltei electrice poate provoca vătămări corporale.
- e) **Nu vă întindeți prea mult. Păstrați-vă în permanență echilibrul și poziția corectă a picioarelor.** Acest lucru permite un control mai bun al uneltei electrice în situații neprevăzute.
- f) **Îmbrăcați-vă corespunzător. Nu purtați haine largi sau bijuterii. Țineți-vă părul și hainele departe de piesele în mișcare.** Hainele largi, bijuteriile sau părul lung pot fi prinse în piesele în mișcare.

- g) **În cazul în care sunt prevăzute dispozitive pentru conectarea instalațiilor de aspirare și colectare a prafului, asigurați-vă că acestea sunt conectate și utilizate în mod corespunzător.** Utilizarea colectării prafului poate reduce pericolele legate de praf.
- h) **Nu lăsați ca obișnuința dobândită în urma utilizării frecvente a uneltelor să vă permită să deveniți încrezător și să ignorați principiile de siguranță a uneltelor.** O acțiune neglijentă poate provoca vătămări grave într-o fracțiune de secundă.
4. **UTILIZAREA ȘI ÎNGRIJIREA UNELTELOR ELECTRICE**
- a) **Nu forțați unealta electrică. Folosiți unealta electrică potrivit pentru aplicația dumneavoastră.** Unelte electrice corecte vor face treaba mai bine și mai sigur, la viteză pentru care au fost proiectate.
- b) **Nu utilizați unealta electrică dacă comutatorul de încărcare nu o pornește și nu o oprește.** Orice unealtă electrică care nu poate fi controlată cu ajutorul comutatorului de încărcare este periculoasă și trebuie reparată.
- c) **Deconectați ștecherul de la sursa de alimentare și/sau scoateți pachetul de acumulatori, dacă este detașabil, din unealta electrică înainte de a face orice reglaje, de a schimba accesoriul sau de a depozita unelte electrice.** Astfel de măsuri preventive de siguranță reduc riscul de pornire accidentală a uneltei electrice.
- d) **Nu depozitați unelte electrice nefolosite la îndemâna copiilor și nu permiteți persoanelor, care nu sunt familiarizate cu unealta electrică sau cu aceste instrucțiuni, să folosească unelte electrice.** Unelte electrice sunt periculoase dacă se află în mâinile unor utilizatori neinstruiți.
- e) **Întreținerea uneltelor electrice și a accesoriilor. Verificați ca piesele în mișcare să nu fie aliniate necorespunzător sau blocate, să nu existe piese rupte și orice altă stare care ar putea afecta funcționarea uneltei electrice. Dacă este deteriorată, reparați unealta electrică înainte de utilizare.** Multe accidente sunt cauzate de unelte electrice întreținute necorespunzător.
- f) **Păstrați uneltele de tăiere ascuțite și curate.** Uneltele de tăiere întreținute corespunzător, cu muchii de tăiere ascuțite, sunt mai puțin susceptibile de a se bloca și sunt mai ușor de controlat.
- g) **Folosiți unealta electrică, accesoriile și cuțitele acestora etc. în conformitate cu aceste instrucțiuni, ținând cont de condițiile de lucru și de lucrările care urmează să fie efectuate.** Utilizarea uneltei electrice pentru operațiuni diferite de cele prevăzute ar putea duce la o situație periculoasă.
- h) **Păstrați mânerul și suprafețele de prindere uscate, curate și fără ulei și grăsime.** Mânerul și

suprafețele de prindere alunecoase nu permit manevrarea și controlul sigur al unelei în situații neprevăzute.

5. UTILIZAREA ȘI ÎNGRIJIREA UNELTELOR CU ACUMULATORI

- a) **Reîncărcați numai cu încărcătorul specificat de producător.** Un încărcător care este potrivit pentru un tip de pachet de acumulatori poate crea un risc de incendiu, atunci când este utilizat cu un alt pachet de acumulatori.
- b) **Folosiți uneltele electrice numai cu pachetele de acumulatori special concepute.** Utilizarea oricăror altor acumulatori poate crea un risc de vătămare și de incendiu.
- c) **Atunci când pachetul de acumulatori nu este utilizat, păstrați-l departe de alte obiecte metalice, cum ar fi agrafe de hârtie, monede, chei, cuie, șuruburi sau alte obiecte metalice mici, care pot face o conexiune de la un terminal la altul.** Scurtcircuitarea terminalelor acumulatorului poate provoca arsuri sau incendii.
- d) **În condiții de utilizare incorectă, din acumulator poate ieși lichid; evitați contactul cu acesta. În caz de contact accidental, spălați cu apă. În cazul în care lichidul intră în contact cu ochii, solicitați în plus și asistență medicală.** Lichidul scurs din acumulator poate provoca iritații sau arsuri.

- e) **Nu utilizați un pachet de acumulatori sau o unealtă care este deteriorată sau modificată.** Acumulatorii deteriorați sau modificați pot avea un comportament imprezvizibil, ceea ce poate duce la incendii, explozii sau risc de rănire.
- f) **Nu expuneți un pachet de acumulatori sau o unealtă la foc sau la temperaturi excesive.** Expunerea la foc sau la temperaturi de peste 130 °C poate provoca o explozie.
- g) **Respectați toate instrucțiunile de încărcare și nu încărcați pachetul de acumulatori sau unelalta în afara intervalului de temperatură specificat în instrucțiuni.** Încărcarea necorespunzătoare sau la temperaturi în afara intervalului specificat poate deteriora acumulatorul și crește riscul de incendiu.

6. SERVICE

- a) **Trimiteți unelalta electrică pentru reparații la o persoană calificată, care să efectueze reparații folosind numai piese de schimb identice.** Acest lucru va asigura menținerea siguranței unelei electrice.
- b) **Nu reparați niciodată pachete de acumulatori deteriorați.** Înțreținerea pachetelor de acumulatori trebuie efectuată numai de către producător sau de către furnizorii de service autorizați.

Avertismente de siguranță pentru mașina de tuns gard viu

- a) **Nu utilizați mașina de tuns gard viu în condiții meteorologice**

nefavorabile, în special atunci când există riscul de fulgere. Acest lucru reduce riscul de a fi lovit de fulger.

- b. **Țineți toate liniile de alimentare și cablurile departe de zona de tăiere.** Liniile de alimentare sau cablurile pot fi ascunse în garduri sau tufișuri și pot fi tăiate accidental de lamă.
- c. **Purtați ochelari de protecție.** Echipamentul de protecție adecvat va reduce riscul de pierdere a auzului.
- d. **Țineți mașina de tuns gard viu numai de suprafețele de prindere izolate, deoarece lama poate intra în contact cu cablurile ascunse.** Lamele care intră în contact cu un fir aflat sub tensiune pot face ca părțile metalice expuse ale mașinii de tuns gard viu să fie sub tensiune și acestea pot provoca un șoc electric operatorului.
- e. **Țineți toate părțile corpului departe de lamă. Nu îndepărtați materialul tăiat și nu țineți materialul care urmează să fie tăiat atunci când lamele sunt în mișcare.** Lamele continuă să se miște și după ce comutatorul de încărcare este oprit. Un moment de neatenție în timpul utilizării mașinii de tuns gard viu poate avea ca rezultat vătămări corporale grave.
- f. **Atunci când curățați materialul blocat sau efectuați întreținerea mașinii de tuns gard viu, asigurați-vă că toate comutatoarele de încărcare sunt oprite și pachetul de acumulatori es-**

te îndepărtat sau deconectat.

Aționarea neașteptată a mașinii de tuns gard viu în timp ce este curățat materialul blocat sau se efectuează lucrări de întreținere poate duce la vătămări corporale grave.

- g. **Transportați mașina de tuns gard viu de mâner, cu lama oprită și având grijă să nu acționați niciun comutator de încărcare.** Transportarea corectă a mașinii de tuns gard viu va reduce riscul de pornire involuntară și de vătămare corporală cauzată de lame.
- h. **Atunci când transportați sau depozitați mașina de tuns gard viu, utilizați întotdeauna capacul lamei.** Manipularea corectă a mașinii de tuns gard viu va reduce riscul de vătămare corporală cauzată de lame.

Avertismente de siguranță pentru foarfecele de tuns iarba

- a. **Nu utilizați foarfecele de tuns iarba în condiții meteorologice nefavorabile, în special atunci când există riscul de fulgere.** Acest lucru reduce riscul de a fi lovit de fulger.
- b. **Țineți toate liniile de alimentare și cablurile departe de zona de tăiere.** Liniile de alimentare sau cablurile pot fi tăiate accidental de lamă.
- c. **Purtați ochelari de protecție.** Echipamentul de protecție adecvat va reduce riscul de pierdere a auzului.

- d. **Țineți foarfecele de tuns iarba numai de suprafețele de prindere izolate, deoarece lama poate intra în contact cu cablurile ascunse.** Lamele care intră în contact cu un fir „aflat sub tensiune” pot face ca părțile metalice expuse ale foarfecelui de tuns iarba să fie „sub tensiune” și acestea pot provoca un șoc electric operatorului.
- e. **Țineți toate părțile corpului departe de lamă. Nu îndepărtați materialul tăiat și nu țineți materialul care urmează să fie tăiat atunci când lamele sunt în mișcare.** Lamele continuă să se miște și după ce comutatorul de încărcare este oprit. Un moment de neatenție în timpul utilizării foarfecelui de tuns iarba poate avea ca rezultat vătămări corporale grave.
- f. **Când curățați materialul blocat sau efectuați lucrări de întreținere ale mașinii, asigurați-vă că toate comutatoarele de încărcare sunt oprite și că pachetul de acumulatori este scos sau deconectat.** Acționarea neașteptată a foarfecelui de tuns iarba în timp ce este curățat materialul blocat sau se efectuează lucrări de întreținere poate duce la vătămări corporale grave.
- g. **Transportați foarfecele de tuns iarba de mâner, cu lama oprită și având grijă să nu acționați niciun comutator de încărcare.** Transportarea corectă a foarfecelui de tuns iarba va reduce riscul

de pornire involuntară și de vătămare corporală cauzată de lame.

- h. **Atunci când transportați sau depozitați foarfecele de tuns iarba, montați întotdeauna capacul lamei.** Manipularea corectă a foarfecelui de tuns iarba va reduce riscul de vătămare corporală cauzată de lame.

Instrucțiuni suplimentare de siguranță pentru foarfecele de tuns iarbă și gard viu

- Purtați echipament de protecție personală pentru propria siguranță:



- Se va utiliza protecție pentru ochi
- Se va utiliza protecție pentru auz
- Se vor utiliza mănuși de protecție
- Purtați întotdeauna îmbrăcăminte de lucru adecvată, cum ar fi încălțăminte rezistentă cu talpă anti-alunecare și pantaloni rezistenți, lungi.
- Nu purtați îmbrăcăminte lungă sau bijuterii, deoarece acestea pot fi agățate de piesele mobile.
- Nu folosiți aparatul atunci când sunteți desculț sau purtați sandale deschise.
- Aparatul este destinat utilizării de către adulți. Tinerii cu vârsta peste 16 ani pot folosi aparatul numai sub supraveghere.
- **Aparatul este prevăzut pentru tunderea ierbii și gardurilor vii.**

- Nu tăiați cu acest dispozitiv ramuri, lemn dur sau alte materiale.** Aparatul s-ar putea deteriora.
- **Țineți aparatul corect, de exemplu, cu ambele mâini pe mânăne, dacă sunt disponibile două mâner.** Pierderea controlului asupra aparatului poate duce la răniri.
 - **Când lucrați cu aparatul, purtați îmbrăcăminte adecvată și mănuși de lucru. Nu prindeți niciodată aparatul de cuțitul de tăiere sau nu îl ridicați de cuțitul de tăiere.** Contactul cu lama de tăiere poate duce la răniri.
 - **Nu folosiți aparatul în apropierea lichidelor sau gazelor inflamabile.** În caz de scurtcircuit există pericol de incendiu și explozie.
 - Asigurați-vă întotdeauna că aparatul este, în mod corespunzător, într-una din pozițiile de lucru prestabilite, înainte de a porni aparatul.
 - **Cuțitele trebuie controlate periodic cu privire la uzură și trebuie ascuțite.** Cuțitele tocite supra-solicită aparatul. Daunele cauzate de cuțitele tocite nu sunt acoperite de garanție.
 - **Opriiți aparatul și scoateți acumulatorul.** Asigurați-vă că toate piesele mobile au ajuns în stare de repaus complet
 - întotdeauna când părăsiți aparatul
 - înainte de a îndepărta blocaje sau de a înlătura înfundări
 - înainte de a verifica, curăța aparatul sau de a efectua lucrări la acesta
 - În caz că aparatul atinge un obiect străin sau începe să vibreze neobișnuit de puternic, este necesară o verificare imediată:
 - verificați cu privire la piese desfăcute și strângeți-le ferm
 - căutați deteriorările
 - înlocuiți piesele deteriorate cu altele similare, sau solicitați repararea aparatului.
 - **Nu încercați să reparați personal aparatul, dacă nu dispuneți de formarea corespunzătoare în acest sens. Toate lucrările nespecificate în prezentele instrucțiuni de utilizare pot fi executate numai de centrele noastre de service.** Multe accidente au drept cauză întreținerea greșită a aparatelor.
 - **Utilizați numai accesoriile recomandate de PARKSIDE.** Accesoriile nepotrivite pot provoca șocuri electrice sau incendii.

Riscuri reziduale

Și dacă operați acest aparat conform prevederilor, există întotdeauna riscuri reziduale. Următoarele pericole pot apărea raportat la modul constructiv și varianta de execuție a acestui aparat:

- Se pot produce vătămări oculare dacă nu se poartă ochelari de protecție adecvați.
- Afecțiuni auditive, dacă nu se poartă antifoane adecvate.
- Probleme de sănătate care rezultă din vibrațiile mână-braț, în cazul

în care aparatul este utilizat pe o perioadă mai lungă de timp sau dacă nu este ghidat și întreținut în mod corespunzător.

- Răniri prin tăiere

⚠️ AVERTIZARE! Pericol din cauza câmpului electromagnetic generat în timpul funcționării aparatului. Câmpul poate influența în anumite condiții implanturile medicale active sau pasive. Pentru a diminua pericolul vătămarilor serioase sau mortale, recomandăm persoanelor cu implanturi medicale să se consulte cu medicul lor și cu producătorul implantului medical, înainte de a utiliza scula electrică.

Pregătirea

⚠️ AVERTIZARE! Pericol de vătămare datorită pornirii accidentale a aparatului. Nu introduceți acumulatorul în aparat până când acesta nu este complet pregătit pentru utilizare.

Elemente de comandă

Înainte de prima funcționare a aparatului cunoașteți elementele de comandă.

• Blocare cuplare (3/22)

Dispozitivul de blocare a cuplării previne pornirea neintenționată a aparatului.

- Blocare cuplare (3) → Deblocare, fără mâner telescopic: Împingere spre înainte
- Blocare cuplare (22) → Deblocare, cu mâner telescopic: Apăsare

• Întrerupător de pornire/oprire (7/23)

- Pornirea: Apăsare

- Oprirea: Eliberarea

• Blocare, Mâner (8)

(Fig. A)

Dacă este necesar, reglați unghiul de înclinare al mânerului (3 poziții).

- Apăsați mecanismul de blocare (8) și înclinați mânerul (4) la unghiul dorit.
- Eliberați blocarea (8), astfel încât mânerul (4) să se înclichezeze.

• Blocare, Cap aparat (9)

(Fig. B)

Pentru tăierea confortabilă a marginilor, puteți roti capul de tăiere (1) (7 poziții).

- Acționați blocarea (9) și rotiți capul de tăiere (1) în poziția dorită.
- Eliberați blocarea (9), astfel încât capul aparatului (1).

Introducerea/înlocuirea accesoriilor

⚠️ PRECAUȚIE! Se va avea în vedere oprirea aparatului înainte introducerii sau a înlocuirii accesoriilor și scoaterea acumulatorului din aparat pentru a evita periclitarile și vătămarile.

Introducerea accesoriilor

Procedură (Fig. C)

1. Așezați ciocul (18) lamei foarfeceului pentru iarbă (14) sau al lamei foarfecelui pentru arbuști (11) în canelura de pe partea inferioară a capului aparatului (1).
2. Rabatați accesoriul în direcția capului aparatului (1).

3. Apăsăți ambele taste de deblocare a lamei (10) din dreapta și din stânga de pe accesoriu.
4. Eliberați tastele de deblocare a lamei (10), atunci când accesoriul este așezat fix la capul aparatului (1).
5. Verificați poziția fixă a accesoriului trăgând de acesta.

Scoaterea accesoriilor

Procedură (Fig. C)

1. Apăsăți ambele taste de deblocare a cuțitului (10) din dreapta și din stânga de pe accesoriu.
2. Rabatați accesoriul în față.
3. Îndepărtați accesoriul.

Verificarea stării de încărcare a acumulatorului



În timp ce aparatul este pornit, afișajul de stare a acumulatorului a indică (2) starea de încărcare a acestuia.

LED-uri	Semnificație
roșu, oranj, verde	Acumulator încărcat
roșu, oranj	Acumulator parțial încărcat
roșu	Acumulatorul trebuie încărcat

Încărcarea acumulatorului

A se vedea instrucțiunile de utilizare ale încărcătorului.

Indicații

- Lăsați un acumulator încălzit să se răcească înaintea încărcării.
- Nu expuneți acumulatorul la radiația solară directă sau temperaturi $>50\text{ }^{\circ}\text{C}$ un timp mai îndelungat. Evitați în special așezarea pe radiatoare sau depozitarea în vehicule care sunt parcate în soare.

Procedură

1. Scoateți, dacă este necesar, acumulatorul (6) din aparat.
2. Glisați acumulatorul în fanta de încărcare a încărcătorului (15).
3. Conectați încărcătorul la o priză.
4. După încheierea procesului de încărcare deconectați încărcătorul de la rețea.
5. Scoateți acumulatorul din fanta de încărcare.

LED-urile de control de pe încărcător (15)

verde	roșu	Semnificația
luminează	—	<ul style="list-style-type: none"> • Acumulatorul este complet încărcat • pregătit (niciun acumulator introdus)
—	luminează	Acumulatorul se încarcă
—	clipește	Acumulator supraîncălzit

verde	roșu	Semnificația
clipește	clipește	Acumulator defect

Funcționarea

Instrucțiuni generale de lucru

▲ AVERTIZARE! Pericol de accidentare! Respectați următoarele instrucțiuni.

- Purtați întotdeauna încălțăminte rezistentă, pantaloni lungi, protecție pentru auz, mănuși de lucru și ochelari de protecție atunci când folosiți mașina.
- Aparatul este prevăzută pentru lucrări la care utilizatorul se află pe sol, nu pe o scară sau pe alte suprafețe de sprijin instabile.
- Respectați indicațiile privind întreținerea și curățarea aparatului.
- Opriti imediat aparatul în cazul blocării lamei foarfecelui de tuns iarbă și arbuști (14)/(11) datorită obiectelor solide și scoateți acumulatorul. Abia apoi îndepărtați obiectul.
- Utilizați numai lame ascuțite pentru a realiza un randament de tăiere bun și pentru a proteja aparatul și acumulatorul.
- Ciobirile ușoare ale tăișului pot fi netezite de dvs. În acest scop frecați tăișul cu o piatră de ascuțit. Numai lamele ascuțite produc un randament bun de tăiere.
- Nu solicitați aparatul prea mult în timpul lucrului, încât acesta să se oprească.

- Este interzis lucru cu aparatul dacă unul dintre întreprătoare este defect.

Lucrul cu foarfecele pentru iarbă

- Iarba se poate tăia cel mai bine atunci când este uscată și nu este prea înaltă.

Lucrul cu foarfecele pentru arbuști (foarfece pentru gard viu)

- Deplasați aparatul uniform înainte sau în formă de arc, în sus și în jos.
- Cu ajutorul lamei dințate cu dublu tăiș (11) puteți tăia în ambele direcții sau prin mișcări pendulare, dintr-o parte în alta.

Lucrul cu mânerul telescopic

▲ PRECAUȚIE! Mânerul telescopic (16) poate fi utilizat numai cu lama foarfecii pentru iarbă (14)!

- În timpul utilizării asigurați-vă că lama foarfecii pentru iarbă nu se freacă de sol.
- Împingeți lent aparatul pe roțile sale, peste sol. Astfel veți obține o înălțime de tăiere egală.

Înainte de funcționare

Efectuați următorii pași înainte de fiecare funcționare. Astfel se garantează o folosință de lungă durată și fiabilă.

- **OBSERVAȚIE!** Deteriorări ale lamei foarfecelui de tuns iarbă și arbuști (14)/(11). În timpul tăierii aveți grijă să nu atingeți niciun obiect, ca de ex. pietre, garduri de sârmă sau araci pentru plante.
- Înainte de fiecare utilizare controlați aparatul pentru a detecta deficiențe evidente cum ar fi piese desprinse, uzate sau deteriorate. Verificați poziția fixă a șuruburilor

de la lama foarfecelui de tuns iarbă și arbuști (14)/(11).

- Nu folosiți pentru tăiere lame tocite sau uzate pentru foarfecele de tuns iarbă și arbuști (14)/(11), deoarece acestea ar putea suprasolicita motorul și transmisia aparatului dumneavoastră.

Introducerea și scoaterea acumulatorului

⚠️ AVERTIZARE! Pericol de vătămare datorită pornirii accidentale a aparatului. Nu introduceți acumulatorul în aparat până când acesta nu este complet pregătit pentru utilizare. **OBSERVAȚIE!** Pericol de deteriorare! Un acumulator greșit poate deteriora aparatul și acumulatorul.

Introducerea acumulatorului

1. Împingeți acumulatorul (6) de-a lungul șinei de ghidare în suportul acestuia din mâner (4). Acumulatorul se blochează cu zgomot.

Îndepărtarea acumulatorului

1. Apăsați și mențineți apăsat dispozitivul de deblocare a acumulatorului (5) pe acesta (6).
2. Scoateți acumulatorul din mâner (4).

Pornirea și oprirea

Indicații

- Aparatul poate fi operat numai cu acumulatorul montat .
- Întrerupătorul de pornire/oprire (7) și dispozitivul de blocare a cuplării (3) nu trebuie să fie blocate.

Pornirea (Fig. E)

⚠️ PRECAUȚIE! Daune asupra persoanelor sau daune asupra aparatului! Fiți atenți la o poziție sigură și țineți bine aparatul cu ambele mâini și la distanță de propriul corp.

1. Îndepărtați protecția lamei (13)/(12).
2. Asigurați-vă că acumulatorul (6) este montat montate.
3. Țineți aparatul întotdeauna de mâner (4).
4. **OBSERVAȚIE!** Înainte de pornire, fiți atenți ca aparatul să nu atingă niciun obiect. Împingeți dispozitivul de blocare a cuplării (3) de pe mâner (4) spre înainte și apăsați în același timp întrerupătorul de pornire/oprire (7). Apoi eliberați dispozitivul de blocare a cuplării (3). Aparatul funcționează la cea mai mare viteză.

Oprirea (Fig. E)

1. Eliberați întrerupătorul de pornire/oprire (7).
2. Înainte de a lăsa deoparte scula electrică, așteptați să se oprească.
3. Scoateți acumulatorul (6) din aparat, dacă lăsați aparatul nesupravegheat sau ați terminat lucrul.

Foarfece pentru iarbă cu mâner telescopic

Glisarea și demontarea aparatului

Procedură (Fig. D)

1. Glisați aparatul de-a lungul șinei de ghidare în suportul aparatului (21) mânerului telescopic (16). Aceasta se blochează cu zgomot.

2. Introduceți ștecărul (19) în fișa de contact (20) din partea posterioară a capului aparatului (1).
3. Înaintea demontării scoateți ștecărul (19) din fișa de contact (20).
4. Trageți aparatul din suportul acestuia (21).

Reglarea mânerului telescopic

Procedură (Fig. E)

Mânerul telescopic (16) vă permite să ajustați aparatul în funcție de înălțimea corpului dvs.

1. Desfaceți manșonul filetat (24).
2. Reglați mânerul telescopic (16) la lungimea dorită.
3. Strângeți din nou prin rotire manșonul filetat (24).

Pornirea și oprirea (cu mâner telescopic)

▲ PRECAUȚIE! Mânerul telescopic (16) poate fi utilizat numai cu lama foarfecii pentru iarbă (14)!

Pornirea (Fig. E)

1. Îndepărtați protecția cuțitului (13).
2. Asigurați-vă că acumulatorul (6) este montat corect.
3. **OBSERVAȚIE!** Înainte de pornire, fiți atenți ca aparatul să nu atingă niciun obiect.

Acționați dispozitivul de blocare a cuplării (22) și apăsați simultan întrerupătorul de pornire/oprire (23) de pe mânerul telescopic (16). Apoi eliberați dispozitivul de blocare a cuplării (22). Aparatul funcționează la cea mai mare viteză.

Oprirea (Fig. E)

1. Eliberați întrerupătorul de pornire/oprire (23).
2. Înainte de a lăsa deoparte scula electrică, așteptați să se oprească.
3. Scoateți acumulatorul (6) din aparat, dacă lăsați aparatul nesupraveheat sau ați terminat lucrul.

Transport

Indicații

- Opriți aparatul și scoateți acumulatorul (6). Asigurați-vă că toate piesele mobile au ajuns în stare de repaus complet.
- Transportați întotdeauna foarfecele pentru iarbă și arbuști cu protecția lamei (13)/(12).
- Purtați aparatul întotdeauna de mâner (4).

Curățarea, întreținerea și depozitarea

▲ AVERTIZARE! Pericol de vătămare datorită pornirii accidentale a aparatului. Protejați-vă în cazul lucrărilor de întreținere și curățenie. Opriți aparatul, așteptați până când toate piesele în mișcare se opresc complet și scoateți acumulatorul.

▲ PRECAUȚIE! Vătămări prin tăiere! Purtați mănuși rezistente la tăiere atunci când manipulați lama. Lucrările de întreținere și mentenanță care nu sunt descrise în aceste instrucțiuni de utilizare trebuie efectuate de către centrul nostru de service.

Utilizați numai piese de schimb originale.

Curățarea (Fig. F)

⚠️ AVERTIZARE! Șoc electric! Nu stropiți niciodată aparatul cu apă.
OBSERVAȚIE! Pericol de deteriorare. Substanțele chimice pot ataca piesele din plastic ale aparatului. Nu folosiți agenți de curățare resp. solvenți.

- Păstrați curate fantele de aerisire, carcasa motorului și mânerul aparatului. Pentru aceasta, folosiți o cârpă umedă sau o perie.

Curățarea și întreținerea cuțitelor

Sculă necesară și mijloace auxiliare (neinclus în livrare)

- Lavete
- Spray cu ulei de întreținere

Întreținere după fiecare utilizare

- Îndepărtați orice deșeuri vegetale blocate.
- Curățați lama foarfecii de tuns iarbă și arbuști (14)/(11) cu o lavetă cu ulei.
- Îngrijiiți lama foarfecii de tuns iarbă și arbuști (14)/(11) cu un spray de îngrijire.

Întreținere

- Înainte de fiecare utilizare, controlați aparatul pentru a detecta deficiențe evidente cum ar fi piese desprinse, uzate sau deteriorate. Verificați poziția fixă a șuruburilor de la lama foarfecii de tuns iarbă și arbuști (14)/(11).
- Verificați dacă capacele și dispozitivele de siguranță sunt fixe în

poziție și dacă nu sunt deteriorate. Dacă este cazul, înlocuiți-le.

- Ciobirile ușoare ale tăișului pot fi netezite de dvs. cu atenție. În acest scop, frecăți tăișul cu o piatră de ascuțit.
- Dacă este necesar, ascuțiți cuțitele tocite (vezi *Ascuțirea cuțitelor*, Pag. 168). În cazul în care cuțitele sunt tocite sau prezintă ciobiri mari, mecanismul de tăiere se poate bloca. Numai cuțitele ascuțite produc un randament bun de tăiere.
- Nu se vor utiliza cuțite puternic deteriorate sau îndoite. Acestea trebuie înlocuite.

Ascuțirea cuțitelor

Indicații

- Verificați muchiile de tăiere. În cazul în care sunt vizibile zgârieturi, lovituri sau margini teșite, este recomandată șlefuirea. Cuțitele de tăiere nu trebuie să devină albastre – acest lucru indică supraîncălzirea.
- Unghi de ascuțire - Lama foarfecii pentru iarbă
 - Cuțit superior: 35°
 - Cuțit inferior: 45°
- Unghi de ascuțire - Lama foarfecii pentru arbuști
 - Cuțit superior: 45°
- Îndepărtați accesoriul (vezi *Introducerea/inlocuirea accesoriilor*, Pag. 163).
- Îndepărtați resturile rezultate în urma tăierii și murdăria de pe cuțite.

- La ascuțirea cuțitelor, utilizați o bază antiderapantă, pentru a asigura lucrul în siguranță.

Sculă necesară și mijloace auxiliare (neinclus în livrare)

- Pilă ac/Pilă plată
 - Granulație: ≈200
- Lavete
- Spray cu ulei de întreținere

Lama foarfecii pentru arbuști

Indicații

- Prin mufa de antrenare (25) se pot aduce cuțitele de tăiere în poziția corespunzătoare.

Procedură (Fig. G)

1. Poziționați cuțitele de tăiere ale foarfecii de tuns iarbă și arbuști (11) astfel încât muchiile de tăiere să fie ușor accesibile.
2. Ascuțiți fiecare muchie de tăiere a cuțitului de tăiere superior cu o pilă în direcția înainte – respectați unghiul de ascuțire (vezi *Ascuțirea cuțitelor, Pag. 168*). Poziționați pila la unghiul corect și ghidați-o ușor spre muchia de tăiere (2-3 trageri sunt de obicei suficiente). Important: lucrați calm și în același ritm.
OBSERVAȚIE! Doar cuțitul superior mobil cu tăiș oblic este ascuțit. Cuțitul inferior fix rămâne neascuțit.
3. Îndepărtați praful de pilitură generat cu o cârpă umedă.
4. Pulverizați cuțitele pe ambele părți cu un spray de îngrijire.
5. Atașați accesoriile și porniți aparatul pentru aprox. 5 secunde, astfel încât uleiul să fie distribuit

uniform pe cuțit și să fie garantată o bună protecție împotriva coroziunii.

Lama foarfecii pentru iarbă

Indicații

- Prin mufa de antrenare (25) se pot aduce cuțitele de tăiere în poziția corespunzătoare.

Procedură (Fig. G)

1. Deplasați cuțitul de tăiere superior al lamei foarfecii pentru iarbă (14) complet într-o direcție, astfel încât fiecare parte a muchiilor de tăiere să fie ușor accesibilă.
2. Ascuțiți muchiile de tăiere ale cuțitului de tăiere superior cu o pilă în direcția înainte – respectați unghiul de ascuțire (vezi *Ascuțirea cuțitelor, Pag. 168*). Poziționați pila la unghiul corect și ghidați-o ușor spre muchia de tăiere (2-3 trageri sunt de obicei suficiente). Important: lucrați calm și în același ritm.
3. Deplasați cuțitul de tăiere superior complet într-o direcție, astfel încât cealaltă parte a muchiilor de tăiere să fie ușor accesibilă.
4. Ascuțiți acum muchiile de tăiere rămase ale cuțitului de tăiere superior.
5. Întoarceți cuțitul și prelucrați în același fel muchiile de tăiere rămase.
6. Îndepărtați praful de pilitură generat cu o cârpă umedă.
7. Pulverizați cuțitele pe ambele părți cu un spray de îngrijire.
8. Atașați accesoriile și porniți aparatul pentru aprox. 5 secunde,

astfel încât uleiul să fie distribuit uniform pe cuțit și să fie garantată o bună protecție împotriva coroziunii.

Depozitarea

Depozitați întotdeauna aparatul și accesorii:

- curat
- la loc uscat
- protejate împotriva prafului
- în afara zonei de acțiune a copiilor
- cu protecția lamei (13)/(12) peste lama foarfecelui de tuns iarbă și arbuști (14)/(11)

- Protecția lamei este un dispozitiv de siguranță important. Dacă protecția lamei este deteriorată, nu o utilizați și înlocuiți-o imediat.

Temperatura de depozitare pentru acumulator și aparat este între 15 °C și 25 °C. Pe perioada depozitării evitați temperaturile extreme, pentru ca acumulatorul să nu își piardă randamentul.

Înainte de o depozitare pe timp îndelungat (de ex. peste iarnă), scoateți acumulatorul din aparat (respectați manualul separat de operare pentru acumulator și încărcător).

Depistarea defecțiunilor

Tabelul următor vă ajută să înlăturați mici defecțiuni:

Problema	Cauza posibilă	Remedierea defecțiunilor
Aparatul nu pornește	Acumulatorul (6) nu este montat	<i>Introducerea acumulatorului, Pag. 166</i>
	Descărcare (6) acumulator	Încărcați acumulatorul (consultați instrucțiunile de utilizare separate pentru acumulator și încărcător)
	Dispozitiv de blocare a cuplării (3) sau întrerupătorul de pornire/oprire (7) defect	Adresați-vă centrului de service.
	Motorul este defect	
Aparatul funcționează cu întreruperi	Contact intern slăbit	Adresați-vă centrului de service.

Problema	Cauza posibilă	Remedierea defecțiunilor
Lama foarfecelui de tuns iarbă și arbuști (14)/(11) devine fierbinte	Lama foarfecelui de tuns iarbă și arbuști (14)/(11) este tocită sau are neregularități	Șlefuirea (14) sau înlocuirea (11) lamei foarfecelui de tuns iarbă și arbuști (<i>Întreținere, Pag. 168</i>) (<i>Piese de schimb și accesorii, Pag. 175</i>)
	Prea multă frecare din cauza lubrifierii deficitare	Ungerea lamei foarfecelui de tuns iarbă și arbuști (14)/(11) cu ulei
Rezultat de tăiere nesatisfăcător	Prea multă frecare din cauza lubrifierii deficitare	Ungerea lamei foarfecelui de tuns iarbă și arbuști (14)/(11) cu ulei
	Lama foarfecelui de tuns iarbă și arbuști (14)/(11) este tocită sau are neregularități	Șlefuirea (14) sau înlocuirea (11) lamei foarfecelui de tuns iarbă și arbuști (<i>Întreținere, Pag. 168</i>) (<i>Piese de schimb și accesorii, Pag. 175</i>)
	Lama foarfecelui de tuns iarbă și arbuști (14)/(11) murdară	Curățarea lamei foarfecelui de tuns iarbă și arbuști (14)/(11)

Eliminarea/protecția mediului

Scoateți acumulatorul din aparat și predați aparatul, acumulatorul, accesoriiile și ambalajul la un centru de reciclare ecologică.

Predați ramurile și iarba tăiate în vederea compostării și nu le aruncați în pubele de gunoi.



Aparatele electrice nu trebuie eliminate în gunoii menajer.

Simbolul pubelei cu roți barate cu o cruce înseamnă că acest produs nu

trebuie eliminat ca deșeu municipal nesortat la sfârșitul duratei sale de viață utilă.

Directiva 2012/19/EU privind deșeurile de echipamente electrice și electronice:

Consumatorii sunt obligați prin lege să recicleze echipamentele electrice și electronice într-un mod ecologic la sfârșitul duratei de funcționare a acestora. În acest fel, se asigură o reciclare ecologică și cu economie de resurse.

În funcție de transpunerea în legislația națională, este posibil să aveți următoarele opțiuni:

- returnarea la un punct de vânzare,

- predarea la un punct oficial de colectare,
- returnarea producătorului/distribuito- rului.

Nu intră în această categorie accesoriile atașate aparatelor vechi și mijloacele auxiliare fără componente electrice.

Eliminarea ecologică a acumulatorilor



Nu aruncați acumulatorul în gunoiul menajer, în foc (pericol de explozie) sau în apă. Acumulatorii deteriorați pot afecta sănătatea și mediul dacă se emană sau se scurg vapori sau lichide toxice.

Sunteți obligat să eliminați acumulatorii defecti sau folosiți într-un mod ecologic.

- Nu deschideți acumulatorii și evitați deteriorarea mecanică. Există pericolul unui scurtcircuit și pot ieși vapori care irită căile respiratorii.
- Din motive de siguranță, acumulatorii trebuie să fie descărcați înainte de eliminare.
- Izolați polii pentru a evita scurtcircuitele.
- Eliminați acumulatorii prin intermediul unui comerciant sau al unui punct de colectare.
- **Acumulatori deteriorați**
Manipulați acumulatorii deteriorați la exterior cu atenție deosebită!
 - Nu atingeți acumulatorii deteriorați cu mâinile goale.
 - Dacă nu puteți izola polii cu bandă adezivă, puneți fieca-

re acumulator individual într-o pungă de plastic.

- Puneți acumulatorii deteriorați individual într-un recipient neinflamabil, care poate fi închis și încă umplut cu nisip.
- Duceți acumulatorii deteriorați la un punct de colectare cu personal specializat.

Service

Garanție

Stimată clientă, stimate client, Pentru acest produs, primiți 3 ani garanție de la data cumpărării. În caz de deficiențe ale acestui produs, conform legii aveți drepturi față de vânzătorul produsului. Aceste drepturi legale nu sunt limitate de garanția noastră prezentată în cele ce urmează.

Condiții de garanție

Perioada de garanție începe la data cumpărării. Vă rugăm să păstrați bine bonul de casă original. Acest document este necesar ca dovadă pentru cumpărare. Dacă în interval de trei ani de la data cumpărării acestui produs apare un defect de material sau de fabricație, produsul este reparat sau înlocuit - la alegerea noastră - gratuit de către noi. Această garanție presupune ca produsul defect și chitanța de cumpărare (bonul de casă) să fie prezentate în termenul de trei ani și să se descrie pe scurt în scris, în ce constă defectul și momentul apariției acestuia.

În cazul în care defectul este acoperit de garanția noastră, veți primi înapoi produsul reparat sau un produs nou. Odată cu repararea sau schim-

barea produsului nu începe o nouă perioadă de garanție.

Perioada de garanție și cererile de garanție legală

Timpul de nefuncționare din cauza lipsei de conformitate apărute în cadrul termenului de garanție prelungește termenul de garanție legală de conformitate și cel al garanției comerciale și curge, după caz, din momentul la care a fost adusă la cunoștința vânzătorului lipsa de conformitate a produsului sau din momentul prezentării produsului la vânzător/unitatea service până la aducerea produsului în stare de utilizare normală și, respectiv, al notificării în scris în vederea ridicării produsului sau predării efective a produsului către consumator.

Produsele de folosință îndelungată care înlocuiesc produsele defecte în cadrul termenului de garanție vor beneficia de un nou termen de garanție care curge de la data preschimbării produsului.

Domeniul de aplicare a garanției

Produsul a fost produs cu atenție în conformitate cu orientări stricte de calitate și a fost testat cu atenție înainte de livrare.

Garanția se aplică în cazul defectelor de material sau de fabricație. Această garanție nu se referă la piesele produsului, care sunt supuse uzurii normale și de aceea pot fi considerate ca fiind consumabile (de ex. Lama foarfecii pentru iarbă/Lama foarfecii pentru arbuști) sau pentru deteriorări la piese fragile (de ex. Întrerupător).

Această garanție își pierde valabilitatea dacă produsul este deteriorat, a fost utilizat necorespunzător sau nu a fost întreținut. Pentru a vă asigura că produsul este utilizat corect, toate indicațiile prezentate în instrucțiunile de utilizare trebuie respectate cu strictețe. Utilizările și acțiunile nerecomandate sau asupra cărora se avertizează în instrucțiunile de utilizare trebuie evitate cu orice preț. Produsul este destinat exclusiv uzului privat și nu pentru uz comercial. Manipularea abuzivă și necorespunzătoare, utilizarea forței și intervențiile care nu au fost efectuate de către cursala noastră de service autorizată vor anula garanția.

Procedura în cazul unei cereri de garanție

Pentru a vă asigura că cererea dumneavoastră este procesată rapid, vă rugăm să urmați instrucțiunile de mai jos:

- Pentru toate solicitările, vă rugăm să aveți la îndemână bonul de casă și numărul articolului (IAN 508111_2507) ca dovadă a achiziției.
- Vă rugăm să consultați plăcuța de identificare de pe produs, o gravură de pe produs, pagina de titlu a instrucțiunilor de operare (în stânga jos) sau autocolantul de pe partea din spate sau de jos a produsului pentru numărul de articol.
- În cazul în care apar erori de funcționare sau alte defecte, contactați mai întâi **telefonic** centrul de service menționat mai jos sau utilizați **formularul de contact**, care

se află la parkside-diy.com în categoria **Service**.

- În cazul în care un produs este înregistrat ca fiind defect, îl puteți trimite, cu taxele poștale plătite, la adresa de service care va a fost furnizată după consultarea Centrului nostru de service, anexând dovada de cumpărare (bonul de casă) și precizând care este defectul și când a apărut. Pentru a evita problemele de acceptare și costurile suplimentare, vă rugăm să folosiți numai adresa care vă este furnizată. Asigurați-vă că nu este vorba de o expediție fără costul de transport achitat, de mărfuri voluminoase, de transport expres sau de alte tipuri de transport special. Vă rugăm să expediați produsul, inclusiv toate accesoriile furnizate odată cu achiziția și să vă asigurați că ambalajul este suficient de sigur pentru transport.



Puteți vizualiza și descărca aceste manuale și multe alte manuale la

parkside-diy.com. Acest cod QR vă va duce direct la parkside-diy.com. Selectați țara dumneavoastră și căutați instrucțiunile de utilizare prin intermediul măștii de căutare. Puteți deschide instrucțiunile de utilizare introducând numărul articolului (IAN) 508111_2507.

Reparație-service

Pentru reparații, **care nu fac obiectul garanției**, adresați-vă centrului de service. Acolo veți primi o estimare privind costurile.

- Putem procesa numai aparate, care sunt suficient ambalate și expediate cu transportul plătit. **Indicație:** Vă rugăm să trimiteți aparatul dvs. curățat și cu indicarea defectului către adresa menționată a centrului nostru de service.
- Nu sunt acceptate aparatele expediate în mod necorespunzător, aparate trimise prin mărfuri voluminoase, Express sau cu alte transporturi speciale.
- Noi eliminăm gratuit aparatele defecte, care ne sunt trimise.

Service-Center

RO Service România
Tel.: 0800 890 605
Formular de contact pe
parkside-diy.com
IAN 508111_2507

Importator

Vă rugăm să aveți în vedere că adresa următoare nu este o adresă de service. Mai întâi contactați centrul de service menționat mai sus.

Grizzly Tools GmbH & Co. KG
 Stockstädter Str. 20
 63762 GroBostheim
 GERMANIA
www.grizzlytools.de

Piese de schimb și accesorii

Puteți obține piese de schimb și accesorii de la www.grizzlytools.shop. Dacă apar probleme în timpul procesului dvs. de comandă, contactați-ne prin magazinul nostru online. Pentru întrebări suplimentare adresați-vă către: *Service-Center, Pag. 174*

Poz. nr.	Denumire	Nr. de comandă
12	Protecție lamă (Lama foarfecii pentru arbuști)	91106303
11	Lama foarfecii pentru arbuști	91106302
13	Protecție lamă (Lama foarfecii pentru iarbă)	91106301
14	Lama foarfecii pentru iarbă	91106300
16	Mâner telescopic cu set de roți	91106299

Traducerea originalului declarației de conformitate UE

Produs: **Foarfecă cu acumulator, pentru iarbă și arbuști**

Model: **PGSA 12 B1**

Numărul de serie: 000001-081000

Obiectul declarației descris mai sus este în conformitate cu legislația relevantă de armonizare a Uniunii:

**2006/42/EC • 2014/30/EU • 2000/14/EC & 2005/88/EC
• 2011/65/EU & (EU) 2015/863**

Obiectul declarației descris mai sus este conform Directivei 2011/65/EU a Parlamentului European și a Consiliului din 8 iunie 2011 privind restricțiile de utilizare a anumitor substanțe periculoase în echipamentele electrice și electronice.

Pentru a asigura conformitatea, au fost aplicate următoarele standarde armonizate și standarde și reglementări naționale:

EN 62841-1:2015/A11:2022
EN 62841-4-2:2019/A11:2022 • EN IEC 62841-4-5:2021/AC:2024
EN IEC 55014-1:2021 • EN IEC 55014-2:2021
EN IEC 63000:2018

În conformitate cu Directiva 2000/14/EC referitoare la zgomotul emis, se confirmă următoarele: Nivel de putere acustică (L_{WA})

- măsurat: 82,0 dB (Lama foarfecii pentru iarbă)
- măsurat: 79,5 dB (Lama foarfecii pentru arbuști);
- garantat: 85 dB

Procedura de evaluare a conformității aplicată în conformitate cu anexa V la Directiva 2000/14/EC.

Declarație de conformitate este emisă pe răspunderea exclusivă a producătorului:

CE Grizzly Tools GmbH & Co. KG
Stockstädter Str. 20
63762 Grobostheim
GERMANIA
26.01.2026



Christian Frank
Reprezentant autorizat al documentației

Съдържание

Въведение.....	177	Ножица за трева с телескопична дръжка.....	194
Употреба по предназначение.....	178	Транспорт.....	195
Окомплектовка на доставката/ принадлежности.....	178	Почистване, техническа поддръжка и съхранение.....	195
Преглед.....	179	Почистване.....	195
Описание на функциите.....	179	Поддръжка.....	196
Технически данни.....	179	Съхранение.....	197
X 12 V TEAM.....	180	Търсене на грешки.....	198
Указания за безопасност.....	181	Предаване за отпадъци/ Опазване на околната среда.....	199
Значение на указанията за безопасност.....	181	Акумулаторите трябва да се изхвърлят по екологосъобразен начин.....	200
Пиктограми и символи.....	181	Сервизно обслужване.....	200
Общи предупреждения за безопасност на електроинструментите.....	182	Гаранция.....	200
Предупреждения за безопасност за хросторези.....	186	Гаранция.....	202
Предупреждения за безопасност на ножиците за трева.....	187	Ремонтен сервиз / извънгаранционно обслужване.....	204
Допълнителни указания за безопасност за тримери за трева и хросторези.....	188	Сервизен център.....	205
Остатъчни рискове.....	189	Вносител.....	205
Подготовка.....	190	Резервни части и принадлежности.....	205
Контролни елементи.....	190	Превод на оригиналната съответствие на ЕС.....	206
Поставяне/смяна на принадлежности.....	190	Разглобен вид.....	319
Проверка на степента на зареждане на батерия.....	191	Въведение	
Зареждане на акумулатора.....	191	Поздравления за покупката на Вашата нова акумулаторна ножица за трева и храсти (наричан по-долу уред или електроинструмент).	
Експлоатация.....	192	С него Вие сте избрали един висококачествен уред. Този уред е бил проверяван относно качеството по време на производството и е бил подложен на крайна проверка. По	
Общи указания за работа.....	192		
Преди експлоатация.....	193		
Поставяне и сваляне на акумулатора.....	193		
Включване и изключване.....	193		

този начин функционалността на Вашия уред е гарантирана. Не е изключено в отделни случаи върху или вътре в уреда да се намират остатъчни количества смазочни материали. Това не е повреда или дефект и не е причина за тревога.



Ръководството за експлоатация е неразделна част от този уред. То съдържа важни указания за безопасността, употребата и изхвърлянето на уреда. Прочетете внимателно ръководството за експлоатация. Запознайте се с частите за управление и правилната употреба на уреда. Използвайте уреда само както е описано и за посочените области на приложение. Пазете добре ръководството за експлоатация и предайте всички документи заедно с уреда при препредаването му на трети лица.

Употреба по предназначение

Уредът е предназначен единствено за следната употреба:

- Рязане и оформяне на тънки филизи на живи плетове, храсти и декоративни храсти
- Косене на трева по ръбове и на малки площи в дома

Уредът е предназначен за употреба от пълнолетни лица. Младежи над 16 години трябва да използват уреда само под надзор. Употребата на уреда при дъжд и влажна среда е забранена.

Всяка друга употреба, която не е допусната изрично в това ръководство за експлоатация, може да представлява сериозна опасност за потребителя и доведе до щети по уреда. Операторът или потребителят на уреда е отговорен за злополуки или щети за други лица или тяхната собственост. Уредът е предназначен за дейности тип „домашен майстор“. Той не е конструиран за промишлена употреба. При комерсиална употреба, гаранцията е невалидна. Производителят не носи отговорност за щети в резултат на употреба не по предназначение или неправилно обслужване.

Уредът е част от серията **X 12 V TEAM** и може да се използва с батерии от серията **X 12 V TEAM**. Акумулаторните батерии от серията **X 12 V TEAM** трябва да се зареждат само със зарядни устройства от серията **X 12 V TEAM**.

Окомплектовка на доставката/ принадлежности

Разпакувайте уреда и проверете окомплектовката на доставката. Изхвърлете опаковъчния материал по подходящ начин.

- Акумулаторна косачка за трева и храсти
- Нож на ножицата за трева + Предпазител на ножа
- Нож на ножицата за храсти + Предпазител на ножа
- Телескопична дръжка
- Превод на оригиналната инструкция

- Акумулаторна батерия и зарядно устройство с ръководство за експлоатация

Преглед

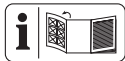

Изображенията на уреда ще намерите върху предната и задната разгъващи се страници.

- 1 Глава на уреда
 - 2 Индикатор за състоянието на зареждане
 - 3 Блокировка срещу включване (Уред)
 - 4 Ръкохватка
 - 5 Бутон за деблокиране на акумулатора
 - 6 Акумулаторна батерия
 - 7 Превключвател за включване/изключване (Уред)
 - 8 Фиксиращ механизъм (Ръкохватка)
 - 9 Фиксиращ механизъм (Глава на уреда)
 - 10 Бутон за деблокиране на ножа
 - 11 Нож на ножицата за храсти
 - 12 Предпазител на ножа (Нож на ножицата за храсти)
 - 13 Предпазител на ножа (Нож на ножицата за трева)
 - 14 Нож на ножицата за трева
 - 15 Зарядно устройство
 - 16 Телескопична дръжка
- Фиг. С**
- 17 Свързване на щепсела
 - 18 Носач
- Фиг. D**
- 19 Щепсел

- 20 Щекерна бунка
- 21 Държач на уреда

Фиг. Е

- 22 Блокировка срещу включване (Телескопична дръжка)
- 23 Превключвател за включване/изключване (Телескопична дръжка)
- 24 Винтова втулка

Фиг. G

- 25 Задвижваща втулка

Описание на функциите

Акумулаторната ножица за трева и храсти има две сменящи се режещи съоръжения. При употреба като ножица за храсти (ножица за жив плет) като режещо съоръжение се използва двустранна ножодържачна гредка. От съображения за безопасност захващащите зъби са заоблени странично и са разположени изместено, за да се намалят опасностите от нараняване. При употреба като ножица за трева като режещо съоръжение се използва режещ нож с множество зъби.

Функцията на контролните елементи ще откриете в следващите описания.

Технически данни

Акумулаторна косачка за трева и храсти PGSA 12 B1

Номинално напрежение $U ... 12 V \approx$
 Уредаобороти на празен ход n_0
 1200 min⁻¹
 Тегло (без акумулаторна батерия/
 без нож) $\approx 0,47$ kg

- Ниво на звукова мощност L_{WA}
 – гарантирано 85 dB
 Акумулаторна батерия Li-Ion
 Температура ≤ 50 °C
 – Процес на зареждане 4–40 °C
 – Експлоатация 4–50 °C
 – Съхранение 15–25 °C

Нож на ножицата за храсти

- Продължителност на работа с едно зареждане на акумулатора (12V, 2Ah) ≤ 80 минути*
 – Дължина на рязане 170 mm
 – Диаметър на клона $\leq 7,9$ mm

Ниво на звуково налягане L_{pA} 71,5 dB; $K_{pA}=3$ dB

Ниво на звукова мощност L_{WA}
 – измерено 79,5 dB; $K_{WA}=2$ dB

Вибрации a_h
 – Ръкохватка . 2,03 m/s²; $K=1,5$ m/s²

Нож на ножицата за трева

- Продължителност на работа с едно зареждане на акумулатора (12V, 2Ah) ≤ 60 минути*
 – Ширина на ножа 120 mm

Ниво на звуково налягане L_{pA} 74,0 dB; $K_{pA}=3$ dB

Ниво на звукова мощност L_{WA}
 – измерено 82,0 dB; $K_{WA}=2,36$ dB

Вибрации a_h
 – без телескопична дръжка 1,7 m/s²; $K=1,5$ m/s²

– с телескопична дръжка 2,99 m/s²; $K=1,5$ m/s²

* Ефективното работно време на напълно зареден акумулатор на празен ход.

Стойностите на шума и вибрациите са определени според нормите и

предписанията в декларацията за съответствие.

Посочената обща стойност на вибрациите и посочената стойност на шумовите емисии са измерени по стандартизиран метод на изпитване и могат да бъдат използвани за сравнение на един електрически инструмент с друг. Посочената обща стойност на вибрациите и посочената стойност на шумовите емисии може също да се използва за предварителна оценка на натоварването.

▲ ПРЕДУПРЕЖДЕНИЕ! Емисиите на вибрациите и шума по време на действителната употреба на електроинструмента могат да се различават от посочените стойности в зависимост от начина, по който се използва електроинструментът. Необходимо е да се определят предохранителни мерки за защита на обслужващото лице въз основа на натоварването с вибрации при действителна употреба (тук следва да се вземат под внимание всички етапи на работния цикъл, напр. време, в което електрическият инструмент е изключен, и време, когато е включен, но работи без натоварване).

X 12 V TEAM

Уредът е част от серията **X 12 V TEAM** и може да се използва с батерии от серията **X 12 V TEAM**. Акумулаторните батерии от серията **X 12 V TEAM** трябва да се зареждат само със зарядни устройства от серията **X 12 V TEAM**.

Препоръчваме Ви да използвате този уред само със следните акумулаторни батерии: PAKK 12 A3, PAKK 12 A4, PAKK 12 B3, PAKK 12 B4, PAKK 12 D1, PAKK 12 D2, PAKK 12 5.0 A1

Препоръчваме Ви да зареждате тези акумулаторни батерии със следните зарядни устройства: PLGK 12 A2, PLGK 12 A3, PLGK 12 B2, PDSLK 12 A2, PLGK 12 6.0 A1

Технически характеристики на батерията и зарядното устройство: Вижте отделното ръководство.

Указания за безопасност

Този раздел описва основните указания за безопасност при използването на уреда.

⚠ ПРЕДУПРЕЖДЕНИЕ! Наранявания на хора и материални щети поради неправилно боравене с акумулаторната батерия. Спазвайте указанията за безопасност и указанията за зареждане и правилна употреба, посочени в ръководството за експлоатация на акумулаторната батерия и зарядното устройство от серия **X 12 V TEAM**. Подробно описание на процеса на зареждане и допълнителна информация ще намерите в настоящото отделно ръководство за потребителя.

Значение на указанията за безопасност

⚠ ОПАСНОСТ! Ако не спазвате това указание за безопасност, ще

се случи злополука. Последствието е тежко телесно нараняване или смърт.

⚠ ПРЕДУПРЕЖДЕНИЕ! Ако не спазвате това указание за безопасност, е възможно да се случи злополука. Последствието е вероятно тежко телесно нараняване или смърт.

⚠ ПОВИШЕНО ВНИМАНИЕ! Ако не спазвате това указание за безопасност, ще се случи злополука. Последствието е вероятно леко или средно тежко телесно нараняване.

УКАЗАНИЕ! Ако не спазвате това указание за безопасност, ще се случи злополука. Последствието е вероятна материална щета.

Пиктограми и символи Символи върху уреда



Уредът е част от серията **X 12 V TEAM** и може да се използва с батерии от серията **X 12 V TEAM**. Акумулаторните батерии от серията **X 12 V TEAM** трябва да се зареждат само със зарядни устройства от серията **X 12 V TEAM**.



Внимание!



Прочетете ръководството за експлоатация



Използвайте антифони



Използвайте защита за очите



Опасност - пазете ръцете си от ножа



Внимание! Движение по инерция на режещото приспособление



Употребата на уреда при дъжд и влажна среда е забранена.



Пазете себе си и околните от изхвърлени части



Дръжте на страна околните лица от опасната област



Гарантирано ниво на звукова мощност L_{WA} в dB.



Електроуредите не се изхвърлят с битовите отпадъци.

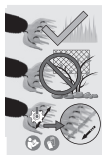

При рязането внимавайте за това, предмети като тел, метални части, камъни и др. да не попаднат в ножа

Наточете ножовите (Нож на ножицата за трева)



Ъгъл на наточване (Нож на ножицата за трева)

Символи в ръководството за експлоатация



Използвайте предпазни ръкавици



Натискане



Изчакайте електроинструментът да спре напълно, преди да го оставите.



Не използвайте почистващи препарати или разтворители.



Никога не пръскайте уреда с вода.

Общи предупреждения за безопасност на електроинструментите

⚠ ПРЕДУПРЕЖДЕНИЕ! Прочетете всички предупреждения за безопасност, инструкции, илюстрации и спецификации, предоставени с този електроинстру-

мент. Неспазването на всички инструкции, изброени по-долу, може да доведе до токов удар, пожар и/или сериозно нараняване. **Запазете всички предупреждения и инструкции за бъдещи справки.** Терминът "електроинструмент" в предупрежденията се отнася до вашия електроинструмент, захранван от мрежата (с кабел), или електроинструмент, захранван от акумулаторна батерия (безжичен).

1. БЕЗОПАСНОСТ НА РАБОТНОТО МЯСТО

- a) **Поддържайте работното място чисто и добре осветено.** Задръстените или тъмни зони са предпоставка за инциденти.
- b) **Не работете с електроинструменти във взривоопасна атмосфера, например при наличие на запалими течности, газове или прах.** Електроинструментите създават искри, които могат да възпламенят праха или изпаренията.
- c) **Докато работите с електроинструмента, не допускате деца и странични лица.** Разсейването може да доведе до загуба на контрол.

2. ЕЛЕКТРИЧЕСКА БЕЗОПАСНОСТ

- a) **Щепселите на електроинструментите трябва да съответстват на контакта. Никога не модифицирайте щепсела по какъвто и да е начин. Не използвайте адаптери със заземени електроинструменти.** Немодифицираните щепсели и

подходящите контакти ще намалят риска от токов удар.

- b) **Избягвайте контакт на тялото със заземени повърхности, като тръби, радиатори, печки и хладилници.** Съществува повишен риск от токов удар, ако тялото ви е заземено.
 - c) **Не излагайте електроинструментите на дъжд или влага.** Навлизането на вода в електроинструмента увеличава риска от токов удар.
 - d) **Не злоупотребявайте с кабела. Никога не използвайте кабела за пренасяне, дърпане или изключване на електроинструмента. Дръжте кабела далеч от топлина, масло, остри ръбове или движещи се части.** Повредените или заплетени кабели увеличават риска от токов удар.
 - e) **Когато работите с електроинструмент на открито, използвайте удължител, подходящ за употреба на открито.** Използването на кабел, подходящ за употреба на открито, намалява риска от токов удар.
 - f) **Ако работата с електроинструмента на влажно място е неизбежна, използвайте захранване, защитено с устройство за защита от остатъчен ток (RCD).** Използването на RCD намалява риска от токов удар.
- ## 3. ЛИЧНА БЕЗОПАСНОСТ
- a) **Бъдете нащрек, внимавайте какво правите и използвайте**

- здрав разум, когато работите с електроинструмент. Не използвайте електроинструмента, когато сте уморени или под въздействието на наркотици, алкохол или медикаменти. Момент на невнимание по време на работа с електроинструменти може да доведе до сериозни телесни повреди.
- b) **Използвайте лични предпазни средства. Винаги носете предпазни очила.** Защитното оборудване, като противопохова маска, нехлъзгащи се предпазни обувки, твърда шапка или антифони, използвано при подходящи условия, ще намали нараняванията.
- c) **Предотвратяване на неволно стартиране. Уверете се, че превключвателят е в изключено положение, преди да свързвате към източника на захранване и/или акумулаторната батерия, да вдигате или пренасяте инструмента.** Пренасянето на електроинструменти с пръст върху превключвателя или включването на електроинструменти, чийто превключвател е включен, води до инциденти.
- d) **Преди да включите електроинструмента, извадете всички регулиращи ключове или гаечни ключове.** Гаечен ключ или ключ, оставен прикрепен към въртяща се част на електроинструмента, може да доведе до нараняване.
- e) **Не превишавайте възможностите си. Поддържайте правилна стойка и равновесие през цялото време.** Това позволява по-добър контрол на електроинструмента в неочаквани ситуации.
- f) **Облечете се подходящо. Не носете свободни дрехи или бижута. Дръжте косата и дрехите си далеч от движещите се части.** Свободни дрехи, бижута или дълга коса могат да попаднат в движещите се части.
- g) **Ако са предвидени устройства за свързване на съоръжения за извличане и събиране на прах, уверете се, че те са свързани и се използват правилно.** Използването на прахоуловители може да намали опасностите, свързани с праха.
- h) **Не позволявайте на познанието, придобито от честото използване на инструментите, да ви позволи да станете самодоволни и да пренебрегнете принципите за безопасност на инструментите.** Едно невнимателно действие може да доведе до тежки наранявания в рамките на част от секундата.
4. **ИЗПОЛЗВАНЕ И ГРИЖА ЗА ЕЛЕКТРОИНСТРУМЕНТА**
- a) **Не насилвайте електроинструмента. Използвайте подходящия електроинструмент за вашето приложение.** Правилният електроинструмент ще свърши работата по-добре и

- по-безопасно със скоростта, за която е проектиран.
- b) **Не използвайте електроинструмента, ако превключвателите не го включва и изключва.** Всеки електроинструмент, който не може да се управлява с превключвателя, е опасен и трябва да се ремонтира.
- c) **Преди да извършвате каквито и да било настройки, да сменяте аксесоари или да съхранявате електроинструментите, изключете щепсела от източника на захранване и/или извадете акумулаторната батерия, ако се изважда, от електроинструмента.** Тези превантивни мерки за безопасност намаляват риска от случайно стартиране на електроинструмента.
- d) **Съхранявайте неработещите електроинструменти на място, недостъпно за деца, и не позволявайте на лица, които не са запознати с електроинструмента или с тези инструкции, да работят с него.** Електрическите инструменти са опасни в ръцете на необучени потребители.
- e) **Поддържане на електроинструменти и аксесоари. Проверявайте за разминаване или свързване на движещите се части, счупване на части и всякакви други условия, които могат да повлияят на работата на електроинструмента. Поправете електроинструмента преди употреба, ако е**
- повреден.** Много злополуки се причиняват от лошо поддържани електроинструменти.
- f) **Поддържайте режещите инструменти остри и чисти.** Правилно поддържаните режещи инструменти с остри режещи ръбове е по-малко вероятно да се заклеят и са по-лесни за управление.
- g) **Използвайте електроинструмента, принадлежностите, крайниците и т.н. в съответствие с тези инструкции, като се съобразявате с условията на работа и извършваната работа.** Използването на електроинструмента за операции, различни от предвидените, може да доведе до опасна ситуация.
- h) **Поддържайте дръжките и повърхностите за хващане сухи, чисти и без масла и мазнини.** Хлъзгавите дръжки и повърхности за хващане не позволяват безопасно боравене и управление на инструмента в неочаквани ситуации.
5. **ИЗПОЛЗВАНЕ И ГРИЖА ЗА АКУМУЛАТОРНИТЕ ИНСТРУМЕНТИ**
- a) **Зареждайте само със зарядното устройство, посочено от производителя.** Зарядното устройство, което е подходящо за един тип акумулаторна батерия, може да създаде риск от пожар, когато се използва с друг тип акумулаторна батерия.
- b) **Използвайте електроинструменти само със специално**

- предназначени за целта комплекти акумулаторни батерии.** Използването на други акумулаторни батерии може да доведе до риск от нараняване и пожар.
- c) **Когато акумулаторната батерия не се използва, я дръжте далеч от други метални предмети, като кламери, монети, ключове, пирони, винтове или други малки метални предмети, които могат да се свържат от една клемма към друга.** Съединяването накъсо на клемите на акумулаторната батерия може да доведе до изгаряния или пожар.
- d) **При неблагоприятни условия от акумулаторната батерия може да се изхвърли течност; избягвайте контакт с нея. При случаен контакт изплакнете с вода. Ако течността попадне в очите, допълнително потърсете медицинска помощ.** Течността, изхвърлена от акумулаторната батерия, може да причини дразнене или изгаряния.
- e) **Не използвайте пакет акумулаторни батерии или инструмент, които са повредени или модифицирани.** Повредени или модифицирани акумулаторни батерии могат да имат непредсказуемо поведение, което да доведе до пожар, експлозия или риск от нараняване.
- f) **Не излагайте акумулаторната батерия или инструмента на огън или прекомерна температура.** Излагането на огън или на температура над 130°C може да предизвика експлозия.
- g) **Спазвайте всички инструкции за зареждане и не зареждайте акумулаторната батерия или инструмента извън температурния диапазон, посочен в инструкциите.** Неправилното зареждане или зареждане то при температури извън посочения диапазон може да повреди акумулаторната батерия и да увеличи риска от пожар.
6. **СЕРВИЗНО ОБСЛУЖВАНЕ**
- a) **Възложете сервизното обслужване на електроинструмента на квалифициран сервизен специалист, който използва само идентични резервни части.** По този начин ще се гарантира безопасността на електроинструмента.
- b) **Никога не обслужвайте повредени акумулаторни батерии.** Сервизното обслужване на акумулаторните батерии трябва да се извършва само от производителя или от оторизирани сервизи.
- Предупреждения за безопасност за храсторези**
- a. **Не използвайте храстореза при лоши метеорологични условия, особено когато има опасност от мълния.** Това намалява риска от удар от мълния.
- b. **Дръжте всички захранващи кабели и проводници далеч от зоната на рязане.** Захранващите кабели и проводници мо-

- гат да са скрити в жив плет или храсти и могат случайно да бъдат срязани от острието.
- c. **Носете антифони.** Подходящото защитно оборудване ще намали риска от загуба на слуха.
 - d. **Дръжте хростореза само за изолираните повърхности за захващане, тъй като острието може да влезе в контакт със скрито окабеляване.** Остриетата, които се допират до проводник под напрежение, могат да направят откритите метални части на хростореза под напрежение и да причинят на оператора токов удар.
 - e. **Дръжте всички части на тялото далеч от острието. Не отстранявайте отрязания материал и не дръжте материала за рязане, когато остриетата се движат.** Остриетата продължават да се движат, след като превключвателят е изключен. Момент на невнимание при работа с хросторез може да доведе до сериозно нараняване.
 - f. **Когато почиствате заседнал материал или обслужвате хростореза, уверете се, че всички превключватели на хранването са изключени пакетът акумулатори е отстранен или изключен.** Неочаквано задействане на хростореза при почистване на заседнал материал или обслужване може да доведе до сериозно нараняване.
 - g. **Носете хростореза за дръжката със спряно острие и внимавайте да не задействате превключвателя на хранването.** Правилното носене на хростореза ще намали риска от неволно стартиране и произтичащо от това нараняване от остриетата.
 - h. **Когато транспортирате или съхранявате хростореза, винаги поставяйте предпазителя на острието.** Правилното боравене с хростореза ще намали риска от нараняване с остриетата.
- Предупреждения за безопасност на ножиците за трева**
- a. **Не използвайте ножиците за трева при лоши метеорологични условия, особено когато има опасност от мълнии.** Това намалява риска от удар от мълния.
 - b. **Дръжте всички хранващи кабели и проводници далеч от зоната на рязане.** Хранващите кабели или проводниците могат да бъдат случайно прерязани от острието.
 - c. **Носете антифони.** Подходящото защитно оборудване ще намали риска от загуба на слуха.
 - d. **Дръжте ножиците за трева само за изолираните повърхности за захващане, тъй като острието може да влезе в контакт със скрито окабеляване.** Остриетата, които се допират до проводник „под напрежение“, могат да направят откритите метални части на ножиците за трева „под напрежение“

и да причинят на оператора токов удар.

- e. **Дръжте всички части на тялото далеч от острието. Не отстранявайте отрязания материал и не дръжте материала за рязане, когато остриетата се движат.** Остриетата продължават да се движат, след като превключвателят е изключен. Момент на невнимание по време на работа с ножицата за трева може да доведе до сериозно нараняване на хора.
- f. **Когато почиствате заседнал материал или обслужвате уреда, уверете се, че всички превключватели на захранването са изключени пакетът акумулатори е отстранен или изключен.** Неочаквано задействане на ножиците за трева при почистване на заседнал материал или обслужване може да доведе до сериозно нараняване.
- g. **Носете ножиците за трева за дръжката със спряно острие и внимавайте да не задействате превключвателя на захранването.** Правилното носене на ножиците за трева ще намали риска от неволно стартиране и произтичащо от това нараняване от остриетата.
- h. **Когато транспортирате или съхранявате ножицата за трева, винаги поставяйте предпазителя на острието.** Правилното боравене с ножиците за трева ще намали риска от нараняване от остриетата.

Допълнителни указания за безопасност за тримери за трева и храсторези

- За Вашата собствена безопасност носете лични предпазни средства:



- Използвайте защита за очите
- Използвайте антифони
- Използвайте предпазни ръкавици
- Винаги носете подходящо работно облекло, както и стабилни обувки с устойчиви на хлъзгане подметки и здрави, дълги панталони.
- Не носете дълги дрехи или бижута, защото те могат да бъдат захванати от подвижните части.
- Не използвайте уреда, когато сте боси или носите отворени сандали.
- Уредът е предназначен за употреба от пълнолетни лица. Младежи над 16 години трябва да използват уреда само под надзор.
- Уредът е предназначен за рязане на трева и живи плетове. Не режете с уреда клони, твърдо дърво или други материали. Уредът може да се повреди.
- Дръжте уреда правилно, напр. с двете ръце за ръкохватките, когато има налични две ръкохватки. Загубата на

контрол над уреда може да доведе до наранявания.

- **При работа с уреда носете подходящо облекло и работни ръкавици. Никога не хващайте уреда за режещия нож и не го повдигайте за режещия нож.** Контактът с режещия нож може да причини наранявания.
- **Не използвайте уреда в близост до възпламеними течности или газове.** При късо съединение съществува опасност от пожар и експлозия.
- Винаги се уверявайте, че уредът е разположен коректно в една от предварително зададените работни позиции, преди да стартирате уреда.
- **Ножовете трябва да бъдат редовно проверявани за износване и да бъдат заточвани.** Изтъпените ножове претоварват уреда. Възникналите в резултат на това щети не се покриват от гаранцията.
- Изключете уреда и извадете акумулаторната батерия. Уверете се, че всички движещи се части са достигнали състояние на пълен покой
 - когато оставяте уреда без надзор
 - преди да отстранявате блокове или запушвания
 - преди да проверявате, почиствате или работите по уреда
- В случай че режещото приспособление докосне чуждо тяло

или уредът започне да вибрира необичайно силно, е необходима незабавна проверка:

- проверете за разхлабени части и ги затегнете
- огледайте за повреди
- сменете повредените части с еквивалентни такива или дайте уреда за ремонт.
- **Не се опитвайте да ремонтирате уреда, освен ако нямате необходимото за целта образование. Всички работи, които не са посочени в това ръководство за експлоатация, трябва да бъдат извършвани само от нашия сервизен център.** Лошата поддръжка на уредите е причина за много злополуки.
- **Използвайте само аксесоари, препоръчани от PARKSIDE.** Неподходящите аксесоари могат да причинят токов удар или пожар.

Остатъчни рискове

Дори и при употреба съгласно указанията на този уред, винаги остават остатъчни рискове. Следните опасности могат да настъпят във връзка с изпълнението и изработването на този уред:

- Увреждания на очите, ако не се носи подходяща защита за очите.
- Увреждане на слуха, ако не се носи подходящо оборудване за предпазване на слуха.
- Увреждане на здравето, произтичащо от вибрации ръка-рамо, ако уредът се използва за

по-дълъг период от време или не се използва и поддържа правилно.

- Нараняване чрез порязване

▲ ПРЕДУПРЕЖДЕНИЕ! Опасност от електромагнитното поле, което се генерира докато уредът е в експлоатация. При определени обстоятелства това поле може да повлияе отрицателно на активни или пасивни медицински импланти. За да се намали опасността от сериозни или смъртоносни наранявания, ние препоръчваме на лицата с медицински импланти да се консултират със своя лекар или производителя на медицинския имплант, преди да използват уреда.

Подготовка

▲ ПРЕДУПРЕЖДЕНИЕ! Опасност от нараняване в резултат на неволно включване на уреда. Поставете акумулаторната батерия в уреда едва тогава, когато уредът е напълно готов за употреба.

Контролни елементи

Запознайте се с контролните елементи преди да пуснете уреда в експлоатация за първи път.

- **Блокировка срещу включване (3/22)**

Блокировката срещу включване предотвратява неволното включване на уреда.

- Блокировка срещу включване (3) → Отключване, без телескопична дръжка: Преместване напред

- Блокировка срещу включване (22) → Отключване, с телескопична дръжка: Натискане

- **Превключвател за включване/изключване (7/23)**

- Включване: Натискане
- Изключване: Пускане

- **Фиксиращ механизъм, Ръкохватка (8)**

(Фиг. А)

Ако е необходимо, регулирайте ъгъла на накланяне на ръкохватката (3 позиции).

- Натиснете блокировката (8) и наклонете ръкохватката (4) на желания ъгъл.
- Освободете блокировката (8), така че ръкохватката (4) да се фиксира.

- **Фиксиращ механизъм, Глава на уреда (9)**

(Фиг. В)

За комфортно ъглово рязане можете да завъртите главата на уреда (1) (7 позиции).

- Натиснете бутона за деблокиране (9) и завъртете рещещата глава (1) в желаната позиция.
- Освободете блокировката (9), така че главата на уреда (1) да се фиксира.

Поставяне/смяна на принадлежности

▲ ПОВИШЕНО ВНИМАНИЕ!

Внимавайте за това, преди поставянето или смяната на принадлежности да изключите уреда и да извадите акумулатора от уреда, за

да предотвратите опасности и наранявания.

Поставяне на включени принадлежности

Процедура (Фиг. С)

1. Поставете издадената част (18) на ножа на ножицата за трева (14) или на ножа на ножицата за храсти (11) в жлеба от долната страна на главата на уреда (1).
2. Вдигнете включените принадлежности по посока на главата на уреда (1).
3. Натиснете двата бутона за деблокиране (10) отдясно или отляво на включените принадлежности.
4. Освободете бутоните за освобождаване на острието (10), когато включената принадлежност е в една равнина с главата на уреда (1).
5. Чрез издърпване проверете стабилното положение на включената принадлежност.

Сваляне на включени принадлежности

Процедура (Фиг. С)

1. Натиснете двата бутона за деблокиране (10) отдясно или отляво на включените принадлежности.
2. Наклонете включената принадлежност напред.
3. Свалете принадлежността.

Проверка на степента на зареждане на батерия



Докато уредът е включен, индикаторът за състоянието на акумулаторната батерия (2) показва степента на зареждане на батерията.

Светодиоди	Значение
червен, оранжев, зелен	Акумулаторът е зареден
червен, оранжев	Акумулаторът е зареден частично
червен	Акумулаторът трябва да бъде зареден

Зареждане на акумулатора

Вижте също инструкциите за употреба на зарядното устройство.

Указания

- Оставете загрелия акумулатор да се охлади преди зареждане.
- Не излагайте акумулатора на пряка слънчева светлина или температури за продължителни периоди $>50^{\circ}\text{C}$. По-специално, избягвайте поставянето му върху радиатори или съхранението му в превозни средства, паркирани на слънце.

Процедура

1. Ако е нужно, извадете акумулатора (6) от уреда.

- Вкарайте акумулатора в отвора за зареждане на зарядното устройство (15).
- Включете зарядното устройство в контакта.
- След процеса на зареждане изключете зарядното устройство от мрежата.
- Извадете акумулатора от отвора за зареждане.

Контролни светодиоди на зарядното устройство (15)

зелен	червен	Значение
свети	—	<ul style="list-style-type: none"> Акумулаторът е напълно зареден готов (няма поставен акумулатор)
—	свети	Акумулаторът се зарежда
—	мига	Батерията е прегрята
мига	мига	Батерията е повредена

Експлоатация

Общи указания за работа

⚠ ПРЕДУПРЕЖДЕНИЕ! Опасност от нараняване! Спазвайте указанията по-долу.

- Винаги носете стабилни обувки, дълги панталони, антифони, работни ръкавици и предпазни

очила при експлоатация на уреда.

- Уредът е предвиден само за работи, при които стоите на земята, а не върху стълба или друга нестабилна повърхност за стъпване.
- Спазвайте указанията за поддръжка и почистване на уреда.
- Ако острието на ножа за трева и храсти (14)/(11) е блокирано от твърди предмети, незабавно изключете устройството и извадете акумулаторната батерията. Едва след това отстранете предмета.
- Използвайте само остри ножове, за да постигнете добра ефективност на рязане и да щадите уреда и акумулатора.
- Леки нащърбвания на режещите остриета можете да изгладите сами. За целта наточете остриетата с точилен камък. Само остри ножове осигуряват добра ефективност на рязане.
- По време на работа не натоварвайте уреда толкова силно, че той да достигне състояние на покой.
- Ако превключвателят е повреден, уредът не трябва да бъде използван повече.

Работа с ножицата за трева

- Тревата може да се реже най-добре, когато е суха и не е прекалено висока.

Работа с ножиците за храсти (ножици за подрязване на жив плет)

- Движете уреда равномерно напред или дъговидно нагоре-надолу.
- Двустранният нож за рязане на храсти (11) позволява рязане в двете посоки или чрез завъртане от една страна на друга.

Работа с телескопичната дръжка

▲ ПОВИШЕНО ВНИМАНИЕ! Телескопичната дръжка (16) трябва да се използва само с ножа на ножицата за трева (14)!

- При употребата внимавайте за това, ножът на ножицата за трева да не се търка върху земята.
- Премествайте бавно уреда върху колелата по земята. По този начин получавате равномерна височина на рязане.

Преди експлоатация

Изпълнявайте редовно следните стъпки преди експлоатация. По този начин се гарантира дълга и надеждна употреба.

- **УКАЗАНИЕ!** Повреди по острието на ножицата за трева и храсти (14)/(11). Внимавайте при рязане да не докосвате предмети като камъни, телени огради или опори за растения.
- Проверете уреда преди всяка употреба за очевидни дефекти, като разхлабени, износени или повредени части. Проверете дали винтовете на острието на ножицата за трева и храсти са затегнати (14)/(11).

- Не режете със затъпено или износено режещо острие на ножицата за трева и храсти (14)/(11), тъй като по този начин пренатоварвате мотора и предавателния механизъм на Валисия уред.

Поставяне и сваляне на акумулатора

▲ ПРЕДУПРЕЖДЕНИЕ! Опасност от нараняване в резултат на неволно включване на уреда. Поставете акумулаторната батерия в уреда едва тогава, когато уредът е напълно готов за употреба.

УКАЗАНИЕ! Опасност от повреда! Грешен акумулатор може да повреди уреда и акумулатора.

Поставяне на акумулатора

1. Плъзнете акумулатора (6) по водещата шина в дръжача за акумулатора в дръжката (4). Акумулаторът се фиксира с отчетливо щракване.

Изваждане на акумулатора

1. Натиснете и задръжте блокировката на акумулатора (5) върху акумулатора (6).
2. Извадете акумулатора от дръжката (4).

Включване и изключване

Указания

- Уредът може да работи само с поставен акумулатор.
- Превключвателят за включване/изключване (7) и блокировката против включване (3) не трябва да бъдат блокирани.

Включване (Фиг. Е)

▲ ПОВИШЕНО ВНИМАНИЕ! Наранявания или повреди на уреда! Уверете се, че стоите стабилно и държите уреда здраво с една ръка и на разстояние от тялото си.

1. Свалете предпазителя на ножа (13)/(12).
2. Уверете се, че акумулаторът (6) е поставен(и).
3. Винаги дръжте уреда за ръкохватката (4).
4. **УКАЗАНИЕ!** Преди включване внимавайте уредът да не докосва предмети.
Плъзнете блокировката срещу включване (3) на ръкохватката (4) напред и натиснете едновременно превключвателя за включване/изключване (7).
След това пуснете блокировката против включване (3). Уредът работи с максимална скорост.

Изключване (Фиг. Е)

1. Освободете превключвателя за включване/изключване (7).
2. Изчакайте електроинструментът да спре напълно, преди да го оставите.
3. Ако оставяте уреда без наблюдение или сте готови с работата, извадете акумулатора (6) от уреда.

Ножица за трева с телескопична дръжка

Поставяне и демонтаж на уреда

Процедура (Фиг. D)

1. Вкарайте уреда по продължение на водещата шина в държача на уреда (21) на телескопич-

ната дръжка (16). Той се фиксира с отчетливо щракване.

2. Включете щепсела (19) в щекерната бухса (20) от задната страна на главата на уреда (1).
3. Преди демонтаж изключете щепсела (19) от щекерната бухса (20).
4. Извадете уреда от държача на уреда (21).

Регулиране на телескопичната дръжка

Процедура (Фиг. Е)

Телескопичната дръжка (16) Ви позволява да регулирате инструмента според индивидуалния си ръст.

1. Развийте винтовата втулка (24).
2. Поставете телескопичната дръжка (16) на желаната дължина.
3. Затегнете отново винтовата втулка (24).

Включване и изключване (с телескопична дръжка)

▲ ПОВИШЕНО ВНИМАНИЕ! Телескопичната дръжка (16) трябва да се използва само с ножа на ножицата за трева (14)!

Включване (Фиг. Е)

1. Свалете предпазителя на ножа (13).
2. Уверете се, че акумулаторът (6) е поставен.
3. **УКАЗАНИЕ!** Преди включване внимавайте уредът да не докосва предмети.
Натиснете блокировката против включване (22) и едновременно с това натиснете превключва-

теля за включване/изключване (23) върху ръкохватката на телескопичната дръжка (16).

След това пуснете блокировка-та против включване (22). Уредът работи с максимална скорост.

Изключване (Фиг. Е)

1. Освободете превключвателя за включване/изключване (23).
2. Изчакайте електроинструментът да спре напълно, преди да го оставите.
3. Ако оставяте уреда без наблюдение или сте готови с работата, извадете акумулатора (6) от уреда.

Транспорт

Указания

- Изключете уреда и извадете акумулатора (6). Уверете се, че всички движещи се части са достигнали състояние на пълен покой.
- Винаги транспортирайте ножницата за трева и храсти с предпазител на ножа. (13)/(12).
- Винаги носете уреда за ръкохватката (4).

Почистване, техническа поддръжка и съхранение

▲ ПРЕДУПРЕЖДЕНИЕ! Опасност от нараняване в резултат на неволно включване на уреда. Пазете се при работи по поддръжката и почистването. Изключете уре-

да, изчакайте всички движещи се части да спрат напълно и извадете акумулатора.

▲ ПОВИШЕНО ВНИМАНИЕ! Наранявания чрез порязване! При работа с ножовете носете устойчиви на порязване ръкавици. Ремонтни дейности и дейности по поддръжката, които не са описани в това ръководство, трябва да бъдат извършвани от нашия сервизен център за поддръжка. Използвайте само оригинални резервни части.

Почистване (Фиг. F)

▲ ПРЕДУПРЕЖДЕНИЕ! Токов удар! Никога не пръскайте уреда с вода.

УКАЗАНИЕ! Опасност от повреда. Химическите субстанции могат да повредят пластмасовите части на уреда. Не използвайте почистващи препарати или разтворители.

- Поддържайте вентилационните отвори, корпуса на мотора и ръкохватките на уреда чисти. За целта използвайте влажна кърпа или четка.

Почистване и поддържане на ножовете

Необходими инструменти и мощни средства (не се предоставя)

- Парцал
- Спрей с масло за поддръжка

Поддръжка след всяка употреба

- Отстранете заседналия отрязан материал.
- Почистете острието на ножицата за трева и храсти (14)/(11) с намаслена кърпа.
- Поддържайте острието на ножицата за трева и храсти (14)/(11) със спрей с масло за поддръжка.

Поддръжка

- Проверете уреда преди всяка употреба за очевидни дефекти, като разхлабени, износени или повредени части. Проверете дали винтовете на острието на ножицата за трева и храсти са затегнати (14)/(11).
- Проверявайте капачите и защитните устройства за повреди и дали са на правилните места. При необходимост ги сменете.
- Леки нащърбвания на режещите остриета можете да изгладите внимателно и сами. За целта наточете острието с точиларски камък.
- Заточете изтъпените ножове, ако е необходимо (виж *Наточете ножовете*, Стр. 196). Ако ножовете са затыпени или имат големи прорези, режещият механизъм може да се блокира. Само остри ножове осигуряват добра ефективност на рязане.
- Силно повредени или огънати ножове не трябва да се използват повече и трябва да бъдат сменени (виж *Резервни части и принадлежности*, Стр. 205).

Наточете ножовете

Указания

- Проверете режещите ръбове. Ако има видими драскотини, вдлъбнатини или затыпени ръбове, препоръчително е повторно заточване. Режещите ножове не трябва да посиняват – това показва прегряване.
- Ъгъл на наточване - Нож на ножицата за трева
 - Нож отгоре: 35°
 - Нож отдолу: 45°
- Ъгъл на наточване - Нож на ножицата за храсти
 - Нож отгоре: 45°
- Свалете принадлежността (виж *Поставяне/смяна на принадлежности*, Стр. 190).
- Отстранете остатъците от рязане и замърсяванията от остриетата.
- Използвайте нехлъзгаща се основа, когато заточвате ножовете, за да осигурите безопасни условия на работа.

Необходими инструменти и помощни средства (не се предоставя)

- Иглова пила/Плоска пила
 - Зърнистост: ≈200
- Парцал
- Спрей с масло за поддръжка

Нож на ножицата за храсти

Указания

- Режещите ножове (25) могат да се преместят в подходящото положение с помощта на задвижващата втулка.

Процедура (Фиг. G)

1. Позиционирайте режещите остриета на ножицата за храсти (11) така, че режещите ръбове да са лесно достъпни.
2. Заточете всеки режещ ръб на горното режещо острие с пила в посока напред – спазвайте ъгъла на заточване (виж *Наточете ножовете*, Стр. 196). Поставете пилата под правилния ъгъл и я насочвайте внимателно към режещия ръб (2-3 движението обикновено са достатъчни). Важно: работете спокойно и равномерно.
УКАЗАНИЕ! Само подвижният горен нож с косо шлифване се шлифова. Долният неподвижен нож остава нешлифован.
3. Отстранете праха от подаването с влажна кърпа.
4. Напръскайте ножовете от двете страни със спрей за грижа за маслото.
5. Прикрепете включените принадлежности и включете устройството за около 5 секунди, така че маслото да се разпредели равномерно по острието и да се гарантира надеждна защита от корозия.

Нож на ножицата за трева

Указания

- Режещите ножове (25) могат да се преместят в подходящото положение с помощта на задвижващата втулка.

Процедура (Фиг. G)

1. Преместете горното режещо острие на ножицата за трева

- (14) напълно в една посока, така че едната страна на режещите ръбове да е лесно достъпна.
2. Заточете всеки режещ ръб на горното режещо острие с пила в посока напред – спазвайте ъгъла на заточване (виж *Наточете ножовете*, Стр. 196). Поставете пилата под правилния ъгъл и я насочвайте внимателно към режещия ръб (2-3 движението обикновено са достатъчни). Важно: работете спокойно и равномерно.
3. Преместете горното режещо острие изцяло в другата посока, така че другата страна на режещите ръбове да е лесно достъпна.
4. Сега наточете останалите режещи ръбове на горното режещо острие.
5. Обърнете ножа и обработете останалите режещи ръбове по същия начин.
6. Отстранете праха от подаването с влажна кърпа.
7. Напръскайте ножовете от двете страни със спрей за грижа за маслото.
8. Прикрепете включените принадлежности и включете устройството за около 5 секунди, така че маслото да се разпредели равномерно по острието и да се гарантира надеждна защита от корозия.

Съхранение

Съхранявайте уреда и принадлежностите винаги:

- чисти

- на сухо
- защитени от прах
- извън досега на деца
- с предпазител на ножа (13)/(12) над острието на ножицата за трева и храсти (14)/(11)
 - Предпазителят на ножа е важен елемент за безопасност. Ако предпазителят на ножа е повреден, не го използвайте и го сменете незабавно.

Акумулаторът и устройството трябва да се съхраняват при температури между 15 °C и 25 °C. По време на съхранение избягвайте екстремен студ или горещина, за да не загуби акумулаторът своя капацитет.

Преди по-продължително съхранение (напр. презимуване) извадете акумулатора от уреда (спазвайте отделните инструкции за експлоатация на акумулатора и зарядното устройство).

Търсене на грешки

Таблицата по-долу ще ви помогне да отстраните малки неизправности:

Проблем	Възможна причина	Отстраняване на проблема
Уредът не стартира	Акумулаторът (6) не е поставен	<i>Поставяне на акумулатора, Стр. 193</i>
	Акумулаторът (6) е изтощен	Заредете батерията (вижте отделното ръководство за експлоатация за батерията и зарядното устройство)
	Дефектна блокировка срещу включване (3) или превключвател за включване и изключване (7)	Обърнете се към сервизния център.
Уредът работи с прекъсвания	Повреден двигател	
	Вътрешен несигурен контакт	Обърнете се към сервизния център.

Проблем	Възможна причина	Отстраняване на проблема
Ножът за рязане на трева и храсти (14)/(11) се нагорещява	Ножът за рязане на трева и храсти (14)/(11) е тъп или с вдлъбнатини	Наточете ножа за рязане на трева и храсти (14)/(11) (<i>Поддръжка, Стр. 196</i>) или го сменете (<i>Резервни части и принадлежности, Стр. 205</i>)
	Прекалено много триене поради липсващо смазване	Омаслете ножа за рязане на трева и храсти (14)/(11)
Лош резултат от косенето	Прекалено много триене поради липсващо смазване	Омаслете ножа за рязане на трева и храсти (14)/(11)
	Ножът за рязане на трева и храсти (14)/(11) е тъп или с вдлъбнатини	Наточете ножа за рязане на трева и храсти (14)/(11) (<i>Поддръжка, Стр. 196</i>) или го сменете (<i>Резервни части и принадлежности, Стр. 205</i>)
	Ножът за рязане на трева и храсти (14)/(11) замърсен	Почистете ножа за рязане на трева и храсти (14)/(11)

Предаване за отпадъци/ Опазване на околната среда

Извадете акумулаторната батерия от уреда и предайте уреда, акумулаторната батерия, принадлежностите и опаковката за екологосъобразно рециклиране.

Предайте отрязаните клони и трева за компостиране и не ги изхвърляйте в контейнера за отпадъци.



Електроуредите не се изхвърлят с битовите отпадъци.

Символът на зачеркнатия контейнер с колелца означава, че този продукт не трябва да се изхвърля като несортирани битови отпадъци в края на полезния му живот.

Директива 2012/19/ЕС относно отпадъците от електрическо и електронно оборудване:

Потребителите за законово задължени да предават електронните

уреди в края на техния полезен живот за екологосъобразно рециклиране. По този начин се гарантира екологосъобразно и щадящо ресурси предаване за отпадъци. В зависимост от прилагането в националното законодателство, имате следните опции:

- връщане на място на продажба,
- предаване в официален събирателен пункт,
- изпращане обратно към производителя/дистрибутора.

От това изискване не са засегнати прикрупените към старите уреди принадлежности и помощни средства без електрически съставни части.

Акумулаторите трябва да се изхвърлят по екологосъобразен начин



Не изхвърляйте батерията в домашната смет, в огън (опасност от експлозия) или във вода. Повредени батерии могат да навредят на околната среда и вашето здраве, ако излизат отровни изпарения или течности.

Вие сте длъжни да изхвърляте дефектните или използваните акумулатори по екологичен начин.

- Не отваряйте акумулаторите и избягвайте механични повреди. Съществува опасност от късо съединение и могат да се отделят изпарения, които дразнят дихателните пътища.
- От съображения за безопасност акумулаторите трябва да

се разреждат преди изхвърляне.

- Залепете полюсите с тиксо, за да избегнете късо съединение.
- Предавайте акумулаторите за изхвърляне на търговците на дребно или пункт за събиране.
- **Повредени акумулатори**
Работете с външно повредени акумулатори с особено внимание!
 - Не докосвайте повредени акумулатори с голи ръце.
 - Ако не можете да залепите клемите с тиксо, поставете акумулаторите поотделно в найлонова торбичка.
 - Поставете повредените акумулатори поотделно в незапалим, запечатващ се контейнер, който все още може да се напълни с пясък.
 - Отнесете повредените акумулатори в пункт за събиране със специализиран персонал.

Сервизно обслужване

Гаранция

Уважаема г-жо Клиент, уважаеми г-н Клиент,

За този продукт получавате 3 години гаранция от датата на покупката. В случай на дефекти в този продукт, имате законни права спрямо продавача на продукта. Тези законови права не са ограничени от нашата гаранция, както е посочено по-долу.

Гаранционни условия

Гаранционният период започва да тече от датата на покупката. Моля, пазете оригиналния касов бон на сигурно място. Този документ се изисква като доказателство за покупка. Ако в рамките на три години от датата на закупуване на този продукт възникне дефект в материала или изработката, продуктът – по наш избор – ще бъде ремонтиран или сменен безплатно за Вас. Тази гаранционна услуга предполага в рамките на тригодишния срок трябва да ни бъдат представени повреденият уред и доказателство за закупуването (касов бон), както и кратко писмено описание, в какво се състои повредата и кога е възникнала. Ако повредата се покрива от нашата гаранция, ще получите ремонтирания или нов продукт обратно. С ремонта или смяната на продукта не започва нов гаранционен период.

Гаранционен срок и законови рекламации за дефекти

Гаранцията не удължава гаранционния срок. Това важи и за сменени или ремонтирани части. Възникнали евентуално още при покупката повреди или дефекти трябва да бъдат съобщени веднага след разопаковане. Извършените след изтичане на гаранционния срок ремонти се заплащат.

Обхват на гаранцията

Продуктът е внимателно произведен в съответствие със строги ука-

зания за качество и внимателно проверен преди доставката. Гаранционната услуга важи за материални дефекти и производствени грешки. Тази гаранция не покрива части от продукта, които са предмет на нормално износване и следователно може да се считат за износващи се части (напр. Нож на ножицата за трева/Нож на ножицата за храсти) или повреди на чупливи части (напр. превключвател).

Тази гаранция отпада, ако продуктът е бил повреден, бил е използван неправилно или не е бил поддържан. За правилното използване на продукта всички посочени в ръководството за експлоатация инструкции трябва да се спазват точно. Предназначения и действия, които не са препоръчани в ръководството за експлоатация или за които е предупредено изрично, задължително трябва да се избягват. Продуктът е предназначен само за лична, а не за търговска употреба. Гаранцията отпада в случай на злоупотреба и неправилно боравене, използване на сила и интервенции, които не са били извършени от нашия оторизиран сервиз.

Обработка при гаранционен случай

За да се гарантира бърза обработка на вашата заявка, моля, следвайте указанията по-долу:

- За всички запитвания, моля, подгответе касовия бон и каталожния номер (IAN508111_2507) като доказателство за покупката.

- Каталогният номер ще намерите върху типовата табелка на продукта, гравирани върху продукта, на заглавната страница на ръководство за работа (долу вляво) или на стикера на гърба или отдолу на продукта.
- При възникнали функционални грешки или други повреди, моля, свържете се първо с посочения по-долу сервизен център **по телефона** или използвайте нашата **форма за контакт**, която можете да намерите на *parkside-diy.com* в категория **Обслужване**.
- След консултация с нашия сервизен център, вие можете да изпратите дефектен продукт на посочения ви сервизен адрес безплатно, като приложите касовата бележка (касова бележка) и опишете подробности за естеството на дефекта и кога е възникнал. За да избегнете проблеми с приемането и допълнителни разходи, е необходимо да използвате само адреса, който ви е даден. Уверете се, че пратката не е изпратена до поискване, като обемна, експресна или друг вид специална пратка. Моля, изпратете продукта с всички включени към него принадлежности при покупката и се погрижете за достатъчно сигурна транспортна опаковка.

Гаранция

Уважаема г-жо Клиент,
Уважаеми г-н Клиент,
за този продукт получавате 3 годи

ни гаранция от датата на покупката. В случай на несъответствие на продукта с договора за продажба Вие имате законно право да предявите рекламация пред продавача на продукта при условията и в сроковете, определени в глава трета, раздел II и III и глава четвърта от Закона за предоставяне на цифрово съдържание и цифрови услуги и за продажба на стоки (ЗПЦСЦУПС)*.

Вашите права, произтичащи от посочените разпоредби, не се ограничават от нашата по-долу представена търговска гаранция, не са свързани с разходи за потребителите и независимо от нея продавачът на продукта отговаря за липсата на съответствие на потребителската стока с договора за продажба съгласно ЗПЦСЦУПС.

Гаранционни условия

Гаранционният срок е 3 години от датата на получаване на стоката. Пазете добре оригиналната касова бележка. Този документ е необходим като доказателство за покупката. Ако в рамките на три години от датата на закупуване на този продукт се появи дефект на материала или производствен дефект, продуктът ще бъде безплатно ремонтиран или заменен. Гаранцията предполага в рамките на тригодишния гаранционен срок да се представят дефектният уред, касовата бележка (касовият бон), както и всички други документи, установяващи наличието на дефект и писмено да се обясни в какво се състои дефектът и кога е въз-

никнал. Ако дефектът е покрит от нашата гаранция, Вие ще получите обратно ремонтирания или нов продукт. В случай на замяна на дефектна стока първоначалните гаранционен срок и гаранционни условия се запазват. В случай на ремонт на дефектна стока, срокът на ремонта се прибавя към гаранционния срок. За евентуално наличните и установени повреди и дефекти още при покупката трябва да се съобщи веднага след разпаковането. Евентуалните ремонти след изтичане на гаранционния срок са срещу заплащане. Ремонтът или замяната на продукта не порождават нова гаранция.

Обхват на гаранцията

Уредът е произведен грижливо според строгите изисквания за качество и добросъвестно изпитан преди доставка. Гаранцията важи за дефекти на материала или производствени дефекти. Гаранцията не обхваща консумативите, както и частите на продукта, които подлежат на нормално износване, поради което могат да бъдат разглеждани като бързо износващи се части (напр. Нож на ножицата за трева/Нож на ножицата за храсти) или повредите на чупливи части (напр. превключвател). Гаранцията отпада, ако уредът е повреден поради неправилно използване или в резултат на неосъществяване на техническа поддръжка. За правилната употреба на продукта трябва точно да се спазват всички указания в упътването за експлоатация. Предназначение и действия, които не се

препоръчват от упътването за експлоатация или за които то предупреждава, трябва задължително да се избягват. Продуктът е предназначен само за частна, а не за професионална употреба. При злоупотреба и неправилно третиране, употреба на сила и при интервенции, които не са извършени от клон на нашия оторизиран сервиз, гаранцията отпада.

Процедура при гаранционен случай

За да се гарантира бърза обработка на Вашия случай, следвайте следните указания:

- За всички запитвания, моля, подгответе касовия бон и каталожния номер (IAN 508111_2507) като доказателство за покупката.
- Вземете артикулния номер от фабричната табелка.
- При възникване на функционални или други дефекти първо се свържете по телефона или чрез имейл с долупосочения сервизен отдел. След това ще получите допълнителна информация за уреждането на Вашата рекламация.
- След съгласуване с нашия сервиз можете да изпратите дефектния продукт на посочения Ви адрес на сервиза безплатно за Вас, като приложите касовата бележка (касовия бон) и посочите писмено в какво се състои дефектът и кога е възникнал. За да се избегнат проблеми с приемането и допълнител-

ни разходи, задължително използвайте само адреса, който Ви е посочен. Осигурете изпращането да не е като експресен товар или като друг специален товар. Изпратете уреда заедно с всички принадлежности, доставени при покупката, и осигурете достатъчно сигурна транспортна опаковка.

* Като физическо лице – потребител, независимо от настоящата търговска гаранция, Ви се ползват от правата на законовата гаранция, предоставена от Закона за предоставяне на цифрово съдържание и цифрови услуги и за продажбата на стоки /ЗПЦСЦУПС/. По-специално Ви имате право при несъответствие на стоката да бъде извършен ремонт или замяна по Ваш избор, освен ако това е невъзможно или е свързано с непропорционално големи разходи за продавача. Ви имате право на пропорционално намаляване на цената или на разваляне на договора при наличие на условията на чл. 33, ал. 3 от ЗПЦСЦУПС. Условията и сроковете на законовата гаранция са регламентирани в глава трета, раздел II и III и в глава четвърта на ЗПЦСЦУПС



На *parkside-diy.com* можете да видите и изтеглите тези и много други ръководства. Този QR код Ви отвежда директно до *parkside-diy.com*. Изберете Вашата държава и потърсете ръководства за експлоатация, като използвате формата за търсене. Чрез въвеждане на артикулния номер (IAN) 508111_2507 можете да отворите Вашата инструкция за експлоатация.

Ремонтен сервиз / извънгаранционно обслужване

Ремонти извън гаранцията можете да възложите на клона на нашия сервиз срещу заплащане. Той с удоволствие ще Ви направи предварителна калкулация.

- Можем да обработваме само уреди, които са достатъчно опаковани и изпратени с платени транспортни разходи.

Внимание: Изпратете Вашия уред на клона на нашия сервиз почистен и с указание за дефекта.

- Уредите, предмет на извънгаранционно обслужване, изпратени с неплатени транспортни разходи – с наложен платеж, като експресен или друг специален товар – не се приемат.
- Ние ще изхвърлим изпратените от Вас дефектни уреди безплатно.

Сервизен център



Сервизно обслужване
България
 Тел.: 00800 118 4980
 Формуляр за контакт на
parkside-diy.com
IAN 508111_2507

Вносител

Моля, имайте предвид, че следващия адрес не е адрес на сервиза. Първо се свържете с посочения по-горе сервизен център.
 Grizzly Tools GmbH & Co. KG
 Stockstädter Str. 20
 63762 Großostheim
 ГЕРМАНИЯ
www.grizzlytools.de

Резервни части и принадлежности

Резервни части и принадлежности можете да намерите на www.grizzlytools.shop. Ако в процеса на поръчка възникнат проблеми, свържете се с нас през нашия онлайн магазин. Ако имате други въпроси, обърнете се към: *Сервизен център, Стр. 205*

Позиция №	Наименование	Поръчков №
12	Предпазител на ножа (Нож на ножицата за храсти)	91106303
11	Нож на ножицата за храсти	91106302
13	Предпазител на ножа (Нож на ножицата за трева)	91106301
14	Нож на ножицата за трева	91106300
16	Телескопична дръжка с комплект колела	91106299

Превод на оригиналната съответствие на ЕС

Продукт: **Акумулаторна косачка за трева и храсти**

Модел: **PGSA 12 B1**

Сериен номер: 000001-081000

Предметът на декларацията, описан по-горе, отговаря на съответното законодателство на Съюза за хармонизация:

**2006/42/EC • 2014/30/EU • 2000/14/EC & 2005/88/EC
• 2011/65/EU & (EU) 2015/863**

Обектът на декларацията, който е описан по-горе, е в съответствие с Директива 2011/65/EU на Европейския парламент и на Съвета от 8 юни 2011 г. относно ограничението на употребата на определени опасни вещества в електрическото и електронното оборудване.

За да се осигури съответствие, са приложени следните хармонизирани стандарти и национални стандарти и разпоредби:

EN 62841-1:2015/A11:2022
EN 62841-4-2:2019/A11:2022 • EN IEC 62841-4-5:2021/AC:2024
EN IEC 55014-1:2021 • EN IEC 55014-2:2021
EN IEC 63000:2018

В съответствие с Директивата за шумовите емисии 2000/14/EC се потвърждава следното: Ниво на звукова мощност L_{WA}

- измерено: 82,0 dB (Нож на ножицата за трева)
- измерено: 79,5 dB (Нож на ножицата за храсти);
- гарантирано: 85 dB

Използвана процедура за оценка на съответствието съгласно 2000/14/EC, приложение V.

За настоящата декларация за съответствие отговорност носи единствено производителят:

CE Grizzly Tools GmbH & Co. KG
Stockstädter Str. 20
63762 Großostheim
GERMANY
26.01.2026



Christian Frank
Упълномощен представител за документация

Πίνακας περιεχομένων

Εισαγωγή.....	207
Προβλεπόμενη χρήση.....	208
Περιεχόμενο παράδοσης/ Παραδοτέος εξοπλισμός.....	208
Επισκόπηση.....	208
Περιγραφή λειτουργίας.....	209
Τεχνικά χαρακτηριστικά.....	209
X 12 V TEAM.....	210
Υποδείξεις ασφάλειας.....	211
Σημασία των υποδείξεων ασφαλείας.....	211
Εικονοσύμβολα και σύμβολα.....	211
Γενικές προειδοποιήσεις ασφαλείας ηλεκτρικών εργαλείων.....	212
Προειδοποιήσεις ασφάλειας για μπορντουροψάλιδα.....	216
Προειδοποιήσεις ασφαλείας ψαλιδιών γκαζόν.....	217
Επιπρόσθετες υποδείξεις ασφαλείας για ψαλίδια γρασιδιού και θάμνων.....	218
Υπολειπόμενοι κίνδυνοι.....	219
Προετοιμασία.....	220
Εξαρτήματα χειρισμού.....	220
Τοποθέτηση/αντικατάσταση εξαρτημάτων.....	220
Έλεγχος κατάστασης φόρτισης του συσσωρευτή.....	221
Φόρτιση συσσωρευτή.....	221
Λειτουργία.....	222
Γενικές υποδείξεις εργασίας... ..	222
Πριν από τη λειτουργία.....	223
Τοποθέτηση και αφαίρεση συσσωρευτή.....	223
Ενεργοποίηση και Απενεργοποίηση.....	223
Ψαλίδι γκαζόν με τηλεσκοπικό στειλιάρι.....	224
Μεταφορά.....	225

Καθαρισμός, συντήρηση και αποθήκευση.....	225
Καθαρισμός.....	225
Συντήρηση.....	226
Αποθήκευση.....	227
Αναζήτηση σφαλμάτων.....	228
Απόρριψη/Προστασία του περιβάλλοντος.....	229
Απόρριψη των συσσωρευτών με φιλικό προς το περιβάλλον τρόπο.....	230
Σέρβις.....	230
Εγγύηση.....	230
Σέρβις επισκευών.....	232
Κέντρο Σέρβις.....	233
Εισαγωγέας.....	233
Ανταλλακτικά και αξεσουάρ.....	233
Μετάφραση του πρωτοτύπου των δήλωση συμμόρφωσης ΕΕ.....	234
Διευρυμένη εικόνα.....	319
Εισαγωγή	
Συγχαρητήρια για την αγορά του νέου σας ψαλιδιού γρασιδιού και θάμνων μπαταρίας (εφεξής καλούμενο «συ- σσκευή» ή «ηλεκτρικό εργαλείο»).	
Αποφασίστε για την απόκτηση μιας συσσκευής υψηλής ποιότητας. Η πα- ρούσα συσκευή ελέγχθηκε κατά τη διαδικασία παραγωγής αναφορικά με την ποιότητα και υποβλήθηκε σε τε- λικό έλεγχο. Με τον τρόπο αυτό έχει εξασφαλιστεί η ικανότητα λειτουργί- ας της συσκευής σας.	
Σε μεμονωμένες περιπτώσεις, δεν μπορεί να αποκλειστεί η ύπαρξη υπολειπόμενης ποσότητας λιπαντι- κών γύρω από ή μέσα στη συσκευή.	

Αυτό δεν αποτελεί έλλειψη ή ελάττωμα και δεν πρέπει να σας ανησυχεί.



Οι οδηγίες λειτουργίας είναι τμήμα αυτής της συσκευής. Περιέχουν σημαντικές υποδείξεις για την ασφάλεια, τη χρήση και την απόρριψη. Διαβάστε προσεκτικά τις οδηγίες λειτουργίας. Εξοικειωθείτε με τα στοιχεία χειρισμού και τη σωστή χρήση της συσκευής. Χρησιμοποιείτε τη συσκευή μόνο όπως περιγράφεται και για τους αναφερόμενους τομείς χρήσης. Φυλάτε καλά τις οδηγίες λειτουργίας και παραδώστε όλα τα έγγραφα σε περίπτωση παράδοσης της συσκευής σε τρίτους.

Προβλεπόμενη χρήση

Η συσκευή προβλέπεται αποκλειστικά για την εξής χρήση:

- Κοπή και διαμόρφωση λεπτών βλαστών σε φράχτες από θάμνους, θάμνους και διακοσμητικούς θάμνους
- Κοπή γρασιδιού σε ακμές και μικρές επιφάνειες σε οικιακά περιβάλλοντα

Η συσκευή προορίζεται για χρήση από ενήλικες. Ανήλικοι κάτω των 16 ετών επιτρέπεται να χρησιμοποιούν τη συσκευή μόνο με επίβλεψη.

Η χρήση της συσκευής σε βροχή ή υγρό περιβάλλον απαγορεύεται.

Κάθε περαιτέρω χρήση που δεν επιτρέπεται ρητά στις παρούσες οδηγίες λειτουργίας μπορεί να θέσει σε κίνδυνο τον χρήστη και να προκαλέσει ζημιές στη συσκευή. Ο χειριστής ή ο χρήστης της συσκευής είναι υπεύ-

θυνος για ατυχήματα ή βλάβες σε άλλους ανθρώπους ή στην ιδιοκτησία τους. Η συσκευή προορίζεται για οικιακή χρήση. Δεν έχει σχεδιαστεί για συνεχή, επαγγελματική χρήση. Στην περίπτωση επαγγελματικής χρήσης ακυρώνεται η εγγύηση. Ο κατασκευαστής δεν αναλαμβάνει καμία ευθύνη για φθορές που οφείλονται σε μη ορθή ή λανθασμένη χρήση.

Ο συσκευή είναι τμήμα της σειράς **X 12 V TEAM** και λειτουργεί με συσσωρευτές της σειράς **X 12 V TEAM**. Οι συσσωρευτές της σειράς **X 12 V TEAM** επιτρέπεται να φορτίζονται μόνο με συσκευές φόρτισης της σειράς **X 12 V TEAM**.

Περιεχόμενο παράδοσης/Παραδοτέος εξοπλισμός

Αποσυσκευάστε τη συσκευή και ελέγξτε το περιεχόμενο παράδοσης.

Απορρίψτε τα υλικά συσκευασίας με σωστό τρόπο.

- Επαναφορτιζόμενο ψαλίδι μπορντούρας και γκαζόν
- Λεπίδα ψαλιδιού γκαζόν + Προστατευτικό μαχαιριού
- Λεπίδα ψαλιδιού θάμνων + Προστατευτικό μαχαιριού
- Τηλεσκοπικό στείλιारी
- Μετάφραση του πρωτοτύπου των οδηγιών χρήσης
- Συσσωρευτής και συσκευή φόρτισης με οδηγίες λειτουργίας

Επισκόπηση

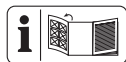

Για τις εικόνες της συσκευής, ανατρέξτε στην μπροστινή και στην πίσω ανοιγόμενη σελίδα.

1 Κεφαλή συσκευής

- 2 Ένδειξη κατάστασης φόρτισης
 - 3 Φραγή ενεργοποίησης (Συσκευή)
 - 4 Χειρολαβή
 - 5 Απασφάλιση μπαταρίας
 - 6 Συσσωρευτής
 - 7 Διακόπτης ενεργοποίησης/απενεργοποίησης (Συσκευή)
 - 8 Μηχανισμός ασφάλισης (Χειρολαβή)
 - 9 Μηχανισμός ασφάλισης (Κεφαλή συσκευής)
 - 10 Απασφάλιση μαχαιριού
 - 11 Λεπίδα ψαλιδιού θάμνων
 - 12 Προστατευτικό μαχαιριού (Λεπίδα ψαλιδιού θάμνων)
 - 13 Προστατευτικό μαχαιριού (Λεπίδα ψαλιδιού γκαζόν)
 - 14 Λεπίδα ψαλιδιού γκαζόν
 - 15 Φορτιστής
 - 16 Τηλεσκοπικό στείλιारी
- Εικ. C**
- 17 Υποδοχή σύνδεσης
 - 18 Προεξοχή
- Εικ. D**
- 19 Βύσμα
 - 20 Υποδοχή
 - 21 Βάση συσκευής
- Εικ. E**
- 22 Φραγή ενεργοποίησης (Τηλεσκοπικό στείλιारी)
 - 23 Διακόπτης ενεργοποίησης/απενεργοποίησης (Τηλεσκοπικό στείλιारी)
 - 24 Βιδωτή υποδοχή
- Εικ. G**
- 25 Σύνδεσμος μετάδοσης κίνησης

Περιγραφή λειτουργίας

Το ψαλίδι γρασιδιού και θάμνων μπαταρίας διαθέτει δύο αντικαταστάσιμες διατάξεις κοπής. Κατά τη χρήση ως ψαλίδι θάμνων (ψαλίδι για θάμνους φράχτες) χρησιμοποιείται ως διάταξη κοπής με ράβδο λεπίδας διπλής όψης. Οι οδοντώσεις συλλογής είναι στρογγυλεμένες στο πλάι και με μετατοπισμένη διάταξη για λόγους ασφάλειας προς αποφυγή κινδύνων τραυματισμού. Κατά τη χρήση ως ψαλίδι γρασιδιού χρησιμοποιείται ως διάταξη κοπής μια λεπίδα κοπής με πολλές οδοντώσεις.

Μπορείτε να βρείτε τη λειτουργία των εξαρτημάτων χειρισμού στις κατωτέρω περιγραφές.

Τεχνικά χαρακτηριστικά

Επαναφορτιζόμενο ψαλίδι μπορνούρας και γκαζόν PGSA 12 B1

Όνομαστική τάση U	12 V =
Αριθμός στροφών εν κενώ n_0	1200 min ⁻¹
Βάρος (χωρίς συσσωρευτή/χωρίς μαχαίρι)	≈0,47 kg
Στάθμη ηχητικής ισχύος (L_{WA})	
– εγγυημένη	85 dB
Συσσωρευτής	Li-Ion
Θερμοκρασία	≤50 °C
– Διαδικασία φόρτισης	4–40 °C
– Λειτουργία	4–50 °C
– Αποθήκευση	15–25 °C

Λεπίδα ψαλιδιού θάμνων

– Χρόνος λειτουργίας ανά φόρτιση συσσωρευτή (12V, 2Ah) ...	≤80 Λεπτά*
– Μήκος κοπής	170 mm
– Διάμετρος κλαδιού	≤7,9 mm

Στάθμη ηχητικής πίεσης (L_{pA})
..... 71,5 dB; $K_{pA}=3$ dB

Στάθμη ηχητικής ισχύος (L_{WA})
– μετρημένη 79,5 dB; $K_{WA}=2$ dB

Δόνηση (a_h)
– Χειρολαβή 2,03 m/s²; $K=1,5$ m/s²

Λεπίδα ψαλιδιού γκαζόν

– Χρόνος λειτουργίας ανά φόρτιση
συσσωρευτή (12V, 2Ah) ... ≤60 Λεπτά*

– Πλάτος μαχαιριού 120 mm

Στάθμη ηχητικής πίεσης (L_{pA})
..... 74,0 dB; $K_{pA}=3$ dB

Στάθμη ηχητικής ισχύος (L_{WA})
– μετρημένη 82,0 dB; $K_{WA}=2,36$ dB

Δόνηση (a_h)
– χωρίς τηλεσκοπικό στείλιारी
..... 1,7 m/s²; $K=1,5$ m/s²

– με τηλεσκοπικό στείλιारी
..... 2,99 m/s²; $K=1,5$ m/s²

* Ο πραγματικός χρόνος λειτουργίας
ενός πλήρως φορτισμένου συσσω-
ρευτή στο ρελαντί.

Τα επίπεδα θορύβου και κραδασμών
είναι σύμφωνα με τα πρότυπα και
τους κανονισμούς της δήλωσης συμ-
μόρφωσης.

Η αναγραφόμενη συνολική τιμή δο-
νήσεων και η αναγραφόμενη τιμή εκ-
πομπής θορύβου μετρήθηκαν σύμ-
φωνα με τυποποιημένη διαδικασία
ελέγχου και μπορούν να χρησιμοποιη-
θούν για τη σύγκριση ενός ηλεκτρι-
κού εργαλείου με ένα άλλο. Η ανα-
γραφόμενη συνολική τιμή δονήσεων
και η αναγραφόμενη τιμή εκπομπής
θορύβου μπορούν να χρησιμοποιη-
θούν επίσης για προσωρινή εκτίμηση
του φορτίου.

▲ ΠΡΟΕΙΔΟΠΟΙΗΣΗ! Οι τιμές δο-
νήσεων και εκπομπής θορύβου εν-
δέχεται να διαφέρουν από την καθο-
ρισμένη τιμή κατά τη χρήση του ηλε-
κτρικού εργαλείου, ανάλογα με τον
τρόπο χρήσης με τον οποίο χρησιμο-
ποιείται το ηλεκτρικό εργαλείο. Προ-
σπαθείτε να διατηρείτε την επιβά-
ρυνση λόγω κραδασμών όσο μικρό-
τερη γίνεται. Παραδειγματικά μετρά
για τη μείωση της επιβάρυνσης λό-
γω δονήσεων είναι ο περιορισμός του
χρόνου εργασίας. Εδώ πρέπει να λη-
φθούν υπόψιν όλα τα στάδια λειτουρ-
γίας (για παράδειγμα ο χρόνος κατά
τον οποίο το ηλεκτρικό εργαλείο εί-
ναι απενεργοποιημένο και ο χρόνος
κατά τον οποίο το ηλεκτρικό εργα-
λείο είναι μεν ενεργοποιημένο, αλλά
λειτουργεί χωρίς επιβάρυνση).

X 12 V TEAM

Ο συσκευή είναι τμήμα της σει-
ράς **X 12 V TEAM** και λειτουρ-
γεί με συσσωρευτές της σειράς
X 12 V TEAM. Οι συσσωρευτές της
σειράς **X 12 V TEAM** επιτρέπεται να
φορτίζονται μόνο με συσκευές φόρτι-
σης της σειράς **X 12 V TEAM**.

Σας συστήνουμε να θέτετε σε λει-
τουργία την παρούσα συσκευή απο-
κλειστικά με τους εξής συσσωρευ-
τές: PAKK 12 A3, PAKK 12 A4,
PAK 12 B3, PAK 12 B4,
PAK 12 D1, PAK 12 D2,
PAK 12 5.0 A1

Σας συστήνουμε να φορτίζετε αυ-
τούς τους συσσωρευτές με τις εξής
συσκευές φόρτισης: PLGK 12 A2,
PLGK 12 A3, PLGK 12 B2,
PDSLK 12 A2, PLGK 12 6.0 A1

Τεχνικά χαρακτηριστικά συσσωρευτή και συσκευής φόρτισης: Δείτε τις ξεχωριστές οδηγίες.

Υποδείξεις ασφαλείας

Αυτή η ενότητα περιέχει τις βασικές υποδείξεις ασφαλείας κατά τη χρήση της συσκευής.

▲ ΠΡΟΕΙΔΟΠΟΙΗΣΗ! Βλάβες σε άτομα και υλικές ζημιές λόγω ακατάλληλης μεταχείρισης του συσσωρευτή. Λαμβάνετε υπόψη τις υποδείξεις ασφαλείας και τις οδηγίες σχετικά με τη φόρτιση και τη σωστή χρήση που αναφέρονται στις οδηγίες λειτουργίας του συσσωρευτή και του φορτιστή της σειράς **X 12 V TEAM**.

Θα βρείτε μια λεπτομερή περιγραφή για τη διαδικασία φόρτισης και περισσότερες πληροφορίες στις ξεχωριστές οδηγίες χειρισμού.

Σημασία των υποδείξεων ασφαλείας

▲ ΚΙΝΔΥΝΟΣ! Αν δεν τηρείτε αυτή την υπόδειξη ασφαλείας, θα προκύψει ατύχημα. Η συνέπεια είναι σοβαρός σωματικός τραυματισμός ή θάνατος.

▲ ΠΡΟΕΙΔΟΠΟΙΗΣΗ! Αν δεν τηρείτε αυτή την υπόδειξη ασφαλείας, ενδέχεται να προκύψει ατύχημα. Η συνέπεια μπορεί να είναι σοβαρός σωματικός τραυματισμός ή θάνατος.

▲ ΠΡΟΣΟΧΗ! Αν δεν τηρείτε αυτή την υπόδειξη ασφαλείας, θα προκύψει ατύχημα. Η συνέπεια μπορεί να είναι ελαφρύς ή μέτριος σοβαρότητας σωματικός τραυματισμός ή θάνατος.

ΥΠΟΔΕΙΞΗ! Αν δεν τηρείτε αυτή την υπόδειξη ασφαλείας, θα προκύψει ατύχημα. Η συνέπεια μπορεί να είναι υλική ζημιά.

Εικονοσύμβολα και σύμβολα Εικονοσύμβολα επάνω στη συσκευή



Ο συσκευή είναι τμήμα της σειράς **X 12 V TEAM** και λειτουργεί με συσσωρευτές της σειράς **X 12 V TEAM**. Οι συσσωρευτές της σειράς **X 12 V TEAM** επιτρέπεται να φορτίζονται μόνο με συσκευές φόρτισης της σειράς **X 12 V TEAM**.



Προσοχή!



Διαβάστε τις οδηγίες λειτουργίας



Χρησιμοποιείτε προστασία ακοής



Χρησιμοποιείτε προστατευτικό ματιών



Κίνδυνος - Κρατάτε τα χέρια μακριά από τη λεπίδα



Προσοχή! Συνέχιση κίνησης της διάταξης κοπής



Η χρήση της συσκευής σε βροχή ή υγρό περιβάλλον απαγορεύεται.



Προσοχή στα εκτοξευόμενα αντικείμενα - κρατήστε τους παρευρισκόμενους μακριά



Διατηρείτε τα παρευρισκόμενα άτομα μακριά από την περιοχὴ κινδύνου



Εγγυημένη στάθμη ηχητικής ισχύος L_{WA} σε dB.



Μην απορρίπτετε τις ηλεκτρικές συσκευές στα οικιακά απορρίμματα.

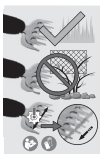

Προσέχετε κατά την κοπή ώστε να μην φτάνουν αντικείμενα όπως σύρματα, μεταλλικά τεμάχια, πέτρες κ.λπ. στη λεπίδα

Τρόχισμα μαχαιριού (Λεπίδα ψαλιδιού γκαζόν)



Γωνία τροχίσματος (Λεπίδα ψαλιδιού γκαζόν)

Εικονοσύμβολα στις οδηγίες λειτουργίας



Χρησιμοποιείτε γάντια ασφαλείας



Πίεση



Περιμένετε έως ότου το ηλεκτρικό εργαλείο ακινητοποιηθεί, προτού το αποθέσετε.



Μην χρησιμοποιείτε καθαριστικά ή διαλύτες.



Ποτέ μην ψεκάζετε τη συσκευή με νερό.

Γενικές προειδοποιήσεις ασφαλείας ηλεκτρικών εργαλείων

⚠ ΠΡΟΕΙΔΟΠΟΙΗΣΗ! Διαβάστε όλες τις προειδοποιήσεις ασφαλείας, τις οδηγίες, τις απεικονίσεις και τις προδιαγραφές που παρέχονται μαζί με αυτό το ηλεκτρικό εργαλείο. Σε περίπτωση μη τήρησης όλων των οδηγιών που αναγράφονται παρακάτω, παρατηρείται κίνδυνος ηλεκτροπληξίας, πυρκαγιάς ή/και σοβαρών τραυματισμών. **Φυλάσσετε όλες τις προειδοποιήσεις και οδηγίες για μελλοντική χρήση.**

Ο όρος «Ηλεκτρικό εργαλείο» στις προειδοποιήσεις αφορά στο ηλεκτρικό εργαλείο που λειτουργεί με σύνδεση (ενσύρματα) στο ηλεκτρικό δίκτυο ή που λειτουργεί με μπαταρία (ασύρματα).

1. ΑΣΦΑΛΕΙΑ ΧΩΡΟΥ ΕΡΓΑΣΙΑΣ

- Διατηρείτε τον χώρο εργασίας καθαρό και καλά φωτισμένο.** Οι ακατάστατοι ή σκοτεινοί χώροι αυξάνουν τον κίνδυνο ατυχήματος.
- Μην λειτουργείτε ηλεκτρικά εργαλεία σε εκρήξιμες ατμόσφαιρες, όπως υπό την παρουσία**

εύφλεκτων υγρών, αερίων ή σκόνης. Από τα ηλεκτρικά εργαλεία εξέρχονται σπινθήρες, από τους οποίους μπορούν να αναφλεγούν η σκόνη ή οι αναθυμιάσεις.

- c) **Κατά τον χειρισμό ενός ηλεκτρικού εργαλείου, κρατάτε τα παιδιά και τους παρευρισκόμενους σε απόσταση ασφαλείας.** Τυχόν περιπασημοί ενδέχεται να σας κάνουν να χάσετε τον έλεγχο.

2. ΗΛΕΚΤΡΙΚΗ ΑΣΦΑΛΕΙΑ

- a) **Τα βύσματα ηλεκτρικών εργαλείων πρέπει να είναι κατάλληλα για την εκάστοτε πρίζα. Μην τροποποιείτε ποτέ το βύσμα με οποιονδήποτε τρόπο. Μην χρησιμοποιείτε προσαρμογείς βυσμάτων με γειωμένα ηλεκτρικά εργαλεία.** Τα μη τροποποιημένα βύσματα και οι κατάλληλες πρίζες μειώνουν τον κίνδυνο ηλεκτροπληξίας.

- b) **Αποφεύγετε την σωματική επαφή με γειωμένες επιφάνειες, όπως σωλήνες, θερμαντικά σώματα και ψυγεία.** Σε περίπτωση γείωσης του σώματος, παρατηρείται αυξημένος κίνδυνος ηλεκτροπληξίας.

- c) **Μην αφήνετε τα ηλεκτρικά εργαλεία να είναι εκτεθειμένα σε βροχή ή υγρές συνθήκες.** Τυχόν είσοδος νερού σε ένα ηλεκτρικό εργαλείο θα αυξήσει τον κίνδυνο ηλεκτροπληξίας.

- d) **Μην ασκείτε βία στο καλώδιο. Μην χρησιμοποιείτε ποτέ το καλώδιο για μεταφορά, τράβηγμα ή αποσύνδεση του ηλεκτρι-**

κού εργαλείου. Φυλάσσετε το καλώδιο μακριά από υψηλές θερμοκρασίες, λάδι, αιχμηρά αντικείμενα ή κινούμενα εξαρτήματα. Τυχόν κατεστραμμένα ή μπερδεμένα καλώδια θα αυξήσουν τον κίνδυνο ηλεκτροπληξίας.

- e) **Σε περίπτωση χρήσης ενός ηλεκτρικού εργαλείου σε εξωτερικό χώρο, χρησιμοποιείτε καλώδιο επέκτασης που να είναι κατάλληλο για χρήση σε εξωτερικούς χώρους.** Η χρήση καλωδίου που να είναι κατάλληλο για χρήση σε εξωτερικούς χώρους μειώνει τον κίνδυνο ηλεκτροπληξίας.

- f) **Εάν δεν μπορεί να αποφευχθεί η λειτουργία ενός ηλεκτρικού εργαλείου σε σημείο με υγρασία, χρησιμοποιείτε μια παροχή που να προστατεύεται από διάταξη προστασίας ρεύματος διαρροής (RCD).** Με τη χρήση μιας διάταξης RCD μειώνεται ο κίνδυνος ηλεκτροπληξίας.

3. ΑΤΟΜΙΚΗ ΑΣΦΑΛΕΙΑ

- a) **Να είστε σε εγρήγορση, να είστε προσεκτικοί και να χρησιμοποιείτε κοινή λογική κατά τη χρήση ενός ηλεκτρικού εργαλείου. Μην χρησιμοποιείτε ηλεκτρικές συσκευές εάν είστε κουρασμένοι, υπό της επήρεια ναρκωτικών, αλκοόλ ή φαρμάκων.** Μια στιγμή απροσεξίας κατά τη λειτουργία ηλεκτρικών εργαλείων αρκεί για να παρατηρηθούν σοβαροί ατομικοί τραυματισμοί.
- b) **Χρησιμοποιείτε εξοπλισμό ατομικής προστασίας. Χρησιμο-**

ποιείτε πάντα προστατευτικό για τα μάτια. Ο προστατευτικός εξοπλισμός, όπως μια μάσκα σκόνης, αντιολισθητικά παπούτσια ασφαλείας, κράνος ή προστατευτικά ακοής που χρησιμοποιούνται στις κατάλληλες συνθήκες, μειώνουν τον κίνδυνο ατομικών τραυματισμών.

- c) **Αποφεύγετε την ακούσια εκκίνηση. Πριν από τη σύνδεση στην πηγή ρεύματος ή/και τη συστοιχία μπαταριών, καθώς και πριν από τη μεταφορά του εργαλείου, διασφαλίζετε ότι ο διακόπτης βρίσκεται στη θέση απενεργοποίησης.** Η μεταφορά ηλεκτρικών εργαλείων με το δάχτυλο να βρίσκεται στον διακόπτη ή η παροχή ρεύματος σε ηλεκτρικά εργαλεία με ενεργοποιημένο διακόπτη αυξάνει τον κίνδυνο ατυχημάτων.
- d) **Απομακρύνετε τυχόν κλειδιά ρύθμισης ή λοιπά κλειδιά πριν από την ενεργοποίηση του ηλεκτρικού εργαλείου.** Ένα κλειδί που παραμένει συνδεδεμένο σε ένα περιστρεφόμενο εξάρτημα του ηλεκτρικού εργαλείου μπορεί να προκαλέσει τραυματισμό.
- e) **Διατηρείτε την ισορροπία σας. Πατάτε σταθερά και διατηρείτε πάντα την ισορροπία σας.** Κάτι τέτοιο καθιστά δυνατό τον καλύτερο έλεγχο του ηλεκτρικού εργαλείου σε απροσδόκητες καταστάσεις.
- f) **Χρησιμοποιείτε κατάλληλο ρουχισμό. Μην φοράτε φαρδιά ρούχα ή κοσμήματα. Κρατάτε τα μαλλιά και τα ρούχα μακριά**

από κινούμενα εξαρτήματα. Τυχόν φαρδιά ρούχα, κοσμήματα ή μακριά μαλλιά ενδέχεται να πιαστούν σε κινούμενα εξαρτήματα.

- g) **Εάν παρέχονται συσκευές για τη σύνδεση διατάξεων αναρρόφησης και συλλογής σκόνης, διασφαλίζετε ότι είναι έχουν συνδεθεί και ότι χρησιμοποιούνται σωστά.** Με τη χρήση διατάξεων συλλογής σκόνης μπορούν να μειωθούν οι κίνδυνοι που σχετίζονται με τη σκόνη.
- h) **Μην επαναπαύεστε λόγω της εξοικείωσης που αποκτήσατε από τη συχνή χρήση εργαλείων και μην αγνοείτε τις αρχές ασφαλείας εργαλείων.** Λόγω μιας απρόσκετης ενέργειας μπορεί να προκληθεί σοβαρός τραυματισμός εντός κλασμάτων του δευτερολέπτου.

4. ΧΡΗΣΗ ΚΑΙ ΦΡΟΝΤΙΔΑ ΗΛΕΚΤΡΙΚΩΝ ΕΡΓΑΛΕΙΩΝ

- a) **Μην ασκείτε βία στο ηλεκτρικό εργαλείο. Χρησιμοποιείτε το σωστό ηλεκτρικό εργαλείο.** Το σωστό ηλεκτρικό εργαλείο θα κάνει τη δουλειά καλύτερα και ασφαλέστερα στον ρυθμό για τον οποίο σχεδιάστηκε.
- b) **Μην χρησιμοποιείτε το ηλεκτρικό εργαλείο εάν δεν ενεργοποιείται και απενεργοποιείται από τον διακόπτη.** Οποιοδήποτε ηλεκτρικό εργαλείο, ο χειρισμός του οποίου δεν είναι δυνατός με τον διακόπτη, είναι επικίνδυνο και πρέπει να επισκευαστεί.
- c) **Αποσυνδέετε το βύσμα από την πηγή ρεύματος ή/και αφαιρείτε**

τη συστοιχία μπαταριών, εφόσον είναι δυνατή η αφαίρεση, από το ηλεκτρικό εργαλείο πριν από οποιαδήποτε ρύθμιση, αλλαγή εξαρτημάτων ή αποθήκευση ηλεκτρικών εργαλείων. Με αυτά τα προληπτικά μέτρα μειώνεται ο κίνδυνος ακούσιας εκκίνησης του ηλεκτρικού εργαλείου.

- d) **Αποθηκεύετε τα ηλεκτρικά εργαλεία που δεν χρησιμοποιούνται μακριά από παιδιά και μην επιτρέπτε σε άτομα που δεν είναι εξοικειωμένα με το ηλεκτρικό εργαλείο ή τις παρούσες οδηγίες να χειρίζονται το ηλεκτρικό εργαλείο.** Τα ηλεκτρικά εργαλεία είναι επικίνδυνα στα χέρια μη εκπαιδευμένων χρηστών.
- e) **Συντηρείτε τα ηλεκτρικά εργαλεία και τα εξαρτήματα. Ελέγχετε για τυχόν εσφαλμένη ευθυγράμμιση ή προσάρτηση κινούμενων εξαρτημάτων, θραύση εξαρτημάτων και κάθε άλλη κατάσταση που μπορεί να επηρεάσει αρνητικά τη λειτουργία του ηλεκτρικού εργαλείου. Σε περίπτωση βλάβης, αναθέστε την επισκευή του ηλεκτρικού εργαλείου πριν από τη χρήση.** Πολλά ατυχήματα οφείλονται σε κακή συντήρηση των ηλεκτρικών εργαλείων.
- f) **Διατηρείτε τα εργαλεία κοπής αιχμηρά και καθαρά.** Τα σωστά συντηρημένα εργαλεία κοπής με αιχμηρές ακμές κοπής είναι λιγότερο πιθανό να κολλήσουν και ελέγχονται ευκολότερα.
- g) **Χρησιμοποιείτε το ηλεκτρικό εργαλείο, τα εξαρτήματα, τις**

μύτες κ.λπ. σύμφωνα με τις παρούσες οδηγίες, συνυπολογίζοντας τις συνθήκες εργασίας και την εργασία προς εκτέλεση. Η χρήση του ηλεκτρικού εργαλείου για εργασίες διαφορετικές από τις προβλεπόμενες μπορεί να οδηγήσει σε επικίνδυνες καταστάσεις.

- h) **Διατηρείτε τις λαβές και τις σχετικές επιφάνειες στεγνές, καθαρές και χωρίς λάδια και γράσο.** Οι ολισθηρές λαβές και οι σχετικές επιφάνειες αποτρέπουν τον ασφαλή χειρισμό και έλεγχο του εργαλείου σε απρόβλεπτες καταστάσεις.
- 5. ΧΡΗΣΗ ΚΑΙ ΦΡΟΝΤΙΔΑ ΕΡΓΑΛΕΙΩΝ ΜΕ ΜΠΑΤΑΡΙΑ**
- a) **Η επαναφόρτιση πρέπει να εκτελείται αποκλειστικά με τον φορτιστή που ορίζεται από τον κατασκευαστή.** Ένας φορτιστής που είναι κατάλληλος για έναν τύπο συστοιχίας μπαταριών μπορεί να προκαλέσει κίνδυνο πυρκαγιάς όταν χρησιμοποιείται με άλλη συστοιχία μπαταριών.
 - b) **Χρησιμοποιείτε ηλεκτρικά εργαλεία αποκλειστικά με τις προβλεπόμενες συστοιχίες μπαταριών.** Η χρήση οποιασδήποτε άλλης συστοιχίας μπαταριών μπορεί να προκαλέσει κίνδυνο τραυματισμού και πυρκαγιάς.
 - c) **Όταν δεν χρησιμοποιείται η συστοιχία μπαταριών, διατηρείτε την μακριά από άλλα μεταλλικά αντικείμενα, όπως συνδετήρες, κέρματα, κλειδιά, καρφιά, βίδες ή άλλα μικρά μεταλλικά αντικείμενα, που θα μπορούσαν**

- να δημιουργήσουν σύνδεση μεταξύ των ακροδεκτών. Το βραχυκύκλωμα των ακροδεκτών της μπαταρίας μεταξύ τους μπορεί να οδηγήσει σε εγκαύματα ή πυρκαγιά.
- d) Σε περίπτωση κακών συνθηκών χρήσης, ενδέχεται να εκτοξευτεί υγρό από την μπαταρία. Αποφεύγετε την επαφή. Σε περίπτωση ακούσιας επαφής, ξεπλύνετε με νερό. Σε περίπτωση επαφής του υγρού με τα μάτια, ζητήστε πρόσθετα ιατρική βοήθεια. Το εκτοξευόμενο υγρό από την μπαταρία ενδέχεται να προκαλέσει ερεθισμούς ή εγκαύματα.
- e) Μην χρησιμοποιείτε συστοιχίες μπαταριών ή εργαλεία που έχουν υποστεί ζημιά ή τροποποίηση. Οι κατεστραμμένες ή τροποποιημένες μπαταρίες ενδέχεται να παρουσιάσουν απρόβλεπτη συμπεριφορά με αποτέλεσμα να παρατηρηθεί πυρκαγιά, έκρηξη ή κίνδυνος τραυματισμού.
- f) Μην αφήνετε μια συστοιχία μπαταριών ή ένα εργαλείο να εκτεθεί σε φωτιά ή υπερβολικές θερμοκρασίες. Σε περίπτωση έκθεσης σε φωτιά ή θερμοκρασίες άνω των 130 °C, ενδέχεται να παρατηρηθεί έκρηξη.
- g) Ακολουθείτε τις οδηγίες φόρτισης και μην φορτίζετε τη συστοιχία μπαταρίας ή το εργαλείο εκτός του καθορισμένου στις οδηγίες εύρους θερμοκρασίας. Η φόρτιση με ακατάλληλο τρόπο ή σε θερμοκρασίες εκτός του καθορισμένου εύρους μπορεί να προκαλέσει ζημιά στην μπαταρία και να αυξήσει τον κίνδυνο πυρκαγιάς.
6. Σ'ΕΡΒΙΣ
- a) Αναθέτετε το σέρβις του ηλεκτρικού εργαλείου σε εξειδικευμένο επισκευαστή που χρησιμοποιεί αποκλειστικά πανομοιότυπα ανταλλακτικά. Κατά αυτόν τον τρόπο, διασφαλίζετε τη διατήρηση των επιπέδων ασφαλείας του ηλεκτρικού εργαλείου.
- b) Μην αναθέτετε ποτέ το σέρβις κατεστραμμένων συστοιχιών μπαταριών. Το σέρβις συστοιχιών μπαταριών επιτρέπεται να εκτελείται αποκλειστικά από τον κατασκευαστή ή εξουσιοδοτημένους παρόχους σέρβις.
- Προειδοποιήσεις ασφάλειας για μπορντουροψάλιδα**
- a. Μην χρησιμοποιείτε το μπορντουροψάλιδο σε κακές καιρικές συνθήκες, ειδικά όταν υπάρχει κίνδυνος κεραυνών. Έτσι μειώνεται ο κίνδυνος να χτυπηθείτε από κεραυνό.
- b. Διατηρείτε όλα τα καλώδια ρεύματος και τα σύρματα μακριά από τον τομέα κοπής. Τα καλώδια ρεύματος και τα σύρματα ενδέχεται να είναι κρυμμένα σε φράχτες από θάμνους ή σε θάμνους και μπορούν να κοπούν τυχαία από τη λεπίδα.
- c. Φοράτε προστατευτικά ακοής. Επαρκείς προστατευτικοί εξοπλισμοί μειώνουν τον κίνδυνο απώλειας της ακοής.
- d. Κρατάτε το μπορντουροψάλιδο μόνο από τις μονωμένες επιφάνειες λαβών διότι η λεπίδα μπο-

- ρεί να έρθει σε επαφή με κρυφές καλωδιώσεις.** Λεπίδες που έρχονται σε επαφή με ένα ηλεκτροφόρο καλώδιο μπορεί να καταστήσουν τα εκτεθειμένα μεταλλικά μέρη του μπορντουροψάλιδου ηλεκτροφόρα έτσι ώστε να προκληθεί ηλεκτροπληξία στον χειριστή.
- e. **Διατηρείτε όλα τα μέρη του σώματος μακριά από τη λεπίδα. Μην απομακρύνετε το κομμένο υλικό ή μην κρατάτε το υλικό που θα κοπεί όταν κινούνται οι λεπίδες.** Οι λεπίδες συνεχίζουν να κινούνται αφότου ο διακόπτης τεθεί στο off. Μια στιγμή απροσεξίας κατά τη λειτουργία του μπορντουροψάλιδου αρκεί για να παρατηρηθούν σοβαροί ατομικοί τραυματισμοί.
- f. **Κατά την απομάκρυνση μπλοκαρισμένων υλικών ή κατά το σέρβις του μπορντουροψάλιδου εξασφαλίστε ότι όλοι οι διακόπτες ισχύος είναι στη θέση off και , η συστοιχία μπαταριών έχει αφαιρεθεί ή αποσυνδεθεί.** Μη αναμενόμενη ενεργοποίηση του μπορντουροψάλιδου κατά την απομάκρυνση μπλοκαρισμένου υλικού ή κατά το σέρβις μπορεί να έχει ως αποτέλεσμα σοβαρό ατομικό τραυματισμό.
- g. **Μεταφέρετε το μπορντουροψάλιδο από τη λαβή με τη λεπίδα σταματημένη και φροντίζοντας να μην θέσετε σε λειτουργία κανένα διακόπτη ισχύος.** Η σωστή μεταφορά του μπορντουροψάλιδου μειώνει τον κίνδυνο αθέλητης εκκίνησης και επακόλουθου ατομικού τραυματισμού από τις λεπίδες.
- h. **Κατά τη μεταφορά ή αποθήκευση του μπορντουροψάλιδου, χρησιμοποιείτε πάντα το κάλυμμα λεπίδας.** Ο σωστός χειρισμός του μπορντουροψάλιδου μειώνει τον κίνδυνο επακόλουθου ατομικού τραυματισμού από τις λεπίδες.
- Προειδοποιήσεις ασφαλείας ψαλιδιών γκαζόν**
- a. **Μην χρησιμοποιείτε το ψαλίδι γκαζόν σε κακές καιρικές συνθήκες, ειδικά όταν υπάρχει κίνδυνος κεραυνού.** Έτσι μειώνεται ο κίνδυνος να χτυπηθείτε από κεραυνό.
- b. **Διατηρείτε όλα τα καλώδια ρεύματος και τα σύρματα μακριά από τον τομέα κοπής.** Τα καλώδια ρεύματος ή γενικά τα καλώδια μπορούν να κοπούν τυχαία από τη λεπίδα.
- c. **Φοράτε προστατευτικά ακοής.** Επαρκείς προστατευτικοί εξοπλισμοί μειώνουν τον κίνδυνο απώλειας της ακοής.
- d. **Κρατάτε το ψαλίδι γκαζόν μόνο από τις μονωμένες επιφάνειες λαβών διότι η λεπίδα μπορεί να έρθει σε επαφή με κρυφές καλωδιώσεις.** Λεπίδες που έρχονται σε επαφή με ένα ηλεκτροφόρο καλώδιο μπορεί να καταστήσουν τα εκτεθειμένα μεταλλικά μέρη του ψαλιδιού γκαζόν ηλεκτροφόρα έτσι ώστε να προκληθεί ηλεκτροπληξία στον χειριστή.
- e. **Διατηρείτε όλα τα μέρη του σώματος μακριά από τη λεπίδα.**

Μην απομακρύνετε το κομμένο υλικό ή μην κρατάτε το υλικό που θα κοπεί όταν κινούνται οι λεπίδες. Οι λεπίδες συνεχίζουν να κινούνται αφότου ο διακόπτης τεθεί στο off. Μια στιγμή απροσεξίας κατά τη λειτουργία του ψαλιδιού γκαζόν αρκεί για να παρατηρηθούν σοβαροί ατομικοί τραυματισμοί.

- f. **Κατά την απομάκρυνση μπλοκαρισμένων υλικών ή κατά το σέρβις της μονάδας εξασφαλίζετε ότι όλοι οι διακόπτες ισχύος είναι στη θέση off και η συστοιχία μπαταριών έχει αφαιρεθεί ή αποσυνδεθεί.** Μη αναμενόμενη ενεργοποίηση του ψαλιδιού γκαζόν κατά την απομάκρυνση μπλοκαρισμένου υλικού ή κατά το σέρβις μπορεί να έχει ως αποτέλεσμα σοβαρό ατομικό τραυματισμό.
- g. **Μεταφέρετε το ψαλίδι γκαζόν από τη λαβή με τη λεπίδα σταματημένη και φροντίζοντας να μην θέσετε σε λειτουργία κανένα διακόπτη ισχύος.** Η σωστή μεταφορά του ψαλιδιού γκαζόν μειώνει τον κίνδυνο αθέλητης εκκίνησης και επακόλουθου ατομικού τραυματισμού από τις λεπίδες.
- h. **Κατά τη μεταφορά ή αποθήκευση του ψαλιδιού γκαζόν, τοποθετείτε πάντα το κάλυμμα λεπίδας.** Ο σωστός χειρισμός του ψαλιδιού γκαζόν μειώνει τον κίνδυνο επακόλουθου ατομικού τραυματισμού από τις λεπίδες.

Επιπρόσθετες υποδείξεις ασφάλειας για ψαλίδια γρασιδιού και θάμνων

- Για τη δική σας ασφάλεια φοράτε μέσα ατομικής προστασίας:



- Χρησιμοποιείτε προστατευτικό ματιών
- Χρησιμοποιείτε προστασία ακοής
- Χρησιμοποιείτε γάντια ασφαλείας
- Φοράτε κατάλληλη ενδυμασία εργασίας, όπως ανθεκτικά υποδήματα με αντιολισθητική σόλα και ανθεκτικό, μακρύ παντελόνι.
- Μη φοράτε μακριά ρούχα ή κοσμήματα, τα οποία θα μπορούσαν να πιαστούν σε κινούμενα μέρη.
- Μην χρησιμοποιείτε τη συσκευή εάν δεν φοράτε υποδήματα ή αν φοράτε σανδάλια.
- Η συσκευή προορίζεται για χρήση από ενήλικες. Ανήλικοι κάτω των 16 ετών επιτρέπεται να χρησιμοποιούν τη συσκευή μόνο με επίβλεψη.
- **Η συσκευή προβλέπεται για την κοπή γρασιδιού και φραχτών από θάμνους. Μην κόβετε με τη συσκευή κλαριά, σκληρό ξύλο ή άλλα.** Η συσκευή μπορεί να υποστεί βλάβη.
- **Κρατάτε τη συσκευή σωστά, π.χ. με τα δύο χέρια στις χειρολαβές, εάν υπάρχουν δύο χειρολαβές.** Η απώλεια ελέγχου της συσκευής μπορεί να οδηγήσει σε τραυματισμούς.

- **Κατά την εργασία με τη συσκευή, φοράτε κατάλληλο ρουχισμό και γάντια εργασίας. Ποτέ μην πιάνετε ή σηκώνετε τη συσκευή από τη λεπίδα κοπής.** Η επαφή με τη λεπίδα κοπής μπορεί να οδηγήσει σε τραυματισμούς.
 - **Μην χρησιμοποιείτε τη συσκευή κοντά σε εύφλεκτα υγρά ή αέρια.** Σε περίπτωση βραχυκυκλώματος, υπάρχει κίνδυνος πυρκαγιάς και έκρηξης.
 - Εξασφαλίζετε πάντα ότι η συσκευή είναι σωστά τοποθετημένη σε μια από τις προεπιλεγμένες θέσεις εργασίας, προτού εκκινήσετε τη συσκευή.
 - **Οι λεπίδες πρέπει να ελέγχονται τακτικά για φθορές και να τροχίζονται.** Στομωμένες λεπίδες προκαλούν υπερφόρτωση στη συσκευή. Οι προκύπτουσες ζημιές δεν υπόκεινται στην εγγύηση.
 - Απενεργοποιήστε τη συσκευή και απομακρύνετε το συσσωρευτή. Βεβαιωθείτε ότι όλα τα κινούμενα μέρη έχουν ακινητοποιηθεί πλήρως
 - όποτε αφήνετε ανεπιτήρητη τη συσκευή
 - προτού απομακρύνετε μπλοκαρίσματα ή εμφράξεις
 - πριν ελέγξετε, καθαρίσετε ή προχωρήσετε σε εργασία στη συσκευή
 - Σε περίπτωση που η διάταξη κοπής έρθει σε επαφή με ένα ξένο σώμα ή η συσκευή αρχίσει να δονείται ασυνήθιστα έντονα, απαιτείται άμεσος έλεγχος:
 - ελέγξτε για χαλαρά εξαρτήματα και σφίξτε τα καλά
 - αναζητήστε τυχόν βλάβες
 - αντικαταστήστε τα φθαρμένα μέρη με παρόμοια ή αναθέστε την επισκευή της συσκευής.
 - **Μην επιχειρείτε να επισκευάσετε οι ίδιοι τη συσκευή, εκτός εάν έχετε εκπαιδευτεί σχετικά.** Όλες οι εργασίες, οι οποίες δεν αναφέρονται στις παρούσες οδηγίες λειτουργίας, επιτρέπεται να διεξάγονται μόνο από το κέντρο σέρβις μας. Πολλά ατυχήματα οφείλονται σε κακοσυντηρημένες συσκευές.
 - **Χρησιμοποιείτε αποκλειστικά εξαρτήματα που προτείνονται από την PARKSIDE.** Τα ακατάλληλα εξαρτήματα μπορεί να προκαλέσουν ηλεκτροπληξία ή πυρκαγιά.
- Υπολειπόμενοι κίνδυνοι**
 Ακόμα και όταν χειρίζεστε αυτή τη συσκευή σύμφωνα με τις προδιαγραφές, υπάρχουν πάντα υπολειπόμενοι κίνδυνοι. Οι ακόλουθοι κίνδυνοι μπορεί να παρατηρηθούν σε συνάρτηση με την κατασκευή και την παραλλαγή της συσκευής:
- Βλάβες στα μάτια, στην περίπτωση που δεν χρησιμοποιείται κατάλληλη προστασία για τα μάτια.
 - Βλάβες στην ακοή, στην περίπτωση που δεν χρησιμοποιείται κατάλληλη προστασία για την ακοή.
 - Προβλήματα υγείας από τους κραδασμούς του χεριού, εάν η μονάδα χρησιμοποιείται για μεγάλο χρονικό διάστημα ή δεν χρησιμο-

ποιείται και δεν συντηρείται σωστά.

- Τραυματισμοί από κοπή

⚠ ΠΡΟΕΙΔΟΠΟΙΗΣΗ! Κίνδυνος από ηλεκτρομαγνητικό πεδίο που δημιουργείται κατά τη διάρκεια της λειτουργίας της συσκευής. Το πεδίο μπορεί υπό συγκεκριμένες συνθήκες να επηρεάσει ενεργά ή παθητικά ιατρικά εμφυτεύματα. Για τη μείωση του κινδύνου σοβαρών ή θανατηφόρων τραυματισμών, συνιστούμε στα άτομα με ιατρικά εμφυτεύματα να συμβουλευτούν τον γιατρό τους και τον κατασκευαστή του ιατρικού εμφυτεύματος πριν τη χρήση της συσκευής.

Προετοιμασία

⚠ ΠΡΟΕΙΔΟΠΟΙΗΣΗ! Κίνδυνος τραυματισμού από ακούσια εκκίνηση της συσκευής. Τοποθετήστε τον συσσωρευτή στη συσκευή μόνο, εάν η συσκευή είναι εντελώς έτοιμη για τη χρήση.

Εξαρτήματα χειρισμού

Γνωρίστε πριν από την πρώτη λειτουργία της συσκευής τα στοιχεία χειρισμού της.

- **Φραγή ενεργοποίησης (3/22)**
Η φραγή ενεργοποίησης εμποδίζει μια μη ηθελημένη ενεργοποίηση της συσκευής.
 - Φραγή ενεργοποίησης (3) → Απασφάλιση, χωρίς τηλεσκοπικό στειλιάρι: Ωθήστε προς τα εμπρός
 - Φραγή ενεργοποίησης (22) → Απασφάλιση, με τηλεσκοπικό στειλιάρι: Πίεση

- **Διακόπτης ενεργοποίησης/απενεργοποίησης (7/23)**

- Ενεργοποίηση: Πάτημα
- Απενεργοποίηση: Αποδέσμευση

- **Μηχανισμός ασφάλισης, Χειρολαβή (8)**

(Εικ. Α)

Εάν απαιτείται ρυθμίζετε τη γωνία κλίσης της χειρολαβής (3 θέσεις).

- Πιέστε την ασφάλιση (8) και γείρετε τη χειρολαβή (4) στην επιθυμητή γωνία.
- Αφήστε την ασφάλιση (8) ώστε να κουμπώσει η χειρολαβή (4).

- **Μηχανισμός ασφάλισης, Κεφαλή συσκευής (9)**

(Εικ. Β)

Για μια άνετη κοπή ακμής μπορείτε να περιστρέψετε την κεφαλή κοπής (1) (7 θέσεις).

- Πιέστε την ασφάλιση (9) και γυρίστε την κεφαλή κοπής (1) στην επιθυμητή θέση.
- Αφήστε την ασφάλιση (9) ώστε να κουμπώσει η κεφαλή κοπής (1).

Τοποθέτηση/αντικατάσταση εξαρτημάτων

⚠ ΠΡΟΣΟΧΗ! Φροντίστε να απενεργοποιείτε τη συσκευή και να αφαιρείτε τον συσσωρευτή από τη συσκευή πριν την τοποθέτηση ή αντικατάσταση των εξαρτημάτων για την αποφυγή κινδύνων και τραυματισμών.

Τοποθέτηση εξαρτημάτων

Διαδικασία (Εικ. C)

1. Τοποθετήστε την προεξοχή (18) της λεπίδας ψαλιδιού γρασιδιού

- (14) ή της λεπίδας ψαλιδιού θάμνων (11) στην εγκοπή στην κάτω πλευρά της κεφαλής συσκευής (1).
2. Γυρίστε το αξεσουάρ στην κατεύθυνση της κεφαλής κοπής (1).
 3. Πιέστε τα δύο πλήκτρα απασφάλισης λεπίδας (10) δεξιά και αριστερά στο αξεσουάρ.
 4. Αφήστε τα πλήκτρα απασφάλισης λεπίδας (10) όταν το αξεσουάρ εδράζεται εφαιπτομενικά στην κεφαλή συσκευής (1).
 5. Ελέγξτε τη σταθερή θέση του αξεσουάρ έλκοντας στο αξεσουάρ.

Αφαίρεση εξαρτημάτων

Διαδικασία (Εικ. C)

1. Πιέστε τα δύο πλήκτρα απασφάλισης λεπίδας (10) δεξιά και αριστερά στο αξεσουάρ.
2. Γυρίστε μακριά προς τα εμπρός το αξεσουάρ.
3. Αφαιρέστε το αξεσουάρ.

Έλεγχος κατάστασης φόρτισης του συσσωρευτή



Όσο είναι ενεργοποιημένη η συσκευή, η ένδειξη κατάστασης συσσωρευτή (2) προβάλλει την κατάσταση φόρτισης του συσσωρευτή.

LED	Σημασία
-----	---------

κόκκινος, κόκκινος, πράσινος	Συσσωρευτής φορτισμένος
------------------------------	-------------------------

LED	Σημασία
-----	---------

κόκκινος, κόκκινος	Συσσωρευτής μερικώς φορτισμένος
κόκκινος	Ο συσσωρευτής χρειάζεται φόρτιση

Φόρτιση συσσωρευτή

Ανατρέξτε και στις οδηγίες λειτουργίας του φορτιστή.

Υποδείξεις

- Πριν από τη φόρτιση, αφήνετε τον ζεστό συσσωρευτή να κρυώσει.
- Μην αφήνετε τον συσσωρευτή εκτεθειμένο για μεγάλο χρονικό διάστημα σε απευθείας ηλιακή ακτινοβολία ή σε θερμοκρασίες >50 °C. Αποφεύγετε ιδίως την τοποθέτηση σε θερμαντικά σώματα ή την αποθήκευση σε οχήματα, τα οποία είναι σταθμευμένα στον ήλιο.

Διαδικασία

1. Εφόσον απαιτείται, αφαιρείτε τον συσσωρευτή (6) από τη συσκευή.
2. Εισαγάγετε τον συσσωρευτή στην υποδοχή φόρτισης του φορτιστή (15).
3. Συνδέστε τον φορτιστή σε μια πρίζα.
4. Μετά την ολοκλήρωση της διαδικασίας φόρτισης, αποσυνδέστε τον φορτιστή από το δίκτυο.
5. Αφαιρέστε τον συσσωρευτή από την υποδοχή φόρτισης.

Λυχνίες ελέγχου στο φορτιστή (15)

	πράσινος	κόκκινος	Σημασία
ανάβει	—		<ul style="list-style-type: none"> Ο συσσωρευτήρας έχει φορτιστεί πλήρως σε ετοιμότητα (δεν έχει τοποθετηθεί συσσωρευτής)
—	ανάβει		Ο συσσωρευτήρας φορτίζεται
—	αναβοσβήνει		Η συσσωρευτήρας έχει υπερθερμανθεί
αναβοσβήνει	αναβοσβήνει		Η συσσωρευτήρας είναι ελαττωματική

Λειτουργία

Γενικές υποδείξεις εργασίας

⚠ ΠΡΟΕΙΔΟΠΟΙΗΣΗ! Κίνδυνος τραυματισμού! Λάβετε υπόψη τις ακόλουθες υποδείξεις.

- Κατά τη λειτουργία της συσκευής να φοράτε πάντα ανθεκτικά υποδήματα, μακριά παντελόνια, προστασία για την ακοή, γάντια εργασίας και γυαλιά προστασίας.
- Η συσκευή προβλέπεται αποκλειστικά για εργασίες κατά τις οποίες στέκεστε στο έδαφος και όχι σε σκάλα ή παρόμοια ασταθή επιφάνεια.

- Προσέξτε τις υποδείξεις για τη συντήρηση και τον καθαρισμό της συσκευής.
- Εάν έχει μπλοκάρει η λεπίδα του ψαλιδιού γρασιδιού και θάμνων (14)/(11) από στερεά αντικείμενα, απενεργοποιήστε αμέσως τη συσκευή και βγάλτε έξω τον συσσωρευτή. Μόνο τότε απομακρύνετε το αντικείμενο.
- Χρησιμοποιείτε μόνο αιχμηρές λεπίδες ώστε να επιτυγχάνετε καλή απόδοση κοπής και να προστατεύετε τη συσκευή και τον συσσωρευτή.
- Ελαφριές εγκοπές στις κόψεις μπορείτε να τις λειάνετε. Για τον σκοπό αυτό, ακονίστε τις κόψεις με ένα λαδάκονο. Μόνο οι αιχμηρές λεπίδες επιφέρουν καλή απόδοση κοπής.
- Μην επιβαρύνετε πολύ τη συσκευή κατά τη διάρκεια της εργασίας για να μην ακινητοποιηθεί.
- Εάν ένας διακόπτης έχει ζημιά, δεν επιτρέπεται η συνέχιση της εργασίας με τη συσκευή.

Εργασία με το ψαλίδι γρασιδιού

- Το γρασίδι κόβεται καλύτερα όταν είναι στεγνό και όχι πολύ ψηλό.

Εργασία με το ψαλίδι θάμνων (ψαλίδι για θαμνώδεις φράχτες)

- Κινείτε τη συσκευή ομοίωμα προς τα εμπρός ή καμπυλωτά επάνω - κάτω.
- Η λεπίδα ψαλιδιού θάμνων διπλής όψης (11) επιτρέπει μια κοπή και στις δύο κατευθύνσεις ή μέσω ταλάντωσης από τη μια πλευρά στην άλλη.

Εργασία με το τηλεσκοπικό στείλιάρι

▲ ΠΡΟΣΟΧΗ! Το τηλεσκοπικό στείλιάρι (16) μπορεί να χρησιμοποιηθεί μόνο με τη λεπίδα ψαλιδιού γκαζόν (14)!

- Κατά τη χρήση, φροντίστε να μη σέρνεται η λεπίδα ψαλιδιού γκαζόν στο έδαφος.
- Ωθήστε αργά τη συσκευή στους τροχούς της επάνω στο έδαφος. Έτσι θα έχετε ομοιόμορφο ύψος κοπής.

Πριν από τη λειτουργία

Πριν από κάθε λειτουργία πραγματοποιείτε τα εξής βήματα. Κατά αυτόν τον τρόπο, διασφαλίζετε τη μακροχρόνια και αξιόπιστη λειτουργία.

- **ΥΠΟΔΕΙΞΗ!** Ζημιές στη λεπίδα ψαλιδιού γρασιδιού και θάμνων (14)/(11). Προσέχετε κατά την κοπή ώστε να μην αγγίζετε αντικείμενα όπως π.χ. πέτρες, περιφράξεις ή στηρίγματα φυτών.
- Πριν από κάθε χρήση, ελέγχετε τη συσκευή για προφανείς ελλείψεις ή φθορές, όπως χαλαρωμένα, φθαρμένα ή ελαττωματικά εξαρτήματα. Ελέγξτε τη σταθερή έδραση των βιδών στη λεπίδα ψαλιδιού γρασιδιού και θάμνων (14)/(11).
- Μην εκτελείτε κοπές με στομωμένη ή φθαρμένη λεπίδα ψαλιδιού γρασιδιού και θάμνων (14)/(11). Διαφορετικά, θα καταπονηθεί ο κινητήρας και ο μηχανισμός κίνησης της συσκευής σας.

Τοποθέτηση και αφαίρεση συσσωρευτή

▲ ΠΡΟΕΙΔΟΠΟΙΗΣΗ! Κίνδυνος τραυματισμού από ακούσια εκκίνηση της συσκευής. Τοποθετήστε τον συσσωρευτή στη συσκευή μόνο, εάν η συσκευή είναι εντελώς έτοιμη για τη χρήση.

ΥΠΟΔΕΙΞΗ! Κίνδυνος ζημιάς! Λάθος συσσωρευτής μπορεί να προκαλέσει ζημιά στη συσκευή και τον συσσωρευτή.

Τοποθέτηση συσσωρευτή

1. Ωθήστε το συσσωρευτή (6) κατά μήκος της ράγας οδήγησης μέσα στη συγκράτηση συσσωρευτή στη χειρολαβή (4).
Ο συσσωρευτής ασφαλίζει με χαρακτηριστικό ήχο.

Αφαίρεση συσσωρευτή

1. Πατήστε και κρατήστε πατημένη την απασφάλιση συσσωρευτή (5) στον συσσωρευτή (6).
2. Απομακρύνετε το συσσωρευτή από τη χειρολαβή (4).

Ενεργοποίηση και Απενεργοποίηση

Υποδείξεις

- Η συσκευή είναι δυνατόν να λειτουργεί μόνο με τοποθετημένο συσσωρευτή .
- Ο διακόπτης ενεργοποίησης/απενεργοποίησης (7) και η φραγή ενεργοποίησης (3) δεν επιτρέπεται να ασφαλιζονται.

Ενεργοποίηση (Εικ. Ε)

▲ ΠΡΟΣΟΧΗ! Βλάβες σε άτομα ή ζημιές στη συσκευή! Φροντίζετε ώστε να στέκεστε με ασφάλεια και κρατάτε

τη συσκευή σφίχτά με το ένα χέρι σε απόσταση από το σώμα σας.

1. Απομακρύνετε το προστατευτικό λεπίδας (13)/(12).
2. Βεβαιωθείτε ότι ο συσσωρευτής (6) έχει/έχουν.
3. Κρατάτε τη συσκευή πάντα από τη χειρολαβή (4).
4. **ΥΠΟΔΕΙΞΗ!** Πριν από την ενεργοποίηση, διασφαλίζετε ότι η συσκευή δεν έρχεται σε επαφή με αντικείμενα.
Ωθήστε τη φραγή ενεργοποίησης (3) στην χειρολαβή (4) προς τα εμπρός και πιέστε ταυτόχρονα τον διακόπτη ενεργοποίησης/ απενεργοποίησης (7).
Κατόπιν αφήστε τη φραγή ενεργοποίησης (3). Η συσκευή λειτουργεί με την ανώτερη ταχύτητα.

Απενεργοποίηση (Εικ. Ε)

1. Αφήστε το διακόπτη ενεργοποίησης/απενεργοποίησης (7).
2. Περιμένετε έως ότου το ηλεκτρικό εργαλείο ακινητοποιηθεί, προτού το αποθέσετε.
3. Απομακρύνετε τον συσσωρευτή (6) από τη συσκευή εάν πρόκειται να αφήσετε ανεπιτήρητη τη συσκευή ή έχετε ολοκληρώσει την εργασία.

Ψαλίδι γκαζόν με τηλεσκοπικό στείλιάρι

Ώθηση και αποσυναρμολόγηση συσκευής

Διαδικασία (Εικ. D)

1. Ωθήστε τη συσκευή κατά μήκος της ράγας οδήγησης στη βάση συσκευής (21) στο τηλεσκοπικό στεί-

λίάρι (16). Ασφαλίζει με χαρακτηριστικό ήχο.

2. Εισαγάγετε το βύσμα (19) στην υποδοχή (20) στην πίσω πλευρά της κεφαλής συσκευής (1).
3. Πριν την αποσυναρμολόγηση, αποσυνδέστε το βύσμα (19) από την υποδοχή (20).
4. Βγάλτε τη συσκευή έξω από τη βάση συσκευής (21).

Ρύθμιση τηλεσκοπικού στείλιariού

Διαδικασία (Εικ. Ε)

Το τηλεσκοπικό στείλιάρι (16) σας επιτρέπει να ρυθμίζετε τη συσκευή στο δικό σας ύψος.

1. Λύστε τη βιδωτή υποδοχή (24).
2. Ρυθμίστε το τηλεσκοπικό στείλιάρι (16) στο επιθυμητό μήκος.
3. Συσφίξτε ξανά τη βιδωτή υποδοχή (24).

Ενεργοποίηση και Απενεργοποίηση (με τηλεσκοπικό στείλιάρι)

⚠ ΠΡΟΣΟΧΗ! Το τηλεσκοπικό στείλιάρι (16) μπορεί να χρησιμοποιηθεί μόνο με τη λεπίδα ψαλιδιού γκαζόν (14)!

Ενεργοποίηση (Εικ. Ε)

1. Απομακρύνετε το προστατευτικό λεπίδας (13).
2. Βεβαιωθείτε ότι ο συσσωρευτής (6) έχει τοποθετηθεί.
3. **ΥΠΟΔΕΙΞΗ!** Πριν από την ενεργοποίηση, διασφαλίζετε ότι η συσκευή δεν έρχεται σε επαφή με αντικείμενα.
Ενεργοποιήστε τη φραγή ενεργοποίησης (22) και πιέστε ταυτόχρονα τον διακόπτη ενεργο-/απενεργοποίησης (23) στη χειρολαβή στο τηλεσκοπικό στείλιάρι (16).

Κατόπιν αφήστε τη φραγή ενεργοποίησης (22). Η συσκευή λειτουργεί με την ανώτερη ταχύτητα.

Απενεργοποίηση (Εικ. Ε)

1. Αφήστε τον διακόπτη ενεργο-/απενεργοποίησης (23).
2. Περιμένετε έως ότου το ηλεκτρικό εργαλείο ακινητοποιηθεί, προτού το αποθέσετε.
3. Απομακρύνετε τον συσσωρευτή (6) από τη συσκευή εάν πρόκειται να αφήσετε ανεπιτήρητη τη συσκευή ή έχετε ολοκληρώσει την εργασία.

Μεταφορά

Υποδείξεις

- Απενεργοποιήστε τη συσκευή και απομακρύνετε το συσσωρευτή (6). Βεβαιωθείτε ότι όλα τα κινούμενα μέρη έχουν ακινητοποιηθεί πλήρως.
- Μεταφέρετε πάντα το ψαλίδι για γρασίδι και θάμνους με το προστατευτικό λεπίδας (13)/(12).
- Μεταφέρετε τη συσκευή πάντα από τη χειρολαβή (4).

Καθαρισμός, συντήρηση και αποθήκευση

⚠ ΠΡΟΕΙΔΟΠΟΙΗΣΗ! Κίνδυνος τραυματισμού από ακούσια εκκίνηση της συσκευής. Προστατευτείτε κατά τις εργασίες συντήρησης και καθαρισμού. Απενεργοποιήστε τη συσκευή, περιμένετε μέχρι να ακινητοποιηθούν τελείως όλα τα κινούμενα μέρη και αφαιρέστε τον συσσωρευτή.

⚠ ΠΡΟΣΟΧΗ! Τραυματισμοί από κοπή! Φοράτε ανθεκτικά στην κοπή γάντια όταν χειρίζεστε τις λεπίδες. Οι εργασίες επισκευών και συντήρησης που δεν περιγράφονται στις παρούσες οδηγίες, πρέπει να διεξάγονται από το κέντρο σέρβις μας. Χρησιμοποιείτε μόνο γνήσια εξαρτήματα.

Καθαρισμός (Εικ. F)

⚠ ΠΡΟΕΙΔΟΠΟΙΗΣΗ! Ηλεκτροπληξία! Ποτέ μην ψεκάζετε τη συσκευή με νερό.

ΥΠΟΔΕΙΞΗ! Κίνδυνος ζημιάς. Οι χημικές ουσίες μπορούν να φθείρουν τα πλαστικά μέρη της συσκευής. Μην χρησιμοποιείτε καθαριστικά ή διαλύτες.

- Διατηρείτε τις εγκοπές αερισμού, το περίβλημα κινητήρα και τις λαβές της συσκευής καθαρά. Για τον σκοπό αυτό, χρησιμοποιείτε ένα νωπό πανί ή μια βούρτσα.

Καθαρισμός και φροντίδα του μαχαιριού

Αναγκαία εργαλεία και βοηθήματα (δεν αποστέλλεται μαζί)

- Πανί
- Σπρέι λαδιού φροντίδας

Φροντίδα μετά από κάθε χρήση

- Αφαιρέστε κομμένες πρασινάδες που έχουν μπλοκάρει.
- Καθαρίστε τη λεπίδα μαχαιριού γρασιδιού και θάμνων (14)/(11) με ένα λαδωμένο πανί.
- Φροντίστε τη λεπίδα μαχαιριού γρασιδιού και θάμνων (14)/(11) με ένα σπρέι λαδιού φροντίδας.

Συντήρηση

- Πριν από κάθε χρήση, ελέγχετε τη συσκευή για προφανείς ελλείψεις ή φθορές, όπως χαλαρωμένα, φθαρμένα ή ελαττωματικά εξαρτήματα. Ελέγξτε τη σταθερή έδραση των βιδών στη λεπίδα ψαλιδιού γρασιδιού και θάμνων (14)/(11).
- Ελέγξτε τα καλύμματα και διατάξεις προστασίας για τυχόν ζημιές και για τη σωστή θέση τους. Αντικαταστήστε τα όπου απαιτείται.
- Ελαφριές εγκοπές στις κόψεις μπορείτε να τις λειάνετε προσεκτικά. Για τον σκοπό αυτό, ακονίστε την κόψη με ένα λαδάκι.
- Εάν απαιτείται τροχίζετε τα στομωμένα μαχαίρια (βλ. *Τρόχισμα μαχαριού*, σ. 226). Εάν τα μαχαίρια έχουν στομώσει ή έχουν μεγαλύτερες εγκοπές, μπορεί να προκύψει μπλοκάρισμα στον μηχανισμό κοπής. Μόνο οι αιχμηρές λεπίδες επιφέρουν καλή απόδοση κοπής.
- Εάν τα μαχαίρια έχουν σοβαρές ζημιές ή έχουν στραβώσει δεν επιτρέπεται συνέχιση της χρήσης τους και πρέπει να αντικαθίστανται (βλ. *Ανταλλακτικά και αξεσουάρ*, σ. 233).

Τρόχισμα μαχαριού

Υποδείξεις

- Ελέγξτε τις ακμές κοπής. Εάν υπάρχουν ορατές γρατζουνιές, βαθουλώματα ή στομωμένες κόψεις, είναι χρήσιμο ένα συμπληρωματικό τρόχισμα. Τα μαχαίρια κοπής δεν επιτρέπεται να γίνουν

μπλε - αυτό υποδηλώνει υπερθέρμανση.

- Γωνία τροχίσματος - Λεπίδα ψαλιδιού γκαζόν
 - Μαχαίρι επάνω: 35°
 - Μαχαίρι κάτω: 45°
- Γωνία τροχίσματος - Λεπίδα ψαλιδιού θάμνων
 - Μαχαίρι επάνω: 45°
- Αφαιρέστε το αξεσουάρ (βλ. *Τοποθέτηση/αντικατάσταση εξαρτημάτων*, σ. 220).
- Απομακρύνετε υπολείμματα από κοπές και ρύπους από τα μαχαίρια.
- Κατά το τρόχισμα των μαχαριών χρησιμοποιείτε μια αντιολισθητική βάση ώστε να εξασφαλίζεται η ασφαλής εργασία.

Αναγκαία εργαλεία και βοηθήματα (δεν αποστέλλεται μαζί)

- Μυτερές λίμες/Επίπεδη λίμα
 - Κόκκωση: ≈200
- Πανί
- Σπρέι λαδιού φροντίδας

Λεπίδα ψαλιδιού θάμνων

Υποδείξεις

- Μέσω του συνδέσμου μετάδοσης κίνησης (25) είναι δυνατή μετατόπιση των μαχαριών κοπής στην κατάλληλη θέση.

Διαδικασία (Εικ. G)

1. Τοποθετήστε το μαχαίρι κοπής της λεπίδας ψαλιδιού θάμνων (11) κατά τέτοιο τρόπο ώστε να υπάρχει καλή πρόσβαση στις ακμές κοπής.
2. Τροχίζετε κάθε ακμή κοπής του επάνω μαχαριού κοπής με μια

λίμα με κατεύθυνση προς τα εμπρός – προσέξτε τότε τη γωνία τροχίσματος (βλ. *Τρόχισμα μαχαιριού*, σ. 226). Χρησιμοποιείτε τις λίμες στην σωστή γωνία και οδηγείτε τις απαλά προς την ακμή κοπής (αρκούν τις περισσότερες φορές 2-3 κινήσεις).

Σημαντικό: εργάζεστε σταθερά και ομοιόμορφα.

ΥΠΟΔΕΙΞΗ! Τροχίζεται μόνο η κινούμενη επάνω λεπίδα με λοξό τρόπο. Η κάτω σταθερή λεπίδα δεν τροχίζεται.

3. Απομακρύνετε τη σκόνη τροχίσματος που έχει δημιουργηθεί με ένα νωπό πανί.
4. Ψεκάστε τα μαχαίρια και στις δύο πλευρές με ένα σπρέι λαδιού φροντίδας.
5. Τοποθετήστε το αξεσουάρ και ενεργοποιήστε τη συσκευή για περ. 5 δευτερόλεπτα ώστε να κατανεμηθεί το λάδι ομοιόμορφα στο μαχαίρι και να εξασφαλίζεται αξιόπιστη προστασία από τη διάβρωση.

Λεπίδα ψαλιδιού γκαζόν

Υποδείξεις

- Μέσω του συνδέσμου μετάδοσης κίνησης (25) είναι δυνατή μετατόπιση των μαχαιριών κοπής στην κατάλληλη θέση.

Διαδικασία (Εικ. G)

1. Μετατοπίστε το επάνω μαχαίρι κοπής της λεπίδας ψαλιδιού γκαζόν (14) εντελώς προς μια κατεύθυνση ώστε η εκάστοτε πλευρά των ακμών κοπής να είναι προβάσιμη.

2. Τροχίζετε τις ακμές κοπής του επάνω μαχαιριού κοπής με μια λίμα με κατεύθυνση προς τα εμπρός – Προσέχετε τη γωνία τροχίσματος (βλ. *Τρόχισμα μαχαιριού*, σ. 226). Χρησιμοποιείτε τις λίμες στην σωστή γωνία και οδηγείτε τις απαλά προς την ακμή κοπής (αρκούν τις περισσότερες φορές 2-3 κινήσεις).

Σημαντικό: εργάζεστε σταθερά και ομοιόμορφα.

3. Μετατοπίστε το επάνω μαχαίρι κοπής μέχρι τέρμα προς την άλλη κατεύθυνση ώστε η εκάστοτε άλλη πλευρά των ακμών κοπής να είναι προσβάσιμη.
4. Τώρα τροχίστε τις υπόλοιπες ακμές κοπής του επάνω μαχαιριού κοπής.
5. Γυρίστε το μαχαίρι και επεξεργαστείτε τις υπόλοιπες ακμές κοπής με τον ίδιο τρόπο.
6. Απομακρύνετε τη σκόνη τροχίσματος που έχει δημιουργηθεί με ένα νωπό πανί.
7. Ψεκάστε τα μαχαίρια και στις δύο πλευρές με ένα σπρέι λαδιού φροντίδας.
8. Τοποθετήστε το αξεσουάρ και ενεργοποιήστε τη συσκευή για περ. 5 δευτερόλεπτα ώστε να κατανεμηθεί το λάδι ομοιόμορφα στο μαχαίρι και να εξασφαλίζεται αξιόπιστη προστασία από τη διάβρωση.

Αποθήκευση

Αποθηκεύετε πάντα τη συσκευή και τα αξεσουάρ:

- καθαρά
- στεγνά

- προστατευμένα από τη σκόνη
- εκτός εμβέλειας παιδιών
- με το προστατευτικό λεπίδας (13)/(12) επάνω στη λεπίδα ψαλιδιού γρασιδιού και θάμνων14)/(11)
 - Το προστατευτικό λεπίδας είναι μια σημαντική διάταξη ασφάλειας. Στην περίπτωση που το προστατευτικό λεπίδας έχει ζημιά, μην το χρησιμοποιείτε και αντικαταστήστε το αμέσως.

Η θερμοκρασία αποθήκευσης για τον συσσωρευτή και τη συσκευή κυμαίνεται μεταξύ 15°C και 25°C. Κατά τη διάρκεια της αποθήκευσης, αποφεύγετε το υπερβολικό ψύχος ή ζέστη, ώστε ο συσσωρευτής να μην χάσει την απόδοσή του.

Σε περίπτωση μακροχρόνιας αποθήκευσης (π.χ. χειμερινή περίοδος), αφαιρέστε την μπαταρία από τη συσκευή (λάβετε υπόψη τις ξεχωριστές οδηγίες λειτουργίας για την μπαταρία και τον φορτιστή).

Αναζήτηση σφαλμάτων

Ο παρακάτω πίνακας θα σας βοηθήσει κατά την αντιμετώπιση μικρών βλαβών:

Πρόβλημα	Πιθανή αιτία	Αντιμετώπιση σφάλματος
Δεν είναι δυνατή η εκκίνηση της συσκευής	Ο συσσωρευτής (6) δεν έχει τοποθετηθεί	<i>Τοποθέτηση συσσωρευτή, σ. 223</i>
	Ο συσσωρευτής (6) είναι εκφορτισμένος	Φορτίστε τον συσσωρευτή (βλέπε τις ξεχωριστές οδηγίες λειτουργίας για τον συσσωρευτή και τον φορτιστή)
	Η φραγή ενεργοποίησης (3) ή ο διακόπτης ενεργοποίησης/απενεργοποίησης (7) έχουν ελάττωμα	Απευθυνθείτε στο Κέντρο σέρβις.
Κινητήρας ελαττωματικός		
Η συσκευή λειτουργεί με διακοπές	Χαλαρή εσωτερική επαφή	Απευθυνθείτε στο Κέντρο σέρβις.

Πρόβλημα	Πιθανή αιτία	Αντιμετώπιση σφάλματος
Η λεπίδα ψαλιδιού γρασιδιού και η λεπίδα ψαλιδιού θάμνων (14)/(11) γίνονται καυτή	Η λεπίδα ψαλιδιού γρασιδιού και θάμνων (14)/(11) είναι στομωμένη ή έχει εγκοπές	Λεπίδα ψαλιδιού γρασιδιού και λεπίδα ψαλιδιού θάμνων (14)/(11), τρόχισμα (<i>Συντήρηση, σ. 226</i>) ή αντικατάσταση (<i>Ανταλλακτικά και αξεσουάρ, σ. 233</i>)
	Μεγάλη τριβή λόγω ελλειπών λείπανσης	Λάδωμα λεπίδας ψαλιδιού γρασιδιού και λεπίδας ψαλιδιού θάμνων (14)/(11)
Κακό αποτέλεσμα κοπής	Μεγάλη τριβή λόγω ελλειπών λείπανσης	Λάδωμα λεπίδας ψαλιδιού γρασιδιού και λεπίδας ψαλιδιού θάμνων (14)/(11)
	Η λεπίδα ψαλιδιού γρασιδιού και θάμνων (14)/(11) είναι στομωμένη ή έχει εγκοπές	Λεπίδα ψαλιδιού γρασιδιού και λεπίδα ψαλιδιού θάμνων (14)/(11), τρόχισμα (<i>Συντήρηση, σ. 226</i>) ή αντικατάσταση (<i>Ανταλλακτικά και αξεσουάρ, σ. 233</i>)
	Η λεπίδα ψαλιδιού γρασιδιού και θάμνων (14)/(11) είναι βρώμικη	Καθαρισμός λεπίδας ψαλιδιού γρασιδιού και λεπίδας ψαλιδιού θάμνων (14)/(11)

Απόρριψη/Προστασία του περιβάλλοντος

Αφαιρέστε τον συσσωρευτή από τη συσκευή και βεβαιωθείτε ότι η συσκευή, ο συσσωρευτής, τα εξαρτήματα και η συσκευασία ανακυκλώνονται με φιλικό προς το περιβάλλον τρόπο.

Χρησιμοποιείτε τα κομμένα κλαδιά και το γρασίδι για λιπασματοποίηση και μην τα πετάτε στον κάδο σκουπιδιών.



Μην απορρίπτετε τις ηλεκτρικές συσκευές στα οικιακά απορρίμματα.

Το σύμβολο του διαγραμμένου τροχήλατου κάδου σημαίνει ότι το προϊόν αυτό δεν πρέπει να απορρίπτεται ως μη διαλεγμένο αστικό απόβλητο στο τέλος της ωφέλιμης ζωής του.

Οδηγία 2012/19/ΕΕ σχετικά με τα απόβλητα ηλεκτρικού και ηλεκτρονικού εξοπλισμού:

Οι καταναλωτές είναι νομικά υπεύθυνοι να οδηγούν τις ηλεκτρικές και ηλεκτρονικές συσκευές, στο τέλος της διάρκειας ζωής τους, σε μια φιλική προς το περιβάλλον ανακύκλωση. Με τον τρόπο αυτό εξασφαλίζεται μια φιλική προς το περιβάλλον και τους πόρους επαναχρησιμοποίηση. Ανάλογα με την εφαρμογή στο εθνικό δίκαιο, έχετε τις εξής δυνατότητες:

- επιστροφή σε ένα σημείο πώλησης,
- παράδοση σε ένα επίσημο σημείο συλλογής,
- επιστροφή στον κατασκευαστή/ υπεύθυνο διάθεσης στην αγορά.

Δεν ισχύει για παρελκόμενα και βοηθητικές διατάξεις χωρίς ηλεκτρικά εξαρτήματα που περιλαμβάνονται στις παλιές συσκευές.

Απόρριψη των συσσωρευτών με φιλικό προς το περιβάλλον τρόπο



Μην απορρίψετε τον συσσωρευτή στα οικιακά απορρίμματα, στη φωτιά (κίνδυνος έκρηξης) ή στο νερό.

Οι φθαρμένοι συσσωρευτές μπορεί να είναι επιβλαβείς για το περιβάλλον και την υγεία σας, εάν εξέλθουν δηλητηριώδεις ατμοί ή υγρά.

Έχετε την υποχρέωση να απορρίψετε με φιλικό προς το περιβάλλον τρόπο τους ελαττωματικούς ή αχρηστευμένους συσσωρευτές.

- Μην ανοίγετε τους συσσωρευτές και αποφεύγετε μηχανική ζημιά. Υπάρχει κίνδυνος βραχυκυκλώμα-

τος και μπορεί να εξέλθουν ατμοί οι οποίοι προκαλούν ερεθισμό στις αναπνευστικές οδούς.

- Για λόγους ασφάλειας πρέπει οι συσσωρευτές να αποφορτίζονται πριν την απόρριψη.
- Σφραγίστε τους πόλους με αυτοκόλλητη ταινία προς αποφυγή βραχυκυκλωμάτων.
- Απορρίψτε τους συσσωρευτές στα καταστήματα που διαθέτουν αντίστοιχα δοχεία ή σε ένα κέντρο συλλογής.

Χαλασμένοι συσσωρευτές

Να μεταχειρίζεστε με ιδιαίτερη προσοχή τους συσσωρευτές με εξωτερικές ζημιές!

- Μην αγγίζετε χαλασμένους συσσωρευτές με γυμνά χέρια.
- Εάν δεν μπορείτε να σφραγίσετε τους πόλους, τοποθετήστε τους συσσωρευτές ξεχωριστά τον κάθε ένα σε μια πλαστική σακούλα.
- Τοποθετήστε τους χαλασμένους συσσωρευτές ξεχωριστά σε ένα άφλεκτο δοχείο με δυνατότητα σφράγισης το οποίο μπορείτε να γεμίσετε με άμμο.
- Παραδώστε τους χαλασμένους συσσωρευτές σε ένα κέντρο συλλογής.

Σέρβις

Εγγύηση

Αξιότιμε πελάτη,

Το παρόν προϊόν διαθέτει 3 χρόνια εγγύηση από την ημερομηνία αγοράς. Σε περίπτωση ελλείψεων σε αυτό το προϊόν έχετε νομικά δικαιώματα ένα-

ντι του πωλητή του προϊόντος. Αυτά τα νομικά δικαιώματα δεν περιορίζονται από την κατωτέρω αναφερόμενη εγγύησή μας.

Όροι εγγύησης

Η περίοδος εγγύησης ξεκινάει κατά την ημερομηνία αγοράς. Φυλάσσετε σε ασφαλές σημείο τη γνήσια απόδειξη αγοράς. Αυτό το έγγραφο απαιτείται ως απόδειξη για την αγορά. Εάν εντός τριών ετών από την ημερομηνία αγοράς αυτού του προϊόντος προκύψει σφάλμα υλικού ή κατασκευής, κατόπιν επιλογής μας, ή θα το επισκευάσουμε για εσάς δωρεάν ή θα το αντικαταστήσουμε. Η παρούσα εγγύηση προϋποθέτει ότι εντός της περιόδου των τριών ετών θα προσκομίσετε το ελαττωματικό προϊόν και την απόδειξη αγοράς (απόδειξη ταμείου) και θα περιγράψετε εν συντομία γραπτώς πού βρίσκεται η έλλειψη και πότε προέκυψε.

Εάν το ελάττωμα καλύπτεται από την εγγύησή μας, λαμβάνετε το επισκευασμένο προϊόν ή ένα νέο. Με την επισκευή ή την αντικατάσταση του προϊόντος δεν ξεκινάει νέα χρονική περίοδος εγγύησης.

Περίοδος εγγύησης και νομικές απαιτήσεις λόγω ελλείψεων

Ο χρόνος εγγύησης δεν παρατείνεται μέσω της παροχής εγγύησης. Αυτό ισχύει και για εξαρτήματα, τα οποία έχουν αντικατασταθεί και επισκευαστεί. Ενδεχόμενες ήδη υπάρχουσες ζημιές και ελλείψεις κατά την αγορά πρέπει να γνωστοποιηθούν αμέσως μετά το άνοιγμα της συσκευασίας. Μετά τη λήξη του χρόνου εγγύησης,

τυχόν εμφανιζόμενες επισκευές χρεώνονται.

Αν κατά τη διάρκεια ισχύος της εμπορικής εγγύησης, η οποία παρέχει επισκευή καταναλωτικού αγαθού, το αγαθό εμφανίσει κάποιο ελάττωμα και ο απαιτούμενος χρόνος επισκευής του υπερβαίνει τις δεκαπέντε (15) εργάσιμες ημέρες, ο καταναλωτής δικαιούται να ζητήσει την προσωρινή αντικατάστασή του για όσο χρόνο διαρκεί η επισκευή.

Εγγύηση

Το προϊόν κατασκευάστηκε σύμφωνα με αυστηρές οδηγίες ποιότητας και ελέγχθηκε προσεκτικά πριν από την αποστολή.

Η εγγύηση ισχύει για σφάλματα υλικού ή κατασκευής. Η παρούσα εγγύηση δεν αφορά εξαρτήματα του προϊόντος τα οποία υπόκεινται σε φυσιολογική φθορά και επομένως θεωρούνται φθειρόμενα εξαρτήματα (π.χ. Λεπίδα ψαλιδιού γκαζόν/Λεπίδα ψαλιδιού θάμνων) ή ζημιές σε εύθραυστα εξαρτήματα (π.χ. Διακόπτης).

Η παρούσα εγγύηση λήγει όταν προκληθεί ζημιά στο προϊόν, όταν γίνει λάθος χειρισμός του ή εάν δεν έχει συντηρηθεί. Για μια κατάλληλη χρήση του προϊόντος πρέπει να τηρούνται επακριβώς οι αναφερόμενες υποδείξεις στις οδηγίες λειτουργίας. Πρέπει οπωσδήποτε να αποφεύγονται σκοπιοί χρήσης και χειρισμοί που δεν συνιστώνται στις οδηγίες λειτουργίας ή για τους οποίους υπάρχει προειδοποίηση.

Το προϊόν προορίζεται μόνο για ιδιωτική και όχι για επαγγελματική χρήση. Σε περίπτωση κακής μεταχείρισης και ακατάλληλης χρήσης, χρήσης

βίας και παρεμβάσεων, οι οποίες δεν διεξήχθησαν από το εξουσιοδοτημένο μας τμήμα σέρβις, η εγγύηση παύει να ισχύει.

Διαδικασία σε περίπτωση εγγύησης

Για να εξασφαλιστεί η γρήγορη επεξεργασία της υπόθεσής σας, τηρείτε τις εξής υποδείξεις:

- Για όλα τα αιτήματα να έχετε πρόχειρη την απόδειξη ταμείου και τον αριθμό προϊόντος (IAN 508111_2507) ως απόδειξη της αγοράς.
- Μπορείτε να βρείτε τον αριθμό προϊόντος στην πινακίδα τύπου στο προϊόν, σε χάραξη στο προϊόν, στη σελίδα τίτλου των οδηγιών χειρισμού (κάτω αριστερά) ή στο αυτοκόλλητο στην πίσω ή κάτω πλευρά του προϊόντος.
- Εάν προκύψουν σφάλματα λειτουργίας ή λοιπές ελλείψεις, επικοινωνήστε πρώτα με το κατωτέρω αναφερόμενο Κέντρο σέρβις **τηλεφωνικά** ή χρησιμοποιήστε το **έντυπο επικοινωνίας**, το οποίο θα βρείτε στον *parkside-diy.com* στην κατηγορία **Εξυπηρέτηση**.
- Ένα προϊόν που θεωρείται ελαττωματικό μπορείτε, κατόπιν επικοινωνίας με το Κέντρο σέρβις μας, να το αποστείλετε χωρίς έξοδα αποστολής στη γνωστοποιημένη διεύθυνση σέρβις, επισυνάπτοντας την απόδειξη αγοράς (απόδειξη ταμείου) και αναφέροντας πού βρίσκεται η έλλειψη και πότε προέκυψε. Προς αποφυγή προβλημάτων στην παραλαβή και επιπρόσθετων εξόδων να χρησιμοποιείτε αποκλειστικά τη διεύ-

θυνση που σας έχει δοθεί. Εξασφαλίστε ότι η αποστολή δεν μπορεί να γίνει με χρέωση του πελάτη, ως ογκώδη, εξπρές ή με άλλου τύπου ειδική αποστολή. Αποστείλετε το προϊόν μαζί με όλα τα συνοδευτικά αξεσουάρ κατά την αγορά και φροντίστε για επαρκώς ασφαλή συσκευασία μεταφοράς.



PDF ONLINE
parkside-diy.com

Στον ιστότοπο *parkside-diy.com* μπορείτε να δείτε και να κατεβάσετε αυτό το εγχειρίδιο και πολλά άλλα. Με αυτό τον κωδικό QR μεταβαίνετε απευθείας στο ιστότοπο *parkside-diy.com*. Επιλέξτε τη χώρα σας και μέσω της μάσκας αναζήτησης αναζητήστε τις οδηγίες χειρισμού. Μέσω καταχώρισης του αριθμού προϊόντος (IAN) 508111_2507 μπορείτε να ανοίξετε τις οδηγίες χειρισμού.

Σέρβις επισκευών

Για επισκευές που δεν εμπίπτουν στην εγγύηση, απευθυνθείτε στο Κέντρο σέρβις. Ευχαρίστως να σας δώσουμε μια εκτίμηση της δαπάνης.

- Μπορούμε να επεξεργαστούμε μόνο συσκευές που έχουν απο-

σταλεί επαρκώς συσκευασμένες και με πληρωμένα τέλη.

Υπόδειξη: Παρακαλούμε να αποστείλετε τη συσκευή σας καθαρή και με αναφορά του ελαττώματος στην αντίστοιχη διεύθυνση του κέντρου σέρβις.

- Δεν παραλαμβάνονται συσκευές που έχουν αποσταλεί πληρωτές στον προορισμό καθώς και συσκευές που έχουν αποσταλεί ως ογκώδη ή εξπρές ή με άλλου τύπου ειδική αποστολή.
- Πραγματοποιούμε την απόρριψη των απεσταλμένων σας ελαττωματικών συσκευών δωρεάν.

Κέντρο Σέρβις



Σέρβις Ελλάδα

Tel.: 00800 491824928

Φόρμα επικοινωνίας στο
parkside-diy.com

IAN 508111_2507

Εισαγωγέας

Λάβετε υπόψη ότι η ακόλουθη διεύθυνση δεν είναι διεύθυνση σέρβις. Επικοινωνήστε πρώτα με το ανωτέρω αναφερόμενο κέντρο σέρβις.

Grizzly Tools GmbH & Co. KG

Stockstädter Str. 20

63762 Grobostheim

GERMANY

www.grizzlytools.de

Ανταλλακτικά και αξεσουάρ

Μπορείτε να λάβετε ανταλλακτικά και αξεσουάρ μέσω του ιστοτόπου www.grizzlytools.shop. Εάν προκύψουν προβλήματα κατά τη διαδικασία παραγγελίας, επικοινωνήστε μαζί μας μέσω του διαδικτυακού μας καταστήματος. Εάν έχετε περισσότερες ερωτήσεις μπορείτε να απευθυνθείτε στο: *Κέντρο Σέρβις, σ. 233*

Θέση nr.	Ονομασία	Αρ. παραγγελίας
12	Προστατευτικό μαχαιριού (Λεπίδα ψαλιδιού θάμνων)	91106303
11	Λεπίδα ψαλιδιού θάμνων	91106302
13	Προστατευτικό μαχαιριού (Λεπίδα ψαλιδιού γκαζόν)	91106301
14	Λεπίδα ψαλιδιού γκαζόν	91106300
16	Τηλεσκοπικό στείλιारी με σετ τροχών	91106299

Μετάφραση του πρωτοτύπου των δήλωση συμμόρφωσης ΕΕ

Προϊόν: **Επαναφορτιζόμενο ψαλίδι μπορντούρας και γκαζόν**

Μοντέλο: **PGSA 12 B1**

Αριθμός σειράς: 000001-081000

Ο στόχος της δήλωσης που περιγράφεται παραπάνω είναι σύμφωνος με τη σχετική ενωσιακή νομοθεσία εναρμόνισης:

**2006/42/EC • 2014/30/EU • 2000/14/EC & 2005/88/EC
• 2011/65/EU & (EU) 2015/863**

Το ανωτέρω περιγραφόμενο αντικείμενο της δήλωσης είναι σύμφωνο με την οδηγία 2011/65/EU του Ευρωπαϊκού Κοινοβουλίου και του Συμβουλίου, της 8ης Ιουνίου 2011, σχετικά με τον περιορισμό της χρήσης ορισμένων επικίνδυνων ουσιών σε ηλεκτρικό και ηλεκτρονικό εξοπλισμό.

Για να εξασφαλιστεί η συμμόρφωση, έχουν εφαρμοστεί τα ακόλουθα εναρμοσιμένα πρότυπα και εθνικά πρότυπα και κανονισμοί:

**EN 62841-1:2015/A11:2022
EN 62841-4-2:2019/A11:2022 • EN IEC 62841-4-5:2021/AC:2024
EN IEC 55014-1:2021 • EN IEC 55014-2:2021
EN IEC 63000:2018**

Σύμφωνα με την οδηγία 2000/14/EC για τις εκπομπές θορύβου, επιβεβαιώνονται τα ακόλουθα: Στάθμη ηχητικής ισχύος (L_{WA})

- μετρημένη: 82,0 dB (Λεπίδα ψαλιδιού γκαζόν)
- μετρημένη: 79,5 dB (Λεπίδα ψαλιδιού θάμνων);
- εγγυημένη: 85 dB

Ακολούθησε τη διαδικασία αξιολόγησης της συμμόρφωσης σύμφωνα με την 2000/14/EC, παράρτημα V.

Η παρούσα δήλωση συμμόρφωσης εκδίδεται με αποκλειστική ευθύνη του κατασκευαστή:

CE Grizzly Tools GmbH & Co. KG
Stockstädter Str. 20
63762 Grobstheim
GERMANY
26.01.2026



Christian Frank
Εξουσιοδοτημένος αντιπρόσωπος
για την τεκμηρίωση

Содржина

Вовед.....	235
Наменета употреба.....	236
Обем на испорака/ додатоци.....	236
Преглед.....	236
Функционален опис.....	237
Технички податоци.....	237
X 12 V TEAM.....	238
Безбедносни упатства.....	239
Значење на безбедносните упатства.....	239
Пиктограми и симболи.....	239
Општи предупредувања за безбедност за електричната алатка.....	240
Безбедносни предупредувања за тример за жива ограда.....	244
Безбедносни предупредувања за ножици за трева.....	245
Дополнителни безбедносни упатства за ножици за трева и жива ограда.....	246
Преостанати ризици.....	247
Подготовка.....	248
Контролни елементи.....	248
Прикачување/замена на додатоци.....	248
Проверете го нивото на полнење на батеријата.....	249
Наполнете ја батеријата.....	249
Работа.....	250
Општи упатства за работа....	250
Пред операцијата.....	251
Вметнување и вадење на батеријата.....	251
Вклучување и исклучување.....	251
Ножици за трева со телескопска рачка.....	252

Транспорт.....	253
Чистење, одржување и складирање.....	253
Чистење.....	253
Одржување.....	253
Складирање.....	255
Барање проблеми.....	256
Отстранување/Заштита на животната средина.....	257
Отстранете ги батериите на еколошки начин.....	258
Резервни делови и додатоци.....	259
Превод на оригиналната декларација за сообразност на ЕУ.....	260
ГАРАНТЕН СЕРТИФИКАТ.....	261
Расклопен поглед.....	319

Вовед

Честитки за купувањето на вашите нови безжични ножици за трева и грмушки (во понатамошниот текст апарат или електричен алат). Избравте висококвалитетен апарат. Овој апарат беше тестиран за квалитет за време на производството и подложен на финална инспекција. Така, функционалноста на вашиот апарат е загарантирана. Не може да се исклучи дека во поединечни случаи може да има преостанати количини на лубрикант на или во апаратот. Ова не е дефект или грешка и не е причина за загаженост.



Упатствата за употреба се дел од овој апарат. Содржат важни информации за безбедноста, употребата и отстранувањето. Внимателно прочитајте ги упатствата за работа. Запознајте се со контролите и правилната употреба на апаратот. Користете го апаратот само како што е опишано и за наведените области на примена. Чувајте го упатството за употреба на безбедно место и предајте ги сите документи доколку го предавате апаратот на трети лица.

Наменета употреба

Уредот е наменет исклучиво за следната употреба:

- Сечење и потстрижување на тенки изданоци на жива ограда, грмушки и украсни грмушки
- Косење трева по рабовите и на мали површини околу домот

Апаратот е наменет за употреба од страна на возрасни. Младите лица над 16 години смеат да го користат апаратот само под надзор. Употребата на апаратот на дожд или во влажна средина е забранета.

Секоја друга употреба што не е изречно дозволена во ова упатство може да претставува сериозна опасност за корисникот и да резултира со оштетување на апаратот. Операторот или корисникот на апаратот е одговорен за какви било несреќи или штети врз други лица или нивниот имот. Апаратот е наменет за употреба во секторот „Направи сам“. Не е дизајниран

за континуирана комерцијална употреба. Доколку се користи комерцијално, гаранцијата е неважечка. Производителот не е одговорен за штета предизвикана од неправилна употреба или неправилно ракување.

Уредот е дел од серијата

X 12 V TEAM и може да работи со батерии од серијата **X 12 V TEAM**. Батериите од серијата **X 12 V TEAM** може да се полнат само со полначи од серијата **X 12 V TEAM**.

Обем на испорака/додатоци

Распакувајте го апаратот и проверете ја содржината на испорака.

Правилно фрлете го материјалот за пакување.

- Ножици за трева и грмушки на батерии
- Ножици за трева + Штитник за сечила
- Сечило на ножици за грмушки + Штитник за сечила
- Телескопска рачка
- Превод на оригиналните упатства за работа
- Батерија и полнач со упатства за употреба

Преглед

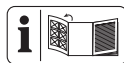

Илустрациите на апаратот може да се најдат на предната и задната преклопна страница.

- 1 Глава на уредот
- 2 Индикатор за ниво на полнење

- 3 Заклучување на прекинувачот за вклучување (Апарат)
 - 4 Рачка
 - 5 Ослободување на батеријата
 - 6 Батерија
 - 7 Прекинувач за вклучување/исклучување (Апарат)
 - 8 Заклучување (Рачка)
 - 9 Заклучување (Глава на уредот)
 - 10 Ослободување на сечилото
 - 11 Сечило на ножици за грмушки
 - 12 Штитник за сечила (Сечило на ножици за грмушки)
 - 13 Штитник за сечила (Ножици за трева)
 - 14 Ножици за трева
 - 15 Полнач
 - 16 Телескопска рачка
- сл. С**
- 17 Приклучок за поврзување
 - 18 Нос
- сл. D**
- 19 Утикач
 - 20 Приклучница
 - 21 Држач на уредот
- сл. E**
- 22 Заклучување на прекинувачот за вклучување (Телескопска рачка)
 - 23 Прекинувач за вклучување/исклучување (Телескопска рачка)
 - 24 Чаура за завртка
- сл. G**
- 25 Погонски ракав

Функционален опис

Ножиците за трева и грмушки на батерији имаат два заменливи уреди за сечење. Кога се користат како ножици за грмушки (ножици за жива ограда), како уред за сечење се користи двострана шипка за сечење. Од безбедносни причини, секачките запци се заоблени странично и распоредени на различни нивоа за да се намали ризикот од повреда. Кога се користат како ножици за трева, како уред за сечење се користи сечило за стрижење со неколку запци.

Погледнете ги следниве описи за функцијата на контролните елементи.

Технички податоци

Ножици за трева и грмушки на батерији PGSA 12 B1

Номинален напон U 12 V \approx

Брзина при мирување n_0 1200 min⁻¹

Тежина (без батерија/без сечило)

..... $\approx 0,47$ kg

Ниво на звучна моќност L_{WA}

– гарантирано 85 dB

Батерија Li-Ion

Температура ≤ 50 °C

– Процес на полнење 4–40 °C

– Работа 4–50 °C

– Складирање 15–25 °C

Сечило на ножици за грмушки

– Време на траење по полнење на батеријата (12V, 2Ah) ... ≤ 80 Минути*

– Должина на сечење 170 mm

– Дијаметар на гранката $\leq 7,9$ mm

Ниво на звучен притисок L_{pA}
 71,5 dB; $K_{pA}=3$ dB

Ниво на звучна моќност L_{WA}
 – измерено 79,5 dB; $K_{WA}=2$ dB

вибрации a_h
 – Рачка 2,03 m/s²; $K=1,5$ m/s²

Ножици за трева

– Време на траење по полнење на батеријата (12V, 2Ah) ...≤60 Минути*

– Ширина на сечило 120 mm

Ниво на звучен притисок L_{pA}
 74,0 dB; $K_{pA}=3$ dB

Ниво на звучна моќност L_{WA}
 – измерено 82,0 dB; $K_{WA}=2,36$ dB

вибрации a_h
 – без телескопска рачка
 1,7 m/s²; $K=1,5$ m/s²

– со телескопска рачка
 2,99 m/s²; $K=1,5$ m/s²

* Ефективното време на работа на целосно наполнета батерија во мирување.

Вредностите на бучава и вибрации беа утврдени во согласност со стандардите и прописите наведени во декларацијата за сообразност. Наведената вкупна вредност на вибрациите и одредената вредност на емисија на бучава се измерени според стандардизирана процедура за тестирање и може да се користат за споредување на еден електричен алат со друг. Наведената вкупна вредност на вибрациите и одредената вредност на емисија на бучава може да се користат и за да се направи прелиминарна проценка на изложеноста.

▲ ПРЕДУПРЕДУВАЊЕ!

Емисиите на вибрации и бучава може да се разликуваат од наведената вредност за време на вистинската употреба на електричниот алат, во зависност од начинот на кој се користи електричниот алат. Неопходно е да се воспостават безбедносни мерки за заштита на операторот врз основа на проценка на изложеноста на вибрации при реалните услови на употреба (земајќи ги предвид сите делови од работниот циклус, на пример времето кога електричниот алат е исклучен и времето кога е вклучен, но работи без оптоварување).

X 12 V TEAM

Уредот е дел од серијата **X 12 V TEAM** и може да работи со батерии од серијата **X 12 V TEAM**. Батериите од серијата **X 12 V TEAM** може да се полнат само со полначи од серијата **X 12 V TEAM**.

Препорачуваме да го користите овој уред само со следниве батерии: PAKK 12 A3, PAKK 12 A4, PAKK 12 B3, PAKK 12 B4, PAKK 12 D1, PAKK 12 D2, PAKK 12 5.0 A1

Препорачуваме полнење на овие батерии со следниве полначи: PLGK 12 A2, PLGK 12 A3, PLGK 12 B2, PDSLK 12 A2, PLGK 12 6.0 A1

Технички податоци за батеријата и полначот: Видете ги одделните упатства.

Безбедносни упатства

Овој дел ги опфаќа основните безбедносни упатства при користење на апаратот.

▲ ПРЕДУПРЕДУВАЊЕ! Телесни повреди и материјална штета поради неправилно ракување со батеријата. Земете ги предвид безбедносните упатства и упатствата за полнење и правилна употреба во упатствата за вашата батерија и полнач од серијата **X 12 V TEAM**. Детален опис на процесот на полнење и дополнителни информации можете да најдете во ова посебно упатство за употреба.

Значење на безбедносните упатства

▲ ОПАСНО! Доколку не ги следите овие безбедносни упатства, ќе се случи несреќа. Резултатот е сериозна телесна повреда или смрт.

▲ ПРЕДУПРЕДУВАЊЕ! Доколку не ги следите овие безбедносни упатства, може да се случи несреќа. Резултатот може да биде сериозна телесна повреда или смрт.

▲ ВНИМАНИЕ! Доколку не ги следите овие безбедносни упатства, ќе се случи несреќа. Резултатот може да биде лесна или умерена телесна повреда.
ИЗВЕСТУВАЊЕ! Доколку не ги следите овие безбедносни упатства, ќе се случи несреќа. Резултатот може да биде материјална штета.

Пиктограми и симболи

Симболи на апаратот



Уредот е дел од серијата **X 12 V TEAM** и може да работи со батерии од серијата **X 12 V TEAM**. Батериите од серијата **X 12 V TEAM** може да се полнат само со полначи од серијата **X 12 V TEAM**.



Опасност!



Прочитајте ги упатствата за работа



Користете заштита за слух



Користете заштита за очи



Опасност - Држете ги рацете подалеку од сечилото



Внимание!
Последователна работа на механизмот за сечење



Употребата на апаратот на дожд или во влажна средина е забранета.



Пазете се од разлетани остатоци — Држете ги минувачите подалеку



Држете ги минувачите подалеку од опасната област



Гарантирано ниво на звучна моќност L_{WA} во dB.



Електричните апарати не припаѓаат во домашниот отпад.

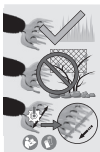

При сечење, осигурајте се дека во сечилото нема да се заглават предмети како жица, метални делови, камења итн

Острење на сечилото (Ножици за трева)



Агол на фокусирање (Ножици за трева)

Симболи во упатството за употреба



Користете заштитни ракавици



Притиснете



Почекајте додека електричниот алат не застане пред да го оставите.



Не користете средства за чистење или растворувачи.



Никогаш не прскајте го уредот со вода.

Општи предупредувања за безбедност за електричната алатка

⚠ ПРЕДУПРЕДУВАЊЕ!

Прочитајте ги сите предупредувања за безбедност, упатства, илустрации и спецификации дадени со оваа електрична алатка. Неследењето на сите упатства наведени подолу може да резултира со струен удар, пожар и/или сериозна повреда. **Зачувајте ги сите предупредувања и упатства за идна референца.**

Терминот „електрична алатка“ во предупредувањата се однесува на вашата електрична алатка со кабел или батерија (безжична).

1. БЕЗБЕДНОСТ НА РАБОТНАТА ОБЛАСТ

- Чувајте ја работната област чиста и добро осветлена.** Натрупани или темни области предизвикуваат несреќи.
- Не управувајте со електрични алатки во експлозивни атмосфери, како на пример во присуство на запаливи течности, гасови или прашина.** Електричните алатки создаваат искри што може да ја запалат пращината или испарувањата.
- Чувајте ги децата и минувачите настрана додека работите со електричната**

алатка. Губењето внимание може да предизвика да ја изгубите контролата.

2. ЕЛЕКТРИЧНА БЕЗБЕДНОСТ

- a) **Приклучоците за електрични алатки мора да одговараат на штекерот. Никогаш не модифицирајте го приклучокот на никаков начин. Не користете никакви адаптерски приклучоци со заземјени електрични алати.** Немодифицираните приклучоци и соодветните приклучоци ќе го намалат ризикот од електричен удар.
- b) **Избегнувајте контакт на телото со заземјени површини, како што се цевки, радијатори, шпорети и фрижидери.** Постои зголемен ризик од електричен удар ако вашето тело е заземјено.
- c) **Не изложувајте ги електричните алатки на дожд или влажни услови.** Влегувањето на вода во електрична алатка ќе го зголеми ризикот од електричен удар.
- d) **Не злоупотребувајте го кабелот. Никогаш не користете го кабелот за носење, влечење или исклучување на електричната алатка. Држете го кабелот подалеку од топлина, масло, остри рабови или подвижни делови.** Оштетените или заплетканите кабли го

зголемуваат ризикот од електричен удар.

- e) **Кога работите со електричен алат на отворено, користете продолжен кабел погоден за надворешна употреба.** Употребата на кабел погоден за надворешна употреба го намалува ризикот од струен удар.
 - f) **Доколку е неизбежно да се работи со електрична алатка на влажно место, користете напојување заштитено со уред за диференцијална струја (RCD).** Употребата на RCD го намалува ризикот од струен удар.
- ## 3. ЛИЧНА БЕЗБЕДНОСТ
- a) **Останете будни, внимавајте што правите и користете здрав разум кога ракувате со електричен алат. Не користете електричен алат додека сте уморни или под дејство на дрога, алкохол или лекови.** Момент на невнимание додека работите со електрични алатки може да резултира со сериозни телесни повреди.
 - b) **Користете лична заштитна опрема. Секогаш носете заштита за очи.** Заштитната опрема како што се маска за прашина, нелизгачки заштитни чевли, заштитна кацига или заштита за слух што се користи во соодветни услови ќе ги намали личните повреди.
 - c) **Спречете ненамерно стартување. Осигурајте**

- се дека прекинувачот е во исклучена положба пред да го поврзете со извор на енергија и/или батерија, да го подигнете или носите алатот. Носењето електрични алати со прстот на прекинувачот или вклучувањето на електрични алати на кои прекинувачот е вклучен предизвикува несреќи.
- d) **Отстранете го секој клуч од алатот пред да го вклучите електричниот алат.** Клуч оставен закачен на ротирачки дел од електричната алатка може да предизвика телесна повреда.
- e) **Не посегнувајте подалеку од што ви е дофатот. Одржувајте правилно стоење и рамнотежа во секое време.** Ова овозможува подобра контрола на електричната алатка во неочекувани ситуации.
- f) **Облечете се правилно. Не носете лабава облека или накит. Држете ја косата и облеката подалеку од подвижните делови.** Лабавата облека, накитот или долгата коса може да се заглават во подвижните делови.
- g) **Доколку се обезбедени уреди за поврзување со постројки за извлекување и собирање прашина, осигурајте се дека се поврзани и правилно се користат.** Употребата на систем за собирање прашина може да ги намали опасностите поврзани со прашина.
- h) **Не дозволувајте познавањето стекнато од честата употреба на алатката да ви овозможи да станете лажно самоуверени и да ги игнорирате принципите за безбедност на алатките.** Невнимателно дејство може да предизвика сериозни повреди за дел од секундата.
4. **УПОТРЕБА И ГРИЖА ЗА ЕЛЕКТРИЧНИОТ АЛАТ**
- a) **Не присилувајте го електричниот алат. Користете го соодветниот електричен алат за вашата намена.** Соодветниот електричен алат ќе ја заврши работата подобро и побезбедно со брзината за која е дизајниран.
- b) **Не користете го електричниот алат ако прекинувачот не се вклучува и исклучува.** Секој електричен алат што не може да се контролира со прекинувачот е опасен и мора да се поправи.
- c) **Исклучете го приклучокот од изворот на напојување и/или остстранете ја батеријата, ако се откачува, од електричната алатка пред да правите какви било прилагодувања, да менувате додатоци или да складирате електрична алатка.** Ваквите превентивни безбедносни мерки го намалуваат ризикот од случајно стартување на електричниот алат.

- d) **Чувајте ги електричните алатки што не се во употреба подалеку од дофат на деца и не дозволувајте лица кои не се запознаени со електричната алатка или со овие упатства да ја користат.** Електричните алатки се опасни во рацете на необучени корисници.
- e) **Одржувајте ги електричните алати и додатоците. Проверете дали подвижните делови се нерамномерни или заглавени, дали деловите се скршени или дали има други состојби што можат да влијаат на работата на електричната алатка. Доколку е оштетен, поправете го електричниот алат пред употреба.** Многу несреќи се предизвикани од лошо одржувани електрични алати.
- f) **Одржувајте ги алатките за сечење остри и чисти.** Правилно одржувани алати за сечење со остри рабови имаат помала веројатност да се заглават и полесни се за контрола.
- g) **Користете го електричниот алат, додатоците, деловите за алати итн. во согласност со овие упатства, земајќи ги предвид условите за работа и работата што треба да се изврши.** Употребата на електричниот алат за различни операции од оние за кои е наменет може да резултира со опасна ситуација.
- h) **Одржувајте ги рачките и површините за држење суви, чисти и без масло и маснотии.** Лизгавите рачки и површините за фаќање не овозможуваат безбедно ракување и контрола на алатката во неочекувани ситуации.
5. **УПОТРЕБА И ГРИЖА ЗА АЛАТ НА БАТЕРИЈА**
- a) **Полнете само со полначот наведен од производителот.** Полнач што е соодветен за еден тип батерии може да создаде ризик од пожар кога се користи со други батерии.
- b) **Користете електричен алат само со специјално означени батерии.** Употребата на други батерии може да создаде ризик од повреда и пожар.
- c) **Кога батеријата не е во употреба, држете ја подалеку од други метални предмети, како што се спојувалки за хартија, монети, клучеви, шајки, завртки или други мали метални предмети, кои можат да направат поврзување од еден терминал до друг.** Краткото поврзување на терминалите на батеријата може да предизвика изгореници или пожар.
- d) **Под лоши услови, може да истече течност од батеријата; избегнувајте контакт. Доколку дојде до случаен контакт, исплакнете со вода. Доколку течноста дојде во контакт со очите,**

побарајте медицинска помош дополнително. Течноста што истекува од батеријата може да предизвика иритација или изгореници.

- e) **Не користете батерија или алатка што е оштетена или модифицирана.** Оштетените или модифицираните батерии може да покажат непредвидливо однесување што резултира со пожар, експлозија или ризик од повреда.
- f) **Не изложувајте батерија или алатка на оган или прекумерна температура.** Изложеноста на оган или температура над 130 °C може да предизвика експлозија.
- g) **Следете ги сите упатства за полнење и не полнете ја батеријата или алатката надвор од температурниот опсег наведен во упатствата.** Неправилното полнење или температури надвор од наведениот опсег може да ја оштети батеријата и да го зголеми ризикот од пожар.
- 6. **УСЛУГА**
- a) **Вашиот електричен алат нека го сервисира квалификувано лице за поправка, кое користи само идентични резервни делови.** Ова ќе осигури дека безбедноста на електричниот алат е задржана.
- b) **Никогаш не сервисирајте оштетени батерии.** Сервисирањето на батериите треба да го врши само

производителот или овластени сервисери.

Безбедносни предупредувања за тример за жива ограда

- a. **Не користете го тримерот за жива ограда во лоши временски услови, особено кога постои ризик од гром.** Ова го намалува ризикот од удар од гром.
- b. **Држете ги сите кабли за напојување и кабли подалеку од местото на сечење.** Каблите за напојување или жиците може да бидат скриени во жива ограда или грмушки и може случајно да бидат исечени од сечилото.
- c. **Носете заштита за уши.** Соодветната заштитна опрема ќе го намали ризикот од губење на слухот.
- d. **Држете го тримерот за ограда само за изолираните површини за држење, бидејќи сечилото може да дојде во контакт со скриени жици.** Сечилата што ќе дојдат во контакт со „напонска“ жица може да ги стават изложените метални делови од тримерот за ограда под напон и може да предизвикаат електричен удар на операторот.
- e. **Држете ги сите делови од телото подалеку од сечилото. Не отстранувајте го исечениот материјал или не држете го материјалот што треба да се сече кога сечилата се движат.** Сечилата

продолжуваат да се движат откако прекинувачот ќе се исклучи. Момент на невнимание додека ракувате со тримерот за жива ограда може да резултира со сериозни телесни повреди.

- f. **Кога чистите заглавен материјал или сервисирате тример за ограда, проверете дали сите прекинувачи за напојување се исклучени и или дали батеријата е извадена или исклучена.** Неочекуваното активирање на тримерот за ограда при чистење на заглавен материјал или сервисирање може да резултира со сериозни телесни повреди.
- g. **Носете го тримерот за жива ограда за рачката со сечилото запрено и внимавајте да не притиснете прекинувач за напојување.** Правилното носење на тримерот за ограда ќе го намали ризикот од ненамерно стартување и телесни повреди од сечилата што ќе настанат како резултат на тоа.
- h. **При транспорт или складирање на тримерот за ограда, секогаш користете го капакот на сечилото.** Правилното ракување со тримерот за ограда ќе го намали ризикот од телесни повреди од сечилата.

Безбедносни предупредувања за ножици за трева

- a. **Не користете ножици за трева во лоши временски услови,**

особено кога постои ризик од гром. Ова го намалува ризикот од удар од гром.

- b. **Држете ги сите кабли за напојување и кабли подалеку од местото на сечење.** Каблите за напојување или жиците може случајно да бидат исечени од сечилото.
- c. **Носете заштита за уши.** Соодветната заштитна опрема ќе го намали ризикот од губење на слухот.
- d. **Држете ги ножиците за трева само за изолираните површини за држење, бидејќи сечилото може да дојде во контакт со скриени жици.** Сечилата што ќе дојдат во контакт со жица под напон може да ги напојат изложените метални делови од ножиците за трева и да предизвикаат електричен удар на операторот.
- e. **Држете ги сите делови од телото подалеку од сечилото. Не отстранувајте го исечениот материјал или не држете го материјалот што треба да се сече кога сечилата се движат.** Сечилата продолжуваат да се движат откако прекинувачот ќе се исклучи. Момент на невнимание додека работите со ножиците за трева може да резултира со сериозни телесни повреди.
- f. **Кога чистите заглавен материјал или го сервисирате уредот, проверете дали сите прекинувачи за напојување се исклучени или дали**

батеријата е отстранета или исклучена. Неочекуваното активирање на ножиците за трева при чистење на заглавен материјал или сервисирање може да резултира со сериозни телесни повреди.

g. Носете ги ножиците за трева за рачката со запрено сечило и внимавајте да не активирате прекинувач за напојување.

Правилното носење на ножиците за трева ќе го намали ризикот од ненамерно палење и последователни телесни повреди од сечилата.

h. При транспорт или складирање на ножиците за трева, секогаш монтирајте го капакот на сечилото.

Правилното ракување со ножиците за трева ќе го намали ризикот од телесни повреди од сечилата.

Дополнителни безбедносни упатства за ножици за трева и жива ограда

- За ваша сопствена безбедност, носете лична заштитна опрема:



- Користете заштита за очи
- Користете заштита за слух
- Користете заштитни ракавици
- Носете соодветна работна облека, како што се цврсти обувки со нелизгачки гонови и издржливи, долги панталони.

- Не носете долга облека или накит, бидејќи тие можат да се закачат од подвижните делови.
- Не користете го уредот ако одите боси или носите отворени сандали.
- Апаратот е наменет за употреба од страна на возрасни. Младите лица над 16 години смеат да го користат апаратот само под надзор.
- **Уредот е дизајниран за косење трева и жива ограда. Не користете го овој уред за сечење гранки, тврдо дрво или други материјали.** Уредот може да се оштети.
- **Држете го уредот правилно, на пример, со двете раце на рачките ако има две рачки.** Губењето на контролата врз уредот може да доведе до повреди.
- **Носете соодветна облека и работни ракавици кога работите со уредот. Никогаш не допирајте го или не кревајте го уредот за сечење.** Контактот со уредот за сечење може да предизвика повреда.
- **Не користете го апаратот во близина на запаливи течности или гасови.** Краток спој претставува ризик од пожар и експлозија.
- Секогаш осигурајте се дека уредот е правилно позициониран во една од наведените работни позиции пред да го стартувате.

- **Ножевите треба редовно да се проверуваат за абеење и повторно да се наоструваат.** Тапите сечила го преоптоваруваат уредот. Секоја штета што ќе настане не е покриена со гаранцијата.
- Исклучете го апаратот и извадете ја батеријата. Проверете дали сите подвижни делови се целосно запрени
 - секогаш кога ќе го напуштите апаратот
 - пред отстранување на блокадите или отстранување на блокадите
 - пред проверка, чистење или извршување на работа на апаратот
- Ако уредот за сечење допре до туѓ предмет или уредот почне да вибрира невообичаено силно, потребна е итна проверка:
 - Проверете дали има лабави делови и цврсто затегнете ги
 - барајте штета
 - Заменете ги оштетените делови со еквивалентни или однесете го уредот на поправка.
- **Не обидувајте се сами да го поправите уредот освен ако немате потребна обука. Сите работи што не се наведени во овие упатства за работа може да ги извршува само нашиот сервисен центар.** Многу несреќи се предизвикани од лошо одржувана опрема.

- **Користете само додатоци препорачани од PARKSIDE.** Несоодветни додатоци може да предизвикаат струен удар или пожар.

Преостанати ризици

- Дури и ако го користите овој апарат правилно, преостанатите ризици секогаш остануваат. Следниве опасности може да се појават во врска со дизајнот и конструкцијата на овој апарат:
- Повреда на очите ако не се носи соодветна заштита за очи.
 - Оштетување на слухот ако не се носи соодветна заштита за слух.
 - Оштетување на здравјето како резултат на вибрации на дланката и раката ако апаратот се користи подолг временски период или не се ракува и одржува правилно.
 - Сечења

▲ ПРЕДУПРЕДУВАЊЕ!

Опасност од електромагнетно поле генерирано додека апаратот работи. Под одредени околности, полето може да влијае на активните или пасивните медицински импланти. За да се намали ризикот од сериозни или фатални повреди, препорачуваме лицата со медицински импланти да се консултираат со својот лекар и производителот на медицинскиот имплант пред да го користат апаратот.

Подготовка

▲ ПРЕДУПРЕДУВАЊЕ! Ризик од повреда поради ненамерно стартување на апаратот. Не вметнувајте ја батеријата во апаратот сè додека апаратот не е целосно подготвен за употреба.

Контролни елементи

Пред да го користите апаратот за прв пат, запознајте се со контролите.

• Заклучување на прекинувачот за вклучување (3/22)

Заклучувањето за вклучување го спречува ненамерното вклучување на уредот.

- Заклучување на прекинувачот за вклучување (3) → Отклучи, без телескопска рачка: Придвижете напред
- Заклучување на прекинувачот за вклучување (22) → Отклучи, со телескопска рачка: Притиснете

• Прекинувач за вклучување/исклучување (7/23)

- Вклучување: Притиснете
- Исклучување: Отпуштете

• Заклучување, Рачка (8) (сл. А)

Доколку е потребно, прилагодете го аголот на наклон на рачката (3 позиции).

- Притиснете ја бравата (8) и навалете ја рачката (4) до саканиот агол.

- Ослободете го механизмот за заклучување (8) така што главата на уредот рачката (4) ќе кликне на своето место.

• Заклучување, Глава на уредот (9)

(сл. В)

За удобно сечење на рабовите, можете да ја ротирате главата на уредот (1) (7 позиции).

- Активирајте го механизмот за заклучување (9) и завртете ја главата на уредот (1) во саканата положба.
- Ослободете го механизмот за заклучување (9) така што главата на уредот (1) ќе кликне на своето место.

Прикачување/замена на додатоци

▲ ВНИМАНИЕ! Пред да ги прикачите или замените додатоците, погрижете се да го исклучите уредот и да ја извадите батеријата од уредот за да избегнете опасност и повреди.

Прикачете додатоци

Продолжи (сл. С)

1. Поставете го носот (18) на ножиците за трева (14) или ножиците за грмушки (11) во жлебот на долната страна од главата на алатот (1).
2. Превиткајте ги додатоците кон главата на уредот (1).
3. Притиснете ги двете копчиња за отпуштање на сечилото (10)

од десната и левата страна на додатокот.

- Активирајте ги копчињата за отпуштање на сечилото (10) кога додатокот е во рамна положба со главата на уредот (1).
- Проверете дали додатокот е безбедно прицврстен со влечење.

Отстранете ги додатоките

Продолжи (сл. С)

- Притиснете ги двете копчиња за отпуштање на сечилото (10) од десната и левата страна на додатокот.
- Преклопете ги додатоките напред.
- Отстранете ги додатоките.

Проверете го нивото на полнење на батеријата



Додека уредот е вклучен, LED диодите за индикаторот за ниво на полнење (2) го покажуваат нивото на полнење на батеријата.

LED диоди	значење
црвен, портокалов, зелен	Батеријата е наполнета
црвен, портокалов	Батеријата е делумно наполнета
црвен	Батеријата треба да се полни

Наполнете ја батеријата

Видете ги и упатствата за работа на полначот.

Белешки

- Оставете загреаната батерија да се олади пред да ја полните.
- Не изложувајте ја батеријата на директна сончева светлина или високи температури подолг временски период >50 °C. Особено, избегнувајте да ја ставате на радијатори или да ја складирате во возила паркирани на сонце.

Продолжи

- Доколку е потребно, извадете ја батеријата (6) од уредот.
- Вметнете ја батеријата во отворот за полнење на полначот (15).
- Поврзете го полначот во штекер.
- Откако ќе заврши полнењето, исклучете го полначот од електричната мрежа.
- Извлечете ја батеријата од отворот за полнење.

Контролните LED диоди на полначот (15)

зелен	црвен	Значење
светат	—	<ul style="list-style-type: none"> Батеријата е целосно наполнета подготвено (не е вметната батерија)
—	светат	Батеријата се полни
—	трепкаат	Батеријата е прегреана
трепкаат	трепкаат	Батеријата е неисправна

Работа

Општи упатства за работа

▲ ПРЕДУПРЕДУВАЊЕ! Ризик од повреда! Имајте ги предвид следниве упатства.

- Секогаш носете цврсти обувки, долги панталони, заштита за слух, работни ракавици и заштитни очила кога ракувате со уредот.
- Уредот е наменет исклучиво за работа каде што стоите на земја, а не на скали или друга нестабилна површина.
- Почитувајте ги упатствата за одржување и чистење на уредот.

- Доколку ножиците за трева и грмушки (14)/(11) се блокираат од цврсти предмети, веднаш исклучете го уредот и извадете ја батеријата. Само тогаш треба да го отстраните предметот.
- Користете само остри сечила за да постигнете добри перформанси на сечење и да го заштитите уредот и батеријата.
- Можете сами да ги измазните помалите засеци на рабовите. За да го направите ова, наострете ги рабовите за сечење со камен од масло. Само острите сечила даваат добри перформанси на сечење.
- Не изложувајте го уредот на толку големи оптоварувања за време на работата што ќе доведе до негово запирање.
- Ако прекинувачот е оштетен, уредот повеќе не смее да се користи.

Работа со ножици за трева

- Тревата најдобро се коси кога е сува и не е премногу висока.

Работа со ножици за грмушки (ножици за жива ограда)

- Движете го уредот непречено напред или нагоре и надолу во лак.
- Двостраното сечило на ножици за грмушки (11) овозможува сечење во двата правци или со движења на нишалото од едната на другата страна.

Работа со телескопската рачка

- ▲ ВНИМАНИЕ!** Телескопската рачка (16) може да се користи

само со сечилото за косење трева (14)!

- Кога го користите, проверете дали сечилото за косење на тревата не се влече по земја.
- Полека туркајте го уредот по земја со неговите тркала. Ова ви дава рамномерна висина на сечење.

Пред операцијата

Извршете ги следниве чекори пред секоја деловна трансакција. Ова обезбедува долга и сигурна употреба.

- **ИЗВЕСТУВАЊЕ!** Оштетување на сечилата на ножиците за трева и грмушки (14)/(11). При сечење, внимавајте да не допрете никакви предмети како што се камења, жичени огради или потпори за растенија.
- Пред секоја употреба, проверете го апаратот за очигледни дефекти, како што се лабави, истрошени или оштетени делови. Проверете дали завртките на ножиците за трева и грмушки се затегнати. (14)/(11).
- Не сечете со тапа или истрошена ножица за трева и грмушки (14)/(11), бидејќи тоа ќе го преоптовари моторот и менувачот на вашиот уред.

Вметнување и вадење на батеријата

▲ ПРЕДУПРЕДУВАЊЕ! Ризик од повреда поради ненамерно стартување на апаратот. Не вметнувајте ја батеријата во

апаратот сè додека апаратот не е целосно подготвен за употреба. **ИЗВЕСТУВАЊЕ!** Опасност од оштетување! Користењето на погрешна батерија може да го оштети уредот и батеријата.

Вметнете батерија

1. Лизнете ја батеријата (6) по шината водилка во држачот за батерија во рачката (4). Батеријата се заклучува звучно.

Отстранете ја батеријата

1. Притиснете и држете го копчето за ослободување на батеријата (5) на батеријата (6).
2. Извлечете ја батеријата од рачката (4).

Вклучување и исклучување

Белешки

- Уредот може да работи само со вметната батерија.
- Прекинувачот за вклучување/исклучување (7) и заклучувањето на вклучувањето (3) не смеат да бидат блокирани.

Вклучување (сл. Е)

▲ ВНИМАНИЕ! Телесни повреди или оштетување на опремата! Осигурајте се дека имате стабилна положба и цврсто држете го уредот со едната рака, држејќи го подалеку од вашето тело.

1. Отстранете го заштитникот на сечилото (13)/(12).
2. Проверете дали батеријата (6) е вметната.
3. Секогаш држете го уредот за рачката (4).

4. **ИЗВЕСТУВАЊЕ!** Пред да го вклучите, проверете дали уредот не допира никакви предмети. Турнете го заклучувањето на вклучување (3) напред на рачката (4) и истовремено притиснете го прекинувачот за вклучување/исклучување (7). Потоа ослободете го заклучувањето за вклучување (3). Уредот работи со максимална брзина.

Исклучување (сл. Е)

1. Отпуштете го копчето за вклучување/исклучување (7).
2. Почекајте додека електричниот алат не застане пред да го оставите.
3. Отстранете ја батеријата (6) од уредот кога го оставате уредот без надзор или кога ќе завршите со работа со него.

Ножици за трева со телескопска рачка

Лизгање и демонирање на уредот

Продолжи (сл. D)

1. Лизгајте го уредот долж водилката во држачот на уредот (21) на телескопската рачка (16). Чујно кликнува на своето место.
2. Вметнете го утикачот (19) во приклучницата (20) на задниот дел од главата на уредот (1).
3. Пред демонирање, извлекете го приклучокот (19) од приклучницата (20).

4. Извлекете го уредот од држачот на уредот (21).

Прилагодување на телескопската рачка

Продолжи (сл. Е)

Телескопската рачка (16) ви овозможува да го прилагодите уредот според вашата индивидуална големина.

1. Олабавете ја чаурата завртка (24).
2. Продолжете ја телескопската рачка (16) на саканата должина.
3. Повторно затегнете ја чаурата за завртка (24) на завртката.

Вклучување и исклучување (со телескопска рачка)

▲ ВНИМАНИЕ! Телескопската рачка (16) може да се користи само со сечилото за косење трева (14)!

Вклучување (сл. Е)

1. Отстранете го заштитникот на сечилата (13).
2. Проверете дали батеријата (6) е вметната.
3. **ИЗВЕСТУВАЊЕ!** Пред да го вклучите, проверете дали уредот не допира никакви предмети. Активирајте го заклучувањето на вклучувањето (22) и истовремено притиснете го прекинувачот за вклучување/исклучување (23) на телескопската рачка (16). Потоа ослободете го заклучувањето за вклучување (22). Уредот работи со максимална брзина.

Исклучување (сл. Е)

1. Отпуштете го копчето за вклучување/исклучување (23).
2. Почекајте додека електричниот алат не застане пред да го оставите.
3. Отстранете ја батеријата (6) од уредот кога го оставате уредот без надзор или кога ќе завршите со работа со него.

Транспорт

Белешки

- Исклучете го уредот и извадете ја батеријата (6). Проверете дали сите подвижни делови се целосно запрени.
- Ножиците за трева и грмушки секогаш транспортирајте ги со заштитниот дел од сечилото (13)/(12).
- Секогаш носете го уредот за рачката (4).

Чистење, одржување и складирање

▲ ПРЕДУПРЕДУВАЊЕ! Ризик од повреда поради ненамерно стартување на апаратот. Заштитете се себеси за време на работите за одржување и чистење. Исклучете го уредот, почекајте додека сите подвижни делови целосно не запрат и извадете ја батеријата.

▲ ВНИМАНИЕ! Сечења! Носете ракавици отпорни на сечење кога ракувате со сечилата.

Сите поправки или одржувања што не се опишани во ова упатство нека ги изврши нашиот сервисен центар. Користете само оригинални резервни делови.

Чистење (сл. F)

▲ ПРЕДУПРЕДУВАЊЕ! Струен удар! Никогаш не прскајте го апаратот со вода.

ИЗВЕСТУВАЊЕ! Опасност од оштетување. Хемиските супстанции можат да ги оштетат пластичните делови на апаратот. Не користете средства за чистење или растворувачи.

- Одржувајте ги отворите за вентилација, кукиштето на моторот и рачките на уредот чисти. За да го направите ова, користете влажна крпа или четка.

Чистење и одржување на сечила

Потребни алатки и помагала (не е вклучено)

- Крпа
- Спреј за масло за нега

Грижа по секоја употреба

- Отстранете го секој заглавен зелен отпад.
- Исчистете го сечилото на ножиците за трева и грмушки (14)/(11) со масна крпа.
- Одржувајте ги сечилата на ножиците за трева и грмушки (14)/(11) со спреј за масло за одржување.

Одржување

- Пред секоја употреба, проверете го апаратот за

- очигледни дефекти, како што се лабави, истрошени или оштетени делови. Проверете дали завртките на сечилото на ножиците за трева и грмушки се стегнати (14)/(11).
- Проверете ги капаците и штитниците за оштетувања и правилно вклопување. Заменете ги доколку е потребно.
 - Можете внимателно да ги измазните помалите засеци на рабовите сами. За да го направите ова, изострете го сечилото со камен од масло.
 - Наострете ги тапите сечила доколку е потребно (видете *Острене на сечилото*, стр. 254). Ако сечилата се тапи или имаат големи засеци, механизмот за сечење може да е блокиран. Само острите сечила даваат добри перформанси на сечење.
 - Сериозно оштетени или свиткани сечила не смеат да се користат и мора да се заменат (видете *Резервни делови и додатоци*, стр. 259).

Острене на сечилото

Белешки

- Проверете ги рабовите за сечење. Доколку има видливи гребнатини, вдлабнатини или тапи рабови, препорачливо е повторно острене. Сечилата за сечење не смеат да посинат – ова укажува на прегревање.
- Агол на фокусирање - Ножици за трева

- Сечило горе: 35°
- Сечило долу: 45°
- Агол на фокусирање - Сечило на ножици за грмушки
 - Сечило горе: 45°
- Отстранете ги додатоците (видете *Прикачување/замена на додатоци*, стр. 248).
- Отстранете ги сите исечоци и нечистотија од сечилата.
- Користете подлога што не се лизга при острене сечила за да обезбедите безбедни услови за работа.

Потребни алатки и помагала (не е вклучено)

- Иглеста турпија/Рамна турпија
 - Големина на зрно: ≈200
- Крпа
- Спреј за масло за неа

Сечило на ножици за грмушки

Белешки

- Сечилата за сечење може да се поместат во соодветната положба преку погонскиот ракав (25).

Продолжи (сл. G)

1. Поставете ги сечилата на ножиците за грмушки (11) така што рабовите на сечење ќе бидат лесно достапни.
2. Острете ги рабовите на горното сечило со турпија напред, внимавајќи на аголот на острене (видете *Острене на сечилото*, стр. 254). Поставете ја турпијата под правилен агол и нежно доведете ја до сечилото (обично се доволни 2-3 потези).

Важно: работете мирно и рамномерно.

ИЗВЕСТУВАЊЕ! Само подвижното горно сечило со неговиот аголен раб е наострено. Долното, фиксирано сечило останува ненаострено.

- Отстранете ја произведената прашина од турпијањето со влажна крпа.
- Испрскајте ги обете страни на сечилата со спреј за масло за неа.
- Прикачете ги додатоците и вклучете го уредот приближно 5 секунди за да се осигурате дека маслото е рамномерно распределено по сечилото и дека е загарантирана сигурна заштита од корозија.

Ножици за трева

Белешки

- Сечилата за сечење може да се поместат во соодветната положба преку погонскиот ракав (25).

Продолжи (сл. G)

- Поместете го горниот сечило на ножиците за трева (14) целосно во една насока, така што едната страна од рабовите за сечење ќе биде лесно достапна.
- Острете го горното сечило со турпија нанапред, внимавајќи на аголот на острење (видете *Острење на сечилото, стр. 254*). Поставете ја турпијата под правилен агол и нежно доведете ја до сечилото (обично се доволни 2-3 потези).

Важно: работете мирно и рамномерно.

- Поместете го горното сечило целосно во спротивната насока, така што другата страна од рабовите ќе биде лесно достапна.
- Сега наострете ги преостанатите рабови на сечилото на горниот дел.
- Свртете го сечилото и третирајте ги преостанатите рабови за сечење на ист начин.
- Отстранете ја произведената прашина од турпијањето со влажна крпа.
- Испрскајте ги обете страни на сечилата со спреј за масло за неа.
- Прикачете ги додатоците и вклучете го уредот приближно 5 секунди за да се осигурате дека маслото е рамномерно распределено по сечилото и дека е загарантирана сигурна заштита од корозија.

Складирање

Секогаш чувајте ги апаратот и додатоците:

- чисти
- суви
- заштитени од прашина
- надвор од дофат на деца
- со штитник за сечило (13)/(12) врз сечилото на ножиците за трева и грмушки (14)/(11)
 - Штитникот за сечила е важна безбедносна карактеристика. Ако заштитата на сечилото е

оштетена, не користете ја и веднаш заменете ја.

Температурата на складирање на батеријата и уредот е помеѓу 15 °C и 25 °C. Избегнувајте екстреман студ или топлина за време на складирањето за да спречите

губење на перформансите на батеријата.

Отстранете ја батеријата од уредот пред долгорочно складирање (на пр., презимување) (видете ги посебните упатства за работа на батеријата и полначот).

Барање проблеми

Следнава табела ќе ви помогне да ги решите помалите проблеми:

Проблем	Можна причина	Отстранување проблеми
Апаратот не се стартува	Батеријата (6) не е вметната	<i>Вметнете батерија, стр. 251</i>
	Батеријата (6) е испразнета	Наполнете ја батеријата (видете ги посебните упатства за работа за батеријата и полначот)
	Дефектно заклучување на вклучувањето (3) или прекинувач за вклучување/исклучување (7)	Контактирајте го сервисниот центар.
	Моторот е неисправен	
Апаратот работи повремено	Внатрешен лабав контакт	Контактирајте го сервисниот центар.
Сечилото за ножици за трева и грмушки (14)/(11) се загрева	Сечилото на ножиците за трева и грмушки (14)/(11) е тапо или има засеци	Наострете или заменете ги сечилата за трева или грмушки (14)/(11) (<i>Одржување, стр. 253</i>) (<i>Резервни делови и додатоци, стр. 259</i>)
	Премногу триење поради неподмачканост	Подмачкајте го сечилото на ножиците за трева и грмушки (14)/(11)

Проблем	Можна причина	Отстранување проблеми
Лоши резултати од сечење	Премногу триење поради неподмачканост	Подмачкајте го сечилото на ножиците за трева и грмушки (14)/(11)
	Сечилото на ножиците за трева и грмушки (14)/(11) е тапо или има засеци	Наострете или заменете ги сечилата за трева или грмушки (14)/(11) (Одржување, стр. 253) (Резервни делови и додатоци, стр. 259)
	Сечилото на ножиците за трева и грмушки (14)/(11) е извалкано	Сечилото на ножиците за трева и грмушки (14)/(11) се загрева

Отстранување/Заштита на животната средина

Отстранете ја батеријата од уредот и рециклирајте го уредот, батеријата, додатоците и пакувањето на еколошки начин. Компостирајте ги гранките и тревата и не фрлајте ги во корпа за отпадоци.



Електричните апарати не припаѓаат во домашниот отпад.

Симболот на прецртана корпа за отпадоци на тркала значи дека овој електричен или електронски уред не смее да се фрла со домашен отпад на крајот од својот век на траење, туку крајниот корисник мора да го однесе на посебно место за собирање.

Директива 2012/19/EУ за отпадна електрична и електронска опрема:

Потрошувачите се законски обврзани да рециклираат електрична и електронска опрема на крајот од нејзиниот век на траење на еколошки начин. Ова обезбедува еколошки и ефикасно рециклирање.

Во зависност од имплементацијата во националното законодавство, може да имате следниве опции:

- враќање на продажно место,
- предадете го на официјално место за собирање,
- вратете го кај производителот/дистрибутерот.

Додатоците и помагалата без електрични компоненти што се вклучени во старите уреди не се засегнати.

Отстранете ги батериите на еколошки начин



На крајот од својот век на траење, батеријата не смее да се фрла со домашен отпад. Не фрлајте ја батеријата во оган (ризик од експлозија) или во вода. Оштетените батерии можат да ја оштетат животната средина и вашето здравје доколку излезат токсични испарувања или течности.

Обврзани сте да ги отстраните неисправните или искористените батерии на еколошки начин.

- Не отворајте ги батериите и избегнувајте механичко оштетување. Постои ризик од краток спој и може да излезе пареа што ги иритира дишните патишта.
- Од безбедносни причини, батериите треба да се испразнат пред отстранување.
- Залепете ги половите со селотејп за да избегнете кратки споеви.
- Отстранете ги батериите преку продавачот или на место за собирање.
- **Оштетена батерија**
Ракувајте со надворешно оштетените батерии со посебна грижа!
 - Не допирајте ги оштетените батерии со голи раце.
 - Ако не можете да ги залепите терминалите со селотејп, ставете ги батериите поединечно во пластична кеса.
 - Оштетените батерии ставете ги поединечно во незапалив, затворен сад што може да се наполни со песок.
 - Однесете ги оштетените батерии на место за собирање со квалификуван персонал.

Резервни делови и додатоци

Резервни делови и додатоци се достапни на www.grizzlytools.shop.

Доколку најдете на какви било проблеми за време на процесот на нарачка, контактирајте со нас преку нашата онлајн продавница. Доколку имате дополнителни прашања, контактирајте со нас на: **ГАРАНТЕН СЕРТИФИКАТ**, стр. 261

Број на артикл	Име	Број на нарачка
12	Штитник за сечила (Сечило на ножици за грмушки)	91106303
11	Сечило на ножици за грмушки	91106302
13	Штитник за сечила (Ножици за трева)	91106301
14	Ножици за трева	91106300
16	Телескопска рачка со комплет тркала	91106299

Превод на оригиналната декларација за сообразност на ЕУ

Производ: **Ножици за трева и грмушки на батерии**

Модел: **PGSA 12 B1**

Сериски број: 000001–081000

Предметот на декларацијата опишана погоре е во согласност со релевантното законодавство за хармонизација на Унијата:

**2006/42/EC • 2014/30/EU • 2000/14/EC & 2005/88/EC
• 2011/65/EU & (EU) 2015/863**

Предметот на декларацијата опишана погоре е во согласност со одредбите од Директивата 2011/65/EU на Европскиот парламент и на Советот од 8 јуни 2011 година за ограничување на употребата на одредени опасни супстанции во електрична и електронска опрема.

За да се обезбеди сообразност, применети се следните хармонизирани стандарди, национални стандарди и одредби:

**EN 62841-1:2015/A11:2022
EN 62841-4-2:2019/A11:2022 • EN IEC 62841-4-5:2021/AC:2024
EN IEC 55014-1:2021 • EN IEC 55014-2:2021
EN IEC 63000:2018**

Во согласност со Директивата 2000/14/EC за емисии на бучава, се потврдува следново: Ниво на звучна моќност L_{WA}

- измерено: 82,0 dB (Ножици за трева)
- измерено: 79,5 dB (Сечило на ножици за грмушки);
- гарантирано: 85 dB

Постапката за проценка на сообразност е применета во согласност со 2000/14/EC, Анекс V.

Производителот сноси единствена одговорност за издавање на оваа декларација за сообразност:



Grizzly Tools GmbH & Co. KG
Stockstädter Str. 20
63762 Großostheim
GERМАНИЈА
26.01.2026

Christian Frank

Претставник за документација

ГАРАНТЕН СЕРТИФИКАТ

Производител:	Grizzly Tools GmbH & Co. KG ; Stockstädter Str. 20; 63762 GroBostheim; ГЕРМАНИЈА; <i>www.grizzlytools.de</i>
Увозник и гарант:	ЛИДЛ СЕВЕРНА МАКЕДОНИЈА ДООЕЛ, Бул. Киро Глигоров бр. 2, Скопје, Тел: 00800 90698;
Производ:	Ножици за трева и грмушки на батерии
Модел:	PGSA 12 B1
IAN/сериски број:	508111_2507/000001-081000
Датум на купување:	
Продавач (продавач на стационарни производи/онлајн продавница):	[Име, адреса, печат]

Почитуван купувач,
Овој производ доаѓа со гаранција од 3 години од датумот на купување. Во случај на дефекти на овој производ, имате законски права против продавачот на производот. Овие законски права не се ограничени со нашата гаранција наведена подолу. Покрај оваа комерцијална гаранција, потрошувачот има законско право на двегодишна гаранција според член 18 од Законот за заштита на потрошувачите.

Гарантни услови

Гарантниот период започнува од датумот на купување. Чувајте ја оригиналната сметка од купувањето на безбедно. Овој документ е потребен како доказ за купување. Доколку се појави дефект во материјалите или изработката во рок од три години од датумот на купување

на овој производ, ние, по наша дискреција, ќе го поправиме или замениме производот бесплатно. Оваа гаранција бара неисправниот производ и доказот за купување (сметка од купувањето) да бидат доставени во рок од три години до, како и да се достави краток писмен опис на дефектот и кога се појавил.

Доколку дефектот е покриен со нашата гаранција, ќе добиете поправен или нов производ. Поправката или замената на производот не започнува нов гарантен период.

Гарантен период и законски барања за дефекти

Гарантниот период не се продолжува со гаранцијата. Ова важи и за заменети и поправени делови. Секоја штета или дефект што е присутна во моментот на купувањето мора да се пријави веднаш по

распакувањето. Потребните поправки по истекот на гарантниот период се наплаќаат.

Опсег на гаранција

Производот е внимателно произведен според строгите упатства за квалитет и темелно тестиран пред испорака. Гаранцијата важи за дефекти во материјалот или изработката. Оваа гаранција не ги покрива деловите од производот кои се предмет на нормално абеење и затоа може да се сметаат за потрошни делови (на пр. Ножици за трева/Сечило на ножици за грмушки) или за оштетување на кршливи делови (на пр. Прекинувач).

Оваа гаранција е неважечка ако производот е оштетен, злоупотребен или неодржуван. За да се обезбеди правилна употреба на производот, сите упатства содржани во упатството за употреба мора строго да се следат. Употребата и дејствијата за кои се препорачува или се предупредува во упатствата за употреба мора да се избегнуваат по секоја цена.

Производот е наменет само за приватна употреба, а не за комерцијална употреба. Во случај на злоупотреба, неправилно ракување, употреба на сила или модификации што не се извршени од нашиот овластен сервисен центар, гаранцијата ќе биде неважечка.

Рок за завршување

Лицето што ја дава гаранцијата се обврзува да одговори на писмено или електронско известување за дефекти во рок од **1 работни дена** и да ги изврши потребните поправки во рок од **30 календарски дена** или во роковите утврдени во целосните гарантни услови.

Услови за гарантни услуги

Презентација на овој гарантен сертификат целосно пополнет, како и доказ за купување (фискална сметка/фактура). Гаранцијата е неважечка ако производот е користен неправилно, ако се извршени неовластени поправки или ако има механичко оштетување (како што е наведено во целосните услови за гаранција).

Овластен сервисен центар/Контакт:	PARKSIDE Service Center, Телефонска линија: 0800 97198, е-пошта: grizzly@lidl.mk, 8 часот наутро - 6 часот попладне
Потпис/печат на продавачот:	
Датум:	

Përmbajtje

Hyrje.....	263
Përdorimi sipas qëllimit.....	264
Përmbajtja e paketimit / Aksesorët.....	264
Përmbledhje.....	264
Përshkrimi i funksionit.....	265
Të dhënat teknike.....	265
X 12 V TEAM.....	266
Udhëzimet e sigurisë.....	266
Rëndësia e udhëzimeve të sigurisë.....	267
Shenjat dhe simbolet e figurave.....	267
Paralajmërime të përgjithshme për sigurinë e veglave elektrike.....	268
Paralajmërime për sigurinë për prerësin e gardheve.....	271
Paralajmërime për sigurinë për gërshtërit e barit.....	272
Udhëzime shtesë sigurie për gërshtërit e barit dhe gardheve.....	273
Rreziqe të mbetura.....	274
Përgatitja.....	274
Pjesët e kontrollit.....	274
Vendosja/ndërrimi i aksesorëve.....	275
Kontrolloni nivelin e karikimit të baterisë.....	275
Karikoni baterinë.....	276
Operimi.....	276
Udhëzime të përgjithshme pune.....	276
Para operimit.....	277
Vendosja dhe heqja e baterisë.....	277
Ndezja dhe fikja.....	277
Gërshtëri bari me shkop teleskopik.....	278
Transporti.....	279

Pastrimi, mirëmbajtja dhe ruajta.....	279
Pastrimi.....	279
Mirëmbajtja.....	279
Magazinimi.....	281
Kërkimi i gabimeve.....	282
Asgjësimi/Mbrojtja e mjedisit....	283
Hidhni bateritë në mënyrë miqësore ndaj mjedisit.....	283
Pjesë rezervë dhe aksesore.....	284
ÇERTIFIKATË GARANCIE.....	285
Përkthimi i Deklaratës originale të Konformitetit të BE-së.....	287
Pamje e shpërthyer.....	319

Hyrje

Urime për blerjen e gërshtëreve tuaja të reja me bateri për bar dhe shkurre (në vijim quhet pajisje ose mjet elektrik).

Ju keni zgjedhur një pajisje me cilësi të lartë. Kjo pajisje është kontrolluar për cilësi gjatë prodhimit dhe i është nënshtruar një kontrolli përfundimtar. Funkcionaliteti i pajisjes suaj sigurohet në këtë mënyrë. Nuk përjashtohet mundësia që në raste të veçanta të ketë mbetje të lubrifikantëve mbi pajisje ose brenda pajisjes. Kjo nuk është një defekt apo dëm dhe asnjë arsye për shqetësim.



Manuali i përdorimit është pjesë e kësaj pajisjeje. Ai përmban udhëzime të rëndësishme për sigurinë, përdorimin dhe asgjësimin. Lexoni me kujdes manualin e përdorimit.

Njihuni me pjesët e kontrollit dhe përdorimin e duhur të pajisjes. Përdoreni pajisjen vetëm sipas përshkrimit dhe për qëllimet e treguara të përdorimit. Ruani mirë manualin e përdorimit dhe dorëzoni të gjitha dokumentet kur pajisja i kalohet palëve të treta.

Përdorimi sipas qëllimit

Pajisja është menduar ekskluzivisht për përdorimin e mëposhtëm:

- Prerja dhe rregullimi i degëve të holla në gardhe, shkurre dhe bimë zbukuruese
- Prerja e barit në skaje dhe në sipërfaqe të vogla në ambientin shtëpiak

Pajisja është destinuar për përdorim nga të rriturit. Adoleshentët mbi 16 vjeç duhet ta përdorin pajisjen vetëm nën mbikëqyrje.

Përdorimi i pajisjes në shi ose në ambient me lagështirë është i ndaluar.

Çdo përdorim tjetër që nuk është shprehimisht i lejuar në këtë manual përdorimi mund të përbëjë një rrezik serioz për përdoruesin dhe të shkaktojë dëme në pajisje. Operatori ose përdoruesi i pajisjes është përgjegjës për aksidentet ose dëmet ndaj njerëzve të tjerë ose pronës së tyre. Pajisja është e destinuar për përdorim në fushën e amatorëve. Nuk është projektuar për përdorim të vazhdueshëm komercial. Në rast të përdorimit komercial, garancia skadon. Prodhuesi nuk është përgjegjës për dëmet e shkaktuara nga përdorimi i papërshtatshëm ose përdorimi i gabuar.

Pajisja është pjesë e serisë **X 12 V TEAM** dhe mund të funksionojë me bateri të serisë **X 12 V TEAM**. Bateritë e serisë **X 12 V TEAM** mund të karikohen vetëm me karikues të serisë **X 12 V TEAM**.

Përmbajtja e paketimit / Aksesorët

Shpaketojeni pajisjen dhe kontrolloni përmbajtjen e dorëzuar.

Hidhni materialin e paketimit siç duhet.

- Gërshërë me bateri për dhe shkurre
- Thikë për gërshërë bari + Mbrojtëse thikash
- Thikë për gërshërë shkurre + Mbrojtëse thikash
- Shkop teleskopik
- Përkthimi i udhëzimeve origjinale të përdorimit
- Bateria dhe karikuesi me udhëzime përdorimi

Përmbledhje

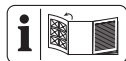

Ilustrimet e pajisjes i gjeni në faqen e përparme dhe të pasme të palosshme.

- 1 Koka e pajisjes
- 2 Tregues i gjendjes së ngarkimit
- 3 Bllokim ndezjeje (Pajisja)
- 4 Dorezë
- 5 Zhbllokim i baterisë
- 6 Bateria
- 7 Butoni ndezur/fikur (Pajisja)
- 8 Bllokimi (Dorezë)
- 9 Bllokimi (Koka e pajisjes)

- 10 Zhbllokimi i thikës
- 11 Thikë për gërshërë shkurre
- 12 Mbrojtëse thikash
(Thikë për gërshërë shkurre)
- 13 Mbrojtëse thikash
(Thikë për gërshërë bari)
- 14 Thikë për gërshërë bari
- 15 Karikues
- 16 Shkop teleskopik

Fig.C

- 17 Lidhje prizë
- 18 Maja

Fig.D

- 19 Priza
- 20 Fole lidhëse
- 21 Mbajtëse pajisjeje

Fig.E

- 22 Bllokim ndezjeje (Shkop teleskopik)
- 23 Butoni ndezur/fikur (Shkop teleskopik)
- 24 Mbështjellëse e vidës

Fig.G

- 25 Mufë e transmetimit

Përshkrimi i funksionit

Gërshërët me bateri për bar dhe shkurre kanë dy pajisje prerëse të zëvendësueshme. Kur përdoret si gërshërë për shkurre (prerëse gardhi), si njësi prerëse përdoret një shirit tehësh me dy anë prerëse. Dhëmbët kapëse janë të rrumbullakosur anash dhe të vendosur në mënyrë të zhvendosur për arsye sigurie, për të zvogëluar rrezikun e lëndimeve. Kur përdoret si gërshërë për bar, si njësi

prerëse përdoret një teh prerës me disa dhëmbë. Funksionin e pjesëve të komandimit gjeni në përshkrimet vijues.

Të dhënat teknike**Gërshërë me bateri për dhe shkurre PGSA 12 B1**

Tensioni i vlerësuar U	12 V =
Numri i rrotullimeve në boshllëk n_0	1200 min ⁻¹
Pesha (pa bateri/pa thikë)	≈0,47 kg
Niveli i fuqisë së zërit L_{WA}	
- garantuar	85 dB
Bateria	Li-Ion
Temperatura	≤50 °C
- Karikimi	4–40 °C
- Operimi	4–50 °C
- Magazinimi	15–25 °C

Thikë për gërshërë shkurre

- Kohëzgjatja e baterisë së karikuar (12V, 2Ah)	≤80 Minuta*
- Gjatësia e prerjes	170 mm
- Diametri i degës	≤7,9 mm
Niveli i presionit të zërit L_{pA}	71,5 dB; $K_{pA}=3$ dB
Niveli i fuqisë së zërit L_{WA}	
- matur	79,5 dB; $K_{WA}=2$ dB
Dridhje a_h	
- Dorezë	2,03 m/s ² ; $K=1,5$ m/s ²

Thikë për gërshërë bari

- Kohëzgjatja e baterisë së karikuar (12V, 2Ah)	≤60 Minuta*
- Gjerësia e thikës	120 mm
Niveli i presionit të zërit L_{pA}	74,0 dB; $K_{pA}=3$ dB
Niveli i fuqisë së zërit L_{WA}	
- matur	82,0 dB; $K_{WA}=2,36$ dB

Dridhje a_n

– pa shkop teleskopik
.....1,7 m/s²; K=1,5 m/s²

– me shkop teleskopik
.....2,99 m/s²; K=1,5 m/s²

* Koha efektive e funksionimit e një baterie të mbushur plot në gjendje boshe.

Vlerat e zhurmës dhe dridhjes u përcaktuan në përputhje me standardet dhe rregulloret e specifikuar në deklaratën e konformitetit.

Vlera e treguar e përgjithshme e dridhjeve dhe vlera e treguar e emetimit të zhurmës janë matur sipas një procedure të standardizuar testimi dhe mund të përdoren për krahasimin e një vegle elektrike me një tjetër. Vlera e treguar e përgjithshme e dridhjeve dhe vlera e treguar e emetimit të zhurmës mund të përdoren gjithashtu për një vlerësim paraprak të ngarkesës.

⚠ PARALAJMËRIM! Emetimet e dridhjeve dhe të zhurmës mund të ndryshojnë gjatë përdorimit real të veglës elektrike, në varësi të mënyrës se si ajo përdoret. Është e nevojshme të përcaktohen masa sigurie për mbrojtjen e operatorit, të cilat bazohen në një vlerësim të ngarkesës nga dridhjet gjatë kushteve reale të përdorimit (duke marrë parasysh të gjitha fazat e ciklit të punës, për shembull periudhat kur vegla elektrike është e fikur dhe ato kur është e ndezur, por funksionon pa ngarkesë).

X 12 V TEAM

Pajisja është pjesë e serisë **X 12 V TEAM** dhe mund të funksionojë me bateri të serisë **X 12 V TEAM**. Bateritë e serisë **X 12 V TEAM** mund të karikohen vetëm me karikues të serisë **X 12 V TEAM**.

Ne ju rekomandojmë që ta përdorni këtë pajisje vetëm me bateritë e mëposhtme: PAPP 12 A3, PAPP 12 A4, PAPP 12 B3, PAPP 12 B4, PAPP 12 D1, PAPP 12 D2, PAPP 12 5.0 A1

Ne rekomandojmë karikimin e këtyre baterive me karikuesit e mëposhtëm: PLGG 12 A2, PLGG 12 A3, PLGG 12 B2, PDSLK 12 A2, PLGG 12 6.0 A1

Të dhënat teknike të baterisë dhe ngarkuesit: Shihni manualin e veçantë.

Udhëzimet e sigurisë

Ky seksion trajton udhëzimet themelore të sigurisë gjatë përdorimit të pajisjes.

⚠ PARALAJMËRIM! Dëmtime personale dhe materiale për shkak të përdorimit të papërshtatshëm të baterisë. Respektoni udhëzimet e sigurisë dhe udhëzimet për karikimin dhe përdorimin e duhur në manualin e përdorimit të baterisë dhe karikuesit tuaj të serisë **X 12 V TEAM**. Një përshkrim i detajuar i procesit të karikimit dhe informacione të tjera i gjeni në këtë manual të veçantë të përdorimit.

Rëndësia e udhëzimeve të sigurisë

⚠ RREZIK! Nëse nuk ndiqni këtë udhëzim sigurie, ndodh një aksident. Pasoja janë lëndime të rënda trupore ose vdekje.

⚠ PARALAJMËRIM! Nëse nuk e ndiqni këtë paralajmërim sigurie, mund të ndodhë një aksident. Pasoja mund të jenë lëndime të rënda trupore ose vdekje.

⚠ KUJDES! Nëse nuk ndiqni këtë udhëzim sigurie, ndodh një aksident. Pasoja mund të jetë lëndim i lehtë ose i mesëm trupor.

NJOFTIM! Nëse nuk ndiqni këtë udhëzim sigurie, ndodh një aksident. Pasoja mund të jetë një dëm material.

Shenjat dhe simbolet e figurave

Simbol në pajisje



Pajisja është pjesë e serisë **X 12 V TEAM** dhe mund të funksionojë me bateri të serisë **X 12 V TEAM**. Bateritë e serisë **X 12 V TEAM** mund të karikohen vetëm me karikues të serisë **X 12 V TEAM**.



Vëmendje!



Lexoni manualin e përdorimit



Përdorni mbrojtje për veshët



Përdorni mbrojtje për sytë



Rrezik - mbani duart larg thikës



Vëmendje! Lëvizje e mbetur e pajisjes së prerjes



Përdorimi i pajisjes në shi ose në ambient me lagështirë është i ndaluar.



Kujdes nga pjesët e hedhura - mbani personat përreth larg



Mbani personat përreth larg zonës së rrezikut



Niveli i garantuar i fuqisë së zhurmës L_{WA} në dB.



Pajisjet elektrike nuk duhet të hidhen në mbeturinat shtëpiake.



Gjatë prerjes sigurohuni që të mos hyjnë objekte si tela, pjesë metali, gurë etj. në thikë

Mprehja e thikave (Thikë për gërshërë bari)



Këndi i fokusit (Thikë për gërshërë bari)

Simbol në manualin e përdorimit



Përdorni doreza mbrojtëse



Shtyp



Prisni derisa mjete elektrik të ndalet para se ta vendosni.



Mos përdorni pastrues ose tretës.



Mos spërkatni kurrë pajisjen me ujë.

Paralajmërimet të përgjithshme për sigurinë e veglave elektrike

▲ PARALAJMËRIM! Lexoni të gjitha paralajmërimet për sigurinë, udhëzimet, ilustrimet dhe specifikimet e dhëna me këtë vegël elektrike. Mosndjekja e të gjitha udhëzimeve të listuara më poshtë mund të shkaktojë goditje elektrike, zjarr dhe/ose lëndime të rënda.

Ruani të gjitha paralajmërimet dhe udhëzimet për referencë të mëvonshme.

Termi 'vegël elektrike' në paralajmërimet i referohet veglës suaj elektrike të punësuar nga rrjeti (me kablllo) ose veglës suaj me bateri (pa kablllo).

1. SIGURIA E ZONËS SË PUNËS

a) Mbajeni zonën e punës të pastër dhe të ndriçuar mirë.

Zonat e rrëmujshme ose të errëta shkaktojnë aksidente.

b) **Mos përdorni vegla elektrike në atmosfera shpërthyes, si në prani të lëngjeve, gazrave ose pluhurit të ndezshëm.** Veglat elektrike krijojnë shkëndija që mund të ndezin pluhurin ose avujt.

c) **Mbajini fëmijët dhe kalimtarët larg gjatë përdorimit të një mjeti elektrik.** Shpërqendrimet mund të të bëjnë të humbasësh kontrollin.

2. SIGURIA ELEKTRIKE

a) **Prizat e veglës elektrike duhet të përputhen me prizën. Mos e ndryshoni kurrë prizën në asnjë mënyrë. Mos përdorni asnjë prizë adaptuese me vegla elektrike të tokëzuara.** Prizat e pamodifikuara dhe prizat përkatëse do të zvogëlojnë rrezikun e goditjes elektrike.

b) **Shmangni kontaktin e trupit me sipërfaqe të tokëzuara ose të përkulura, siç janë tubat, radiatorët, sobat dhe frigoriferët.** Ekziston një rrezik i madh për goditje elektrike nëse trupi juaj është i tokëzuar.

c) **Mos i ekspozoni mjetet elektrike ndaj shiut ose kushteve të lagëta.** Uji që hyn në një vegël elektrike do të rrisë rrezikun e goditjes elektrike.

d) **Mos keqpërdorni kabllon. Mos e përdorni kurrë kabllon për të mbajtur, tërhequr ose për të nxjerrë nga priza mjetin elektrik. Mbajeni kabllon larg nxehtësisë, vajit, skajeve**

- të mprehta ose pjesëve në lëvizje. Kabllot e dëmtuara ose të ngatërruara rrisin rrezikun e goditjes elektrike.
- e) **Kur përdorni një mjet elektrik jashtë, përdorni një kablo zgjatës të përshtatshëm për përdorim jashtë.** Përdorimi i një kablo të përshtatshme për përdorim jashtë redukton rrezikun e goditjes elektrike.
- f) **Nëse është e pashmangshme të përdorni një mjet elektrik në një vend të lagësht, përdorni furnizim të mbrojtur me pajisje për rrjedhën e mbetur (RCD).** Përdorimi i një RCD redukton rrezikun e goditjes elektrike.
3. **SIGURIA PERSONALE**
- a) **Qëndroni vigjilentë, kini kujdes se çfarë po bëni dhe përdorni logjikën e shëndoshë kur përdorni një mjet elektrik. Mos përdorni një mjet elektrik ndërsa jeni të lodhur ose nën ndikimin e drogës, alkoolit ose ilaçeve.** Një moment mungesë vëmendjeje gjatë përdorimit të mjeteve elektrike mund të rezultojë në lëndime serioze personale.
- b) **Përdorni pajisje personale mbrojtëse. Gjithmonë vishni mbrojtëse për sytë.** Pajisjet mbrojtëse si maska kundër pluhurit, këpucët mbrojtëse kundër rrëshqitjes, kaskat mbrojtëse ose mbrojtëset e dëgjimit të përdorura për kushte të përshtatshme do të zvogëlojnë lëndimet personale.
- c) **Parandaloni ndezjen e paqëllimshme. Sigurohuni që çelësi të jetë në pozicionin e fikur përpara se ta lidhni me burimin e energjisë dhe/ose baterinë, ta merrni ose ta mbani mjetin.** Mbatja e veglave elektrike me gishtin mbi çelës ose vënia në punë e veglave elektrike që e kanë çelësin të ndezur shkakton aksidente.
- d) **Heqni çdo çelës rregullimi ose çelës para se të ndizni mjetin elektrik.** Një çelës ose çelës i lënë i lidhur me një pjesë rrotulluese të mjetit elektrik mund të shkaktojë lëndime personale.
- e) **Mos e teproni me shtrirjen. Mbani gjithmonë qëndrimin dhe ekuilibrin e duhur.** Kjo mundëson kontrollë më të mirë të mjetit elektrik në situata të papritura.
- f) **Vishuni në mënyrë të përshtatshme. Mos vishni rroba ose bizhuteri të gjera. Mbajini flokët dhe rrobat larg pjesëve lëvizëse.** Rrobat e gjera, bizhuteritë ose flokët e gjatë mund të ngecin në pjesët lëvizëse.
- g) **Nëse ofrohen pajisje për lidhjen e pajisjeve të nxjerrjes dhe mbledhjes së pluhurit, sigurohuni që këto të jenë të lidhura dhe të përdoren siç duhet.** Përdorimi i mbledhjes së pluhurit mund të zvogëlojë rreziqet që lidhen me pluhurin.
- h) **Mos lejoni që njohja e fituar nga përdorimi i shpeshtë i veglave t'ju lejojë të bëheni të**

vetëkënaqur dhe të injoroni parimet e sigurisë së veglave.

Një veprim i pakujdesshëm mund të shkaktojë lëndime të rënda brenda një sekonde të shkurtër.

4. PËRDORIMI DHE KUJDESI I MJETEVE ELEKTRIKE

- a) **Mos e shtypni mjetin elektrik me forcë. Përdorni mjetin elektrik të duhur për aplikimin tuaj.** Mjeti elektrik i duhur do ta bëjë punën më mirë dhe më të sigurt me shpejtësinë për të cilën është projektuar.
- b) **Mos e përdorni mjetin elektrik nëse çelësi nuk e ndez dhe fik atë.** Çdo mjet elektrik që nuk mund të kontrollohet me çelës është i rrezikshëm dhe duhet të riparohet.
- c) **Shkëputeni spinën nga burimi i energjisë dhe/ose hiqni paketën e baterisë, nëse është e shkëputshme, nga vegla elektrike përpara se të bëni ndonjë rregullim, të ndryshoni aksesoret ose të ruani veglat elektrike.** Masa të tilla parandaluese sigurie zvogëlojnë rrezikun e ndezjes aksidentale të mjetit elektrik.
- d) **Mbajini veglat elektrike të përdorura larg fëmijëve dhe mos lejoni që personat që nuk janë të njohur me veglën elektrike ose me këto udhëzime ta përdorin atë.** Veglat elektrike janë të rrezikshme në duart e përdoruesve të patrajnuar.
- e) **Mirëmbani mjetet dhe aksesoret elektrike. Kontrolloni**

për keqpozicionim ose bllokim të pjesëve lëvizëse, thyerje të pjesëve dhe çdo gjendje tjetër që mund të ndikojë në funksionimin e mjetit elektrik.

Nëse dëmtohet, riparojeni mjetin elektrik para përdorimit.

Shumë aksidente shkaktohen nga mjetet elektrike të mirëmbajtura dobët.

- f) **Mbajini mjetet prerëse të mprehta dhe të pastra.** Veglat prerëse të mirëmbajtura siç duhet me tehe të mprehta kanë më pak gjasa të bllokohen dhe janë më të lehta për t'u kontrolluar.
 - g) **Përdorni mjetin elektrik, aksesoret dhe pjesët e mjetit etj., në përputhje me këto udhëzime, duke marrë parasysh kushtet e punës dhe punën që do të kryhet.** Përdorimi i mjetit elektrik për operacione të ndryshme nga ato të parashikuara mund të rezultojë në një situatë të rrezikshme.
 - h) **Mbajini dorezat dhe sipërfaqet e kapjes të thata, të pastra dhe pa vaj dhe yndyrë.** Dorezat dhe sipërfaqet e rrëshqitshme të kapjes nuk lejojnë trajtimin dhe kontrollin e sigurt të mjetit në situata të papritura.
- #### 5. PËRDORIMI DHE KUJDESI I MJETIT TË BATERISË
- a) **Mbushni vetëm me karikuesin e specifikuar nga prodhuesi.** Një karikues që është i përshtatshëm për një lloj baterie mund të krijojë rrezik zjarri kur përdoret me një bateri tjetër.

- b) **Përdorni vegla elektrike vetëm me paketa baterish të përcaktuara posaçërisht.** Përdorimi i çdo pakete tjetër baterie mund të krijojë rrezik lëndimi dhe zjarr.
- c) **Kur paketa e baterisë nuk është në përdorim, mbajeni larg objekteve të tjera metalike, si kapëse letre, monedha, çelësa, gozhda, vida ose objekte të tjera të vogla metalike, të cilat mund të krijojnë një lidhje nga një terminal në tjetrin.** Lidhja e shkurtër e terminaleve të baterisë së bashku mund të shkaktojë djegie ose zjarr.
- d) **Në kushte abuzive, lëngu mund të nxirret nga bateria; shmangni kontaktin. Nëse ndodh kontakt aksidental, shpëljani me ujë. Nëse lëngu bie në kontakt me sytë, kërkoni ndihmë mjekësore gjithashtu.** Lëngu i nxjerrë nga bateria mund të shkaktojë iritrim ose djegie.
- e) **Mos përdorni një bateri ose mjet që është i dëmtuar ose i modifikuar.** Bateritë e dëmtuara ose të modifikuara mund të shfaqin sjellje të paparashikueshme duke rezultuar në zjarr, shpërthim ose rrezik lëndimi.
- f) **Mos e ekspozoni një bateri ose mjet ndaj zjarrit ose temperaturës së lartë.** Ekspozimi ndaj zjarrit ose temperaturës mbi 130 °C mund të shkaktojë shpërthim.
- g) **Ndiqni të gjitha udhëzimet e karikimit dhe mos e karikoni baterinë ose mjetin jashtë diapazonit të temperaturës së specifikuar në udhëzime.** Karikimi i gabuar ose në temperatura jashtë diapazonit të specifikuar mund të dëmtojë baterinë dhe të rrisë rrezikun e zjarrit.

6. SHËRBIMI

- a) **Lëreni mjetin tuaj elektrik të shërbehet nga një person i kualifikuar riparimi duke përdorur vetëm pjesë këmbimi identike.** Kjo do të sigurojë që të ruhet siguria e mjetit elektrik.
- b) **Mos i servisoni kurrë bateritë e dëmtuara.** Shërbimi i paketave të baterive duhet të kryhet vetëm nga prodhuesi ose nga ofruesit e autorizuar të shërbimit.

Paralajmërime për sigurinë për prerësin e gardheve

- a) **Mos përdorni prerësin e gardheve në kushte të këqija moti, veçanërisht kur ekziston rreziku i rrufeve.** Kjo zvogëlon rrezikun e goditjes nga rrufeja.
- b) **Mbani të gjitha kabllot elektrike dhe telat larg zonës së prerjes.** Kabllot elektrike mund të jenë të fshehura në gjemba ose në shkurre dhe mund të priten aksidentalisht nga tehuri.
- c) **Përdorni mbrojtëse për veshët.** Pajisjet e përshtatshme mbrojtëse reduktojnë rrezikun e humbjes së dëgjimit.
- d) **Mbani prerësin e gardheve vetëm nga sipërfaqet e izoluar**

të dorezave, sepse tehu mund të prekë instalime të fshehura elektrike. Tehët që bien në kontakt me një tel “në tension” mund t’i bëjnë pjesët metalike të ekspozuara të prerësi të gardheve “në tension” dhe mund t’i shkaktojnë operatorit goditje elektrike.

- e. **Mbani të gjitha pjesët e trupit larg tehut. Mos hiqni materialin e prerë dhe mos mbani materialin që do të pritët ndërsa tehët janë në lëvizje.** Tehët vazhdojnë të lëvizin edhe pasi çelësi të jetë fikur. Një moment shpërqendrimi gjatë përdorimit të prerësit të gardheve mund të shkaktojë dëmtim serioz personal.
- f. **Kur pastroni materialin e bllokuar ose kryeni mirëmbajtje te prerësi i gardheve, sigurohuni që të gjithë ndërprerësit e energjisë janë të fikurdhe bateria është hequr ose shkëputur.** Aktivizimi i papritur i prerësit të gardheve gjatë pastrimit të materialit të ngecur ose gjatë servisimit mund të shkaktojë lëndime serioze personale.
- g. **Mbani prerësin e gardheve nga doreza me teh të ndalur dhe kujdes që të mos aktivizoni ndonjë ndërprerës energjie.** Mbajtja e duhur e prerësit të gardheve e ul rrezikun e ndezjes së padashur dhe lëndimeve personale që shkaktohen nga tehët.
- h. **Kur transportoni ose ruani prerësin e gardheve, gjithmonë**

vendosni mbrojtësen e tehut. Trajtimi i duhur i prerësit të gardheve e ul rrezikun e lëndimeve personale nga tehët.

Paralajmërimë për sigurinë për gërshërët e barit

- a. **Mos përdorni gërshërët e barit në kushte të këqija moti, veçanërisht kur ekziston rreziku i rrufeve.** Kjo zvogëlon rrezikun e goditjes nga rrufeja.
- b. **Mbani të gjitha kabllot elektrike dhe telat larg zonës së prerjes.** Kabllot elektrike mund të priten aksidentalisht nga tehu.
- c. **Përdorni mbrojtëse për veshët.** Pajisjet e përshtatshme mbrojtëse reduktojnë rrezikun e humbjes së dëgjimit.
- d. **Mbani gërshërët e barit vetëm nga sipërfaqet e izoluar të dorezave, sepse tehu mund të prekë instalime të fshehura elektrike.** Tehët që bien në kontakt me një tel “në tension” mund t’i bëjnë pjesët metalike të gërshërëve të barit “në tension” dhe mund t’i shkaktojnë operatorit goditje elektrike.
- e. **Mbani të gjitha pjesët e trupit larg tehut. Mos hiqni materialin e prerë dhe mos mbani materialin që do të pritët ndërsa tehët janë në lëvizje.** Tehët vazhdojnë të lëvizin edhe pasi çelësi të jetë fikur. Një moment shpërqendrimi gjatë përdorimit të gërshërëve të barit mund të shkaktojë lëndime serioze personale.

- f. **Kur pastroni materialin e bllokuar ose kryeni mirëmbajtje të njësisë, sigurohuni që të gjithë ndërprerësit e energjisë janë të fikurdhe bateria është hequr ose shkëputur.** Aktivizimi i papritur i gërshërëve të barit gjatë pastrimit të materialit të ngecur ose gjatë servisimit mund të shkaktojë lëndime serioze personale.
- g. **Mbani gërshërën e barit nga doreza me teh të ndalur dhe kujdes që të mos aktivizoni ndonjë ndërprerës energjie.** Mbajtja e duhur e gërshërëve të barit e ul rrezikun e ndezjes së padashur dhe lëndimeve personale që shkaktohen nga tehtët.
- h. **Kur transportoni ose ruani gërshërët e barit, gjithmonë vendosni mbulesën e tehut.** Trajtimi i duhur i gërshërëve të barit zvogëlon rrezikun e dëmtimit personal nga tehtët.

Udhëzime shtesë sigurie për gërshërët e barit dhe gardheve

- Për sigurinë tuaj, vishni pajisje personale mbrojtëse:



- Përdorni mbrojtje për sytë
- Përdorni mbrojtje për veshët
- Përdorni doreza mbrojtëse
- Vishni veshje pune të përshtatshme si këpucë të forta me shollë kundër rrëshqitjes dhe pantallona të gjata dhe të forta.

- Mos vishni rroba të gjata ose mos mbani stoli, pasi ato mund të kapen nga pjesët lëvizëse.
- Mos përdorni pajisjen nëse jeni zbatthur ose mbani sandale të hapura.
- Pajisja është destinuar për përdorim nga të rriturit. Adoleshentët mbi 16 vjeç duhet ta përdorin pajisjen vetëm nën mbikëqyrje.
- **Pajisja është e destinuar për prerjen e barit dhe gardheve. Me pajisjen mos prisni degë, dru të fortë ose materiale të tjera.** Pajisja mund të dëmtohet.
- **Mbajeni pajisjen drejt, p.sh. me të dyja duart në doreza, nëse ka dy doreza.** Humbja e kontrollit mbi pajisjen mund të shkaktojë lëndime.
- **Gjatë punës me pajisjen, vishni veshje të përshtatshme dhe doreza pune. Mos e kapni kurrë pajisjen për thikën prerëse ose mos e ngrini nga thika prerëse.** Kontakti me thikën prerëse mund të shkaktojë lëndime.
- **Mos e përdorni pajisjen pranë lëngjeve ose gazrave të ndezshëm.** Në rast qarku të shkurtër, ekziston rreziku i zjarrit dhe shpërthimit.
- Gjithmonë sigurohuni që pajisja të jetë siç duhet në njërën prej pozicioneve të punës të parashikuara përpara se ta ndizni.
- **Thikat duhet kontrolluar rregullisht për konsum dhe të mprehen.** Thikat e mpira mbingarkojnë pajisjen. Dëmet që

rrjedhin nga kjo nuk mbulohen nga garancia.

- Fikni pajisjen dhe hiqni baterinë. Sigurohuni që të gjitha pjesët lëvizëse të kenë ndaluar plotësisht
 - sa herë që e lini pajisjen
 - para se të hiqni bllokimet ose të eliminoni pengesat
 - para se të kontrolloni, pastroni ose kryeni punime në pajisje
- Nëse pajisja prerëse godet një trup të huaj ose pajisja fillon të vibrojë në mënyrë të pazakontë, kërkohet një kontroll i menjëhershëm:
 - kontrolloni për pjesë të lira dhe shtrëngoni ato
 - kontrolloni për dëmtime
 - Zëvendësoni pjesët e dëmtuara me pjesë ekuivalente ose lejoni që pajisja të riparohet.
- **Mos përpiqeni ta riparoni pajisjen vetë, përveç nëse keni trajnimin përkatës. Të gjitha punët që nuk janë të përshkruara në këtë udhëzues përdorimi, lejohet t'i kryejë vetëm qendra jonë e shërbimit.** Shumë aksidente shkaktohen nga pajisjet e mirëmbajtura keq.
- **Përdorni vetëm aksesori të rekomanduar nga PARKSIDE.** Aksesorët e papërshtatshëm mund të shkaktojnë goditje elektrike ose zjarr.

Rreziqe të mbetura

Edhe nëse përdorni këtë pajisje sipas rregullave, gjithmonë mbeten rreziqe të mbetura. Rreziqet e mëposhtme mund të shfaqen në lidhje me

ndërtimin dhe mënyrën e funksionimit të kësaj pajisjeje:

- Dëmtime të syve, nëse nuk përdoret mbrojtje e duhur për sytë.
- Dëmtime të dëgjimit, nëse nuk përdoret mbrojtje e duhur për veshët.
- Dëmtimet shëndetësore që vijnë nga dridhjet e dorës dhe krahut, nëse pajisja përdoret për një periudhë të gjatë kohore ose nuk mirëmbahet dhe nuk përdoret siç duhet.
- Lëndime nga prerjet

⚠ PARALAJMËRIM! Rrezik për shkak të fushës elektromagnetike që krijohet gjatë funksionimit të pajisjes. Nën kushte të caktuara, fusha mund të ndikojë në implantet mjekësore aktive ose pasive. Për të zvogëluar rrezikun e lëndimeve serioze ose vdekjeprurëse, rekomandojmë që personat me implantet mjekësore të konsultohen me mjekun e tyre dhe me prodhuesin e implantit mjekësor para se të përdorin pajisjen.

Përgatitja

⚠ PARALAJMËRIM! Rrezik lëndimi nga pajisja që fillon padashur. Vendoseni baterinë në pajisje vetëm kur pajisja është plotësisht e përgatitur për përdorim.

Pjesët e kontrollit

Njihuni me pjesët e kontrollit para përdorimit të parë të pajisjes.

- **Bllokim ndezjeje (3/22)**
Bllokuesi i ndezjes parandalon ndezjen e pajisjes pa dashje.

- Bllokim ndezjeje (3) → Zhbllokimi, pa shkop teleskopik: Shtyjeni përpara
- Bllokim ndezjeje (22) → Zhbllokimi, me shkop teleskopik: Shtyp
- **Butoni ndezur/fikur (7/23)**
 - Ndezja: Shtyp
 - Fikja: Lësho
- **Bllokimi, Dorezë (8) (Fig.A)**
Rregulloni këndin e pjerrësisë së dorezës sipas nevojës (3 pozicione).
 - Shtypni fiksimin (8) dhe rrotulloni dorezën (4) në pozicionin e dëshiruar.
 - Lëshojeni fiksimin (8), që doreza (4) të kyçet.
- **Bllokimi, Koka e pajisjes (9) (Fig.B)**
Për një prerje të rehatshme të skajeve mund ta rrotulloni (1) kokën e pajisjes (7) Pozicionit).
 - Aktivizoni fiksimin (9) dhe rrotulloni kokën e pajisjes (1) në pozicionin e dëshiruar.
 - Lëshoni fiksimin (9) në mënyrë që koka e pajisjes (1) të kyçet.

Vendosja/ndërrimi i aksesoreve

⚠ KUJDES! Sigurohuni ta çaktivizoni pajisjen dhe ta hiqni baterinë para se të montoni ose të zëvendësoni aksesoret, për të shmangur rreziqet dhe dëmtimet.

Montimi i aksesoreve

Procedura (Fig.C)

1. Vendosni majën (18) të thikës për gërshërët e barit (14) ose të thikës

për gërshërët e shkurreve (11) në gropën në pjesën e poshtme të kokës së pajisjes (1).

2. Përkulni aksesorin në drejtim të kokës së pajisjes (1).
3. Shtypni të dy butonat e zhbllokimit të thikave (10) në të djathtë dhe në të majtë të aksesorit.
4. Lëshoni butonat e zhbllokimit të thikave (10) kur aksesoret janë në një nivel me kokën e pajisjes (1).
5. Kontrolloni vendosjen e qëndrueshme të aksesorit duke e tërhequr.

Hiqja e aksesoreve

Procedura (Fig.C)

1. Shtypni të dy butonat e zhbllokimit të thikave (10) në të djathtë dhe në të majtë të aksesorit.
2. Përkulni aksesorin përpara.
3. Hiqni aksesorin.

Kontrolloni nivelin e karikimit të baterisë



Ndërsa pajisja është e ndezur, LED-et treguese të nivelit të karikimit (2) tregojnë nivelin e karikimit të baterisë.

LED-të	Kuptim
kuqe, portokalle, gjelbër	Bateria është ngarkuar
kuqe, portokalle	Bateria është pjesërisht e ngarkuar

LED-të	Kuptim
kuqe	Bateria duhet të karikohet

Karikoni baterinë

Shihni gjithashtu udhëzimin e përdorimit të karikuesit.

Udhëzime

- Lëreni një bateri të ngrohur të ftohet para ngarkimit.
- Mos e ekspozoni baterinë për një kohë të gjatë ndaj rrezatimit të drejtpërdrejtë të diellit ose temperaturave >50 °C. Sidomos shmangni vendosjen mbi radiatorë ose ruajtjen në automjete të parkuara në diell.

Procedura

1. Nëse është e nevojshme, hiqni baterinë (6) nga pajisja.
2. Futni baterinë në vendin e karikimit të karikuesit (15).
3. Lidhni karikuesin në një prizë.
4. Pasi të përfundojë karikimi, shkëputni karikuesin nga rrjeti.
5. Nxirrni baterinë nga vendi i karikimit.

LED-të e kontrollit në karikues (15)

gjelbër	kuqe	Kuptimi
		<ul style="list-style-type: none"> • Bateria është plotësisht e karikuar
ndizen	—	<ul style="list-style-type: none"> • gati (Bateria nuk është e vendosur)

gjelbër	kuqe	Kuptimi
—	ndizen	Bateria po karikohet
—	pulsojnë	Bateria është e mbinxehur
pulsojnë	pulsojnë	Bateria është me defekt

Operimi

Udhëzime të përgjithshme pune

⚠ PARALAJMËRIM! Rrezik lëndimi! Mbani parasysh udhëzimet e mëposhtme.

- Vishni gjatë përdorimit të pajisjes gjithmonë këpucë të forta, pantallona të gjata, mbrojtje për dëgjimin, doreza pune dhe syze mbrojtëse.
- Pajisja është e përshtatshme vetëm për punë kur qëndroni në dysheme, jo në shkallë ose në ndonjë sipërfaqe tjetër të paqëndrueshme.
- Vini re udhëzimet për mirëmbajtjen dhe pastrimin e pajisjes.
- Në rast bllokimi të thikës së gërshërëve për bar dhe shkurre (14)/(11) nga objekte të forta, fikeni menjëherë pajisjen dhe nxirrni baterinë. Më pas hiqni objektin.
- Përdorni vetëm thika të mprehta për të arritur performancë të mirë prerjeje dhe për të kursyer pajisjen dhe baterinë.
- Gërvishtjet e lehta në tehet prerës mund t'i rrafshoni vetë. Mpreheni

tehet me një gur vaji. Vetëm thikat e mprehta japin një performancë të mirë prerjeje.

- Mos e ngarkoni pajisjen gjatë punës aq shumë sa të ndalet.
- Nëse një çelës është i dëmtuar, nuk duhet të punohet më me pajisjen.

Puna me gërsërët e barit

- Bari pritet më mirë kur është i thatë dhe jo shumë i gjatë.

Puna me gërsërët për shkurre (gërsërë për gardhe)

- Lëvizni pajisjen në mënyrë të njëtrajtshme përpara ose me lëvizje harkore lart e poshtë.
- Thika dypalëshe e gërsërëve për shkurre (11) lejon prerjen në të dy drejtimet ose me lëvizje lëkundëse nga njëra anë në tjetrën.

Të punuarit me shkop teleskopik

▲ KUJDES! Shkopi teleskopik (16) lejohet të përdoret vetëm me thikën e gërsërëve për bar (14)!

- Sigurohuni gjatë përdorimit që thika e gërsërëve për bar të mos fërkohet me tokën.
- Shtyjeni pajisjen ngadalë mbi tokë duke e mbajtur mbi rrotat e saj. Kështu arrihet një lartësi e njëtrajtshme prerjeje.

Para operimit

Kryeni hapat e mëposhtëm para çdo përdorimi. Kjo siguron një përdorim të gjatë dhe të besueshëm.

- **NJOFTIM!** Dëmtime në thikën e gërsërëve për bar dhe shkurre (14)/(11). Gjatë prerjes keni kujdes të mos prekni sende, si p.sh. gurë, tela gardhe ose mbajtëse bimësh.

- Kontrolloni pajisjen para çdo përdorimi për defekte të dukshme, si pjesë të lirshme, të konsumura ose të dëmtuara. Sigurohuni për vendosjen e ngushtë të vidave në thikat e gërsërëve për bar dhe shkurre (14)/(11).
- Mos prisni me një thikë të mpakur ose të konsumuar të gërsërëve për bar dhe shkurre (14)/(11), sepse do të ngarkoni tepër motorin dhe kutinë e ingranazheve të pajisjes suaj.

Vendosja dhe heqja e baterisë

▲ PARALAJMËRIM! Rrezik lëndimi nga pajisja që fillon padashur. Vendoseni baterinë në pajisje vetëm kur pajisja është plotësisht e përgatitur për përdorim. **NJOFTIM!** Rrezik dëmtimi! Përdorimi i baterisë së gabuar mund të dëmtojë pajisjen dhe baterinë.

Vendosja e baterisë

1. Shtyjeni baterinë (6) përgjatë shinisë udhëzuese në mbajtësen e baterisë në dorezë (4). Bateria bllokohet me një klikim të dëgjueshëm.

Heqja e baterisë

1. Shtypni dhe mbani të shtypur lirimin e baterisë (5) në bateri (6).
2. Nxirni baterinë nga doreza (4).

Ndezja dhe fikja

Udhëzime

- Pajisja mund të funksionojë vetëm me bateri të vendosur.

- Butoni ndezur/fikur (7) dhe bllokuesi i ndezjes (3) nuk duhet të bllokohen.

Ndezja (Fig.E)

▲ KUJDES! Dëmtime të personave ose dëmtime të pajisjes! Siguroni një qëndrim të sigurt dhe mbani pajisjen fort me një dorë dhe duke e mbajtur larg trupit tuaj.

1. Hiqni mbrojtësen e thikës (13)/(12).
2. Sigurohuni që bateria (6) është futur .
3. Mbani gjithmonë pajisjen nga doreza (4).
4. **NJOFTIM!** Sigurohuni para ndezjes që pajisja të mos prekë asnjë objekt.
Shtyjeni bllokuesin e ndezjes (3) në dorezë (4) përpara dhe njëkohësisht shtypni butonin e ndezjes/fikjes (7).
Lëshoni bllokuesin e ndezjes (3). Pajisja funksionon me shpejtësinë më të lartë.

Fikja (Fig.E)

1. Lëshoni çelësin e ndezjes/fikjes (7).
2. Prisni derisa mjeti elektrik të ndalet para se ta vendosni.
3. Nxirrni baterinë (6) nga pajisja kur e lini pajisjen pa mbikëqyrje ose pasi të keni përfunduar punën.

Gërhërë bari me shkop teleskopik

Hapja dhe çmontimi i pajisjes

Procedura (Fig.D)

1. Shtyjeni pajisjen përgjatë shinave udhëzuese në mbajtësen e

pajisjes (21) të shkopit teleskopik (16). Ai do të fiksohet dëgjueshëm në vend.

2. Vendoseni prizën (19) në folenë lidhëse (20) në pjesën e pasme të kokës së pajisjes (1).
3. Para çmontimit, nxirrni prizën (19) nga foleja lidhëse (20).
4. Nxirrni pajisjen nga mbajtësja e pajisjes (21).

Rregullimi i shkopit teleskopik

Procedura (Fig.E)

Shkopi teleskopik (16) ju lejon të rregulloni pajisjen sipas madhësisë suaj trupore.

1. Lironi mbështjellësin e vidës (24).
2. Vendosni shkopin teleskopik (16) në gjatësinë e dëshiruar.
3. Shtërngoni përsëri mbështjellësen e vidës (24).

Ndezja dhe fikja (me shkop teleskopik)

▲ KUJDES! Shkopi teleskopik (16) lejohet të përdoret vetëm me thikën e gërshërëve për bar (14)!

Ndezja (Fig.E)

1. Hiqni mbrojtësen e thikës (13).
2. Sigurohuni që bateria (6) është vendosur.
3. **NJOFTIM!** Para ndezjes sigurohuni që pajisja të mos prekë asnjë send.
Aktivizoni bllokuesin e ndezjes (22) dhe njëkohësisht shtypni butonin e ndezjes/fikjes (23) në dorezën e shkopit teleskopik (16). Lëshoni bllokuesin e ndezjes (22). Pajisja punon me shpejtësinë më të lartë.

Fikja (Fig.E)

1. Lironi butonin ndezur/fikur (23).
2. Prisni derisa mjeti elektrik të ndalet para se ta vendosni.
3. Nxirrni baterinë (6) nga pajisja kur e lini pajisjen pa mbikëqyrje ose pasi të keni përfunduar punën.

Transporti

Udhëzime

- Fikni pajisjen dhe hiqni baterinë (6). Sigurohuni që të gjitha pjesët lëvizëse të jenë ndalur plotësisht.
- Transportoni gjithmonë gërshërët për bar dhe shkurre me mbrojtësin e thikës (13)/(12).
- Mbajeni pajisjen gjithmonë nga doreza (4).

Pastrimi, mirëmbajtja dhe ruajtja

▲ PARALAJMËRIM! Rrezik lëndimi nga pajisja që fillon padashur. Mbroni veten gjatë punimeve të mirëmbajtjes dhe pastrimit. Fikni pajisjen, prisni derisa të gjitha pjesët lëvizëse të ndalojnë plotësisht dhe hiqni baterinë.

▲ KUJDES! Lëndime nga prerjet! Vishni doreza të paprera kur punoni me thikat.

Puna e riparimit dhe mirëmbajtjes që nuk përshkruhet në këtë udhëzim duhet të kryhet nga qendra jonë e shërbimit. Përdorni vetëm pjesë këmbimi origjinale.

Pastrimi (Fig.F)

▲ PARALAJMËRIM! Goditje elektrike! Mos e spërkatni pajisjen kurrë me ujë.

NJOFTIMI! Rrezik dëmtimi. Substancat kimike mund të sulmojnë pjesët prej plastike të pajisjes. Mos përdorni pastrues përkatësisht tretës.

- Mbani hapjet e ventilimit, mbështjellësen e motorit dhe dorezat e pajisjes të pastra. Përdorni për këtë një leckë të lagur ose një furçë.

Pastrimi dhe mirëmbajtja e thikave

Veglat dhe ndihmësit e nevojshëm (nuk është i përfshirë)

- Peshqiret
- Sprej vaji për mirëmbajtje

Mirëmbajtja pas çdo përdorimi

- Hiqni mbetjet e gjelbërta të ngjitura.
- Pastrojini thikën e gërshërëve për bar dhe shkurre (14)/(11) me një leckë të yndyrosur.
- Mirëmbani thikën e gërshërëve për bar dhe shkurre (14)/(11) me një sprej për vaj mirëmbajtjeje.

Mirëmbajtja

- Kontrolloni pajisjen para çdo përdorimi për defekte të dukshme, si pjesë të lirshme, të konsumura ose të dëmtuara. Sigurohuni për vendosjen e ngushtë të vidave në thikat e gërshërëve për bar dhe shkurre (14)/(11).
- Kontrolloni mbulesat dhe mjetet mbrojtëse për dëmtime dhe për vendosjen e duhur. Ndërroni ato nëse është e nevojshme.

- Gërvishtjet e lehta në tehet prerës mund t'i rrafshoni vetë me kujdes. Për këtë, mprehni tehun me një gur mprehjeje me vaj.
- Mprehni thikat e topitur sipas nevojës (shih *Mprehja e thikave*, fq. 280). Nëse thikat janë të mpira ose kanë çarje më të mëdha, mund të ndodhë bllokimi i mekanizmit të prerjes. Vetëm thikat e mprehta japin një performancë të mirë prerjeje.
- Thikat shumë të dëmtuara ose të përkulura nuk duhet të ripërdoren dhe duhet të zëvendësohen (shih *Pjesë rezervë dhe aksesore*, fq. 284).

Mprehja e thikave

Udhëzime

- Kontrolloni skajet e prerjes. Në rast gërvishtjesh të dukshme, gungash ose thika të shurdhuara, është e arsyeshme të mprehni përsëri. Thikat e prerjes nuk duhet të zverdhen - kjo tregon mbinxehje.
- Këndi i fokusit - Thikë për gërshtëri bari
 - Thikat lart: 35°
 - Thika poshtë: 45°
- Këndi i fokusit - Thikë për gërshtëri shkurre
 - Thikat lart: 45°
- Nxirrni aksesoret (shih *Vendosja/ndërrimi i aksesorëve*, fq. 275).
- Hiqni mbetjet e prerjeve dhe papastërtitë nga tehet.
- Përdorni një sipërfaqe jo rrëshqitëse gjatë mprehjes së

thikave për të garantuar punë të sigurt.

Veglat dhe ndihmësit e nevojshëm (nuk është i përfshirë)

- Limë gjilpërash/Limë e sheshtë
 - Granulimi: ≈200
- Peshqiret
- Sprej vaji për mirëmbajtje

Thikë për gërshtëri shkurre

Udhëzime

- Përmes koplिंगut të transmetimit (25) mund të zhvendosen thikat prerëse në pozicionin e duhur.

Procedura (Fig.G)

1. Poziciononi thikat prerëse të thikës të gërshtëri për shkurre (11) në mënyrë që skajet e prerjes të jenë lehtësisht të aksesueshme.
2. Mprehni secilën skaj prerëse të thikës së sipërme me një skafë në drejtim përpara – respektoni këndin e mprehjes (shih *Mprehja e thikave*, fq. 280). Vendosni filetini në këndin e duhur dhe tërhiqeni butësisht drejt skajit të prerjes (zakonisht mjaftojnë 2-3 tërheqje).
E rëndësishme: punoni qetë dhe në mënyrë të njëtrajtshme.
NJOFTIM! Vetëm thika lëvizëse e sipërme me prerrje të pjerrët mprehët. Thika e poshtme fikse mbetet e paprehur.
3. Hiqni pluhurin e filetimit të krijuar me një leckë të lagur.
4. Spërkasni thikat në të dyja anët me një spraj vaji për mirëmbajtje.
5. Vendosni aksesorin dhe ndizni pajisjen për rreth 5 sekonda, në mënyrë që vaji të shpërndahet në

mënyrë të barabartë mbi thikën dhe të sigurohet një mbrojtje e besueshme kundër korrozionit.

Thikë për gërshtë bari

Udhëzime

- Përmes koplingut të transmetimit (25) mund të zhvendosen thikat prerëse në pozicionin e duhur.

Procedura (Fig.G)

1. Lëvizni plotësisht thikën e sipërme të gërshtëve për bar (14) në një drejtim, në mënyrë që secila anë e skajeve të prerjes të jetë lehtësisht e aksesueshme.
2. Mprehni skajet prerëse të thikës së sipërme me një skafë në drejtim përpara – respektoni këndin e mprehjes (shih *Mprehja e thikave*, fq. 280). Vendosni filetën në këndin e duhur dhe tërhiqeni butësisht drejt skajit të prerjes (zakonisht mjaftojnë 2-3 tërheqje).
E rëndësishme: punoni qetë dhe në mënyrë të njëtrajtshme.
3. Lëvizni plotësisht thikën e sipërme në drejtimin tjetër, në mënyrë që ana tjetër e skajeve të prerjes të jetë lehtësisht e aksesueshme.
4. Tani mprehni skajet e mbetura prerëse të thikës së sipërme.
5. Rrotullojeni thikën dhe trajtoni skajet e mbetura prerëse në të njëjtën mënyrë.
6. Hiqni pluhurin e filetit të krijuar me një leckë të lagur.

7. Spërkasni thikat në të dyja anët me një spraj vaji për mirëmbajtje.
8. Vendosni aksesorin dhe ndizni pajisjen për rreth 5 sekonda, në mënyrë që vaji të shpërndahet në mënyrë të barabartë mbi thikën dhe të sigurohet një mbrojtje e besueshme kundër korrozionit.

Magazinimi

Ruani gjithmonë pajisjen dhe aksesorët:

- pastër
- thatë
- të mbrojtur nga pluhuri
- jashtë arritjes së fëmijëve
- me mbrojtëse thikash (13)/(12) mbi thikën e gërshtëve për bar dhe shkurre (14)/(11)
 - Mbrojtësi i thikës është një pajisje e rëndësishme sigurie. Nëse mbrojtësi i thikës është i dëmtuar, mos e përdorni dhe zëvendësojeni menjëherë.

Temperatura e magazinimit për baterinë dhe pajisjen është midis 15 °C dhe 25 °C. Shmangni të ftohtin ose nxehtësinë ekstreme gjatë magazinimit, në mënyrë që bateria të mos humbasë performancën. Hiqeni baterinë nga pajisja para se ta ruani për një kohë të gjatë (p.sh. gjatë dimrit), (shihni manualin e veçantë të përdorimit për baterinë dhe karikuesin).

Kërkimi i gabimeve

Tabela e mëposhtme ju ndihmon të eliminoni ndërprerjet e vogla:

Problemi	Shkak i mundshëm	Zgjidhja e problemeve
Pajisja nuk fillon	Bateria (6) nuk është vendosur	<i>Vendosja e baterisë, fq. 277</i>
	Bateria (6) e shkarkuar	Ngarkoni baterinë (shihni udhëzimin e veçantë të përdorimit për baterinë dhe karikuesin)
	Blokuksi i ndezjes (3) ose butoni ndezur/fikur (7) defekt	Kontakti qendrorë e shërbimit.
	Motori i dëmtuar	
Pajisja punon me ndërprerje	Kontakt i brendshëm i lëkundshëm	Kontakti qendrorë e shërbimit.
Thika e gërshërëve për bar dhe shkurre (14)/(11) nxehet	Thikat e gërshërëve për bar dhe shkurre (14)/(11) janë të mpira ose kanë çipa	Thikat e gërshërëve për bar dhe shkurre (14)/(11) mprehi (<i>Mirëmbajtja, fq. 279</i>) ose zëvendësoni (<i>Pjesë rezervë dhe aksesore, fq. 284</i>)
	Friksion i tepërt për shkak të mungesës së lubrifikimit	Vajosi thikat e gërshërëve për bar dhe shkurre (14)/(11)
Rezultat i dobët i prerjes	Friksion i tepërt për shkak të mungesës së lubrifikimit	Vajosi thikat e gërshërëve për bar dhe shkurre (14)/(11)
	Thikat e gërshërëve për bar dhe shkurre (14)/(11) janë të mpira ose kanë çipa	Thikat e gërshërëve për bar dhe shkurre (14)/(11) mprehi (<i>Mirëmbajtja, fq. 279</i>) ose zëvendësoni (<i>Pjesë rezervë dhe aksesore, fq. 284</i>)
	Thika e gërshërëve për bar dhe shkurre (14)/(11) e ndotur	Pastrimi i thikave të gërshërëve për bar dhe shkurre (14)/(11)

Asgjësimi/Mbrojtja e mjedisit

Hiqeni baterinë nga pajisja dhe ricikloni pajisjen, baterinë, aksesorët dhe paketimin në një mënyrë miqësore me mjedisin.

Drejtoni degët dhe barin e prerë për kompostim dhe mos i hidhni në koshin e mbeturinave.



Pajisjet elektrike nuk duhet të hidhen në mbeturinat shtëpiake.

Simboli i koshit të mbeturinave me rrota të shënuar me kryq do të thotë që kjo pajisje elektrike ose elektronike nuk duhet të hidhet me mbeturinat shtëpiake në fund të jetëgjatësisë së saj, por duhet të çohet në një pikë të veçantë grumbullimi nga përdoruesi përfundimtar.

Direktiva 2012/19/BE mbi mbeturinat e pajisjeve elektrike dhe elektronike:

Konsumatorët janë të detyruar ligjërisht të riciklojnë pajisjet elektrike dhe elektronike në fund të jetës së tyre në një mënyrë miqësore me mjedisin. Kjo siguron riciklim miqësor me mjedisin dhe me efikasitet të lartë të burimeve.

Në varësi të zbatimit në ligjin kombëtar, mund të keni opsionet e mëposhtme:

- kthim në një pikë shitjeje,
- dorëzoheni atë në një pikë zyrtare grumbullimi,

- kthejeni te prodhuesi/ shpërndarësi.

Aksesorët dhe ndihmësit pa komponentë elektrike të përfshirë me pajisjet e vjetra nuk preken.

Hidhni bateritë në mënyrë miqësore ndaj mjedisit



Në fund të jetëgjatësisë së saj të dobishme, bateria nuk duhet të hidhet me mbeturinat shtëpiake. Mos e hidhni baterinë në zjarr (rrezik shpërthimi) ose në ujë. Bateritë e dëmtuara mund të dëmtojnë mjedisin dhe shëndetin tuaj nëse dalin tymra ose lëngje toksike.

Jeni të detyruar të hidhni bateritë me defekte ose të përdorura në mënyrë të përshtatshme për mjedisin.

- Mos i hapni bateritë dhe shmangni dëmtimin mekanik. Ekziston rreziku i qarkut të shkurtër dhe mund të dalin avuj që iritojnë rrugët e frymëmarrjes.
- Për arsye sigurie, bateritë duhet të shkarkohen para hedhjes.
- Mbulojini polet me ngjitës për të shmangur qarqet e shkurtra.
- Dorëzoni bateritë tek dyqani ose në një pikë grumbullimi.
- **Bateritë e dëmtuara**
Trajtoni me kujdes të veçantë bateritë që janë dëmtuar nga jashtë!
 - Mos i prekni bateritë e dëmtuara pa doreza.
 - Nëse nuk mund t'i mbulonit polet me ngjitës, vendosini bateritë veçmas në një qese plastike.

- Vendosini bateritë e dëmtuara veçmas në një enë që nuk digjet, e cila mund të mbyllet dhe të mbushet me rërë.
- Dërgoni bateritë e dëmtuara në një pikë grumbullimi me personel të kualifikuar.

Pjesë rezervë dhe aksesorë

Pjesë rezervë dhe aksesorë mund t'i merrni në www.grizzlytools.shop.

Nëse hasni ndonjë problem gjatë procesit të porosisë suaj, ju lutemi na kontaktoni përmes dyqanit tonë online. Për pyetje të mëtejshme, ju lutemi kontaktoni: **ÇERTIFIKATË GARANCIE**, fq. 285

Nr. i artikullit	Emërtimi	Nr. i porosisë
12	Mbrojtëse thikash (Thikë për gërshërë shkurre)	91106303
11	Thikë për gërshërë shkurre	91106302
13	Mbrojtëse thikash (Thikë për gërshërë bari)	91106301
14	Thikë për gërshërë bari	91106300
16	Shkop teleskopik me set rrotash	91106299

ÇERTIFIKATË GARANCIE

Fabrikues:	Grizzly Tools GmbH & Co. KG ; Stockstädter Str. 20; 63762 Grobostheim; GJERMANIA; <i>www.grizzlytools.de</i>
Importues dhe garantues:	Lidl Maqedonia e Veriut DOOEL, Bulevardi Kiro Gligorov Nr. 2, Shkup, Tel: 00800 90698;
Produkti:	Gërshërë me bateri për dhe shkurre
Modeli:	PGSA 12 B1
IAN/Numri serik:	508111_2507/000001-081000
Data e blerjes:	
Shitësi (Dyqan fizik / Dyqan online):	[Emri, adresa, vula]

E nderuara kliente, i nderuar klient, Merrni për këtë produkt 3 vjet garanci nga data e blerjes. Në rast defektesh të këtij produkti, ju keni të drejta ligjore kundrejt shitësit të produktit. Këto të drejta ligjore nuk kufizohen nga garancioni ynë i përcaktuar më poshtë.

Përveç kësaj garancie komerciale, konsumatori ka të drejtë ligjore për një garanci dyvjeçare sipas Nenit 18 të Ligjit për Mbrojtjen e Konsumatorit.

Kushtet e garancisë

Periodha e garancisë fillon në datën e blerjes. Ju lutemi ruajeni faturën originale në një vend të sigurt. Ky dokument kërkohet si provë e blerjes. Nëse ndodh një defekt në materiale ose prodhim brenda tre viteve nga data e blerjes së këtij produkti, ne, sipas gjykimit tonë, do ta riparojmë ose zëvendësojmë produktin pa pagesë. Kjo garanci kërkon që produkti me defekt dhe prova e blerjes (fatura e shitjes) të paraqiten brenda periudhës trevjeçare, së bashku me një përshkrim të shkurtër

me shkrim të defektit dhe kohës kur ai ka ndodhur.

Nëse defekti mbulohet nga garancioni ynë, ju do të merrni produktin e riparuar ose një produkt të ri. Riparimi ose zëvendësimi i produktit nuk fillon një periudhë të re garancie.

Periodha e garancisë dhe kërkesat ligjore për defektet

Periodha e garancisë nuk zgjatet nga garancioni. Kjo vlen edhe për pjesët e zëvendësuara dhe të riparuar. Çdo dëmtim ose defekt i pranishëm në kohën e blerjes duhet të raportohet menjëherë pas shpaktimit. Riparimet e nevojshme pas periudhës së garancisë janë të pagueshme.

Fusha e garancisë

Produkti është prodhuar me kujdes sipas udhëzimeve të rrepta të cilësisë dhe është testuar plotësisht para dorëzimit.

Garancia vlen për defektet materiale ose të prodhimit. Kjo garanci nuk

mbulon pjesët e produktit që i nënshtrohen konsumimit normal dhe për këtë arsye mund të konsiderohen pjesë të konsumueshme (p.sh. Thikë për gërshtë bari/Thikë për gërshtë shkurre) ose dëmtime të pjesëve të brishta (p.sh. Çelës).

Kjo garanci është e pavlefshme nëse produkti është dëmtuar, keqpërdorur ose nuk mirëmbahet. Për përdorimin e duhur të produktit, të gjitha udhëzimet e përfshira në manualin e përdorimit duhet të ndiqen në mënyrë strikte. Përdorimet dhe veprimet që dekurajohen ose paralajmërohen kundër tyre në udhëzimet e përdorimit duhen shmangur me çdo kusht.

Produkti është menduar vetëm për përdorim privat dhe jo për përdorim komercial. Në rast të keqpërdorimit, trajtimit të papërshtatshëm, përdorimit të forcës ose modifikimeve që nuk janë kryer nga qendra jonë e

autorizuar e shërbimit, garancioni do të jetë i pavlefshëm.

Afati për përfundim

Ofruesi i garancisë merr përsipër t'i përgjigjet njoftimit me shkrim ose elektronik të defekteve brenda **1 ditëve pune** dhe të kryejë çdo riparim të nevojshëm brenda **30 ditëve kalendarike** ose brenda afateve kohore të përcaktuara në kushtet e plota të garancisë.

Kushtet për shërbimet e garancisë

Paraqitja e kësaj flete garancie plotësisht e mbushur, si dhe dëshmia e blerjes (kuponi i arkës / fatura). Garancia skadon nëse produkti është përdorur në mënyrë të papërshtatshme, janë kryer riparime të paautorizuara ose ekzistojnë dëmtime mekanike (sipas asaj që përcaktohet në kushtet e plota të garancisë).

Qendër e autorizuar servisi / Kontakti:	PARKSIDE Service Center, Linjë telefonike: 0800 97198, email: grizzly@lidl.mk, 8 e paradites - 6 e pasditës
Nënshkrimi / vula e shitësit:	
Data:	

Përkthimi i Deklaratës origjinale të Konformitetit të BE-së

Produkti: **Gërshërë me bateri për dhe shkurre**

Modeli: **PGSA 12 B1**

Numri Serial: 000001-081000

Subjekti i deklaratës së përshkruar më sipër përputhet me legjislacionin përkatës të harmonizimit të Bashkimit:

**2006/42/EC • 2014/30/EU • 2000/14/EC & 2005/88/EC
• 2011/65/EU & (EU) 2015/863**

Subjekti i deklaratës së përshkruar më sipër përputhet me dispozitat e Direktivës 2011/65/EU të Parlamentit Evropian dhe të Këshillit të 8 qershorit 2011 mbi kufizimin e përdorimit të disa substancave të rrezikshme në pajisjet elektrike dhe elektronike.

Për të siguruar konformitetin, janë zbatuar standardet e harmonizuara, standardet kombëtare dhe dispozitat e mëposhtme:

**EN 62841-1:2015/A11:2022
EN 62841-4-2:2019/A11:2022 • EN IEC 62841-4-5:2021/AC:2024
EN IEC 55014-1:2021 • EN IEC 55014-2:2021
EN IEC 63000:2018**

Në përputhje me Direktivën 2000/14/EC mbi emetimet e zhurmës, konfirmohet sa vijon: Niveli i fuqisë së zërit L_{WA}

- matur: 82,0 dB (Thikë për gërshërë bari)
- matur: 79,5 dB (Thikë për gërshërë shkurre);
- garantuar: 85 dB

Procedura e vlerësimit të konformitetit e zbatuar në përputhje me 2000/14/EC, Shtojca V.

Prodhuesi mban përgjegjësinë e vetme për lëshimin e kësaj deklarate konformiteti:

CE Grizzly Tools GmbH & Co. KG
Stockstädter Str. 20
63762 Großostheim
GJERMANIA
26.01.2026



Christian Frank
Përfaqësuesi i Dokumentacionit

Inhaltsverzeichnis

Einleitung	288	Reinigung, Wartung und Lagerung	305
Bestimmungsgemäße Verwendung.....	289	Reinigung.....	305
Lieferumfang/Zubehör.....	289	Wartung.....	305
Übersicht.....	289	Lagerung.....	307
Funktionsbeschreibung.....	290	Fehlersuche	308
Technische Daten.....	290	Entsorgung/Umweltschutz	308
X 12 V TEAM.....	291	Akkus umweltgerecht entsorgen.....	309
Sicherheitshinweise	291	Service	310
Bedeutung der Sicherheitshinweise.....	292	Garantie.....	310
Bildzeichen und Symbole.....	292	Reparatur-Service.....	312
Allgemeine Sicherheitshinweise für Elektrowerkzeuge.....	293	Service-Center.....	312
Sicherheitshinweise für Heckenscheren.....	297	Importeur.....	312
Sicherheitshinweise für Grasscheren.....	298	Ersatzteile und Zubehör	312
Zusätzliche Sicherheitshinweise für Gras- und Heckenscheren.....	298	Original-EU-Konformitätserklärung	313
Restrisiken.....	300	Explosionszeichnung	319
Vorbereitung	300	Einleitung	
Bedienteile.....	300	Herzlichen Glückwunsch zum Kauf Ihrer neuen Akku-Gras- und Strauchschere (nachfolgend Gerät oder Elektrowerkzeug genannt). Sie haben sich damit für ein hochwertiges Gerät entschieden. Dieses Gerät wurde während der Produktion auf Qualität geprüft und einer Endkontrolle unterzogen. Die Funktionsfähigkeit Ihres Gerätes ist somit sichergestellt. Es ist nicht auszuschließen, dass sich in Einzelfällen am oder im Gerät Restmengen von Schmierstoffen befinden. Dies ist kein Mangel oder Defekt und kein Grund zur Besorgnis.	
Zubehör aufstecken/auswechseln.....	301		
Ladezustand des Akkus prüfen.....	301		
Akku aufladen.....	301		
Betrieb	302		
Allgemeine Arbeitshinweise.....	302		
Vor dem Betrieb.....	303		
Akku einsetzen und entnehmen.....	303		
Ein- und Ausschalten.....	303		
Grasschere mit Teleskopstiel.....	304		
Transport	305		

Die Betriebsanleitung ist Bestandteil dieses Geräts. Sie enthält wichtige Hinweise für Sicherheit, Gebrauch und Entsorgung. Lesen Sie die Betriebsanleitung sorgfältig. Machen Sie sich mit den Bedienteilen und dem richtigen Gebrauch des Gerätes vertraut. Benutzen Sie das Gerät nur wie beschrieben und für die angegebenen Einsatzbereiche. Bewahren Sie die Betriebsanleitung gut auf und händigen Sie alle Unterlagen bei Übergabe des Geräts an Dritte mit aus.

Bestimmungsgemäße Verwendung

Das Gerät ist ausschließlich für folgende Verwendung bestimmt:

- Schneiden und Trimmen von dünnen Trieben an Hecken, Büschen und Ziersträuchern
- Schneiden von Gras an Kanten und auf kleinen Flächen im häuslichen Bereich

Das Gerät ist zum Gebrauch durch Erwachsene bestimmt. Jugendliche über 16 Jahre dürfen das Gerät nur unter Aufsicht benutzen.

Die Benutzung des Gerätes bei Regen oder feuchter Umgebung ist verboten.

Jede andere Verwendung, die in dieser Betriebsanleitung nicht ausdrücklich zugelassen wird, kann eine ernsthafte Gefahr für den Benutzer darstellen und zu Schäden am Gerät führen. Der Bediener oder Nutzer des Geräts ist für Unfälle oder Schäden an anderen Menschen oder deren Eigentum verantwortlich. Das Gerät ist für den Einsatz im Heimwerkerbereich bestimmt. Es wurde nicht für den gewerblichen Dauereinsatz kon-

zipiert. Bei gewerblichem Einsatz erlischt die Garantie. Der Hersteller haftet nicht für Schäden, die durch bestimmungswidrige Verwendung oder falsche Bedienung verursacht wurden.

Das Gerät ist Teil der Serie **X 12 V TEAM** und kann mit Akkus der **X 12 V TEAM** Serie betrieben werden. Akkus der Serie **X 12 V TEAM** dürfen nur mit Ladegeräten der Serie **X 12 V TEAM** geladen werden.

Lieferumfang/Zubehör

Packen Sie das Gerät aus und überprüfen Sie den Lieferumfang.

Entsorgen Sie das Verpackungsmaterial ordnungsgemäß.

- Akku-Gras- und Strauchscherer
- Grasscheren-Messer + Messerschutz
- Strauchscheren-Messer + Messerschutz
- Teleskopstiel
- Originalbetriebsanleitung
- Akku und Ladegerät mit Betriebsanleitung

Übersicht

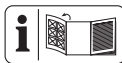

Die Abbildungen des Geräts finden Sie auf der vorderen und hinteren Ausklappseite.

- 1 Gerätekopf
- 2 Ladezustandsanzeige
- 3 Einschaltsperrleiste (Gerät)
- 4 Handgriff
- 5 Akku-Entriegelung
- 6 Akku
- 7 Ein-/Ausschalter (Gerät)

- 8 Arretierung (Handgriff)
- 9 Arretierung (Gerätekopf)
- 10 Messer-Entriegelung
- 11 Strauchscheren-Messer
- 12 Messerschutz (Strauchscheren-Messer)
- 13 Messerschutz (Grasscheren-Messer)
- 14 Grasscheren-Messer
- 15 Ladegerät
- 16 Teleskopstiel

Abb. C

- 17 Steckverbindung
- 18 Nase

Abb. D

- 19 Stecker
- 20 Steckbuchse
- 21 Gerätehalterung

Abb. E

- 22 Einschaltsperr (Teleskopstiel)
- 23 Ein-/Ausschalter (Teleskopstiel)
- 24 Schraubhülse

Abb. G

- 25 Antriebsmuffe

Funktionsbeschreibung

Die Akku-Gras- und Strauchscherer besitzt zwei austauschbare Schneideinrichtungen. Beim Einsatz als Strauchscherer (Heckenscherer) wird als Schneideinrichtung ein doppelseitiger Messerbalken eingesetzt. Die Fangzähne sind aus Sicherheitsgründen seitlich gerundet und versetzt angeordnet, um Verletzungsgefahren zu verringern. Beim Einsatz als Grasscherer wird als Schneideinrichtung

ein Schermesser mit mehreren Zähnen eingesetzt. Die Funktion der Bedienteile entnehmen Sie bitte den nachfolgenden Beschreibungen.

Technische Daten**Akku-Gras- und Strauchscherer**

.....	PGSA 12 B1
Bemessungsspannung U	12 V =
Leerlaufdrehzahl n_0	1200 min ⁻¹
Gewicht (ohne Akku/ohne Messer)	≈0,47 kg
Schallleistungspegel L_{WA}	
– garantiert	85 dB
Akku	Li-Ion
Temperatur	≤50 °C
– Ladevorgang	4–40 °C
– Betrieb	4–50 °C
– Lagerung	15–25 °C

Strauchscheren-Messer

– Laufzeit pro Akkuladung (12V, 2Ah)	≤80 Minuten*
– Schnittlänge	170 mm
– Astdurchmesser	≤7,9 mm
Schalldruckpegel L_{pA}	71,5 dB; $K_{pA}=3$ dB
Schallleistungspegel L_{WA}	
– gemessen	79,5 dB; $K_{WA}=2$ dB
Vibration a_h	
– Handgriff	2,03 m/s ² ; $K=1,5$ m/s ²

Grasscheren-Messer

– Laufzeit pro Akkuladung (12V, 2Ah)	≤60 Minuten*
– Messerbreite	120 mm
Schalldruckpegel L_{pA}	74,0 dB; $K_{pA}=3$ dB
Schallleistungspegel L_{WA}	
– gemessen	82,0 dB; $K_{WA}=2,36$ dB

- Vibration a_h
- ohne Teleskopstiel
.....1,7 m/s²; K=1,5 m/s²
 - mit Teleskopstiel
.....2,99 m/s²; K=1,5 m/s²
- * Die effektive Laufzeit eines voll geladenen Akkus im Leerlauf.

Lärm- und Vibrationswerte wurden entsprechend den in der Konformitätserklärung genannten Normen und Bestimmungen ermittelt. Der angegebene Schwingungsgesamtwert und der angegebene Geräuschemissionswert sind nach einem genormten Prüfverfahren gemessen worden und können zum Vergleich eines Elektrowerkzeugs mit einem anderen verwendet werden. Der angegebene Schwingungsgesamtwert und der angegebene Geräuschemissionswert können auch zu einer vorläufigen Einschätzung der Belastung verwendet werden.

▲ WARNUNG! Die Schwingungs- und Geräuschemissionen können während der tatsächlichen Benutzung des Elektrowerkzeugs von dem Angabewert abweichen, abhängig von der Art und Weise, in der das Elektrowerkzeug verwendet wird. Es ist notwendig, Sicherheitsmaßnahmen zum Schutz des Bedieners festzulegen, die auf einer Abschätzung der Schwingungsbelastung während der tatsächlichen Benutzungsbedingungen beruhen (hierbei sind alle Anteile des Betriebszyklus zu berücksichtigen, beispielsweise Zeiten, in denen das Elektrowerkzeug abgeschaltet ist, und solche, in denen es

zwar eingeschaltet ist, aber ohne Belastung läuft).

X 12 V TEAM

Das Gerät ist Teil der Serie **X 12 V TEAM** und kann mit Akkus der **X 12 V TEAM** Serie betrieben werden. Akkus der Serie **X 12 V TEAM** dürfen nur mit Ladegeräten der Serie **X 12 V TEAM** geladen werden.

Wir empfehlen Ihnen, dieses Gerät ausschließlich mit folgenden Akkus zu betreiben: PAKP 12 A3, PAKP 12 A4, PAKP 12 B3, PAKP 12 B4, PAKP 12 D1, PAKP 12 D2, PAKP 12 5.0 A1

Wir empfehlen Ihnen, diese Akkus mit folgenden Ladegeräten zu laden: PLGK 12 A2, PLGK 12 A3, PLGK 12 B2, PDSLK 12 A2, PLGK 12 6.0 A1

Technische Daten von Akku und Ladegerät: Siehe separate Anleitung.

Sicherheitshinweise

Dieser Abschnitt behandelt die grundlegenden Sicherheitshinweise beim Gebrauch des Geräts.

▲ WARNUNG! Personen- und Sachschäden durch unsachgemäßen Umgang mit dem Akku. Beachten Sie die Sicherheitshinweise und Hinweise zum Aufladen und der korrekten Verwendung in der Betriebsanleitung Ihres Akkus und Ladegeräts der Serie **X 12 V TEAM**. Eine detaillierte Beschreibung zum Ladevorgang und weitere Informationen finden Sie in dieser separaten Bedienungsanleitung.

Bedeutung der Sicherheitshinweise

⚠ GEFÄHR! Wenn Sie diesen Sicherheitshinweis nicht befolgen, tritt ein Unfall ein. Die Folge ist schwere Körperverletzung oder Tod.

⚠ WARNUNG! Wenn Sie diesen Sicherheitshinweis nicht befolgen, tritt möglicherweise ein Unfall ein. Die Folge ist möglicherweise schwere Körperverletzung oder Tod.

⚠ VORSICHT! Wenn Sie diesen Sicherheitshinweis nicht befolgen, tritt ein Unfall ein. Die Folge ist möglicherweise leichte oder mittelschwere Körperverletzung.

HINWEIS! Wenn Sie diesen Sicherheitshinweis nicht befolgen, tritt ein Unfall ein. Die Folge ist möglicherweise ein Sachschaden.

Bildzeichen und Symbole

Bildzeichen auf dem Gerät



Das Gerät ist Teil der Serie **X 12 V TEAM** und kann mit Akkus der **X 12 V TEAM** Serie betrieben werden. Akkus der Serie **X 12 V TEAM** dürfen nur mit Ladegeräten der Serie **X 12 V TEAM** geladen werden.



Achtung!



Betriebsanleitung lesen



Gehörschutz benutzen



Augenschutz benutzen



Gefahr - Hände vom Messer fernhalten



Achtung! Nachlauf der Schneideinrichtung



Die Benutzung des Gerätes bei Regen oder feuchter Umgebung ist verboten.



Vorsicht vor weggeschleuderten Teilen — Umstehende fernhalten



Umstehende Personen aus dem Gefahrenbereich fernhalten



Garantierter Schallleistungspegel L_{WA} in dB.



Elektrogeräte gehören nicht in den Hausmüll.

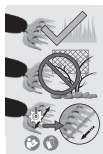

Achten Sie beim Schneiden darauf, dass keine Gegenstände wie Draht, Metallteile, Steine usw. in das Messer gelangen

Messer schärfen
(Grasscheren-Messer)



Schärfwinkel
(Grasscheren-Messer)

Bildzeichen in der Betriebsanleitung



Schutzhandschuhe benutzen



Drücken



Warten Sie, bis das Elektrowerkzeug zum Stillstand gekommen ist, bevor Sie es ablegen.



Keine Reinigungs- bzw. Lösungsmittel verwenden.



Gerät niemals mit Wasser abspritzen.

Allgemeine Sicherheitshinweise für Elektrowerkzeuge

⚠️ WARNUNG! Lesen Sie alle Sicherheitshinweise, Anweisungen, Bilderungen und technischen Daten, mit denen dieses Elektrowerkzeug versehen ist. Versäumnisse bei der Einhaltung der nachfol-

genden Anweisungen können elektrischen Schlag, Brand und/oder schwere Verletzungen verursachen. **Bewahren Sie alle Sicherheitshinweise und Anweisungen für die Zukunft auf.**

Der in den Sicherheitshinweisen verwendete Begriff „Elektrowerkzeug“ bezieht sich auf netzbetriebene Elektrowerkzeuge (mit Netzleitung) oder auf akkubetriebene Elektrowerkzeuge (ohne Netzleitung).

1. Arbeitsplatzsicherheit

- Halten Sie Ihren Arbeitsbereich sauber und gut beleuchtet.** Unordnung oder unbeleuchtete Arbeitsbereiche können zu Unfällen führen.
- Arbeiten Sie mit dem Elektrowerkzeug nicht in explosionsgefährdeter Umgebung, in der sich brennbare Flüssigkeiten, Gase oder Stäube befinden.** Elektrowerkzeuge erzeugen Funken, die den Staub oder die Dämpfe entzünden können.
- Halten Sie Kinder und andere Personen während der Benutzung des Elektrowerkzeuges fern.** Bei Ablenkung können Sie die Kontrolle über das Elektrowerkzeug verlieren.

2. Elektrische Sicherheit

- Der Anschlussstecker des Elektrowerkzeugs muss in die Steckdose passen. Der Stecker darf in keiner Weise verändert werden. Verwenden Sie keine Adapterstecker gemeinsam mit schutzgeerdeten Elektrowerkzeugen.** Unveränderte Stecker

und passende Steckdosen verringern das Risiko eines elektrischen Schlages.

- b) **Vermeiden Sie Körperkontakt mit geerdeten Oberflächen wie von Rohren, Heizungen, Herden und Kühlschränken.** Es besteht ein erhöhtes Risiko durch elektrischen Schlag, wenn Ihr Körper geerdet ist.
- c) **Halten Sie das Elektrowerkzeug von Regen oder Nässe fern.** Das Eindringen von Wasser in ein Elektrowerkzeug erhöht das Risiko eines elektrischen Schlages.
- d) **Zweckentfremden Sie die Anschlussleitung nicht, um das Elektrowerkzeug zu tragen, aufzuhängen oder um den Stecker aus der Steckdose zu ziehen. Halten Sie die Anschlussleitung fern von Hitze, Öl, scharfen Kanten oder sich bewegendem Teilen.** Beschädigte oder verwickelte Anschlussleitungen erhöhen das Risiko eines elektrischen Schlages.
- e) **Wenn Sie mit einem Elektrowerkzeug im Freien arbeiten, verwenden Sie nur Verlängerungsleitungen, die auch für den Außenbereich geeignet sind.** Die Anwendung einer für den Außenbereich geeigneten Verlängerungsleitung verringert das Risiko eines elektrischen Schlages.
- f) **Wenn der Betrieb des Elektrowerkzeuges in feuchter Umgebung nicht vermeidbar ist, verwenden Sie einen Fehlerstromschutzschalter.** Der Einsatz eines

Fehlerstromschutzschalters vermindert das Risiko eines elektrischen Schlages.

- 3. **Sicherheit von Personen**
 - a) **Seien Sie aufmerksam, achten Sie darauf, was Sie tun, und gehen Sie mit Vernunft an die Arbeit mit einem Elektrowerkzeug. Benutzen Sie kein Elektrowerkzeug, wenn Sie müde sind oder unter Einfluss von Drogen, Alkohol oder Medikamenten stehen.** Ein Moment der Unachtsamkeit beim Gebrauch des Elektrowerkzeugs kann zu ernsthaften Verletzungen führen.
 - b) **Tragen Sie persönliche Schutzausrüstung und immer eine Schutzbrille.** Das Tragen persönlicher Schutzausrüstung, wie Staubmaske, rutschfeste Sicherheitsschuhe, Schutzhelm oder Gehörschutz, je nach Art und Einsatz des Elektrowerkzeugs, verringert das Risiko von Verletzungen.
 - c) **Vermeiden Sie eine unbeabsichtigte Inbetriebnahme. Vergewissern Sie sich, dass das Elektrowerkzeug ausgeschaltet ist, bevor Sie es an die Stromversorgung und/oder den Akku anschließen, es aufnehmen oder tragen.** Wenn Sie beim Tragen des Elektrowerkzeugs den Finger am Schalter haben oder das Elektrowerkzeug eingeschaltet an die Stromversorgung anschließen, kann dies zu Unfällen führen.

- d) **Entfernen Sie Einstellwerkzeuge oder Schraubenschlüssel, bevor Sie das Elektrowerkzeug einschalten.** Ein Werkzeug oder Schlüssel, der sich in einem drehenden Teil des Elektrowerkzeugs befindet, kann zu Verletzungen führen.
- e) **Vermeiden Sie eine abnormale Körperhaltung. Sorgen Sie für einen sicheren Stand und halten Sie jederzeit das Gleichgewicht.** Dadurch können Sie das Elektrowerkzeug in unerwarteten Situationen besser kontrollieren.
- f) **Tragen Sie geeignete Kleidung. Tragen Sie keine weite Kleidung oder Schmuck. Halten Sie Haare und Kleidung fern von sich bewegenden Teilen.** Lockere Kleidung, Schmuck oder lange Haare können von sich bewegenden Teilen erfasst werden.
- g) **Wenn Staubabsaug- und -auf-fangeinrichtungen montiert werden können, sind diese anzuschließen und richtig zu verwenden.** Verwendung einer Staubabsaugung kann Gefährdungen durch Staub verringern.
- h) **Wiegen Sie sich nicht in falscher Sicherheit und setzen Sie sich nicht über die Sicherheitsregeln für Elektrowerkzeuge hinweg, auch wenn Sie nach vielfachem Gebrauch mit dem Elektrowerkzeug vertraut sind.** Achtloses Handeln kann binnen Sekundenbruchteilen zu schweren Verletzungen führen.
4. **Verwendung und Behandlung des Elektrowerkzeugs**
- a) **Überlasten Sie das Elektrowerkzeug nicht. Verwenden Sie für Ihre Arbeit das dafür bestimmte Elektrowerkzeug.** Mit dem passenden Elektrowerkzeug arbeiten Sie besser und sicherer im angegebenen Leistungsbereich.
- b) **Benutzen Sie kein Elektrowerkzeug, dessen Schalter defekt ist.** Ein Elektrowerkzeug, das sich nicht mehr ein- oder ausschalten lässt, ist gefährlich und muss repariert werden.
- c) **Ziehen Sie den Stecker aus der Steckdose und/oder entfernen Sie einen abnehmbaren Akku, bevor Sie Geräteeinstellungen vornehmen, Einsatzwerkzeugteile wechseln oder das Elektrowerkzeug weglegen.** Diese Vorsichtsmaßnahme verhindert den unbeabsichtigten Start des Elektrowerkzeugs.
- d) **Bewahren Sie unbenutzte Elektrowerkzeuge außerhalb der Reichweite von Kindern auf. Lassen Sie keine Personen das Elektrowerkzeug benutzen, die mit diesem nicht vertraut sind oder diese Anweisungen nicht gelesen haben.** Elektrowerkzeuge sind gefährlich, wenn sie von unerfahrenen Personen benutzt werden.
- e) **Pflegen Sie das Elektrowerkzeug und Einsatzwerkzeug mit Sorgfalt. Kontrollieren Sie, ob bewegliche Teile einwandfrei funktionieren und nicht klem-**

- men, ob Teile gebrochen oder so beschädigt sind, dass die Funktion des Elektrowerkzeugs beeinträchtigt ist. Lassen Sie beschädigte Teile vor dem Einsatz des Elektrowerkzeugs reparieren. Viele Unfälle haben ihre Ursache in schlecht gewarteten Elektrowerkzeugen.
- f) **Halten Sie Schneidwerkzeuge scharf und sauber.** Sorgfältig gepflegte Schneidwerkzeuge mit scharfen Schneidkanten verklemmen sich weniger und sind leichter zu führen.
- g) **Verwenden Sie Elektrowerkzeug, Zubehör, Einsatzwerkzeuge usw. entsprechend diesen Anweisungen. Berücksichtigen Sie dabei die Arbeitsbedingungen und die auszuführende Tätigkeit.** Der Gebrauch von Elektrowerkzeugen für andere als die vorgesehenen Anwendungen kann zu gefährlichen Situationen führen.
- h) **Halten Sie Griffe und Griffflächen trocken, sauber und frei von Öl und Fett.** Rutschige Griffe und Griffflächen erlauben keine sichere Bedienung und Kontrolle des Elektrowerkzeugs in unvorhergesehenen Situationen.
5. **Verwendung und Behandlung des Akkuwerkzeugs**
- a) **Laden Sie die Akkus nur mit Ladegeräten auf, die vom Hersteller empfohlen werden.** Durch ein Ladegerät, das für eine bestimmte Art von Akkus geeignet ist, besteht Brandgefahr, wenn es mit anderen Akkus verwendet wird.
- b) **Verwenden Sie nur die dafür vorgesehenen Akkus in den Elektrowerkzeugen.** Der Gebrauch von anderen Akkus kann zu Verletzungen und Brandgefahr führen.
- c) **Halten Sie den nicht benutzten Akku fern von Büroklammern, Münzen, Schlüsseln, Nägeln, Schrauben oder anderen kleinen Metallgegenständen, die eine Überbrückung der Kontakte verursachen könnten.** Ein Kurzschluss zwischen den Akkukontakten kann Verbrennungen oder Feuer zur Folge haben.
- d) **Bei falscher Anwendung kann Flüssigkeit aus dem Akku austreten. Vermeiden Sie den Kontakt damit. Bei zufälligem Kontakt mit Wasser abspülen. Wenn die Flüssigkeit in die Augen kommt, nehmen Sie zusätzlich ärztliche Hilfe in Anspruch.** Austretende Akkufflüssigkeit kann zu Hautreizungen oder Verbrennungen führen.
- e) **Benutzen Sie keinen beschädigten oder veränderten Akku.** Beschädigte oder veränderte Akkus können sich unvorhersehbar verhalten und zu Feuer, Explosion oder Verletzungsgefahr führen.
- f) **Setzen Sie einen Akku keinem Feuer oder zu hohen Temperaturen aus.** Feuer oder Temperaturen über 130 °C können eine Explosion hervorrufen.
- g) **Befolgen Sie alle Anweisungen zum Laden und laden Sie den**

Akku oder das Akkuwerkzeug niemals außerhalb des in der Betriebsanleitung angegebenen Temperaturbereichs. Falsches Laden oder Laden außerhalb des zugelassenen Temperaturbereichs kann den Akku zerstören und die Brandgefahr erhöhen.

6. Service

- a) **Lassen Sie Ihr Elektrowerkzeug nur von qualifiziertem Fachpersonal und nur mit Original-Ersatzteilen reparieren.** Damit wird sichergestellt, dass die Sicherheit des Elektrowerkzeugs erhalten bleibt.
- b) **Warten Sie niemals beschädigte Akkus.** Sämtliche Wartung von Akkus sollte nur durch den Hersteller oder bevollmächtigte Kundendienststellen erfolgen.

Sicherheitshinweise für Heckenscheren

- a. **Verwenden Sie die Heckenschere nicht bei schlechtem Wetter, besonders nicht bei Gewittergefahr.** Dies verringert die Gefahr von einem Blitz getroffen zu werden.
- b. **Halten Sie jegliche Netzleitungen aus dem Schnittbereich fern.** Leitungen können in Hecken oder Büschen verborgen sein und versehentlich durch das Messer angeschnitten werden.
- c. **Tragen Sie Gehörschutz.** Geeignete persönliche Schutzausrüstung verringert das Risiko einer Hörminderung.
- d. **Halten Sie die Heckenschere nur an den isolierten Griff-**

flächen, da das Schneidmesser verborgene Stromleitungen treffen kann. Der Kontakt der Messer mit einer spannungsführenden Leitung kann auch metallene Geräteteile unter Spannung setzen und zu einem elektrischen Schlag führen.

- e. **Halten Sie alle Körperteile vom Messer fern. Versuchen Sie nicht, bei laufenden Messern Schnittgut zu entfernen oder zu schneidendes Material festzuhalten.** Die Messer bewegen sich nach dem Ausschalten des Schalters weiter. Ein Moment der Unachtsamkeit bei Benutzung der Heckenschere kann zu schweren Verletzungen führen.
- f. **Stellen Sie sicher, dass alle Schalter ausgeschaltet sind und der Akku entfernt oder getrennt ist, bevor Sie eingeklemmtes Schnittgut entfernen oder die Heckenschere warten.** Ein unerwarteter Betrieb der Heckenschere beim Entfernen von eingeklemmten Material oder bei der Wartung kann zu ernsthaften Verletzungen führen.
- g. **Tragen Sie die Heckenschere am Griff bei stillstehendem Messer und achten Sie darauf, keinen Schalter zu betätigen.** Das richtige Tragen der Heckenschere verringert die Gefahr des unbeabsichtigten Betriebs und eine dadurch verursachte Verletzung durch das Messer.
- h. **Bei Transport oder Aufbewahrung der Heckenschere stets die Abdeckung über die Messer**

ziehen. Sachgemäßer Umgang mit der Heckenschere verringert die Verletzungsgefahr durch das Messer.

Sicherheitshinweise für Grasscheren

- Verwenden Sie die Grasschere nicht bei schlechtem Wetter, besonders nicht bei Gewittergefahr.** Dies verringert die Gefahr von einem Blitz getroffen zu werden.
- Halten Sie jegliche Netzleitungen aus dem Schnittbereich fern.** Leitungen können versehentlich durch das Messer angeschnitten werden.
- Tragen Sie Gehörschutz.** Geeignete persönliche Schutzausrüstung verringert das Risiko einer Hörminderung.
- Halten Sie die Grasschere nur an den isolierten Griffflächen, da das Schneidmesser verborgene Stromleitungen treffen kann.** Der Kontakt der Messer mit einer spannungsführenden Leitung kann auch metallene Geräte unter Spannung setzen und zu einem elektrischen Schlag führen.
- Halten Sie alle Körperteile vom Messer fern. Versuchen Sie nicht, bei laufenden Messern Schnittgut zu entfernen oder zu schneidendes Material festzuhalten.** Die Messer bewegen sich nach dem Ausschalten des Schalters weiter. Ein Moment der Unachtsamkeit bei Benutzung der

Grasschere kann zu schweren Verletzungen führen.

- Stellen Sie sicher, dass alle Schalter ausgeschaltet sind und der Akku entfernt oder getrennt ist, bevor Sie eingeklemmtes Schnittgut entfernen oder die Grasschere warten.** Ein unerwarteter Betrieb der Grasschere beim Entfernen von eingeklemmten Material oder bei der Wartung kann zu ernsthaften Verletzungen führen.
- Tragen Sie die Grasschere am Griff bei stillstehendem Messer und achten Sie darauf, keinen Schalter zu betätigen.** Das richtige Tragen der Grasschere verringert die Gefahr des unbeabsichtigten Betriebs und eine dadurch verursachte Verletzung durch das Messer.
- Bei Transport oder Aufbewahrung der Grasschere stets die Abdeckung über die Messer ziehen.** Sachgemäßer Umgang mit der Grasschere verringert die Verletzungsgefahr durch das Messer.

Zusätzliche Sicherheitshinweise für Gras- und Heckenscheren

- Tragen Sie zu Ihrer eigenen Sicherheit persönliche Schutzausrüstung:



- Augenschutz benutzen
- Gehörschutz benutzen
- Schutzhandschuhe benutzen

- Tragen Sie geeignete Arbeitskleidung wie festes Schuhwerk mit rutschfester Sohle und eine robuste, lange Hose.
- Tragen Sie keine lange Kleidung oder Schmuck, da diese von sich bewegenden Teilen erfasst werden können.
- Benutzen Sie das Gerät nicht, wenn Sie barfuß gehen oder offene Sandalen tragen.
- Das Gerät ist zum Gebrauch durch Erwachsene bestimmt. Jugendliche über 16 Jahre dürfen das Gerät nur unter Aufsicht benutzen.
- **Das Gerät ist für das Schneiden von Gras und Hecken vorgesehen. Mit dem Gerät keine Zweige, hartes Holz oder anderes schneiden.** Das Gerät könnte beschädigt werden.
- **Halten Sie das Gerät richtig, z. B. mit beiden Händen an den Handgriffen, wenn zwei Handgriffe vorhanden sind.** Der Verlust der Kontrolle über das Gerät kann zu Verletzungen führen.
- **Tragen Sie beim Arbeiten mit dem Gerät geeignete Kleidung und Arbeitshandschuhe. Fassen Sie das Gerät nie am Schneidmesser an oder heben es am Schneidmesser auf.** Der Kontakt mit dem Schneidmesser kann zu Verletzungen führen.
- **Benutzen Sie das Gerät nicht in der Nähe von entzündbaren Flüssigkeiten oder Gasen.** Bei Kurzschluss besteht Brand- und Explosionsgefahr.
- Stellen Sie immer sicher, dass sich das Gerät ordnungsgemäß in einer der vorgegebenen Arbeitspositionen befindet, bevor sie das Gerät starten.
- **Die Messer sind regelmäßig auf Abnutzung zu kontrollieren und nachschleifen zu lassen.** Stumpfe Messer überlasten das Gerät. Daraus resultierende Schäden unterliegen nicht der Garantie.
- Schalten Sie das Gerät aus und entfernen Sie den Akku. Vergewissern Sie sich, dass alle sich bewegenden Teile zum vollständigen Stillstand gekommen sind
 - wann immer Sie das Gerät verlassen
 - bevor Sie Blockierungen entfernen oder Verstopfungen beseitigen
 - bevor Sie das Gerät überprüfen, reinigen oder Arbeiten an ihm durchführen
- Falls die Schneideinrichtung einen Fremdkörper berührt oder das Gerät anfängt, ungewöhnlich stark zu vibrieren, ist eine sofortige Überprüfung erforderlich:
 - untersuchen Sie auf lose Teile und ziehen sie diese fest an
 - suchen Sie nach Beschädigungen
 - tauschen Sie beschädigte Teile gegen gleichwertige oder lassen Sie das Gerät reparieren.
- **Versuchen Sie nicht, das Gerät selbst zu reparieren, es sei denn, Sie besitzen hierfür eine Ausbildung. Sämtliche Arbei-**

ten, die nicht in dieser Betriebsanleitung angegeben werden, dürfen nur von unserem Service-Center ausgeführt werden.

Viele Unfälle haben ihre Ursache in schlecht gewarteten Geräten.

- **Verwenden Sie ausschließlich Zubehör, welches von PARKSIDE empfohlen wurde.** Ungeeignetes Zubehör kann zu elektrischem Schlag oder Feuer führen.

Restrisiken

Auch wenn Sie dieses Gerät vorschriftsmäßig bedienen, bleiben immer Restrisiken bestehen. Folgende Gefahren können im Zusammenhang mit der Bauweise und Ausführung dieses Gerätes auftreten:

- Augenschäden, falls kein geeigneter Augenschutz getragen wird.
- Gehörschäden, falls kein geeigneter Gehörschutz getragen wird.
- Gesundheitsschäden, die aus Hand-Arm-Schwingungen resultieren, falls das Gerät über einen längeren Zeitraum verwendet wird oder nicht ordnungsgemäß geführt und gewartet wird.
- Schnittverletzungen

⚠ WARNUNG! Gefahr durch elektromagnetisches Feld, das, während das Gerät im Betrieb ist, erzeugt wird. Das Feld kann unter bestimmten Umständen aktive oder passive medizinische Implantate beeinträchtigen. Um die Gefahr von ernsthaften oder tödlichen Verletzungen zu verringern, empfehlen wir Personen mit medizinischen Implantaten ihren Arzt und den Hersteller des medizinischen

Implantats zu konsultieren, bevor das Gerät bedient wird.

Vorbereitung

⚠ WARNUNG! Verletzungsgefahr durch ungewollt anlaufendes Gerät. Setzen Sie den Akku erst dann in das Gerät ein, wenn das Gerät vollständig für den Einsatz vorbereitet ist.

Bedienteile

Lernen Sie vor dem ersten Betrieb des Geräts die Bedienteile kennen.

• Einschaltsperr (3/22)

Die Einschaltsperr verhindert ein unbeabsichtigtes Einschalten des Gerätes.

- Einschaltsperr (3) → Entsperrn, ohne Teleskopstiel: Nach vorne schieben
- Einschaltsperr (22) → Entsperrn, mit Teleskopstiel: Drücken

• Ein-/Ausschalter (7/23)

- Einschalten: Drücken
- Ausschalten: Loslassen

• Arretierung, Handgriff (8) (Abb. A)

Verstellen Sie bei Bedarf den Neigungswinkel des Handgriffs (3 Positionen).

- Betätigen Sie die Arretierung (8) und neigen Sie den Handgriff (4) in den gewünschten Winkel.
- Lassen Sie die Arretierung (8) los, damit der Handgriff (4) einrastet.

• Arretierung, Gerätekopf (9)

(Abb. B)

Für einen komfortablen Kantenschnitt können Sie den Gerätekopf (1) drehen (7 Positionen).

- Betätigen Sie die Arretierung (9) und drehen Sie den Gerätekopf (1) in die gewünschte Position.
- Lassen Sie die Arretierung (9) los, damit der Gerätekopf (1) einrastet.

Zubehör aufstecken/auswechseln

▲ VORSICHT! Achten Sie darauf, vor dem Aufstecken oder Auswechseln des Zubehörs das Gerät auszuschalten und den Akku aus dem Gerät zu nehmen, um Gefährdungen und Verletzungen zu vermeiden.

Zubehör aufstecken

Vorgehen (Abb. C)

1. Setzen Sie die Nase (18) des Grasscheren-Messer (14) oder des Strauchscheren-Messer (11) in der Nut an der Unterseite des Gerätekopfes (1) an.
2. Klappen Sie das Zubehör in Richtung Gerätekopf (1).
3. Drücken Sie die beiden Messer-Entriegelungstasten (10) rechts und links am Zubehör.
4. Lassen Sie die Messer-Entriegelungstasten (10) los, wenn das Zubehör bündig am Gerätekopf (1) anliegt.
5. Überprüfen Sie, den festen Sitz des Zubehörs durch Ziehen am Zubehör.

Zubehör abnehmen

Vorgehen (Abb. C)

1. Drücken Sie die beiden Messer-Entriegelungstasten (10) rechts und links am Zubehör.
2. Klappen Sie das Zubehör nach vorne weg.
3. Nehmen Sie das Zubehör ab.

Ladezustand des Akkus prüfen



Während das Gerät eingeschaltet ist, zeigen die LEDs der Ladezustandsanzeige (2) den Ladezustand des Akkus.

LEDs	Bedeutung
rot, orange, grün	Akku geladen
rot, orange	Akku teilweise geladen
rot	Akku muss geladen werden

Akku aufladen

Siehe auch Betriebsanleitung des Ladegeräts.

Hinweise

- Lassen Sie einen erwärmten Akku vor dem Laden abkühlen.
- Setzen Sie den Akku nicht über längere Zeit direkter Sonneneinstrahlung oder Temperaturen >50 °C aus. Vermeiden Sie insbesondere das Ablegen auf Heizkörpern oder das Lagern in Fahrzeugen, die in der Sonne geparkt sind.

Vorgehen

1. Nehmen Sie gegebenenfalls den Akku (6) aus dem Gerät.
2. Schieben Sie den Akku in den Ladeschacht des Ladegeräts (15).
3. Schließen Sie das Ladegerät an eine Steckdose an.
4. Nach erfolgtem Ladevorgang trennen Sie das Ladegerät vom Netz.
5. Ziehen Sie den Akku aus dem Ladeschacht.

Kontroll-LEDs auf dem Ladegerät (15)

grün	rot	Bedeutung
leuchtet	—	<ul style="list-style-type: none"> • Akku ist vollständig aufgeladen • bereit (kein Akku eingelegt)
—	leuchtet	Akku wird aufgeladen
—	blinkt	Akku ist überhitzt
blinkt	blinkt	Akku ist defekt

Betrieb

Allgemeine Arbeitshinweise

⚠️ WARNUNG! Verletzungsgefahr! Beachten Sie die nachfolgenden Hinweise.

- Tragen Sie beim Betrieb des Geräts immer festes Schuhwerk, lange Hosen, Gehörschutz, Arbeitshandschuhe und eine Schutzbrille.

- Das Gerät ist ausschließlich für Arbeiten vorgesehen, bei denen Sie auf dem Boden stehen und nicht auf einer Leiter oder sonstiger instabiler Standfläche.
- Beachten Sie die Hinweise zur Wartung und Reinigung des Gerätes.
- Schalten Sie bei Blockierung des Gras- und Strauchscheren-Messers (14)/(11) durch feste Gegenstände das Gerät sofort aus und nehmen Sie den Akku heraus. Entfernen Sie erst dann den Gegenstand.
- Verwenden Sie nur scharfe Messer, um eine gute Schnittleistung zu erzielen und das Gerät und den Akku zu schonen.
- Leichte Scharfen an den Schneiden können Sie selbst glätten. Ziehen Sie dazu die Schneiden mit einem Ölstein ab. Nur scharfe Messer bringen eine gute Schnittleistung.
- Belasten Sie das Gerät während der Arbeit nicht so stark, dass es zum Stillstand kommt.
- Sollte ein Schalter beschädigt sein, darf mit dem Gerät nicht mehr gearbeitet werden.

Arbeiten mit der Grasschere

- Gras lässt sich am besten schneiden, wenn es trocken und nicht zu hoch ist.

Arbeiten mit der Strauchschere (Heckenschere)

- Bewegen Sie das Gerät gleichmäßig vorwärts oder bogenförmig auf und ab.

- Das doppelseitige Strauchscheren-Messer (11) ermöglicht den Schnitt in beiden Richtungen oder durch Pendelbewegungen von einer Seite zur anderen.

Arbeiten mit dem Teleskopstiel

▲ VORSICHT! Der Teleskopstiel (16) darf nur mit dem Grasscheren-Messer (14) verwendet werden!

- Achten Sie bei der Anwendung darauf, dass das Grasscheren-Messer nicht auf dem Boden schleift.
- Schieben Sie das Gerät langsam auf seinen Rädern über den Boden. So erhalten Sie eine gleichmäßige Schnitthöhe.

Vor dem Betrieb

Führen Sie folgende Schritte vor jedem Betrieb durch. Dadurch ist eine lange und zuverlässige Nutzung gewährleistet.

- **HINWEIS!** Schäden am Gras- und Strauchscheren-Messer (14)/(11). Achten Sie beim Schneiden darauf, keine Gegenstände, wie z. B. Steine, Drahtzäune oder Pflanzenstützen, zu berühren.
- Kontrollieren Sie das Gerät vor jedem Gebrauch auf offensichtliche Mängel wie lose, abgenutzte oder beschädigte Teile. Prüfen Sie den festen Sitz der Schrauben im Gras- und Strauchscheren-Messer (14)/(11).
- Schneiden Sie nicht mit einem stumpfen oder abgenutzten Gras- und Strauchscheren-Messer (14)/(11), da Sie ansonsten Motor und Getriebe Ihres Gerätes überlasten.

Akku einsetzen und entnehmen

▲ WARNUNG! Verletzungsgefahr durch ungewollt anlaufendes Gerät. Setzen Sie den Akku erst dann in das Gerät ein, wenn das Gerät vollständig für den Einsatz vorbereitet ist. **HINWEIS!** Beschädigungsgefahr! Falscher Akku kann Gerät und Akku beschädigen.

Akku einsetzen

1. Schieben Sie den Akku (6) entlang der Führungsschiene in den Akku-Halter im Handgriff (4). Der Akku verriegelt hörbar.

Akku entnehmen

1. Drücken und halten Sie die Akku-Entriegelung (5) am Akku (6).
2. Ziehen Sie den Akku aus dem Handgriff (4).

Ein- und Ausschalten

Hinweise

- Das Gerät kann nur mit eingesetztem Akku betrieben werden.
- Der Ein-/Ausschalter (7) und die Einschaltsperr (3) dürfen nicht arretiert werden.

Einschalten (Abb. E)

▲ VORSICHT! Personenschäden oder Geräteschäden! Achten Sie auf einen sicheren Stand und halten Sie das Gerät mit einer Hand und mit Abstand vom eigenen Körper gut fest.

1. Entfernen Sie den Messerschutz (13)/(12).
2. Vergewissern Sie sich, dass der Akku (6) eingesetzt ist.
3. Halten Sie das Gerät immer am Handgriff (4).

4. **HINWEIS!** Achten Sie vor dem Einschalten darauf, dass das Gerät keine Gegenstände berührt. Schieben Sie die Einschaltsperrre (3) am Handgriff (4) nach vorne und drücken Sie gleichzeitig den Ein-/Ausschalter (7). Lassen Sie dann die Einschaltsperrre (3) los. Das Gerät läuft mit höchster Geschwindigkeit.

Ausschalten (Abb. E)

1. Lassen Sie den Ein-/Ausschalter (7) los.
2. Warten Sie, bis das Elektrowerkzeug zum Stillstand gekommen ist, bevor Sie es ablegen.
3. Entnehmen Sie den Akku (6) aus dem Gerät, wenn Sie das Gerät unbeaufsichtigt lassen oder mit der Arbeit fertig sind.

Grasschere mit Teleskopstiel Gerät aufschieben und demontieren

Vorgehen (Abb. D)

1. Schieben Sie das Gerät entlang der Führungsschiene in die Gerätehalterung (21) des Teleskopstiels (16). Es rastet hörbar ein.
2. Stecken Sie den Stecker (19) in die Steckbuchse (20) an der Rückseite des Gerätekopfes (1).
3. Vor dem Demontieren ziehen Sie den Stecker (19) aus der Steckbuchse (20).
4. Ziehen Sie das Gerät aus der Gerätehalterung (21) heraus.

Teleskopstiel verstellen

Vorgehen (Abb. E)

Der Teleskopstiel (16) erlaubt es Ihnen, das Gerät auf Ihre individuelle Körpergröße einzustellen.

1. Lösen Sie die Schraubhülse (24).
2. Bringen Sie den Teleskopstiel (16) auf die gewünschte Länge.
3. Drehen Sie die Schraubhülse (24) wieder fest.

Ein- und Ausschalten (mit Teleskopstiel)

⚠ VORSICHT! Der Teleskopstiel (16) darf nur mit dem Grasscheren-Messer (14) verwendet werden!

Einschalten (Abb. E)

1. Entfernen Sie den Messerschutz (13).
2. Vergewissern Sie sich, dass der Akku (6) eingesetzt ist.
3. **HINWEIS!** Achten Sie vor dem Einschalten darauf, dass das Gerät keine Gegenstände berührt. Betätigen Sie die Einschaltsperrre (22) und drücken Sie gleichzeitig den Ein-/Ausschalter (23) am Handgriff des Teleskopstiels (16). Lassen Sie dann die Einschaltsperrre (22) los. Das Gerät läuft mit höchster Geschwindigkeit.

Ausschalten (Abb. E)

1. Lassen Sie den Ein-/Ausschalter (23) los.
2. Warten Sie, bis das Elektrowerkzeug zum Stillstand gekommen ist, bevor Sie es ablegen.
3. Entnehmen Sie den Akku (6) aus dem Gerät, wenn Sie das Gerät unbeaufsichtigt lassen oder mit der Arbeit fertig sind.

Transport

Hinweise

- Schalten Sie das Gerät aus und entfernen Sie den Akku (6). Vergewissern Sie sich, dass alle sich bewegenden Teile zum vollständigen Stillstand gekommen sind.
- Transportieren Sie die Gras- und Strauchscherer stets mit Messerschutz (13)/(12).
- Tragen Sie das Gerät immer am Handgriff (4).

Reinigung, Wartung und Lagerung

⚠️ WARNUNG! Verletzungsgefahr durch ungewollt anlaufendes Gerät. Schützen Sie sich bei Wartungs- und Reinigungsarbeiten. Schalten Sie das Gerät aus, warten Sie, bis alle beweglichen Teile zum vollständigen Stillstand gekommen sind und entnehmen Sie den Akku.

⚠️ VORSICHT! Schnittverletzungen! Tragen Sie schnittfeste Handschuhe, wenn Sie mit den Messern hantieren. Lassen Sie Instandsetzungsarbeiten und Wartungsarbeiten, die nicht in dieser Anleitung beschrieben sind, von unserem Service-Center durchführen. Verwenden Sie nur Original-Ersatzteile.

Reinigung (Abb. F)

⚠️ WARNUNG! Elektrischer Schlag! Spritzen Sie das Gerät niemals mit Wasser ab.

HINWEIS! Beschädigungsgefahr. Chemische Substanzen können die

Kunststoffteile des Gerätes angreifen. Verwenden Sie keine Reinigungs- bzw. Lösungsmittel.

- Halten Sie Lüftungsschlitze, Motorgehäuse und Griffe des Gerätes sauber. Verwenden Sie dazu ein feuchtes Tuch oder eine Bürste.

Messer reinigen und pflegen

Notwendige Werkzeuge und Hilfsmittel (nicht mitgeliefert)

- Lappen
- Pflegeöl-Spray

Pflege nach jeder Benutzung

- Entfernen Sie festsitzenden Grünschnitt.
- Reinigen Sie das Gras- und Strauchscheren-Messer (14)/(11) mit einem öligen Lappen.
- Pflegen Sie das Gras- und Strauchscheren-Messer (14)/(11) mit einem Pflegeöl-Spray.

Wartung

- Kontrollieren Sie das Gerät vor jedem Gebrauch auf offensichtliche Mängel wie lose, abgenutzte oder beschädigte Teile. Prüfen Sie den festen Sitz der Schrauben am Gras- und Strauchscheren-Messer (14)/(11).
- Überprüfen Sie Abdeckungen und Schutzeinrichtungen auf Beschädigungen und korrekten Sitz. Tauschen Sie diese gegebenenfalls aus.
- Leichte Scharfen an den Schneidenden können Sie vorsichtig selbst glätten. Ziehen Sie dazu die Schneide mit einem Ölstein ab.

- Schärfen Sie bei Bedarf stumpfe Messer (siehe *Messer schärfen*, S. 306). Sind die Messer stumpf oder haben sie größere Scharfen, kann es zum Blockieren der Schneidmechanik kommen. Nur scharfe Messer bringen eine gute Schnittleistung.
- Stark beschädigte oder verbogene Messer dürfen nicht weiterverwendet werden und müssen ersetzt werden (siehe *Ersatzteile und Zubehör*, S. 312).

Messer schärfen

Hinweise

- Prüfen Sie die Schneidkanten. Bei sichtbaren Kratzern, Dellen oder stumpfen Schneiden ist ein Nachschliff sinnvoll. Die Schneidmesser dürfen nicht blau anlaufen – das weist auf eine Überhitzung hin.
- Schärfwinkel - Grasscheren-Messer
 - Messer oben: 35°
 - Messer unten: 45°
- Schärfwinkel - Strauchscheren-Messer
 - Messer oben: 45°
- Entnehmen Sie das Zubehör (siehe *Zubehör aufstecken/auswechseln*, S. 301).
- Entfernen Sie Schnittreste und Schmutz von den Messern.
- Verwenden Sie beim Schärfen der Messer eine rutschfeste Unterlage, um ein sicheres Arbeiten zu gewährleisten.

Notwendige Werkzeuge und Hilfsmittel (nicht mitgeliefert)

- Nadelfeile/Flachfeile
 - Körnung: ≈200
- Lappen
- Pflegeöl-Spray

Strauchscheren-Messer

Hinweise

- Über die Antriebsmuffe (25) können die Schneidmesser in die passende Position verschoben werden.

Vorgehen (Abb. G)

1. Positionieren Sie die Schneidmesser des Strauchscheren-Messers (11) so, dass die Schneidkanten gut zugänglich sind.
2. Schärfen Sie jede Schneidkante des oberen Schneidmessers mit einer Feile in Vorwärtsrichtung – dabei den Schärfwinkel (siehe *Messer schärfen*, S. 306) beachten. Legen Sie die Feile im richtigen Winkel an und führen Sie sie sanft zur Schneidkante (2-3 Züge reichen meist aus). Wichtig: ruhig und gleichmäßig arbeiten.
HINWEIS! Nur das bewegliche obere Messer mit Schrägschliff wird geschliffen. Das untere feststehende Messer bleibt ungeschliffen.
3. Entfernen Sie den entstandenen Feilstaub mit einem feuchten Tuch.
4. Sprühen Sie die Messer beidseitig mit einem Pflegeöl-Spray ein.
5. Zubehör aufstecken und das Gerät für ca. 5 Sekunden einschalten.

ten, damit sich das Öl gleichmäßig auf dem Messer verteilt und ein zuverlässiger Korrosionsschutz gewährleistet ist.

Grasscheren-Messer

Hinweise

- Über die Antriebsmuffe (25) können die Schneidmesser in die passende Position verschoben werden.

Vorgehen (Abb. G)

1. Verschieben Sie das obere Schneidmesser des Grasscheren-Messers (14) vollständig in eine Richtung, dass jeweils eine Seite der Schneidkanten gut zugänglich ist.
2. Schärfen Sie die Schneidkanten des oberen Schneidmessers mit einer Feile in Vorwärtsrichtung – Schärfwinkel (siehe *Messer schärfen*, S. 306) beachten. Legen Sie die Feile im richtigen Winkel an und führen Sie sie sanft zur Schneidkante (2-3 Züge reichen meist aus).
Wichtig: ruhig und gleichmäßig arbeiten.
3. Verschieben Sie das obere Schneidmesser vollständig in die andere Richtung, dass jeweils die andere Seite der Schneidkanten gut zugänglich ist.
4. Schärfen Sie nun die restlichen Schneidkanten des oberen Schneidmessers.
5. Wenden Sie das Messer und bearbeiten Sie die restlichen Schneidkanten auf dieselbe Art.

6. Entfernen Sie den entstandenen Feilstaub mit einem feuchten Tuch.
7. Sprühen Sie die Messer beidseitig mit einem Pflegeöl-Spray ein.
8. Zubehör aufstecken und das Gerät für ca. 5 Sekunden einschalten, damit sich das Öl gleichmäßig auf dem Messer verteilt und ein zuverlässiger Korrosionsschutz gewährleistet ist.

Lagerung

Lagern Sie Gerät und Zubehör stets:

- sauber
- trocken
- staubgeschützt
- außerhalb der Reichweite von Kindern
- mit Messerschutz (13)/(12) über dem Gras- und Strauchscheren-Messer (14)/(11)
 - Der Messerschutz ist eine wichtige Sicherheitseinrichtung. Falls der Messerschutz beschädigt ist, verwenden Sie ihn nicht und ersetzen Sie ihn umgehend.

Die Lagertemperatur für den Akku und das Gerät beträgt zwischen 15 °C und 25 °C. Vermeiden Sie während der Lagerung extreme Kälte oder Hitze, damit der Akku nicht an Leistung verliert.

Nehmen Sie den Akku vor einer längeren Lagerung (z. B. Überwinterung) aus dem Gerät (separate Bedienungsanleitung für Akku und Ladegerät beachten).

Fehlersuche

Die folgende Tabelle hilft Ihnen kleine Störungen zu beseitigen:

Problem	Mögliche Ursache	Fehlerbehebung
Gerät startet nicht	Akku (6) nicht eingesetzt	<i>Akku einsetzen, S. 303</i>
	Akku (6) entladen	Akku laden (siehe separate Bedienungsanleitung für Akku und Ladegerät)
	Einschaltsperr (3) oder Ein-/Ausshalter (7) defekt	Wenden Sie sich an das Service-Center.
	Motor defekt	
Gerät arbeitet mit Unterbrechungen	Interner Wackelkontakt	Wenden Sie sich an das Service-Center.
Gras- und Strauchscheren-Messer (14)/(11) wird heiß	Gras- und Strauchscheren-Messer (14)/(11) ist stumpf oder hat Scharten	Gras- und Strauchscheren-Messer (14)/(11) schleifen (<i>Wartung, S. 305</i>) oder austauschen (<i>Ersatzteile und Zubehör, S. 312</i>)
	Zu viel Reibung wegen fehlender Schmierung	Gras- und Strauchscheren-Messer (14)/(11) ölen
Schlechtes Schneidergebnis	Zu viel Reibung wegen fehlender Schmierung	Gras- und Strauchscheren-Messer (14)/(11) ölen
	Gras- und Strauchscheren-Messer (14)/(11) ist stumpf oder hat Scharten	Gras- und Strauchscheren-Messer (14)/(11) schleifen (<i>Wartung, S. 305</i>) oder austauschen (<i>Ersatzteile und Zubehör, S. 312</i>)
	Gras- und Strauchscheren-Messer (14)/(11) verschmutzt	Gras- und Strauchscheren-Messer (14)/(11) reinigen

Entsorgung/Umweltschutz

Nehmen Sie den Akku aus dem Gerät und führen Sie Gerät, Akku, Zubehör und Verpackung einer umweltgerechten Wiederverwertung zu.

Führen Sie geschnittene Äste und Gras der Kompostierung zu und werfen Sie diese nicht in die Mülltonne.



Elektrogeräte gehören nicht in den Hausmüll.

Das Symbol der durchgestrichenen Mülltonne bedeutet, dass dieses Elektro- bzw. Elektronikgerät am Ende seiner Lebensdauer nicht im Hausmüll entsorgt werden darf, sondern vom Endnutzer einer getrennten Sammlung zugeführt werden muss.

Richtlinie 2012/19/EU über Elektro- und Elektronik-Altgeräte:

Verbraucher sind gesetzlich dazu verpflichtet, Elektro- und Elektronikgeräte am Ende ihrer Lebensdauer einer umweltgerechten Wiederverwertung zuzuführen. Auf diese Weise wird eine umwelt- und ressourcenschonende Verwertung sichergestellt. Je nach Umsetzung in nationales Recht können Sie folgende Möglichkeiten haben:

- an einer Verkaufsstelle zurückgeben,
- an einer offiziellen Sammelstelle abgeben,
- an den Hersteller/Inverkehrbringer zurücksenden.

Nicht betroffen sind den Altgeräten beigelegte Zubehörteile und Hilfsmittel ohne Elektrobestandteile.

Zusätzliche Entsorgungshinweise für Deutschland

Das Gerät ist bei eingerichteten Sammelstellen, Wertstoffhöfen oder Entsorgungsbetrieben abzugeben. Zudem sind Verreiber von Elektro- und Elektronikgeräten sowie Verreiber von Lebensmitteln zur Rücknahme

verpflichtet. LIDL bietet Ihnen Rückgabemöglichkeiten direkt in den Filialen und Märkten an. Rückgabe und Entsorgung sind für Sie kostenfrei. Beim Kauf eines Neugerätes haben Sie das Recht, ein entsprechendes Altgerät unentgeltlich zurückzugeben. Zusätzlich haben Sie die Möglichkeit, unabhängig vom Kauf eines Neugerätes, unentgeltlich (bis zu drei) Altgeräte abzugeben, die in keiner Abmessung größer als 25 cm sind.

Bitte entnehmen Sie vor der Rückgabe Batterien oder Akkumulatoren, sowie Lampen, die zerstörungsfrei entnommen werden können und führen diese einer separaten Sammlung zu.

Akkus umweltgerecht entsorgen



Der Akku darf am Ende der Nutzungszeit nicht über den Haushaltsmüll entsorgt werden. Werfen Sie den Akku nicht ins Feuer (Explosionsgefahr) oder ins Wasser. Beschädigte Akkus können der Umwelt und ihrer Gesundheit schaden, wenn giftige Dämpfe oder Flüssigkeiten austreten.

Sie sind verpflichtet, defekte oder ausgediente Akkus umweltgerecht zu entsorgen.

- Öffnen Sie Akkus nicht und vermeiden Sie eine mechanische Beschädigung. Es besteht die Gefahr eines Kurzschlusses und es können Dämpfe austreten, die die Atemwege reizen.
- Aus Sicherheitsgründen sollten Akkus vor der Entsorgung entladen werden.

- Kleben Sie die Pole ab, um Kurzschlüsse zu vermeiden.
- Entsorgen Sie Akkus über den Handel oder eine Sammelstelle.
- **Beschädigte Akkus**
Behandeln Sie äußerlich beschädigte Akkus besonders vorsichtig!
 - Berühren Sie beschädigte Akkus nicht mit bloßen Händen.
 - Falls Sie die Pole nicht abkleben können, geben Sie Akkus einzeln in eine Plastiktüte.
 - Geben Sie beschädigte Akkus einzeln in einen nicht brennbaren, verschließbaren Behälter, der noch mit Sand gefüllt werden kann.
 - Bringen Sie beschädigte Akkus zu einer Sammelstelle mit Fachpersonal.

Service

Garantie

Sehr geehrte Kundin, sehr geehrter Kunde,
Sie erhalten auf dieses Produkt 3 Jahre Garantie ab Kaufdatum. Im Falle von Mängeln dieses Produkts stehen Ihnen gegen den Verkäufer des Produkts gesetzliche Rechte zu. Diese gesetzlichen Rechte werden durch unsere im Folgenden dargestellte Garantie nicht eingeschränkt.

Garantiebedingungen

Die Garantiefrist beginnt mit dem Kaufdatum. Bitte bewahren Sie den Original-Kassenbon gut auf. Diese Unterlage wird als Nachweis für den Kauf benötigt. Tritt innerhalb von drei Jahren ab dem Kaufdatum dieses

Produkts ein Material- oder Fabrikationsfehler auf, wird das Produkt von uns – nach unserer Wahl – für Sie kostenlos repariert oder ersetzt. Diese Garantieleistung setzt voraus, dass innerhalb der Drei-Jahres-Frist das defekte Produkt und der Kaufbeleg (Kassenbon) vorgelegt und schriftlich kurz beschrieben wird, worin der Mangel besteht und wann er aufgetreten ist. Wenn der Defekt von unserer Garantie gedeckt ist, erhalten Sie das reparierte oder ein neues Produkt zurück. Mit Reparatur oder Austausch des Produkts beginnt kein neuer Garantiezeitraum.

Garantiezeit und gesetzliche Mängelansprüche

Die Garantiezeit wird durch die Gewährleistung nicht verlängert. Dies gilt auch für ersetzte und reparierte Teile. Eventuell schon beim Kauf vorhandene Schäden und Mängel müssen sofort nach dem Auspacken gemeldet werden. Nach Ablauf der Garantiezeit anfallende Reparaturen sind kostenpflichtig.

Garantieumfang

Das Produkt wurde nach strengen Qualitätsrichtlinien sorgfältig produziert und vor Anlieferung gewissenhaft geprüft. Die Garantieleistung gilt für Material- oder Fabrikationsfehler. Diese Garantie erstreckt sich nicht auf Produktteile, die normaler Abnutzung ausgesetzt sind und daher als Verschleißteile angesehen werden können (z. B. Grasscheren-Messer/Strauchscheren-Messer) oder für Beschädigung

gen an zerbrechlichen Teilen (z. B. Schalter).

Diese Garantie verfällt, wenn das Produkt beschädigt, nicht sachgemäß benutzt oder nicht gewartet wurde. Für eine sachgemäße Benutzung des Produkts sind alle in der Betriebsanleitung aufgeführten Anweisungen genau einzuhalten. Verwendungszwecke und Handlungen, von denen in der Betriebsanleitung abgeraten oder vor denen gewarnt wird, sind unbedingt zu vermeiden. Das Produkt ist lediglich für den privaten und nicht für den gewerblichen Gebrauch bestimmt. Bei missbräuchlicher und unsachgemäßer Behandlung, Gewaltanwendung und bei Eingriffen, die nicht von unserer autorisierten Service-Niederlassung vorgenommen wurden, erlischt die Garantie.

Abwicklung im Garantiefall

Um eine schnelle Bearbeitung Ihres Anliegens zu gewährleisten, folgen Sie bitte den folgenden Hinweisen:

- Bitte halten Sie für alle Anfragen den Kassenbon und die Artikelnummer (IAN 508111_2507) als Nachweis für den Kauf bereit.
- Die Artikelnummer entnehmen Sie bitte dem Typenschild am Produkt, einer Gravur am Produkt, dem Titelblatt der Bedienungsanleitung (unten links) oder dem Aufkleber auf der Rück- oder Unterseite des Produktes.
- Sollten Funktionsfehler oder sonstige Mängel auftreten, kontaktieren Sie zunächst das nachfolgend benannte Service-Center **telefonisch** oder nutzen Sie un-

ser **Kontaktformular**, das Sie auf parkside-diy.com in der Kategorie **Service** finden.

- Ein als defekt erfasstes Produkt können Sie, nach Rücksprache mit unserem Service-Center unter Beifügung des Kaufbelegs (Kassenbons) und der Angabe, worin der Mangel besteht und wann er aufgetreten ist, für Sie portofrei an die Ihnen mitgeteilte Service-Anschrift übersenden. Um Annahmeprobleme und Zusatzkosten zu vermeiden, benutzen Sie unbedingt nur die Adresse, die Ihnen mitgeteilt wird. Stellen Sie sicher, dass der Versand nicht unfrei, per Sperrgut, Express oder sonstiger Sonderfracht erfolgt. Senden Sie das Produkt bitte inkl. aller beim Kauf mitgelieferten Zubehörteile ein und sorgen Sie für eine ausreichend sichere Transportverpackung.



PDF ONLINE
parkside-diy.com

Auf parkside-diy.com können Sie diese und viele weitere Handbücher einsehen und herunterladen. Mit die-

sem QR-Code gelangen Sie direkt auf *parkside-diy.com*. Wählen Sie Ihr Land aus, und suchen Sie über die Suchmaske nach den Bedienungsanleitungen. Durch Eingabe der Artikelnummer (IAN) 508111_2507 können Sie Ihre Bedienungsanleitung öffnen.

Reparatur-Service

Für Reparaturen, **die nicht der Garantie unterliegen**, wenden Sie sich an das Service-Center. Dort erhalten Sie gerne einen Kostenvoranschlag.

- Wir können nur Geräte bearbeiten, die ausreichend verpackt und frankiert eingeschickt wurden.

Hinweis: Bitte senden Sie Ihr Gerät gereinigt und mit Hinweis auf den Defekt an die vom Service-Center genannte Adresse.

- Nicht angenommen werden unfrei eingeschickte Geräte sowie

Geräte, die per Sperrgut, Express oder mit sonstiger Sonderfracht versendet wurden.

- Wir entsorgen Ihre eingesendeten, defekten Geräte kostenlos.

Service-Center

DE **Service Deutschland**
Tel.: 0800 88 55 300
Kontaktformular auf
parkside-diy.com
IAN 508111_2507

Importeur

Bitte beachten Sie, dass die folgende Anschrift keine Serviceanschrift ist. Kontaktieren Sie zunächst das oben genannte Service-Center.

Grizzly Tools GmbH & Co. KG
Stockstädter Str. 20
63762 Großostheim
DEUTSCHLAND
www.grizzlytools.de

Ersatzteile und Zubehör

Ersatzteile und Zubehör erhalten Sie unter *www.grizzlytools.shop*. Sollten bei Ihrem Bestellvorgang Probleme auftreten, kontaktieren Sie uns über unseren Online-Shop. Bei weiteren Fragen wenden Sie sich an: *Service-Center*, S. 312

Pos.-Nr.	Bezeichnung	Best.-Nr.
12	Messerschutz (Strauchscheren-Messer)	91106303
11	Strauchscheren-Messer	91106302
13	Messerschutz (Grasscheren-Messer)	91106301
14	Grasscheren-Messer	91106300
16	Teleskopstiel mit Radsatz	91106299

Original-EU-Konformitätserklärung

Produkt: **Akku-Gras- und Strauchscherer**

Modell: **PGSA 12 B1**

Seriennummer: 000001-081000

Der oben beschriebene Gegenstand der Erklärung erfüllt die einschlägigen Harmonisierungsrechtsvorschriften der Union:

**2006/42/EG • 2014/30/EU • 2000/14/EG & 2005/88/EG
• 2011/65/EU & (EU) 2015/863**

Der oben beschriebene Gegenstand der Erklärung erfüllt die Vorschriften der Richtlinie 2011/65/EU des Europäischen Parlaments und des Rates vom 8. Juni 2011 zur Beschränkung der Verwendung bestimmter gefährlicher Stoffe in Elektro- und Elektronikgeräten.

Um die Konformität zu gewährleisten, wurden folgende harmonisierte Normen sowie nationale Normen und Bestimmungen angewendet:

**EN 62841-1:2015/A11:2022
EN 62841-4-2:2019/A11:2022 • EN IEC 62841-4-5:2021/AC:2024
EN IEC 55014-1:2021 • EN IEC 55014-2:2021
EN IEC 63000:2018**

In Übereinstimmung mit der Richtlinie 2000/14/EG über Geräuschemissionen wird Folgendes bestätigt: Schalleistungspegel L_{WA}

- gemessen: 82,0 dB (Grasscheren-Messer)
- gemessen: 79,5 dB (Strauchscheren-Messer);
- garantiert: 85 dB

Angewandtes Konformitätsbewertungsverfahren nach 2000/14/EG, Anhang V.

Die alleinige Verantwortung für die Ausstellung dieser Konformitätserklärung trägt der Hersteller:

CE Grizzly Tools GmbH & Co. KG
Stockstädter Str. 20
63762 Großostheim
DEUTSCHLAND
26.01.2026



Christian Frank
Dokumentationsbevollmächtigter

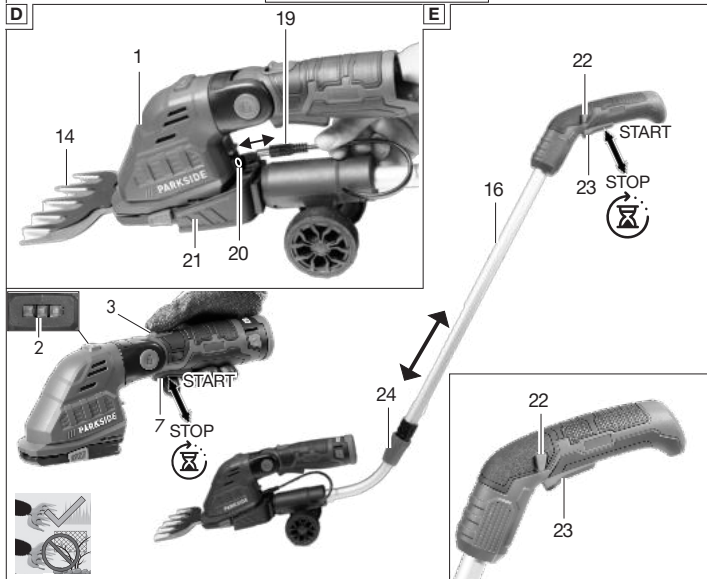
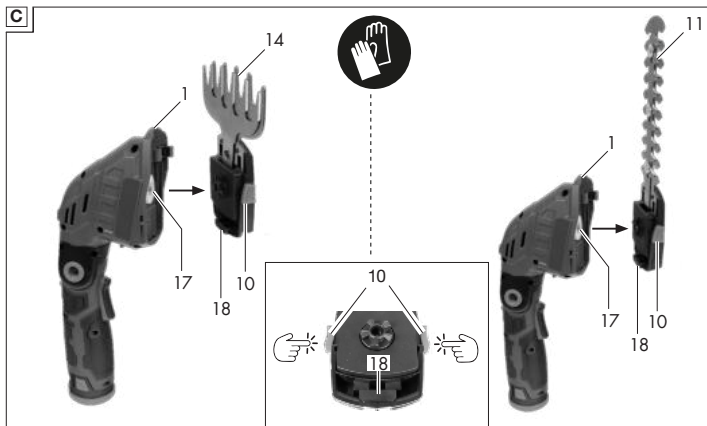

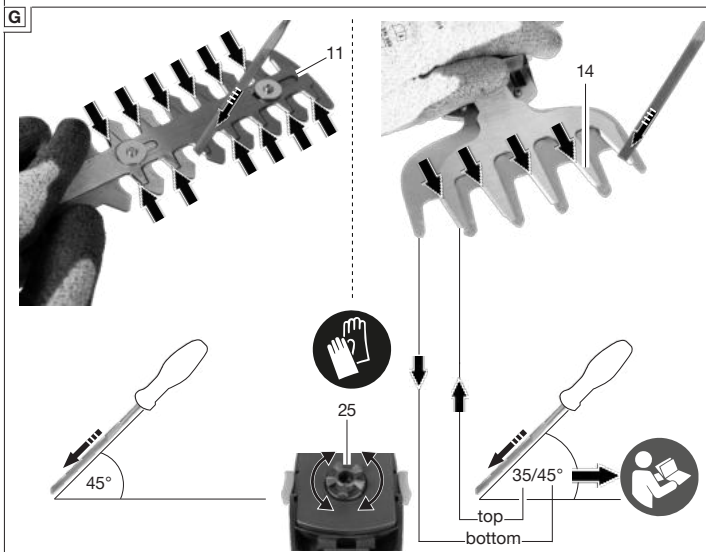

Explosionszeichnung • Reprezentare explodată • Robbantott ábra • Eksplodizjski pogled • Eksplodirani pogled • Rozloženy pohľad • Rozloženy pohľad • Διευρυμένη εικόνα • Разглобен вид • Разбирлив преглед • Рамје е згјеруар

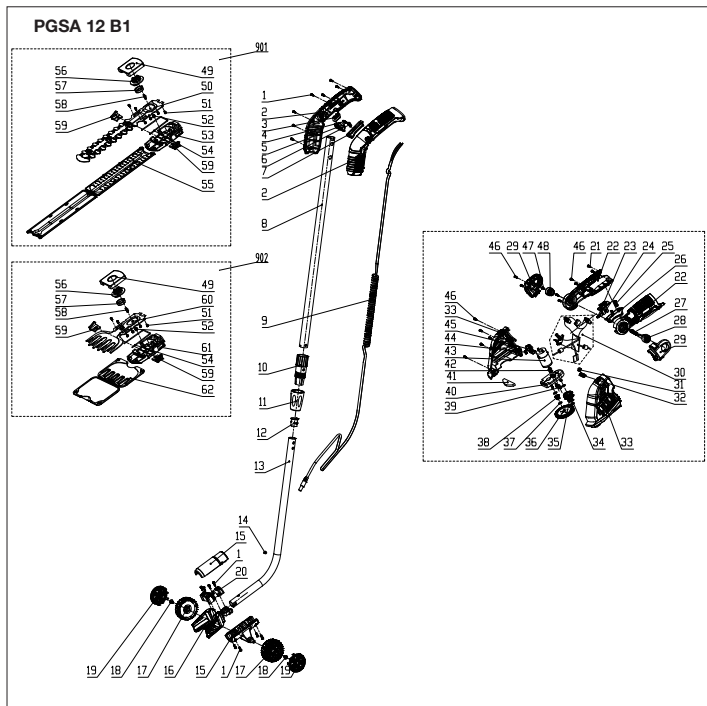

informativ • informatív • informativen • informativno • informativan • informa-
mačni • informatívny • ενημερωτικό • информативен • informative



Grizzly Tools GmbH & Co. KG

Stockstädter Str. 20
63762 Großostheim
GERMANY

Stand der Informationen • Versiunea informațiilor
• Információk állása • Stanje informacij • Stanje informacija • Stav informací • Stav informácií
• Έκδοση των πληροφοριών • Актуалност на информацията • Статус на информациите
• Statusi i informacionit: 12/2025

Ident.-No.: 80000689122025-HU/SI/CZ/SK/HR/
RS/MK/RO/BG/GR

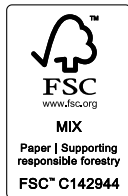

IAN 508111_2507

