

# /// PARKSIDE®



## CROSS LINE LASER WITH TRIPOD PKLL 10 B5

(GB)

### CROSS LINE LASER WITH TRIPOD

Translation of the original instructions

(FI)

### RISTILINJALASER JA JALUSTA

Alkuperäisten ohjeiden käännös

(SE)

### KRYSSLASER MED STATIV

Översättning av bruksanvisning i original

(PL)

### LASER KRZYŻOWY ZE STATYWEM

Tłumaczenie instrukcji oryginalnej

(LT)

### KRYŽMINIŲ LINIJŲ LAZERIS SŪ STOVŲ

Originalios instrukcijos vertimas

(EE)

### STATIIVIGA RISTJONLASER

Käitamisjuhendi originaali tõlge

(LV)

### ŠKĒRSLĪNIJU LĀZERS AR STATĪVU

Orģinālās lietošanas instrukcijas  
tulkojums

(DE) (AT) (CH)

### KREUZLINIENLASER MIT STATIV

Originalbetriebsanleitung

IAN 487145\_2501

(FI)

(SE)

(PL)

(LT)

(LV)

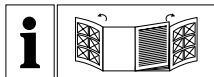



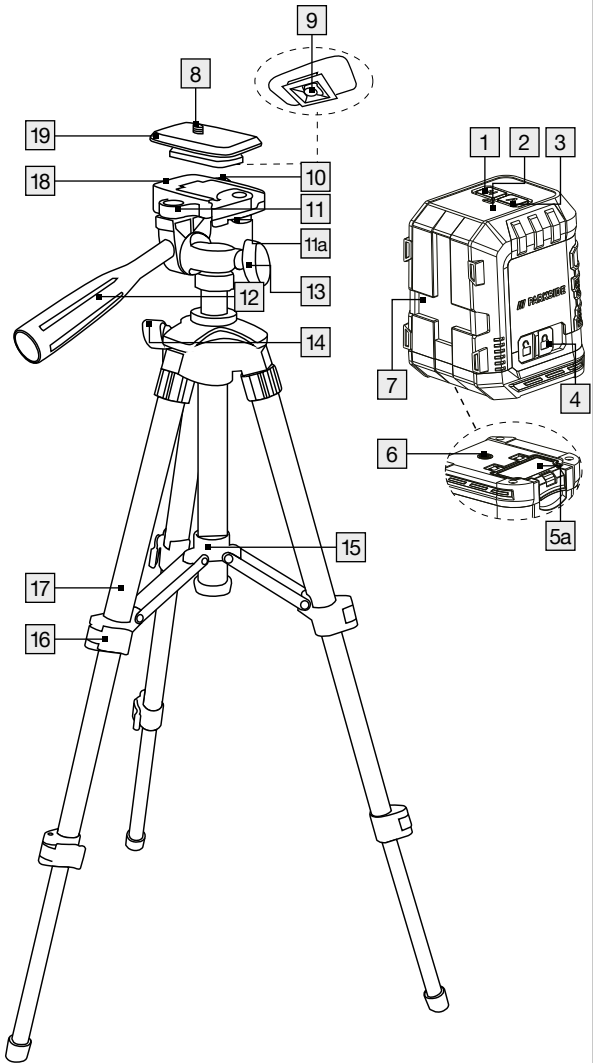

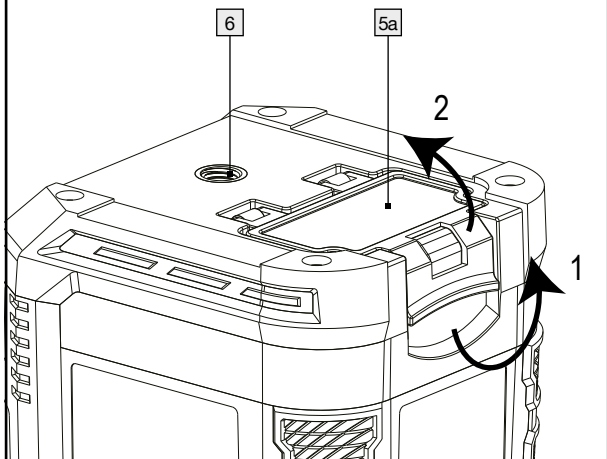
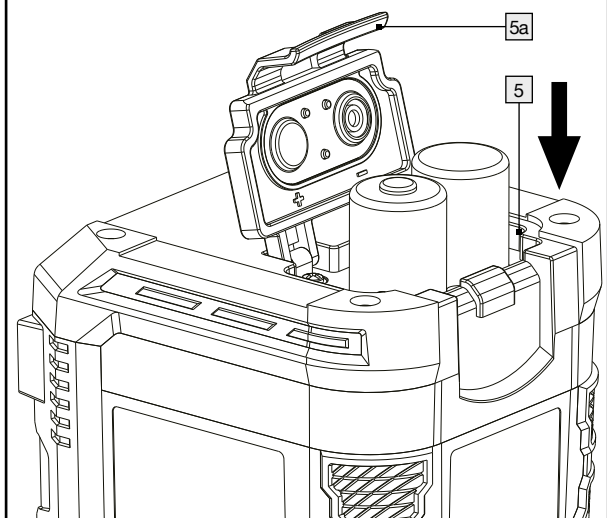









GB	Translation of the original instructions	Page	5
FI	Alkuperäisten ohjeiden käännös	Sivu	19
SE	Översättning av bruksanvisning i original	Sidan	33
PL	Tłumaczenie instrukcji oryginalnej	Strona	47
LT	Originalios instrukcijos vertimas	Puslapis	62
EE	Käitamisjuhendi originaali tõlge	Lehekülg	76
LV	Originālās lietošanas instrukcijas tulkojums	Lpp.	89
DE/AT/CH	Originalbetriebsanleitung	Seite	103

**A**

**B****C**

<b>List of pictograms used</b> .....	Page 6
<b>Introduction</b> .....	Page 7
Intended use .....	Page 7
Description of parts .....	Page 8
Scope of delivery .....	Page 8
Technical data .....	Page 9
<b>Safety notes</b> .....	Page 9
Safety instructions for batteries/rechargeable batteries .....	Page 11
<b>Initial use</b> .....	Page 12
Inserting/Changing batteries.....	Page 12
Switching on/off .....	Page 12
Use automatic levelling system .....	Page 13
Using individual lines and crossed lines .....	Page 13
Working without the automatic levelling system...	Page 14
Practical guidance .....	Page 14
Working with the tripod.....	Page 14
<b>Maintenance and cleaning</b> .....	Page 15
<b>Storage</b> .....	Page 16
<b>Disposal</b> .....	Page 16
<b>Warranty</b> .....	Page 17
Warranty claim procedure.....	Page 18
Service .....	Page 18

## List of pictograms used

	Please read the instructions for use.
	Danger of explosion!
	Wear safety gloves!
	Attention!
	Protect yourself from laser radiation!
	Do not stare into the laser beam!
	Direct current/voltage
	Including batteries
	Safety notes Instructions for use
	CE mark indicates conformity with relevant EU directives applicable for this product.
	Keep out of reach of children
	Do not throw into fire!
	Do not insert the wrong way round - note the polarity (+/-)!
	Do not use force!

List of pictograms used	
	Do not disassemble/open!
	Do not mix different types or brands
	Never mix new and used batteries!
	Do not recharge
	Do not throw into water!
	Do not short-circuit! - Batteries may explode or leak.
	Insert correctly! - Note the polarity (+/-)

## Cross Line Laser with Tripod

### ● Introduction



We congratulate you on the purchase of your new product. You have chosen a high quality product. The instructions for use are part of the product.

They contain important information concerning safety, use and disposal. Before using the product, please familiarise yourself with all of the safety information and instructions for use. Only use the product as described and for the specified applications. If you pass the product on to anyone else, please ensure that you also pass on all the documentation with it.

### ● Intended use

The product is suitable for the the determination and verification of horizontal and vertical lines. The product is exclusively suitable for use in enclosed operating sites. Any other use or modification of the product shall be considered improper

use and may result in serious accidents. The manufacturer assumes no liability for damages due to improper use. Not intended for commercial purposes.

## ● Description of parts

- 1 H-button to switch on/off horizontal line
- 2 LED indicator (red: levelling off, green levelling on)
- 3 V-button to switch on/off vertical line
- 4 LOCK switch
- 5 Battery compartment
- 5a Battery compartment cover
- 6 ¼"- Tripod thread (underneath)
- 7 Laser beam opening
- 8 ¼"- quick-release fixing screw (to align with ¼" tripod thread of cross line laser)
- 9 Metal bracket (to adjust ¼" screw on the quick shoe)
- 10 Locking screw (to adjust the angle of tripod flat head to up to 90 degrees)
- 11 Bubble level
- 11a Lever (to fix the quick shoe)
- 12 Long Handle
- 13 Locking screw (to rotate the tripod flat head up to 360 degrees horizontally)
- 14 Locking screw (to adjust the height of the centre column)
- 15 Plastic ring
- 16 Blocking lever (to adjust the height of the legs)
- 17 Legs of the tripod
- 18 Tripod flat head
- 19 Quick shoe

## ● Scope of delivery

- 1 Cross line laser
- 1 Tripod
- 2 1.5V-Batteries, Type (LR6) AA
- 1 Set of instructions for use

## ● Technical data

Operating voltage:	3V $\equiv$
Working area at least <sup>1)</sup> :	10m
Levelling accuracy:	+/- 0.5mm/m
Typical self-levelling range:	$\pm 4^\circ$
Typical levelling time:	approx. 4 seconds
Operating temperature:	+5°C–35°C
Max. relative humidity:	$\leq 90\%$
Laser class:	2
Wave length ( $\lambda$ ):	620-690nm
Maximum performance	
P max.:	1 mW
Tripod mount:	6.35mm (1/4")
Batteries:	2 x 1.5V-Batteries, Type (LR6) AA
Product weight:	260g (without batteries)
Tripod weight:	320g
Product dimensions:	approx. 70 x 61 x 90mm
Tripod dimensions:	65 cm

1) The operating range can be reduced by unfavourable environmental conditions (e.g. direct sunlight).



## Safety notes

- **DANGER OF SUFFOCATION!** Packaging materials (e.g. films or polystyrene) can not be used as toys. Always keep children away from the packaging material. The packaging material is not a toy.
- Do not work with the measuring tool in an environment where there is a danger of explosion, where there are flammable liquids, gasses or dusts. Sparks can be created in the product, which could ignite dust or fumes.
- This product may be used by children from the age of 8, by persons of reduced physical, sensory or mental abilities or a lack of experience and/or knowledge if they are supervised or instructed with regard to the safe use of the product and have understood the risks resulting from use. Do not allow children to play with the product. Cleaning and user maintenance may not be carried out by children unless they are supervised.
- Do not leave the switched-on product unattended and switch the product off after use. Others could be blinded by the laser beam. Risk of eye injury.
- Do not expose the product to moisture or direct sunlight.

- Do not expose the product to extremely high temperatures or temperature fluctuations. For example, do not leave it in your car for a long time. In the case of large temperature fluctuations, let the product acclimatise before using it. In extreme temperatures or temperature fluctuations, the precision of the product can be impaired.
- Avoid strong impacts against the measuring tool. Damage to the measuring tool can impair its accuracy. After a strong impact compare the laser line with a known vertical or horizontal reference line to check it.
- Turn the measuring tool off when you transport it. When it is switched off the pendulum unit is locked, which otherwise can be damaged in strong movements.
- Do not bring the measuring tool near to heart pacemakers. The magnet inside the measuring tool creates a field that can impair the function of pacemakers.
- Keep the measuring tool away from magnetic data carriers and devices that are sensitive to magnetic influences. The effects of the magnet can lead to irreversible data losses.



**⚠ WARNING!** Protect yourself from laser radiation!



- Do not look directly into the laser beam or the laser beam opening 7.
- ⚠ WARNING!** Viewing the laser beam with optical instruments (e.g. loupe, magnifying glass etc.) is associated with risk injury to the eyes.
- ⚠ CAUTION!** If operating or adjusting devices other than those described here are used or other procedures are carried out, this can lead to dangerous radiation effects.
- Never direct the laser beam at people, animals or reflective surfaces. Even looking briefly into the laser beam can cause damage to the eyes.



## Safety instructions for batteries/ rechargeable batteries

- **DANGER TO LIFE!** Keep batteries/rechargeable batteries out of reach of children. If accidentally swallowed seek immediate medical attention.
- Swallowing may lead to burns, perforation of soft tissue, and death. Severe burns can occur within 2 hours of ingestion.
-  **DANGER OF EXPLOSION!** Never recharge non-rechargeable batteries. Do not short-circuit batteries/rechargeable batteries and/or open them. Overheating, fire or bursting can be the result.
- Never throw batteries/rechargeable batteries into fire or water.
- Do not exert mechanical loads to batteries/rechargeable batteries.

### Risk of leakage of batteries/rechargeable batteries

- Avoid extreme environmental conditions and temperatures, which could affect batteries/rechargeable batteries, e.g. radiators/direct sunlight.
- If batteries/rechargeable batteries have leaked, avoid contact with skin, eyes and mucous membranes with the chemicals! Flush immediately the affected areas with fresh water and seek medical attention!
-  **WEAR PROTECTIVE GLOVES!** Leaked or damaged batteries/rechargeable batteries can cause burns on contact with the skin. Wear suitable protective gloves at all times if such an event occurs.
- In the event of a leakage of batteries/rechargeable batteries, immediately remove them from the product to prevent damage.
- Only use the same type of batteries/rechargeable batteries. Do not mix used and new batteries/rechargeable batteries.
- Remove batteries/rechargeable batteries if the product will not be used for a longer period.

### Risk of damage of the product

- Only use the specified type of battery/rechargeable battery!

- Insert batteries/rechargeable batteries according to polarity marks (+) and (-) on the battery/rechargeable battery and the product.
- Use a dry lint-free cloth or cotton swab to clean the contacts on the battery/rechargeable battery and in the battery compartment before inserting!
- Remove exhausted batteries/rechargeable batteries from the product immediately.

## ● Initial use

- Check that the delivery is complete and that there is no visible damage.
- Remove the packaging material from the product.

## ● Inserting/Changing batteries

- Open the battery compartment cover **5a** (see fig. B).
- Insert batteries into the battery compartment **5** (see fig. C). Make sure that the batteries are inserted in a correct polarity (see fig. C) before closing back the battery compartment cover **5a**.

**Note:** When the battery is low, the LED indicator **2** blinks. Always replace all batteries at the same time. Only use batteries from the same manufacturer and with the same capacity.

- Remove the batteries from the product if it will not be in use for a prolonged period of time. In long periods of storage the batteries can corrode and can run themselves down.

## ● Switching on/off

- To switch the product on, push the LOCK switch **4** to the position **⬆**. Immediately after being switched on, the product releases two laser lines from the laser beam opening **7**.
- To switch the product off, push the LOCK switch **4** to the position **⬆**. When switched off, the pendulum unit is locked.

## ● Use automatic levelling system

- To work with automatic levelling, place the product on a level, firm surface, or fasten it with the ¼"- tripod thread [6] to the tripod.
- When it is switched on, the automatic levelling system automatically corrects irregularities of  $\pm 4^\circ$  within the self levelling area. The levelling is concluded when the laser lines stop moving and the LED indicator [2] goes green.
- If automatic levelling is not possible, e.g. because the base of the measuring tool deviates by more than  $4^\circ$  from the horizontal or because the product is being freely hand-held, the LED indicator [2] will go red and the horizontal and vertical laser lines will be switched off.

**Note:** Operation without automatic levelling will always be indicated via the red LED indicator [2].

**Note:** If the product is agitated or its position is changed during operation, the product will automatically re-level. After re-levelling check the positions of the horizontal and vertical laser lines against reference points to avoid errors.

## ● Using individual lines and crossed lines

- When the product is performing automatic levelling and the base of the measurement device deviates from the horizontal by less than  $4^\circ$  (green LED on), carefully press the H-button [1] to turn the horizontal line on or off.
- Or correspondingly press the V-button [3] to turn the vertical line on or off.

### **Crossed lines can be locked with this product:**

- When the product is performing automatic levelling and the base of the measurement device deviates from the horizontal by less than  $4^\circ$  (green LED on), hold down the H-button [1] until the LED indicator [2] goes red. Now automatic levelling is switched off and the crossed lines are permanently switched on – even if the base of the measurement device deviates from the horizontal by more than  $4^\circ$ .
- You can turn this mode off again by pressing and holding down the H-button [1] until the LED indicator [2] goes green again. The automatic levelling system has been switched on again.

The crossed lines will be flashing as soon as the base of the measuring tool deviates from the horizontal by more than 4°, and the LED indicator **2** will turn red again.

## ● Working without the automatic levelling system

- Put the LOCK switch **4** into the position **⏹**.
- Hold down the H-button **1** until the red LED indicator **2** comes on. Now the product will release two laser lines from the laser beam opening **7** that are not levelled. Operation without automatic levelling will always be indicated via the red LED indicator **2**.
- Individual lines can be turned off or on in this mode as well. Press the H-button **1** briefly to turn off or on the horizontal line. Similarly, press the V-button **3** briefly to turn off or on the vertical line.
- To switch-off the product in this mode, hold down the H-button **1** until the red LED indicator **2** is turned off.

## ● Practical guidance

- Always use only the middle of the laser line for markings. The width of the line depends on the distance.

## ● Working with the tripod

### Setup and alignment

1. Pull all the three legs **17** of the tripod apart. The plastic ring **15**, which is connecting all the three cross hinges, will be moved to the end of the middle column.
2. Release the blocking levers **16** and extend the legs until you get your desired height.
3. Then, fold-back all those blocking levers **16**.
4. Check the straight positioning by using the bubble level **11**. If the tripod is straight, the air bubble will be positioned in the centre of the circle. If necessary, readjust the length of the legs **17**.
5. If additional height is necessary, loosen the locking screw **14** and extend the centre column to the desired height. Once it reached the desired height, tighten the locking screw **14**.

6. For a horizontal alignment of the tripod flat head [18], loosen the long handle [12] by turning it anti-clockwise and move the handle up or down as desired. If the air bubble of the spirit level [11] is located exactly in the middle of the circle, the tripod flat head is aligned horizontally. Then, tighten the long handle [12] by turning it clockwise.
7. If necessary, loosen the locking screw [13] to rotate the tripod flat head [18] up to 360 degrees horizontally to get desired side. Once reached the desired side, tighten the locking screw [13].
8. If necessary, loosen the locking screw [10] to adjust the angle of the tripod flat head [18] up to 90 degrees vertically to get desired angle. Once reached the desired angle, tighten the locking screw [10].

### Securing the Cross Line Laser

Align the ¼"-thread [6] of the cross line laser with the ¼"-quickrelease fixing screw [8] of the quick shoe and make sure to tighten the screw well by screwing the metal bracket [9] clockwise. The metal bracket [9] is on the bottom side of the quick shoe [19].

### Removing quick shoe from tripod:

The user can just remove the cross line laser together with the quick shoe [19] from the tripod by following below steps:

1. Pull the lever [11a] on the tripod flat head [18] along the side.
2. Remove the quick shoe [19].
3. If want to put back the cross line laser on the tripod again, pull the lever [11a] on the tripod flat head [18] and place the quick shoe [19] back firmly on the tripod flat head [18]. Then, release the lever [11a] to bring it back to its original position and to firmly hold the quick shoe [19] (see fig. A).
4. Check the tight fitting of the quick shoe [19] within the tripod flat head [18].

## ● Maintenance and cleaning

The product requires no maintenance.

- **ATTENTION!** Never submerge the product in water or other liquids. Do not allow water to enter into the product during cleaning.
- Keep the product clean to ensure good, secure work.

- Use a dry cloth to clean the outside.
  - Clean the laser beam opening  with a soft air jet. In cases of heavy contamination, remove the dirt with a slightly damp Q-tip. Do not exert any strong pressure!
- ⚠ WARNING!** For repair purposes the product may only be opened by a professional.
- Have the measuring tool repaired by qualified professionals and only with original replacement parts. This ensures that the safety of the measuring tool is maintained.

## ● Storage

- If you will not be using the product for a prolonged period of time, remove the batteries and store it in a clean, dry place that is not exposed to direct sunlight.

## ● Disposal

The packaging is made entirely of recyclable materials, which you may dispose of at local recycling facilities.



Observe the marking of the packaging materials for waste separation, which are marked with abbreviations (a) and numbers (b) with following meaning: 1–7: plastics/20–22: paper and fibreboard/80–98: composite materials.



Contact your local refuse disposal authority for more details of how to dispose of your worn-out product.



To help protect the environment, please dispose of the product properly when it has reached the end of its useful life and not in the household waste. Information on collection points and their opening hours can be obtained from your local authority.

Faulty or used batteries/rechargeable batteries must be recycled. Return the batteries/rechargeable batteries and the product to the available collection points.



**Environmental damage through incorrect disposal of the batteries/rechargeable batteries!**

Batteries/rechargeable batteries may not be disposed of with the usual domestic waste. They may contain toxic heavy metals and are subject to hazardous waste treatment rules and regulations. The chemical symbols for heavy metals are as follows: Cd = cadmium, Hg = mercury, Pb = lead. That is why you should dispose of used batteries/rechargeable batteries at a local collection point.

## ● Warranty

The product has been manufactured to strict quality guidelines and meticulously examined before delivery. In the event of material or manufacturing defects you have legal rights against the retailer of this product. Your legal rights are not limited in any way by our warranty detailed below.

The warranty for this product is 3 years from the date of purchase. The warranty period begins on the date of purchase. Keep the original sales receipt in a safe location as this document is required as proof of purchase.

Any damage or defects already present at the time of purchase must be reported without delay after unpacking the product.

Should the product show any fault in materials or manufacture within 3 years from the date of purchase, we will repair or replace it – at our choice – free of charge to you. The warranty period is not extended as a result of a claim being granted. This also applies to replaced and repaired parts.

This warranty becomes void if the product has been damaged, or used or maintained improperly.

The warranty covers material or manufacturing defects. This warranty does not cover product parts subject to normal wear and tear, thus considered consumables (e.g. batteries, rechargeable batteries, tubes, cartridges), nor damage to fragile parts, e.g. switches or glass parts.

## ● Warranty claim procedure

So that your request can be processed quickly, please observe the following instructions:

- For all inquiries, please have the receipt and item number (IAN 487145\_2501) ready as proof of purchase.
- The article number can be taken from the identification label on the product, engraving on the product, the front cover of your manual (at the bottom left), or the sticker on the back or bottom of the product.
- If malfunctions or other defects arise, first contact the service department indicated below by phone or email.
- You can then send a product recorded as defective to the communicated service address postage-free, making sure to enclose proof of purchase (receipt) and information on the details of the defect and when it occurred.



You can download and view this and numerous other manuals at [parkside-diy.com](http://parkside-diy.com). This QR code takes you directly to [parkside-diy.com](http://parkside-diy.com). Choose your country and use the search screen to search for the operating instructions. Entering the item number (IAN) 487145\_2501 takes you to the operating instructions for your item.

## ● Service

**GB** **Service Great Britain**  
Tel.: 0800 0569216  
E-Mail: [owim@lidl.co.uk](mailto:owim@lidl.co.uk)





<b>Merkkien selitykset</b> .....	Sivu 20
<b>Johdanto</b> .....	Sivu 21
Tarkoituksenmukainen käyttö .....	Sivu 21
Osien kuvaus .....	Sivu 22
Toimituksen sisältö.....	Sivu 22
Tekniset tiedot.....	Sivu 22
<b>Turvallisuusohjeet</b> .....	Sivu 23
Paristoja/akkuja koskevat turvallisuusohjeet .....	Sivu 24
<b>Käyttöönotto</b> .....	Sivu 25
Paristojen sisäänasettaminen ja vaihtaminen .....	Sivu 26
Päälle- ja poiskytkeminen.....	Sivu 26
Vaaitusautomaatin käyttäminen.....	Sivu 26
Yksittäisen viivan ja ristiviivojen käyttäminen .....	Sivu 27
Työskentely ilman vaaitusautomaattia .....	Sivu 27
Käyttöohjeet.....	Sivu 28
Työskentely kolmijalan kanssa .....	Sivu 28
<b>Huolto ja puhdistus</b> .....	Sivu 29
<b>Säilytys</b> .....	Sivu 29
<b>Hävittäminen</b> .....	Sivu 30
<b>Takuu</b> .....	Sivu 30
Toimiminen takuutapauksessa.....	Sivu 31
Huoltopalvelu .....	Sivu 32

## Merkkien selitykset

	Lue käyttöohje.
	Räjähdysvaara!
	Käytä suojakäsineitä!
	Huomio!
	Suojaa itsesi lasersäteilyltä!
	Älä katso suoraan lasersäteeseen!
	Tasavirta/-jännite
	Sisältää paristot
	Turvallisuusohjeet Käyttöohjeet
	CE-merkillä vahvistetaan yhdenmukaisuus voimassa olevien EU-direktiivien kanssa.
	Pidä paristot lasten ulottumattomissa.
	Älä koskaan heitä paristoja tuleen.
	Älä aseta paristoja sisään väärin päin (+ ja -).
	Älä vahingoita/väännä paristoja.

## Merkkien selitykset

	Älä avaa/pura paristoja.
	Käytä vain samantyyppisiä/-merkkisiä paristoja.
	Älä käytä käytettyjä ja uusia paristoja yhdessä.
	Paristoja ei voi ladata uudelleen.
	Pidä paristot etäällä vedestä ja liiallisesta kosteudesta.
	Älä oikosulje paristoja.
	Aseta paristot sisään oikein päin (+ ja -).

## Ristilinjalaser ja jalusta

### ● Johdanto

 Onnittelemme sinua uuden tuotteen hankinnasta. Valitsit erittäin korkealaatuisen tuotteen. Käyttöohje on osa tätä tuotetta. Se sisältää tärkeitä turvallisuusohjeita sekä käyttöä ja hävitystä koskevia ohjeita. Tutustu ennen tuotteen käyttöä huolellisesti kaikkiin käyttöjä turvallisuusohjeisiin. Käytä tuotetta ainoastaan ohjeen mukaan ja siinä mainittuihin tarkoituksiin. Anna kaikki ohjeet mukaan, jos luovutat tuotteen edelleen.

### ● Tarkoituksenmukainen käyttö

Tämä tuote on tarkoitettu vaaka- ja pystysuorien linjojen määrittämiseen ja tarkastamiseen. Tuote soveltuu käytettäväksi ainoastaan suljetuilla toimipaikoilla. Kaikenlainen muu käyttö tai tuotteeseen tehtävät muutokset ovat tarkoituksenvastaisia toimia, joihin liittyy huomattavia vaaratilanteita.

Valmistaja ei vastaa vahingoista, jotka johtuvat tarkoituksenvastaisesta käytöstä. Tuotetta ei ole tarkoitettu ammattimaiseen käyttöön.

## ● Osien kuvaus

- 1 H-painike (horisontaalin viivan kytkeminen päälle/pois)
- 2 LED-merkkivalo (punainen: vaaitus pois päältä, vihreä: vaaitus päällä)
- 3 V-painike (vertikaalin viivan kytkeminen päälle/pois)
- 4 LUKKO-kytkin
- 5 Paristolokero
- 5a Paristolokeron kansi
- 6 ¼"-kolmijalan kierre (alapuoli)
- 7 Lasersäteen aukko
- 8 ¼"-kiinnitysruuvi (ristiviivalaserin kiinnittämiseen ¼"-kolmijalan kierteeseen)
- 9 Metallikiinnitin (¼"-ruuvien kiinnittämiseen pikavaihtolevyyn)
- 10 Varmistusruuvi (kolmijalan kupukannan kulman säätämiseen jopa 90 asteen kulmassa)
- 11 Vesivaaka
- 11a Vipu (pikavaihtolevyn kiinnittämiseen)
- 12 Pitkä kahva
- 13 Varmistusruuvi (kolmijalan kupukannan kääntämiseen jopa 360 astetta horisontaalisesti)
- 14 Varmistusruuvi (keskiputken korkeuden säätämiseen)
- 15 Muovirengas
- 16 Lukitusvipu (jalkojen korkeuden säätämiseen)
- 17 Kolmijalan jalat
- 18 Kolmijalan kupukanta
- 19 Pikavaihtolevy

## ● Toimituksen sisältö

- 1 ristilinjalaser
- 1 kolmijalka
- 2 1,5V:n paristoa, tyyppi (LR6) AA
- 1 käyttöohje

## ● Tekniset tiedot

Käyttöjännite: 3V ===  
Työskentelyalue vähintään<sup>1)</sup>: 10m

Vaaituksen tarkkuus:	+/- 0,5 mm/m
Itsevaaitusalue tyypillisesti:	± 4°
Vaaitusaika tyypillisesti:	n. 4 sekuntia
Käyttölämpötila:	+5 °C – 35 °C
Suhteellinen ilmankosteus max.:	≤ 90 %
Laserluokka:	2
Aallonpituus (λ):	620–690 nm
Maksimiteho P max.:	1 mW
Kolmijalan kiinnitys:	6,35 mm (¼")
Paristot:	2 x 1,5V:n paristo, tyyppi (LR6) AA
Tuotteen paino:	260 g (ilman paristoja)
Kolmijalan paino:	320 g
Tuotteen mitat:	n. 70 x 61 x 90 mm
Kolmijalan mitat:	65 cm

1) Epäsuotuisat olosuhteet (esim. suora auringonvalo) voivat pienentää työskentelyaluetta.



## Turvallisuusohjeet

- **TUKEHTUMISVAARA!** Pakkausmateriaaleilla (esim. kelmuilla ja styroksilla) ei saa leikkiä. Pidä pakkausmateriaali aina lasten ulottumattomissa. Pakkausmateriaali ei ole lelu.
- Älä käytä mittatyökälyä räjähdysalttiissa ympäristössä, jossa on syttyviä nesteitä, kaasuja tai pölyä. Tuote saattaa tuottaa kipinöitä, jotka sytyttävät pölyn tai höyryn.
- Tuotetta voivat käyttää 8 vuotta täyttäneet lapset sekä henkilöt, jotka ovat fyysisiltä tai psyykkisiltä kyvyiltään tai aisteiltaan rajoittuneita tai joilla ei ole kokemusta tai tietoa laitteen käytöstä, jos he käyttävät laitetta valvonnan alaisina tai heitä on opastettu laitteen turvallisessa käytössä ja he ovat tietoisia laitteeseen liittyvistä vaaroista. Lapset eivät saa leikkiä tuotteella. Lapset eivät saa puhdistaa eikä huoltaa tuotetta, paitsi jos toiminta tapahtuu valvonnan alaisena.
- Älä jätä tuotetta valvomatta, kun se on käytössä, ja kytke laite pois päältä käytön jälkeen. Lähellä olevat henkilöt voivat sokeutua lasersäteestä. Silmävaurioiden riski.
- Suojaa tuotetta kosteudelta ja suoralta auringonpaisteelta.
- Älä koskaan altista tuotetta äärimmäisille lämpötiloille tai lämpötilan muutoksille. Älä jätä sitä esim. pitkäksi aikaa autoon. Anna tuotteen lämpötilan tasaantua voimakkaiden lämpötilanvaihteluiden yhteydessä ennen sen

käyttöönottoa. Äärimmäiset lämpötilat tai lämpötilanvaihtelut voivat heikentää tuotteen tarkkuutta.

- Vältä mittatyökalun iskuja ja pudottamista. Mittatyökalun vahingoittuminen saattaa heikentää sen tarkkuutta. Voimakkaan iskun tai pudottamisen jälkeen vertaa lasersädettä tunnetun vaakasuoran tai pystysuoran vertaislinjan kanssa.
- Kytke mittatyökalu pois päältä kuljetuksen ajaksi. Pois kytkettäessä heilurilaitte lukittuu, muutoin se saattaa vahingoittua voimakkaissa liikkeissä.
- Älä tuo mittatyökalua sydämentahdistimen lähelle. Mittatyökalun sisällä oleva magneetti luo kentän, joka saattaa häiritä sydämentahdistimen toimintaa.
- Pidä mittatyökalu pois magneettisten tallennuslaitteiden tai magneettisten laitteiden läheisyydestä. Magneetti saattaa aiheuttaa peruuttamatonta tietojen menetystä.
-  **VAROITUS!** Suojaa itsesi lasersäteilyltä!



- Älä katso suoraan lasersäteeseen tai lasersäteen aukkoon [7].
- ▲ **VAROITUS!** Lasersäteen katsominen optisilla instrumenteilla (esim. suurennuslasi tai vastaava) voi johtaa silmävaurioihin.
- ▲ **VARO!** Jos käytetään muita kuin tässä määriteltäjä käyttö- tai säätölaitteita tai muita toimenpiteitä, se voi johtaa vaaralliseen säteilyaltistukseen.
- Älä koskaan kohdista lasersädettä heijastaville pinnoille, ihmisiin tai eläimiin. Lyhytkin vilkaisu lasersäteeseen voi aiheuttaa silmävammoja.



## Paristoja/akkuja koskevat turvallisuusohjeet

- **HENGENVAARA!** Pidä paristot/akut lasten ulottumattomissa. Pariston/akun nieläiseen henkilön on välittömästi otettava yhteyttä lääkäriin!

- Nieluun joutuminen voi johtaa palovammoihin, pehmytkudoksen puhkeamiseen ja kuolemaan. Vakavat palovammat voivat ilmaantua 2 tunnin sisällä nielemisestä.
-  **RÄJÄHDYSVAARA!** Älä koskaan lataa paristoja, jotka eivät ole uudelleenladattavia. Älä oikosulje paristoja/akkuja äläkä avaa niitä. Siitä voi seurata ylikuumentuminen, tulipalo tai räjähdys.
- Älä koskaan heitä paristoja/akkuja tuleen tai veteen.
- Älä altista paristoja/akkuja mekaaniselle kuormitukselle.

### Paristojen/akkujen vuotamisesta johtuva vaara

- Vältä äärimmäisiä olosuhteita ja lämpötiloja, jotka voivat vaikuttaa paristoihin/akkuihin esim. lämpöpatterit tai suora auringonvalo.
- Jos paristot/akut ovat vuotaneet, vältä kemikaalien kosketusta ihoon, silmiin ja limakalvoihin! Huuhtele altistuneet kohdat välittömästi pelkällä vedellä ja ota yhteyttä lääkäriin!
-  **KÄYTÄ SUOJAKÄSINEITÄ!** Vuotaneet tai vaurioituneet paristot/akut voivat syövyttää ihoa. Käytä siksi ehdottomasti aina sopivia suojakäsineitä.
- Jos paristot/akut vuotavat, poista ne välittömästi tuotteesta, jotta tuote ei vaurioiduu.
- Käytä vain samantyyppisiä paristoja/akkuja. Älä käytä vanhoja ja uusia paristoja/akkuja yhdessä!
- Poista paristot/akut tuotteesta, jos sitä ei käytetä pitkään aikaan.

### Tuotteen vaurioitumisvaara

- Käytä ainoastaan ohjeessa mainittua paristo-/akkutyyppiä!
- Aseta paristot/akut tuotteen sisään paristoon/akkuun ja tuotteeseen merkittyjen napojen (+) ja (-) mukaan.
- Puhdista pariston/akun ja paristolokeron kontaktit kuivalla nukattomalla liinalla tai vanupuikolla ennen sisäänasettamista!
- Poista loppuunkäytetyt paristot/akut välittömästi tuotteesta.

## ● Käyttöönotto

- Tarkista, että toimitus sisältää kaikki osat ja että ne ovat moitteettomassa kunnossa.
- Poista tuotteesta kaikki pakkausmateriaalit.



## ● Paristojen sisäänasettaminen ja vaihtaminen

- Avaa paristolokeron kansi [5a] (kuva B).
- Aseta paristot paristolokeroon [5] (kuva C). Tarkista, että paristot on asetettu oikein päin (kuva C) ennen kuin suljet paristolokeron kannen [5a].

**Huomautus:** Kun pariston varaustaso on alhainen, LED-merkkivalo [2] vilkkuu. Vaihda aina kaikki paristot. Käytä vain yhden valmistajan paristoja, joissa on sama kapasiteetti.

- Poista paristot tuotteesta, jos sitä ei käytetä pitempään aikaan. Pitkän varastoinnin aikana paristot voivat hapetua ja purkaa latauksensa.

## ● Päälle- ja poiskytkeminen

- Kytke tuote päälle asettamalla LUKKO-kytkin [4] asentoon . Tuote lähettää heti kytkemisen jälkeen kaksi laserviivaa lasersäteen aukosta [7].
- Kytke tuote pois päältä asettamalla LUKKO-kytkin [4] asentoon . Pois kytkettäessä heilurilaite lukittuu.

## ● Vaaitusautomaatin käyttäminen

- Käyttääksesi vaaitusautomaattia aseta tuote vaakatasoon kiinteälle alustalle tai kiinnitä se ¼"-kolmijalan kierteellä [6] kolmijalan päälle.
- Päällekytkennän jälkeen vaaitusautomaatti tasoittaa epätasaisuudet ±4°:n itsevaaitusalueelta automaattisesti. Vaaitus on valmis, kun laserviivat eivät enää liiku ja LED-merkkivalo [2] palaa vihreänä.
- Jos automaattinen vaaitus ei ole mahdollista, esim siksi, että mittatyökalun alapuoli poikkeaa vaakatasosta enemmän kuin 4°, tai tuotetta pidetään vapaasti kädessä, LED-merkkivalo [2] palaa punaisena ja horisontaalit ja vertikaalit laserviivat sammuvat.

**Huomautus:** Kun laitetta käytetään ilman vaaitusautomaattia, LED-merkkivalo [2] palaa aina punaisena.

**Huomautus:** Laitteen tärähtäessä tai mittaustason muuttuessa käytön aikana tuote vaaittaa automaattisesti uudestaan. Tarkasta uuden vaaituksen jälkeen vaakasuoran

tai pystysuoran laserviivan paikka suhteessa vertauskohtaan välttääksesi virheet.

## ● Yksittäisen viivan ja ristiviivojen käyttäminen

- Kun automaattinen vaaitus on kytketty päälle ja mittatyökalun alapuoli poikkeaa vaakatasosta vähemmän kuin 4° (vihreä LED palaa), paina varovasti H-painiketta [1], kytkeäksesi horisontaalisen viivan päälle tai pois.
- Paina vastaavasti V-painiketta [3], kytkeäksesi vertikaalisen viivan päälle tai pois.

### **Ristiviivojen lukitseminen tuotteeseen:**

- Kun automaattinen vaaitus on kytketty päälle ja mittatyökalun alapuoli poikkeaa vaakatasosta vähemmän kuin 4° (vihreä LED palaa), pidä H-painiketta [1] alaspainettuna, kunnes LED-merkkivalo [2] muuttuu punaiseksi. Nyt automaattinen vaaitus on pois päältä ja ristiviivat ovat päällä pysyvästi – myös silloin, kun mittatyökalun alaosa poikkeaa enemmän kuin 4° vaakatasosta.
- Tämä tila voidaan kytkeä pois päältä pitämällä H-painiketta [1] alaspainettuna, kunnes LED-merkkivalo [2] palaa taas vihreänä. Vaaitusautomaatti on jälleen päällekytketty.

Ristiviivat vilkkuvat heti, kun mittatyökalun alaosa poikkeaa enemmän kuin 4° vaakatasosta, tällöin LED-merkkivalo [2] palaa jälleen punaisena.

## ● Työskentely ilman vaaitusautomaattia

- Aseta LUKKO-kytkin [4] asentoon .
- Pidä H-painiketta [1] alaspainettuna, kunnes punainen LED-merkkivalo [2] syttyy. Tuote lähettää kaksi vaaitamatonta laserviivaa lasersäteiden aukosta [7]. Kun laitetta käytetään ilman vaaitusautomaattia, LED-merkkivalo [2] palaa aina punaisena.
- Yksittäiset viivat voidaan tässä tilassa myös kytkeä päälle ja pois päältä. Kytke horisontaalinen viiva päälle tai pois päältä painamalla lyhyesti H-painiketta [1]. Kytke vertikaalinen viiva päälle tai pois päältä painamalla lyhyesti V-painiketta [3].

- Kytke tuote tässä tilassa pois päältä pitämällä H-painiketta **1** alapainettuna, kunnes punainen LED-merkkivalo **2** sammuu.

## ● Käyttöohjeet

- Käytä merkitsemiseen aina vain laserviivan keskikohtaa. Laserviivan leveys muuttuu etäisyyden mukaan.

## ● Työskentely kolmijalan kanssa

### Kokoaminen ja pystyttäminen

1. Vedä kolmijalan kolme jalkaa **17** irti toisistaan. Muovirenkas **15**, joka yhdistää kaikki kolme poikittaisniveltä, siirretään keskiputken päähän asti.
2. Avaa lukitusvivut **16** ja vedä jalat haluttuun pituuteen.
3. Lukitse sen jälkeen kaikki lukitusvivut **16**.
4. Varmista, että kolmijalka on tasapainossa vesivaa'an **11** avulla. Kun kolmijalka on suorassa, ilmakupla on keskellä ympyrää. Säädä kolmijalan jalkojen **17** pituus uudestaan tarvittaessa.
5. Avaa varmistusruuvi **14** ja pidennä keskiputkea tarvittaessa, kun tarvitset lisää korkeutta. Kiristä varmistusruuvi **14**, kun olet nostanut kolmijalan haluamaasi korkeuteen.
6. Säädä kolmijalan kupukannan **18** horisontaalinen asento avaamalla pitkä kahva **12** ja kääntämällä sitä vastapäivään sekä ylös tai alas tarpeen vaatiessa. Kun ilmakupla on tarkalleen vesivaa'an **11** ympyrän keskellä, kolmijalan kupukanta on horisontaalisesti suorassa. Kiinnitä pitkä kahva **12** kiertämällä sitä myötäpäivään.
7. Avaa tarvittaessa varmistusruuvi **13** kääntääksesi kolmijalan kupukantaa **18** korkeintaan 360 astetta horisontaalisesti halutun asennon asettamiseksi. Kun haluttu asento on asetettu, kiristä varmistusruuvi **13**.
8. Avaa tarvittaessa varmistusruuvi **10**, säätääksesi kolmijalan kupukannan **18** kulmaa vertikaalisesti korkeintaan 90 astetta halutun kulman asettamiseksi. Kun haluttu kulma on asetettu, kiristä varmistusruuvi **10**.

### Ristiviivalaserin kiinnitys

Yhdistä ristiviivalaserin ¼"-kierre **6** pikavaihtolevyn ¼"-kiinnitysruuviin **8** ja varmista, että ruuvi on kiristetty

kääntämällä metallikiinnitintä [9] myötäpäivään. Metallikiinnitin [9] sijaitsee pikavaihtolevyn [19] alapinnassa.

### **Pikavaihtolevyn irrottaminen kolmijalasta**

Ristiviivalaser voidaan irrottaa kolmijalasta yhdessä pikavaihtolevyn [19] kanssa seuraavasti:

1. Käännä kolmijalan kupukannan [18] vipu [11a] sivulle.
2. Irrota pikavaihtolevy [19].
3. Kun haluat kiinnittää ristiviivalaserin uudelleen kolmijalkaan, vedä kolmijalan kupukannan [18] vivusta [11a] ja kiinnitä pikavaihtolevy [19] takaisin kolmijalan kupukantaan [18]. Avaa sitten vipu [11a] asettaaksesi sen alkuasentoon ja kiinnitäksesi pikavaihtolevyn [19] (kuva A).
4. Tarkista, että pikavaihtolevy [19] on riittävän hyvin kiinni kolmijalan kupukannassa [18].

## **● Huolto ja puhdistus**

Tuotetta ei tarvitse huoltaa.

- **HUOMIO!** Älä koskaan upota tuotetta veteen tai muihin nesteisiin. Puhdistuksen aikana tuotteen sisään ei saa mennä kosteutta.
- Pidä tuote aina puhtaana, jotta voit tehdä töitä hyvin ja turvallisesti.
- Käytä kuoren puhdistukseen kuivaa liinaa.
- Puhdista lasersäteen aukko [7] puhtaalla ilmavirralla. Jos tuote on voimakkaasti likainen, poista lika kevyesti kostutetulla vanupuikolla. Älä kohdista tuotteeseen voimakasta painetta!
- ▲ **VAROITUS!** Tuotteen saa avata korjausta varten vain asiantuntija.
- Anna mittatyökalu vain pätevän ammattihenkilön korjattavaksi, joka käyttää korjaukseen vain alkuperäisiä varaosia. Näin voidaan varmistaa mittatyökalun turvallinen käyttö.

## **● Säilytys**

- Jos tuote on pitkään käyttämättä, poista paristot ja säilytä tuotetta puhtaassa, kuivassa paikassa auringonvalolta suojattuna.

## ● Hävittäminen

Pakkaus on valmistettu ympäristöystävällisistä materiaaleista, jotka voidaan viedä paikalliseen kierrätyspisteeseen.



Noudata pakkausmateriaalien jätteiden lajittelua koskevia merkintöjä. Ne koostuvat lyhenteistä (a) sekä numeroista (b) ja tarkoittavat seuraavaa: 1–7: muovit/20–22: paperi ja pahvi/80–98: komposiitit.



Lisätietoja käytöstä poistetun tuotteen hävittämismahdollisuuksista saat kuntasi tai kaupunkisi viranomaisilta.



Älä heitä käytettyä tuotetta kotitalousjätteisiin. Hävitä tuote ympäristöystävällisesti toimittamalla se asianmukaiseen jätehuoltoon. Lisätietoja keräyspaikoista ja niiden aukioloajoista saat kuntasi viranomaisilta.

Vialliset ja käytetyt paristot/akut on kierrätettävä. Palauta paristot/akut ja/tai tuote lähimpään keräyspisteeseen.



**Paristojen/akkujen väärä hävittämistapa aiheuttaa ympäristövahinkoja!**

Paristoja/akkuja ei saa hävittää talousjätteenä. Ne voivat sisältää myrkyllisiä raskasmetalleja, minkä vuoksi ne kuuluvat ongelmajättekäsittelyyn. Raskasmetallien kemialliset merkit ovat seuraavat: Cd = kadmium, Hg = elohopea, Pb = lyijy. Toimita tästä syystä käytetyt paristot/akut paikalliseen keräyspisteeseen.

## ● Takuu

Tuote on valmistettu huolellisesti tiukkojen laatudirektiivien mukaan ja tarkistettu huolella ennen toimitusta. Materiaali- tai valmistusvirheiden tapauksessa kuluttajalla on laillisia oikeuksia tuotteen myyjää kohtaan. Alla oleva takuu ei rajoita kuluttajan lakisääteisiä oikeuksia millään tavalla.

Tämän tuotteen takuu on 3 vuotta ostopäivästä lukien. Takuu-aika alkaa ostopäivästä. Säilytä alkuperäinen ostokuitti

turvallisessa paikassa, koska tätä asiakirjaa vaaditaan ostositteena.

Mahdollisista ostohetkellä esiintyneistä vaurioista tai vioista on ilmoitettava välittömästi tuotteen pakkauksesta purkamisen jälkeen.

Jos 3 vuoden sisällä tuotteen ostopäivästä alkaen tuotteesta löytyy materiaali- tai valmistusvirhe, korjaamme tuotteen ilmaiseksi harkintamme mukaan. Takuuaikaa ei pidennetä myönnetyn takuuvaatimuksen vuoksi. Tämä koskee myös vaihdettuja ja korjattuja osia.

Takuun voimassaolo lakkaa, jos tuote on vioittunut, sitä on käytetty tai huollettu tarkoituksenvastaisesti.

Takuu kattaa materiaali- ja valmistusvirheet. Takuu ei kata tuotteen osia, jotka kuluvat normaalisti (esim. paristot, akut, letkut, väripatruunat) ja joita voidaan sen vuoksi pitää kuluvin osina eikä myöskään rikkoutuvia osia esim. kytkimiä, akkuja tai lasista valmistettuja osia.

## ● Toimiminen takuutapauksessa

Jotta asiiasi nopea käsittely voidaan taata, pyydämme sinua toimimaan seuraavien ohjeiden mukaisesti:

- o Säilytä kassakuitti ja tuotenumero (IAN 487145\_2501) todisteena tekemästasi ostoksesta mahdollisia kyselyjä varten.
- o Tuotenumero löytyy tuotteen tyyppikilvestä, kaiverruksesta, käyttöohjeen kansilehdestä (vasemmasta alakulmasta) tai taka- tai alaosaan liimatusta tarrasta.
- o Jos tuotteessa ilmenee toimintahäiriöitä tai muita puutteita, ota yhteyttä alla olevaan huoltopisteeseen joko puhelimitse tai sähköpostitse.
- o Vaurioituneen tuotteen voi lähettää ostotodistuksen (kassakuitin) kanssa maksutta huolto-osastolle. Lähetyksen tulee sisältää myös tiedot siitä, mikä tuotteessa on vikana ja milloin vika ilmeni.

o



Osoitteessa parkside-diy.com voit katsoa ja ladata tämän ja monia muita käyttöoppaita. Tällä QR-koodilla pääset suoraan osoitteeseen parkside-diy.com. Valitse maa ja hae käyttöohjeet hakumaskin avulla. Syöttämällä tuotenumeron (IAN) 487145\_2501 pääset tuotteen käyttöohjeeseen.

## ● Huoltopalvelu

**FI** **Huoltopalvelu Suomi**  
Puhelin: 0800 913375  
E-Mail: owim@lidl.fi



<b>Teckenförklaring till använda piktogram</b> .....	Sidan	34
<b>Inledning</b> .....	Sidan	35
Avsedd användning .....	Sidan	35
Beskrivning av delarna.....	Sidan	36
Leveransomfattning .....	Sidan	36
Tekniska data .....	Sidan	37
<b>Säkerhetsinformation</b> .....	Sidan	37
Säkerhetsinformation om batterier/batteripack ...	Sidan	39
<b>Idrifttagning</b> .....	Sidan	40
Isättning/byte av batterier .....	Sidan	40
Påslagning/avstängning .....	Sidan	40
Användning av automatisk nivellering.....	Sidan	40
Användning av enskild linje och korsade linjer ...	Sidan	41
Arbeta utan automatisk nivellering.....	Sidan	41
Arbetstips.....	Sidan	42
Att arbeta med stativet.....	Sidan	42
<b>Underhåll och rengöring</b> .....	Sidan	43
<b>Förvaring</b> .....	Sidan	43
<b>Avfallshantering</b> .....	Sidan	44
<b>Garanti</b> .....	Sidan	44
Handläggning av garantianspråk .....	Sidan	45
Service .....	Sidan	46

## Teckenförklaring till använda piktogram

	Läs bruksanvisningen.
	Explosionsrisk!
	Använd skyddshandskar!
	Obs!
	Skydda dig mot laserstrålning!
	Titta inte direkt in i laserstrålen!
	Likström/-spänning
	Inklusive batterier
	Säkerhetsinformation Instruktioner
	CE-märket bekräftar överensstämmelse med de EU-direktiv som gäller för produkten.
	Håll batterierna utom räckhåll för barn.
	Kasta inte batterier i öppen eld.
	Sätt inte i batterierna i motsatt riktning mot rätt polaritet (+ och -).
	Skada/forma inte batterierna.

## Teckenförklaring till använda piktogram

	Öppna inte/ta inte isär batterier.
	Använd alltid batterier av samma typ/samma märke.
	Blanda inte gamla och nya batterier.
	Batterierna är inte uppladdningsbara.
	Batterierna får inte utsättas för vatten eller överdriven fukt.
	Kortslut inte batterier.
	Sätt i batterierna med rätt polaritet (+ och -).

## Krysslaser med stativ

### ● Inledning

 Grattis till köpet av din nya produkt. Du har köpt en högklassig produkt. Bruksanvisningen hör till produkten. Den innehåller viktiga anvisningar för säkerhet, användning och avfallshantering. Läs säkerhetsanvisningarna och monteringsanvisningen innan du använder produkten. Använd produkten endast enligt beskrivningen och endast för de angivna ändamålen. Se till att bruksanvisningen alltid finns tillgänglig även vid vidare användning av tredje man.

### ● Avsedd användning

Produkten är avsedd för beräkning och kontroll av vågräta och lodräta linjer. Produkten är endast lämplig för användning i slutna utrymmen. Varje annan användning gäller som icke ändamålsenlig och kan orsaka allvarliga olyckor. Tillverkaren

ansvarar inte för skador som orsakas av icke ändamålsenlig användning. Ej avsedd för yrkesmässig användning.

## ● Beskrivning av delarna

- 1 H-knappen (för påslagning/avstängning av den horisontella linjen)
- 2 LED-kontrollampa (röd: nivellering från, grön: nivellering till)
- 3 V-knappen (för påslagning/avstängning av den vertikala linjen)
- 4 LOCK-knapp
- 5 Batterifack
- 5a Batterifackets lock
- 6 ¼"-stativgänga (undersida)
- 7 Laserns utgångsöppning
- 8 ¼"-fästskruv (för inställning med korslaserns ¼"-stativgänga)
- 9 Metallfäste (för inställning av ¼"-skruven på snabbväxlingsplattan)
- 10 Låsskruv (för justering av vinkeln på stativets platta huvud upp till 90 grader)
- 11 Vattenpass
- 11a Spak (för att fästa snabbväxlingsplattan)
- 12 Långt handtag
- 13 Låsskruv (för att vrida stativets platta huvud upp till 360 grader horisontellt)
- 14 Låsskruv (för inställning av höjden på pelaren i mitten)
- 15 Plastring
- 16 Låsspak (för inställning av benens höjd)
- 17 Stativben
- 18 Stativ platt huvud
- 19 Snabbväxlingsplatta

## ● Leveransomfattning

- 1 krysslaser
- 1 stativ
- 2 1,5V-batterier, typ (LR6) AA
- 1 bruksanvisning

## ● Tekniska data

Driftspänning:	3V $\equiv$
Arbetsområde minst1):	10m
Nivelleringsnoggrannhet:	+/- 0,5mm/m
Självnivellerande område typiskt:	$\pm 4^\circ$
Nivelleringsstid typisk:	ca 4 sekunder
Arbetstemperatur:	+5°C–35°C
Relativ luftfuktighet max.:	$\leq 90\%$
Laserklass:	2
Våglängd ( $\lambda$ ):	620-690nm
Maximal effekt P max.:	1 mW
Stativfäste:	6,35mm (1/4")
Batterier:	2 x 1,5V-batterier, typ (LR6) AA
Vikt produkt:	260g (utan batterier)
Vikt stativ:	320g
Mått produkt:	ca 70 x 61 x 90mm
Mått stativ:	65cm

1) Arbetsområdet kan reduceras genom ogynnsamma omgivningsvillkor (till exempel direkt solljus).





## Säkerhetsinformation

- **KVÄVNINGSRISK!** Förpackningsmaterial (till exempel folie eller frigolit) får inte användas för att leka med. Håll alltid förpackningsmaterial utom räckhåll för barn. Förpackningsmaterial är ingen leksak.
- Använd inte mätverktyget i områden där explosionsrisk eller brandrisk föreligger, till exempel i närheten av brännbar vätska, gas eller damm. Det kan skapas gnistor i produkten, som tänder eld på damm eller ångor.
- Denna produkt kan användas av barn från och med 8 år samt av personer med nedsatt fysisk, motorisk eller mental förmåga eller med bristande erfarenhet och/eller kunskap, om de hålls under uppsikt eller instruerats om en säker användning av produkten och om de förstår de risker som användningen kan medföra. Barn får inte leka med produkten. Rengöring och underhåll som ska utföras av användaren får inte utföras av barn, utom när de hålls under uppsikt.
- Lämna inte den påslagna produkten utan uppsikt och stäng av produkten efter användning. Andra personer kan bländas av laserstrålen. Risk för ögonskador.

- Skydda produkten mot fukt och direkt solljus.
- Utsätt inte produkten för extrema temperaturer eller temperaturväxlingar. Låt den till exempel inte ligga kvar i bilen en längre tid på sommaren. Vid större temperaturväxlingar låt produkten först anpassa sig innan du tar den i drift. Vid extrema temperaturer eller temperaturväxlingar kan produktens precision försämrans.
- Undvik att mätverktyget utsätts för kraftiga stötar eller fall. Noggrannheten kan försämrans om mätverktyget skadas. Efter en kraftig stöt eller ett fall bör du för kontroll jämföra laserlinjen med en känd vågrät eller lodrät referenslinje.
- Stäng av mätverktyget när du transporterar det. Vid avstängning låses pendelenheten, som i annat fall kan skadas vid starka rörelser.
- Mätverktyget får inte komma i närheten av pacemakrar. Magneten inne i mätverktyget skapar ett fält, som kan försämra pacemakerns funktion.
- Håll mätverktyget borta från magnetiska dataminnen och utrustning som är känslig för magneter. Magnetens verkan kan orsaka irreversibel dataförlust.
-  **WARNING!** Skydda dig mot laserstrålning!



- Titta aldrig direkt in i laserstrålen respektive i laserns utgångsöppning 7.
-  **WARNING!** Om du tittar in i laserstrålen med optiska instrument (till exempel lupp, förstoringsglas och liknande) föreligger risk för ögonskador.
-  **SE UPP!** Risk för farlig strålningsexponering föreligger om andra manövrerings- eller inställningsdon än de som beskrivs här används eller andra tillvägagångssätt utförs.
- Rikta aldrig laserstrålen mot reflekterande ytor, personer eller djur. Redan en kort visuell kontakt med laserstrålen kan orsaka ögonskador.



## Säkerhetsinformation om batterier/batteripack

- **LIVSFARA!** Håll batterier/batteripack utom räckhåll för barn. Uppsök omedelbart läkare om någon råkar svälja ett batteri!
- Sväljning kan leda till brännskador, perforering av mjuk vävnad och död. Allvarliga brännskador kan uppträda inom 2 timmar efter sväljning.
-  **EXPLOSIONSRISK!** Ladda aldrig icke-laddbara batterier. Kortslut aldrig batterier/batteripack och/eller öppna dem ej. Följden kan bli överhettning, brandfara eller spruckna batterier.
- Kasta aldrig batterier/batteripack i öppen eld eller vatten.
- Utsätt inte batterier/batteripack för mekanisk belastning.

### Risk för läckande batterier/batteripack

- Undvik extrema förhållanden och temperaturer som kan påverka batterier/batteripack, t.ex. på värmeelement/i direkt solljus.
- Om batterier/batteripack runnit ut undvik att kemikalierna kommer i kontakt med hud, ögon och slemhinnor! Spola omedelbart av de drabbade ställena med rent vatten och uppsök läkare omgående!
-  **ANVÄND SKYDDSHANDSKAR!** Läckande eller skadade batterier/batteripack kan vid beröring förorsaka frätskador på huden. Använd därför i detta fall lämpliga skyddshandskar.
- Om batterierna/batteripacken skulle läcka måste de omedelbart tas ut ur produkten för att undvika skador.
- Använd endast batterier/batteripack av samma typ. Blanda inte gamla och nya batterier/batteripack!
- Ta ut batterierna/batteripacken, om produkten inte ska användas en längre tid.

### Risk för skador på produkten

- Använd endast den angivna typen av batteri/batteripack!
- Sätt i batterierna/batteripacken enligt polaritetsmarkeringen (+) och (-) på batteri/batteripack och produkt.
- Rengör kontakterna på batteriet/batteripacket och i batterifacket med en torr luddfri duk eller bomullstopp innan du sätter i batteriet/batteripacket!
- Ta alltid omgående ut förbrukade batterier/batteripack ur produkten.

## ● Idrifttagning

- Kontrollera leveransen med avseende på fullständighet och synliga skador.
- Ta bort allt förpackningsmaterial från produkten.



## ● Isättning/byte av batterier

- Öppna batterifackets lock [5a] (se bild B).
- Sätt i batterierna i batterifacket [5] (se bild C). Förvissa dig om att batterierna satts i på rätt håll (se bild C), innan du åter stänger batterifackets lock [5a].

**Hänvisning:** Vid låg batteristatus blinkar LED-kontrolllampan [2]. Byt alltid alla batterier samtidigt. Använd endast batterier från en tillverkare och med samma kapacitet.

- Ta ut batterierna ur produkten om den inte skall användas under en längre tid. Vid längre lagring kan batterierna korrodera och urladda sig själva.

## ● Påslagning/avstängning

- För att slå på produkten för du LOCK-knappen [4] i läget . Produkten skickar två laserlinjer ur laserns utgångsöppning [7] omedelbart efter påslagning.
- För att släcka produkten permanent för du LOCK-knappen [4] till läget . Vid avstängning låses pendelenheten.

## ● Användning av automatisk nivellering

- För att arbeta med automatisk nivellering ställer du produkten på ett vågrätt, fast underlag eller fäster den med ¼"- stativgängen [6] på ett stativ.
- Efter påslagning jämnar den automatiska nivelleringen ut ojämheter på  $\pm 4^\circ$  av sig själv. Nivelleringen är avslutad så snart laserlinjerna slutat att röra sig och LED-kontrolllampan [2] lyser grönt.
- Om en automatisk nivellering inte är möjlig, till exempel på grund av att mätverktygets undersida avviker mer än  $4^\circ$  från den vågräta linjen eller produkten hålls fritt i handen, lyser LED-kontrolllampan [2] rött och de horisontella och vertikala laserlinjerna stängs av.

**Hänvisning:** Att arbeta utan automatisk nivellering visas alltid av den röda LED-kontrollampen [2].

**Hänvisning:** Vid vibrationer eller förändringar av lägen under drift nivelleras produkten åter automatiskt. För att undvika fel bör du efter en ny nivellering kontrollera den vågräta resp. lodräta laserlinjens position med hänseende på referenspunkterna.

## ● Användning av enskild linje och korsade linjer

- När produkten befinner sig i den automatiska nivelleringen och mätverktygets undersida avviker mindre än 4° från den vågräta linjen (grön LED till), trycker du försiktigt på H-knappen [1], för att slå på respektive stänga av den horisontella linjen.
- Tryck V-knappen [3] på motsvarande sätt, för att slå på resp. stänga av den vertikala linjen.

### **De korsade linjerna kan fixeras på denna produkt:**

- När produkten befinner sig i den automatiska nivelleringen och mätverktygets undersida avviker mindre än 4° från den vågräta linjen (grön LED till), håller du H-knappen [1] tryckt, tills LED-kontrollampen [2] blir röd. Nu är den automatiska nivelleringen avstängd och de korsade linjerna är permanent påslagna – även när mätverktygets undersida avviker mer än 4° från den vågräta linjen.
- Du kan åter stänga av detta läge genom att trycka och hålla på H-knappen [1], tills LED-kontrollampen [2] åter lyser grönt. Den automatiska nivelleringen är åter påslagen.

De korsade linjerna blinkar så snart mätverktygets undersida avviker mer än 4° från den vågräta linjen, LED-kontrollampen [2] lyser då åter rött.

## ● Arbeta utan automatisk nivellering

- För LOCK-knappen [4] till läget .
- Håll H-knappen [1] intryckt, tills den röda LED-kontrollampen [2] slås på. Nu skickar produkten två laserlinjer ur laserns utgångsöppning [7], som inte har nivellerats. Den röda LED-kontrollampen [2] visar alltid när arbete utförs utan automatisk nivellering.

- Enskilda linjer kan också stängas av eller på i detta läge. Tryck kort på H-knappen [1], för att tända eller släcka den vågräta linjen. Tryck kort på V-knappen [3], för att tända eller släcka den lodräta linjen.
- För att stänga av produkten i detta läge, tryck och håll in H-knappen [1] tills den röda LED-kontrolllampan [2] slocknar.

## ● Arbetstips

- Använd alltid endast mitten på laserlinjen för att markera. Laserlinjens bredd förändras med avståndet.

## ● Att arbeta med stativet

### Montering och inställning

1. Dra isär de tre stativbenen [17]. Plastringen [15], som förbinder alla tre tvärläder flyttas till slutet av pelaren i mitten.
2. Lossa låsspakarna [16] och förläng benen till önskad höjd.
3. Fäll sedan tillbaka alla dessa låsspakar [16].
4. Kontrollera inställningen med hjälp av ett vattenpass [11]. När stativet står rakt befinner sig vattenpasset i mitten av cirkeln. Ställ vid behov in stativbenens [17] längd på nytt.
5. Lossa låsskruven [14] och förläng pelaren i mitten efter behov, när du behöver mer höjd. Dra åt låsskruven [14], när önskad höjd har nåtts.
6. För en horisontella inställning på stativets platta huvud [18] lossa det långa handtaget [12], genom att vrida det moturs och vid behov flytta det uppåt eller nedåt. När vattenpasset [11] befinner sig exakt i mitten på cirkeln har stativets platta huvud ställts in horisontellt. Dra sedan åt det långa handtaget [12] genom att vrida det medurs.
7. Lossa låsskruven [13] vid behov för att vrida stativets platta huvud [18] upp till 360 grader horisontellt och nå önskad position. När du har nått önskad position drar du åt låsskruven [13] igen.
8. Lossa vid behov låsskruven [10], för att ställa in vinkeln på stativets platta huvud [18] vertikalt upp till 90 grader och nå önskad vinkel. När du har nått önskad vinkel drar du åt låsskruven [10].

## Montering av korslasern

Rikta korslasern  $\frac{1}{4}$ "-gänga [6] med snabbväxlingsplattans  $\frac{1}{4}$ "- fästskruv [8] och förvissa dig om att skruven dragits åt genom att vrida metallfästet [9] medurs. Metallfästet [9] befinner sig på snabbväxlingsplattans [19] undersida.

## Ta loss snabbväxlingsplattan från stativet

Du kan enkelt ta bort korslasern från stativet tillsammans med snabbväxlingsplattan [19] genom att utföra följande steg:

1. Dra spaken [11a] till stativets platta huvud [18] åt sidan.
2. Ta bort snabbväxlingsplattan [19].
3. Om du åter vill fästa korslasern på stativet drar du i spaken [11a] på stativets platta huvud [18] och sätter åter fast snabbväxlingsplattan [19] på stativets platta huvud [18]. Lossa sedan spaken [11a], för att ställa in denna i utgångsläget och för att fixera snabbväxlingsplattan [19] (se bild A).
4. Kontrollera om snabbväxlingsplattan [19] på stativets platta huvud [18] sitter ordentligt fast.

## ● Underhåll och rengöring

Produkten är underhållsfri.

- **OBS!** Doppa aldrig produkten i vatten eller andra vätskor. Vid rengöring får ingen fukt tränga in i produkten.
- Håll alltid produkten ren för att kunna arbeta bra och säkert.
- Rengör kåpan med en torr duk.
- Rengör laserns utgångsöppning [7] med en mjuk luftstråle. Vid envisa föroreningar kan smutsen avlägsnas med en lätt fuktad bomullstop. Utöva därvid inget tryck på produkten!

**⚠ WARNING!** Endast en specialist får öppna produkten för att reparera den.

- Låt endast kvalificerad fackpersonal reparera mätverktyget och använd endast originalreservdelar. Därmed garanteras, att mätverktygets säkerhet bevaras.

## ● Förvaring

- Om du inte använder produkten en längre tid ska batterierna tas ut och produkten förvaras på en torr, dammfri plats utan direkt solljus.

## ● Avfallshantering

Förpackningen består av miljövänliga material, som kan lämnas på lokala återvinningsstationer.



Beakta märkningen på förpackningsmaterialet för rätt källsortering vid avfallshantering. Dessa har markerats med förkortningar (a) och siffror (b) med följande betydelse: 1–7: plaster/20–22: papper och kartong/80–98: kompositmaterial.



Kontakta kommunen för närmare information om avfallshantering av den förbrukade produkten.



Var rädd om miljön och kasta inte den uttjänta produkten i hushållsavfallet utan säkerställ en fackmässig avfallshantering. Information om återvinningsstationer och deras öppettider erhåller du hos de lokala myndigheterna.

Defekta eller förbrukade batterier/batteripack måste återvinnas. Lämna batterier/batteripack och/eller produkten på befintliga återvinningsstationer.



**Risk för miljöskador på grund av felaktig avfallshantering av batterier/batteripack!**

Batterier/batteripack får inte kastas i hushållssoporna. De kan innehålla giftiga tungmetaller och ska behandlas som farligt avfall. De kemiska symbolerna för tungmetaller är följande: Cd = kadmium, Hg = kvicksilver, Pb = bly. Lämna därför förbrukade batterier/batteripack på kommunens återvinningsstation.

## ● Garanti

Produkten har tillverkats enligt stränga kvalitetskrav och kontrollerats noggrant före leverans. I händelse av materialfel eller tillverkningsfel har du lagstadgade rättigheter mot säljaren av produkten. Dina lagstadgade rättigheter begränsas inte på något sätt av vår garanti som anges nedan.

Garantin för den här produkten är 3 år från och med inköpsdatum. Garantitiden börjar från och med inköpsdagen.

Förvara originalkvittot på en säker plats eftersom detta dokument krävs som inköpsbevis.

Alla skador eller brister som redan finns vid tidpunkten för köpet måste rapporteras omedelbart efter uppackning av produkten.

Om det uppstår ett materialfel eller ett tillverkningsfel på denna produkt inom 3 år efter köpet, kommer vi, efter eget gottfinnande, att antingen reparera eller byta ut produkten åt dig utan kostnad. Garantiperioden förlängs inte av ett beviljat garantianspråk. Det gäller även för utbytta eller reparerade delar.

Denna garanti är ogiltig om produkten har skadats eller använts eller underhållits felaktigt.

Garantin täcker material- och tillverkningsfel. Denna garanti täcker inte produktdelar som är föremål för normalt slitage och som därför anses vara slitdelar (t.ex. batterier, batteripack, slangar, bläckpatroner) och inte heller skador på ömtåliga delar, t.ex. strömbrytare eller delar av glas.

## ● Handläggning av garantianspråk

För att vi ska kunna handlägga ditt ärende snabbare, ber vi dig beakta följande anvisningar:

- o Ha alltid kassakvittot och ditt artikelnummer (IAN 487145\_2501) till hands som inköpsbevis i samband med alla förfrågningar.
- o Artikelnumret hittar du på typskylten, ingraverat på produkten, på titelsidan i bruksanvisningen (längst ned till vänster) eller på en etikett på produktens bak- eller undersida.
- o Om funktionsfel eller andra fel skulle uppträda ber vid dig kontakta serviceavdelningen nedan per telefon eller e-post.
- o En produkt som registrerats som defekt kan du sedan skicka portofritt till den serviceadress som du meddelats. Tänk på att bifoga inköpskvittot (kassakvittot) och information om typ av fel och tidpunkt när det uppträdde.

o



På parkside-diy.com kan du se och ladda ner denna och många andra manualer. Med denna QR-kod kommer du direkt till parkside-diy.com. Välj ditt land och sök efter bruksanvisningen med hjälp av sökmasken. Genom att ange artikelnumret (IAN) 487145\_2501 kommer du till bruksanvisningen för din artikel.

## ● Service

SE

### **Service Sverige**

Tel.: 020791808

E-Mail: owim@lidl.se

FI

### **Service Finland**

Tel: 0800 913375

E-Mail: owim@lidl.fi



<b>Legenda zastosowanych piktogramów</b> .....	Strona	48
<b>Wstęp</b> .....	Strona	49
Przeznaczenie produktu.....	Strona	49
Opis części.....	Strona	50
Zawartość .....	Strona	50
Dane techniczne .....	Strona	51
<b>Wskazówki bezpieczeństwa</b> .....	Strona	51
Wskazówki bezpieczeństwa dla baterii/ akumulatorów .....	Strona	53
<b>Uruchomienie</b> .....	Strona	54
Wkładanie/Wymiana baterii .....	Strona	54
Włączanie/Wyłączanie .....	Strona	54
Użycie niwelacji automatycznej .....	Strona	55
Używanie linii pojedynczej i linii skrzyżowanych ..	Strona	55
Praca bez niwelacji automatycznej .....	Strona	56
Wskazówki dotyczące pracy.....	Strona	56
Praca ze statywem.....	Strona	57
<b>Konserwacja i czyszczenie</b> .....	Strona	58
<b>Przechowywanie</b> .....	Strona	58
<b>Utylizacja</b> .....	Strona	59
<b>Gwarancja</b> .....	Strona	60
Sposób postępowania w przypadku naprawy gwarancyjnej .....	Strona	61
Serwis .....	Strona	61

## Legenda zastosowanych piktogramów

	Proszę przeczytać instrukcję obsługi.
	Niebezpieczeństwo wybuchu!
	Zakładać rękawice ochronne!
	Uwaga!
	Należy chronić się przed promieniowaniem laserowym!
	Nie wpatrywać się w promień lasera!
	Prąd stały/napięcie stałe
	Z bateriami w zestawie
	Wskazówki bezpieczeństwa Instrukcja postępowania
	Znak CE potwierdza zgodność z dyrektywami UE mającymi zastosowanie do tego produktu.
	Baterie trzymać poza zasięgiem dzieci.
	Nie wrzucać baterii do ognia.
	Nie wkładać baterii w kierunku przeciwnym do prawidłowej polaryzacji (+ i -).
	Nie uszkodzać/odkształcać baterii.

## Legenda zastosowanych piktogramów

	Nie otwierać/demontować baterii.
	Należy używać wyłącznie baterii tego samego typu/marki.
	Nie należy mieszać nowych baterii z zużytymi.
	Baterii nie można ponownie ładować.
	Baterie należy przechowywać z dala od wody i nadmiernej wilgoci.
	Nie zwierać baterii.
	Włożyć baterie z zachowaniem prawidłowej biegunowości (+ i -).

## Laser krzyżowy ze statywem

### ● Wstęp



Gratulujemy Państwu zakupu nowego produktu. Tym samym zdecydowali się Państwo na zakup produktu wysokiej jakości. Instrukcja obsługi jest częścią tego produktu. Zawiera ona ważne wskazówki dotyczące bezpieczeństwa, użytkowania i utylizacji. Przed pierwszym użyciem produktu należy zapoznać się ze wszystkimi wskazówkami dotyczącymi obsługi i bezpieczeństwa. Używać produktu wyłącznie zgodnie z jego poniżej opisanym przeznaczeniem. W przypadku przekazania produktu innej osobie należy dołączyć do niego całą jego dokumentację.

### ● Przeznaczenie produktu

Produkt nadaje się do ustalania i sprawdzania poziomych i pionowych linii. Ten produkt jest przeznaczony wyłącznie do użytku w zamkniętych miejscach zastosowania.

Jakiegokolwiek inne użycie lub zmiany produktu uważane są za niezgodne z przeznaczeniem i kryją w sobie poważne niebezpieczeństwo wypadku. Producent nie ponosi odpowiedzialności za szkody powstałe wskutek użycia produktu niezgodnego z jego przeznaczeniem. Nie jest on przeznaczony do celów zarobkowych.

## ● Opis części

- 1 Przycisk H (do włączania/wyłączania linii poziomej)
- 2 Lampka kontrolna LED (czerwona: niwelacja wyłączona, zielona: niwelacja włączona)
- 3 Przycisk V (do włączania/wyłączania linii pionowej)
- 4 Przełącznik LOCK
- 5 Komora baterii
- 5a Pokrywa komory baterii
- 6 Gwint statywu ¼" (strona dolna)
- 7 Otwór wylotu lasera
- 8 Śruba mocująca ¼" (do ustawiania z gwintem statywu ¼" liniowego lasera krzyżowego)
- 9 Metalowy uchwyt (do ustawiania śruby ¼" na płycie szybkiej wymiany)
- 10 Śruba zabezpieczająca (do regulowania kąta płaskiej główki statywu aż do 90 stopni)
- 11 Poziomica
- 11a Dźwignia (do mocowania płytki szybkiej wymiany)
- 12 Długi uchwyt
- 13 Śruba zabezpieczająca (do przekręcania płaskiej główki statywu aż o 360 stopnie w poziomie)
- 14 Śruba zabezpieczająca (do ustawiania wysokości środkowej kolumny)
- 15 Pierścień z tworzywa sztucznego
- 16 Dźwignie blokujące (do ustawiania wysokości nóżek)
- 17 Nóżki statywu
- 18 Płaska główka statywu
- 19 Płytki szybkiej wymiany

## ● Zawartość

- 1 laser krzyżowy
- 1 statyw
- 2 baterie 1,5V, typu (LR6) AA
- 1 instrukcja obsługi

## ● Dane techniczne

Napięcie robocze:	3V===
Zakres pracy przynajmniej <sup>1)</sup> :	10m
Dokładność niwelacji:	+/- 0,5mm/m
Zakres samoniwelacji typowy:	± 4°
Czas niwelacji typowy:	ok. 4 sekundy
Temperatura robocza:	+5°C–35°C
Względna wilgotność powietrza maks.:	≤ 90 %
Klasa lasera:	2
Długość fal (λ):	620-690nm
Maksymalna moc P maks.:	1 mW
Uchwyt statywu:	6,35mm (¼")
Baterie:	2 x baterie 1,5V, typu (LR6) AA
Ciężar produktu:	260g (bez baterii)
Ciężar statywu:	320g
Wymiary produktu:	ok. 70 x 61 x 90mm
Wymiary statywu:	65cm

1) Zakres pracy może być ograniczony przez niekorzystne warunki otoczenia (np. bezpośrednio promienie słoneczne).



### Wskazówki bezpieczeństwa

- **NIEBEZPIECZEŃSTWO UDUSZENIA SIĘ!** Materiały opakowaniowe (np. folie lub polistyren) nie mogą być używane do zabawy. Trzymać materiał opakowaniowy poza zasięgiem dzieci. Materiał opakowaniowy nie jest zabawką.
- Nie używać urządzenia pomiarowego w środowisku zagrożonym eksplozją, w którym znajdują się palne ciecze, gazy lub pyły. W produkcji mogą wytworzyć się iskry, które zapalą pył lub opary.
- Niniejszy produkt może być używany przez dzieci od lat 8 oraz przez osoby z ograniczonymi zdolnościami fizycznymi, sensorycznymi lub mentalnymi lub brakiem doświadczenia i/lub wiedzy, jeśli pozostają pod nadzorem lub zostały pouczone w kwestii bezpiecznego użycia produktu i rozumieją wynikające z niego zagrożenia. Dzieciom nie wolno bawić się produktem. Czyszczenie i konserwacja użytkownika nie mogą być przeprowadzane przez dzieci, chyba że są nadzorowane.

- Nie pozostawiać włączonego produktu bez nadzoru, jeśli jest używany i wyłączyć produkt po użyciu. Inne osoby mogłyby zostać oślepienie promieniem lasera. Niebezpieczeństwo odniesienia obrażeń oczu.
- Chronić produkt przed wilgocią i bezpośrednim promieniowaniem słonecznym.
- Nie narażać produktu na działanie ekstremalnych temperatur lub wahań temperatury. Nie pozostawiać go leżącego np. przez dłuższy czas w aucie. W przypadku większych wahań temperatury najpierw odczekać, aż produkt się zaadaptuje, zanim zostanie użyty. W przypadku ekstremalnych temperatur lub wahań temperatury precyzja produktu może być ograniczona.
- Unikać mocnych uderzeń lub upadków urządzenia pomiarowego. Przez uszkodzenie urządzenia pomiarowego dokładność może zostać ograniczona. Po mocnym uderzeniu lub upadku należy porównać linię lasera ze znaną poziomą lub pionową linią referencyjną w celu kontroli.
- Podczas transportu wyłączyć urządzenie pomiarowe. Podczas wyłączenia blokowana jest jednostka wahadła, która w innym razie mogłaby zostać uszkodzona przy silnych ruchach.
- Nie przynosić urządzenia pomiarowego w pobliże rozruszników serca. Poprzez magnes wewnątrz urządzenia pomiarowego tworzone jest pole, które może ograniczyć funkcję rozruszników serca.
- Trzymać urządzenie pomiarowe z dala od magnetycznych nośników danych i magnetycznie czułych urządzeń. Poprzez działanie magnesu może dojść do nieodwracalnej utraty danych.



**⚠ OSTRZEŻENIE!** Należy chronić się przed promieniowaniem laserowym!



- Nigdy nie wpatrywać się bezpośrednio w promień lasera lub otwór wylotu lasera 7.

**⚠ OSTRZEŻENIE!** Oglądanie promienia laserowego instrumentami optycznymi (np. przez lupę, szkło powiększające itp.) łączy się z uszkodzeniem wzroku.

- ⚠ OSTROŻNIE!** Jeśli używa się innych urządzeń manipulacyjnych lub regulacyjnych lub stosuje inne metody postępowania niż tutaj podane, może dojść do niebezpiecznego wpływu promieniowania.
- Nigdy nie należy kierować promienia lasera w stronę odbijających powierzchni, osób lub zwierząt. Już krótki kontakt wzrokowy z promieniem lasera może prowadzić do uszkodzenia wzroku.



## Wskazówki bezpieczeństwa dla baterii/akumulatorów

- **ZAGROŻENIE ŻYCIA!** Baterie/akumulatory należy trzymać poza zasięgiem dzieci. W przypadku połknięcia należy natychmiast udać się do lekarza!
- Połknięcie może prowadzić do oparzeń, perforacji tkanki miękkiej i śmierci. Ciężkie poparzenia mogą wystąpić w ciągu 2 godzin po połknięciu.
-  **NIEBEZPIECZEŃSTWO WYBUCHU!** Baterii jednorazowego użytku nie wolno ładować ponownie. Baterii/akumulatorów nie należy zwiierać i/lub otwierać. Może to doprowadzić do przegrzania, pożaru lub wybuchu.
- Nigdy nie należy wrzucać baterii/akumulatorów do ognia lub wody.
- Nigdy nie należy narażać baterii/akumulatorów na obciążenia mechaniczne.

## Ryzyko wycieku kwasu z baterii/akumulatorów

- Należy unikać ekstremalnych warunków i temperatur, które mogą oddziaływać na baterie/akumulatory, np. kaloryferów/bezpośredniego działania promieniowania słonecznego.
- Jeśli wyciekną baterie/akumulatory, należy unikać kontaktu skóry, oczu i błon śluzowych z chemikaliami! Dotknięte miejsca natychmiast przepłukać czystą wodą i udać się do lekarza!
-  **ZAKŁADAĆ RĘKAWICE OCHRONNE!** Wylane lub uszkodzone baterie/akumulatory po dotknięciu skóry mogą spowodować poparzenia chemiczne. Dlatego należy w takim przypadku nakładać odpowiednie rękawice ochronne.
- W przypadku wycieku baterii/akumulatorów natychmiast usunąć je z produktu, aby uniknąć uszkodzeń.

- Używać wyłącznie baterii/akumulatorów tego samego typu. Nie zakładać razem nowych oraz zużytych baterii/akumulatorów!
- Jeżeli produkt nie jest przez dłuższy czas używany, baterie/akumulatory należy wyjąć.

### **Ryzyko uszkodzenia produktu**

- Używać wyłącznie zalecanego rodzaju baterii/akumulatora!
- Włożyć baterie/akumulatory zgodnie z oznaczeniem biegunów (+) i (-) na baterii/akumulatorze i produkcie.
- Oczyszczyć styki baterii/akumulatora i w komorze baterii przed włożeniem suchą, niestrzępiącą się szmatką lub patyczkiem higienicznym!
- Zużyte baterie/akumulatory wyjąć jak najszybciej z produktu.

## **● Uruchomienie**

- Sprawdzić zawartość pod kątem kompletności i widocznych uszkodzeń.
- Należy całkowicie usunąć materiał opakowania z produktu.

## **● Wkładanie/Wymiana baterii**

- Otworzyć pokrywę komory na baterie [5a] (patrz rys. B).
- Włożyć baterie do komory baterii [5] (patrz rys. C). Upewnić się, że baterie są poprawnie włożone (patrz rys. C) przed ponownym zamknięciem pokrywy komory baterii [5a].

**Wskazówka:** przy niskim stanie baterii lampka kontrolna LED [2] miga. Wszystkie baterie należy zawsze wymieniać równocześnie. Używać wyłącznie baterii jednego producenta i o takiej samej pojemności.

- Wyjąć baterie z produktu, jeśli nie jest używany przez dłuższy czas. Przy dłuższym przechowywaniu baterie mogą korodować i ulec samoistnemu rozładowaniu.

## **● Włączanie/Wyłączanie**

- W celu włączenia produktu przesunąć przełącznik LOCK [4] na pozycję . Produkt natychmiast po włączeniu wysyła dwie linie laserowe z otworu wylotu lasera [7].

- W celu wyłączenia produktu przesunąć przełącznik LOCK [4] na pozycję . Podczas wyłączenia blokowana jest jednostka wahadła.

## ● Użycie niwelacji automatycznej

- Aby pracować z niwelacją automatyczną, ustawić produkt na poziomym, stabilnym podłożu lub zamocować przy użyciu gwintu statywu 1/4" [6] na statywie.
- Po włączeniu niwelacja automatyczna wyrównuje nierówności w zakresie samoniwelacji  $\pm 4^\circ$  automatycznie. Niwelacja jest zakończona, jeśli linie lasera przestają się ruszać, a lampka kontrolna LED [2] świeci na zielono.
- Jeśli automatyczna niwelacja nie jest możliwa, np. ponieważ dolna strona urządzenia pomiarowego odbiega ponad  $4^\circ$  od poziomu lub produkt trzymany jest swobodnie w ręku, wówczas lampka kontrolna LED [2] świeci na czerwono, a poziome i pionowe linie lasera są wyłączone.

**Wskazówka:** Praca bez niwelacji automatycznej wskazywana jest zawsze przez czerwoną lampkę kontrolną LED [2].

**Wskazówka:** W przypadku wstrząsów lub zmian położenia podczas pracy produkt ponownie jest niwelowany automatycznie. Po ponownej niwelacji należy sprawdzić pozycję poziomej lub pionowej linii lasera w odniesieniu do punktów referencyjnych, aby uniknąć błędów.

## ● Używanie linii pojedynczej i linii skrzyżowanych

- Jeśli produkt znajduje się w trybie niwelacji automatycznej, a dolna strona urządzenia pomiarowego odbiega od poziomu mniej niż  $4^\circ$  (włączona zielona kontrolka LED), ostrożnie nacisnąć przycisk H [1], aby włączyć lub wyłączyć linię poziomą.
- Odpowiednio do tego nacisnąć przycisk V [3], aby włączyć lub wyłączyć linię pionową.

### **Skrzyżowane linie w przypadku tego produktu można ustalić:**

- Jeśli produkt znajduje się w trybie niwelacji automatycznej, a dolna strona urządzenia pomiarowego odbiega od poziomu mniej niż  $4^\circ$  (włączona zielona kontrolka LED),

przytrzymać wciśnięty przycisk H [1], aż lampka kontrolna LED [2] będzie świeciła na czerwono. Teraz niwelacja automatyczna jest wyłączona, a skrzyżowane linie są włączone na stałe – nawet jeśli dolna strona urządzenia pomiarowego odbiega ponad 4° od poziomu.

- Tryb ten można ponownie wyłączyć poprzez naciśnięcie i przytrzymanie przycisku H [1], aż lampka kontrolna LED [2] znów zacznie świecić na zielono. Niwelacja automatyczna jest znów włączona.

Krzyżujące się linie migają, gdy tylko spód narzędzia pomiarowego odchyli się o więcej niż 4° od poziomu, lampka kontrolna LED [2] zaświeci się ponownie na czerwono.

## ● Praca bez niwelacji automatycznej

- Ustawić przełącznik LOCK [4] w pozycji .
- Przytrzymać wciśnięty przycisk H [1], aż włączy się czerwona lampka kontrolna LED [2]. Teraz produkt wysyła dwie linie laserowe z otworu wylotu lasera [7], które nie są niwelowane. Praca bez niwelacji automatycznej wskazywana jest zawsze przez czerwoną lampkę kontrolną LED [2].
- W tym trybie można również wyłączyć lub włączyć poszczególne linie. Należy krótko nacisnąć przycisk H [1], aby wyłączyć lub włączyć poziomą linię. Należy krótko nacisnąć przycisk V [3], aby wyłączyć lub włączyć pionową linię.
- Aby wyłączyć produkt w tym trybie, należy nacisnąć i przytrzymać przycisk H [1], aż zgaśnie czerwona lampka kontrolna LED [2].

## ● Wskazówki dotyczące pracy

- Do zaznaczania należy zawsze używać tylko środka linii laserowej. Szerokość linii lasera zmienia się wraz z odległością.

## ● Praca ze statywem

### Montaż i ustawienie

1. Rozsunąć nóżki [17] statywu. Pierścień z tworzywa sztucznego [15], który łączy wszystkie trzy przeguby poprzeczne, zostanie przesunięty do końca środkowej kolumny.
2. Poluzować dźwignie blokujące [16] i przedłużyć nóżki, aż do żądanej wysokości.
3. Złożyć potem z powrotem wszystkie dźwignie blokujące [16].
4. Sprawdzić proste ułożenie przy pomocy poziomicy [11].  
Jeśli statyw stoi prosto, to bąbełek powietrza znajduje się po środku koła. W razie konieczności na nowo ustawić długość nóżek [17].
5. Poluzować śrubę zabezpieczającą [14] i wydłużyć środkową kolumnę, jeśli potrzebna będzie większa wysokość. Dokręcić śrubę zabezpieczającą [14], jeśli osiągnięto się wybraną wysokość.
6. Aby płaską główkę statywu [18] ustawić w poziomie, należy poluzować długi uchwyt [12], w tym celu należy go przekręcić w kierunku przeciwnym do ruchu wskazówek zegara i w razie potrzeby poruszyć go do góry lub do dołu. Jeśli bąbełek powietrza poziomicy [11] znajduje się dokładnie po środku koła, to płaska główka statywu jest ustawiona poziomo. Dokręcić długi uchwyt [12], w tym celu należy go przekręcić w kierunku zgodnym z ruchem wskazówek zegara.
7. W razie potrzeby poluzować śrubę zabezpieczającą [13], aby płaską główkę statywu [18] przekręcić w poziomie aż do 360 stopni i osiągnąć wybraną pozycję. Dokręcić śrubę zabezpieczającą [13], jeśli osiągnięto się wybraną pozycję.
8. W razie potrzeby poluzować śrubę zabezpieczającą [10], aby ustawić płaską główkę statywu [18] w pionie o aż do 90 stopni i otrzymać wybrany kąt. Dokręcić śrubę zabezpieczającą [10], jeśli osiągnięto się wybrany kąt.

### Mocowanie liniowego lasera krzyżowego

Ustawić gwint  $\frac{1}{4}$ " [6] liniowego lasera krzyżowego na śrubie mocującej  $\frac{1}{4}$ " [8] płytki szybkiej wymiany i upewnić się, że śruba jest mocno dokręcona, w tym celu należy przekręcić metalowy uchwyt [9] w kierunku zgodny z ruchem wskazówek zegara. Metalowy uchwyt [9] znajduje się u dołu płytki szybkiej wymiany [19].

## Zdejmowanie ze statywu płytki szybkiej wymiany

Laser krzyżowy można łatwo zdjąć ze statywu z płytką szybkiej wymiany [19] wykonując następujące kroki:

1. Przesunąć w bok dźwignię [11a] płaskiej główki statywu [18].
2. Usunąć płytkę szybkiej wymiany [19].
3. Jeśli znów chce się przymocować laser do statywu, pociągnąć dźwignię [11a] płaskiej główki statywu [18] i przymocować płytkę szybkiej wymiany [19] znów do płaskiej główki statywu [18]. Następnie poluzować dźwignię [11a], aby umieścić ją w pozycji wyjściowej i zablokować płytkę szybkiej wymiany [19] (patrz rys. A).
4. Sprawdzić, czy płytka szybkiej wymiany [19] jest wystarczająco przymocowana do płaskiej główki statywu [18].

## ● Konserwacja i czyszczenie

Niniejszy produkt nie wymaga konserwacji.

- **UWAGA!** Nigdy nie należy zanurzać produktu w wodzie lub innych cieczach. Przy czyszczeniu do produktu nie może wnikać wilgoć.
- Produkt należy utrzymywać w czystości w celu poprawnej i bezpiecznej pracy.
- Do czyszczenia obudowy należy używać suchej ściereczki.
- Otwór wylotu lasera [7] czyścić łagodnym strumieniem powietrza. W przypadku silniejszych zanieczyszczeń usunąć brud lekko zwilżonym patyczkiem kosmetycznym. Nie wywierać przy tym silnego nacisku!

**⚠ OSTRZEŻENIE!** Produkt może być otwierany do celów naprawy wyłącznie przez fachowca.

- Urządzenie pomiarowe oddawać do naprawy tylko wykwalifikowanym specjalistom i tylko przy użyciu oryginalnych części zamiennych. Zapewnia to utrzymanie urządzenia pomiarowego w bezpiecznym stanie.

## ● Przechowywanie

- Jeśli produkt nie jest używany przez dłuższy czas, należy wyjąć baterie i przechowywać go w czystym, suchym miejscu bez bezpośrednich promieni słonecznych.

## ● Utylizacja

Opakowanie wykonane jest z materiałów przyjaznych dla środowiska, które można przekazać do utylizacji w lokalnym punkcie przetwarzania surowców wtórnych.



Przy segregowaniu odpadów prosimy zwrócić uwagę na oznakowanie materiałów opakowaniowych, oznaczone są one skrótami (a) i numerami (b) o następującym znaczeniu: 1-7: Tworzywa sztuczne/ 20-22: Papier i tektura/80-98: Materiały kompozytowe.



Informacji na temat możliwości utylizacji wyeksploatowanego produktu udziela urząd gminy lub miasta.



Z uwagi na ochronę środowiska nie wyrzucać urządzenia po zakończeniu eksploatacji do odpadów domowych, lecz prawidłowo zutylizować. Informacji o punktach zbiorczych i ich godzinach otwarcia udziela odpowiedni urząd.

Elektroodpady nie mogą być wyrzucane do pojemników do selektywnej zbiórki odpadów komunalnych. Można je oddać w specjalnie wyznaczonych miejscach np. Punkt Selektywnej Zbiórki Odpadów Komunalnych lub/bądź w punktach handlowych oferujących w sprzedaży sprzęt elektroniczny.

Należy postępować zgodnie z obowiązującymi w Polsce przepisami dotyczącymi selektywnej zbiórki urządzeń elektrycznych i elektronicznych. Zużyty sprzęt może mieć szkodliwy wpływ na środowisko i zdrowie ludzi z uwagi na potencjalną zawartość niebezpiecznych substancji, mieszanin oraz części składowych. Gospodarstwo domowe spełnia ważną rolę w przyczynianiu się do ponownego użycia i odzysku surowców wtórnych, w tym recyklingu zużytego sprzętu. Na tym etapie kształtuje się postawy, które wpływają na zachowanie wspólnego dobra jakim jest czyste środowisko naturalne.

Uszkodzone lub zużyte baterie/akumulatory muszą być poddane recyklingowi. Oddać baterie/akumulatory i/lub produkt w dostępnych punktach zbiórki.



## **Niewłaściwa utylizacja baterii/ akumulatorów stwarza zagrożenie dla środowiska naturalnego!**

Baterii/akumulatorów nie należy wyrzucać razem z odpadami domowymi. Mogą one zawierać szkodliwe metale ciężkie i należy je traktować jak odpady specjalne. Symbole chemiczne metali ciężkich są następujące: Cd = kadm, Hg = rtęć, Pb = ołów. Dlatego też zużyte baterie/akumulatory należy przekazywać do komunalnych punktów gromadzenia odpadów niebezpiecznych.

## ● **Gwarancja**

Produkt został wyprodukowany zgodnie z surowymi wytycznymi dotyczącymi jakości i dokładnie przetestowane przed dostawą. W przypadku wad materiałowych lub produkcyjnych przysługują Państwu prawa ustawowe wobec sprzedawcy produktu. Państwa prawa ustawowe nie są w żaden sposób ograniczone przez naszą gwarancję przedstawioną poniżej.

Gwarancja na ten produkt wynosi 3 lata od daty zakupu. Okres gwarancji rozpoczyna się od daty zakupu. Proszę przechowywać oryginalny rachunek w bezpiecznym miejscu, ponieważ ten dokument jest wymagany jako dowód zakupu.

Wszelkie uszkodzenia lub wady obecne już w momencie zakupu należy zgłosić niezwłocznie po rozpakowaniu produktu.

Jeżeli w ciągu 3 lat od daty zakupu produkt wykaże wady materiałowe lub produkcyjne, to – według naszego uznania – bezpłatnie go naprawimy lub wymienimy. Okres gwarancji nie ulega przedłużeniu o przyznane roszczenie gwarancyjne. Dotyczy to również wymienionych i naprawionych części.

Niniejsza gwarancja traci ważność, jeśli produkt został uszkodzony, był niewłaściwie użytkowany lub konserwowany.

Gwarancja obejmuje wady materiałowe i produkcyjne. Niniejsza gwarancja nie obejmuje części produktu, które podlegają normalnemu zużyciu i dlatego są uważane za części zużywalne (np. baterie, akumulatory, węże, wkłady atramentowe), ani nie obejmuje uszkodzeń części delikatnych, np. przełączników lub części wykonanych ze szkła.

Zgodnie z Kodeksem Cywilnym art. 581 §1 wraz z wymianą urządzenia lub ważnej części czas gwarancji rozpoczyna się na nowo.

## ● Sposób postępowania w przypadku naprawy gwarancyjnej

Aby zapewnić szybkie rozpatrzenie Państwa wniosku, proszę stosować się do następujących wskazówek:

- o Przed skontaktowaniem się z działem serwisowym należy przygotować jako dowód zakupu paragon i numer artykułu (IAN 487145\_2501).
- o Numer artykułu znaleźć można na tabliczce znamionowej na produkcie, na grawerunku na produkcie, na stronie tytułowej instrukcji (u dołu po lewej stronie) lub na naklejce znajdującej się z tyłu lub na spodzie produktu.
- o W razie wystąpienia jakichkolwiek usterek w działaniu lub innych wad należy najpierw skontaktować się telefonicznie lub za pomocą poczty elektronicznej z wymienionym niżej działem serwisowym.
- o Produkt uważany za uszkodzony można następnie odesłać na podany adres działu serwisowego, dołączając dowód zakupu (paragon) oraz podając rodzaj usterki i datę jej wystąpienia. W takim przypadku nie ponoszą Państwo kosztów przesyłki.



Mogą Państwo przeglądać i pobierać te i wiele innych instrukcji na stronie parkside-diy.com. Ten kod QR przeniesie Państwa bezpośrednio na stronę parkside-diy.com. Proszę wybrać swój kraj i użyć maski wyszukiwania, aby wyszukać instrukcje obsługi. Proszę wprowadzić numer artykułu (IAN) 487145\_2501, aby uzyskać dostęp do instrukcji obsługi swojego artykułu.

## ● Serwis

**PL Serwis Polska**  
Tel.: 008004911946  
E-Mail: owim@lidl.pl



<b>Naudojamų piktogramų reikšmės</b> .....	Puslapis 63
<b>Ižanga</b> .....	Puslapis 64
Naudojimas pagal paskirtį .....	Puslapis 64
Dalių aprašas .....	Puslapis 65
Tiekiamas rinkinys.....	Puslapis 65
Techniniai duomenys .....	Puslapis 66
<b>Saugos nurodymai</b> .....	Puslapis 66
Baterijų/akumuliatorių naudojimo saugos nurodymai .....	Puslapis 68
<b>Naudojimo pradžia</b> .....	Puslapis 69
Baterijų įdėjimas/keitimas .....	Puslapis 69
Įjungimas/išjungimas.....	Puslapis 69
Automatinio susiniveliavimo funkcijos naudojimas.....	Puslapis 69
Pavienės linijos ir kryžminių linijų naudojimas..	Puslapis 70
Darbas be automatinio susiniveliavimo funkcijos.....	Puslapis 71
Naudojimo nurodymai.....	Puslapis 71
Stovo naudojimas .....	Puslapis 71
<b>Priežiūra ir valymas</b> .....	Puslapis 72
<b>Laikymas nenaudojant</b> .....	Puslapis 73
<b>Išmetimas</b> .....	Puslapis 73
<b>Garantija</b> .....	Puslapis 74
Veiksmai norint pasinaudoti garantija .....	Puslapis 74
Klientų aptarnavimas .....	Puslapis 75

## Naudojamų piktogramų reikšmės

	Perskaitykite naudojimo instrukciją.
	Sprogimo pavojus!
	Mūvėkite apsaugines pirštines!
	Dėmesio!
	Saugokitės lazerio spinduliuotės!
	Nežiūrėkite į lazerio spindulį!
	Nuolatinė srovė / nuolatinė įtampa
	Su baterijomis
	Saugos nurodymai Veiksmų nurodymai
	CE ženklas patvirtina, kad produktas atitinka jam taikomas ES direktyvas.
	Baterijas laikykite vaikams nepasiekiamoje vietoje.
	Nemeskite baterijų į ugnį.
	Nesupainiokite baterijų polių (+ ir -).
	Neapgadinkite/nedeformuokite baterijų.

## Naudojamų piktogramų reikšmės

	Neatidarykite/neardykite baterijų.
	Naudokite tik to paties tipo/to paties prekių ženklo baterijas.
	Nenaudokite vienu metu panaudotų ir naujų baterijų.
	Baterijos yra neįkraunamos.
	Saugokite baterijas nuo vandens ir per didelės drėgmės.
	Nejunkite baterijų trumpuoju jungimu.
	Baterijas įdėkite tinkamu poliumi (+ ir -).

## Kryžminių linijų lazeris su stovu

### ● Ižanga



Sveikiname Jus įsigijus naują gaminį. Tai aukštos kokybės gaminys. Naudojimo instrukcija yra neatskiriama šio gaminio dalis. Joje yra svarbių nurodymų dėl saugos, naudojimo ir grąžinamojo perdirbimo. Prieš naudodami šį gaminį, gerai susipažinkite su visais jo naudojimo ir saugos nurodymais. Naudokite gaminį tik pagal aprašymą ir nurodytą paskirtį. Perduodami šį gaminį kitiems asmenims, kartu perduokite visus jo dokumentus.

### ● Naudojimas pagal paskirtį

Šis produktas skirtas horizontalioms ir vertikaloms linijoms nustatyti bei patikrinti. Šį produktą galima naudoti tik uždarose naudojimo vietose. Bet koks kitoks produkto naudojimas ar keitimas laikomas naudojimu ne pagal paskirtį ir gali kelti didelį nelaimingų atsitikimų pavojų. Gamintojas nepriima

atsakomybės už žalą, atsiradusią naudojant produktą ne pagal paskirtį. Produktas neskirtas komercinio naudojimo reikmėms.

## ● Dalių aprašas

- 1 H mygtukas (horizontaliai linijai įjungti/išjungti)
- 2 LED kontrolinė lemputė (raudona: niveliavimas išj., žalia: niveliavimas įjn.)
- 3 V mygtukas (vertikaliai linijai įjungti/išjungti)
- 4 LOCK jungiklis
- 5 Baterijų skyrelis
- 5a Baterijų skyrelio dangtelis
- 6 ¼"stovo sriegis (apačioje)
- 7 Lazerio spindulio išėjimo anga
- 8 ¼" tvirtinimo varžtas (išlygiavimui su kryžminių linijų lazerio ¼" stovo sriegiu)
- 9 Metalinis laikiklis ( ¼" varžtui ant sparčiojo keitimo plokštės nustatyti)
- 10 Fiksavimo varžtas (stovo plokščiosios galvutės kampui iki 90 laipsnių priderinti)
- 11 Gulsčiukas
- 11a Svirtis (sparčiojo keitimo plokštei pritvirtinti)
- 12 Ilga rankena
- 13 Fiksavimo varžtas (stovo plokščiajai galvutei iki 360 laipsnių horizontaliai pasukti)
- 14 Fiksavimo varžtas (vidurinio statramsčio aukščiui nustatyti)
- 15 Plastikinis žiedas
- 16 Fiksavimo svirtis (kojelių aukščiui nustatyti)
- 17 Stovo kojelės
- 18 Stovo plokščioji galvutė
- 19 Sparčiojo keitimo plokštė

## ● Tiekiamas rinkinys

- 1 kryžminių linijų lazeris
- 1 stovas
- 2 (LR6) AA tipo 1,5V baterijos
- 1 naudojimo instrukcija

## ● Techniniai duomenys

Veikimo įtampa:	3V <sub>===</sub>
Mažiausia darbinė zona <sup>1)</sup> :	10m
Niveliavimo tikslumas:	+/- -0,5mm/m
Įprasta automatinio susiniveliavimo sritis:	± 4°
Įprasta niveliavimo trukmė:	apie 4 sek.
Darbinė temperatūra:	+5–35 °C
Didž. santykinis oro drėgnis.:	≤90 %
Lazerio klasė:	2
Bangos ilgis (λ):	620–690 nm
Didžiausia galia P maks.:	1 mW
Stovo lizdas:	6,35mm (¼")
Baterijos:	2 x 1,5V (LR6) AA tipo baterijos
Produkto svoris:	260g (be baterijų)
Stovo svoris:	320g
Produkto matmenys:	apie 70 x 61 x 90mm
Stovo matmenys:	65 cm

1) Dėl nepalankių aplinkos sąlygų (pvz., tiesioginių saulės spindulių) darbinė zona gali būti mažesnė.



### Saugos nurodymai

- **PAVOJUS UŽDUSTI!** Draudžiama žaisti su pakuotės medžiagomis (pvz., plėvele arba polistirenu). Pakuotės medžiagas visada laikykite vaikams nepasiekiamoje vietoje. Pakuotės medžiagos nėra žaislas.
- Matavimo įrankio nenaudokite potencialiai sprogioje aplinkoje, kurioje yra degių skysčių, dujų ar dulkių. Produkte gali atsirasti kibirkščių, uždegsiančių dulkes arba garus.
- 8 metų amžiaus ir vyresni vaikai bei asmenys, kurių fiziniai, jutiminiai ar protiniai gebėjimai silpnesni ar kurie turi mažiau patirties ir (arba) žinių, šį produktą gali naudoti tik prižiūrimi arba jei buvo išmokyti saugiai naudoti produktą ir supranta jo keliamus pavojus. Neleiskite vaikams žaisti su produktu. Valymo ir naudotojo atliekamų techninės priežiūros darbų neleidžiama atlikti vaikams, nebent jie yra prižiūrimi.
- Nepalikite neprižiūrimo įjungto produkto ir baigę naudoti jį išjunkite. Lazerio spindulys gali apakinti kitus asmenis. Akių pažeidimo pavojus.

- Saugokite produktą nuo drėgmės ir tiesioginių saulės spindulių.
- Pasirūpinkite, kad produkto neveiktų kraštutinės temperatūros ar temperatūros svyravimai. Nepalikite jo, pvz., ilgesnį laiką automobilyje. Esant didesniems temperatūros svyravimams pirmiausia palaukite, kol produktas prisitaikys prie aplinkos sąlygų ir tik tada jį naudokite. Esant kraštutinėms temperatūroms ar temperatūros svyravimams produktas gali veikti ne taip tiksliai.
- Saugokite matavimo įrankį nuo stiprių smūgių ir jo nenu-meskite. Apgadinus matavimo įrankį gali pablogėti jo tikslumas. Jei produktas buvo stipriai sutrenktas ar nukrito, patikrinkite lazerio liniją, palygindami ją su žinoma horizon-talia ar vertikalia atskaitos linija.
- Transportuodami išjunkite matavimo įrankį. Išjungiant produktą, švytuoklė užblokuojama, kad intensyvūs jude-siai jos neapgadintų.
- Nenaudokite matavimo įrankio arti širdies stimuliatorių. Magnetas matavimo įrankio viduje sukuria lauką, galintį pabloginti širdies stimuliatorių veikimą.
- Matavimo įrankį laikykite atokiai nuo magnetinių duomenų laikmenų ir magnetiniam laukui jautrių prietaisų. Dėl ma-gneto poveikio duomenys gali būti negrįžtamai prarasti.



**⚠ !SPĖJIMAS!** Saugokitės lazerio spinduliuotės!



- Nežiūrėkite tiesiai į lazerio spindulį arba lazerio spindulio išėjimo angą **7**.
- ⚠ !SPĖJIMAS!** Žiūrėdami į lazerio spindulį su optiniais prietaisais (pvz., lupa, didinamaisiais stiklais ir kt.) galite sukelti pavojų akims.
- ⚠ ATSARGIAI!** Naudojant kitokius nei čia nurodytus valdymo ar nustatymo įtaisus arba taikant kitokius būdus, galite patirti pavojingą apšvitą.
- Lazerio spindulio niekada nenukreipkite į atspindinčius paviršius, žmones ar gyvūnus. Net ir trumpai pažvelgus į lazerio spindulį, galima pakenkti akims.



## Baterijų/akumuliatorių naudojimo saugos nurodymai

- **PAVOJUS GYVYBEI!** Baterijas/akumulatorius laikykite vaikams nepasiekiamoje vietoje. Prarijus nedelsdami kreipkitės į gydytoją!
- Prarijimas gali sukelti nudegimus, minkštųjų audinių perforaciją ir mirtį. Sunkūs nudegimai gali pasireikšti per 2 valandas po prarijimo.
-  **SPROGIMO PAVOJUS!** Niekada nemėginkite įkrauti neįkraunamųjų baterijų. Nejunkite baterijų/akumuliatorių trumpuoju jungimu ir (ar) neardykite jų. Taip elgiantis, baterijos/akumulatoriai gali perkaisti, sprogti arba sukelti gaisrą.
- Niekada nemeskite baterijų/akumuliatorių į ugnį ar vandenį.
- Pasirūpinkite, kad baterijos/akumulatoriai nebūtų veikiami mechaniškai.

### Baterijų/akumuliatorių skysčio ištekėjimo pavojus

- Venkite kraštutinių sąlygų ir temperatūrų, galinčių paveikti baterijas/akumulatorius, pvz., nedėkite jų ant radiatorių ir saugokite nuo tiesioginių saulės spindulių.
- Įvykus baterijų/akumuliatorių cheminio skysčio nuotėkiui, venkite jų sąlyčio su oda, akimis ir gleivine! Jei sąlyčio nepavyko išvengti, atitinkamas kūno vietas tuoj pat nuplaukite švariu vandeniu ir nedelsdami kreipkitės į gydytoją!
-  **MŪVĖKITE APSAUGINES PIRŠTINES!** Prisielietus prie ištekėjusių arba pažeistų baterijų/akumuliatorių, cheminės medžiagos gali nudeginti odą. Tokiu atveju būtinai mėvėkite tinkamas apsaugines pirštines.
- Ištekėjus baterijai/akumuliatoriui, nedelsdami išimkite juos iš produkto, kad produktas nesugestų.
- Naudokite tik to paties tipo baterijas/akumulatorius. Nenaudokite vienu metu senų ir naujų baterijų/akumuliatorių!
- Išimkite baterijas/akumulatorius, jei produkto ilgesnį laiką nenaudosite.

### Produkto sugadinimo pavojus

- Naudokite tik nurodyto tipo baterijas/akumulatorius!
- Baterijas/akumulatorius įdėkite atsižvelgdami į polius (+) ir (-), nurodytus ant baterijos/akumulatoriaus ir produkto.
- Prieš įdėdami nuvalykite baterijos/akumulatoriaus kontaktus ir kontaktus baterijų skyrelyje su sausa, pūku nepaliekančia šluoste ar vatos lazdele!

- Nedelsdami išimkite iš produkto išsekusias baterijas/akumulatorius.

## ● Naudojimo pradžia

- Patikrinkite, ar pristatytas visas rinkinys ir ar nėra pastebimų trūkumų.
- Pašalinkite visas pakuotės medžiagas nuo produkto.



## ● Baterijų įdėjimas/keitimas

- Atidarykite baterijų skyrelio dangtelį [5a] (žr. B pav.).
- Įdėkite baterijas į baterijų skyrelį [5] (žr. C pav.). Prieš vėl uždarydami baterijų skyrelio dangtelį [5a] įsitikinkite, kad baterijos tinkamai įdėtos (žr. C pav.).

**Nurodymas:** baterijoms beveik visiškai išsekus, LED kontrolinė lemputė [2] mirksi. Visada vienu metu pakeiskite visas baterijas. Naudokite tik to paties gamintojo ir tokios pačios talpos baterijas.

- Išimkite baterijas iš produkto, jei jo ilgesnį laiką nenaudosite. Ilgesnį laiką laikant, baterijos gali aprūdyti ir savaime išsikrauti.

## ● Įjungimas/išjungimas

- Norėdami įjungti produktą, LOCK jungiklį [4] pastumkite į  padėtį. Vos įjungus, produktas iš lazerio spindulio išėjimo angos [7] skleidžia dvi lazerio linijas.
- Norėdami išjungti produktą, LOCK jungiklį [4] pastumkite į  padėtį. Išjungiant produktą, švytuoklė užblokuojama.

## ● Automatinio susiniveliavimo funkcijos naudojimas

- Norėdami dirbti su automatinio susiniveliavimo funkcija, produktą pastatykite ant horizontalaus, tvirto pagrindo arba ¼" stovo sriegiu [6] pritvirtinkite jį prie stovo.
- Įjungus produktą, automatinio susiniveliavimo funkcija automatiškai kompensuoja nelygumus ±4° automatinio susiniveliavimo srityje. Niveliavimas yra baigtas, kai

lazerio linijos nebejudą ir LED kontrolinė lemputė [2] šviečia žaliai.

- Jei produktas automatiškai susiniveliuoti negali, pvz., dėl to, kad matavimo įrankio apačia nuo horizontalės yra nukrypusi daugiau nei  $4^\circ$  arba produktas laisvai laikomas rankoje, LED kontrolinė lemputė [2] šviečia raudonai, o horizontalios ir vertikalios lazerio linijos išjungiamos.

**Nurodymas:** dirbant be automatinio susiniveliavimo funkcijos, tai visada parodoma raudona LED kontrolinė lemputė [2].

**Nurodymas:** naudojama produktą pakračius ar pakeitus jo padėtį, produktas vėl automatiškai susiniveliuoja. Kad išvengtumėte klaidų, produktui vėl susiniveliavus patikrinkite horizontalios ir (arba) vertikalios lazerio linijos padėtį palygindami ją su atskaitos taškais.

## ● Pavienės linijos ir kryžminių linijų naudojimas

- Jei produktas yra automatiškai susiniveliavęs ir matavimo įrankio apačia nuo horizontalės yra nukrypusi mažiau nei  $4^\circ$  (šviečia žalias LED), atsargiai paspauskite H mygtuką [1] ir horizontalią liniją įjunkite arba išjunkite.
- Atitinkamai paspauskite V mygtuką [3] ir vertikalią liniją įjunkite arba išjunkite.

### Šio produkto kryžmines linijas galite užfiksuoti:

- Jei produktas yra automatiškai susiniveliavęs ir matavimo įrankio apačia nuo horizontalės yra nukrypusi mažiau nei  $4^\circ$  (šviečia žalias LED), laikykite nuspaustą H mygtuką [1], kol LED kontrolinė lemputė [2] ims šviesti raudonai. Dabar automatinis susiniveliavimas yra išjungtas, o kryžminės linijos nuolat įjungtos – net jei matavimo įrankio apačia nuo horizontalės yra nukrypusi daugiau nei  $4^\circ$ .
- Šį režimą galite vėl išjungti paspausdami ir laikydami nuspaustą H mygtuką [1], kol LED kontrolinė lemputė [2] vėl ims šviesti žaliai. Automatinio susiniveliavimo funkcija vėl įjungta.

Kai tik matavimo įrankio apačia nuo horizontalės yra nukrypusi daugiau  $4^\circ$ , kryžminės linijos mirksi, LED kontrolinė lemputė [2] tada vėl šviečia raudonai.

## ● Darbas be automatinio susiniveliavimo funkcijos

- LOCK jungiklį [4] pastumkite į padėtį.
- Laikykite nuspaustą H mygtuką [1], kol įsijungs raudona LED kontrolinė lemputė [2]. Tada produktas iš lazerio spindulio išėjimo angos [7] skleidžia dvi lazerio linijas, kurios nėra niveliuotos. Dirbant be automatinio susiniveliavimo funkcijos, tai visada parodoma raudona LED kontroline lempute [2].
- Šiuo režimu galima išjungti ar įjungti ir pavienes linijas. Norėdami išjungti ar įjungti horizontalią liniją, trumpai spustelėkite H mygtuką [1]. Norėdami išjungti arba įjungti vertikalią liniją, trumpai spustelėkite V mygtuką [3].
- Norėdami išjungti šiuo režimu veikiančią produktą, spauskite H mygtuką [1], kol raudona LED kontrolinė lemputė [2] užges.

## ● Naudojimo nurodymai

- Žymėkite visada tik lazerio linijos viduriu. Lazerio linijos plotis keičiasi pagal atstumą.

## ● Stovo naudojimas

### Surinkimas ir išlygiavimas

1. Ištraukite tris stovo kojeles [17]. Plastikinis žiedas [15], jungiantis visus tris skersinius lankstus, pasistumia iki vidurinio statramsčio galo.
2. Atlaisvinkite fiksavimo svirtis [16] ir pailginkite kojeles iki norimo aukščio.
3. Tada visas šias fiksavimo svirtis [16] nulenkite atgal.
4. Gulsčiu [11] patikrinkite, ar kojelės tiesiai išlygiuotos. Jei stovas stovi tiesiai, oro burbuliukas yra apskritimo centre. Jei reikia, iš naujo nustatykite stovo kojelių [17] ilgį.
5. Atsukite fiksavimo varžtą [14] ir, jei reikia daugiau aukščio, pailginkite vidurinį statramstį. Pasiekus norimą aukštį, priveržkite fiksavimo varžtą [14].
6. Norėdami stovo plokščiąją galvutę [18] išlygiuoti horizontaliai, atlaisvinkite ilgą rankeną [12], sukdami ją prieš laikrodžio rodyklę, ir, jei reikia, pastumdami aukštyn arba žemyn. Jei gulsčiu [11] oro burbuliukas yra tiksliai apskritimo centre, stovo plokščioji galvutė yra horizontaliai

išlygiuota. Tada priveržkite ilgą rankeną [12], sukdami ją pagal laikrodžio rodyklę.

7. Jei reikia, atsukite fiksavimo varžtą [13], kai stovo plokščiąją galvutę [18] norite pasukti iki 360 laipsnių horizontaliai ir pasiekti norimą padėtį. Pasiekę norimą padėtį, fiksavimo varžtą [13] priveržkite.
8. Jei reikia, atsukite fiksavimo varžtą [10], kai norite gauti norimą kampą ir stovo plokščiąją galvutę [18] nustatyti vertikaliai iki 90 laipsnių kampu. Pasiekę norimą kampą, fiksavimo varžtą [10] priveržkite.

### **Kryžminių linijų lazerio pritvirtinimas**

Kryžminių linijų lazerio ¼" sriegį [6] pridėkite prie sparčiojo keitimo plokštės ¼" tvirtinimo varžto [8] ir metalinį laikiklį [9] sukdami pagal laikrodžio rodyklę užtikrinkite, kad varžtas būtų priveržtas. Metalinis laikiklis [9] yra sparčiojo keitimo plokštės [19] apačioje.

### **Sparčiojo keitimo plokštės nuėmimas nuo stovo**

Kryžminių linijų lazerį nuo stovo galite nesudėtingai nuimti kartu su sparčiojo keitimo plokšte [19], atlikdami toliau aprašytus veiksmus:

1. Stovo plokščiosios galvutės [18] svirtį [11a] patraukite į šoną.
2. Nuimkite sparčiojo keitimo plokštę [19].
3. Kai kryžminių linijų lazerį vėl norite pritvirtinti prie stovo, patraukite stovo plokščiosios galvutės [18] svirtį [11a] ir sparčiojo keitimo plokštę [19] vėl pritvirtinkite prie stovo plokščiosios galvutės [18]. Tada atleiskite svirtį [11a], kad ji grįžtų į pradinę padėtį ir įtvirtintų sparčiojo keitimo plokštę [19] (žr. A pav.).
4. Patikrinkite, ar sparčiojo keitimo plokštė [19] prie stovo plokščiosios galvutės [18] pakankamai gerai pritvirtinta.

## **● Priežiūra ir valymas**

Produktui techninės priežiūros nereikia.

- **DĖMESIO!** Produkto niekada nenardinkite į vandenį ar kitus skysčius. Valant į produktą neturi įsiskverbti drėgmė.
- Dirbsite gerai ir saugiai, jei pasirūpinsite, kad produktas būtų švarus.
- Korpusą valykite sausa šluoste.

- Lazerio spindulio išėjimo angą [7] valykite švelnia oro srove. Jei nešvarumų daugiau, juos pašalinkite šiek tiek sudrėkintu vatos pagaliuku. Valydami stipriai nespauskite!

**⚠ ĮSPĖJIMAS!** Prireikus sutaisyti, produktą gali atidaryti tik kvalifikuotas specialistas.

- Šį matavimo įrankį gali taisyti tik kvalifikuoti specialistai ir tik naudodami originalias atsargines dalis. Taip užtikrinama, kad matavimo įrankis išliks saugus.

## ● Laikymas nenaudojant

- Jei produkto ilgesnį laiką nenaudosite, išimkite baterijas ir produktą laikykite švarioje, sausoje, nuo tiesioginių saulės spindulių apsaugotoje vietoje.

## ● Išmetimas

Pakuotė pagaminta iš aplinkai nekenksmingų medžiagų, kurias galite išmesti įprastose grąžinamojo perdirbimo vietose.



Rūšiuodami atliekas, atkreipkite dėmesį į pakuočią ženklinimą, kurį sudaro santrumpos (a) ir skaičiai (b), reiškiantys: 1–7: plastikai/20–22: popierius ir kartonas/80–98: kombinuotosios pakuotės.



Daugiau informacijos apie nebetinkamo naudoti gaminio išmetimą sužinosite savo savivaldybės ar miesto administracijoje.



Aplinkos apsaugos sumetimais neišmeskite nebetinkamo naudoti gaminio kartu su buitinėmis atliekomis; pristatykite jį į nurodytus surinkimo punktus. Informacijos apie surinkimo punktus ir jų darbo laiką suteiks vietos kompetentingos institucijos.

Pažeistos arba nebetinkamos naudoti baterijos/akumuliatoriai turi būti perdirbti. Nugabenkite baterijas/akumuliatorius ir (arba) produktą į nurodytas surinkimo vietas.



**Netinkamai išmetant baterijas/  
akumuliatorius daroma žala aplinkai!**

Baterijas/akumulatorius draudžiama išmesti kartu su buitiniemis atliekomis. Juose gali būti nuodingų sunkiųjų metalų, todėl baterijos/akumulatoriai turi būti tvarkomi kaip specialiosios atliekos. Šie cheminiai simboliai nurodo sunkiuosius metalus: Cd = kadmis, Hg = gyvsidabris, Pb = švinas. Todėl nebetinkamas naudoti baterijas/akumulatorius nugabenkite į komunalinius surinkimo punktus.

## ● **Garantija**

Gaminys buvo pagamintas laikantis griežtų kruopštumo principų ir prieš pristatant buvo atidžiai patikrintas. Esant medžiagų ar gamybos defektams, jūs turite įstatymines teises gaminio pardavėjo atžvilgiu. Ši garantija jokiais būdais neapriboja įstatymais nustatytų jūsų teisių.

Šiam produktui suteikiama 3 metų garantija nuo pirkimo datos. Garantijos teikimo laikotarpis skaičiuojamas nuo pirkimo datos. Pirkimo kvito originalą laikykite saugioje vietoje, nes šis dokumentas reikalingas kaip pirkimo įrodymas.

Išpakavus gaminį, būtina nedelsiant pranešti apie bet kokius pažeidimus ar defektus, kurie jau buvo pirkimo metu.

Jei per 3 metus nuo šio produkto pirkimo datos išryškės medžiagų ar gamybos trūkumų, produktą savo nuožiūra nemokamai pataisysime arba pakeisime. Patvirtinus garantinį reikalavimą garantinis laikotarpis nepratęsiamas. Ta pati sąlyga taikoma ir pakeistoms bei pataisytoms dalims.

Garantija netaikoma, jei šis produktas apgadinamas, netinkamai naudojamas ar netinkamai prižiūrimas.

Garantija taikoma medžiagų ir gamybos trūkumams. Ši garantija netaikoma gaminio dalims, kurios paprastai susidėvi ir todėl yra laikomos susidėvinčiomis dalimis (pvz., baterijos, akumulatoriai, žarnos, rašalo kasetės), taip pat netaikoma trapioms dalims, pvz., jungikliams arba dalims iš stiklo.

## ● **Veiksmai norint pasinaudoti garantija**

Kad galėtume greitai apdoroti Jūsų prašymą, vadovaukitės toliau pateikiamais nurodymais:

- o Kreipdamiesi bet koku klausimu dėl produkto turėkite kasos čekį kaip pirkimo dokumentą ir žinokite gaminio numerį (IAN 487145\_2501).
- o Gaminio numerį rasite produkto tipo lentelėje, išgraviruotą ant produkto korpuso, antraštiniame instrukcijos lape (apatiniame kairiajame kampe) arba ant lipduko, priklijuoto produkto nugarėlėje arba apačioje.
- o Atsiradus veikimo arba kitokioms triktims, visų pirma telefonu arba elektroniniu paštu susisieki su toliau nurodyta klientų aptarnavimo tarnyba.
- o Tada sugedusiu pripažintą produktą, pridėję pirkimo dokumentą (kasos čekį) ir nurodę trūkumą bei jo atsiradimo laiką, nemokamai galėsite išsiųsti nurodytu techninės priežiūros tarnybos adresu.



Apsilankę parkside-diy.com interneto svetainėje rasite ir galite atsisiųsti šią ir daugelį kitų instrukcijų. Su šiuo QR kodu pateksite tiesiai į parkside-diy.com puslapį. Pasirinkite savo šalį ir susiraskite per paieškos formą prietaiso naudojimo instrukciją. Įvesdami gaminio numerį (IAN) 487145\_2501 galite atidaryti šio gaminio naudojimo instrukciją.

## ● Klientų aptarnavimas

### **LT Klientų aptarnavimo tarnyba Lietuva**

Tel.: 0800 33500

El. paštas: owim@lidl.lt









<b>Kasutatud piktogrammide tähendused</b> .....	Lehekülg 77
<b>Sissejuhatus</b> .....	Lehekülg 78
Sihtotstarbekohane kasutamine .....	Lehekülg 78
Osade kirjeldus .....	Lehekülg 79
Tarnekomplekt.....	Lehekülg 79
Tehnilised andmed .....	Lehekülg 79
<b>Ohutusjuhised</b> .....	Lehekülg 80
Patareide/akude ohutuse alased juhised .....	Lehekülg 81
<b>Kasutuselevõtt</b> .....	Lehekülg 82
Patareide sissepanemine/vahetamine.....	Lehekülg 82
Sisse-/väljalülitamine.....	Lehekülg 83
Nivelleerimisautomaatika kasutamine.....	Lehekülg 83
Üksiku joone ja ristuvate joonte kasutamine..	Lehekülg 83
Töötamine ilma nivelleerimisautomaatikata ...	Lehekülg 84
Tööjuhised.....	Lehekülg 84
Statiiviga töötamine .....	Lehekülg 85
<b>Hooldus ja puhastamine</b> .....	Lehekülg 86
<b>Hoiulepanek</b> .....	Lehekülg 86
<b>Jäätmekäitlus</b> .....	Lehekülg 86
<b>Garantii</b> .....	Lehekülg 87
Garantii käsitlemine.....	Lehekülg 88
Teenindus.....	Lehekülg 88

## Kasutatud piktogrammide tähendused

	Lugege kasutusjuhend läbi.
	Plahvatusoht!
	Kandke kaitsekindaid!
	Tähelepanu!
	Kaitske end laserkiirguse eest!
	Ärge vaadake laserkiire sisse!
	Alalisvool/-pinge
	Kaasas patareid
	Ohutusjuhised
	Tegevusjuhised
	CE-märgis kinnitab toote vastavust ELi direktiividele.
	Hoidke patareid lastele kättesaamatus kohas.
	Ärge visake patareid tulle.
	Ärge pange patareid sisse vastupidiselt õigele polaarsusele (+ ja -).
	Ärge kahjustage/deformeerige patareid.
	Ärge avage/purustage patareid.

## Kasutatud piktogrammide tähendused

	Kasutage ainult sama tüüpi/sama marki patareisid.
	Ärge kasutage läbisegi kasutatud ja uusi patareisid.
	Patareid ei ole taaslaetavad.
	Hoidke patareisid eemal tulest ja ülemäärasest niiskusest.
	Ärge lühistage patareisid.
	Pange patareid sisse järgides õiget polaarsust (+ ja -).

## Statiiviga ristjoonlaser

### ● Sissejuhatus



Õnnitleme teid selle uue toote ostu puhul! Olete endale saanud kõrgekvaliteedilise toote. Kasutusjuhend kuulub toote juurde. Selles on olulisi juhiseid ohutuse, kasutamise ja jäätmekäitluse kohta. Enne toote kasutamist tutvuge selle kohta antud kasutus- ja ohutuse alaste juhistega. Kasutage toodet üksnes kirjeldatud viisil ja otstarbel. Toote edasiandmisel kolmandatele isikutele andke kaasa ka kõik toote dokumendid.

### ● Sihtotstarbekohane kasutamine

Toode on mõeldud horisontaalsete ja vertikaalsete joonte tekitamiseks ja kontrollimiseks. Toode on mõeldud kasutamiseks eranditult vaid suletud kasutuskohtades. Igat teistsugust kasutamiseviisi või toote muutmist loetakse mittesihtotstarbeliseks ning see kätkeb endas märkimisväärset õnnetusjuhtumite ohtu. Mitte sihtotstarbekohasest kasutamisest tulenevate kahjude eest tootja ei vastuta. Ei ole ette nähtud kommertskasutuseks.

## ● Osade kirjeldus

- 1 H-nupp (horisontaalse joone sisse-/väljalülitamiseks)
- 2 LED-kontrolltuli (punane: nivelleerimine väljas, roheline: nivelleerimine sees)
- 3 V-nupp (vertikaalse joone sisse-/väljalülitamiseks)
- 4 LOCK-lüliti
- 5 patareipesa
- 5a patareisahtli kaas
- 6 ¼"-statiivi keere (alumisel poolel)
- 7 laseri väljumisava
- 8 ¼"-kinnituskrugi (reguleerimiseks ristjoonelaseri ¼"-statiivi keermega)
- 9 metallhoidik (¼"-krugi seadistamiseks kiirvahetusplaadil)
- 10 kinnituskrugi (statiivi lamepea nurga reguleerimiseks kuni 90 kraadi alla)
- 11 vesilood
- 11a hoob (kiirvahetusplaadi kinnitamiseks)
- 12 pikk käepide
- 13 kinnituskrugi (statiivi lamepea keeramiseks horisontaalis kuni 360 kraadi)
- 14 kinnituskrugi (keskmise toe kõrguse reguleerimiseks)
- 15 plastrõngas
- 16 lukustushoob (jalgade kõrguse seadistamiseks)
- 17 statiivi jalad
- 18 statiivi lamepea
- 19 kiirvahetusplaat

## ● Tarnekomplekt

- 1 ristjoonlaser
- 1 statiiv
- 2 1,5V-patareid, tüüp (LR6) AA
- 1 kasutusjuhend

## ● Tehnilised andmed

Tööpinge:	3V $\equiv$
Tööpiirkond vähemalt <sup>1)</sup> :	10m
Nivelleerimistäpsus:	+/- 0,5mm/m
Tüüpiline isenivelleerimise ala:	$\pm 4^\circ$
Tüüpiline nivelleerimisaeg:	ca 4 sekundit
Töötemperatuur:	+5°C–35°C

Suhteline õhuniiskus max:	≤ 90 %
Laseriklass:	2
Lainepikkus (λ):	620-690 nm
Maksimaalne võimsus P max:	1 mW
Statiivi ühendus:	6,35 mm (1/4")
Patareid:	2 x 1,5V-patareid, tüüp (LR6) AA
Toote kaal:	260 g (ilma patareideta)
Statiivi kaal:	320 g
Toote mõõdud:	ca 70 x 61 x 90 mm
Statiivi mõõdud:	65 cm

1) Tööpiirkond võib ebasoodsate keskkonningimuste (nt otsesed päikesekiired) korral väheneda.



## Ohutusjuhised

- **LÄMBUMISOHT!** Pakkematerjale (nt kilesid või polüstürooli) ei tohi mängimiseks kasutada. Hoidke lapsed alati pakkematerjalist eemal. Pakkematerjal ei ole mänguasi.
- Ärge töötage mõõteriistaga plahvatusohtlikus keskkonnas, kus on kergestisüttivaid vedelikke, gaase või tolmu. Tootest võib eralduda sädemeid, mis süütavad tolmu või aurusid.
- Seda toodet võivad kasutada 8-aastased ja vanemad lapsed ning vähenenud füüsiliste, sensoorsete või vaimsete võimetega või kogemuste ja/või teadmiste puudumisega inimesed, kui neid jälgitakse või juhendatakse toote ohutut kasutamist ja nad mõistavad sellega kaasnevaid riske. Lapsed ei tohi tootega mängida. Puhastamist ega kasutaja poolset hooldust ei tohi lapsed ilma järelevalveta teha.
- Ärge jätke sisselülitatud toodet järelvalveta ja lülitage see pärast kasutamist välja. Laserkiir võib teisi inimesi pimestada. Silmakahjustuste oht.
- Kaitske toodet niiskuse ja otsese päikesekiirguse eest.
- Ärge jätke toodet äärmuslike temperatuuride või temperatuurikõikumiste kätte. Ärge jätke seda nt pikemaks ajaks autosse seisma. Laske tootel suuremate temperatuurikõikumiste korral kõigepealt temperatuuriga kohaneda, enne kui te selle kasutusele võtate. Äärmuslike temperatuuride või temperatuurikõikumiste korral võib toote täpsus olla mõjutatud.
- Vältige tugevaid lööke mõõteriistale ja selle kukkumist. Mõõteriista kahjustused võivad selle täpsust halvendada.

Pärast tugevat lööki või kukkumist võrrelge kontrollimiseks laserjoone õigsust teadaoleva horisontaalse või vertikaalse referentsjoonega.

- Lülitage mõõteriist välja, kui seda transpordite. Väljalülitamisel lukustub pendel, mis muidu saaks tugeva liikumise tagajärjel kahjustusi.
- Ärge hoidke mõõteriista südamerütmuri läheduses. Mõõteriista sisemuses olev magnet tekitab magnetvälja, mis võib kahjustada südamerütmuri tööd.
- Hoidke mõõteriist eemal magnetiseeritud andmekandjatest ja magnetile tundlikest seadmetest. Magneti mõjul võib tekkida andmete pöördumatut kadu.
-  **⚠ HOIATUS!** Kaitske end laserkiirguse eest!



- Ärge vaadake otse laserkiire sisse ega laseri väljumisavasse **7**.

**⚠ HOIATUS!** Laserkiire vaatamine optiliste instrumentidega (nt suurendusklaasid, luubid jne) on seotud ohuga silmadele.

- ⚠ **ETTEVAATUST!** Kui kasutatakse muid kasutus- või reguleerimiseseadmeid või meetodeid, kui siin toodud, võib see viia ohtlike kiirgusest tulenevate tagajärgedeni.
- Ärge kunagi suunake laserkiirt peegeldavatele pindadele, inimeste või loomade poole. Ka lühike kontakt laserkiirga võib põhjustada silmakahjustusi.



## Patareide/akude ohutuse alased juhised

- **ELUOHTLIK!** Hoidke patareid/akud lastele kättesaamatus kohas. Allaneelamise korral pöörduge koheselt arsti poole!
- Allaneelamine võib põhjustada põletusi, pehmete kudede perforatsiooni ja surma. Rasked põletused võivad ilmuda 2 tundi pärast allaneelamist.



**PLAHVATUSE OHT!** Ärge kunagi laadige mit-telaetavaid patareid. Ärge viige patareid/akusid lühisesse ja/või avage neid. Tagajärjeks võib olla ülekuumenemine, tuleoht või lõhki plahvatamine.

- Ärge kunagi visake patareisid/akusid tulle ega vette.
- Ärge rakendage patareidele/akudele mehaanilist koorumust.

### **Patareide/akude lekke oht**

- Vältige patareidele/akudele mõjuda võivaid äärmuslikke tingimusi ja temperatuure, nt küttekehi/otsest päikese-kiirgust.
- Kui patareid/akud on lekkinud, vältige kemikaalide kokupuudet nahaga, silmadega ja limaskestaga! Loputage kokkupuutunud kohad koheselt puhta veega ja pöörduge arsti poole!
-  **KANDKE KAITSEKINDAID!** Lekkivad või kahjustada saanud patareid/akud võivad nahaga kokkupuutumisel põhjustada söövitust. Seetõttu kandke sobivaid kaitsekindaid.
- Patareide/akude lekke korral eemaldage need kahjustuste ärahoidmiseks koheselt toote seest.
- Kasutage vaid sama tüüpi patareisid/akusid. Ärge kasutage üheaegselt vanu ja uusi patareisid/akusid!
- Võtke patareid/akud välja, kui te toodet pikemat aega ei kasuta.

### **Toote kahjustamise oht**

- Kasutage üksnes antud patareide/akude tüüpi!
- Pange patareid/akud toote sisse vastavalt polaarsuse märgisele (+) ja (-).
- Enne paigaldamist puhastage patarei/aku ja patareide pesa kontaktid kuiva, ebemetevaba lapi või vatipulgaga!
- Eemaldage tühjad patareid/akud tootest koheselt.

## **● Kasutuselevõtt**

- Kontrollige, et tarnekomplekt oleks terviklik ja nähtavate kahjustusteta.
- Eemaldage tootelt kogu pakkematerjal.



## **● Patareide sissepanemine/vahetamine**

- Avage patareisahkli kaas **5a** (vt joon. B).
- Pange patareid patareipesa **5** sisse (vt joon. C). Veen-  
duge, et patareid oleks sahtlis õigesti (vt joon. C), enne  
kui patareipesa kaane **5a** uuesti sulgete.

**Märkus:** patarei tühjenemisel hakkab vilkuma LED-kontrolltuli [2]. Vahetage alati kõik patareid välja samaaegselt. Kasutage ainult sama tootja ja samaväärse võimsusega patareid.

- Kui te toodet pikemat aega ei kasuta, võtke sellest patareid välja. Patareid võivad pikemaajalisel hoiulhoidmisel korrodeeruda ja iseenesest tühjeneda.

## ● Sisse-/väljalülitamine

- Toote sisselülitamiseks lükake LOCK-lüliti [4] asendisse . Toode saadab kohe pärast sisselülitamist laseri väljumisavast [7] välja kaks laserjoont.
- Toote väljalülitamiseks lükake LOCK-lüliti [4] asendisse . Väljalülitamisel lukustub pendel.

## ● Nivelleerimisautomaatika kasutamine

- Nivelleerimisautomaatikaga töötamiseks asetage toode horisontaalsele, kindlale aluspinnale, või kinnitage see ¼"- statiivi keermega [6] statiivile.
- Pärast sisse lülitamist ühtlustab nivelleerimisautomaatika ebatasasused isenivelleerimisala piires  $\pm 4^\circ$ . Nivelleerimine on lõpetatud, kui laserjooned enam ei liigu ning LED-kontrolltuli [2] põleb roheliselt.
- Kui automaatne nivelleerimine ei ole enam võimalik, nt kui mõõteriista alumine pool erineb horisontaalst suurem kui  $4^\circ$ , või kui toodet hoitakse käes, siis põleb LED-kontrolltuli [2] punaselt ning vertikaalsed laserjooned lülituvad välja.

**Märkus:** ilma nivelleerimisautomaatikata tööd näidatakse alati punase LED-kontrolltule [2] põlemisega.

**Märkus:** töö ajal toimuvate raputuste või asukohamuutuste korral nivelleeritakse toode automaatselt uuesti. Vigade vältimiseks kontrollige pärast uut nivelleerimist horisontaalse ja vertikaalse laserjoone asendit referentspunktide suhtes.

## ● Üksiku joone ja ristuvate joonte kasutamine

- Kui toode on automaatsel nivelleerimisel ning mõõteriista alumise poole kõrvalekalle horisontaalst on väiksem kui

- 4° (põleb roheline LED), vajutage ettevaatlikult H-nuppu [1], et horisontaalset joont sisse või välja lülitada.
- Vajutage vastavalt V-nuppu [3], et vertikaalset joont sisse või välja lülitada.

### **Selle tootega ristuvate joonte määramist saab teha järgmiselt.**

- Kui toode on automaatsel nivelleerimisel ning mõõteriista alumise poole kõrvalekalle horisontaalset on väiksem kui 4° (põleb roheline LED), hoidke H-nuppu [1] all, kuni LED-kontrolltuli [2] muutub punaseks. Nüüd on automaatne nivelleerimine välja lülitatud ning ristuvad jooned on püsivalt sisse lülitatud – seda ka juhul, kui mõõteriista alumise poole kõrvalekalle horisontaalset on suurem kui 4°.
- Saate selle režiimi uuesti välja lülitada, kui vajutate H-nuppu [1] ja hoiate seda all, kuni LED-kontrolltuli [2] muutub uuesti roheliseks. Nivelleerimisautomaatika on jälle sisse lülitatud.

Ristuvad jooned vilguvad kohe, kui mõõteriista alumine külg kaldub horisontaalsest kõrvale rohkem kui 4°, siis süttib LED-kontrolltuli [2] uuesti punaset.

### **● Töötamine ilma nivelleerimisautomaatikata**

- Lükake LOCK-lüliti [4] asendisse .
- Hoidke H-nuppu [1] all, kuni punane LED-kontrolltuli [2] sisse lülitub. Nüüd saadab toode laseri väljumisavast [7] välja kaks laserjoont, mis ei ole nivelleeritud. Töötamist ilma nivelleerimisautomaatikata näitab alati punane LED-kontrolltuli [2].
- Üksikuid jooni saab selle režiimi ajal ka sisse- või välja lülitada. Vajutage lühidalt H-nupule [1], et horisontaalset joont välja või sisse lülitada. Vajutage lühidalt V-nupule [3], et vertikaalset joont välja või sisse lülitada.
- Toote selles režiimis väljalülitamiseks vajutage ja hoidke all nuppu H [1], kuni punane LED-kontrolltuli [2] kustub.

### **● Tööjuhised**

- Kasutage märkimiseks alati laserjoone keskohta. Laserjoone laius muutub kaugusega.

## ● Statiiviga töötamine

### Ülesseadmine ja reguleerimine

1. Tõmmake statiivi kolm jalga [17] üksteisest lahku. Liigutage kõiki kolme ristliigendit ühendav plastrõngas [15] keskmise samba lõppu.
2. Vabastage lukustushoovad [16] ja pikendage jalgu, kuni saavutate soovitud kõrguse.
3. Klappige seejärel kõik need lukustushoovad [16] tagasi.
4. Kontrollige joondatust vesiloodi [11] abil. Kui statiiv seisab otse, asub õhumull ringi keskel. Vajadusel seadistage uuesti statiivi jalgade [17] kõrgus.
5. Kui on vaja suuremat kõrgust, vabastage kinnituskruvi [14] ja pikendage vajadusel keskmist sammast. Keerake kinnituskruvi [14] kinni, kui soovitud kõrgus on saavutatud.
6. Statiivi lamepea [18] horisontaalse reguleerimise jaoks vabastage pikk käepide [12], keerates seda vastupäeva ja liigutage vajadusel üles või alla. Kui vesiloodi [11] õhumull asub täpselt ringi keskel, on statiivi lamepea horisontaalselt reguleeritud. Keerake siis pikk käepide [12] päripäeva suunas kinni.
7. Vajadusel vabastage kinnituskruvi [13], et statiivi lamepead [18] horisontaalselt kuni 360 kraadi keerata ja soovitud asendit saavutada. Kui olete soovitud asendi saavutanud, keerake kinnituskruvi [13] kinni.
8. Vajadusel vabastage kinnituskruvi [10], et seadistada vertikaalselt statiivi lamepea [18] nurka kuni 90 kraadi ning saavutada soovitud nurka. Kui olete soovitud nurga saavutanud, keerake kinnituskruvi [10] kinni.

### Ristjoonlaseri kinnitamine

Reguleerige ristjoonlaseri ¼"-keere [6] kiirvahetusplaadi ¼"-kinnituskrivil [8] ja veenduge, et kruvi oleks kinni keeratud, selleks keerake metallhoidikut [9] päripäeva. Metallhoidik [9] asub kiirvahetusplaadi [19] alumisel poolel.

### Kiirvahetusplaadi statiivilt maha võtmine

Ristjoonlaseri koos kiirvahetusplaadiga [19] saate hõlpsalt statiivilt eemaldada, järgides alltoodud samme.

1. Tõmmake statiivi lamepea [18] hoob [11a] küljele.
2. Eemaldage kiirvahetusplaat [19].
3. Kui soovite ristjoonlaserit uuesti statiivi külge kinnitada, tõmmake statiivi lamepea [18] hooba [11a] ja kinnitage kiirvahetusplaat [19] uuesti statiivi lamepeale [18]. Seejärel

vabastage hoob [11a], et see algasendisse viia ning kiirvahetusplaat [19] fikseerida (vt joon. A).

4. Kontrollige, kas kiirvahetusplaat [19] on statiivi lamepeale [18] piisavalt tugevasti kinnitatud.

## ● Hooldus ja puhastamine

Toode on hooldusvaba.

- **TÄHELEPANU!** Ärge kastke toodet kunagi vette ega teistesse vedelikesse. Puhastamise ajal ei tohi toote sisse vedelikku tungida.
- Heaks ja ohutuks töötamiseks hoidke toode puhtana.
- Korpuse puhastamiseks kasutage kuiva lappi.
- Puhastage laseri väljumisava [7] õrna õhuvooluga. Tugevama määrdumise korral eemaldage mustus kergelt niisutatud vatitikuga. Ärge rakendage seejuures tugevat survet!

**⚠ HOIATUS!** Toodet tohib remontimiseks avada ainult spetsialist.

- Laske mõõteriista remontida ainult kvalifitseeritud spetsialistil ja originaal-varuosade kasutamisega. See tagab mõõteriista ohutuse säilimise.

## ● Hoiulepanek

- Kui te toodet pikemat aega ei kasuta, võtke sellest patareid välja ja hoidke toodet puhtas ja kuivas kohas, kaitsuna otsese päikesekiirguse eest.

## ● Jäätmekäitlus

Pakend koosneb keskkonnasõbralikest materjalidest, mida saab käidelda kohalikes ringlussevõtu keskustes.



Jälgige prügi sorteerimisel pakkematerjalide tähistusi, mis koosnevad lühenditest (a) ja numbritest (b) ning nende tähendused on järgmised: 1-7: plastik/20-22: paber ja papp/80-98: liitmaterjalid.



Küsige vana toote käitlemise võimaluste kohta oma valla- või linnavalitsusest.



Ärge visake oma vana toodet keskkonna kaitsmise huvides olmeprügi hulka, käidelvee nõuetekohaselt. Kogumispunktide ja nende lahtioleku aegade kohta saate teavet asjakohasest haldusasutusest.

Katkised ja kasutatud patareid/akud tuleb ringlusse võtta. Viige patareid/akud ja/või toode selleks ettenähtud kogumiskohta.



### **Patareide/akude valest jäätmekäitlusest tulenevad keskkonnakahjustused!**

Patareisid/akusid ei tohi visata olmeprügi hulka. Need võivad sisaldada mürgiseid raskemetalle ning kuuluvad eriprügi hulka. Raskemetallide keemilised sümbolid on järgmised: Cd = kaadmium, Hg = elavhõbe, Pb = plii. Seetõttu viige kasutatud patareid/akud kohaliku omavalitsuse kogumispunkti.

## **● Garantii**

Toode on valmistatud rangete kvaliteedijuhiste järgi ja seda on enne tarnimist põhjalikult kontrollitud. Materjali- või tootmisdefektide korral on teil seaduslikud õigused toote müüja suhtes. Teie seadusjärgsed õigused ei ole mingil juhul piiratud meie allpool sätestatud garantiiga.

Selle toote garantii kehtib 3 aastat alates ostukuupäevast. Garantiaeg algab ostukuupäevaga. Hoidke müügitšeki originaali kindlas kohas, kuna see dokument on vajalik ostu tõendamiseks.

Kõikidest kahjustustest või defektidest, mis esinesid juba ostmise ajal, tuleb teatada kohe pärast toote lahtipakkimist.

Kui tootel ilmneb 3 aasta jooksul alates ostukuupäevast materjali- või teostusviga, parandame või asendame selle omal valikul teie eest tasuta. Garantiiperioodi ei pikendata kinnitatud garantiinõudega. See kehtib ka asendatud ja parandatud osade kohta.

See garantii kaotab kehtivuse, kui toode on kahjustatud, või kui seda on valesti kasutatud või hooldatud.

Garantii katab materjali- ja tootmisdefektid. See garantii ei laiene tooteosadele, mis on tavapäraselt kulunud ja mida seetõttu peetakse kuluvateks osadeks (nt akud, taaslaetavad akud, voolikud, värvikassetid), ega ka purunevate osade kahjustustele, nt lülitid või klaasist osad.

## ● Garantii käsitlemine

Selleks et tagada oma probleemi kiiret käsitlemist, järgige palun järgmisi juhiseid:

- o Palun hoidke kõigi päringute jaoks kassatšekki ja artikli numbrit (IAN 487145\_2501) kui ostu tõendust käepärast.
- o Palun vaadake artikli numbrit tootel olevalt tüübisildilt, tootel olevalt graveeringult, oma juhendi tiitellehelt (alt vasakult) või toote tagumisel või alumisel küljel olevalt kleebiselt.
- o Kui peaks tekkima funktsiooni vigu või muid puudusi, siis võtke kõigepealt telefoni või e-kirja teel ühendust järgnevalt nimetatud teenindusosakonnaga.
- o Seejärel saate te defektsena registreeritud toote ilma postikuludisid tasumata saata teile teatatud teeninduse aadressile, lisades sellele ostu tõenduse (kassatšeki) ning andmed selle kohta, milles puudus seisneb ja millal see tekkis.



Käesolevat ja paljusid teisi käsiraamatuid saate te vaadata ja alla laadida veebilehelt [parkside-diy.com](http://parkside-diy.com). Selle QR koodi abil jõuate te otse veebilehele [parkside-diy.com](http://parkside-diy.com). Valige välja oma riik ja otsige käsitsemisjuhendeid otsingumaski kasutades. Artikli numbrit (IAN) 487145\_2501 sisestamise teel jõuate te oma toote käsitsemisjuhendini.

## ● Teenindus

### EE Teenindus Eestis













Tel: 8000049117

E-posti aadress: [owim@lidl.ee](mailto:owim@lidl.ee)



<b>Izmantoto piktogrammu skaidrojums ...</b>	Lpp.	90
<b>Ievads</b> .....	Lpp.	91
Paredzētais lietojums .....	Lpp.	91
Daļu apraksts .....	Lpp.	92
Piegādes komplektācija .....	Lpp.	92
Tehniskie dati .....	Lpp.	93
<b>Drošības norādījumi</b> .....	Lpp.	93
Drošības norādījumi attiecībā uz baterijām/ akumulatoriem .....	Lpp.	95
<b>Pirmreizēja lietošana</b> .....	Lpp.	96
Bateriju ievietošana/nomainīšana .....	Lpp.	96
Ieslēgšana/izslēgšana .....	Lpp.	96
Automātiskās nivelēšanas lietošana .....	Lpp.	96
Vienas līnijas vai krustotu līniju lietošana .....	Lpp.	97
Lietošana bez automātiskās nivelēšanas.....	Lpp.	98
Darbības norādes.....	Lpp.	98
Statīva lietošana.....	Lpp.	98
<b>Apkope un tīrīšana</b> .....	Lpp.	99
<b>Glabāšana</b> .....	Lpp.	100
<b>Utilizācija</b> .....	Lpp.	100
<b>Garantija</b> .....	Lpp.	101
Rīcība garantijas gadījumā.....	Lpp.	101
Serviss .....	Lpp.	102

## Izmantoto pictogrammu skaidrojums

	Izlasiet lietošanas pamācību.
	Sprādzienbīstamība!
	Lietojiet aizsargcimdus!
	Ievērībai!
	Sargieties no lāzerstarojuma!
	Neskatieties lāzera starā!
	Līdzstrāva/līdzspriegums
	Iekļautas baterijas
	Drošības norādījumi Rīcības norādījumi
	CE marķējums apliecina izstrādājuma atbilstību piemērojamo ES direktīvu prasībām.
	Glabājiet baterijas bērniem nepieejamā vietā.
	Nemetiet baterijas ugunī.
	Neievietojiet baterijas pretēji pareizajai polaritātei (+ un -).
	Nebojājiet/nedeformējiet baterijas.

## Izmantoto pictogrammu skaidrojums

	Neatveriet/neizjauciet baterijas.
	Izmantojiet tikai tāda paša tipa/zīmola baterijas.
	Nelietojiet reizē lietotas baterijas ar jaunām.
	Baterijas nav atkārtoti uzlādējamas.
	Sargiet baterijas no ūdens un pārmērīga mitruma.
	Neizraisiet bateriju īssavienojumu.
	Ievietojiet baterijas ar pareizo polaritāti (+ un -).

## Šķērslīniju lāzers ar statīvu

### ● Ievads



Apsveicam jūs ar jaunā izstrādājuma iegādi! Jūs esat izvēlēties augstas kvalitātes izstrādājumu. Lietošanas instrukcija ir šī izstrādājuma sastāvdaļa. Tā ietver svarīgas norādes attiecībā uz drošību, lietošanu un utilizāciju. Pirms izstrādājuma lietošanas iepazīstieties ar visiem lietošanas un drošības norādījumiem. Izmantojiet izstrādājumu tikai tā, kā aprakstīts un atbilstoši tam paredzētajam lietojumam. Ja nododat izstrādājumu citai personai, dodiet līdzī arī visu dokumentāciju.

### ● Paredzētais lietojums

Izstrādājums paredzēts horizontālu un vertikālu līniju noteikšanai un pārbaudīšanai. Izstrādājums paredzēts tikai lietošanai slēgtās telpās. Jebkāda cita veida izmantošana vai izstrādājuma izmaiņšana neatbilst paredzētajam lietojumam un izraisa

paaugstinātu negadījumu risku. Ražotājs neuzņemas atbildību par bojājumiem, kas radušies neatbilstošas lietošanas dēļ. Izstrādājums nav paredzēts komerciālai lietošanai.

## ● Daļu apraksts

- 1 Taustiņš H (horizontālās līnijas ieslēgšanai/izslēgšanai)
- 2 LED kontrollampīņa (sarkana: nivelēšana izslēgta, zaļa: nivelēšana ieslēgta)
- 3 Taustiņš V (vertikālās līnijas ieslēgšanai/izslēgšanai)
- 4 LOCK slēdzis
- 5 Bateriju nodalījums
- 5a Bateriju nodalījuma vāks
- 6 ¼"statīva vītne (apakšpuse)
- 7 Lāzera staru izejas atvere
- 8 ¼"stiprinājuma skrūve (regulēšanai ar krustveida līniju lāzera ¼" statīva vītnei)
- 9 Metāla turētājs (¼" skrūves iestatīšanai pie ātrās nomaiņas plāksnes)
- 10 Sprotskrūve (statīva plakanās galvas leņķa regulēšanai līdz pat 90 grādiem)
- 11 Līmeņādis
- 11a Svira (ātrās nomaiņas plāksnes nostiprināšanai)
- 12 Garš rokturis
- 13 Sprotskrūve (statīva plakanās galvas horizontālai griešanai līdz pat 360 grādiem)
- 14 Sprotskrūve (vidējā balsta augstuma iestatīšanai)
- 15 Plastmasas gredzens
- 16 Fiksējošā svira (kāju augstuma iestatīšanai)
- 17 Statīva kājas
- 18 Statīva plakanā galva
- 19 Ātrās nomaiņas plāksne

## ● Piegādes komplektācija

- 1 šķērslīniju lāzers
- 1 statīvs
- 2 1,5V baterijas, tips (LR6) AA
- 1 lietošanas pamācība

## ● Tehniskie dati

Darba spriegums:	3V===
Minimālais darbības rādiuss <sup>1)</sup> :	10 m
Nivelēšanas precizitāte:	+/- 0,5 mm/m
Standarta pašnivelēšanas diapazons:	± 4°
Standarta nivelēšanas laiks:	apm. 4 sekundes
Darba temperatūra:	+5°C – 35°C
Maks. relatīvais gaisa mitrums:	≤ 90 %
Lāzera klase:	2
Viļņa garums (λ):	620-690 nm
Maksimālā jauda P max:	1 mW
Statīva stiprinājums:	6,35 mm (¼")
Baterijas:	2 x 1,5V baterijas, tips (LR6) AA
Izstrādājuma svars:	260 g (bez baterijām)
Statīva svars:	320 g
Izstrādājuma izmēri:	apm. 70 x 61 x 90 mm
Statīva izmēri:	65 cm

1) Darbības rādīsus var samazināt nelabvēlīgi apkārtējās vides apstākļi (piemēram, tiešs saules starojums).



### Drošības norādījumi

- **NOSMAKŠANAS RISKS!** Ar iepakojuma materiāliem (piemēram, plēvi vai polistirolu) nedrīkst spēlēties. Vienmēr uzglabājiet iepakojuma materiālu bērniem nepieejamā vietā. Iepakojuma materiāls nav rotaļlieta.
- Neizmantojiet mērinstrumentu sprādzienbīstamā vidē, kurā atrodas aizdedzināmi šķidrumi, gāzes vai putekļi. Izstrādājums var radīt dzirksteles, kas var aizdedzināt putekļus vai tvaikus.
- Bērni no 8 gadu vecuma, kā arī personas ar vājām fiziskajām, sensoriskajām vai garīgajām spējām, vai personas ar pieredzes un / vai zināšanu trūkumu šo izstrādājumu drīkst lietot tikai tad, ja viņus kāds uzrauga vai viņiem tiek paskaidrots, kā šo izstrādājumu lietot droši, un tādējādi viņi apzinās iespējamos riskus. Bērni nedrīkst rotaļāties ar šo izstrādājumu. Bērni nedrīkst veikt izstrādājuma tīrīšanu un lietotāja apkopi, ja vien viņus neuzrauga.
- Neatstājiet ieslēgtu izstrādājumu bez uzraudzības un izslēdziet to, kad vairs nelietojat. Lāzera stars varētu apžilbināt citas personas. Pastāv acu savainošanas risks.

- Sargājiet izstrādājumu no mitruma un tiešiem saules stariem.
- Nepakļaujiet izstrādājumu ekstrēmai temperatūrai vai ievērojamām temperatūras svārstībām. Piemēram, neatstājiet to ilgu laiku automobilī. Ja izstrādājums ticis pakļauts lielām temperatūras svārstībām, pirms lietošanas atstājiet to uz kādu laiku nemainīgā temperatūrā. Ekstrēmas temperatūras vai temperatūras svārstību gadījumā izstrādājuma precizitāte var tikt negatīvi ietekmēta.
- Sargājiet mērinstrumentu no spēcīgiem triecieniem vai kritieniem. Mērinstrumenta bojājumu dēļ var tikt negatīvi ietekmēta tā precizitāte. Pēc spēcīga trieciena vai kritiena pārbaudiet lāzera līniju, salīdzinot to ar zināmu horizontālu vai vertikālu atsauces līniju.
- Transportējot mērinstrumentu, izslēdziet to. Izslēdzot tiek bloķēta iekārtas svārstīgā daļa, pretējā gadījumā tā strauju kustību laikā var tikt sabojāta.
- Nenovietojiet mērinstrumentu sirds stimulatoru tuvumā. Mērinstrumenta iekšpusē esošais magnēts veido magnētisko lauku, kas var negatīvi ietekmēt sirds stimulatora darbību.
- Neturiet mērinstrumentu magnētisku datu nesēju un magnētiski jutīgu ierīču tuvumā. Magnēta ietekme var izraisīt neatgriezenisku datu zudumu.



**⚠ BRĪDINĀJUMS!** Sargieties no lāzerstarojuma!



- Neskatieties tieši lāzera staros vai lāzera staru izejas atverē [7].
- ⚠ BRĪDINĀJUMS!** Lāzera stara vērošana ar optiskiem instrumentiem (piemēram, lupu, palielinošajiem stikļiem u. tml.) var izraisīt acu bojājumus.
- ⚠ UZMANĪBU!** Ja tiek izmantots cits vadības vai regulēšanas aprīkojums, vai pielietotas citas darba metodes, nekā šeit norādīts, tas var radīt bīstamu starojuma ietekmi.
- Nekādā gadījumā nevērsiet lāzera staru uz atstarojošām virsmām, personām vai dzīvniekiem. Pat īss acu kontakts ar lāzera staru var izraisīt acu bojājumus.



## Drošības norādījumi attiecībā uz baterijām/akumulatoriem

- **DZĪVĪBAS APDRAUDĒJUMS!** Uzglabājiet baterijas/akumulatorus bērniem nepieejamā vietā. Norīšanas gadījumā nekavējoties vērsieties pie ārsta pēc palīdzības!
- Norīšana var izraisīt apdegumus, mīksto audu perforāciju un nāvi. Smagi apdegumi var rasties 2 stundu laikā kopš norīšanas.
-  **SPRĀDZIENBĪSTAMĪBA!** Nekādā gadījumā atkārtoti neuzlādējiet baterijas, kas nav tam paredzētas. Neizraisiet bateriju/akumulatoru īssavienojumu un/vai neatveriet tās/tos. Tas var izraisīt pārkaršanu, aizdegšanās risku vai uzsprāgšanu.
- Nekādā gadījumā nemetiet baterijas/akumulatorus ugunī vai ūdenī.
- Nepakļaujiet baterijas/akumulatorus mehāniskai slodzei.

### Bateriju/akumulatoru iztecēšanas risks

- Izvairieties no ekstremāliem apstākļiem un temperatūrām, kas var ietekmēt baterijas/akumulatorus, piemēram, sildītājiem/tiešiem saules stariem.
- Bateriju/akumulatoru iztecēšanas gadījumā izvairieties no ķīmikāliju kontakta ar ādu, acīm un gļotādu! Nekavējoties noskalojiet skartās vietas ar tīru ūdeni un vērsieties pēc palīdzības pie ārsta!
-  **VALKĀJIET AIZSARGCIMDUS!** Iztecējušas vai sabojātas baterijas/akumulatori saskarē ar ādu var izraisīt apdegumus. Tādēļ šādā gadījumā nēsājiet piemērotus aizsargcimdus.
- Bateriju/akumulatoru iztecēšanas gadījumā nekavējoties izņemiet tās/tos no izstrādājuma, lai izvairītos no bojājumiem.
- Izmantojiet tikai tāda paša tipa baterijas/akumulatorus. Nelietojiet reizē vecas baterijas/akumulatorus ar jauniem!
- Izņemiet baterijas/akumulatorus, ja nelietojat izstrādājumu ilgāku laiku.

### Izstrādājuma sabojāšanas risks

- Izmantojiet tikai norādītā tipa baterijas/akumulatorus!
- Ievietojiet baterijas/akumulatorus atbilstoši polaritātes zīmēm (+) un (-) uz baterijas/akumulatora un uz izstrādājuma.

- Pirms ievietošanas notīriet kontaktus uz baterijas/akumulatora un bateriju nodalījumā ar sausu, neplūkošu drānu vai vates kociņiem!
- Nekavējoties izņemiet tukšas baterijas/akumulatorus no izstrādājuma.

## ● Pirmreizēja lietošana

- Pārbaudiet, vai komplektācija ir pilnīga un vai nav redzamu bojājumu.
- Noņemiet no izstrādājuma visu iepakojuma materiālu.



## ● Bateriju ievietošana/nomainīšana

- Atveriet bateriju nodalījuma vāku [5a] (skatiet B att.).
- Ievietojiet baterijas bateriju nodalījumā [5] (skatiet C att.). Pārliecinieties, vai baterijas ir pareizi apgriezti ievietotas (skatiet C att.), pirms atkārtoti aizverat bateriju nodalījuma vāku [5a].

**Norāde:** ja bateriju līmenis ir zems, mirgo LED kontrollampīņa [2]. Vienmēr nomainiet visas baterijas vienlaikus. Reizē izmantojiet tikai viena ražotāja baterijas ar vienādu kapacitāti.

- Ja nelietojat izstrādājumu ilgāku laiku, izņemiet baterijas. Ja baterijas ilgāku laiku tiek glabātas, tās var korodēt un izlādēties.

## ● Ieslēgšana/izslēgšana

- Lai ieslēgtu izstrādājumu, pabīdiet LOCK slēdzi [4] pozīcijā . Izstrādājums pēc ieslēgšanas uzreiz raida divas lāzera līnijas no lāzera staru izejas atveres [7].
- Lai izslēgtu izstrādājumu, pabīdiet LOCK slēdzi [4] pozīcijā . Izslēdzot tiek bloķēta iekārtas svārstīgā daļa.

## ● Automātiskās nivelēšanas lietošana

- Lai lietotu automātisko nivelēšanu, novietojiet izstrādājumu uz horizontālas, cietas pamatnes, vai nostipriniet to ar 1/4" statīva vītņi [6] uz statīva.
- Pēc ieslēgšanas automātiskā nivelēšana izlīdzina neprecizitāti pašnivelēšanas diapazonā par  $\pm 4^\circ$ . Nivelēšana ir

pabeigta, tiklīdz lāzera līnijas vairs nekustas un LED kontrollampiņa [2] deg zaļā krāsā.

- Ja automātiskā nivelēšana nav iespējama, piemēram, ja mērinstrumenta apakšpuse ir novirzīta no horizontālas līnijas vairāk par 4° vai izstrādājums brīvi tiek turēts rokā, LED kontrollampiņa [2] deg sarkanā krāsā un horizontālās un vertikālās lāzera līnijas tiek izslēgtas.

**Norāde:** lietošanu bez automātiskās nivelēšanas vienmēr parāda ar sarkanu LED kontrollampiņu [2].

**Norāde:** satricinājuma vai novietojuma maiņas gadījumā lietošanas laikā izstrādājums tiek automātiski atkārtoti nivelēts. Pēc atkārtotas nivelēšanas pārbaudiet horizontālās vai vertikālās lāzera līnijas novietojumu attiecībā uz atsauces punktiem, lai nepieļautu kļūdas.

## ● Vienas līnijas vai krustotu līniju lietošana

- Ja izstrādājums atrodas automātiskajā nivelēšanā, un mērinstrumenta apakšpuse ir novirzīta no horizontālas līnijas vairāk par 4° (ieslēgta zaļā LED), uzmanīgi nospiediet taustiņu H [1], lai ieslēgtu vai izslēgtu horizontālo līniju.
- Atbilstoši nospiediet taustiņu V [3], lai ieslēgtu vai izslēgtu vertikālo līniju.

### **Sakrustotās līnijas šim izstrādājumam var noteikt:**

- Ja izstrādājums atrodas automātiskajā nivelēšanā, un mērinstrumenta apakšpuse ir novirzīta no horizontālas līnijas vairāk par 4° (ieslēgta zaļā LED), turiet nospiestu taustiņu H [1], līdz LED kontrollampiņa [2] kļūst sarkana. Tagad automātiskā nivelēšana ir izslēgta, un sakrustotās līnijas ir nepārtraukti ieslēgtas – arī tad, ja mērinstrumenta apakšpuse ir novirzīta no horizontālas līnijas vairāk par 4°.
- Jūs varat atkārtoti izslēgt šo režīmu, nospiežot un noturot taustiņu H [1], līdz LED kontrollampiņa [2] atkal deg zaļā krāsā. Automātiskā nivelēšana ir atkal ieslēgta.

Sakrustotās līnijas mirgo, tiklīdz mērinstrumenta apakšpuse ir novirzīta no horizontālas līnijas vairāk par 4°, tādā gadījumā LED kontrollampiņa [2] atkal deg sarkanā krāsā.

## ● Lietošana bez automātiskās nivelēšanas

- Pabīdiet LOCK slēdzi [4] pozīcijā .
- Turiet nospiestu taustiņu H [1], līdz sarkanā LED kontrol-lampiņa [2] ieslēdzas. Tagad izstrādājums raida divas lāzera līnijas no lāzera staru izejas atveres [7], kuras nav nivelētas. Lietošanu bez automātiskās nivelēšanas vienmēr parāda ar sarkanu LED kontrollampiņu [2].
- Šajā režīmā atsevišķās līnijas arī var izslēgt vai ieslēgt. Īslaicīgi nospiediet taustiņu H [1], lai izslēgtu vai ieslēgtu horizontālo līniju. Īslaicīgi nospiediet taustiņu V [3], lai izslēgtu vai ieslēgtu vertikālo līniju.
- Lai izslēgtu izstrādājumu šajā režīmā, turiet nospiestu taustiņu H [1], līdz sarkanā LED kontrollampiņa [2] nodziest.

## ● Darbības norādes

- Atzīmēšanai vienmēr izmantojiet tikai lāzera līnijas vidu. Lāzera līnijas platums mainās atkarībā no attāluma.

## ● Statīva lietošana

### Uzstādīšana un regulēšana

1. Atvelciet uz pretējām pusēm trīs statīva kājas [17]. Plastmasas gredzenu [15], kas savieno visus trīs šķērsos šarnīrus, pārvieto līdz vidējā balsta galam.
2. Atbrīvojiet fiksējošo sviru [16] un pagariniet kājas, līdz vajadzīgajam augstumam.
3. Pēc tam atlokiet visas šīs fiksējošās sviras [16] atpakaļ.
4. Pārbaudiet taisno regulēšanu ar līmeņrādi [11]. Ja statīvs novietots taisni, gaisa burbulis atrodas apļa vidū. Pēc vajadzības atkārtoti iestatiet statīva kāju garumu [17].
5. Atskrūvējiet sprostskrūvi [14] un pēc vajadzības pagariniet vidējo balstu, ja ir nepieciešams lielāks augstums. Pievelciet sprostskrūvi [14], kad ir sasniegts vajadzīgais augstums.
6. Statīva plakanās galvas [18] horizontālai regulēšanai atbrīvojiet garo rokturi [12], to griežot pretēji pulksteņrādītāja virzienam un pēc vajadzības pārvietojot uz augšu vai uz leju. Kad līmeņrāža [11] gaisa burbulis atrodas apļa vidū, statīva plakanā galva ir noregulēta horizontāli. Tad pievelciet garo rokturi [12], to griežot pulksteņrādītāja virzienā.
7. Pēc vajadzības atskrūvējiet sprostskrūvi [13], lai statīva plakanā galvu [18] pagrieztu horizontāli līdz pat 360 grādiem

un sasniegtu vajadzīgo pozīciju. Kad ir sasniegta vajadzīgā pozīcija, pievelciet sprostskrūvi [13].

8. Pēc vajadzības atskrūvējiet sprostskrūvi [10], lai statīva plakanās galvas [18] leņķi iestatītu vertikāli līdz pat 90 grādiem un saglabātu vajadzīgo leņķi. Kad ir sasniegts vajadzīgais leņķis, pievelciet sprostskrūvi [10].

### **Krustveida līniju lāzera nostiprināšana**

Noregulējiet krustveida līniju lāzera  $\frac{1}{4}$ "vītņi [6] ar ātrās nomaiņas plāksnes  $\frac{1}{4}$ "stiprinājuma skrūvi [8] un pārlicinieties, vai skrūve ir pievilktā, griežot metāla turētāju [9] pulksteņrādītāja virzienā. Metāla turētājs [9] atrodas ātrās nomaiņas plāksnes [19] apakšpusē.

### **Ātrās nomaiņas plāksnes noņemšana no statīva**

Jūs varat noņemt krustveida līniju lāzera vienkārši kopā ar ātrās nomaiņas plāksni [19] no statīva, veicot šādus soļus:

1. Pavelciet statīva plakanās galvas [18] sviru [11a] uz sānu.
2. Noņemiet ātrās nomaiņas plāksni [19].
3. Ja vēlaties krustveida līniju lāzera piestiprināt atpakaļ pie statīva, pavelciet aiz statīva plakanās galvas [18] sviras [11a] un nostipriniet ātrās nomaiņas plāksni [19] atkal uz statīva plakanās galvas [18]. Tad atbrīvojiet sviru [11a], lai to novietotu sākuma pozīcijā un nofiksētu ātrās nomaiņas plāksni [19] (skatiet A att.).
4. Pārbaudiet, vai ātrās nomaiņas plāksne [19] ir pietiekami nostiprināta pie statīva plakanās galvas [18].

## **● Apkope un tīrīšana**

Izstrādājumam nav jāveic apkope.

- **IEVĒRĪBAI!** Nekādā gadījumā neiemērciet izstrādājumu ūdenī vai citā šķidrumā. Tīrīšanas laikā izstrādājumā nedrīkst iekļūt mitrums.
- Vienmēr uzturiet izstrādājumu tīru, lai varētu labi un droši strādāt ar to.
- Korpusa tīrīšanai izmantojiet sausu drānu.
- Tīriet lāzera staru izejas atveri [7] ar vieglu gaisa plūsmu. Noturīgāku netīrumu gadījumā notīriet tos ar mazliet samitrinātu vates kociņu. To darot, nepiemērojiet lielu spiedienu!

**⚠ BRĪDINĀJUMS!** Remonta nolūkā izstrādājumu drīkst atvērt tikai speciālists.

- Mērinstrumenta remontēšanu drīkst uzticēt tikai kvalificētiem speciālistiem, kas izmanto oriģinālās rezerves daļas. Tādējādi tiek nodrošināts, ka mērinstruments arī turpmāk darbosies droši.

## ● Glabāšana

- Ja plānojat nelietot izstrādājumu ilgāku laiku, izņemiet no tā baterijas un noglabājiet to tīrā, sausā vietā, kur neiespīd tieši saules stari.

## ● Utilizācija

Iepakojums ražots no videi draudzīgiem materiāliem, kurus varat utilizēt vietējās atkritumu pārstrādes iestādēs.



Šķirojot atkritumus, ievērojiet marķējumus uz iepakojuma materiāliem, kas ir apzīmēti ar saīsinājumiem (a) un numuriem (b) ar šādu nozīmi: 1-7: plastmasas/20-22: papīrs un kartons/80-98: saistvielas.



Informāciju par nolietotā izstrādājuma utilizāciju varat saņemt savā novada vai pilsētas pašvaldībā.



Kad izstrādājums ir nolietots, vides aizsardzības nolūkā neizmetiet to sadzīves atkritumos, bet gan veiciet pienācīgu utilizāciju. Informāciju par atkritumu nodošanas vietām un to darbalaikiem varat saņemt savā pašvaldībā.

Bojātas vai izlietotas baterijas/akumulatori ir atkārtoti jāpārstrādā. Nododiet baterijas/akumulatorus un/vai izstrādājumu pieejamajās nodošanas iestādēs.



**Kaitējums videi nepareizas bateriju/akumulatoru utilizācijas dēļ!**

Baterijas/akumulatorus nedrīkst izmest sadzīves atkritumos. Tās var saturēt indīgus smagos metālus un ir jāpārstrādā kā bīstamie atkritumi. Smago metālu ķīmiskie simboli ir šādi: Cd = kadmījs, Hg = dzīvsudrabs, Pb = svins. Tādēļ nododiet izlietotas baterijas/akumulatorus pašvaldības atkritumu nodošanas vietā.

## ● Garantija

Izstrādājums bija izgatavots atbilstoši stingrām kvalitātes vadlīnijām un pirms piegādes rūpīgi pārbaudīts. Materiālu vai ražošanas defektu gadījumā jums attiecībā pret izstrādājuma pārdevēju ir likumīgas tiesības. Mūsu zemāk minētā garantija nekādā veidā neierobežo jūsu likumīgās tiesības.

Šim izstrādājumam tiek piešķirta 3 gadu garantija, sākot ar pirkuma izdarīšanas datumu. Garantijas termiņš sākas ar pirkuma izdarīšanas datumu. Uzglabājiet oriģinālo pirkuma čeku drošā vietā, jo tas ir nepieciešams kā pirkuma dokumentāls pierādījums.

Par visiem bojājumiem vai trūkumiem, kas jau eksistē uz pirkuma izdarīšanas brīdi, nekavējoties jāziņo pēc izstrādājuma izpakošanas.

Ja 3 gadu laikā, sākot ar pirkuma izdarīšanas datumu, izstrādājumam parādīsies kāds materiālu vai ražošanas defekts, mēs pēc savas izvēles izstrādājumu salabosim vai nomainīsim bez maksas. Garantijas laiks nepagarināsies uz notikušās garantijas prasības pamata. Tas attiecas arī uz aizvietotām un salabotām daļām.

Garantija zaudē spēku, ja izstrādājums bija bojāts vai nelietpratīgi lietots vai apkopts.

Garantija sedz materiālu un ražošanas defektus. Šī garantija neattiecas ne uz izstrādājuma daļām, kas ir pakļautas normālam nolietojumam, un līdz ar to ir uzskatāmas par nolietojuma daļām (piemēram, baterijas, akumulatori, šļūtenes, kārtidži), ne uz plīstošu daļu bojājumiem, piemēram, slēdzis vai stikla daļas.

## ● Rīcība garantijas gadījumā

Lai jūsu prasība tiktu ātrāk apstrādāta, lūdzam ievērot tālāk sniegtās norādes:

- o Jebkādu prasību apstrādei kā pirkuma apliecinājumu lūdzam uzglabāt kases čeku un preces numuru (IAN 487145\_2501).

- o Preces numuru izlasiet izstrādājuma datu plāksnītē, izstrādājuma gravējumā, pamācības titullapā (apakšā kreisajā pusē) vai uzlīmē izstrādājuma aizmugurē vai apakšā.
- o Ja rodas darbības traucējumi vai citi trūkumi, vispirms pa telefonu vai e-pastu sazinieties ar turpmāk norādīto servisa nodaļu.
- o Par bojātu atzīto izstrādājumu kopā ar pirkuma apliecinājumu (kases čeku) un informāciju par trūkumu un tā rašanās brīdi jūs bez maksas varat nosūtīt uz norādīto servisa adresi.



Vietnē parkside-diy.com jūs varat lejupielādēt šo un daudzas citas rokasgrāmatas, izstrādājumu video un lietojumprogramma. Noskenējot QR kodu, jūs uzreiz varēsiet pāriet uz vietni parkside-diy.com. Izvēlieties savu valsti un izmantojiet meklēšanas masku, lai meklētu darbības instrukcijas. Ievadot preces numuru (IAN) 487145\_2501 jūs varat atvērt

vajadzīgo lietošanas pamācību.











## ● Serviss

ⓁV **Serviss Latvijā**  
 Tālr.: 80005811  
 E-pasts: owim@lidl.lv









<b>Legende der verwendeten Piktogramme</b> .....	Seite 104
<b>Einleitung</b> .....	Seite 105
Bestimmungsgemäßer Gebrauch .....	Seite 105
Teilebeschreibung .....	Seite 106
Lieferumfang .....	Seite 106
Technische Daten.....	Seite 107
<b>Sicherheitshinweise</b> .....	Seite 107
Sicherheitshinweise für Batterien/Akkus.....	Seite 109
<b>Inbetriebnahme</b> .....	Seite 110
Batterien einsetzen/wechseln .....	Seite 110
Ein-/Ausschalten .....	Seite 111
Nivellierautomatik verwenden .....	Seite 111
Einzellinie und gekreuzte Linien verwenden .....	Seite 111
Ohne Nivellierautomatik arbeiten .....	Seite 112
Arbeitshinweise.....	Seite 113
Mit dem Stativ arbeiten.....	Seite 113
<b>Wartung und Reinigung</b> .....	Seite 114
<b>Lagerung</b> .....	Seite 115
<b>Entsorgung</b> .....	Seite 115
<b>Garantie</b> .....	Seite 116
Abwicklung im Garantiefall .....	Seite 116
Service .....	Seite 117

## Legende der verwendeten Piktogramme

	Lesen Sie die Bedienungsanleitung.
	Explosionsgefahr!
	Schutzhandschuhe tragen!
	Achtung!
	Schützen Sie sich vor Laserstrahlung!
	Nicht in den Laserstrahl blicken!
	Gleichstrom/-spannung
	Batterien inklusive
	Sicherheitshinweise Handlungsanweisungen
	Das CE-Zeichen bestätigt die Konformität mit den für das Produkt zutreffenden EU-Richtlinien.
	Halten Sie die Batterien außerhalb der Reichweite von Kindern.
	Werfen Sie Batterien nicht ins Feuer.
	Setzen Sie Batterien nicht entgegen der richtigen Polarität (+ und -) ein.
	Beschädigen/verformen Sie Batterien nicht.
	Öffnen/zerlegen Sie Batterien nicht.

## Legende der verwendeten Piktogramme

	Verwenden Sie nur Batterien des gleichen Typs/der gleichen Marke.
	Mischen Sie nicht gebrauchte Batterien mit neuen.
	Batterien sind nicht wiederaufladbar.
	Halten Sie Batterien von Wasser und übermäßiger Feuchtigkeit fern.
	Schließen Sie Batterien nicht kurz.
	Setzen Sie Batterien mit der richtigen Polarität (+ und -) ein.

## Kreuzlinienlaser mit Stativ

### ● Einleitung



Wir beglückwünschen Sie zum Kauf Ihres neuen Produkts. Sie haben sich damit für ein hochwertiges Produkt entschieden. Die Bedienungsanleitung ist Teil dieses Produkts. Sie enthält wichtige Hinweise für Sicherheit, Gebrauch und Entsorgung. Machen Sie sich vor der Benutzung des Produkts mit allen Bedien- und Sicherheitshinweisen vertraut. Benutzen Sie das Produkt nur wie beschrieben und für die angegebenen Einsatzbereiche. Händigen Sie alle Unterlagen bei Weitergabe des Produkts an Dritte mit aus.

### ● Bestimmungsgemäßer Gebrauch

Das Produkt eignet sich zum Ermitteln und Überprüfen von waagerechten und senkrechten Linien. Das Produkt ist ausschließlich für den Betrieb an geschlossenen Einsatzorten geeignet. Jede andere Verwendung oder Veränderung des Produkts gilt als nicht bestimmungsgemäß und birgt erhebliche Unfallgefahren. Für aus bestimmungswidriger Verwendung

entstandene Schäden übernimmt der Hersteller keine Haftung. Nicht für den gewerblichen Einsatz bestimmt.

## ● Teilebeschreibung

- 1 H-Taste (zum Ein-/Ausschalten der horizontalen Linie)
- 2 LED-Kontrollleuchte (rot: Nivellierung aus, grün: Nivellierung ein)
- 3 V-Taste (zum Ein-/Ausschalten der vertikalen Linie)
- 4 LOCK-Schalter
- 5 Batteriefach
- 5a Batteriefachdeckel
- 6 ¼"-Stativgewinde (Unterseite)
- 7 Laseraustrittsöffnung
- 8 ¼"-Befestigungsschraube (zum Ausrichten mit dem ¼"-Stativgewinde des Kreuzlinienlasers)
- 9 Metallhalterung (zum Einstellen der ¼"-Schraube an der Schnellwechselplatte)
- 10 Sicherungsschraube (zum Justieren des Winkels des Stativ-Flachkopfs auf bis zu 90 Grad)
- 11 Wasserwaage
- 11a Hebel (zum Befestigen der Schnellwechselplatte)
- 12 Langer Griff
- 13 Sicherungsschraube (zum Drehen des Stativ-Flachkopfs um bis zu 360 Grad horizontal)
- 14 Sicherungsschraube (zum Einstellen der Höhe der Mittelsäule)
- 15 Kunststoffring
- 16 Arretierhebel (zum Einstellen der Höhe der Beine)
- 17 Stativbeine
- 18 Stativ-Flachkopf
- 19 Schnellwechselplatte

## ● Lieferumfang

- 1 Kreuzlinienlaser
- 1 Stativ
- 2 1,5V-Batterien, Typ (LR6) AA
- 1 Bedienungsanleitung

## ● Technische Daten

Betriebsspannung:	3V $\equiv$
Arbeitsbereich mindestens <sup>1)</sup> :	10m
Nivelliergenauigkeit:	+/- 0,5mm/m
Selbstnivellierbereich typisch:	$\pm 4^\circ$
Nivellierzeit typisch:	ca. 4 Sekunden
Betriebstemperatur:	+5°C–35°C
Relative Luftfeuchte max.:	$\leq 90\%$
Laserklasse:	2
Wellenlänge ( $\lambda$ ):	620-690nm
Maximale Leistung P max.:	1 mW
Stativaufnahme:	6,35mm (1/4")
Batterien:	2 x 1,5V-Batterien, Typ (LR6) AA
Gewicht Produkt:	260g (ohne Batterien)
Gewicht Stativ:	320g
Maße Produkt:	ca. 70 x 61 x 90mm
Maße Stativ:	65cm

1) Der Arbeitsbereich kann durch ungünstige Umgebungsbedingungen (z. B. direkte Sonneneinstrahlung) verringert werden.



### Sicherheitshinweise

- **ERSTICKUNGSGEFAHR!** Verpackungsmaterialien (z. B. Folien oder Polystyrol) dürfen nicht zum Spielen verwendet werden. Halten Sie Kinder stets von Verpackungsmaterial fern. Das Verpackungsmaterial ist kein Spielzeug.
- Arbeiten Sie mit dem Messwerkzeug nicht in explosionsgefährdeter Umgebung, in der sich brennbare Flüssigkeiten, Gase oder Stäube befinden. Im Produkt können Funken erzeugt werden, die den Staub oder die Dämpfe entzünden.
- Dieses Produkt kann von Kindern ab 8 Jahren sowie von Personen mit reduzierten physischen, sensorischen oder mentalen Fähigkeiten oder Mangel an Erfahrung und/oder Wissen benutzt werden, wenn sie beaufsichtigt oder bezüglich des sicheren Gebrauchs des Produkts unterwiesen wurden und die daraus resultierenden Gefahren verstanden haben. Kinder dürfen nicht mit dem Produkt spielen. Reinigung und Benutzer-Wartung dürfen nicht durch Kinder durchgeführt werden, es sei denn, sie sind beaufsichtigt.

- Lassen Sie das eingeschaltete Produkt nicht unbeaufsichtigt und schalten Sie das Produkt nach Gebrauch ab. Andere Personen könnten vom Laserstrahl geblendet werden. Gefahr von Augenverletzungen.
- Schützen Sie das Produkt vor Nässe und direkter Sonneneinstrahlung.
- Setzen Sie das Produkt keinen extremen Temperaturen oder Temperaturschwankungen aus. Lassen Sie es z. B. nicht längere Zeit im Auto liegen. Lassen Sie das Produkt bei größeren Temperaturschwankungen erst austemperieren, bevor Sie es in Betrieb nehmen. Bei extremen Temperaturen oder Temperaturschwankungen kann die Präzision des Produkts beeinträchtigt werden.
- Vermeiden Sie heftige Stöße oder Stürze des Messwerkzeugs. Durch Beschädigungen des Messwerkzeugs kann die Genauigkeit beeinträchtigt werden. Vergleichen Sie nach einem heftigen Stoß oder Sturz die Laserlinie zur Kontrolle mit einer bekannten waagerechten oder senkrechten Referenzlinie.
- Schalten Sie das Messwerkzeug aus, wenn Sie es transportieren. Beim Ausschalten wird die Pendeleinheit verriegelt, die sonst bei starken Bewegungen beschädigt werden kann.
- Bringen Sie das Messwerkzeug nicht in die Nähe von Herzschrittmachern. Durch den Magnet im Inneren des Messwerkzeugs wird ein Feld erzeugt, das die Funktion von Herzschrittmachern beeinträchtigen kann.
- Halten Sie das Messwerkzeug fern von magnetischen Datenträgern und magnetisch empfindlichen Geräten. Durch die Wirkung des Magnets kann es zu irreversiblen Datenverlusten kommen.



**⚠️ WARNUNG!** Schützen Sie sich vor Laserstrahlung!



- Schauen Sie nicht direkt in den Laserstrahl bzw. in die Laseraustrittsöffnung 7.

**⚠️ WARNUNG!** Das Betrachten des Laserstrahls mit optischen Instrumenten (z. B. Lupe, Vergrößerungsgläsern u. ä.) ist mit einer Augengefährdung verbunden.

- ⚠ VORSICHT!** Wenn andere als die hier angegebenen Bedienungs- oder Justiereinrichtungen benutzt oder andere Verfahrensweisen ausgeführt werden, kann dies zu gefährlicher Strahlungseinwirkung führen.
- Richten Sie den Laserstrahl niemals auf reflektierende Flächen, Personen oder Tiere. Bereits ein kurzer Sichtkontakt mit dem Laserstrahl kann zu Augenschäden führen.



## Sicherheitshinweise für Batterien/Akkus

- **LEBENSGEFAHR!** Halten Sie Batterien/Akkus außer Reichweite von Kindern. Suchen Sie im Falle eines Verschluckens sofort einen Arzt auf!
- Verschlucken kann zu Verbrennungen, Perforation von Weichgewebe und Tod führen. Schwere Verbrennungen können innerhalb von 2 Stunden nach dem Verschlucken auftreten.
-  **EXPLOSIONSGEFAHR!** Laden Sie nicht aufladbare Batterien niemals wieder auf. Schließen Sie Batterien/Akkus nicht kurz und/oder öffnen Sie diese nicht. Überhitzung, Brandgefahr oder Platzen können die Folge sein.
- Werfen Sie Batterien/Akkus niemals in Feuer oder Wasser.
- Setzen Sie Batterien/Akkus keiner mechanischen Belastung aus.

## Risiko des Auslaufens von Batterien/Akkus

- Vermeiden Sie extreme Bedingungen und Temperaturen, die auf Batterien/Akkus einwirken können, z. B. auf Heizkörpern/durch direkte Sonneneinstrahlung.
- Wenn Batterien/Akkus ausgelaufen sind, vermeiden Sie den Kontakt von Haut, Augen und Schleimhäuten mit den Chemikalien! Spülen Sie die betroffenen Stellen sofort mit klarem Wasser und suchen Sie einen Arzt auf!
-  **SCHUTZHANDSCHUHE TRAGEN!** Ausgelaufene oder beschädigte Batterien/Akkus können bei Berührung mit der Haut Verätzungen verursachen. Tragen Sie deshalb in diesem Fall geeignete Schutzhandschuhe.
- Im Falle eines Auslaufens der Batterien/Akkus entfernen Sie diese sofort aus dem Produkt, um Beschädigungen zu vermeiden.

- Verwenden Sie nur Batterien/Akkus des gleichen Typs. Mischen Sie nicht alte Batterien/Akkus mit neuen!
- Entfernen Sie die Batterien/Akkus, wenn das Produkt längere Zeit nicht verwendet wird.

### **Risiko der Beschädigung des Produkts**

- Verwenden Sie ausschließlich den angegebenen Batterietyp/Akkutyp!
- Setzen Sie Batterien/Akkus gemäß der Polaritätskennzeichnung (+) und (-) an Batterie/Akku und des Produkts ein.
- Reinigen Sie Kontakte an Batterie/Akku und im Batteriefach vor dem Einlegen mit einem trockenen, fusselfreien Tuch oder Wattestäbchen!
- Entfernen Sie erschöpfte Batterien/Akkus umgehend aus dem Produkt.

## **● Inbetriebnahme**

- Prüfen Sie die Lieferung auf Vollständigkeit und auf sichtbare Schäden.
- Entfernen Sie das gesamte Verpackungsmaterial vom Produkt.



## **● Batterien einsetzen/wechseln**

- Öffnen Sie den Batteriefachdeckel **5a** (siehe Abb. B).
- Legen Sie die Batterien in das Batteriefach **5** ein (siehe Abb. C). Vergewissern Sie sich, dass die Batterien richtig herum eingelegt sind (siehe Abb. C), bevor Sie den Batteriefachdeckel **5a** wieder schließen.

**Hinweis:** Bei geringem Batteriezustand blinkt die LED-Kontrollleuchte **2**. Ersetzen Sie immer alle Batterien gleichzeitig. Verwenden Sie nur Batterien eines Herstellers und mit gleicher Kapazität.

- Nehmen Sie die Batterien aus dem Produkt, wenn Sie es längere Zeit nicht benutzen. Die Batterien können bei längerer Lagerung korrodieren und sich selbst entladen.

## ● Ein-/Ausschalten

- Zum Einschalten des Produkts schieben Sie den LOCK-Schalter [4] in die Position . Das Produkt sendet sofort nach dem Einschalten zwei Laserlinien aus der Laseraustrittsöffnung [7].
- Zum Ausschalten des Produkts schieben Sie den LOCK-Schalter [4] in die Position . Beim Ausschalten wird die Pendeleinheit verriegelt.

## ● Nivellierautomatik verwenden

- Um mit der Nivellierautomatik zu arbeiten, stellen Sie das Produkt auf eine waagerechte, feste Unterlage, oder befestigen Sie es mit dem 1/4"- Stativgewinde [6] auf dem Stativ.
- Nach dem Einschalten gleicht die Nivellierautomatik Unebenheiten innerhalb des Selbstnivellierbereiches von  $\pm 4^\circ$  automatisch aus. Die Nivellierung ist abgeschlossen, sobald sich die Laserlinien nicht mehr bewegen und die LED-Kontrollleuchte [2] grün leuchtet.
- Ist die automatische Nivellierung nicht möglich, z. B. weil die Unterseite des Messwerkzeugs mehr als  $4^\circ$  von der Waagerechten abweicht oder das Produkt frei in der Hand gehalten wird, dann leuchtet die LED-Kontrollleuchte [2] rot und die horizontalen und vertikalen Laserlinien werden ausgeschaltet.

**Hinweis:** Das Arbeiten ohne Nivellierautomatik wird immer durch die rote LED-Kontrollleuchte [2] angezeigt.

**Hinweis:** Bei Erschütterungen oder Lageänderungen während des Betriebs wird das Produkt automatisch wieder einnivelliert. Überprüfen Sie nach einer erneuten Nivellierung die Position der waagerechten bzw. senkrechten Laserlinie in Bezug auf Referenzpunkte, um Fehler zu vermeiden.

## ● Einzellinie und gekreuzte Linien verwenden

- Wenn sich das Produkt in der automatischen Nivellierung befindet und die Unterseite des Messwerkzeugs weniger als  $4^\circ$  von der Waagerechten abweicht (grüne LED ein), drücken Sie vorsichtig die H-Taste [1], um die horizontale Linie ein- bzw. auszuschalten.

- Drücken Sie entsprechend die V-Taste [3], um die vertikale Linie ein- bzw. auszuschalten.

### **Die gekreuzten Linien können bei diesem Produkt festgestellt werden:**

- Wenn sich das Produkt in der automatischen Nivellierung befindet und die Unterseite des Messwerkzeugs weniger als 4° von der Waagerechten abweicht (grüne LED ein), halten Sie die H-Taste [1] gedrückt, bis die LED-Kontrollleuchte [2] rot wird. Nun ist die automatische Nivellierung ausgeschaltet und die gekreuzten Linien sind permanent eingeschaltet – auch wenn die Unterseite des Messwerkzeugs mehr als 4° von der Waagerechten abweicht.
- Sie können diesen Modus wieder ausschalten, indem Sie die H-Taste [1] drücken und halten, bis die LED-Kontrollleuchte [2] wieder grün leuchtet. Die Nivellierungsautomatik ist wieder eingeschaltet.

Die gekreuzten Linien blinken, sobald die Unterseite des Messwerkzeugs mehr als 4° von der Waagerechten abweicht, die LED-Kontrollleuchte [2] leuchtet dann wieder rot.

### **● Ohne Nivellierautomatik arbeiten**

- Schieben Sie den LOCK-Schalter [4] in die Position .
- Halten Sie die H-Taste [1] gedrückt, bis sich die rote LED-Kontrollleuchte [2] einschaltet. Nun sendet das Produkt zwei Laserlinien aus der Laseraustrittsöffnung [7], die nicht nivelliert sind. Das Arbeiten ohne Nivellierautomatik wird immer durch die rote LED-Kontrollleuchte [2] angezeigt.
- Einzellinien können in diesem Modus auch aus- oder eingeschaltet werden. Drücken Sie kurz die H-Taste [1], um die horizontale Linie aus- oder einzuschalten. Drücken Sie kurz die V-Taste [3], um die vertikale Linie aus- oder einzuschalten.
- Um das Produkt in diesem Modus auszuschalten, halten Sie die H-Taste [1] gedrückt, bis die rote LED-Kontrollleuchte [2] erlischt.

## ● Arbeitshinweise

- Verwenden Sie immer nur die Mitte der Laserlinie zum Markieren. Die Breite der Laserlinie ändert sich mit der Entfernung.

## ● Mit dem Stativ arbeiten

### **Aufbau und Ausrichtung**

1. Ziehen Sie die drei Beine [17] des Stativs auseinander. Der Kunststoffring [15], der alle drei Quergelenke verbindet, wird zum Ende der Mittelsäule bewegt.
2. Lösen Sie die Arretierhebel [16] und verlängern Sie die Beine, bis zu der gewünschten Höhe.
3. Klappen Sie dann alle diese Arretierhebel [16] zurück.
4. Überprüfen Sie die gerade Ausrichtung mithilfe der Wasserwaage [11]. Wenn das Stativ gerade steht, befindet sich die Luftblase in der Mitte des Kreises. Stellen Sie die Länge der Stativbeine [17] bei Bedarf neu ein.
5. Lösen Sie die Sicherungsschraube [14] und verlängern Sie die Mittelsäule nach Bedarf, wenn mehr Höhe benötigt wird. Ziehen Sie die Sicherungsschraube [14] fest, wenn die gewünschte Höhe erreicht ist.
6. Lösen Sie für eine horizontale Ausrichtung des Stativ-Flachkopfs [18] den langen Griff [12], indem Sie ihn gegen den Uhrzeigersinn drehen und nach Bedarf nach oben oder unten bewegen. Wenn sich die Luftblase der Wasserwaage [11] genau in der Mitte des Kreises befindet, ist der Stativ-Flachkopf horizontal ausgerichtet. Ziehen Sie dann den langen Griff [12] fest, indem Sie ihn im Uhrzeigersinn drehen.
7. Lösen Sie bei Bedarf die Sicherungsschraube [13], um den Stativ-Flachkopf [18] um bis zu 360 Grad horizontal zu drehen und die gewünschte Position zu erreichen. Wenn Sie die gewünschte Position erreicht haben, ziehen Sie die Sicherungsschraube [13] fest.
8. Lösen Sie bei Bedarf die Sicherungsschraube [10], um den Winkel des Stativ-Flachkopfs [18] vertikal um bis zu 90 Grad einzustellen und den gewünschten Winkel zu erhalten. Wenn Sie den gewünschten Winkel erreicht haben, ziehen Sie die Sicherungsschraube [10] fest.

## Befestigen des Kreuzlinienlasers

Richten Sie das ¼"-Gewinde [6] des Kreuzlinienlasers an der ¼"- Befestigungsschraube [8] der Schnellwechselplatte aus und stellen Sie sicher, dass die Schraube festgezogen ist, indem Sie die Metallhalterung [9] im Uhrzeigersinn drehen. Die Metallhalterung [9] befindet sich auf der Unterseite der Schnellwechselplatte [19].

## Schnellwechselplatte vom Stativ entfernen

Sie können den Kreuzlinienlaser einfach zusammen mit der Schnellwechselplatte [19] vom Stativ durch die folgenden Schritte entfernen:

1. Ziehen Sie den Hebel [11a] des Stativ-Flachkopfs [18] zur Seite.
2. Entfernen Sie die Schnellwechselplatte [19].
3. Wenn Sie den Kreuzlinienlaser wieder am Stativ befestigen möchten, ziehen Sie am Hebel [11a] des Stativ-Flachkopfs [18] und befestigen Sie die Schnellwechselplatte [19] wieder auf dem Stativ-Flachkopf [18]. Lösen Sie dann den Hebel [11a], um diesen in die Ausgangsposition zu bringen und die Schnellwechselplatte [19] zu fixieren (siehe Abb. A).
4. Überprüfen Sie, ob die Schnellwechselplatte [19] am Stativ-Flachkopf [18] ausreichend befestigt ist.

## ● Wartung und Reinigung

Das Produkt ist wartungsfrei.

- **ACHTUNG!** Tauchen Sie das Produkt niemals in Wasser oder andere Flüssigkeiten. Beim Reinigen darf keine Feuchtigkeit in das Produkt dringen.
- Halten Sie das Produkt sauber, um gut und sicher zu arbeiten.
- Verwenden Sie zum Reinigen des Gehäuses ein trockenes Tuch.
- Reinigen Sie die Laseraustrittsöffnung [7] mit einem sanften Luftstrahl. Bei stärkeren Verunreinigungen entfernen Sie den Schmutz mit einem leicht angefeuchteten Wattestäbchen. Üben Sie dabei keinen starken Druck aus!
- ▲ **WARNUNG!** Das Produkt darf zu Reparaturzwecken nur von einer Fachkraft geöffnet werden.
- Lassen Sie das Messwerkzeug von qualifiziertem Fachpersonal und nur mit Original-Ersatzteilen reparieren. Damit

wird sichergestellt, dass die Sicherheit des Messwerkzeuges erhalten bleibt.

## ● Lagerung

- Sollten Sie das Produkt längere Zeit nicht benutzen, entnehmen Sie die Batterien und lagern Sie es an einem sauberen, trockenen Ort ohne direkte Sonneneinstrahlung.

## ● Entsorgung

Die Verpackung besteht aus umweltfreundlichen Materialien, die Sie über die örtlichen Recyclingstellen entsorgen können.



Beachten Sie die Kennzeichnung der Verpackungsmaterialien bei der Abfalltrennung, diese sind gekennzeichnet mit Abkürzungen (a) und Nummern (b) mit folgender Bedeutung: 1–7: Kunststoffe/ 20–22: Papier und Pappe/80–98: Verbundstoffe.



Möglichkeiten zur Entsorgung des ausgedienten Produkts erfahren Sie bei Ihrer Gemeinde- oder Stadtverwaltung.



Werfen Sie Ihr Produkt, wenn es ausgedient hat, im Interesse des Umweltschutzes nicht in den Hausmüll, sondern führen Sie es einer fachgerechten Entsorgung zu. Über Sammelstellen und deren Öffnungszeiten können Sie sich bei Ihrer zuständigen Verwaltung informieren.

Defekte oder verbrauchte Batterien/Akkus müssen recycelt werden. Geben Sie Batterien/Akkus und/oder das Produkt über die angebotenen Sammeleinrichtungen zurück.



**Umweltschäden durch falsche Entsorgung der Batterien/Akkus!**

Batterien/Akkus dürfen nicht über den Hausmüll entsorgt werden. Sie können giftige Schwermetalle enthalten und unterliegen der Sondermüllbehandlung. Die chemischen Symbole der Schwermetalle sind wie folgt: Cd = Cadmium,

Hg = Quecksilber, Pb = Blei. Geben Sie deshalb verbrauchte Batterien/Akkus bei einer kommunalen Sammelstelle ab.

## ● **Garantie**

Das Produkt wurde nach strengen Qualitätsrichtlinien hergestellt und vor der Auslieferung sorgfältig geprüft. Im Falle von Material- oder Herstellungsfehlern haben Sie gegenüber dem Verkäufer des Produkts gesetzliche Rechte. Ihre gesetzlichen Rechte werden in keiner Weise durch unsere unten aufgeführte Garantie eingeschränkt.

Die Garantie für dieses Produkt beträgt 3 Jahre ab Kaufdatum. Die Garantiezeit beginnt mit dem Kaufdatum. Bewahren Sie den Originalkaufbeleg an einem sicheren Ort auf, da dieses Dokument als Nachweis des Kaufs erforderlich ist.

Alle Schäden oder Mängel, die bereits zum Zeitpunkt des Kaufs vorhanden sind, müssen unverzüglich nach dem Auspacken des Produkts gemeldet werden.

Sollte das Produkt innerhalb von 3 Jahren ab Kaufdatum einen Material- oder Herstellungsfehler aufweisen, werden wir es – nach unserer Wahl – kostenlos für Sie reparieren oder ersetzen. Die Garantiezeit verlängert sich durch einen stattgegebenen Gewährleistungsanspruch nicht. Dies gilt auch für ersetzte und reparierte Teile.

Diese Garantie erlischt, wenn das Produkt beschädigt oder unsachgemäß verwendet oder gewartet wurde.

Die Garantie deckt Material- und Herstellungsfehler ab. Diese Garantie erstreckt sich weder auf Produktteile, die normalem Verschleiß unterliegen, und somit als Verschleißteile gelten (z. B. Batterien, Akkus, Schläuche, Farbpatronen), noch auf Schäden an zerbrechlichen Teilen, z. B. Schalter oder Teile aus Glas.

## ● **Abwicklung im Garantiefall**

Um eine schnelle Bearbeitung Ihres Anliegens zu gewährleisten, folgen Sie bitte den folgenden Hinweisen:

- o Bitte halten Sie für alle Anfragen den Kassenbon und die Artikelnummer (IAN 487145\_2501) als Nachweis für den Kauf bereit.
- o Die Artikelnummer entnehmen Sie bitte dem Typenschild am Produkt, einer Gravur am Produkt, dem Titelblatt Ihrer Anleitung (unten links) oder dem Aufkleber auf der Rück- oder Unterseite des Produktes.
- o Sollten Funktionsfehler oder sonstige Mängel auftreten, kontaktieren Sie zunächst die nachfolgend benannte Serviceabteilung telefonisch oder per E-Mail.
- o Ein als defekt erfasstes Produkt können Sie dann unter Beifügung des Kaufbelegs (Kassenbon) und der Angabe, worin der Mangel besteht und wann er aufgetreten ist, für Sie portofrei an die Ihnen mitgeteilte Service-Anschrift übersenden.



Auf parkside-diy.com können Sie diese und viele weitere Handbücher einsehen und herunterladen. Mit diesem QR-Code gelangen Sie direkt auf parkside-diy.com. Wählen Sie Ihr Land aus, und suchen Sie über die Suchmaske nach den Bedienungsanleitungen. Mittels Eingabe der Artikelnummer (IAN) 487145\_2501 gelangen Sie zur Bedienungsanleitung für Ihren Artikel.

## ● Service

**DE Service Deutschland**  
Tel.: 0800 5435 111  
E-Mail: owim@lidl.de

**AT Service Österreich**  
Tel.: 0800 292726  
E-Mail: owim@lidl.at

**CH Service Schweiz**  
Tel.: 0800562153  
E-Mail: owim@lidl.ch



**OWIM GmbH & Co. KG**

Stiftsbergstraße 1  
74167 Neckarsulm  
GERMANY

Model-No.: HG13269  
Version: 06/2025

Last Information Update · Tietojen tila  
Informationsstatus · Stan informacj · Informacijos  
pobūdis · Info esitamise aeg · Informācija  
aktualizēta · Stand der Informationen:  
04/2025 · Ident.-No.: HG13269042025-3

---

