



PDF ONLINE  
parkside-diy.com



## 20V CORDLESS GARDEN SAW PASA 20-Li D3

(GB) (CY)

### 20V CORDLESS GARDEN SAW

User manual

Translation of the original instructions

(HR)

### 20 V AKUMULATORSKA PILA ZA GRANJE

Upute za uporabu

Prijevod originalnih uputa

(RS)

### 20 V AKU TESTERA ZA GRANE

Uputstvo za korišćenje

Prevod originalnog uputstva

(RO)

### 20 V FERĂSTRĂU PENTRU CRENGI, CU ACUMULATOR

Instrucțiuni de utilizare

Traducere a instrucțiunilor originale

(BG)

### 20 V АКУМУЛАТОРЕН ТРИОН ЗА КЛОНИ

Ръководство за експлоатация

Превод на оригиналната инструкция

(GR) (CY)

### 20 V ΕΠΑΝΑΦΟΡΤΙΖΟΜΕΝΟ ΠΡΙΟΝΙ ΚΛΑΔΕΜΑΤΟΣ

Οδηγίες χρήσης

Μετάφραση του πρωτοτύπου των οδηγιών χρήσης

(DE) (AT) (CH)

### 20 V AKKU-ASTSÄGE

Bedienungsanleitung

Originalbetriebsanleitung

IAN 465834\_2404



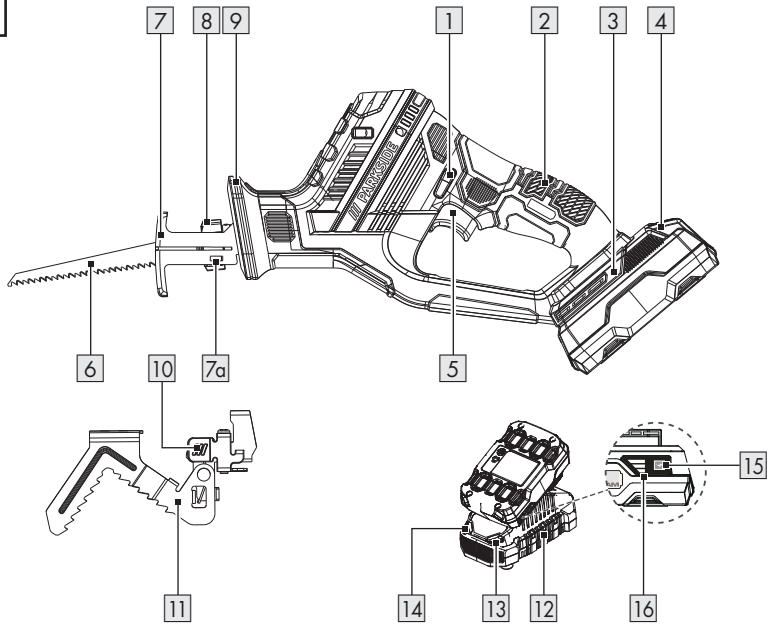
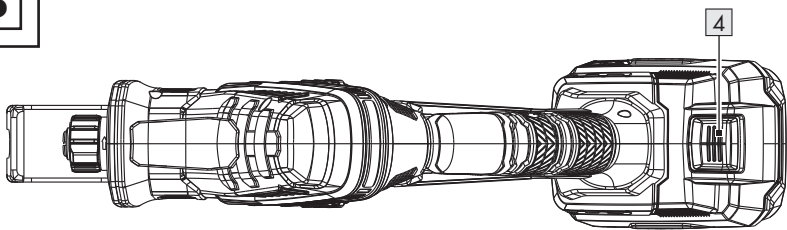
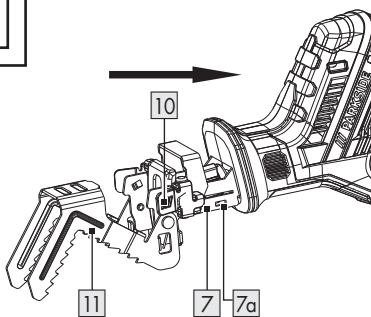
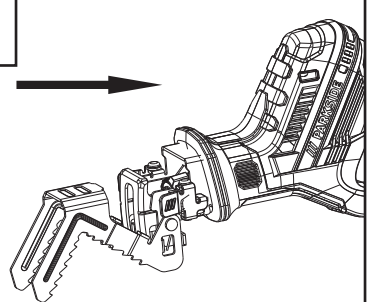

GB/CY	User manual	Page	5
HR	Upute za uporabu	Stranica	22
RS	Uputstvo za korišćenje	Strana	39
RO	Instrucțiuni de utilizare	Pagina	58
BG	Ръководство за експлоатация	Страница	76
GR/CY	Οδηγίες χρήσης	Σελίδα	97
DE/AT/CH	Bedienungsanleitung	Seite	117

**A****B****C****D**

**/// PARKSIDE**  
**X20V TEAM**

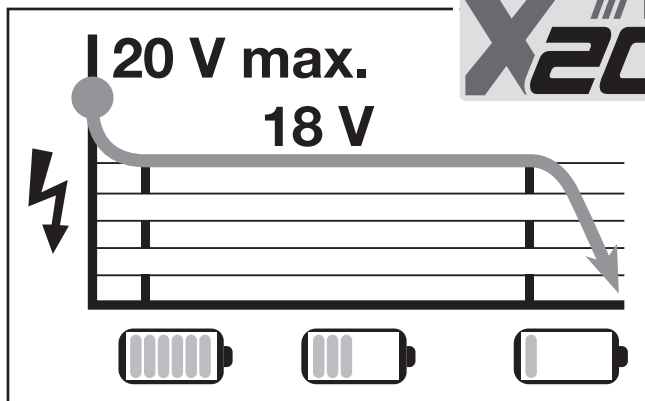

BATTERY COMPATIBLE WITH ALL DEVICES OF THE SERIES "X 20 V TEAM"

PUNJIVA BATERIJA KOMPATIBILNA JE SA SVIM UREĐAJIMA IZ SERIJE „X 20 V TEAM“

ACUMULATOR JE KOMPATIBILAN SA SVIM UREĐAJIMA IZ SERIJE „X 20 V TEAM“

ACUMULATOR COMPATIBIL CU TOATE APARATELE DIN SERIA „X 20 V TEAM“

АКУМУЛАТОРНА БАТЕРИЈА, СЪВМЕСТИМА С ВСИЧКИ УРЕДИ ОТ СЕРИЈАТА „X 20 V TEAM“





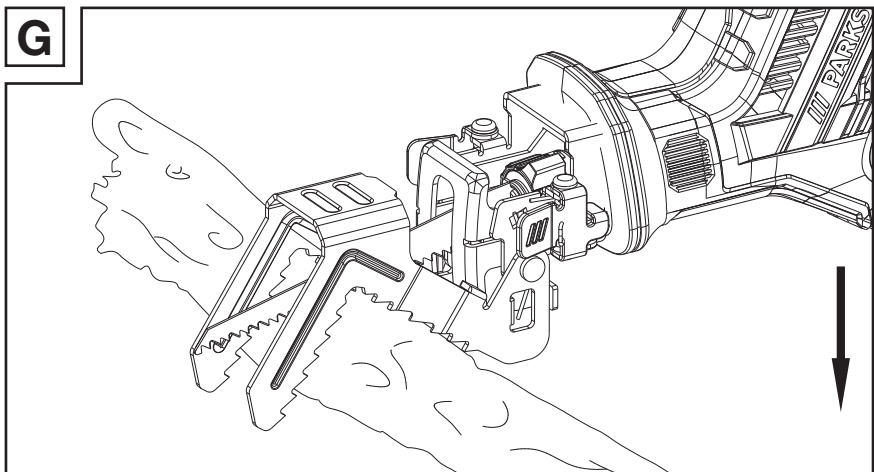
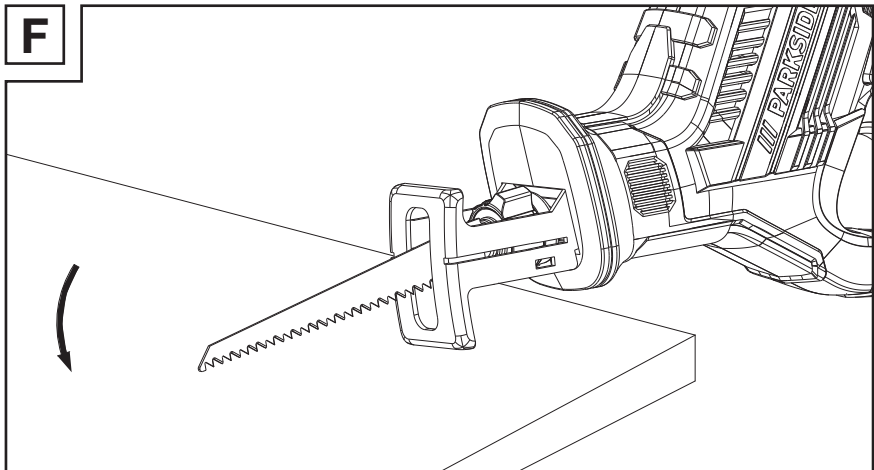
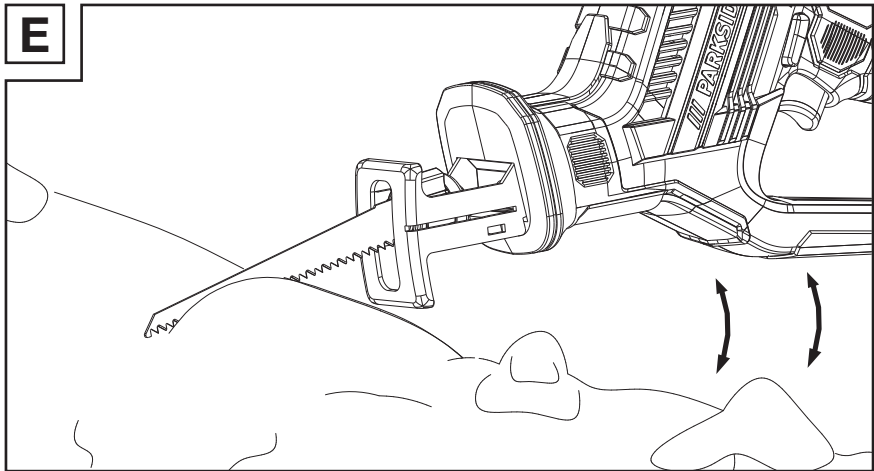













ΜΠΑΤΑΡΙΑ ΣΥΜΒΑΤΗ ΜΕ ΟΛΕΣ ΤΙΣ ΣΥΣΚΕΥΕΣ ΤΗΣ ΣΕΙΡΑΣ «X 20 V TEAM»

AKKU KOMPATIBEL MIT ALLEN GERÄTEN DER SERIE „X 20 V TEAM“



- List of pictograms used** ..... Page 6
- Introduction** ..... Page 7
  - Intended use ..... Page 7
  - Scope of delivery ..... Page 7
  - Parts list ..... Page 7
  - Technical data ..... Page 8
- General safety instructions** ..... Page 9
  - General power tool safety warnings ..... Page 9
  - Safety instructions for reciprocating saws ..... Page 12
  - Vibration and noise reduction ..... Page 12
  - Behaviour in emergency situations ..... Page 12
  - Residual risks ..... Page 13
  - Battery charger safety warnings ..... Page 13
- Before first use** ..... Page 14
  - Unpacking the product ..... Page 14
  - Accessories ..... Page 14
  - Charging the battery pack ..... Page 14
  - Attaching/removing the battery pack ..... Page 15
  - Checking the battery pack's charging level ..... Page 15
- Assembly** ..... Page 15
  - Fitting/removing the grip bracket ..... Page 15
  - Fitting/changing the saw blade ..... Page 15
- Operation** ..... Page 16
  - Switching on/off ..... Page 16
- Working instructions** ..... Page 16
  - Regular cuts ..... Page 16
  - Plunge cuts ..... Page 17
  - Flush cuts ..... Page 17
- Cleaning and care** ..... Page 17
  - Maintenance ..... Page 18
  - Repair ..... Page 18
  - Storage ..... Page 18
  - Transportation ..... Page 18
- Disposal** ..... Page 18
- Warranty** ..... Page 19
  - Warranty claim procedure ..... Page 19
- Service** ..... Page 20
- EU declaration of conformity** ..... Page 21

## List of pictograms used

	<b>WARNING!</b> – Designating a hazard with moderate risk, which can result in death or severe injury if not avoided (e.g. risk of electric shock)	 	This symbol means that the operating instructions must be observed when using the product.
	<b>CAUTION!</b> – Designating a hazard with low risk, which could result in minor or moderate injury if not avoided (e.g. risk of scalding)		Always unplug the charger <sup>[12]</sup> from the mains before removing the battery pack <sup>[3]</sup> from the charger or inserting the battery pack.
	<b>NOTICE!</b> – Warns of possible damage to property/the product if not avoided (e.g. risk of short circuit)		Always switch the product off, remove the battery pack <sup>[3]</sup> and let the product cool down before making any adjustments.
	Wear hearing protection!		Wear protective gloves!
	Alternating current/voltage		Direct current/voltage
	Use the product in dry indoor spaces only.	<b>min<sup>-1</sup></b>	Revolutions per minute
	Protection class II (double insulation)		Protect the battery pack <sup>[3]</sup> from heat and continuous intense sunlight.
	Protect the battery pack <sup>[3]</sup> from fire.		Protect the battery pack <sup>[3]</sup> from water and moisture.
<b>CE</b>	CE mark indicates conformity with relevant EU directives applicable for this product.	 	Safety information Instructions for use

# 20V CORDLESS GARDEN SAW

## ● Introduction

We congratulate you on the purchase of your new product. You have chosen a high quality product. The instructions for use are part of the product. They contain important information concerning safety, use and disposal. Before using the product, please familiarise yourself with all of the safety information and instructions for use. Only use the product as described and for the specified applications. If you pass the product on to anyone else, please ensure that you also pass on all the documentation with it.

## ● Intended use

- This cordless garden saw (hereinafter “product” or “power tool”) is a reciprocating saw intended for sawing wood, plastics and building materials up to a fixed stop (base plate).
- The product is suitable for rough sawing, straight and curved cuts and cuts surfaces flush.
- With the grip bracket mounted, the product is suitable for sawing branches.
- Observe the information on saw blades and the working instructions for sawing.
- Any other uses of or modifications to the product are deemed to be improper usage and may result in serious physical injury.
- The manufacturer accepts no responsibility for damage(s) attributable to misuse.
- This product is not intended for commercial use.

## ● Scope of delivery

### ⚠ WARNING!

- ▶ The product and the packaging are not children’s toys! Children must not play with plastic bags, sheets and small parts! There is a danger of choking and suffocation!

### NOTE

- ▶ HCS = High carbon steel
- ▶ TPI = teeth per inch = the number of teeth per inch (2.54 cm)

- 1 Cordless garden saw
- 1 Grip bracket
- 1 Saw blade for cuttings (HCS, 152 × 1 mm, 6 TPI)
- 1 Carrying case
- 1 User manual

## ● Parts list

Before reading, unfold the pages containing the illustrations and familiarise yourself with all functions of the product.

(Fig. A, B)

- 1 Switch lock
- 2 Handle
- 3 Battery pack\*
- 4 Release button (battery pack)
- 5 On/off switch
- 6 Saw blade
- 7 Base plate
- 7a Slot
- 8 Quick-release chuck
- 9 Hand guard
- 10 Release (grip bracket)
- 11 Grip bracket
- 12 Charger\*
- 13 Charging control LED (red)
- 14 Charging control LED (green)
- 15  button (charging level)
- 16 Charging level LEDs (red/orange/green)

\* Battery pack and charger are not included.

## ● Technical data

<b>20V Cordless Garden Saw</b>	<b>PASA 20-Li D3</b>
Rated voltage:	20 V ---
Rated idle stroke rate $n_0$ :	0-2700 min <sup>-1</sup>
Stroke length:	20 mm
Max. cut length:	60 mm (with branch claw) 90 mm (without branch claw)
Saw blade holder:	½" (12.7 mm)

## Recommended ambient temperature

While charging:	+4 °C to +40 °C
During operation:	+4 °C to +40 °C
During storage:	+20 °C to +26 °C

## Noise emission value

Noise measurement value determined in accordance with EN 62841. The A-rated noise level of the power tool at the working location is typically as follows:

Sound pressure level $L_{pA}$ :	79.3 dB
Uncertainty $K_{pA}$ :	5 dB
Sound power level $L_{WA}$ :	87.3 dB
Uncertainty $K_{WA}$ :	5 dB

### WARNING!



Wear hearing protection!

## Vibration emission value

Total vibration values (vector total of three directions) determined in accordance with EN 62841:

Sawing chipboard $a_{h,B}$ :	3.842 m/s <sup>2</sup>
Uncertainty K:	1.5 m/s <sup>2</sup>

Sawing wood beams $a_{h,WB}$ :	3.731 m/s <sup>2</sup>
Uncertainty K:	1.5 m/s <sup>2</sup>

## NOTE

- ▶ The vibration emission values and the noise emission values given in these instructions have been measured in accordance with a standardised test procedure and can be used for comparison of the power tool with another tool.
- ▶ The specified total vibration values and the noise emission values can also be used to make a provisional load estimate.

## WARNING!

- ▶ Depending on the manner in which the power tool is being used and, in particular, the kind of workpiece being worked, the vibration and noise emission values can deviate from the values given in these instructions during actual use of the power tool.
- ▶ It is necessary to establish safety measures to protect the operator based on an estimation of the vibration load during actual use (wherein all states of operation must be included, e.g. times when the power tool is switched off and times where the power tool is switched on but running without load).

## Charging time

- The product is part of the **X 20 V TEAM** series from **Parkside** and can be operated with battery packs of the **X 20 V TEAM** series from **Parkside**. Battery packs of the **X 20 V TEAM** series may only be charged using chargers of the **X 20 V TEAM** series.

- We recommend that you operate this product with the following battery packs only:
  - PAP 20 B1
  - PAP 20 B3
- We recommend charging these battery packs with the following chargers:
  - PLG 20 A3
  - PLG 20 A4
  - PLG 20 C1
  - PLG 20 C3
  - PDSLГ 20 A1

Charging time	2 Ah Battery pack PAP 20 B1	4 Ah Battery pack PAP 20 B3
Max. 2.4 A Charger PLG 20 A4/C1	60 min	120 min
Max. 4.5 A Charger PLG 20 A3/C3	35 min	60 min
Max. 4.5 A Charger PDSLГ 20 A1	35 min	60 min



## General safety instructions

### ● General power tool safety warnings

#### ⚠ WARNING!



Read all safety warnings, instructions, illustrations and specifications provided with this power tool. Failure to follow all instructions listed below may result in electric shock, fire and/or serious injury.

**Save all warnings and instructions for future reference.**

The term “power tool” in the warnings refers to your mains-operated (corded) power tool or battery-operated (cordless) power tool.

#### Work area safety

- a) **Keep work area clean and well lit.** Cluttered or dark areas invite accidents.
- b) **Do not operate power tools in explosive atmospheres, such as in the presence of flammable liquids,**

**gases or dust.** Power tools create sparks which may ignite the dust or fumes.

- c) **Keep children and bystanders away while operating a power tool.** Distractions can cause you to lose control.

#### Electrical safety

- a) **Power tool plugs must match the outlet. Never modify the plug in any way. Do not use any adapter plugs with earthed (grounded) power tools.** Unmodified plugs and matching outlets will reduce risk of electric shock.
- b) **Avoid body contact with earthed or grounded surfaces, such as pipes, radiators, ranges and refrigerators.** There is an increased risk of electric shock if your body is earthed or grounded.
- c) **Do not expose power tools to rain or wet conditions.** Water entering a power tool will increase the risk of electric shock.

- d) **Do not abuse the cord. Never use the cord for carrying, pulling or unplugging the power tool. Keep cord away from heat, oil, sharp edges or moving parts.** Damaged or entangled cords increase the risk of electric shock.
- e) **When operating a power tool outdoors, use an extension cord suitable for outdoor use.** Use of a cord suitable for outdoor use reduces the risk of electric shock.
- f) **If operating a power tool in a damp location is unavoidable, use a residual current device (RCD) protected supply.** Use of an RCD reduces the risk of electric shock.
- d) **Remove any adjusting key or wrench before turning the power tool on.** A wrench or a key left attached to a rotating part of the power tool may result in personal injury.
- e) **Do not overreach. Keep proper footing and balance at all times.** This enables better control of the power tool in unexpected situations.
- f) **Dress properly. Do not wear loose clothing or jewellery. Keep your hair, clothing and gloves away from moving parts.** Loose clothes, jewellery or long hair can be caught in moving parts.
- g) **If devices are provided for the connection of dust extraction and collection facilities, ensure these are connected and properly used.** Use of dust collection can reduce dust-related hazards.

### Personal safety

- a) **Stay alert, watch what you are doing and use common sense when operating a power tool.** Do not use a power tool while you are tired or under the influence of drugs, alcohol or medication. A moment of inattention while operating power tools may result in serious personal injury.
- b) **Use personal protective equipment. Always wear eye protection.** Protective equipment such as dust mask, non-skid safety shoes, hard hat, or hearing protection used for appropriate conditions will reduce personal injuries.
- c) **Prevent unintentional starting. Ensure the switch is in the off-position before connecting to power source and/or battery pack, picking up or carrying the tool.** Carrying power tools with your finger on the switch or energising power tools that have the switch on invites accidents.
- h) **Do not let familiarity gained from frequent use of tools allow you to become complacent and ignore tool safety principles.** A careless action can cause severe injury within a fraction of a second.

### Power tool use and care





- a) **Do not force the power tool. Use the correct power tool for your application.** The correct power tool will do the job better and safer at the rate for which it was designed.
- b) **Do not use the power tool if the switch does not turn it on and off.** Any power tool that cannot be controlled with the switch is dangerous and must be repaired.

- c) **Disconnect the plug from the power source and/or the battery pack, if detachable, from the power tool before making any adjustments, changing accessories, or storing power tools.** Such preventive safety measures reduce the risk of starting the power tool accidentally.
- d) **Store idle power tools out of the reach of children and do not allow persons unfamiliar with the power tool or these instructions to operate the power tool.** Power tools are dangerous in the hands of untrained users.
- e) **Maintain power tools and accessories. Check for misalignment or binding of moving parts, breakage of parts and any other condition that may affect the power tool's operation. If damaged, have the power tool repaired before use.** Many accidents are caused by poorly maintained power tools.
- f) **Keep cutting tools sharp and clean.** Properly maintained cutting tools with sharp cutting edges are less likely to bind and are easier to control.
- g) **Use the power tool, accessories and tool bits etc. in accordance with these instructions, taking into account the working conditions and the work to be performed.** Use of the power tool for operations different from those intended could result in a hazardous situation.
- h) **Keep handles and grasping surfaces dry, clean and free from oil and grease.** Slippery handles and grasping surfaces do not allow for safe handling and control of the tool in unexpected situations.

#### **Battery tool use and care**

- a) **Recharge only with the charger specified by the manufacturer.** A charger that is suitable for one type of battery pack may create a risk of fire when used with another battery pack.
- b) **Use power tools only with specifically designated battery packs.** Use of any other battery packs may create a risk of injury and fire.
- c) **When battery pack is not in use, keep it away from other metal objects, like paper clips, coins, keys, nails, screws or other small metal objects, that can make a connection from one terminal to another.** Shorting the battery terminals together may cause burns or a fire.
- d) **Under abusive conditions, liquid may be ejected from the battery; avoid contact. If contact accidentally occurs, flush with water. If liquid contacts eyes, additionally seek medical help.** Liquid ejected from the battery may cause irritation or burns.
- e) **Do not use a battery pack for tool that is damaged or modified.** Damaged or modified batteries exhibit unpredictable behaviour resulting in fire, explosion or risk of injury.
- f) **Do not expose a battery pack or tool to fire or excessive temperature.** Exposure to fire or temperature above 130 °C may cause explosion.

- g) **Follow all charging instructions and do not charge the battery pack or tool outside the temperature range specified in the instructions.** Charging improperly or at temperatures outside the specified range may damage the battery and increase the risk of the fire.

	<b>CAUTION! RISK OF EXPLOSION! Never charge non-rechargeable batteries!</b>
	<b>Protect the rechargeable battery from heat, for example from continuous exposure to sunlight, fire, water and moisture.</b> There is a risk of explosion.
	
	

### Service

- a) **Have your power tool serviced by a qualified repair person using only identical replacement parts.** This will ensure that the safety of the power tool is maintained.
- b) **Never service damaged battery packs.** Service of battery packs should be only performed by the manufacturer or authorized service providers.
- **Safety instructions for reciprocating saws**
- a) **Hold the power tool by insulated gripping surfaces, when performing an operation where the cutting accessory may contact hidden wiring or its own cord.** Cutting accessory contacting a “live” wire may make exposed metal parts of the power tool “live” and could give the operator an electric shock.

- b) **Use clamps or another practical way to secure and support the workpiece to a stable platform.** Holding the workpiece by hand or against your body leaves it unstable and may lead to loss of control.
- c) Wear a dust mask!

### **WARNING!**

- ▶ Do not use any accessories that are not recommended by PARKSIDE. This can lead to electric shock and fire.

### ● **Vibration and noise reduction**

To reduce the impact of noise and vibration emission, limit the time of operation, use low-vibration and low-noise operating modes as well as wear personal protective equipment.

Take the following points into account to minimise the vibration and noise exposure risks:

- Only use the product as intended by its design and these instructions.
- Ensure that the product is in good condition and well maintained.
- Keep tight grip on the handles/grip surface.
- Maintain this product in accordance with these instructions and keep it well lubricated (where appropriate).
- Plan your work schedule to spread any high vibration tool use across a longer period of time.

### ● **Behaviour in emergency situations**

Familiarise yourself with the use of this product by means of this instruction manual. Memorise the safety warnings and follow them to the letter. This will help to prevent risks and hazards.

- Always be alert when using this product, so that you can recognise and handle risks early. Fast intervention can prevent serious injury and damage to property.
- Switch the product off and remove the battery pack if there are malfunctions. Have the product checked by a qualified professional and repaired, if necessary, before you operate it again.

### ● Residual risks

Even if you are operating this product in accordance with all the safety requirements, potential risks of injury and damage remain. The following dangers can arise in connection with the structure and design of this product:

- Health defects resulting from vibration emission if the product is being used over long periods of time or not adequately managed and properly maintained.

#### NOTE

- ▶ This product produces an electromagnetic field during operation! This field may under some circumstances interfere with active or passive medical implants!
- ▶ To reduce the risk of serious or fatal injury, we recommend persons with medical implants to consult their doctor and the medical implant manufacturer before operating this product!

### ● Battery charger safety warnings

- This appliance can be used by children aged from 8 years and above and persons with reduced physical, sensory or mental capabilities or lack of experience and knowledge if they have been given supervision or instruction concerning use of the appliance in a safe way and understand the hazards involved. Children shall not play with the appliance. Cleaning and user maintenance shall not be made by children without supervision.
- Do not charge non-rechargeable batteries. Disregarding this instruction is hazardous.
- If the supply cord is damaged, it must be replaced by the manufacturer, its service agent or similarly qualified persons in order to avoid a hazard.

- Protect the electrical parts against moisture. Do not immerse such parts in water or other liquids to avoid electrical shock. Never hold the appliance under running water. Pay attention to the instructions provided for cleaning, maintenance and repair.

 The appliance is suitable for indoor use only.

#### NOTE

- ▶ Customers from CY (Cyprus), HR (Croatia), RS (Serbia), RO (Romania), BG (Bulgaria) & GR (Greece) can obtain compatible replacement batteries and chargers via [www.optimex-shop.com](http://www.optimex-shop.com).

## ● Before first use

### ● Unpacking the product

1. Take the product out of the packaging and remove all packaging materials and plastic wrappings.
2. Check to make sure that all listed parts are included (see “Scope of delivery”).
3. Check whether the product and all parts are in good condition, if any damage or defect is detected, do not use the product, but follow the procedure described in chapter “Warranty”.



## ● Accessories

- To operate this product safely and correctly, the following accessories, i.e. tools and saw blades, are necessary:
  - Suitable saw blade
- Accessories and saw blades are available through your authorised dealer. When buying always consider the technical requirements of this product (see “Technical data”).
- If you are not certain, ask a qualified specialist and get advice from your trusted dealer.







## ● Charging the battery pack





### WARNING! Risk of injury!



Always unplug the charger  from the mains before inserting/removing the battery pack .

#### NOTE

- ▶ You can charge the battery pack  at any time without reducing its life cycle.
- ▶ Interrupting the charging process does not damage the battery pack .
- Before operation: Charge the battery pack  when it is at medium or low charging level (see “Checking the battery pack charging level”).
- The charging control LEDs (red  and green ) indicate the status of the charger  and the battery pack .

LED	Status
Red LED  lights up	Battery pack  charges
Green LED  lights up	Battery pack  fully charged

LED	Status
Green LED <b>14</b> and red LED <b>13</b> flashing	Battery pack <b>3</b> defective
Red LED <b>13</b> flashing	Battery pack <b>3</b> too cold or too warm
Green LED <b>14</b> lights up (without battery pack <b>3</b> )	Charger <b>12</b> ready

1. Insert the battery pack **3** into the charger **12**.
2. Connect power plug of the charger **12** to a socket-outlet.
3. When the battery pack **3** is fully charged:
  - Disconnect the power plug of the charger **12** from the socket-outlet.
  - Remove the battery pack **3** from the charger **12**.

## ● Attaching/removing the battery pack

### Attaching the battery pack

1. Slide the battery pack **3** onto the handle **2**.
2. Ensure the battery pack **3** clicks noticeably in place.

### Removing the battery pack

1. Press the release button **4** on the battery pack **3**.
2. Pull the battery pack **3** from the handle **2**.

## ● Checking the battery pack's charging level

- Press the  button **15**. The charging level LEDs **16** light up.

Colour	Charging level
Red/orange/green	Maximum
Red/orange	Medium
Red	Low

## ● Assembly

### ● Fitting/removing the grip bracket

(Fig. C, D)

#### **WARNING! Risk of injury!**

Always switch the product off, remove the battery pack **3** and let the product cool down before making any adjustments.



### Fitting the grip bracket

- Press the release **10** on both sides. Push the grip bracket **11** over the guides on the base plate **7** until it click locks into the slot **7a**.

### Removing the grip bracket

- Press the release **10** on both sides. Pull the grip bracket **11** outwards of the guides.

## ● Fitting/changing the saw blade

#### **WARNING! Risk of injury!**

Always switch the product off, remove the battery pack **3** and let the product cool down before making any adjustments.



#### **CAUTION! Risk of injury!**

Saw blades are sharp and can become hot during use. Always wear protective gloves when handling saw blades.



#### **NOTICE! Risk of property damage!**

- ▶ The teeth of the saw blade **6** must point downwards.

1. Turn the quick-release chuck **[8]** in the direction of the arrow until it stops. Hold the quick-release chuck in this position.
2. Push the saw blade **[6]** into the quick-release chuck **[8]** until it stops.
3. Release the quick-release chuck **[8]** so that it returns to its initial position.
4. The saw blade **[6]** is now locked.

## ● Operation

### ● Switching on/off

#### ⚠ CAUTION! Risk of injury!



Always wear protective gloves when handling or working with the product.

#### ⚠ CAUTION! Risk of injury!

- ▶ Before switching on the product: Ensure the saw blade **[6]** is not in contact with the workpiece.
- ▶ Ensure your stance is stable. Always hold the product firmly with both hands while working.
- ▶ Keep your hands away from the saw blade **[6]** when the product is in operation.

#### NOTE

- ▶ You cannot lock the on/off switch **[5]** for continuous operation.

### Switching on

1. Release the switch lock **[1]** by pushing it in on the left or right side.
2. Press and hold the on/off switch **[5]**.
3. Regulate the speed as required by changing the amount of pressure on the on/off switch **[5]**.

### Switching off

1. Release the on/off switch **[5]**.
2. When releasing the on/off switch **[5]**, the switch lock **[1]** moves back into its original position.

## ● Working instructions

#### ⚠ CAUTION! Risk of injury and damage to property!

- ▶ Wear protective gloves when handling the saw blade **[6]**. In this way, you avoid injury from cuts.
- ▶ Do not use any blunt or bent saw blades or saw blades which are damaged in any other way.
- ▶ Before sawing the workpiece, check for hidden foreign objects such as nails and screws and remove them.
- ▶ Always insert a suitable saw blade.
- ▶ Secure the workpiece with the aid of clamping devices on the workbench.
- ▶ Apply only as much pressure as is required for sawing. If there is excessive pressure, the saw blade may bend and break.
- ▶ Switch the product off immediately if the saw blade jams. Try to spread the saw cut and carefully pull the saw blade out.
- ▶ Always stand to the side of the product when working.
- ▶ Always make sure that the workplace is well ventilated.
- ▶ Avoid over-stressing the product while working.

### ● Regular cuts

1. Verify the saw blade **[6]** is not touching the workpiece.
2. Switch the product on.
3. Apply the base plate **[7]** to the workpiece.
4. Use even pressure, advancing at a steady pace when making the cut. You can make horizontal, diagonal, or vertical cuts (Fig. E).

5. When working with the grip bracket [11], move the product downwards while applying light pressure (Fig. G).
6. When you are finished:
  - Switch the product off.
  - Pull the saw blade [6] out of the workpiece.

## ● Plunge cuts

(Fig. F)

### **⚠ CAUTION! Risk of kickback and personal injury!**

- ▶ Only make plunge cuts in soft materials (e.g. wood or plasterboard) using a short saw blade (max. length: 150 mm).
- ▶ Plunge cuts are very challenging and are associated with a higher risk of injuries. Only use this technique if you are familiar with it.

### **NOTE**

- ▶ Before making plunge cuts: Remove the grip bracket [11].

1. Place the front edge of the base plate [7] on the workpiece so that the saw blade [6] does not touch the workpiece.
2. Switch the product on.
3. Slowly plunge the saw blade [6] into the workpiece.
4. When you have cut through the depth of the workpiece, continue sawing as usual.

## ● Flush cuts

### **⚠ CAUTION! Risk of kickback and personal injury!**

- ▶ Make sure that the saw blade [6] is longer than the pipe diameter.

### **NOTE**

- ▶ Before making flush cuts: Remove the grip bracket [11].
- ▶ Using a flexible bi-metal saw blade you can saw off protruding workpieces (e.g. water pipes) flush to a wall.

1. Place the saw blade [6] directly against the wall.
2. Bend the saw blade [6] by applying lateral pressure to the product so that the base plate [7] makes contact with the wall.
3. Switch the product on.
4. Saw off the workpiece by applying constant pressure.

## ● Cleaning and care

### **⚠ WARNING! Risk of injury!**



Always switch the product off, remove the battery pack [3] and let the product cool down before making any adjustments.

### **NOTE**

- ▶ Do not use chemical, alkaline, abrasive or other aggressive detergents or disinfectants to clean this product as they might be harmful to its surfaces.
- Never allow fluids to get into the product.
- Always keep the product clean, dry and free from oil or grease.
- After each use and before storage: Remove debris from the product.
- Regular and proper cleaning helps to ensure safe use and prolongs the life of the product.
- Clean the product with a dry cloth.
- Use a soft brush for areas that are hard to reach.

- In particular, clean the air vents after every use with a cloth and soft brush. The vents must always be clear.

## ● Maintenance

- Before and after each use: Check the product and accessories (e.g. saw blades) for wear and damage. If required, replace worn or damaged accessories. Observe the technical requirements (see “Technical data”).
- Check covers and safety devices for sound condition and correct installation. If that is not the case, have them replaced by an expert.
- Replace the saw blade  if it becomes blunt, bent or damaged in any other way.



## ● Repair

- This product does not contain any parts that can be repaired by the user.
- Contact an authorised service centre or a similarly qualified person to have the product checked and repaired.

## ● Storage

- Clean the product as described above.
- Store the product and its accessories in a dark, dry, frost-free, well-ventilated place.
- Always store the product in a place that is inaccessible to children.
- The ideal temperature for a long term storage (longer than 3 months) is between +20 °C and +26 °C.
- Store the product in its carrying case.

## Battery pack

- Before storing for extended periods: Only store the battery pack  partially charged. The battery pack should be charged at 40 to 60 % (red and orange charging level LEDs  light up).
- When storing for extended periods: Check the charging level of the battery pack  about every 3 months. Recharge the battery pack, if necessary.

## ● Transportation

- Transport the product in its carrying case.
- Protect the product from any heavy impact or strong vibrations which may occur during transportation in vehicles.
- Secure the product to prevent it from slipping or falling over.

## ● Disposal

The packaging is made entirely of recyclable materials, which you may dispose of at local recycling facilities.



Observe the marking of the packaging materials for waste separation, which are marked with abbreviations (a) and numbers (b) with following meaning: 1–7: plastics/20–22: paper and fibreboard/80–98: composite materials.

## Product:



Contact your local refuse disposal authority for more details of how to dispose of your worn-out product.



To help protect the environment, please dispose of the product properly when it has reached the end of its useful life and not in the household waste. Information on collection points and their opening hours can be obtained from your local authority.

Faulty or used batteries/rechargeable batteries must be recycled. Return the batteries/rechargeable batteries and/or the product to the available collection points.



### **Environmental damage through incorrect disposal of the batteries/rechargeable batteries!**

Remove the batteries/battery pack from the product before disposal.

Batteries/rechargeable batteries may not be disposed of with the usual domestic waste. They may contain toxic heavy metals and are subject to hazardous waste treatment rules and regulations. The chemical symbols for heavy metals are as follows: Cd = cadmium, Hg = mercury, Pb = lead. That is why you should dispose of used batteries/rechargeable batteries at a local collection point.

### ● **Warranty**

The product has been manufactured to strict quality guidelines and meticulously examined before delivery. In the event of material or manufacturing defects you have legal rights against the retailer of this product. Your legal rights are not limited in any way by our warranty detailed below.

The warranty for this product is 3 years from the date of purchase. The warranty period begins on the date of purchase. Keep the original sales receipt in a safe location as this document is required as proof of purchase.

Any damage or defects already present at the time of purchase must be reported without delay after unpacking the product.

Should the product show any fault in materials or manufacture within 3 years from the date of purchase, we will repair or replace it – at our choice – free of charge to you. The warranty period is not extended as a result of a claim being granted. This also applies to replaced and repaired parts.

This warranty becomes void if the product has been damaged, or used or maintained improperly.

The warranty covers material or manufacturing defects. This warranty does not cover product parts subject to normal wear and tear, thus considered consumables (e.g. batteries, rechargeable batteries, tubes, cartridges), nor damage to fragile parts, e.g. switches or glass parts.

### ● **Warranty claim procedure**

So that your request can be processed quickly, please observe the following instructions:

For all inquiries, please have the receipt and item number (IAN 465834\_2404) ready as proof of purchase.

The article number can be taken from the identification label on the product, engraving on the product, the front cover of your manual (at the bottom left), or the sticker on the back or bottom of the product.

If malfunctions or other defects arise, first contact the service department indicated below by phone or email.

You can then send a product recorded as defective to the communicated service address postage-free, making sure to enclose proof of purchase (receipt) and information on the details of the defect and when it occurred.



You can download and view this and numerous other manuals at [parkside-diy.com](http://parkside-diy.com). This QR code takes you directly to [parkside-diy.com](http://parkside-diy.com). Choose your country and use the search screen to search for the operating instructions. Entering the item number (IAN) 465834\_2404 takes you to the operating instructions for your item.

## ● **Service**

### **GB** Service Great Britain

Tel.: 0800 0569216

E-Mail: [owim@lidl.co.uk](mailto:owim@lidl.co.uk)

### **CY** Service Cyprus

Tel.: 8009 4211

E-Mail: [owim@lidl.com.cy](mailto:owim@lidl.com.cy)



Serbian mark of conformity

# ● EU declaration of conformity

<b>EU DECLARATION OF CONFORMITY</b> (No 465834_2404)
--

IAN: 465834\_2404  
 Product identification: "PARKSIDE" Cordless Garden Saw  
 Model Number: HG10614

The object of the declaration described above is in conformity with the relevant Union harmonisation legislation:

Directive 2006/42/EC
Directive 2014/30/EU
Directive 2011/65/EU and all related amendments

References to the relevant harmonised standards used or references to the other technical specifications in relation to which conformity is declared:

N° / Parts
Directive 2006/42/EC
EN 62841-1:2015/A11:2022
EN 62841-2-11:2016/A1:2020
Directive 2014/30/EU
EN IEC 55014-1:2021
EN IEC 55014-2:2021

The object of the declaration described above is in conformity with Directive 2011/65/EU of the European Parliament and of the Council of 8 June 2011 on the restriction of the use of certain hazardous substances in electrical and electronic equipment:

N° / Parts
EN IEC 63000:2018

**Keeper of the technical documentation:** OWIM GmbH & Co.KG

Signed for and on behalf of:  
**OWIM GmbH & Co. KG, Stiftsbergstraße 1, 74167 Neckarsulm, Germany**

This declaration of conformity is issued under the sole responsibility of the manufacturer.

Translation of the original declaration of conformity

Neckarsulm	17.05.2024		
Place	Date	ppa. Stefan Haensel Authorised Signatory	ppa. Jens Buchheim Authorised Signatory

EN



<b>Značenje korištenih piktograma/simbola</b> . . . . .	Stranica	23
<b>Uvod</b> . . . . .	Stranica	24
Uvjeti korištenja . . . . .	Stranica	24
Sadržaj isporuke . . . . .	Stranica	24
Popis dijelova . . . . .	Stranica	24
Tehnički podaci . . . . .	Stranica	25
<b>Opće sigurnosne napomene</b> . . . . .	Stranica	26
Opće sigurnosne napomene za električne alate . . . . .	Stranica	26
Sigurnosne upute za transformatore specifične za sabljaste pile. . . . .	Stranica	29
Smanjenje vibracija i zvukova . . . . .	Stranica	29
Ponašanje u slučaju opasnosti . . . . .	Stranica	30
Ostali rizici . . . . .	Stranica	30
Sigurnosne napomene za punjače . . . . .	Stranica	30
<b>Prije prve uporabe</b> . . . . .	Stranica	31
Raspakirajte proizvod . . . . .	Stranica	31
Pribor . . . . .	Stranica	31
Punjenje baterijskog modula . . . . .	Stranica	31
Umetanje/uklanjanje baterijskog modula . . . . .	Stranica	32
Provjera stanja napunjenosti baterijskog modula . . . . .	Stranica	32
<b>Sastavljanje</b> . . . . .	Stranica	32
Pričvršćivanje/uklanjanje montažnog nosača . . . . .	Stranica	32
Pričvršćivanje/zamjena lista pile . . . . .	Stranica	33
<b>Korištenje</b> . . . . .	Stranica	33
Uključivanje/isključivanje . . . . .	Stranica	33
<b>Upute za rad</b> . . . . .	Stranica	33
Normalni rezovi pilom . . . . .	Stranica	34
Uranjajuće piljenje . . . . .	Stranica	34
Piljenje u ravnini . . . . .	Stranica	34
<b>Čišćenje i njega</b> . . . . .	Stranica	35
Održavanje . . . . .	Stranica	35
Popravak . . . . .	Stranica	35
Skladištenje . . . . .	Stranica	35
Transport . . . . .	Stranica	35
<b>Zbrinjavanje</b> . . . . .	Stranica	36
<b>Jamstvo</b> . . . . .	Stranica	36
Postupak u slučaju koji je pokriven jamstvom . . . . .	Stranica	37
<b>Servis</b> . . . . .	Stranica	37
<b>EU izjava o sukladnosti</b> . . . . .	Stranica	38

## Značenje korištenih piktograma/simbola

	<p><b>UPOZORENJE!</b> – Označava opasnost sa srednjom razinom rizika koja bi, ako se ne izbjegne, mogla dovesti do smrti ili ozbiljne ozljede (npr. opasnost od strujnog udara)</p>	 	<p>Ovaj simbol znači da se pri uporabi proizvoda valja pridržavati uputa za uporabu.</p>
	<p><b>OPREZI!</b> – Označava opasnost s niskom razinom rizika koja bi, ako se ne izbjegne, mogla dovesti do manjih do umjerenih ozljeda (npr. opasnost od opekline)</p>		<p>Uvijek iskopčate punjač <b>12</b> iz električne mreže prije nego što izvadite baterijski modul <b>3</b> iz punjača ili ga umetnete.</p>
	<p><b>PAŽNJA!</b> – Upozorava na moguću štetu na imovini (npr. opasnost od kratkog spoja)</p>		<p>Prije bilo kakvih podešavanja isključite proizvod, izvadite baterijski modul <b>3</b> i pustite da se ohladi.</p>
	<p>Nosite zaštitu sluha!</p>		<p>Nosite zaštitne rukavice!</p>
	<p>Izmjenična struja/napon</p>		<p>Istosmjerna struja/napon</p>
	<p>Proizvod upotrebljavajte samo u suhim prostorijama.</p>	<p><b>min<sup>-1</sup></b></p>	<p>Broj okretaja u minuti</p>
	<p>Razred zaštite II (dvostruka izolacija)</p>		<p>Zaštitite baterijski modul <b>3</b> od topline i izravnog sunčevog svjetla.</p>
	<p>Zaštitite baterijski modul <b>3</b> od vatre.</p>		<p>Zaštitite baterijski modul <b>3</b> od vode i vlage.</p>
	<p>Oznaka CE potvrđuje sukladnost sa smjernicama EU-a koje se primjenjuju na proizvod.</p>	 	<p>Sigurnosne napomene Upute za rukovanje</p>

## 20 V AKUMULATORSKA PILA ZA GRANJE

### ● Uvod

Čestitamo vam na kupnji novog proizvoda. Ovom kupnjom odlučili ste se za visokokvalitetan proizvod. Uputa za uporabu je sastavni dio ovog proizvoda. Ona sadrži važne upute o sigurnosti, uporabi i uklanjanju otpada. Prije upotrebe proizvoda upoznajte se sa svim njegovim uputama za korištenje i sigurnosnim uputama. Koristite ovaj proizvod u skladu s navedenim uputama te u navedene svrhe. Ukoliko proizvod dajete nekoj drugoj osobi, predajte joj osobi također i sve upute.

### ● Uvjeti korištenja

- Ova akumulatorska pila za granje (u daljnjem tekstu „proizvod“ ili „električni alat“) jest sabljasta pila s fiksnim graničnikom (pločom podnožja) namijenjena za piljenje drva, plastike i građevinskog materijala.
- Proizvod je prikladan za grube radove piljenja, ravne i zakrivljene rezove i rezanje površine u ravnini.
- S montiranim montažnim nosačem, proizvod je prikladan za piljenje grana.
- Pridržavajte se informacija o listovima pile i uputa za piljenje.
- Svaka druga uporaba ili izmjena proizvoda smatra se nenamjenskom i uzrokuje opasnost od nesreće.
- Proizvođač ne preuzima nikakvu odgovornost za štete nastale od nenamjenske uporabe.
- Proizvod nije namijenjen za profesionalnu upotrebu.

### ● Sadržaj isporuke

#### ⚠ UPOZORENJE!

- ▶ Proizvod i ambalažni materijal nisu igračke! Djeca se ne smiju igrati plastičnim vrećicama, folijama ni sitnim dijelovima! Postoji opasnost od gutanja i gušenja!

#### NAPOMENA

- ▶ HCS = high carbon steel = čelik s visokim udjelom ugljika
- ▶ TPI = teeth per inch = broj zuba po inču (2,54 cm)

- 1 Akumulatorska pila za granje
- 1 Montažni nosač
- 1 List pile za zelene rezove (HCS, 152 × 1 mm, 6 TPI)
- 1 Kućište za prenošenje
- 1 Upute za uporabu

### ● Popis dijelova

Prije čitanja otvorite stranice sa slikama i upoznajte se sa svim funkcijama proizvoda.

(Sl. A, B)

- 1 Blokada uključivanja
- 2 Ručka
- 3 Baterijski modul\*
- 4 Tipka za deblokadu (baterijski modul)
- 5 Prekidač za uključivanje/isključivanje
- 6 List pile
- 7 Ploča podnožja
- 7a Utor
- 8 Glava za brzo stezanje
- 9 Zaštita za ruke
- 10 Zasun (montažni nosač)
- 11 Montažni nosač
- 12 Punjač\*
- 13 LED lampica za kontrolu punjenja (crvena)
- 14 LED lampica za kontrolu punjenja (zelena)
- 15 Tipka  (stanje napunjenosti)

16 LED lampice stanja napunjenosti (crvena/narančasta/zelena)

\* Baterijski modul i punjač nisu priloženi.

## ● Tehnički podaci

<b>20 V Akumulatorska pila za granje</b>	<b>PASA 20-Li D3</b>
Nazivni napon:	20 V ===
Broj okretaja u praznom hodu $n_0$ :	0–2700 min <sup>-1</sup>
Hod:	20 mm
Maksimalni kapacitet rezanja:	60 mm (s kandžom za granu) 90 mm (bez kandže za granu)
Držać lista pile:	½" (12,7 mm)

## Preporučena okolna temperatura

Tijekom punjenja:	+4 °C do +40 °C
Tijekom rada:	+4 °C do +40 °C
Tijekom skladištenja:	+20 °C do +26 °C

## Vrijednosti emisije buke

Izmjerena vrijednost za buku određena prema EN 62841. Standardna procijenjena razina buke A električnog alata na mjestu korisnika:

Razina zvučnog tlaka $L_{pA}$ :	79,3 dB
Nesigurnost $K_{pA}$ :	5 dB
Razina zvučnog tlaka $L_{WA}$ :	87,3 dB
Nesigurnost $K_{WA}$ :	5 dB

## ⚠ UPOZORENJE!



Nosite zaštitu sluha!

## Vrijednosti emisije vibracija

Ukupne vrijednosti vibracija (zbroj vektora triju smjerova), utvrđeno prema normi EN 62841:

Piljenje iverice $a_{h,B}$ :	3,842 m/s <sup>2</sup>
Nesigurnost K:	1,5 m/s <sup>2</sup>
Piljenje drvenih greda $a_{h,WB}$ :	3,731 m/s <sup>2</sup>
Nesigurnost K:	1,5 m/s <sup>2</sup>

## NAPOMENA

- ▶ Navedene ukupne vrijednosti vibracija i navedene vrijednosti emisije buke izmjerene su prema normiranom postupku provjere i mogu se koristiti za uspoređivanje električnog alata s nekim drugim.
- ▶ Navedene ukupne vrijednosti vibracija i navedene vrijednosti emisije buke mogu se koristiti i za prethodnu procjenu opterećenja.

## ⚠ UPOZORENJE!

- ▶ Emisije vibracija i buke mogu tijekom stvarne uporabe električnog alata odstupati od navedenih vrijednosti, ovisno o načinu uporabe električnog alata, a posebice o vrsti obratka.
- ▶ Potrebno je uspostaviti sigurnosne mjere za zaštitu rukovatelja na temelju procjene izloženosti vibracijama tijekom stvarnih uvjeta uporabe (moraju se uzeti u obzir svi dijelovi radnog ciklusa, na primjer vrijeme kada se električni alat isključi i vrijeme kada uključi, ali radi bez opterećenja).

## Vrijeme punjenja

- Proizvod je dio serije **X 20 V TEAM Parkside** i može se koristiti s baterijskim modulima serije **X 20 V TEAM Parkside**. Baterijski moduli serije **X 20 V TEAM** smiju se koristiti samo s punjačima serije **X 20 V TEAM**.

- Preporučujemo da ovaj proizvod koristite samo sa sljedećim baterijskim modulima:
  - **PAP 20 B1**
  - **PAP 20 B3**
- Preporučujemo da ove baterijske module puniteljski punite sljedećim punjačima:
  - **PLG 20 A3**
  - **PLG 20 A4**
  - **PLG 20 C1**
  - **PLG 20 C3**
  - **PDSLGL 20 A1**

Vrijeme punjenja	Baterijski modul 2 Ah PAP 20 B1	Baterijski modul 4 Ah PAP 20 B3
Maks. 2,4 A punjač PLG 20 A4/C1	60 min	120 min
Maks. 4,5 A punjač PLG 20 A3/C3	35 min	60 min
Maks. 4,5 A punjač PDSLGL 20 A1	35 min	60 min



## Opće sigurnosne napomene

- **Opće sigurnosne napomene za električne alate**

### UPOZORENJE!



Pročitajte sve sigurnosne napomene, upute, ilustracije i tehničke podatke priložene uz ovaj električni alat. Propusti u pridržavanju sljedećih uputa mogu uzrokovati električni udar, požar i/ili teške ozljede.

**Sve sigurnosne napomene i upute čuvajte na sigurnom mjestu radi buduće uporabe.**

Pojam „električni alat“, koji se upotrebljava u sigurnosnim napomenama, odnosi se na električne alate koji rade na mrežno napajanje (s kabelom) kao i na električne alate s pogonom na punjive baterije (bez kabela).

## Sigurnost na mjestu rada

- Mjesto rada održavajte urednim i dobro osvijetljenim.** Nered ili neosvijetljena područja rada mogu uzrokovati nesreće.
- Električnim alatom nemojte raditi u prostorima ugroženima eksplozivnom atmosferom u kojima se nalaze zapaljive tekućine, plinovi ili prašine.** Električni alati stvaraju iskre koje mogu zapaliti prašinu ili pare.
- Djecu i ostale osobe držite podalje tijekom uporabe električnog alata.** Ako se dekoncentrirate, možete izgubiti kontrolu nad električnim alatom.

## Električna sigurnost

- Priključni utikač električnog alata mora odgovarati u utičnicu. Utikač se ne smije mijenjati ni na koji način. Zajedno s električnim alatima sa zaštitnim uzemljenjem nemojte upotrebljavati adapterske utikače.** Nepromijenjeni utikači i

odgovarajuće utičnice smanjuju rizik od električnog udara.

- b) **Izbjegavajte dodir tijela s uzemljenim površinama kao što su površine cijevi, grijanja, štednjaka i hladnjaka.** Ako vam je tijelo uzemljeno, postoji povećana rizik od električnog udara.
- c) **Električne alate držite podalje od kiše ili vlage.** Prodiranje vode u električni alat povećava rizik od električnog udara.
- d) **Priključni kabel nemojte upotrebljavati za nošenje i vješanje električnog alata niti za povlačenje utikača iz utičnice. Priključni kabel držite podalje od vrućine, ulja, oštrih bridova ili pokretljivih dijelova.** Oštećeni ili zapetljani priključni kabeli povećavaju rizik od električnog udara.
- e) **Ako s električnim alatom radite na otvorenom, upotrebljavajte samo produžne kabele koji su prikladni za eksterijere.** Uporaba produžnog kabela prikladnog za eksterijere smanjuje rizik od električnog udara.
- f) **Ako nije moguće izbjeći rad električnog alata u vlažnoj okolini, upotrijebite zaštitnu sklopku od struje kvara.** Uporaba zaštitne sklopke od struje kvara smanjuje rizik od električnog udara.

### **Sigurnost ljudi**

- a) **Uvijek budite oprezni, pazite što radite i budite razumni pri radu električnim alatom.** Električni alat nemojte upotrebljavati ako niste koncentrirani ili ste umorni odnosno ako ste pod utjecajem droga, alkohola ili lijekova. Već samo jedan trenutak nepažnje pri uporabi električnog alata može uzrokovati ozbiljne ozljede.

- b) **Nosite osobnu zaštitnu opremu te uvijek i zaštitne naočale.** Nošenje osobne zaštitne opreme kao što su maska za zaštitu od prašine, protuklizne zaštitne cipele, zaštitna kaciga ili zaštita sluha, ovisno o vrsti i primjeni električnog alata, smanjuje rizik od ozljeda.
- c) **Izbjegavajte slučajno puštanje u rad. Prije nego što električni alat priključite na naponsko napajanje i/ili punjivu bateriju, prije nego što ga uzmete ili nosite, uvjerite se da je isključen.** Ako su vam pri nošenju električnog alata prsti na sklopci ili ako je uređaj već uključen kad ga priključujete na naponsko napajanje, postoji opasnost od nesreće.
- d) **Prije nego što uključite električni alat, uklonite alat za namještanje ili francuski ključ.** Alat ili ključ, koji se nalazi u rotirajućem dijelu električnog alata, može uzrokovati ozljede.
- e) **Izbjegavajte neobično držanje tijela. Pobrinite se za sigurno stajanje i u svakom trenutku održavajte ravnotežu.** Tako možete bolje kontrolirati električni alat u neočekivanim situacijama.
- f) **Nosite prikladnu odjeću. Nemojte nositi široku odjeću niti nakit. Kosu i odjeću držite podalje od pokretljivih dijelova.** Lepršava odjeća, nakit ili duga kosa mogu se uhvatiti u pokretljive dijelove.
- g) **Ako se mogu montirati naprave za usisavanje i sakupljanje prašine, treba ih priključiti i pravilno upotrebljavati.** Uporaba usisavača može smanjiti ugrozu od prašine.
- h) **Nemojte se previše opuštati i ne zanemarujte sigurnosna pravila električnih alata, čak i ako ste se višestrukim korištenjem dobro upoznali s načinom rada električnog alata.** Nemarno

postupanje u trenu može dovesti do teških ozljeda.

### **Uporaba električnog alata i rukovanje njime**



- a) **Nemojte preoptereti električni alat. Upotrebljavajte električni alat koji je namijenjen za vaše radove.** S odgovarajućim električnim alatom radit ćete bolje i sigurnije u navedenom području snage.
- b) **Nemojte upotrebljavati električni alat s oštećenom sklopkom.** Električni alat koji se više ne može uključiti ili isključiti opasan je i valja ga popraviti.
- c) **Prije nego što obavljate namještanja na uređaju, mijenjate dijelove radnih alata ili odlažete električni alat, izvucite utikač iz utičnice i/ili uklonite punjivu bateriju.** Ova mjera opreza sprečava slučajno pokretanje električnog alata.
- d) **Električne alate čuvajte izvan dohvata djece. Nemojte dopustiti da električni alat upotrebljavaju osobe koje nisu upoznate s njime ili koje nisu pročitale upute.** Električni su alati opasni ako ih upotrebljavaju neiskusne osobe.
- e) **Oprezno njegujte električne alate i radne alate. Provjerite rade li pokretljivi dijelovi besprijekorno i da nisu priklješteni, jesu li dijelovi slomljeni ili oštećeni tako da je ugrožena funkcija električnog alata. Prije uporabe električnog alata organizirajte popravak oštećenih dijelova.** Loše održavanje električnih alata uzrok je mnogih nesreća.
- f) **Alate za rezanje održavajte oštima i čistima.** Pomno njegovani alati za rezanje s oštrim reznim bridovima manje se zaglavljaju i lakši su za vođenje.

- g) **Električni alat, pribor, radni alat itd. upotrebljavajte u skladu s ovim uputama. Pritom u obzir uzmite radne uvjete i radnju koju valja obaviti.** Uporaba električnih alata za primjene drukčije od predviđenih može uzrokovati opasne situacije.
- h) **Ručke i drške držite suhima, čistima i bez tragova ulja ili masti.** Klizave ručke i drške ne dopuštaju sigurno rukovanje i upravljanje električnim alatom u nepredviđenim situacijama.

### **Uporaba baterijskog alata i rukovanje njime**

- a) **Punjive baterije punite samo punjačima koje preporučuje proizvođač.** Kod punjača koji je prikladan za određenu vrstu punjivih baterija postoji opasnost od požara ako se koristi s drugim punjivim baterijama.
- b) **Za električne alate upotrijebite samo predviđene punjive baterije.** Uporaba drugih punjivih baterija može izazvati ozljede i opasnost od požara.
- c) **Punjivu bateriju koju ne koristite držite dalje od uredskih spajalica, kovanica, ključeva, čavala, vijaka ili drugih sitnih metalnih predmeta koji bi mogli prouzročiti premošćivanje kontakata.** Kratki spoj između kontakata punjive baterije može izazvati opekline ili požar.
- d) **Kod pogrešne uporabe može doći do curenja tekućine iz punjive baterije. Izbjegnite kontakt s njom. U slučaju nehotičnog kontakta isperite vodom. Ako tekućina dospije u oči, potražite dodatnu liječničku pomoć.** Tekućina koja curi iz punjive baterije može izazvati iritacije kože ili opekline.

- e) **Nemojte koristiti oštećenu ili promijenjenu punjivu bateriju.** Oštećene ili promijenjene punjive baterije mogu raditi nepredvidivo i uzrokovati požar, eksploziju ili ozljedu.
- f) **Punjivu bateriju nemojte izlagati vatri ni visokim temperaturama.** Vatra ili temperature iznad 130 °C mogu izazvati eksploziju.
- g) **Slijedite sve upute za punjenje i nikada nemojte puniti punjivu bateriju ili baterijskog alat izvan temperaturnog raspona navedenog u uputama za uporabu.** Pogrešno punjenje ili punjenje izvan dozvoljenog temperaturnog raspona može uništiti punjivu bateriju i povećati opasnost od požara.

	<p><b>OPREZ! OPASNOST OD EKSPLOZIJE! Nikada nemojte puniti nepunjive baterije.</b></p>
	<p><b>Zaštite punjivu bateriju od topline, npr. i od trajnog sunčevog zračenja, vatre, vode i vlage.</b> Postoji opasnost od eksplozije.</p>

## Servis

- a) **Popravljanje električnog alata prepustite samo kvalificiranom stručnom osoblju koje će to obaviti samo s originalnim rezervnim dijelovima.** Tako ćete osigurati trajnu sigurnost električnog alata.
- b) **Nikada nemojte održavati oštećene punjive baterije.** Održavanje punjive baterije treba izvršavati samo proizvođač ili ovlaštene Službe za korisnike.

## ● Sigurnosne upute za transformatore specifične za sabljaste pile

- a) **Električni alat držite za izolirane drške dok izvodite radove kod kojih radni alat može udariti u skrivene strujne vodove.** Kontakt vodljivim vodom može metalne dijelove uređaja staviti pod napon i dovesti do električnog udara.
- b) **Pričvrstite i osigurajte obradak kliještima ili drugim sredstvima na stabilnoj podlozi.** Ako obradak držite samo jednom rukom ili prema svojem tijelu, neće biti stabilna i moglo bi doći do gubitka kontrole.
- c) Nosite zaštitnu masku!

### ⚠ UPOZORENJE!

- ▶ Nemojte koristiti pribor koji nije preporučio PARKSIDE. To može izazvati strujni udar i požar.

## ● Smanjenje vibracija i zvukova

Ograničite vrijeme uporabe, upotrebljavajte načine rada s vrlo malo vibracija i zvukova i nosite osobnu zaštitnu opremu kako biste smanjili utjecaj vibracija i zvukova.

Sljedeće mjere pomažu u smanjivanju rizika uvjetovanih vibracijama i zvukovima:

- Proizvod upotrebljavajte samo u skladu s njegovom namjenskom uporabom i kako je opisano u ovim uputama.
- Pobrinite se da je proizvod besprijekoran i dobro održavan.
- Proizvod čvrsto i sigurno držite za ručke/drške.
- Proizvod održavajte u skladu s uputama te se pobrinite za dovoljno podmazivanje (ako je primjenjivo).

- Tijek rada planirajte tako da je uporaba proizvoda s visokom vrijednošću vibracija raspodijeljena tijekom duljeg vremena.

## ● Ponašanje u slučaju opasnosti

Pomoću ovih uputa za uporabu upoznajte se s uporabom ovih proizvoda. Proučite sigurnosne napomene te ih se obvezno pridržavajte. To pomaže u izbjegavanju rizika i opasnosti.

- Uvijek budite oprezni pri uporabi ovoga proizvoda kako biste pravovremeno uočili opasnosti i kako biste mogli djelovati. Brze intervencije mogu spriječiti teške ozljede i materijalnu štetu.
- Isključite proizvod u slučaju neispravnosti i izvadite baterijski modul. Prije ponovnog puštanja u pogon neka ga provjeri kvalificirani stručnjak te ga po potrebi popravi.

## ● Ostali rizici

Čak i ako propisno rukujete ovim proizvodom, ostaje potencijalni rizik za ozljede i materijalnu štetu. U vezi s konstrukcijom i izvedbom ovoga proizvoda mogu se između ostaloga pojaviti sljedeće opasnosti:

- Štete po zdravlje, koje su uzrokovane emisijama vibracija, ako se proizvod upotrebljava tijekom duljeg vremena, ako se nepropisno vodi i održava.

### NAPOMENA

- ▶ Ovaj proizvod tijekom rada stvara elektromagnetsko polje! To polje može pod određenim uvjetima ugroziti rad aktivnih ili pasivnih medicinskih implantata!

### NAPOMENA

- ▶ Kako bi se smanjila opasnost od ozbiljnih ili smrtonosnih ozljeda, preporučujemo da se osobe s medicinskim implantatima prije rukovanja proizvodom posavjetuju sa svojim liječnikom i proizvođačem medicinskog implantata!

## ● Sigurnosne napomene za punjače

- Uređaj smiju koristiti djeca od 8 godina te osobe s ograničenim psihičkim, osjetilnim ili mentalnim sposobnostima ili osobe bez iskustva i/ili znanja kada su pod nadzorom ili ako su upoznati s uputama o sigurnom korištenju kao i s potencijalnim opasnostima. Djeca se ne smiju igrati uređajem. Djeca ne smiju čistiti niti održavati uređaj bez nadzora.
- Nemojte puniti baterije koje se ne mogu puniti. Kršenje ove napomene uzrokovat će opasnosti.

- Ukoliko je priključni kabel oštećen, proizvođač ili njegova služba za kupce ili slična kvalificirana osoba mora ga zamijeniti kako bi se izbjegla ugroženost.
- Zaštitite električne dijelove od vlage. Nikada ne uranjajte proizvod u vodu ni druge tekućine kao biste spriječili strujni udar. Nikada ne držite uređaj pod tekućom vodom. Slijedite upute za čišćenje, održavanje i popravak.

 Ovaj uređaj prikladan je isključivo za uporabu u zatvorenom prostoru.

#### NAPOMENA

- ▶ Kupci iz CY (Cipar), HR (Hrvatska), RS (Srbija), RO (Rumunjska), BG (Bugarska) i GR (Grčka) mogu nabaviti kompatibilne zamjenske punjive baterije i punjače na [www.optimex-shop.com](http://www.optimex-shop.com).

#### ● Prije prve uporabe

#### ● Raspakirajte proizvod

1. Izvadite proizvod iz pakiranja i uklonite sve dijelove ambalažnog materijala i zaštitne folije.
2. Provjerite postoje li svi dijelovi i dali je opisani opseg isporuke potpun (pogledajte „Sadržaj isporuke“).

3. Provjerite jesu li proizvod i svi njegovi dijelovi u dobrom stanju. Ako primijetite bilo kakvo oštećenje ili nedostatak, nemojte koristiti proizvod, već postupite kako je opisano u poglavlju „Jamstvo“.

#### ● Pribor

- Za sigurno i ispravno rukovanje ovim proizvodom, sljedeći pribor, tj. radni alat i listovi pile:
  - Prikladan list pile
- Pribor i listovi pile dostupni su kod vašeg ovlaštenog distributera. Prilikom kupnje uvijek obratite pažnju na tehničke specifikacije ovoga proizvoda (pogledajte „Tehnički podaci“).
- Ako ste u nedoumici, za savjet se obratite kvalificiranom stručnjaku ili trgovcu od povjerenja.

#### ● Punjenje baterijskog modula

#### **UPOZORENJE! Opasnost od nezgode!**



Uvijek isključite punjač [\[2\]](#) iz napajanja prije umetanja/ uklanjanja baterijskog modula [\[3\]](#).

#### NAPOMENA

- ▶ Baterijski modul [\[3\]](#) možete puniti u bilo koje vrijeme bez skraćivanja vijeka trajanja.
- ▶ Baterijski modul [\[3\]](#) neće se oštetiti ako se proces punjenja prekine.
- Prije početka rada: Napunite baterijski modul [\[3\]](#) ako je napunjen na srednju ili nisku razinu napunjenosti (pogledajte „Provjera stanja napunjenosti baterijskog modula“).

- LED lampice za kontrolu punjenja (crvena [13] i zelena [14]) pokazuju stanja punjača [12] i baterijskog modula [3].

LED	Stanje
Svijetli crvena LED lampica [13]	Punjenje baterijskog modula [3]
Svijetli zelena LED lampica [14]	Baterijski je modul [3] potpuno napunjen
Trepere zelena LED lampica [14] i crvena LED lampica [13]	Kvar baterijskog modula [3]
Treperi crvena LED lampica [13]	Baterijski je modul [3] prehladan ili prevruć
Svijetli zelena LED lampica [14] (bez baterijskog modula [3])	Punjač [12] je spreman za rad

1. Umetnite baterijski modul [3] u punjač [12].
2. Mrežni utikač punjača [12] ukopčajte u odgovarajuću utičnicu.
3. Kada je baterijski modul [3] potpuno napunjen:
  - Izvucite mrežni utikač punjača [12] iz utičnice.
  - Izvadite baterijski modul [3] iz punjača [12].

## ● Umetanje/uklanjanje baterijskog modula

### Umetanje baterijskog modula

1. Gurnite baterijski modul [3] u ručku [2].
2. Uvjerite se da je baterijski modul [3] uskočio na svoje mjesto.

### Uklanjanje baterijskog modula

1. Pritisnite tipku za deblokadu [4] baterijskog modula [3].

2. Izvucite baterijski modul [3] iz ručke [2].

## ● Provjera stanja napunjenosti baterijskog modula

- Pritisnite tipku  [15]. Zasljetlit će LED lampice stanja napunjenosti [16].

Boja	Stanje napunjenosti
Crvena/narančasta/zelena	Maksimum
Crvena/narančasta	Srednje
Crvena	Nisko

## ● Sastavljanje

### ● Pričvršćivanje/uklanjanje montažnog nosača

(Sl. C, D)

#### UPOZORENJE! Opasnost od nezgode!



Prije bilo kakvih podešavanja isključite proizvod, izvadite baterijski modul [3] i pustite da se ohladi.

### Pričvršćivanje montažnog nosača

- Pritisnite zasun [10] s obje strane. Gurnite montažni nosač [11] preko vodilica na ploči podnožja [7] dok ne sjedne na mjesto u utoru [7a].

### Uklanjanje montažnog nosača

- Pritisnite zasun [10] s obje strane. Izvucite montažni nosač [11] iz vodilica.

## ● Pričvršćivanje/zamjena lista pile

### ⚠ UPOZORENJE! Opasnost od nezgode!



Prije bilo kakvih podešavanja isključite proizvod, izvadite baterijski modul [3] i pustite da se ohladi.

### ⚠ OPREZ! Opasnost od nezgode!



Oštrice pile oštre su i mogu postati vruće tijekom uporabe. Uvijek nosite zaštitne rukavice kada rukujete listovima pile.

### ⚠ PAŽNJA! Opasnost od materijalne štete!

- ▶ Zubi lista pile [6] moraju biti okrenuti prema dolje.

1. Okrenite glavu za brzo stezanje [8] u smjeru strelice koliko god možete. Držite glavu za brzo stezanje u tom položaju.
2. Gurnite list pile [6] u glavu za brzo stezanje [8] koliko god je moguće.
3. Otpustite glavu za brzo stezanje [8] tako da se vrati u svoj prvobitni položaj.
4. List pile [6] sada je zaključan.

## ● Korištenje

### ● Uključivanje/isključivanje

#### ⚠ OPREZ! Opasnost od nezgode!



Prilikom rukovanja ili rada s proizvodom uvijek nosite zaštitne rukavice.

#### ⚠ OPREZ! Opasnost od nezgode!

- ▶ Prije uključivanja proizvoda: Pobrinite se da list pile [6] ne dodiruje obradak.

#### ⚠ OPREZ! Opasnost od nezgode!

- ▶ Pobrinite da uvijek imate siguran oslonac. Proizvod držite tijekom rada objema rukama.
- ▶ Tijekom rada proizvoda držite ruke podalje od lista pile [6].

### NAPOMENA

- ▶ Ne možete zaključati prekidač za uključivanje/isključivanje [5] za kontinuirani rad.

### Uključivanje

1. Otpustite blokadu uključivanja [1] tako da je gurnete s lijeve ili desne strane.
2. Držite pritisnutim prekidač za uključivanje/isključivanje [5].
3. Prilagodite željenu brzinu promjenom pritiska na prekidaču za uključivanje/isključivanje [5].

### Isključivanje

1. Pustite prekidač za uključivanje/isključivanje [5].
2. Kada otpustite prekidač za uključivanje/isključivanje [5], blokada uključivanja [1] vraća se u svoj prvobitni položaj.

## ● Upute za rad

#### ⚠ OPREZ! Rizik od ozljeda i materijalne štete!

- ▶ Nosite zaštitne rukavice kada rukujete listom pile [6]. Na taj način izbjegavate ozljede od posjekotina.
- ▶ Nemojte koristiti tupe ili savijene oštrice pile ili oštrice pile koje su na bilo koji drugi način oštećene.
- ▶ Prije piljenja obratka, provjerite i uklonite skrivene predmete poput čavala i vijaka.
- ▶ Uvijek koristite odgovarajući list pile.

### **⚠ OPREZ! Rizik od ozljeda i materijalne štete!**

- ▶ Pričvrstite obradak na radni stol stezaljkama.
- ▶ Prilikom piljenja koristite samo najmanji potreban pritisak. U slučaju prekomjernog tlaka, može doći do savijanja ili loma lista pile.
- ▶ Odmah isključite proizvod ako dođe do zaglavlivanja lista pile. Pokušajte raširiti rez pile i pažljivo izvucite list pile.
- ▶ Tijekom rada uvijek stojte sa strane proizvoda.
- ▶ Uvijek se pobrinite da je radno mjesto dobro prozračeno.
- ▶ Izbjegavajte preopterećenje proizvoda tijekom rada.

### ● Normalni rezovi pilom

1. Pobrinite se da list pile [6] ne dodiruje obradak.
2. Uključite proizvod.
3. Postavite ploču podnožja [7] na obradak.
4. Kao što je rečeno, primijenite ujednačen pritisak i napređujte ujednačenim tempom. Možete praviti vodoravne, dijagonalne ili okomite rezove (sl. E).
5. Kada koristite montažni nosač [11], pomičite proizvod prema dolje i lagano ga pritisnite (sl. G).
6. Kada završite:
  - Isključite proizvod.
  - Izvucite list pile [6] iz obratka.

### ● Uranjajuće piljenje

(Sl. F)

#### **⚠ OPREZ! Opasnost od povratnog udarca i ozljeda!**

- ▶ Rezanje uranjanjem izvodite samo u mekim materijalima (npr. drvo ili gipsane ploče) s kratkim listom pile (maks. duljina: 150 mm).
- ▶ Rezovi uranjajućom pilom vrlo su izazovni i predstavljaju povećani rizik od ozljeda. Ovu tehniku izvršite samo ako vam odgovara.

#### **NAPOMENA**

- ▶ Prije piljenja uranjanjem: Uklonite montažni nosač [11].

1. Postavite prednji rub ploče podnožja [7] na obradak tako da list pile [6] ne dodiruje obradak.
2. Uključite proizvod.
3. Polako uronite list pile [6] u obradak.
4. Kada prepilite obradak po dubini, nastavite normalno.

### ● Piljenje u ravnini

#### **⚠ OPREZ! Opasnost od povratnog udarca i ozljeda!**

- ▶ Pazite na to da list pile [6] uvijek bude duži od promjera cijevi.

#### **NAPOMENA**

- ▶ Prije piljenja u ravnini: Uklonite montažni nosač [11].
- ▶ S fleksibilnim bimetalnim listom pile možete odrezati izbočene dijelove (npr. vodovodne cijevi) u ravnini sa zidom.

1. Postavite list pile [6] izravno na zid.
2. Savijte list pile [6] laganim bočnim pritiskom na proizvod tako da ploča podnožja [7] dodiruje zid.
3. Uključite proizvod.

4. Ispilite obradak stalnim pritiskom.

## ● Čišćenje i njega

**⚠ UPOZORENJE! Opasnost od nezgode!**



Prije bilo kakvih podešavanja isključite proizvod, izvadite baterijski modul [3] i pustite da se ohladi.

### NAPOMENA

▶ Ne koristite nikakva kemijska, alkalna, abrazivna ili druga agresivna sredstva za čišćenje ili dezinfekciju za čišćenje proizvoda jer mogu oštetiti površine.

- Spriječite da tekućine prodru u proizvod.
  - Proizvod uvijek održavajte čistim, suhim i bez ulja i masti.
  - Nakon svake uporabe i prije pohrane: Uklonite strane predmete iz proizvoda.
  - Redovito i temeljito čišćenje osigurava sigurnu uporabu i produljuje vijek trajanja proizvoda.
  - Proizvod čistite suhom krpom.
  - Koristite meku četku za teško dostupna područja.
  - Posebno očistite ventilacijske otvore krpom i mekom četkom nakon svake uporabe. Ventilacijski otvori moraju uvijek ostati slobodni.
- ## ● Održavanje
- Prije i nakon uporabe: Proizvod i pribor (npr. listovi pile) provjerite na istrošenost i oštećenja. Ako je potrebno, zamijenite istrošeni ili oštećeni pribor. Uvijek se pridržavajte tehničkih zahtjeva (pogledajte „Tehnički podaci“).

- Provjerite jesu li poklopci i sigurnosni uređaji u dobrom stanju i ispravno postavljeni. Ako nisu, neka ih zamijeni stručnjak.
- Zamijenite list pile [6] ako je tup, savijen ili na bilo koji drugi način oštećen.

## ● Popravak

- Proizvod ne sadrži dijelove koje korisnik može sam servisirati.
- Kako biste provjerili i popravili proizvod, obratite se ovlaštenom servisnom centru ili slično kvalificiranoj osobi.

## ● Skladištenje

- Proizvod očistite kako je prethodno opisano.
- Proizvod i pribor čuvajte na tamno, suhom i dobro prozračenom mjestu zaštićenom od smrzavanja.
- Proizvod uvijek čuvajte podalje od dohvata djece.
- Idealna temperatura za dugotrajno skladištenje (dulje od 3 mjeseca) jest između +20 °C i +26 °C.
- Čuvajte proizvod u kućištu za prenošenje.

### Baterijski modul

- Prije dugotrajnog skladištenja: Spremite baterijski modul [3] samo djelomično napunjen. Baterijski bi modul trebao biti napunjen 40 do 60 % (svijetle crvena i narančasta LED lampica stanja napunjenosti [16]).
- Za dugotrajno skladištenje: Provjerite status napunjenosti baterijskog modula [3] otprilike svaka 3 mjeseca. Po potrebi napunite baterijski modul.

## ● Transport

- Proizvod transportirajte u kućištu za prenošenje.

- Zaštite proizvod od jakih udara ili jakih vibracija koje se mogu pojaviti tijekom transporta u vozilima.
- Osigurajte proizvod kako biste spriječili da sklizne ili padne.

## ● Zbrinjavanje

Ambalaža se sastoji od ekološki neškodljivih materijala koje možete zbrinuti na lokalnim mjestima za reciklažu.



Uvažavajte obilježavanje ambalaže za odvajanje otpada, ono je obilježeno s kraticama (a) i brojevima (b) sa slijedećim značenjem: 1–7: plastika/20–22: papir I karton/80–98: miješani materijali.

### Proizvod:



O mogućnostima zbrinjavanja dotrajalog proizvoda možete se raspitati kod vaše općinske ili gradske uprave.



Zbog zaštite okoliša ne bacajte dotrajali proizvod u kućni otpad, već ga predajte stručnom zbrinjavanju. Informacije o mjestima za sakupljanje otpada i njihovom radnom vremenu možete dobiti pri Vašem nadležnom općinskom uredu.

Oštećene ili potrošene baterije/punjive baterije se moraju reciklirati. Vratite baterije/punjive baterije i/ili proizvod putem ponuđenih ustanova za sakupljanje otpada



**Štete za okoliš zbog krivog zbrinjavanja baterija/punjivih baterija!**

Izvadite baterije/punjive baterije iz proizvoda prije zbrinjavanja otpada.

Baterije/punjive baterije se ne smiju zbrinjavati zajedno s kućnim otpadom. One mogu sadržavati otrovne teške metale i podliježu zbrinjavanju kao poseban otpad. Kemijski simboli teških metala su slijedeći: Cd = kadmij, Hg = živa, Pb = olovo. Stoga predajte istrošene baterije/punjive baterije na komunalno mjesto za sabiranje otpada.

## ● Jamstvo

Ovaj proizvod je pažljivo proizveden prema strogim smjernicama kvalitete i temeljito je ispitan prije isporuke. U slučaju pogreške u materijalu ili izradi, imate zakonska prava protiv prodavatelja proizvoda. Vaša zakonska prava ni na koji način nisu ograničena našom garancijom navedenom u nastavku.

Garancija za ovaj proizvod je 3 godine od datuma kupnje. Garantni rok počinje s datumom kupovine. Čuvajte originalni račun na sigurnom mjestu jer je ovaj dokument potreban kao dokaz kupnje.

Sva oštećenja ili nedostaci koji su već prisutni u trenutku kupnje moraju se prijaviti odmah nakon raspakiranja proizvoda.

Ako se u roku od 3 godine od datuma kupnje pokaže da je proizvod neispravan u materijalu ili izradi, mi ćemo ga, po našem izboru, besplatno popraviti ili zamijeniti. Garantni rok se ne produljuje odobrenim zahtjevom za garanciju. To vrijedi i za zamijenjene i popravljene dijelove.

Ova garancija ne vrijedi ako je proizvod bio oštećen ili nepropisno korišten ili održavan.

Garancija pokriva greške u materijalu i proizvodnji. Ova se garancija ne odnosi na dijelove proizvoda koji su podložni uobičajenom habanju, te se stoga smatraju potrošnim dijelovima (npr. baterije, punjive baterije, crijeva, spremnici s tintom), niti na oštećenja lomljivih dijelova, npr. prekidača ili dijelova od stakla.

U slučaju manjeg popravka jamstveni rok se produljuje onoliko koliko je kupac bio lišen uporabe stvari.

Međutim, kad je zbog neispravnosti stvari izvršena njezina zamjena ili njezin bitni popravak, jamstveni rok počinje teći ponovno od zamjene, odnosno od vraćanja popravljene stvari.

Ako je zamijenjen ili bitno popravljen samo neki dio stvari, jamstveni rok počinje teći ponovno samo za taj dio.

## ● Postupak u slučaju koji je pokriven jamstvom

Kako bismo osigurali brzu obradu vašeg zahtjeva, slijedite upute u nastavku:

Za sve upite kao dokaz o kupnji pripremite račun i broj artikla (IAN 465834\_2404).

Broj artikla možete pronaći na tipskoj pločici na proizvodu, gravuri na proizvodu, naslovnici vaših uputa (dolje lijevo) ili naljepnici na stražnjoj i donjoj strani proizvoda.

Ako se pojave funkcionalni kvarovi ili drugi nedostaci, prvo se obratite servisnoj odjelu koji je naveden u nastavku telefonski ili e-poštom.

Proizvod za koji je utvrđen kvar, uz prilaganje potvrde o kupnji (računa) i informacijama o nedostacima i kada su nastali, možete poslati na adresu servisa kojega ste obavijestili bez poštarine.



Ove i mnoge druge priručnike možete pregledati i preuzeti na stranici parkside-diy.com. Ovaj QR kod vodi vas izravno na našu stranicu parkside-diy.com. Odaberite svoju zemlju i putem tražilice potražite upute za uporabu. Unosom broja artikla (IAN) 465834\_2404 dospjet ćete do uputa za uporabu za svoj artikl.

## ● Servis

 Servis Hrvatska

Tel.: 0800806355

E-Mail: owim@lidl.hr



Srpska oznaka sukladnosti

## ● EU izjava o sukladnosti

### EU IZJAVA O SUKLADNOSTI (br. 465834\_2404)

IAN: 465834\_2404  
Identifikacija proizvoda: "PARKSIDE" Akumulatorska pila za granje  
Broj modela: HG10614

Predmet gore opisane izjave u skladu je s mjerodavnim zakonodavstvom Unije o usklađivanju:

Direktiva 2006/42/EZ
Direktiva 2014/30/EU
Direktiva 2011/65/EU sa svim povezanim izmjenama i dopunama

Upućivanja na relevantne primijenjene usklađene norme ili upućivanja na druge tehničke specifikacije u vezi s kojima se izjavljuje sukladnost:

N° / dijelovi
Direktiva 2006/42/EZ
EN 62841-1:2015/A11:2022
EN 62841-2-11:2016/A1:2020
Direktiva 2014/30/EU
EN IEC 55014-1:2021
EN IEC 55014-2:2021

Predmet gore navedene deklaracije je usuglašenost sa direktivom 2011/65/EU Evropskog parlamenta i veća od 8 lipnja 2011 o ograničenju uporabe štetnih tvari u elektronskoj i električnoj opremi:

N° / dijelovi
EN IEC 63000:2018



Osoba zadužena za čuvanje tehničke dokumentacije: OWIM GmbH & Co.KG

Potpisano za i u ime:

**OWIM GmbH & Co. KG, Stiftsbergstraße 1, 74167 Neckarsulm, Njemačka**

Ova izjava o usuglašenosti je izdata pod punom odgovornošću proizvođača.

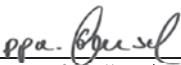
Prijevod izvorne Izjave o podudarnosti/konformitetu

Neckarsulm	17.05.2024		
Mjesto	Datum	ppa. Stefan Haensel Ovlašteni potpisnik	ppa. Jens Buchheim Ovlašteni potpisnik

HR



<b>Spisak korišćenih piktograma/simbola</b> .....	Strana	40
<b>Uvod</b> .....	Strana	41
Predviđena namena .....	Strana	41
Obim isporuke .....	Strana	41
Spisak delova .....	Strana	41
Tehnički podaci .....	Strana	42
<b>Opšte bezbednosne napomene</b> .....	Strana	43
Opšte bezbednosne napomene tokom korišćenja električnih alata. . .	Strana	43
Bezbednosne napomene specifične za sabljaste testere. . . . .	Strana	46
Smanjenje vibracija i buke .....	Strana	47
Ponašanje u hitnim slučajevima .....	Strana	47
Zaostale opasnosti .....	Strana	47
Bezbednosne napomene za punjače .....	Strana	47
<b>Pre prvog korišćenja</b> .....	Strana	48
Raspakivanje proizvoda .....	Strana	48
Dodatna oprema .....	Strana	48
Punjenje akumulatorskog paketa .....	Strana	49
Stavljanje/Vađenje akumulatorskog paketa .....	Strana	49
Provera stanja napunjenosti akumulatorskog paketa. . . . .	Strana	49
<b>Sastavljanje</b> .....	Strana	50
Stavljanje/skidanje potpornog nosača .....	Strana	50
Stavljanje/vađenje lista testere .....	Strana	50
<b>Korišćenje</b> .....	Strana	50
Uključivanje/Isključivanje .....	Strana	50
<b>Uputstva za rad</b> .....	Strana	51
Obični rezovi testerom .....	Strana	51
Uronjeno testerisanje .....	Strana	51
Ravno testerisanje .....	Strana	52
<b>Čišćenje i održavanje</b> .....	Strana	52
Održavanje .....	Strana	52
Popravka .....	Strana	52
Skladištenje .....	Strana	53
Transport .....	Strana	53
<b>Odlaganje</b> .....	Strana	53
<b>Garancija i garantni list</b> .....	Strana	54
Postupak garancije .....	Strana	55
<b>Servis</b> .....	Strana	56
<b>EU Izjava o usklađenosti</b> .....	Strana	57

## Spisak korišćenih piktograma/simbola

	<b>UPOZORENJE!</b> – Označava opasnost sa srednjim stepenom rizika koji će, ako se ne izbegne, dovesti do smrti ili teže povrede (npr. opasnost od strujnog udara)	 	Ovaj simbol znači da se prilikom korišćenja proizvoda mora uzeti u obzir korisničko uputstvo.
	<b>OPREZI!</b> – Označava opasnost sa niskim nivoom rizika koja, ako se ne izbegne, može dovesti do lakših do umerenih povreda (npr. opasnost od opekotina)		Uvek izvucite punjač <b>12</b> iz strujnog napajanja pre nego što izvadite akumulatorski paket <b>3</b> iz punjača ili stavite akumulatorski paket.
	<b>PAŽNJA!</b> – Upozorava na moguću materijalnu štetu (npr. opasnost od kratkog spoja)		Uvek isključite proizvod, izvadite akumulatorski paket <b>3</b> i ostavite da se proizvod ohladi pre nego što izvršite bilo kakva podešavanja.
	Nosite zaštitu za uši!		Nosite zaštitne rukavice!
	Naizmenična struja/napon		Jednosmerna struja/napajanje
	Koristite proizvod samo u suvim prostorijama.	<b>min<sup>-1</sup></b>	Obrtaja u minuti
	Klasa zaštite II (dvostruka izolacija)		Zaštitite akumulatorski paket <b>3</b> od toplote i direktne sunčeve svetlosti.
	Zaštitite akumulatorski paket <b>3</b> od vatre.		Zaštitite akumulatorski paket <b>3</b> od vode i vlage.
<b>CE</b>	Oznaka CE potvrđuje usaglašenost sa direktivama EU koje se primenjuju na proizvod.		Bezbednosne napomene Smernice za rukovanje

## 20 V AKU TESTERA ZA GRANE

### ● Uvod

Čestitam vam na kupovini vašeg novog proizvoda. Tako ste se odlučili za visokokvalitetan proizvod. Uputstvo za upotrebu je deo ovog proizvoda. Sadrži važna bezbednosna uputstva, uputstva za upotrebu i odlaganje. Pre korišćenja proizvoda upoznajte se sa svim uputstvima za rikovanje i bezbednost. Koristite proizvod samo onako kako je opisano i za navedene oblasti primene. Predajte sve dokumente prilikom isporuke proizvoda trećem licu.

### ● Predviđena namena

- Ova aku testera za grane (u daljnjem tekstu „proizvod“ ili „električni alat“) je sabljasta testera koja poseduje fiksni graničnik (stopu) za testerisanje drveta, plastike i građevinskog materijala.
- Proizvod je pogodan za grubo testerisanje, ravne i zakrivljene rezove i za testerisanje u ravni sa površinama.
- Sa ugrađenim potpornim nosačem, proizvod je pogodan za testerisanje grana.
- Obratite pažnju na informacije o listovima za testere i na uputstva za rad u vezi sa testerisanjem.
- Svaka druga vrsta korišćenja ili modifikacije proizvoda smatra se nepravilnom i u velikoj meri predstavlja opasnost od nezgode.
- Proizvođač nije odgovoran za oštećenja izazvana nenamenskom upotrebom.
- Ovaj proizvod nije namenjen za komercijalnu upotrebu.

### ● Obim isporuke

#### **⚠ UPOZORENJE!**

- ▶ Proizvod i ambalažni materijal nisu igračka za decu! Deci nije dozvoljeno da se igraju najlonskim kesama, folijama i sitnim delovima! Od njih preti opasnost od davljenja i gušenja!

#### **NAPOMENA**

- ▶ HCS = High carbon steel = čelik sa visokim sadržajem ugljenika
- ▶ TPI = teeth per inch = broj zuba po inču (2,54 cm)

- 1 Aku testera za grane
- 1 Potporni nosač
- 1 List testere za zelenilo (HCS, 152 × 1 mm, 6 TPI)
- 1 Kofer za transport
- 1 Uputstvo za korišćenje

### ● Spisak delova

Pre čitanja idite na stranice sa slikama i upoznajte se sa svim funkcijama proizvoda.

(Sl. A, B)

- 1** Sigurnosna brava
- 2** Ručka
- 3** Akumulatorski paket\*
- 4** Dugme za oslobađanje (akumulatorski paket)
- 5** Prekidač za uključivanje/isključivanje
- 6** List testere
- 7** Stopa
- 7a** Žljeb
- 8** Brzostezna glava
- 9** Štitnik ruku
- 10** Brava za oslobađanje (potporni nosač)
- 11** Potporni nosač
- 12** Punjač\*
- 13** LED indikator punjenja (crveni)
- 14** LED indikator punjenja (zeleni)

- 15 Dugme  (stanje napunjenosti)  
 16 LED-ovi stanja napunjenosti (crveno/narandžasto/zeleno)

\* Akumulatorski paket i punjač nisu uključeni u isporuku.

## ● Tehnički podaci

<b>20 V Aku testera za grane</b>	<b>PASA 20-Li D3</b>
Nominalni napon:	20 V ===
Nominalni broj obrtaja u praznom hodu $n_0$ :	0–2700 min. <sup>-1</sup>
Dužina hoda:	20 mm
Maks. dužina rezanja:	60 mm (sa kandžom za grane) 90 mm (bez kandže za grane)
Prihvatanica lista testere:	½" (12,7 mm)

## Preporučena temperatura okoline

Za vreme punjenja:	od +4 °C do +40 °C
Za vreme korišćenja:	od +4 °C do +40 °C
Za vreme skladištenja:	od +20 °C do +26 °C

## Vrednost emisije buke

Izmerena vrednost emitovane buke određena je prema EN 62841. Nivo buke električnog alata na mestu korišćenja procenjen sa „A“ tipično iznosi:

Nivo zvučnog pritiska $L_{pA}$ :	79,3 dB
Neizvesnost $K_{pA}$ :	5 dB
Nivo zvučne snage $L_{WA}$ :	87,3 dB
Neizvesnost $K_{WA}$ :	5 dB

## UPOZORENJE!



Nosite zaštitu za uši!

## Vrednosti emisije vibracija

Ukupne vrednosti vibracija (vektorski zbir tri pravca), određene u skladu sa EN 62841:

Testerisanje iverice $a_{h,B}$ :	3,842 m/s <sup>2</sup>
Neizvesnost K:	1,5 m/s <sup>2</sup>
Testerisanje drvenih greda $a_{h,WB}$ :	3,731 m/s <sup>2</sup>
Neizvesnost K:	1,5 m/s <sup>2</sup>

## NAPOMENA

- ▶ Deklarisana ukupna vrednost vibracija i deklarirana vrednost emisije buke mereni su u skladu sa standardizovanom procedurom ispitivanja i mogu se koristiti za poređenje jednog električnog alata sa drugim.
- ▶ Navedena ukupna vrednost vibracija i navedena vrednost emisije buke mogu da se koriste i za preliminarnu procenu opterećenja.

## UPOZORENJE!

- ▶ Emisije vibracija i buke tokom stvarnog korišćenja električnog alata mogu da odstupaju od deklariranih vrednosti, u zavisnosti od načina na koji se koristi električni alat, posebno od vrste radnog komada koji se obrađuje.
- ▶ Neophodno je uspostaviti sigurnosne mere za zaštitu rukovaoca na osnovu procene izloženosti vibracijama tokom stvarnih uslova upotrebe (moraju se uzeti u obzir svi delovi radnog ciklusa, na primer vreme kada je električni alat isključen, i slično tome, kada je uključen, ali kada radi bez opterećenja).

## Vreme punjenja

- Proizvod je deo **Parkside X 20 V TEAM** serije i može da se koristi sa akumulatorskim paketima **Parkside X 20 V TEAM** serije. Akumulatorski paketi serije **X 20 V TEAM** mogu da se pune samo punjačima iz serije **X 20 V TEAM**.

- Preporučujemo da ovaj proizvod koristite samo sa sledećim akumulatorskim paketima:
  - **PAP 20 B1**
  - **PAP 20 B3**
- Preporučujemo da ovaj akumulatorski paket puniti sledećim punjačima:
  - **PLG 20 A3**
  - **PLG 20 A4**
  - **PLG 20 C1**
  - **PLG 20 C3**
  - **PDSLGL 20 A1**

Vreme punjenja	2 Ah Akumulatorski paket PAP 20 B1	4 Ah Akumulatorski paket PAP 20 B3
Maks. 2,4 A Punjač PLG 20 A4/C1	60 min	120 min
Maks. 4,5 A Punjač PLG 20 A3/C3	35 min	60 min
Maks. 4,5 A Punjač PDSLGL 20 A1	35 min	60 min



## Opšte bezbednosne napomene

- **Opšte bezbednosne napomene tokom korišćenja električnih alata**



### UPOZORENJE!

Pročitajte sve bezbednosne napomene, smernice, ilustracije i tehničke podatke koji su priloženi uz ovaj električni alat. Nepoštovanje narednih smernica može dovesti do strujnog udara, požara i/ili teške povrede.



Sačuvajte sve bezbednosne napomene i propise da biste ih koristili u budućnosti.

Pojam „električni alat“ koji se koristi u bezbednosnim napomenama odnosi se na električne alate priključene na električnu mrežu (vodovima za napajanje) ili na akumulatorske električne alate (bez vodova za napajanje).

### Bezbednost na radnom mestu

- Održavajte područje rada u čistom stanju i imajte dobro osvetljenje.** Nered ili neosvetljeno područje rada mogu voditi do nesreće.
- Nemojte da radite sa električnim alatom u potencijalno eksplozivnom okruženju gde se nalaze zapaljive tečnosti, gasovi ili prašina.** Električni alati proizvode varnice koje mogu da zapale prašinu ili isparenja.

- c) **Deca i druge osobe nek se nalaze podalje dok koristite električni alat.** Odvratanje pažnje može voditi do gubitka kontrole nad električnim alatom.

### **Zaštita od strujnog udara**

- a) **Utikač električnog alata mora da odgovara utičnici. Nije dozvoljeno menjati utikač na bilo koji način. Nemojte da koristite adaptere za utikače kod električnih alata sa uzemljenjem.** Neizmenjeni utikači i odgovarajuće utičnice smanjuju opasnost od strujnog udara.
- b) **Izbegavajte dodir tela sa uzemljenim površinama kao što su cevi, grejači, peći i frižideri.** Postoji povećana opasnost od električnog udara ako je vaše telo uzemljeno.
- c) **Držite električni alat dalje od kiše ili vlage.** Prodor vode u električni alat povećava opasnost od strujnog udara.
- d) **Nemojte pogrešno da koristite priključni kabl tako što ćete vukući ga podizati električni aparat, kačiti ili izvlačiti utikač iz utičnice. Držite priključni kabl dalje od toplote, ulja, oštih ivica ili pokretnih delova proizvoda.** Oštećeni ili zamršeni priključni kablovi povećavaju opasnost od strujnog udara.
- e) **Kada radite sa električnim alatom na otvorenom, koristite samo produžni kabl koji je pogodan za spoljašnju upotrebu.** Korišćenje produžnog kabla koji je pogodan za spoljašnju upotrebu umanjuje opasnost od strujnog udara.
- f) **Ako je neizbežno korišćenje električnog alata u vlažnom okruženju, koristite uređaj za rezidualnu struju.** Korišćenje uređaja za rezidualnu struju smanjuje opasnost od električnog udara.

### **Bezbednost osoba**

- a) **Budite oprezni, obratite pažnju na ono što radite i koristite zdrav razum dok radite električnim alatom.** Nemojte koristiti električni alat ako ste umorni ili ako ste pod uticajem droge, alkohola ili lekova. Trenutak nemara prilikom korišćenja električnog alata može dovesti do ozbiljnih povreda.
- b) **Nosite ličnu zaštitnu opremu i uvek nosite zaštitne naočare.** Nošenjem lične zaštitne opreme, kao što su maska za prašinu, zaštitne cipele koje ne klize, šlem ili zaštitu za uši, odgovarajuće vrsti i upotrebi električnog alata, smanjujete opasnost od povrede.
- c) **Izbegavajte nenamerno pokretanje. Vodite računa da električni alat bude isključen pre nego što ga priključite na struju i/ili na akumulator kada ga podižete ili nosite.** Ako vam je prst na prekidaču dok nosite električni alat ili ako priključite električni alat na napajanje dok je uređaj uključen, to može voditi do nesreće.
- d) **Uklonite priključnu opremu ili ključeve pre nego što uključite električni alat.** Alat ili ključ koji se nalazi u rotirajućem delu električnog alata može prouzrokovati povrede.
- e) **Izbegavajte neobičajeni položaj tela. Obezbedite bezbedan položaj i u svakom trenutku održavajte ravnotežu.** Tako ćete moći u neočekivanim situacijama bolje upravljati električnim alatom.
- f) **Nosite odgovarajuću odeću. Nemojte nositi labavu odeću ili nakit. Držite kosu i odeću dalje od pokretnih delova.** Pokretni delovi mogu da uhvate labavu odeću, nakit ili dugu kosu.

- g) **Ako je moguće montirati opremu za usisavanje i sakupljanje prašine, potrebno ju je pravilno povezati i koristiti.** Korišćenje usisivača za prašinu može da smanji opasnost koja nastaje od prašine.
- h) **Nemojte se zavaravati lažnom sigurnošću i nemojte prekoračiti sigurnosna pravila za električne alate, čak i ako ste upoznati sa električnim alatom nakon višekratnog korišćenja.** Nepažljivo rukovanje može za delić sekunde dovesti do ozbiljnih povreda.
- e) **Pažljivo održavajte električne alate i priključnu opremu. Proverite da li pokretni delovi ispravno funkcionišu i da li se zaglavljaju, da li su delovi pokvareni ili oštećeni u toj meri da je funkcionisanje električnog alata oštećeno. Pre korišćenja električnog alata dajte na popravku oštećene delove.** Mnoge nesreće nastaju usled loše održanih električnih alata.
- f) **Rezne alate održavajte u oštrom i čistom stanju.** Pažljivo održavani rezni alati sa oštrim reznim ivicama manje se zaglavljaju i lakše je upravljati njima.





### **Korišćenje električnog alata i njegovo rukovanje**

- a) **Nemojte preopterećivati električni alat. Za svoj posao koristite odgovarajući električni alat.** Sa pravim električnim alatom radite bolje i bezbednije u navedenom opsegu snage.
- b) **Nemojte koristiti električni alat čiji je prekidač neispravan.** Električni alat koji se više ne može uključiti ili isključiti opasan je i mora se popraviti.
- c) **Izvučite utikač iz utičnice i/ili izvadite uklonjivi akumulator pre podešavanja, promene delova priključne opreme ili skladištenja električnog alata.** Ove mere predostrožnosti sprečavaju slučajno pokretanje električnog alata.
- d) **Čuvajte nekorišćeni električni alat van domašaja dece. Nemojte dozvoliti da električni alat koriste osobe koje nisu upoznate sa njim ili koje nisu pročitale ovo uputstvo.** Električni alati su opasni kada ih koriste osobe koje nemaju iskustva.
- g) **Koristite električni alat, priključnu opremu, priključnu opremu, itd., koja je u skladu sa ovim uputstvom. Uzmite u obzir uslove rada i aktivnosti koje treba obaviti.** Korišćenje električnih alata u drugu, osim u predviđenu namenu, može voditi do opasnih situacija.
- h) **Održavajte rukohvat i površine za hvatanje suvim, čistim i bez ulja i masnoće.** Klizave ručke i površine za hvatanje sprečavaju bezbedan rad i kontrolu nad električnim alatom u nepredviđenim situacijama.

### **Korišćenje akumulatorskog alata i njegovo rukovanje**

- a) **Akumulatore puniti samo punjačima koje preporučuje proizvođač.** Punjač koji je odgovarajuć za određeni tip akumulatora može izazvati požar kada se koristi sa drugim akumulatorima.
- b) **Koristite samo odgovarajuće akumulatore u električnim alatima.** Korišćenje drugih vrsta akumulatora može prouzrokovati povrede ili požar.

- c) **Nekorišćeni akumulator držite dalje od spajalica, novčića, ključeva, eksera, zavrtnjeva ili drugih sitnih metalnih predmeta koji bi mogli da premoste kontakte.** Kratak spoj između kontakata akumulatora može dovesti do opekotina ili požara.
- d) **Ako se nepravilno koristi, iz akumulatora može da curi tečnost. Izbegavajte kontakt sa njom. Ako dođe do slučajnog kontakta, isperite vodom. Ako vam tečnost dospe u oči, potražite dodatnu medicinsku pomoć.** Iscjurela tečnosti iz akumulatora može da izazove iritaciju kože ili opekotine.
- e) **Nemojte da koristite oštećeni ili modifikovani akumulator.** Oštećeni ili modifikovani akumulatori mogu nepredvidivo da se ponašaju i da prouzrokuju požar, eksploziju ili povredu.
- f) **Nemojte izlagati akumulator vatri ili nekom drugom izvoru visoke temperature.** Vatra ili temperature iznad 130 °C mogu izazvati eksploziju.
- g) **Pridržavajte se svih uputstava za punjenje i nikada nemojte da punite akumulator ili akumulatorski alat izvan temperaturnog opsega koji je naveden u uputstvu za korišćenje.** Nepravilno punjenje ili punjenje izvan dozvoljenog temperaturnog opsega može da uništi akumulator i da poveća opasnost od požara.

	<p><b>OPREZ! OPASNOST OD EKSPLOZIJE!</b> Nikada nemojte puniti baterije koje se ne mogu puniti.</p>
	<p><b>Zaštite akumulator od toplote, npr. od učestale sunčeve svetlosti, vatre, vode i vlage.</b> Preti opasnost od eksplozije.</p>
	
	

### Servis

- a) **Vaš električni alat treba da popravlja samo kvalifikovano osoblje i samo koristeći originalne rezervne delove.** Ovim se obezbeđuje bezbednost električnog alata.
- b) **Nikada nemojte servisirati oštećene akumulatore.** Svako održavanje akumulatora treba da obavlja samo proizvođač ili ovlašćeni servisni centar.

### ● Bezbednosne napomene specifične za sabljaste testere

- a) **Prilikom izvođenja radova tokom kojih priključna oprema može da pogodi električne vodove držite električni alat za izolovane površine za hvatanje.** Kontakt sa vodovima pod naponom može preneti napon na metalne delove uređaja i dovesti do strujnog udara.
- b) **Pričvrstite i osigurajte radni komad za stabilnu površinu pomoću stega ili drugih sredstava.** Ako držite radni komad samo rukom ili ga naslonite uz telo, biće nestabilan, što može dovesti do toga da izmakne kontroli.
- c) Nosite masku za prašinu!

## **⚠ UPOZORENJE!**

- ▶ Nemojte koristiti dodatnu opremu koju PARKSIDE ne preporučuje. To može dovesti do strujnog udara i požara.

## ● **Smanjenje vibracija i buke**

Ograničite vreme korišćenja, koristite režim niske vibracije i niske buke, i nosite ličnu zaštitnu opremu da biste smanjili efekte vibracija i buke.

Sledeće mere pomažu u ublažavanju opasnosti vezanih za vibracije i buku:

- Koristite proizvod samo u skladu sa njegovom predviđenom namenom i kao što je opisano u ovom uputstvu.
- Vodite računa da proizvod bude ispravno i dobro održavan.
- Čvrsto držite proizvod za ručke/rukohvat.
- Održavajte proizvod u skladu sa uputstvima i obezbedite adekvatno podmazivanje (ako je primenljivo).
- Planirajte tok svog rada tako da korišćenje proizvoda sa velikom vibracijom bude raspoređeno tokom dužeg vremenskog perioda.

## ● **Ponašanje u hitnim slučajevima**

Upoznajte se sa uputstvom za korišćenje ovog proizvoda. Zapamtite ove bezbednosne napomene i obavezno ih se pridržavajte. To pomaže u izbegavanju rizika i opasnosti.

- Uvek budite pažljivi tokom korišćenja ovog proizvoda da biste na vreme prepoznali opasnosti i preduzeli nešto. Brzom intervencijom možete izbeći ozbiljne povrede i materijalnu štetu.

- Kod neispravnog funkcionisanja odmah isključite proizvod i izvadite akumulatorski paket. Dajte da proizvod pregleda kvalifikovani stručnjak, i ako je potrebno da ga popravi, pre nego što ponovo počnete da ga koristite.

## ● **Zaostale opasnosti**

Čak i ako pravilno koristite ovaj proizvod, postoji potencijalna opasnost od povreda i nastanka materijalne štete. U vezi sa dizajnom i konstrukcijom ovog proizvoda mogu se pojaviti sledeće opasnosti, koje uključuju, ali se ne ograničavaju na sledeće:

- Šteta po zdravlje koja nastaje usled emisije vibracija, u slučaju da se proizvod duže vreme koristi, da se ne koristi pravilno i da se ne održava.

## **NAPOMENA**

- ▶ Ovaj proizvod tokom rada stvara elektromagnetno polje! Pod određenim okolnostima, ovo polje može uticati na aktivne ili pasivne medicinske implantate!
- ▶ Da bi se smanjila opasnost od ozbiljnih ili smrtonosnih povreda, pre nego što koristite proizvod, preporučujemo da se osobe sa medicinskim implantatima konsultuju sa svojim lekarom i proizvođačem medicinskih implantata!

## ● **Bezbednosne napomene za punjače**

- Ovaj uređaj mogu da koriste deca uzrasta od 8 i više godina, kao i osobe sa smanjenim fizičkim,

čulnim ili mentalnim sposobnostima ili osobe kojima nedostaje iskustva i znanja, pod uslovom da su pod nadzorom ili da su im data uputstva kako se ovaj uređaj može bezbedno koristiti i ako razumeju uključene opasnosti.

Deci nije dozvoljeno da se igraju sa ovim uređajem.

Čišćenje i održavanje od strane korisnika ne smeju da vrše deca bez nadzora.

- Nemojte puniti baterije koje nisu punjive. Neuzimanje u obzir ovih napomena vodi do opasnosti.
- Ako je priključni kabl ovog proizvoda oštećen, da bi se izbegla opasnost od povrede potrebno je da ga zameni proizvođač ili njegova korisnička služba, ili neka druga odgovarajuće kvalifikovana osoba.

- Zaštitite električne delove od vlage. Nemojte ih utapati u vodu ili druge tečnosti, da biste izbegle strujni udar. Nikada nemojte držati uređaj ispod tekuće vode. Uzmite u obzir uputstva za čišćenje, održavanje i popravku.

 Ovaj uređaj je namenjen samo za korišćenje u zatvorenom.

#### NAPOMENA

- ▶ Kupci iz CY (Kipar), HR (Hrvatska), RS (Srbija), RO (Rumunija), BG (Bugarska) i GR (Grčka) mogu da nabave kompatibilne zamenske akumulatore i punjače preko [www.optimex-shop.com](http://www.optimex-shop.com).

#### ● Pre prvog korišćenja

##### ● Raspakivanje proizvoda

1. Izvadite proizvod iz ambalaže i uklonite sav ambalažni materijal i zaštitnu foliju.
2. Proverite da li su svi delovi prisutni i da li je opisani obim isporuke kompletan (videti „Obim isporuke“).
3. Proverite da li su proizvod i svi delovi u dobrom stanju. Ako primetite oštećenje ili grešku, nemojte da koristite proizvod, već nastavite kao što je opisano u poglavlju „Garancija“.

##### ● Dodatna oprema

- Da bi ovaj proizvod bezbedno i ispravno radio, neophodan je sledeći pribor, tj. priključna oprema i listovi testere:
  - Odgovarajući list testere

- Pribor i listovi testere su dostupni preko vašeg ovlašćenog distributera. Prilikom kupovine uvek se pridržavajte tehničkih zahteva za ovaj proizvod (videti „Tehnički podaci“).
- Ako imate bilo kakve sumnje, konsultujte se sa kvalifikovanim stručnjakom ili prodavcem u kojeg imate poverenja.

## ● Punjenje akumulatorskog paketa

### ⚠ UPOZORENJE! Opasnost od povreda!



Uvek izvucite punjač [12] iz strujnog napajanja pre stavljanja/vađenja akumulatorskog paketa [3].

### NAPOMENA

- ▶ Akumulatorski paket [3] možete puniti u bilo kom trenutku bez smanjenja njegovog veka trajanja.
  - ▶ Akumulatorski paket [3] se neće oštetiti ako se prekine proces punjenja.
- Pre puštanja u pogon: Napunite akumulatorski paket [3] kada dostigne srednje ili nisko stanje napunjenosti (videti „Provera stanja napunjenosti akumulatorskog paketa“).
  - LED-indikatori punjenja (crveni [13] i zeleni [14]) pokazuju stanje punjača [12] i akumulatorskog paketa [3].

LED	Status
Crveni LED [13] svetli	Akumulatorski paket [3] se puni
Zeleni LED [14] svetli	Akumulatorski paket [3] je potpuno napunjen

LED	Status
Zeleni LED [14] i crveni LED [13] trepte	Akumulatorski paket [3] je neispravan
Crveni LED [13] trepti	Akumulatorski paket [3] je suviše hladan ili suviše topao
Svetli zeleni LED [14] (bez akumulatorskog paketa [3])	Punjač [12] je spreman za korišćenje

1. Stavite akumulatorski paket [3] u punjač [12].
2. Stavite mrežni utikač punjača [12] u utičnicu.
3. Kada je akumulatorski paket [3] potpuno napunjen:
  - Izvadite mrežni utikač punjača [12] iz utičnice.
  - Izvadite akumulatorski paket [3] iz punjača [12].

## ● Stavljanje/vađenje akumulatorskog paketa

### Stavljanje akumulatorskog paketa

1. Gurnite akumulatorski paket [3] u ručku [2].
2. Vodite računa da akumulatorski paket [3] приметно klikne na svoje mesto.

### Vađenje akumulatorskog paketa

1. Pritisnite dugme za oslobađanje [4] akumulatorskog paketa [3].
2. Izvucite akumulatorski paket [3] iz ručke [2].

## ● Provera stanja napunjenosti akumulatorskog paketa

- Pritisnite dugme [15], LED-ovi stanja napunjenosti [16] svetle.

Boja	Stanje napunjenosti
Crveno/ narandžasto/ zeleno	Maksimalno
Crveno/ narandžasto	Srednje
Crveno	Mala

## ● Sastavljanje

### ● Stavljanje/skidanje potpornog nosača

(Sl. C, D)

#### **⚠ UPOZORENJE! Opasnost od povreda!**



Uvek isključite proizvod, izvadite akumulatorski paket [3] i ostavite da se proizvod ohladi pre nego što izvršite bilo kakva podešavanja.

#### **Stavljanje potpornog nosača**

- Pritisnite bravu za otpuštanje [10] sa obe strane. Pritisnite potporni nosač [11] preko vođica na stopi [7] sve dok ne klikne u žljeb [7a].

#### **Skidanje potpornog nosača**

- Pritisnite bravu za otpuštanje [10] sa obe strane. Izvucite potporni nosač [11] iz vođica.

### ● Stavljanje/vađenje lista testere

#### **⚠ UPOZORENJE! Opasnost od povreda!**



Uvek isključite proizvod, izvadite akumulatorski paket [3] i ostavite da se proizvod ohladi pre nego što izvršite bilo kakva podešavanja.

#### **⚠ OPREZ! Opasnost od povreda!**



Listovi testere imaju oštre ivice i mogu da se zagreju tokom korišćenja. Uvek nosite zaštitne rukavice kada rukujete listovima testere.

#### **⚠ PAŽNJA! Opasnost od nastanka materijalne štete!**

- ▶ Zupci lista testere [6] moraju da budu okrenuti nadole.

1. Okrenite brzosteznu glavu [8] u smeru strelice do kraja. Držite brzosteznu glavu u ovom položaju.
2. Gurnite list testere [6] do kraja u brzosteznu glavu [8].
3. Otpustite brzosteznu glavu [8] tako da se vrati u prvobitni položaj.
4. List testere [6] je sada zaključan.

## ● Korišćenje

### ● Uključivanje/Isključivanje

#### **⚠ OPREZ! Opasnost od povreda!**



Uvek nosite zaštitne rukavice kada rukujete proizvodom ili kada radite sa njim.

#### **⚠ OPREZ! Opasnost od povreda!**

- ▶ Pre nego što uključite proizvod: Vodite računa da list testere [6] ne dodiruje radni komad.
- ▶ Vodite računa da čvrsto stojite. Tokom rada uvek čvrsto držite proizvod sa obe ruke.
- ▶ Držite ruke dalje od lista testere [6] dok je proizvod u pogonu.

#### **NAPOMENA**

- ▶ Ne možete da zaključate prekidač za uključivanje/isključivanje [5] za kontinuirani rad.

## Uključivanje

1. Otpustite sigurnosnu bravu **1** pritiskajući je ulevo ili udesno.
2. Držite pritisnuto prekidač za uključivanje/isključivanje **5**.
3. Regulirajte željenu brzinu promenom pritiska na prekidaču za uključivanje/isključivanje **5**.

## Isključivanje

1. Otpustite prekidač za uključivanje/isključivanje **5**.
2. Kada otpustite prekidač za uključivanje/isključivanje **5**, sigurnosna brava **1** se vraća u prvobitni položaj.

## ● Uputstva za rad

### **⚠ OPREZ! Opasnost od povreda i materijalne štete!**

- ▶ Nosite zaštitne rukavice kada rukujete listovima testere **6**. Ovo će vam pomoći da izbegnete posekotine.
- ▶ Nemojte koristiti listove testere koji su tupi ili savijeni, ili koji su na neki drugi način oštećeni.
- ▶ Pre testerisanja radnog predmeta, proverite da li u njemu ima skrivenih predmeta kao što su ekseri i šrafovi i uklonite ih.
- ▶ Uvek stavite odgovarajući list testere.
- ▶ Pričvrstite radni komad za radni sto pomoću stega.
- ▶ Koristite samo minimalni neophodan pritisak prilikom testerisanja. Prekomerni pritisak može da savije ili slomi list testere.
- ▶ Odmah isključite proizvod ako se list testere tokom rada zaglavi. Pokušajte da raširite komad koji se testeriše i pažljivo izvucite list testere.

### **⚠ OPREZ! Opasnost od povreda i materijalne štete!**

- ▶ Dok radite, uvek stanite bočno u odnosu na proizvod.
- ▶ Uvek vodite računa da vaše radno mesto bude dobro provetreno.
- ▶ Izbegavajte preopterećivanje proizvoda dok radite.

## ● Obični rezovi testerom

1. Vodite računa da list testere **6** ne dodiruje radni komad.
2. Uključite proizvod.
3. Položite stopu **7** na radni komad.
4. Prilikom testerisanja, primenite ravnomeran pritisak i nastavite ujednačenim tempom. Možete da testerišete praveći horizontalne, dijagonalne ili vertikalne rezove (sl. E).
5. Kada koristite potporni nosač **11**, pomerajte proizvod nadole i lagano pritiskajte (sl. G).
6. Kada završite:
  - Isključite proizvod.
  - Izvucite list testere **6** iz radnog komada.

## ● Uronjeno testerisanje

(Sl. F)

### **⚠ OPREZ! Opasnost od povratnog udara i povrede!**

- ▶ Uronjeno testerišite samo meke materijale (npr. drvo ili gips karton) kratkim listom testere (maks. dužina: 150 mm).
- ▶ Uronjeno testerisanje je veoma izazovno i uključuje povećanu opasnost od povreda. Ovu tehniku koristite samo ako ste upoznati sa njom.

## NAPOMENA

- ▶ Pre uronjenog testerisanja: Izvadite potporni nosač [11].

1. Postavite prednju ivicu stope [7] na radni komad tako da list testere [6] ne dodiruje radni komad.
2. Uključite proizvod.
3. Uronite list testere [6] polako u radni komad.
4. Kada po dubini isečete radni komad, nastavite kao i obično.

## ● Ravno testerisanje

### **⚠ OPREZ! Opasnost od povratnog udara i povrede!**

- ▶ Vodite računa da list testere [6] uvek bude duži od prečnika cevi.

## NAPOMENA

- ▶ Pre ravnog testerisanja: Izvadite potporni nosač [11].
- ▶ Koristeći fleksibilni bimetalni list testere, možete da odtesterišete izbočene delove (npr. vodovodne cevi) u ravni sa zidom.

1. Položite list testere [6] direktno uz zid.
2. Savijte list testere [6] blagim pritiskom na bočnu stranu proizvoda tako da stopa [7] dodiruje zid.
3. Uključite proizvod.
4. Testerišete radni komad vršeći stalni pritisak.

## ● Čišćenje i održavanje

### **⚠ UPOZORENJE! Opasnost od povreda!**



Uvek isključite proizvod, izvadite akumulatorski paket [3] i ostavite da se proizvod ohladi pre nego što izvršite bilo kakva podešavanja.

## NAPOMENA

- ▶ Nemojte koristiti hemijska, alkalna, abrazivna ili druga agresivna sredstva za čišćenje ili dezinfekciona sredstva za čišćenje proizvoda, jer oni mogu da oštete površine.

- Nikada nemojte dozvoliti da tečnosti prodru u proizvod.
- Uvek održavajte proizvod u čistom, suvom stanju i bez mrlja od ulja ili masti.
- Nakon svakog korišćenja i pre skladištenja: Izvadite strana tela iz proizvoda.
- Redovno i temeljno čišćenje obezbeđuje bezbednu upotrebu i produžava životni vek proizvoda.
- Čistite proizvod suvom krpom.
- Koristite meku četku za teško dostupna mesta.
- Nakon svakog korišćenja krpom i mekom četkom posebno očistite ventilacione otvore. Otvori za ventilaciju moraju uvek biti slobodni.

## ● Održavanje

- Pre i posle svakog korišćenja: Proverite da li su proizvod i oprema (npr. listovi testere) pohabani i oštećeni. Ako je potrebno, zamenite istrošeni ili oštećeni pribor. Pridržavajte se tehničkih zahteva (videti „Tehnički podaci“).
- Proverite da li su poklopci i sigurnosni uređaji u dobrom stanju i da li su pravilno postavljeni. Ako nisu, neka ih zameni stručnjak.
- Zamenite list testere [6] ako je tup, savijen ili na neki drugi način oštećen.

## ● Popravka

- Ovaj proizvod ne sadrži delove koje korisnik može da popravi.

- Stupite u kontakt sa ovlašćenim servisom ili slično kvalifikovanom osobom da biste proverili i popravili proizvod.

## ● Skladištenje

- Očistite proizvod kao što je prethodno opisano.
- Skladištite proizvod uključujući i njegovu dodatnu opremu na mračnom, suvom, od rđe zaštićenom i dobro provetrenom mestu.
- Uvek skladištite proizvod van domašaja dece.
- Idealna temperatura za dugotrajno skladištenje (duže od 3 meseca) je između +20 °C i +26 °C.
- Čuvajte proizvod u njegovom koferu za transport.

## Akumulatorski paket

- Pre dugotrajnog skladištenja: Čuvajte akumulatorski paket **3** samo u delimično napunjenom stanju. Akumulatorski paket treba da bude napunjen od 40 do 60 % (crveni i narandžasti LED-ovi stanja napunjenosti **16** svetle).
- Prilikom dugotrajnog skladištenja: Proverite stanje napunjenosti akumulatorskog paketa **3** otprilike na svaka 3 meseca. Ako je potrebno ponovo napunite akumulatorski paket.

## ● Transport

- Transportujte proizvod u njegovom koferu za transport.
- Zaštite proizvod od teških udaraca i jakih vibracija koje se mogu javiti tokom transporta u vozilima.
- Obezbedite proizvod da ne sklizne ili padne.

## ● Odlaganje

Pakovanje se sastoji od ekološki prihvatljivih materijala koje možete odlagati na lokalnim mestima za reciklažu.



Obratite pažnju na označavanje materijala za pakovanje pri odvajanju otpada, koji je označen skraćenicama (a) i brojevima (b) sa sledećim značenjem: 1–7: plastika/20–22: papir i karton/80–98: mešavine.

## Proizvod:



Mogućnosti za uklanjanje iskorišćenog proizvoda možete saznati u vašoj opštinskoj ili gradskoj upravi.



U interesu zaštite životne sredine nemojte bacati vaš proizvod kada je iskorišćen kućnom otpadu, nego ga ponesite na odgovarajuće mesto za odlaganje otpada. Informacije o mestima za sakupljanje i njihovom radnom vremenu možete dobiti u vašoj lokalnoj administraciji.

Neispravne ili istrošene baterije/akumulatori se moraju dati na reciklažu. Vratite baterije/akumulatore i/ili proizvod na navedene depoe.



**Štete po okolinu pogrešnim odlaganjem baterija/akumulatora!**

Pre odlaganja proizvoda uklonite baterije/pakovanje baterija iz proizvoda.

Baterije/akumulatori ne smeju da se odlažu sa otpadom iz domaćinstva. Mogu da sadrže otrovne teške metale i podležu obradi posebnog otpada. Hemijski simboli teških elementa su u nastavku: Cd = kadmium, Hg = živa, Pb = olovo. Zato predajte potrošene baterije/akumulatore na opštinsku deponiju.

Lidl i proizvođač nisu u mogućnosti da garantuju obezbeđivanje servisiranja i dostupnost rezervnih delova nakon isteka garantnog perioda/perioda saobraznosti. Ukoliko za tim bude potrebe, putem naše Službe za potrošače možete proveriti dostupnost rezervnih delova i opcije za popravku. Hvala na razumevanju.

### **Kako izjaviti reklamaciju?**

Molimo Vas:

- da pozovete korisnički servis: 0800190639
- pošaljete e-mail na: [owim@lidl.rs](mailto:owim@lidl.rs)
- posetite najbližu Lidl prodavnicu.

Da bismo osigurali najbržu asistenciju, molimo da sačuvate fiskalni račun i date ga na uvid prilikom izjavljivanja reklamacije.

### **GARANCIJA I GARANTNI LIST**

Poštovani,

Ovim putem Vas upoznajemo sa Vašim pravima i obavezama koje proističu iz Zakona o zaštiti potrošača, a u pogledu ostvarivanja prava iz garancije.

Ova garancija ni na koji način ne utiče, niti isključuje prava koja kupac ima u skladu sa važećim Zakonom o zaštiti potrošača po osnovu zakonske odgovornosti prodavca za nesaobraznost robe ugovoru koja traje 2 godine od dana kada je roba predata kupcu.

Davalac garancije ovom izjavom preuzima obavezu da kupcima svojih aparata, a pod uslovima definisanim u ovoj izjavi, obezbedi:

- besplatno otklanjanje kvarova u garantnom roku, koji bi nastali kod uobičajene upotrebe ili zbog grešaka u proizvodnji i materijalu, ili
- zamenu aparata, u garantnom roku predviđenim ovom garancijskom izjavom, u slučaju da opravka nije moguća, ili
- ako otklanjanje kvara nije moguće, kupac ima pravo da zahteva od prodavca povrat novca.

Ukupan rok garancije je 3 godine.

Garantni rok počinje da važi od datuma kupovine proizvoda, odnosno od prijema istog od strane kupca, a što se dokazuje fiskalnim računom.

Garancija važi na teritoriji Republike Srbije.

Kupac može da izjavi reklamaciju usmeno u nekom od prodajnih objekata Lidl Srbija KD, odnosno telefonom, pisanim putem ili elektronskim putem na kontakte kompanije Lidl Srbija KD, uz dostavu fiskalnog računa na uvid.

U cilju ispravnog funkcionisanja proizvod se koristi u skladu sa njegovom namenom i Uputstvom za upotrebu.

Na zahtev kupca, koji je izjavljen u garantnom roku, prodavac će izvršiti otklanjanje kvarova i nedostataka na proizvodu u roku predviđenom Zakonom.

#### **Garantni uslovi:**

Pre obraćanja prodavcu za tehničku pomoć, potrebno je proveriti ispravnost instalacije i ostalih potrebnih uslova naznačenih u Uputstvu za upotrebu.

Kupac je dužan da prodavcu preda sve pripadajuće delove proizvoda koje je preuzeo u trenutku kupovine.

### Popravke u roku garancije:

Garancija važi počev od dana kada je roba predata kupcu, a na osnovu fiskalnog odsečka. U istom periodu davalac garancije, odnosno prodavac je u obavezi da otkloni sve tehničke kvarove bez naknade, u zakonskom roku.

### Garancija ne važi u sledećim slučajevima:

1. Ukoliko prodavcu uz aparat nije priložen fiskalni račun sa datumom prodaje.
2. Ukoliko je kvar prouzrokovan udarom groma, strujnim udarom ili sličnim delovanjem spoljne sile na sam uređaj (požar, poplava, naponski udar...).
3. Ukoliko su nastali kvarovi i oštećenja na uređaju posledica delovanja spoljnih uticaja, kao što su: velika vlaga, previsoka i suviše niska temperatura (pucanje cevi usled smrzavanja, oštećenja gumenih delova, rđanje, itd.)
4. Ukoliko proizvod nije korišćen u skladu sa Uputstvom za upotrebu.
5. Ukoliko je proizvod pokušalo da popravi treće neovlašćeno lice.
6. Ukoliko proizvod nije korišćen u skladu sa namenom.
7. Ukoliko je čišćenje i održavanje uređaja urađeno protivno Uputstvu za upotrebu.
8. Ukoliko je proizvod korišćen u profesionalne svrhe.

Naziv proizvoda:	20 V AKU TESTERA ZA GRANE
Model:	HG10614
IAN/Serijski broj:	465834_2404

Proizvođač:	OWIM GmbH & Co. KG Stiftsbergstraße 1 74167 Neckarsulm Nemačka
Davalac garancije-uvoznik:	Lidl Srbija KD Prva južna radna 3 22330 Nova Pazova Republika Srbija Tel. 0800190639 E-mail: owim@ lidl.rs
Datum predaje robe potrošaču:	datum sa fiskalnog računa
Uvozi i stavlja u promet:	Lidl Srbija KD Prva južna radna 3 22330 Nova Pazova Republika Srbija Tel. 0800190639 E-mail: owim@ lidl.rs

### ● Postupak garancije

Da biste bili sigurni da će vaš zahtev biti brzo obrađen, pratite sledeća uputstva:

Za sva pitanja, pripremite račun i broj artikla (IAN 465834\_2404) kao dokaz kupovine.

Nađite broj artikla na natpisnoj pločici na proizvodu, gravuri na proizvodu, naslovnoj strani vašeg uputstva (dole levo) ili nalepnici na poleđini ili dnu proizvoda.

Ako dođe do funkcionalnih grešaka ili drugih kvarova, prvo kontaktirajte dole navedenu servisnu službu telefonom ili e-mailom.

Zatim možete besplatno poslati proizvod koji je evidentiran kao neispravan na adresu servisa koju ste dobili, prilažući račun (priznanicu) i detalje o tome šta je u kvaru i kada je nastao.



Možete pogledati i preuzeti ove i mnoge druge priručnike na [parkside-diy.com](http://parkside-diy.com). Skeniranjem ovog QR koda dospećete direktno na [parkside-diy.com](http://parkside-diy.com). Izaberite vašu zemlju i potražite uputstva za upotrebu koristeći masku za pretragu. Unošenjem broja artikla (IAN) 465834\_2404 pristupićete uputstvu za upotrebu vašeg artikla.

## ● **Servis**

**RS** **Servis Srbija**

Tel.: 0800190639

E-Mail: [owim@lidl.rs](mailto:owim@lidl.rs)



Srpska oznaka usaglašenosti

# ● EU Izjava o usklađenosti

## EU IZJAVA O USKLAĐENOSTI (br. 465834\_2404)

IAN: 465834\_2404  
Identifikacija proizvoda: "PARKSIDE" Aku testera za grane  
Broj modela: HG10614

Predmet gore opisane deklaracije je usklađen sa relevantim važećim zakonodavstvom Unije o harmonizaciji:

Direktiva 2006/42/EC
Direktiva 2014/30/EU
Direktiva 2011/65/EU sa svim povezanim izmenama

Reference za važeće standarde usklađenosti ili reference za ostale tehničke specifikacije za koje se daje izjava o usklađenosti:

N° / delovi
Direktiva 2006/42/EC
EN 62841-1:2015/A11:2022
EN 62841-2-11:2016/A1:2020
Direktiva 2014/30/EU
EN IEC 55014-1:2021
EN IEC 55014-2:2021

Predmet gore navedene deklaracije je usklađen sa direktivom 2011/65/EU Evropskog parlamenta i veća od 8 juna 2011 o ograničenju upotrebe štetnih materija u elektronskoj i električnoj opremi:

N° / delovi
EN IEC 63000:2018

Lice koje vodi tehničku dokumentaciju: OWIM GmbH & Co.KG

Potpisao za i u ime:

**OWIM GmbH & Co. KG, Stiftsbergstraße 1, 74167 Neckarsulm, Nemačka**

Ova izjava o usklađenosti je izdata pod punom odgovornošću proizvođača.

Prevod originalne izjave o usaglašenosti

Neckarsulm  
Mesto

17.05.2024  
Datum

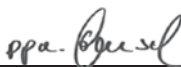
  
ppa. Stefan Haensel  
Ovlašćeni potpisnik









  
ppa. Jens Buchheim  
Ovlašćeni potpisnik

RS



<b>Lista pictogramelor/simbolurilor utilizate</b> .....	Pagina	59
<b>Introducere</b> .....	Pagina	60
Utilizarea conform destinației .....	Pagina	60
Volumul livrării .....	Pagina	60
Lista pieselor .....	Pagina	60
Date tehnice .....	Pagina	61
<b>Indicații generale de siguranță</b> .....	Pagina	62
Indicații generale de siguranță pentru scule electrice .....	Pagina	62
Instrucțiuni de siguranță specifice dispozitivului pentru ferăstraie sabie .....	Pagina	65
Diminuarea vibrațiilor și a zgomotului .....	Pagina	66
Comportamentul în caz de necesitate .....	Pagina	66
Riscuri reziduale .....	Pagina	66
Indicații de siguranță pentru încărcătoare .....	Pagina	67
<b>Înainte de prima utilizare</b> .....	Pagina	67
Despachetarea produsului .....	Pagina	67
Accesorii .....	Pagina	68
Încărcarea pachetului de acumulatori .....	Pagina	68
Introducerea/scoaterea pachetului de acumulatori .....	Pagina	68
Verificarea nivelului de încărcare al pachetului de acumulatori .....	Pagina	69
<b>Asamblarea</b> .....	Pagina	69
Introducerea/scoaterea suportului de susținere .....	Pagina	69
Montarea/schimbarea pânzei de ferăstrău .....	Pagina	69
<b>Folosirea</b> .....	Pagina	69
Pornirea/oprirea .....	Pagina	69
<b>Instrucțiuni de lucru</b> .....	Pagina	70
Tăieturile obișnuite .....	Pagina	70
Tăierea în adâncime .....	Pagina	70
Tăierea coliniară .....	Pagina	71
<b>Curățarea și îngrijirea</b> .....	Pagina	71
Întreținerea .....	Pagina	71
Repararea .....	Pagina	72
Depozitarea .....	Pagina	72
Transportul .....	Pagina	72
<b>Înlăturare</b> .....	Pagina	72
<b>Garanție</b> .....	Pagina	73
Modul de desfășurare în caz de garanție .....	Pagina	73
<b>Service</b> .....	Pagina	74
<b>Declarație UE de conformitate</b> .....	Pagina	75

## Lista pictogramelor/simbolurilor utilizate

	<p><b>AVERTISMENT!</b> – Indică un pericol cu grad mediu de risc care, dacă nu este evitat, poate avea ca urmare moartea sau o rănire gravă (de ex. pericol de electrocutare)</p>	 	<p>Acest simbol înseamnă că la utilizarea produsului trebuie respectat manualul de utilizare.</p>
	<p><b>PRECAUȚIE!</b> – Indică un pericol cu grad scăzut de risc care, dacă nu este evitat, poate avea ca urmare o rănire ușoară până la medie (de ex. pericol de opărire)</p>		<p>Deconectați întotdeauna încărcătorul [12] de la alimentarea electrică înainte de a scoate pachetul de acumulatori [3] din încărcător sau de a introduce pachetul de acumulatori.</p>
	<p><b>ATENȚIE!</b> – Avertizează cu privire la posibile daune materiale (de ex., pericol de scurtcircuitare)</p>		<p>Opriiți întotdeauna produsul, scoateți pachetul de acumulatori [3] și lăsați produsul să se răcească înainte de a efectua adaptări.</p>
	<p>Purtați căști antifonice!</p>		<p>Purtați mănuși de protecție!</p>
	<p>Curent alternativ/tensiune alternativă</p>		<p>Curent continuu/tensiune continuă</p>
	<p>Utilizați produsul doar în spații interioare uscate.</p>	<p>min<sup>-1</sup></p>	<p>Rotații pe minut</p>
	<p>Clasa de protecție II (izolație dublă)</p>		<p>Protejați pachetul de acumulatori [3] de căldură și de razele solare directe.</p>
	<p>Protejați pachetul de acumulatori [3] de foc.</p>		<p>Protejați pachetul de acumulatori [3] de apă și umezeală.</p>
	<p>Semnul CE confirmă conformitatea cu directivele UE referitoare la produs.</p>	 	<p>Indicații de siguranță Instrucțiuni de manevrare</p>

## **20 V FERĂSTRĂU PENTRU CRENGI, CU ACUMULATOR**

### ● **Introducere**

Vă felicităm pentru achiziționarea noului dumneavoastră produs. Ați ales un produs de înaltă calitate. Manualul de utilizare reprezintă o parte integrantă a acestui produs. Acesta conține informații importante referitoare la siguranță, la utilizare și la eliminarea ca deșeu. Înainte de utilizarea acestui produs, familiarizați-vă mai întâi cu instrucțiunile de utilizare și de siguranță. Folosiți produsul numai în modul descris și numai în domeniile de utilizare indicate. Predați toate documentele aferente în cazul în care înstrăinați produsul.

### ● **Utilizarea conform destinației**

- Acest ferăstrău pentru crengi, cu acumulator (denumit în continuare „produs” sau „sculă electrică”) este un ferăstrău sabie cu un opritor fix (placă de bază) pentru tăierea lemnului, plasticului și materialelor de construcție.
- Produsul este potrivit pentru lucrări de tăiere brută, tăieturi drepte și curbate și separă suprafețele coplanar.
- Cu suportul de susținere montat, produsul este potrivit pentru tăierea crengilor.
- Respectați informațiile despre pâzele de ferăstrău și instrucțiunile de lucru pentru tăiere.
- Orice altă utilizare sau modificare a produsului se consideră ca nefiind conformă cu destinația și implică pericole grave de accidentare.

- Producătorul nu își asumă răspunderea pentru daunele și defecțiunile survenite ca urmare a unei deserviri necorespunzătoare.
- Produsul nu este destinat pentru uzul comercial.

### ● **Volumul livrării**

#### **▲ AVERTISMENT!**

- ▶ Produsul și materialele de ambalaj nu sunt jucării! Copiii nu trebuie să se joace cu pungile din material plastic, foliile și piesele mici! Există pericol de înghițire și sufocare!

#### **INDICAȚIE**

- ▶ HCS = high carbon steel = oțel cu conținut ridicat de carbon
- ▶ TPI = teeth per inch = numărul de dinți pe inch (2,54 cm)

- 1 Ferăstrău pentru crengi, cu acumulator
- 1 Suport de susținere
- 1 Pânză de ferăstrău pentru deșeuri vegetale (HCS, 152 × 1 mm, 6 TPI)
- 1 Geantă de transport
- 1 Instrucțiuni de utilizare

### ● **Lista pieselor**

Înainte de citire desfaceți paginile cu figuri și familiarizați-vă cu toate funcțiile produsului.

(Fig. A, B)

- 1 Blocarea pornirii
- 2 Mâner
- 3 Pachet de acumulatori\*
- 4 Manetă de deblocare (pachetul de acumulatori)
- 5 Întrerupător pornit/oprit
- 6 Pânză de fierăstrău
- 7 Placă de bază
- 7a Canal

- 8 Mandrină rapidă
- 9 Protecție pentru mâini
- 10 Deblocare (suport de susținere)
- 11 Suport de susținere
- 12 Încărcător\*
- 13 LED pentru controlul încărcării (roșu)
- 14 LED pentru controlul încărcării (verde)
- 15 Tastă  (nivel de încărcare)
- 16 LED-uri pentru nivelul de încărcare (roșu/portocaliu/verde)

\* Pachetul de acumulatori și încărcătorul nu sunt incluse în volumul de livrare.

## ● Date tehnice

<b>20 V Ferăstrău pentru crengi, cu acumulator</b>	<b>PASA 20-Li D3</b>
Tensiune nominală:	20 V ===
Număr curse la mers în gol $n_0$ :	0–2700 min <sup>-1</sup>
Lungime cursă:	20 mm
Randament max. de tăiere:	60 mm (cu gheară pentru crengi) 90 mm (fără gheară pentru crengi)
Suport pânză fereastră:	½" (12,7 mm)

## Temperatura recomandată a mediului

În timpul încărcării:	+4 °C până la +40 °C
În timpul funcționării:	+4 °C până la +40 °C
În timpul depozitării:	+20 °C până la +26 °C

## Valori de emisie de zgomot

Valoarea măsurată a zgomotului determinată în conformitate cu EN 62841. Nivelul de zgomot evaluat A al sculei electrice la locul utilizatorului este de obicei:

Nivel de presiune acustică $L_{pA}$ :	79,3 dB
Imprecizie $K_{pA}$ :	5 dB
Nivel de putere a zgomotului $L_{WA}$ :	87,3 dB
Imprecizie $K_{WA}$ :	5 dB

## AVERTISMENT!



Purtați căști antifonice!

## Valori de emisie de vibrații

Valorile totale de vibrații (suma vectorilor celor trei direcții) determinate în concordanță cu EN 62841:

Tăiere placă de PAL $a_{h,B}$ :	3,842 m/s <sup>2</sup>
Imprecizie K:	1,5 m/s <sup>2</sup>
Tăiere grinzi de lemn $a_{h,WB}$ :	3,731 m/s <sup>2</sup>
Imprecizie K:	1,5 m/s <sup>2</sup>

## INDICAȚIE

- ▶ Valorile totale de vibrații indicate și valorile de emisie de zgomot indicate sunt măsurate printr-o procedură de testare standard și pot fi utilizate pentru comparația unei scule electrice cu o altă sculă.
- ▶ Valorile totale ale emisie de vibrații indicate și valorile de emisie de zgomot indicate pot fi utilizate și pentru o evaluare provizorie a expunerii.

## AVERTISMENT!

- ▶ Emisiile de vibrații și zgomot pot diferi în timpul utilizării efective a sculei electrice de valorile indicate, în funcție de tipul sculei electrice și de modul de utilizare a sculei electrice, îndeosebi de tipul piesei de lucru care este prelucrată.

### **AVERTISMENT!**

- ▶ Este necesar să se stabilească măsuri de siguranță pentru protecția utilizatorului, care se bazează pe o estimare a încărcării de vibrație din timpul condițiilor reale de expunere (aici sunt luate în considerare toate părțile ciclului de funcționare, de exemplu timpii în care sula electrică este oprită și aceia în care ea chiar este pornită însă funcționează fără sarcină).

### **Durată de încărcare**

- Produsul face parte din seria **X 20 V TEAM** de la **Parkside** și poate fi operat cu pachete de
  - **PAP 20 B1**
  - **PAP 20 B3**
- Vă recomandăm să operați acest produs exclusiv cu următoarele pachete de acumulatori:
  - **PLG 20 A3**
  - **PLG 20 A4**
  - **PLG 20 C1**
  - **PLG 20 C3**
  - **PDSLGL 20 A1**



Durată de încărcare	Pachet de acumulatori 2 Ah PAP 20 B1	Pachet de acumulatori 4 Ah PAP 20 B3
Încărcător max. 2,4 A PLG 20 A4/C1	60 min	120 min
Încărcător max. 4,5 A PLG 20 A3/C3	35 min	60 min
Încărcător max. 4,5 A PDSLGL 20 A1	35 min	60 min



## Indicații generale de siguranță

### ● Indicații generale de siguranță pentru scule electrice

### **AVERTISMENT!**

  
  
Citiți toate indicațiile de siguranță, instrucțiunile, imaginile și datele tehnice cu care este prevăzută această sculă electrică. Nerespectarea următoarelor instrucțiuni poate provoca electrocutare, incendii și/sau răni grave.

**Păstrați toate sfaturile și indicațiile de siguranță într-un loc sigur, pentru consultare viitoare.**

Noțiunea „sculă electrică” folosită în indicațiile de siguranță, se referă la scule electrice acționate de la rețea (cu cablu de rețea) și la scule electrice acționate cu acumulator (fără cablu de rețea).

### **Siguranța locului de muncă**

- Păstrați zona de lucru curată și bine iluminată.** Zonele de lucru neordonate sau neiluminate pot duce la accidente.
- Nu lucrați cu sula electrică într-un mediu cu pericol de explozie, în care se găsesc gaze, lichide sau prafuri inflamabile.** Sculele electrice produc scânteii care pot aprinde praful sau vaporii.

- c) **Țineți la distanță copiii și alte persoane în timpul folosirii sculei electrice.** Dacă sunteți distras puteți pierde controlul asupra sculei electrice.

### Securitatea electrică

- a) **Ștecherul sculei electrice trebuie să se potrivească în priză. Ștecherul nu trebuie modificat în niciun fel. Nu folosiți un ștecher adaptor împreună cu sculele electrice cu împământare.** Ștecherule nemodificate și prizele potrivite scad riscul de electrocutare.
- b) **Evitați contactul corpului cu suprafețele împământate, cum ar fi conducte, încălziri cupatoare și frigidere.** Există un risc crescut de electrocutare atunci când corpul dvs. este legat la pământ.
- c) **Păstrați sculele electrice departe de ploaie sau umezeală.** Intrarea apei în scula electrică crește riscul electrocutării.
- d) **Nu folosiți cablul de alimentare pentru a transporta și agăța scula electrică sau pentru a scoate ștecherul din priză. Țineți cablul de alimentare departe de căldură, ulei, muchii ascuțite sau piese în mișcare ale aparatului.** Cablurile de alimentare deteriorate sau încurcate cresc riscul unei electrocutări.
- e) **Dacă lucrați cu o sculă electrică în aer liber, folosiți doar cabluri prelungitoare care sunt potrivite pentru exterior.** Folosirea unui cablu prelungitor potrivit pentru exterior, micșorează riscul electrocutării.
- f) **Dacă utilizarea sculei electrice într-un mediu umed nu poate fi evitată folosiți un întrerupător de protecție contra curenților vagabonzi.** Folosirea unui întrerupător de protecție contra

curenților vagabonzi scade riscul unei electrocutări.

### Siguranța persoanelor

- a) **Fiți atenți, aveți grijă ce faceți și folosiți-vă mintea la lucrul cu o sculă electrică.** Nu folosiți scule electrice dacă sunteți obosit sau sunteți sub influența drogurilor, a alcoolului sau a medicamentelor. Un moment de neatenție la folosirea sculei electrice poate duce la răni grave.
- b) **Purtați echipament personal de protecție și întotdeauna purtați ochelari de protecție.** Purtarea echipamentului personal de protecție, cum ar fi mască de praf, încălțăminte de siguranță antiderapantă, cască de protecție sau căști antifonice, în funcție de modul de folosire a sculei electrice, micșorează riscul rănilor.
- c) **Evitați punerea în funcțiune neprevăzută. Asigurați-vă că scula electrică este decuplată înainte de a o conecta la alimentarea electrică și/sau a conecta acumulatorul, a o lua sau a o transporta.** Dacă la transportarea sculei electrice vă țineți degetul pe comutator sau dacă conectați scula electrică pornită la alimentarea cu curent electric, acest lucru poate provoca accidente.
- d) **Îndepărtați sculele de reglare sau cheia pentru șuruburi înainte de pornirea sculei electrice.** O sculă sau cheia care se află într-o piesă rotativă a sculei electrice poate duce la accidentări.
- e) **Evitați o poziție anormală a corpului. Aveți grijă să aveți o stabilitate bună și păstrați-vă întotdeauna echilibrul.** Astfel puteți controla mai bine scula electrică în situații neașteptate.

- f) **Purtați îmbrăcăminte potrivită. Nu purtați haine largi sau bijuterii. Țineți părul și hainele departe de piesele în mișcare.** Hainele largi, bijuteriile sau părul lung pot fi prinse de piesele în mișcare.
- g) **Dacă se pot monta dispozitive de aspirare și colectare praf, acestea trebuie conectate și utilizate corect.** Utilizarea unei aspirări de praf poate micșora pericolele datorate prafului.
- h) **Nu vă complăceți într-o falsă siguranță și nu vă dispensați de regulile de siguranță pentru scule electrice, chiar dacă sunteți familiarizat cu scula electrică prin multiple utilizări.** Manevrarea neatentă poate duce la răniri grave în decurs de câteva secunde.

#### **Utilizarea și tratarea sculei electrice**

- a) **Nu suprasolicitați scula electrică. Folosiți scula electrică destinată lucrării dvs.** Cu scula electrică potrivită lucrați mai bine și mai sigur în domeniul de putere dat.
- b) **Nu folosiți o sculă electrică al cărei întrerupător este defect.** O sculă electrică care nu mai poate fi pornită sau oprită este periculoasă și trebuie reparată.
- c) **Scoateți ștecherul din priză și/ sau îndepărtați un acumulator detașabil înainte să efectuați setări la aparat, să schimbați sculele de adaos sau să puneți deoparte scula electrică.** Aceste măsuri de prevedere evită pornirea neprevăzută a sculei electrice.
- d) **Păstrați sculele electrice nefolosite departe de accesul copiilor. Nu lăsați să utilizeze scula electrică persoane care nu sunt familiarizate cu aceasta sau nu au citit aceste instrucțiuni.**

Sculele electrice sunt periculoase, dacă sunt folosite de către persoane neexperimentate.

- e) **Îngrijiți cu atenție sculele electrice și sculele de adaos. Controlați dacă piesele mobile funcționează corect și nu se blochează, dacă există piese rupte sau deteriorate care influențează funcționarea sculei electrice. Înainte de utilizarea sculei electrice solicitați repararea pieselor deteriorate.** Multe accidente își au cauza în sculele electrice întreținute defectuos.
- f) **Păstrați sculele așchietoare ascuțite și curate.** Sculele așchietoare îngrijite cu atenție și cu muchii tăietoare ascuțite se blochează mai puțin și sunt mai ușor de condus.
- g) **Utilizați scula electrică, scula de adaos, sculele de adaos etc. în conformitate cu aceste instrucțiuni. Aveți în vedere aici condițiile de lucru și activitatea de executat.** Folosirea sculelor electrice pentru alte aplicații decât cele prevăzute poate duce la situații periculoase.
- h) **Păstrați mânerul și suprafețele de prindere uscate, curate și fără ulei sau vaselină.** Mânerul și suprafețele de prindere alunecoase nu permit o operare sigură și un control sigur al sculei electrice în situații neprevăzute.

#### **Utilizarea și tratarea sculei cu acumulator**

- a) **Încărcați acumulatorul numai cu încărcătoare care au fost recomandate de către producător.** Dacă un încărcător care este destinat unui anumit tip de acumulator se folosește cu alte acumulatori, există pericol de incendiu.

- b) **Folosiți în sculele electrice numai acumulatori prevăzute pentru acestea.** Folosirea altor acumulatori duce la răniri și la pericol de incendiu.
- c) **Țineți acumulatorii nefolosite departe de clame de birou, chei, cuie, șuruburi sau alte obiecte metalice mici care ar putea provoca o șuntare a contactelor.** Un scurtcircuit între contactele acumulatorului poate avea ca urmare arsuri sau incendiu.
- d) **La utilizarea greșită, din acumulator poate să iasă lichid. Evitați contactul cu acesta. În cazul contactului accidental, clătiți cu apă. Dacă lichidul intră în ochi, solicitați și ajutorul medicului.** Lichidul care iese din acumulatori poate duce la iritații ale pielii sau la arsuri.
- e) **Nu folosiți acumulatori deteriorați sau modificați.** Acumulatorii deteriorați sau modificați se pot comporta imprevizibil și pot duce la incendiu, explozie sau pericol de rănire.
- f) **Nu expuneți un acumulator la foc sau la temperaturi ridicate.** Focul sau temperaturile peste 130 °C pot produce o explozie.
- g) **Respectați toate instrucțiunile pentru încărcare și nu încărcați niciodată acumulatorul sau scula cu acumulator în afara domeniului de temperatură dat în instrucțiunile de operare.** Încărcarea greșită sau încărcarea în afara domeniului de temperatură admis poate distruge acumulatorul și mărește pericolul de incendiu.



**PRECAUȚIE! PERICOL DE EXPLOZIE! Nu reîncărcați niciodată bateriile nereîncărcabile.**



**Protejați acumulatorul de căldură, de ex. prin expunerea de durată la soare, de foc, de apă și de umezeală.** Există pericol de explozie.



## Service

- a) **Dispuneți repararea sculei dvs. electrice numai de către personal de specialitate calificat și numai cu piese de schimb originale.** Astfel vă asigurați că siguranța sculei electrice se păstrează.
- b) **Nu întrețineți niciodată un acumulator deteriorat.** Toată întreținerea acumulatorului trebuie făcută numai de către producător sau de serviciile împuternicite pentru clienți.

## ● Instrucțiuni de siguranță specifice dispozitivului pentru ferăstraie sabie

- a) **Țineți scula electrică de suprafețele izolate ale mânelor, dacă executați lucrări la care scula de adaos poate întâlni conductori electrici ascunși.** Contactul cu un conductor aflat sub tensiune poate pune sub tensiune și piesele metalice ale aparatului și poate duce la electrocutare.
- b) **Fixați și asigurați piesa pe o bază stabilă, cu ajutorul clemelor sau în alte moduri.** Dacă țineți piesa numai cu mâna sau lipită de corp, aceasta rămâne instabilă, ceea ce poate duce la pierderea controlului.

- c) Purtați mască de protecție contra prafului!

### **⚠️ AVERTISMENT!**

- ▶ Nu folosiți accesoriile care nu au fost recomandate de PARKSIDE. Acestea pot duce la electrocutare sau incendiu.

## ● **Diminuarea vibrațiilor și a zgomotului**

Limitați durata de utilizare, folosiți regimuri de lucru cu vibrații și zgomote reduse și purtați echipamentul personal de protecție pentru a reduce efectele vibrațiilor și a zgomotului.

Următoarele măsuri ajută la diminuarea riscurilor determinate de zgomot și vibrații:

- Folosiți produsul numai conform destinației sale și așa cum este descris în aceste instrucțiuni.
- Asigurați-vă că produsul este în stare bună și este bine întreținut.
- Țineți produsul în siguranță de mână/suprafețele de apucare.
- Întrețineți produsul conform instrucțiunilor și aveți grijă să existe o gresare suficientă (acolo unde este aplicabil).
- Planificați procesul de lucru în așa fel încât să distribuiți folosirea produselor cu vibrații puternice pe o perioadă mai mare de timp.

## ● **Comportamentul în caz de necesitate**

Familiarizați-vă cu utilizarea acestui produs cu ajutorul acestor instrucțiuni de utilizare. Rețineți indicațiile de siguranță și respectați-le neapărat. Aceasta ajută la evitarea riscurilor și pericolelor.

- La folosirea acestui produs fiți întotdeauna atent pentru a putea recunoaște și trata pericolele din timp. Intervenția rapidă poate evita răniile grave și pagubele materiale.
- În cazul oricărui defect de funcționare, opriți imediat produsul și scoateți pachetul de acumulatori. Dispuneți verificarea și repararea acesteia de către un specialist calificat, înainte de a o pune din nou în funcțiune.

## ● **Riscuri reziduale**

Chiar dacă operații produsul corect, rămâne un risc potențial pentru răni ale persoanelor și pagubele materiale. În funcție de modul constructiv și modelul acestui produs, pot să apară, printre altele, următoarele pericole:

- Îmbolnăviri care rezultă din emisii de vibrații, dacă produsul este folosit o perioadă lungă de timp, nu este condus și întreținut corect.

### **INDICAȚIE**

- ▶ În timpul funcționării, acest produs creează un câmp electromagnetic! În anumite împrejurări, acest câmp poate influența implanturile medicale pasive sau active!
- ▶ Pentru a reduce pericolul răniilor grave sau mortale, recomandăm ca persoanele cu implanturi medicale să consulte medicul și producătorul implantului medical înainte de a folosi produsul!

## ● **Indicații de siguranță pentru încărcătoare**

- Acest aparat poate fi utilizat de copii de peste 8 ani precum și de persoanele cu capacități fizice, senzoriale sau mentale redusă sau lipsă de experiență și/ sau cunoștințe, doar dacă aceștia sunt supravegheați sau au fost instruiți referitor la utilizarea sigură a aparatului și pericolele ce pot rezulta din acest lucru.

Copii nu au voie să se joace cu aparatul.

Curățarea și întreținerea de către utilizator nu trebuie făcute de către copiii nesupravegheați.

- Nu încărcați bateriile care nu pot fi reîncărcate. Nerespectarea acestei indicații duce la punerea în pericol.
- Dacă s-a deteriorat cablul de alimentare, el trebuie înlocuit de către producător, de către serviciul său pentru clienți sau de către o

altă persoană calificată asemănător, pentru a evita pericolele.

- Protejați piesele electrice de umezeală. Nu le scufundați niciodată în apă sau în alte lichide, pentru a evita electrocutarea. Nu țineți niciodată aparatul sub apă care curge. Respectați indicațiile pentru curățare, întreținere și reparație.

🏠 Aparatul este potrivit doar pentru folosirea în spații interioare.

### INDICAȚIE

- ▶ Clienții din CY (Cipru), HR (Croatia), RS (Serbia), RO (România), BG (Bulgaria) și GR (Grecia) pot cumpăra acumulatori de rezervă și încărcătoare compatibile prin [www.optimex-shop.com](http://www.optimex-shop.com).

## ● **Înainte de prima utilizare**

### ● **Despachetarea produsului**

1. Scoateți produsul din ambalaj și îndepărtați toate materialele de ambalare și foliile de protecție.
2. Verificați dacă toate componentele sunt prezente și dacă volumul livrării descris este complet (vezi „Volumul livrării”).
3. Verificați dacă produsul și toate componentele sunt în stare bună. Dacă constatați o deteriorare sau un defect, nu utilizați produsul, ci procedați așa cum este descris în capitolul „Garanție”.

## ● Accesorii

- Pentru a opera acest produs în siguranță și corect, sun necesare următoarele accesorii, adică scule de adaos și pânze de ferăstrău:
  - Pânză de ferăstrău potrivită
- Accesoriile și lamele de ferăstrău sunt disponibile de la distribuitorul autorizat. La cumpărare, țineți seama întotdeauna de cerințele tehnice ale acestui produs (vezi „Date tehnice”).
- Dacă aveți îndoieli, cereți sfatul unui expert calificat sau al dealerului dvs. de încredere.

## ● Încărcarea pachetului de acumulatori

### ⚠ AVERTISMENT! Risc de rănire!



Deconectați întotdeauna încărcătorul [12] de la alimentarea electrică înainte de a introduce/scoate pachetul de acumulatori [3].

### INDICAȚIE

- ▶ Puteți încărca oricând pachetul de acumulatori [3], fără a-i micșora durata de viață.
- ▶ Pachetul de acumulatori [3] nu va fi deteriorat dacă procesul de încărcare este întrerupt.
- Înainte de punerea în funcțiune: Încărcați pachetul de acumulatori [3] dacă acesta are un nivel de încărcare mediu sau scăzut (vezi „Verificarea nivelului de încărcare al pachetului de acumulatori”).
- LED-urile pentru controlul încărcării (roșu [13] și verde [14]) informează asupra stării încărcătorului [12] și a pachetului de acumulatori [3].

LED	Stare
LED-ul roșu [13] luminează	Pachetul de acumulatori [3] se încarcă
LED-ul verde [14] luminează	Pachetul de acumulatori [3] este încărcat complet
LED-ul verde [14] și LED-ul roșu [13] clipeșc	Pachet de acumulatori [3] defect
LED-ul roșu [13] clipește	Pachet de acumulatori [3] prea rece sau prea cald
LED verde [14] aprins (fără pachet de acumulatori [3])	Încărcător [12] gata de funcționare

1. Așezați pachetul de acumulatori [3] în încărcător [12].
2. Introduceți ștecherul încărcătorului [12] într-o priză.
3. Dacă pachetul de acumulatori [3] este încărcat complet:
  - Scoateți ștecherul încărcătorului [12] din priză.
  - Scoateți pachetul de acumulatori [3] din încărcător [12].

## ● Introducerea/scoaterea pachetului de acumulatori

### Introducerea pachetului de acumulatori

1. Glisați pachetul de acumulatori [3] pe mâner [2].
2. Asigurați-vă că pachetul de acumulatori [3] se blochează cu un clic.

### Scoaterea pachetului de acumulatori

1. Apăsăți maneta de deblocare [4] la pachetul de acumulatori [3].
2. Scoateți pachetul de acumulatori [3] de la mâner [2].

## ● Verificarea nivelului de încărcare al pachetului de acumulatori

- Apăsați tasta  [15]. LED-urile pentru nivelul de încărcare [16] se aprind.

Culoare	Nivel de încărcare
Roșu/portocaliu/verde	Maxim
Roșu/portocaliu	Medie
Roșu	Scăzută

## ● Asamblarea

### ● Introducerea/scoaterea suportului de susținere

(Fig. C, D)

#### **AVERTISMENT! Risc de rănire!**



Opriiți întotdeauna produsul, scoateți pachetul de acumulatori [3] și lăsați produsul să se răcească înainte de a efectua adaptări.

### Montarea suportului de susținere

- Apăsați deblocarea [10] pe ambele părți. Glisați suportul de susținere [11] peste ghidajele de pe placa de bază [7] până când se fixează cu un declic în canal [7a].

### Scoaterea suportului de susținere

- Apăsați deblocarea [10] pe ambele părți. Scoateți suportul de susținere [11] din ghidaje.

## ● Montarea/schimbarea pânzei de ferăstrău

#### **AVERTISMENT! Risc de rănire!**



Opriiți întotdeauna produsul, scoateți pachetul de acumulatori [3] și lăsați produsul să se răcească înainte de a efectua adaptări.

#### **PRECAUȚIE! Risc de rănire!**



Pânzele de ferăstrău au muchii ascuțite și se pot înfierbânta în timpul utilizării. Purtați permanent mănuși de protecție, când manevrați pânze de ferăstrău.

#### **ATENȚIE! Pericol de pagube materiale!**

- ▶ Dinții pânzei de ferăstrău [6] trebuie să fie îndreptați în jos.

1. Rotiți mandrina rapidă [8] în sensul săgeții până la capăt. Țineți mandrina rapidă în această poziție.
2. Glisați pânza de ferăstrău [6] în mandrina rapidă [8] până când la capăt.
3. Eliberați mandrina rapidă [8], astfel încât ea să revină în poziția inițială.
4. Pânza de ferăstrău [6] este acum blocată.

## ● Folosirea

### ● Pornirea/oprirea

#### **PRECAUȚIE! Risc de rănire!**



Purtați întotdeauna mănuși de protecție când manipulați sau lucrați cu produsul.

#### **PRECAUȚIE! Risc de rănire!**

- ▶ Înainte de pornirea produsului: Asigurați-vă că pânza de ferăstrău [6] nu atinge piesa de lucru.
- ▶ Aveți grijă să existe o bună stabilitate. Țineți produsul întotdeauna cu ambele mâini în timpul lucrului.
- ▶ Țineți mâinile departe de pânza de ferăstrău [6], dacă produsul este în funcțiune.

## INDICAȚIE

- ▶ Nu puteți bloca întrerupătorul pornit/oprit [5] pentru funcționare continuă.

### Pornirea

1. Eliberați blocarea pornirii [1] apăsându-o spre stânga sau spre dreapta.
2. Țineți apoi apăsat întrerupătorul pornit/oprit [5].
3. Reglați viteza dorită schimbând forța de apăsare de la întrerupătorul pornit/oprit [5].

### Oprirea

1. Eliberați întrerupătorul pornit/oprit [5].
2. Când eliberați întrerupătorul pornit/oprit [5], blocarea pornirii [1] revine la poziția inițială.

## ● Instrucțiuni de lucru

### ⚠ PRECAUȚIE! Risc de răniri și de deteriorări materiale!

- ▶ Purtați mănuși de protecție, când manevrați pânza de ferăstrău [6]. Astfel evitați rănirile prin tăiere.
- ▶ Nu folosiți pânze de ferăstrău boante sau îndoite sau pânze de ferăstrău care sunt deteriorate în alt mod.
- ▶ Înainte de a tăia piesa de prelucrat, verificați-o pentru obiecte ascunse, cum ar fi cuie și șuruburi și scoateți-le.
- ▶ Folosiți întotdeauna o pânză de ferăstrău potrivită.
- ▶ Fixați piesa de lucru cu ajutorul dispozitivelor de prindere pe bancul de lucru.

### ⚠ PRECAUȚIE! Risc de răniri și de deteriorări materiale!

- ▶ Aplicați numai presiunea minimă necesară la tăiere. La presiune excesivă, pânza de ferăstrău se poate îndoi sau rupe.
- ▶ Opriți imediat produsul dacă pânza de ferăstrău s-a blocat. Încercați să desfaceți tăietura și scoateți cu grijă pânza de ferăstrău.
- ▶ Stați întotdeauna în lateralul produsului în timpul lucrului.
- ▶ Asigurați-vă că locul de muncă este bine ventilat.
- ▶ Evitați suprasolicitarea produsului în timpul lucrului.

## ● Tăieturile obișnuite

1. Asigurați-vă că pânza de ferăstrău [6] nu atinge piesa de lucru.
2. Porniți produsul.
3. Puneți placa de bază [7] pe piesa de lucru.
4. La tăiere, aplicați presiune uniformă și avansați într-un ritm constant. Puteți face tăieturi orizontale, diagonale sau verticale (fig. E).
5. Când utilizați suportul de susținere [11], mutați produsul în jos și aplicați presiune ușoară (fig. G).
6. Când ați terminat:
  - Opriți produsul.
  - Scoateți pânza de ferăstrău [6] din piesa de prelucrat.

## ● Tăierea în adâncime

(Fig. F)

### ⚠ PRECAUȚIE! Pericol de recul și răniri!

- ▶ Efectuați tăieturi în adâncime numai în materiale moi (de ex. lemn sau rigips) cu o pânză de ferăstrău scurtă (lungime maximă: 150 mm).

### **⚠️ PRECAUȚIE! Pericol de recul și răniri!**

- ▶ Tăieturile în adâncime sunt foarte dificile și implică un risc crescut de rănire. Efectuați această tehnică numai dacă sunteți familiarizat cu ea.

### **INDICAȚIE**

- ▶ Înainte de tăieturile în adâncime: Scoateți suportul de susținere [11].

1. Fixați marginea frontală a plăcii de bază [7] pe piesă, astfel încât pânda de ferăstrău [6] să nu atingă piesa de prelucrat.
2. Porniți produsul.
3. Introduceți încet pânda de ferăstrău [6] în piesa de prelucrat.
4. Când ați tăiat piesa de prelucrat la adâncime, continuați normal.

### **● Tăierea coliniară**

### **⚠️ PRECAUȚIE! Pericol de recul și răniri!**

- ▶ Asigurați-vă că pânda de ferăstrău [6] este întotdeauna mai lungă decât diametrul țevii.

### **INDICAȚIE**

- ▶ Înainte de a tăia coliniar: Scoateți suportul de susținere [11].
- ▶ Cu o pânda de ferăstrău flexibilă din bimetal puteți tăia piese proeminente (cum ar fi conductele de apă) coliniar cu un perete.

1. Așezați pânda de ferăstrău [6] direct pe perete.
2. Îndoiiți pânda de ferăstrău [6] cu o ușoară presiune laterală asupra produsului, astfel încât placa de bază [7] să atingă peretele.
3. Porniți produsul.

4. Tăiați piesa de prelucrat cu presiune constantă.

### **● Curățarea și îngrijirea**

### **⚠️ AVERTISMENT! Risc de rănire!**



Opriti întotdeauna produsul, scoateți pachetul de acumulatori [3] și lăsați produsul să se răcească înainte de a efectua adaptări.

### **INDICAȚIE**

- ▶ Nu folosiți detergenți sau dezinfectanți chimici, alcalini, abrazivi sau agresivi pentru a curăța produsul, deoarece aceștia pot ataca suprafețele.
- Nu lăsați să pătrundă niciodată lichide în produs.
- Mențineți produsul întotdeauna curat, uscat și fără ulei sau grăsime.
- După fiecare utilizare și înainte de depozitare: Îndepărtați corpurile străine de pe produs.
- O curățare regulată și temeinică contribuie la utilizarea în siguranță și prelungește durata de viață a produsului.
- Curățați produsul cu o cârpă uscată.
- Pentru locurile greu accesibile utilizați o perie moale.
- Curățați în special orificiile de ventilație după fiecare utilizare cu o cârpă și o perie moale. Orificiile de ventilație trebuie să rămână întotdeauna libere.

### **● Întreținerea**

- Înainte și după fiecare utilizare: Verificați produsul și accesoriile acestuia (de ex. pânde de ferăstrău) pentru uzură și deteriorări. Dacă este necesar, înlocuiți accesoriile uzate sau deteriorate. Respectați aici cerințele tehnice (vezi „Date tehnice”).

- Verificați dacă capacele și dispozitivele de siguranță sunt în stare perfectă și sunt instalate corect. Dacă nu este cazul, dispuneți înlocuirea lor de către un expert.
- Înlocuiți pânza de ferăstrău **[6]** dacă este boantă, îndoită sau deteriorată altfel.

## ● Repararea

- Acest produs nu conține piese care pot fi reparate de către utilizator.
- Pentru examinarea și repararea produsului, contactați un atelier de reparații autorizat sau o persoană cu o calificare similară.

## ● Depozitarea

- Curățați produsul așa cum este descris mai sus.
- Depozitați produsul și accesoriile într-un loc întunecat, uscat, ferit de îngheț și bine ventilat.
- Nu depozitați niciodată produsul la îndemâna copiilor.
- Temperatura ideală pentru o depozitare pe termen lung (mai mult de 3 luni) este între +20 °C și +26 °C.
- Depozitați produsul în geanta sa de transport.

## Pachet de acumulatori

- Înainte de depozitarea pe termen lung: Depozitați pachetul de acumulatori **[3]** numai parțial încărcat. Pachetul de acumulatori trebuie să fie încărcat între 40 și 60 % (LED-urile roșu și portocaliu pentru de nivel de încărcare **[16]** sunt aprinse).
- La depozitarea pe termen lung: Verificați nivelul de încărcare al pachetului de acumulatori **[3]** la aproximativ fiecare 3 luni. Dacă este necesar, reîncărcați pachetul de acumulatori.

## ● Transportul

- Transportați produsul în geanta lui de transport.
- Protejați produsul de loviturile sau vibrațiile puternice care apar în timpul transportului în autovehicule.
- Fixați produsul astfel încât să nu poată aluneca sau răsturna.

## ● Înlăturare

Ambalajul este produs din material ecologic care pot fi eliminate la punctele locale de reciclare.



Respectați marcajul materialelor de ambalaj pentru eliminarea deșeurilor, acestea sunt marcate de abrevierile (a) și cifrele (b) cu următoarea semnificație: 1–7: plastice/20–22: hârtie și carton/80–98: substanțe de conexiune.

## Produsul:



Puteți obține informații despre posibilitățile de eliminare a produsului de la administrația locală.



Pentru a proteja mediul înconjurător nu eliminați produsul dumneavoastră la gunoierul menajer atunci când nu mai poate fi folosit, ci predați-l la un punct de colectare. Vă puteți informa cu privire la punctele de colectare și orarul acestora de la administrația competentă.

Bateriile/acumulatorii defecti sau consumați trebuie reciclați. Înapoiți bateriile și sau acumulatorii prin intermediul punctelor de colectare indicate.



## **Deteriorarea mediului înconjurător prin aruncarea greșită a bateriilor/ acumulatorilor!**

Înainte de eliminare, îndepărtați bateriile/ pachetul cu acumulator din produs.

Bateriile/acumulatorii nu trebuie aruncate în gunoiul menajer. Ele pot conține metale grele toxice și se supun tratamentului deșeurilor periculoase. Simbolurile chimice ale metalelor grele sunt următoarele: Cd = cadmiu, Hg = mercur, Pb = plumb. De aceea, predați bateriile/acumulatorii consumate la un punct de colectare comunal.

### ● **Garanție**

Produsul a fost fabricat cu atenție, conform unor standarde stricte de calitate și verificat temeinic înainte de livrare. În caz de defecțiuni de material sau de fabricație aveți drepturi legale față de vânzătorul produsului. Drepturile dumneavoastră legale nu sunt limitate în niciun fel de garanția menționată mai jos.

Garanția pentru aceste produs este 3 ani începând de la data achiziției. Durata garanției începe la data achiziției. Păstrați chitanța originală la un loc sigur, deoarece acest document este necesar pentru dovada achiziției.

Toate defecțiunile sau deteriorările care sunt deja existente la momentul achiziției, trebuie anunțate imediat după despachetarea produsului.

Dacă în decurs de 3 ani de la achiziția produsului apare un defect de material sau de fabricație, vă reparăm sau înlocuim gratuit produsul la alegerea noastră. Durata de garanție nu se prelungește după aprobarea unei cerințe de garanție. Aceasta este valabil și pentru piesele schimbate și reparate.

Această garanție se stinge dacă produsul este deteriorat, utilizat sau întreținut în mod necorespunzător.

Garanția acoperă defectele de material și de producție. Această garanție nu acoperă piesele componente ale produsului, care prezintă urme normale de uzură și care sunt considerate piese de schimb (de ex.: baterii, acumulatoare, furtunuri, cartușe de vopsea) și nici deteriorările la nivelul pieselor casante, de exemplu întrerupătoare sau piese fabricate din sticlă.

Timpul de nefuncționare din cauza lipsei de conformitate apărute în cadrul termenului de garanție prelungește termenul de garanție legală de conformitate și cel al garanției comerciale și curge, după caz, din momentul la care a fost adusă la cunoștința vânzătorului lipsa de conformitate a produsului sau din momentul prezentării produsului la vânzător/unitatea service până la aducerea produsului în stare de utilizare normală și, respectiv, al notificării în scris în vederea ridicării produsului sau predării efective a produsului către consumator.

Produsele de folosință îndelungată care înlocuiesc produsele defecte în cadrul termenului de garanție vor beneficia de un nou termen de garanție care curge de la data preschimbării produsului.

### ● **Modul de desfășurare în caz de garanție**

Pentru a putea asigura o procesare rapidă a cererii dumneavoastră, vă rugăm să urmați următoarele indicații:

Vă rugăm să țineți la îndemână bonul de casă și numărul articolului (IAN 465834\_2404) ca dovadă pentru achiziția dumneavoastră.

Vă rugăm să luați numărul de produs de pe plăcuța cu tipul de construcție de pe produs, gravura de pe produs, pagina principală a instrucțiunii de utilizare (jos, stânga) sau de pe spatele sau fundul produsului.

În cazul în care, apar erori de funcționare sau alte defecțiuni, contactați mai întâi prin telefon sau prin e-mail, departamentul de service menționat în continuare.

Dumneavoastră puteți să expediați atunci un produs considerat ca fiind defect, adăugând chitanța de plată (bonul de casă) și menționând, în ce constă defecțiunea și când a apărut aceasta, fără cheltuieli poștale, la adresa de service comunicată.



La parkside-diy.com puteți să vedeți și să descărcați acest manual și multe altele. Cu acest cod QR ajungeți direct la parkside-diy.com. Selectați țara dumneavoastră și căutați manualele de utilizare prin motorul de căutare. Dacă introduceți numărul de articol (IAN) 465834\_2404 ajungeți la manualul de utilizare pentru articolul dumneavoastră.

## ● Service

### RO Service România

Tel.: 0800890239

E-Mail: owim@lidl.ro



Marcaj Sârb De Conformitate

## ● Declarație UE de conformitate

### DECLARAȚIA UE DE CONFORMITATE (Nr. 465834\_2404)

IAN: 465834\_2404  
Identificarea produsului: "PARKSIDE" Ferăstrău pentru crengi, cu acumulator  
Numărul de model: HG10614

Obiectul declarației descris mai sus este în conformitate cu legislația relevantă de armonizare a Uniunii:

Directiva 2006/42/CE
Directiva 2014/30/UE
Directiva 2011/65/UE cu toate modificările aferente

Trimiteri la standardele armonizate sau trimiteri la alte specificații tehnice relevante în legătură cu care se declară conformitatea:

Nr./Părți
Directiva 2006/42/CE
EN 62841-1:2015/A11:2022
EN 62841-2-11:2016/A1:2020
Directiva 2014/30/UE
EN IEC 55014-1:2021
EN IEC 55014-2:2021

Obiectul declarației descris mai sus este conform Directivei 2011/65/UE a Parlamentului European și a Consiliului din 8 iunie 2011 privind restricțiile de utilizare a anumitor substanțe periculoase în echipamentele electrice și electronice:

Nr./Părți
EN IEC 63000:2018

Deținătorul documentației tehnice: OWIM GmbH & Co.KG

Semnat pentru și în numele:

**OWIM GmbH & Co. KG, Stiftsbergstraße 1, 74167 Neckarsulm, Germania**

Prezenta declarație de conformitate este emisă pe răspunderea exclusivă a producătorului.

Traducerea originalului declarației de conformitate

Neckarsulm  
Locul

17.05.2024  
Data

  
ppa. Stefan Haensel  
Procurist

  
ppa. Jens Buchheim  
Procurist

RO



<b>Списък на използваните пиктограми/символи</b> . . . .	Страница	77
<b>Увод</b> . . . . .	Страница	78
Употреба по предназначение . . . . .	Страница	78
Обем на доставката . . . . .	Страница	78
Списък на частите . . . . .	Страница	78
Технически данни . . . . .	Страница	79
<b>Общи указания за безопасност</b> . . . . .	Страница	81
Общи указания за безопасност за електрически инструменти . . . . .	Страница	81
Специфични за уреда указания за безопасност за саблени триони . . . . .	Страница	85
Намаляване на вибрациите и шума . . . . .	Страница	85
Поведение при злополуки . . . . .	Страница	85
Остатъчни рискове . . . . .	Страница	86
Указания за безопасност за зарядни устройства . . . . .	Страница	86
<b>Преди първата употреба</b> . . . . .	Страница	87
Разопаковане на продукта . . . . .	Страница	87
Принадлежности . . . . .	Страница	87
Зареждане на акумулаторен пакет . . . . .	Страница	87
Закрепване/изваждане на акумулаторен пакет . . . . .	Страница	88
Проверяване на състоянието на зареждане на акумулаторния пакет . . . . .	Страница	88
<b>Сглобяване</b> . . . . .	Страница	88
Поставяне/сваляне на задържащата скоба . . . . .	Страница	88
Поставяне/смяна на нож . . . . .	Страница	89
<b>Работа</b> . . . . .	Страница	89
Включване/изключване . . . . .	Страница	89
<b>Инструкции за работа</b> . . . . .	Страница	90
Нормални разрези . . . . .	Страница	90
Прободно рязане . . . . .	Страница	90
Рязане в една равнина . . . . .	Страница	91
<b>Почистване и грижи</b> . . . . .	Страница	91
Поддръжка . . . . .	Страница	91
Ремонт . . . . .	Страница	92
Съхранение . . . . .	Страница	92
Транспортиране . . . . .	Страница	92
<b>Изхвърляне</b> . . . . .	Страница	92
<b>Гаранция</b> . . . . .	Страница	93
Процедиране в случай на рекламация . . . . .	Страница	95
<b>Сервиз</b> . . . . .	Страница	95
<b>ЕС Декларация за съответствие</b> . . . . .	Страница	96

## Списък на използваните пиктограми/символи

	<b>ПРЕДУПРЕЖДЕНИЕ!</b> – Указва опасност със средна степен на риск, която, ако не бъде избегната, може да доведе до смърт или тежко нараняване (напр. риск от токов удар)	 	Този символ означава, че при употребата на продукта трябва да бъде спазвано ръководството за експлоатация.
	<b>ПРЕДПАЗЛИВОСТ!</b> – Указва опасност с ниска степен на риск, която, ако не бъде избегната, може да причини леко до средно нараняване (напр. опасност от изгаряне)		Винаги разединявайте зарядното устройство <b>12</b> от електрозахранването, преди да извадите акумулаторния пакет <b>3</b> от зарядното устройство или да поставите акумулаторния пакет.
	<b>ВНИМАНИЕ!</b> – Предупреждава за възможни материални щети (напр. опасност от късо съединение)		Винаги изключвайте продукта, изваждайте акумулаторния пакет <b>3</b> и оставете продукта да се охлади, преди да извършвате настройки.
	Носете защита за слуха!		Носете предпазни ръкавици!
	Променлив ток/напрежение		Постоянен ток/напрежение
	Използвайте продукта само в сухи закрити помещения.	<b>min<sup>-1</sup></b>	Обороти в минута
	Клас на защита II (двойна изолация)	 max. 30 °C	Пазете акумулаторния пакет <b>3</b> от горещина и пряка слънчева светлина.
	Пазете акумулаторния пакет <b>3</b> от огън.		Пазете акумулаторния пакет <b>3</b> от вода и влага.
<b>CE</b>	Знакът CE потвърждава съответствието с отнасящите се до продукта директиви на ЕС.	 	Указания за безопасност Инструкции за работа

## **20 V АКУМУЛАТОРЕН ТРИОН ЗА КЛОНИ**

### ● **Увод**

Поздравяваме Ви с покупката на този нов продукт. Вие избрахте висококачествен продукт. Ръководството за експлоатация е част от този продукт. То съдържа важни указания за безопасност, употреба и изхвърляне. Преди употребата на продукта се запознайте с всички инструкции за обслужване и безопасност. Използвайте продукта само съгласно описанието и за посочените области на употреба. Когато предавате продукта на трети лица, предавайте заедно с него и всички документи.

### ● **Употреба по предназначение**

- Този акумулаторен трион за клони (наричан по-долу „продукт“ или „електрически инструмент“) представлява саблен трион, който с неподвижната опора (опорна плоча) е предназначен за рязане на дървесина, пластмаса и строителни материали.
- Продуктът е подходящ за грубо рязане, прави и криволинейни разрези и отрязване наравно до повърхността.
- С монтирана задържаща скоба продуктът е подходящ за рязане на клони.
- Съблюдавайте информацията за ножовете и работните инструкции за рязане.
- Всяка друга употреба или изменение на продукта се счита за не по предназначение и крие значителни опасности от злополука.

- Производителят не поема отговорност за възникнали щети в резултат на употреба не по предназначение.
- Продуктът не е предназначен за професионално приложение.

### ● **Обем на доставката**

#### **▲ ПРЕДУПРЕЖДЕНИЕ!**

- ▶ Продуктът и опаковъчните материали не са детска играчка! Деца не бива да играят с найлонови торбички, фолио и дребни части! Съществува опасност от поглъщане и задушаване!

#### **УКАЗАНИЕ**

- ▶ HCS = high carbon steel = стомана с високо съдържание на въглерод
- ▶ TPI = teeth per inch = брой зъби на инч (2,54 cm)

- 1 Акумулаторен трион за клони
- 1 Задържаща скоба
- 1 Нож за сурова дървесина (HCS, 152 × 1 mm, 6 TPI)
- 1 Куфар за носене
- 1 Ръководство за експлоатация

### ● **Списък на частите**

Преди четене разгънете страниците с фигурите и се запознайте с всички функции на продукта.

(Фиг. А, В)

- 1 Блокировка на включването
- 2 Ръкохватка
- 3 Акумулаторен пакет\*
- 4 Бутон за освобождаване (акумулаторен пакет)
- 5 Превключвател за включване/ изключване
- 6 Нож

- 7 Опорна плоча
- 7a Канал
- 8 Бързодействащ патронник
- 9 Защита за ръцете
- 10 Устройство за освобождаване (задържаща скоба)
- 11 Задържаща скоба
- 12 Зарядно устройство\*
- 13 LED елемент за контрол на заряда (червен)
- 14 LED елемент за контрол на заряда (зелен)
- 15 Бутон  (състояние на зареждане)
- 16 LED елементи за състояние на зареждане (червен/оранжев/зелен)

\* В обема на доставката не се съдържат акумулаторен пакет и зарядно устройство.

## ● Технически данни

<b>20 V</b> <b>Акумулаторен трион за клони</b>	<b>PASA 20-Li D3</b>
Номинално напрежение:	20 V ===
Номинални обороти на празен ход $n_0$ :	0-2700 min <sup>-1</sup>
Дължина на хода:	20 mm
Макс. възможност за рязане:	60 mm (със скоба за клони) 90 mm (без скоба за клони)
Държач за нож:	1/2" (12,7 mm)

## Препоръчителна околна температура

По време на зареждане:	+4 °C до +40 °C
По време на работа:	+4 °C до +40 °C
По време на съхранение:	+20 °C до +26 °C

## Стойности на шумови емисии

Измерена стойност за шума, определена съгласно EN 62841. Нивото на шума, измерено с АЧХ от тип А, на електрическия инструмент при мястото на потребителя в типичния случай възлиза на:

Ниво на звуково налягане $L_{pA}$ :	79,3 dB
Неопределеност $K_{pA}$ :	5 dB
Ниво на звукова мощност $L_{WA}$ :	87,3 dB
Неопределеност $K_{WA}$ :	5 dB

## ▲ ПРЕДУПРЕЖДЕНИЕ!



Носете защита за слуха!

## Стойности на емисии на вибрации

Общи стойности на вибрации (векторна сума от трите посоки), определени съгласно EN 62841:

Рязане на плоча от дървесни частици $a_{h,v}$ :	3,842 m/s <sup>2</sup>
Неопределеност K:	1,5 m/s <sup>2</sup>
Рязане на дървени греди $a_{h,vb}$ :	3,731 m/s <sup>2</sup>
Неопределеност K:	1,5 m/s <sup>2</sup>

## УКАЗАНИЕ

► Посочените общи стойности на вибрации и посочените стойности на шумови емисии са измерени по стандартен метод на изпитване и могат да бъдат използвани за сравнение на един електрически инструмент с друг.

## УКАЗАНИЕ

- ▶ Посочените общи стойности на вибрации и посочените стойности на шумови емисии могат да бъдат използвани също и за предварително оценяване на натоварването.

## ⚠ ПРЕДУПРЕЖДЕНИЕ!

- ▶ Емисиите на вибрации и шумовите емисии по време на действителната употреба на електрическия инструмент могат да се различават от посочените стойности, в зависимост от начина, по който електрическият инструмент се използва, особено от вида на обработвания детайл.
- ▶ Необходимо е определяне на предпазни мерки за защита на оператора, които се основават на оценка на излагането на вибрации по време на действителните условия на употреба (при това трябва да се вземат под внимание всички части на работния цикъл, например времето, в което електрическият инструмент е изключен, и това, в което той действително е включен, но работи без натоварване).

## Продължителност на зареждане

- Продуктът е част от серията **X 20 V TEAM** на **Parkside** и може да работи с акумулаторни пакети от серията **X 20 V TEAM** на **Parkside**. Акумулаторните пакети от серията **X 20 V TEAM** могат да бъдат зареждани само със зарядни устройства от серията **X 20 V TEAM**.
- Препоръчваме да работите с този продукт единствено със следните акумулаторни пакети:
  - **PAP 20 B1**
  - **PAP 20 B3**
- Препоръчваме да зареждате тези акумулаторни пакети със следните зарядни устройства:
  - **PLG 20 A3**
  - **PLG 20 A4**
  - **PLG 20 C1**
  - **PLG 20 C3**
  - **PDSLГ 20 A1**

Продължителност на зареждане	Акумулаторен пакет 2 Ah PAP 20 B1	Акумулаторен пакет 4 Ah PAP 20 B3
Макс. 2,4 А, зарядно устройство PLG 20 A4/C1	60 min	120 min
Макс. 4,5 А, зарядно устройство PLG 20 A3/C3	35 min	60 min
Макс. 4,5 А, зарядно устройство PDSLГ 20 A1	35 min	60 min



## Общи указания за безопасност

- **Общи указания за безопасност за електрически инструменти**

### ПРЕДУПРЕЖДЕНИЕ!

Прочетете всички указания за безопасност, инструкции, илюстрации и технически данни, с които този електрически инструмент е снабден.



Пропуски при спазването на следните инструкции могат да предизвикат токов удар, пожар и/или тежки наранявания.

**Запазете всички указания за безопасност и инструкции за бъдещи справки.**

Използването в указанията за безопасност понятие „електрически инструмент“ се отнася за задвижвани от мрежово напрежение електрически инструменти (с мрежов проводник) или за задвижвани с акумулаторна батерия електрически инструменти (без мрежов проводник).

**Безопасност на работното място**

- a) **Поддържайте Вашето работно пространство чисто и добре осветено.** Безпорядъкът или неосветените работни пространства могат да доведат до злополуки.
- b) **Не работете с електрически инструмент във взривоопасна среда, в която се намират запалими течности, газове или прахове.** Електрическите инструменти създават искри, които могат да възпламенят праха или изпаренията.

- c) **Дръжте деца и други лица далеч по време на използване на електрическия инструмент.** При разсейване можете да загубите контрол върху електрическия инструмент.

**Безопасност при работа с електрически ток**

- a) **Свързващият щепсел на електрическия инструмент трябва да отговаря на контакта. Щепселът не бива да се променя по никакъв начин. Не използвайте адаптерни щепсели заедно с електрически инструменти с предпазно заземяване.** Непроменени щепсели и подходящи контакти намаляват риска от токов удар.
- b) **Избягвайте телесен контакт със заземени повърхности като тръби, отоплителни тела, печки и хладилници.** Съществува повишен риск от токов удар, когато Вашето тяло е заземено.
- c) **Пазете електрическите инструменти от дъжд или влага.** Проникването на вода в електрически инструмент повишава риска от токов удар.
- d) **Не използвайте свързващия проводник за носене или закачане на електрическия инструмент или за издърпване на щепсела от контакта. Пазете свързващия проводник от горещина, масло, остри ръбове или движещи се части.** Повредени или оплетени свързващи проводници увеличават риска от токов удар.

- e) **Когато работите с електрически инструмент на открито, използвайте само удължаващи проводници, които също са подходящи за употреба на открито.** Използването на подходящ за употреба на открито удължаващ проводник намалява риска от токов удар.
- f) **Когато употребата на електрически инструмент във влажна среда не може да бъде избегната, използвайте диференциалнотокова защита.** Използването на диференциалнотокова защита намалява риска от токов удар.
- c) **Избягвайте неволно включване. Уверете се, че електрическият инструмент е изключен, преди да го свържете към електрозахранването и/или акумулаторната батерия, преди да го вземете или носите.** Ако при носенето на електрически инструмент държите пръста си върху прекъсвача или свържете към електрозахранването включен електрически инструмент, това може да доведе до злополуки.
- d) **Отстранявайте инструментите за настройка или гаечните ключове, преди да включите електрически инструмент.** Инструмент или ключ, намиращ се във въртяща се част от електрически инструмент, може да доведе до наранявания.

#### **Безопасност за хората**

- a) **Бъдете внимателни, обръщайте внимание на това, което правите, и подхождайте разумно към работата с електрически инструмент.** Не използвайте електрически инструменти, когато сте изморени или сте под влиянието на упойващи вещества, алкохол или медикаменти. Момент невнимание при използването на електрически инструмент може да доведе до сериозни наранявания.
- e) **Избягвайте необичайни позиции на тялото. Осигурете си стабилен стоеж и постоянно пазете равновесие.** Така можете по-добре да контролирате електрически инструмент в неочаквани ситуации.
- f) **Носете подходящо облекло. Не носете широки дрехи или накити. Дръжте косата и облеклото далеч от движещи се части.** Широки дрехи, накити или дълги коси могат да бъдат захванати от движещи се части.
- b) **Носете лични предпазни средства и винаги предпазни очила.** Носенето на лични предпазни средства като противопрахова маска, устойчиви на хлъзгане предпазни обувки, предпазна каска или защита за слуха, в зависимост от вида и употребата на електрически инструмент, намалява риска от наранявания.
- g) **Когато могат да бъдат монтирани устройства за изсмукване и за събиране на прах, те трябва да бъдат свързани и използвани правилно.** Използването на устройство за изсмукване на прах може да намали вредите за здравето поради прах.

- h) **Не разчитайте на фалшива сигурност и не пренебрегвайте правилата за безопасност за електрически инструменти, дори и когато след многократна употреба сте запознати с електрическия инструмент.** Небрежното боравене може за част от секундата да доведе до тежки наранявания.

#### **Употреба и боравене с електрическия инструмент**

- a) **Не претоварвайте електрическия инструмент. Използвайте предназначения за Вашата работа електрически инструмент.** С подходящия електрически инструмент работите по-добре и по-сигурно в посочените граници на работните му характеристики.
- b) **Не използвайте електрически инструмент, който прекъсвач е повреден.** Електрически инструмент, който вече не може да се включва или изключва, е опасен и трябва да бъде ремонтиран.
- c) **Изтеглете щепсела от контакта и/или отстранете свалящата се акумулаторна батерия, преди да извършвате настройки по уреда, да сменяте части на работни инструменти или да оставите електрическия инструмент настрана.** Тази мярка за безопасност предотвратява неволното стартиране на електрическия инструмент.
- d) **Съхранявайте електрически инструменти, които не се използват, на недостъпно за деца място. Не позволявайте използване на електрическия инструмент от лица, които не са запознати с него или не**

**са прочели тези инструкции.**

Електрическите инструменти са опасни, ако се използват от неопитни лица.

- e) **Поддържайте грижливо електрическите инструменти и работните инструменти. Проверявайте дали движещите се части функционират безупречно и не заяждат, дали няма счупени или така повредени части, че да нарушават функционирането на електрическия инструмент. Повредените части трябва да бъдат ремонтирани преди използване на електрическия инструмент.** Много злополуки са причинени от лошо поддържани електрически инструменти.
- f) **Поддържайте режещите инструменти наточени и чисти.** Грижливо поддържаните режещи инструменти с остри режещи ръбове се заклинват по-малко и се водят по-лесно.
- g) **Използвайте електрическия инструмент, принадлежностите, работните инструменти и т.н. съгласно тези инструкции. При това вземайте под внимание условията на работа и дейността, която трябва да се извърши.** Употребата на електрически инструменти за различни от предвидените приложения може да доведе до опасни ситуации.
- h) **Пазете дръжките и повърхностите за хващане сухи, чисти и без масло и грес.** Хлъзгави дръжки и повърхности за хващане не позволяват сигурна работа и контрол на електрическия инструмент в непредвидени ситуации.

## Употреба и боравене с акумулаторния инструмент

- a) **Зареждайте акумулаторните батерии само със зарядни устройства, които са препоръчани от производителя.** Зарядно устройство, което е предназначено за определен вид акумулаторни батерии, може да причини пожар, ако се използва с други акумулаторни батерии.
- b) **В електрическите инструменти използвайте само предвидените за целта акумулаторни батерии.** Използването на други акумулаторни батерии може да доведе до наранявания и опасност от пожар.
- c) **Дръжте акумулаторната батерия, която не се използва, далеч от кламери, монети, ключове, пирони, винтове или други малки метални предмети, които биха могли да причинят късо съединение на контактите.** Късо съединение между контактите на акумулаторната батерия може да доведе до изгаряния или пожар.
- d) **При неправилна употреба от акумулаторната батерия може да излезе течност. Избягвайте контакт с нея. При случаен контакт изплакнете с вода. Ако течността попадне в очите, допълнително потърсете лекарска помощ.** Излизащата течност от акумулаторната батерия може да доведе до раздразнения на кожата или изгаряния.
- e) **Не използвайте повредени или променени акумулаторни батерии.** Повредените или променени акумулаторни батерии могат да имат непредвидимо

поведение и да доведат до пожар, експлозия или опасност от нараняване.

- f) **Не излагайте акумулаторна батерия на огън или твърде високи температури.** Огън или температури над 130 °C могат да предизвикат експлозия.
- g) **Следвайте всички инструкции за зареждане и никога не зареждайте акумулаторната батерия или акумулаторния инструмент извън границите на посочения в ръководството за експлоатация температурен диапазон.** Неправилно зареждане или зареждане извън границите на допустимия температурен диапазон може да разруши акумулаторната батерия и да увеличи опасността от пожар.



**ПРЕДПАЗЛИВОСТ!  
ОПАСНОСТ ОТ  
ЕКСПЛОЗИЯ! Никога не  
зареждайте батерии за  
еднократна употреба.**



**Пазете акумулаторната батерия от топлина, напр. от продължително излагане на слънце, огън, вода и влага. Съществува опасност от експлозия.**

## Сервис

- a) **Ремонти по електрическия инструмент следва да се извършват само от квалифицирани специалисти и само с оригинални резервни части.** Така се гарантира, че безопасността на електрическия инструмент ще се запази.

b) **Никога не извършвайте поддръжка на повредени акумулаторни батерии.** Цялата поддръжка на акумулаторните батерии следва да се извършва само от производителя или от оторизирани сервиси.

## ● Специфични за уреда указания за безопасност за саблени триони

- a) **Хващайте електрическия инструмент за изолираните повърхности за хващане, когато извършвате работи, при които работният инструмент може да засегне скрити електрически проводници.** Контактът с проводник под напрежение може да постави под напрежение също и метални части на уреда и да доведе до токов удар.
- b) **Закрепвайте и осигурявайте детайла посредством стяги или по друг начин към стабилна подложка.** Ако държите детайла само с ръка или към тялото си, той остава нестабилен, което може да доведе до загуба на контрол.
- c) Носете прахозащитна маска!

### **⚠ ПРЕДУПРЕЖДЕНИЕ!**

- ▶ Не използвайте принадлежности, които не са препоръчани от PARKSIDE. Това може да доведе до токов удар и пожар.

## ● Намаляване на вибрациите и шума

Ограничавайте времето на употреба, използвайте режими на работа със слаби вибрации и шум и носете лични предпазни средства, за да намалите вредните влияния на вибрациите и шума.

Следните мерки спомагат за намаляване на свързаните с вибрациите и шума рискове:

- Използвайте продукта само съгласно неговото предназначение и според описанието в тези инструкции.
- Уверявайте се, че продуктът е в изрядно състояние и добре поддържан.
- Хващайте здраво продукта за ръкохватките/повърхностите за хващане.
- Поддържайте продукта съгласно инструкциите и осигурявайте достатъчно смазване (ако е приложимо).
- Планирайте Вашата работа така, че използването на продукти с висока стойност на вибрациите да е разпределено в продължителен период от време.

## ● Поведение при злополуки

Запознайте се с използването на този продукт с помощта на това ръководство за експлоатация. Запомнете указанията за безопасност и задължително ги спазвайте. Това спомага за избягване на рискове и опасности.

- Винаги бъдете внимателни при употребата на този продукт, за да можете своевременно да разпознаете опасностите и да действате. Бързата намеса може да предотврати тежки наранявания и материални щети.
- При неизправно функциониране изключвайте незабавно продукта и изваждайте акумулаторния пакет. Давайте го на квалифициран специалист за проверка и евентуален ремонт, преди отново да го използвате.

## ● Остатъчни рискове

Дори и да работите с този продукт съгласно предписанията, остава потенциален риск от телесни наранявания и материални щети. Между другото, следните опасности могат да възникнат във връзка с конструкцията и изпълнението на този продукт:

- Увреждане на здравето в резултат от емисиите на вибрации, ако продуктът се използва продължително време или не се използва или поддържа правилно.

### УКАЗАНИЕ

- ▶ По време на експлоатацията този продукт създава електромагнитно поле! При определени обстоятелства това поле може да наруши функционирането на активни или пасивни медицински импланти!
- ▶ За да се намали опасността от сериозни или смъртоносни наранявания, препоръчваме на лица с медицински импланти да се консултират със своя лекар и с производителя на медицинския имплант, преди продуктът да бъде използван!

## ● Указания за безопасност за зарядни устройства

- Този уред може да се използва от деца на 8 или повече години, както и от лица с намалени физически, сензорни

или интелектуални способности или липса опит и познания, ако те са под надзор или са били инструктирани относно безопасната употреба на уреда и разбират произтичащите от това опасности.

Деца не бива да играят с уреда.

Почистване и поддръжка от страна на потребителя не бива да се извършват от деца без наблюдение.

- Не зареждайте батерии за еднократна употреба. Неспазването на това указание води до опасности.
- Ако свързващият проводник се повреди, той трябва да бъде заменен от производителя, неговата сервизна служба или подобно квалифицирано лице, за да се избегнат опасности.

- Пазете електрическите части от влага. Никога не ги потапяйте във вода или други течности, за да избегнете токов удар. Никога не дръжте уреда под течаща вода. Съблюдавайте инструкциите за почистване, поддръжка и ремонт.

 Уредът е предназначен само за употреба в закрити помещения.

#### УКАЗАНИЕ

- ▶ Клиенти от CY (Кипър), HR (Хърватия), RS (Сърбия), RO (Румъния), BG (България) могат да закупят съвместими резервни батерии и зарядни устройства от [www.optimex-shop.com](http://www.optimex-shop.com).

### ● Преди първата употреба

#### ● Разопаковане на продукта

1. Извадете продукта от опаковката и отстранете всички опаковъчни материали и защитни фолиа.
2. Проверете дали всички части са различни и дали описаният обем на доставката е пълен (вижте „Обем на доставката“).
3. Проверете дали продуктът и всички части са в добро състояние. Ако установите повреда или дефект, не използвайте продукта, а процедурирайте по начина, описан в главата „Гаранция“.

### ● Принадлежности

- За да работите безопасно и правилно с този продукт, са необходими следните принадлежности, т.е. работни инструменти и ножове:
  - Подходящ нож
- Принадлежности и ножове могат да бъдат закупени от Вашите одобрени търговци. При закупуването винаги съблюдавайте техническите изисквания на този продукт (вижте „Технически данни“).
- Ако имате съмнения, консултирайте се с квалифициран експерт или Вашия доверен търговец.

### ● Зареждане на акумулаторен пакет

 **ПРЕДУПРЕЖДЕНИЕ! Риск от нараняване!**



Винаги разединявайте зарядното устройство [12] от електрозахранването, преди да поставите/извадите акумулаторния пакет [3].

#### УКАЗАНИЕ

- ▶ Можете да зареждате акумулаторния пакет [3] във всеки момент, без това да намалява живота му.
- ▶ Акумулаторният пакет [3] не се поврежда при прекъсване на процеса на зареждане.
- Преди пускането в употреба: Заредете акумулаторния пакет [3], ако състоянието му на зареждане е средно или ниско (вижте „Проверяване на състоянието на зареждане на акумулаторния пакет“).

- LED елементите за контрол на заряда (червен **13** и зелен **14**) показват състоянието на зарядното устройство **12** и на акумулаторния пакет **3**.

LED елемент	Състояние
Червен LED <b>13</b> свети	Акумулаторният пакет <b>3</b> се зарежда
Зелен LED <b>14</b> свети	Акумулаторният пакет <b>3</b> е напълно зареден
Зелен LED <b>14</b> и червен LED <b>13</b> мигат	Дефектен акумулаторен пакет <b>3</b>
Червен LED <b>13</b> мига	Прекалено студен или прекалено горещ акумулаторен пакет <b>3</b>
Зелен LED <b>14</b> свети (без акумулаторен пакет <b>3</b> )	Зарядното устройство <b>12</b> е в готовност за работа

1. Поставете акумулаторния пакет **3** в зарядното устройство **12**.
2. Свържете мрежовия щепсел на зарядното устройство **12** към контакт.
3. Когато акумулаторният пакет **3** е напълно зареден:
  - Извадете мрежовия щепсел на зарядното устройство **12** от контакта.
  - Извадете акумулаторния пакет **3** от зарядното устройство **12**.

## ● Закрепване/изваждане на акумулаторен пакет

### Закрепване на акумулаторен пакет

1. Плъзнете акумулаторния пакет **3** върху ръкохватката **2**.
2. Уверете се, че акумулаторният пакет **3** е щракнал осезаемо.

### Изваждане на акумулаторен пакет

1. Натиснете бутона за освобождаване **4** на акумулаторния пакет **3**.
2. Изтеглете акумулаторния пакет **3** от ръкохватката **2**.

## ● Проверяване на състоянието на зареждане на акумулаторния пакет

- Натиснете бутона  **15**. LED елементите за състояние на зареждане **16** светват.

Цвят	Състояние на зареждане
Червен/оранжев/зелен	Максимално
Червен/оранжев	Средна
Червен	Ниска

## ● Сглобяване

### ● Поставяне/сваляне на задържащата скоба

(Фиг. C, D)

#### ПРЕДУПРЕЖДЕНИЕ! Риск от нараняване!



Винаги изключвайте продукта, изваждайте акумулаторния пакет **3** и оставете продукта да се охлади, преди да извършвате настройки.

### Поставяне на задържащата скоба

- Натиснете устройството за освобождаване **10** от двете страни. Плъзнете задържащата скоба **11** над водачите на опорната плоча **7**, докато се фиксира с щракване в канала **7a**.

## Сваляне на задържащата скоба

- Натиснете устройството за освобождаване [10] от двете страни. Изтеглете задържащата скоба [11] от водачите.

## ● Поставяне/смяна на нож

### ⚠ ПРЕДУПРЕЖДЕНИЕ! Риск от нараняване!



Винаги изключвайте продукта, изваждайте акумулаторния пакет [3] и оставете продукта да се охлади, преди да извършвате настройки.

### ⚠ ПРЕДПАЗЛИВОСТ! Риск от нараняване!



Ножовете са остри и могат да станат горещи по време на употребата. Винаги носете предпазни ръкавици, когато боравите с ножове.

### ⚠ ВНИМАНИЕ! Риск от материални щети!

- ▶ Зъбите на ножа [6] трябва да сочат надолу.

1. Завъртете бързодействащия патронник [8] докрай по посока на стрелката. Задръжте бързодействащия патронник в това положение.
2. Вкарайте ножа [6] докрай в бързодействащия патронник [8].
3. Отпуснете бързодействащия патронник [8], така че той да се върне в изходната позиция.
4. Сега ножът [6] е фиксиран.

## ● Работа

### ● Включване/изключване

#### ⚠ ПРЕДПАЗЛИВОСТ! Риск от нараняване!



Винаги носете предпазни ръкавици, когато боравите с продукта или работите с него.

#### ⚠ ПРЕДПАЗЛИВОСТ! Риск от нараняване!

- ▶ Преди да включите продукта: Уверете се, че ножът [6] не докосва детайла.
- ▶ Следете за стабилен стоеж. По време на работа винаги дръжте здраво продукта с две ръце.
- ▶ Дръжте ръцете си далеч от ножа [6], когато продуктът работи.

### УКАЗАНИЕ

- ▶ Не можете да фиксирате превключвателя за включване/изключване [5] за непрекъсната работа.

### Включване

1. Освободете блокировката на включването [1], като я натиснете към лявата или дясната страна.
2. Задръжте превключвателя за включване/изключване [5] натиснат.
3. Регулирайте желаната скорост, като променят силата на натиск върху превключвателя за включване/изключване [5].

### Изключване

1. Отпуснете превключвателя за включване/изключване [5].

2. Когато отпуснете превключвателя за включване/изключване [5], блокировката на включването [1] се връща обратно в изходната си позиция.

## ● **Инструкции за работа**

### **⚠ ПРЕДПАЗЛИВОСТ! Риск от наранявания и материални щети!**

- ▶ Носете предпазни ръкавици, когато боравите с ножа [6]. По този начин предотвратявате порязвания.
- ▶ Не използвайте затъпени или изкривени ножове или ножове, повредени по друг начин.
- ▶ Преди да режете детайла, проверете го за скрити предмети като пирони или винтове и ги отстранете.
- ▶ Винаги поставяйте подходящ нож.
- ▶ Осигурете детайла със затягащи приспособления към работната маса.
- ▶ Прилагайте само минимално необходимия натиск при рязането. При прекомерен натиск ножът може да се изкриви или счупи.
- ▶ Изключете незабавно продукта, ако ножът се е заклещил. Опитайте се да разтворите прореза и да изтеглите предпазливо ножа.
- ▶ По време на работата винаги стойте отстрани на продукта.
- ▶ Винаги се уверявайте, че работното място е добре проветрено.
- ▶ Избягвайте претоварване на продукта при работата.

## ● **Нормални разрези**

1. Уверете се, че ножът [6] не докосва детайла.
2. Включете продукта.
3. Поставете опорната плоча [7] до детайла.
4. При рязането упражнявайте равномерен натиск и напредвайте с равномерно темпо. Можете да извършвате хоризонтални, диагонални или вертикални разрези (фиг. E).
5. Когато използвате закрепващата скоба [11], движете продукта надолу и упражнявайте лек натиск (фиг. G).
6. Когато сте готови:
  - Изключете продукта.
  - Изтеглете ножа [6] от детайла.

## ● **Прободно рязане**

(Фиг. F)

### **⚠ ПРЕДПАЗЛИВОСТ! Риск от откат и наранявания!**

- ▶ Извършвайте прободно рязане само в меки материали (напр. дърво или гипсови плочи) с къс нож (макс. дължина: 150 mm).
- ▶ Прободното рязане е много предизвикателно и е свързано с повишен риск от наранявания. Прилагайте тази техника само тогава, когато сте запознати с нея.

## **УКАЗАНИЕ**

- ▶ Преди прободното рязане: Свалете закрепващата скоба [11].

1. Поставете предния ръб на опорната плоча [7] върху детайла по такъв начин, че ножът [6] да не докосва детайла.
2. Включете продукта.
3. Потопете ножа [6] бавно в детайла.

4. Когато прережете детайла по дълбочина, продължете по нормалния начин.



## ● Рязане в една равнина

### **ПРЕДПАЗЛИВОСТ! Риск от откат и наранявания!**

- ▶ Уверете се, че ножът  е по-дълъг от диаметъра на тръбата.

### **УКАЗАНИЕ**

- ▶ Преди да режете в една равнина: Свалете закрепващата скоба .
- ▶ С гъвкав биметален нож можете да отрязвате стърчащи детайли (напр. водопроводни тръби) наравно до стена.

1. Наместете ножа  директно до стената.
2. Огънете ножа  чрез лек страничен натиск върху продукта, така че опорната плоча  да докосне стената.
3. Включете продукта.
4. Отрежете детайла с постоянен натиск.

## ● Почистване и грижи

### **ПРЕДУПРЕЖДЕНИЕ! Риск от нараняване!**

Винаги изключвайте продукта, изваждайте акумулаторния пакет  и оставете продукта да се охлади, преди да извършвате настройки.



### **УКАЗАНИЕ**

- ▶ За почистване на продукта не използвайте химически, алкални, абразивни или други агресивни почистващи средства или дезинфектанти, тъй като те могат да разядат повърхностите.

- Никогa не допускате попадане на течности в продукта.
- Винаги поддържайте продукта чист, сух и без масло или грес.
- След всяко използване и преди съхранение: Отстранете чуждите тела от продукта.
- Редовното и щателно почистване осигурява безопасно използване и удължава живота на продукта.
- Почиствайте продукта със суха кърпа.
- Използвайте мека четка за труднодостъпни места.
- След всяка употреба специално почиствайте вентилационните отвори с кърпа и мека четка. Вентилационните отвори трябва винаги да остават свободни.

## ● Поддръжка

- Преди и след всяка употреба: Проверете продукта и принадлежностите (напр. ножове) за износване и повреди. При необходимост сменете износените или повредени принадлежности. Съблюдавайте техническите изисквания (вижте „Технически данни“).
- Проверете дали капаците и предпазните приспособления са в изрядно състояние и дали са правилно монтирани. Ако това не е така, възложете смяната им на експерт.
- Сменете ножа , ако той е затъпен, изкривен или повреден по друг начин.

## ● Ремонт

- Този продукт не съдържа части, които да могат да бъдат ремонтирани от потребителя.
- Свържете се с одобрен сервиз или подобно квалифицирано лице, за да възложите проверка и ремонт на продукта.

## ● Съхранение

- Почистете продукта, както е описано по-горе.
- Съхранявайте продукта, вкл. принадлежностите, на тъмно, сухо, незамръзващо и добре проветрявано място.
- Винаги съхранявайте продукта извън обсега на деца.
- Идеалната температура за дългосрочно съхранение (повече от 3 месеца) е между +20 °C и +26 °C.
- Съхранявайте продукта в неговия куфар за носене.

## Акумулаторен пакет

- Преди дългосрочното съхранение: Съхранявайте акумулаторния пакет **3** само частично зареден. Акумулаторният пакет трябва да е зареден на 40 до 60 % (червен и оранжев LED елемент за състояние на зареждане **16** да светят).
- При дългосрочно съхранение: Проверявайте състоянието на зареждане на акумулаторния пакет **3** на приблизително всеки 3 месеца. Ако е необходимо, заредете отново акумулаторния пакет.

## ● Транспортране

- Транспортирайте продукта в неговия куфар за носене.

- Пазете продукта от тежки удари или силни вибрации, каквито могат да възникнат при транспортиране в превозни средства.
- Осигурете продукта, за да не може той да се пързалия или да падне.

## ● Изхвърляне

Опаковката е изработена от екологични материали, които може да предадете в местните пунктове за рециклиране.



За разделното събиране на отпадъците съблюдавайте маркировката на опаковъчните материали, те са маркирани със съкращения (a) и цифри (b) със следното значение: 1–7: пластмаси/20–22: хартия и картон/80–98: композитни материали.

## Продукт:



Относно възможностите за отстраняване на излезлия от употреба продукт като отпадък се информирайте от Вашата общинска или градска управа.



В интерес на опазването на околната среда не изхвърляйте излезлия от употреба продукт заедно с битовите отпадъци, а го предайте за правилно рециклиране. За събирателните пунктове и тяхното работно време можете да се информирате от местната управа.

Дефектните или изтощени батерии/ акумулаторни батерии следва да бъдат рециклирани. Предавайте батериите/акумулаторните батерии и/или продукта в пунктовете за рециклиране.



**Щети върху околната среда поради неправилно обезвреждане на батериите/ акумулаторните батерии!**

Преди отстраняване като отпадък извадете батериите/комплекта акумулаторни батерии от продукта.

Батериите/акумулаторните батерии не бива да се изхвърлят заедно с битовите отпадъци. Те могат да съдържат отровни тежки метали и подлежат на специална преработка. Химическите символи на тежките метали са, както следва: Cd = кадмий, Hg = живак, Pb = олово. Затова предавайте изтощените батерии/ акумулаторни батерии в общински събирателен пункт.

## ● Гаранция

Уважаеми клиенти, за този уред получавате 3 години гаранция от датата на покупката. В случай на несъответствие на продукта с договора за продажба Вие имате законно право да предявите рекламация пред продавача на продукта при условията и в сроковете, определени в глава трета, раздел II и III и глава четвърта от Закона за предоставяне на цифрово съдържание и цифрови услуги и за продажба на стоки (ЗПЦСЦУПС)\*.

Вашите права, произтичащи от посочените разпоредби, не се ограничават от нашата по-долу представена търговска гаранция, не са свързани с разходи за потребителите и независимо от нея

продавачът на продукта отговаря за липсата на съответствие на потребителската стока с договора за продажба съгласно ЗПЦСЦУПС.

## **Гаранционни условия**

Гаранционният срок е 3 години от датата на получаване на стоката. Пазете добре оригиналната касова бележка. Този документ е необходим като доказателство за покупката. Ако в рамките на три години от датата на закупуване на този продукт се появи дефект на материала или производствен дефект, продуктът ще бъде безплатно ремонтиран или заменен. Гаранцията предполага в рамките на тригодишния гаранционен срок да се представят дефектния уред, касовата бележка (касовият бон), както и всички други документи, установяващи наличието на дефект и писмено да се обясни в какво се състои дефектът и кога е възникнал. Ако дефектът е покрит от нашата гаранция, Вие ще получите обратно ремонтирания или нов продукт. В случай на замяна на дефектна стока първоначалните гаранционен срок и гаранционни условия се запазват. В случай на ремонт на дефектна стока, срокът на ремонта се прибавя към гаранционния срок. За евентуално наличните и установени повреди и дефекти още при покупката трябва да се съобщи веднага след разопаковането. Евентуалните ремонти след изтичане на гаранционния срок са срещу заплащане.

Ремонтът или замяната на продукта не поражда нова гаранция.

## **Обхват на гаранцията**

Уредът е произведен грижливо според строгите изисквания за качество и добросъвестно изпитан преди доставка. Гаранцията важи

за дефекти на материала или производствени дефекти. Гаранцията не обхваща консумативите, както и частите на продукта, които подлежат на нормално износване, поради което могат да бъдат разглеждани като бързо износващи се части (например филтри или приставки) или повредите на чупливи части (например прекъсвачи, батерии или такива произведени от стъкло). Гаранцията отпада, ако уредът е повреден поради неправилно използване или в резултат на неосъществяване на техническа поддръжка. За правилната употреба на продукта трябва точно да се спазват всички указания в упътването за експлоатация. Предназначение и действия, които не се препоръчват от упътването за експлоатация или за които то предупреждава, трябва задължително да се избягват. Продуктът е предназначен само за частна, а не за професионална употреба. При злоупотреба и неправилно третиране, употреба на сила и при интервенции, които не са извършени от клона на нашия оторизиран сервис, гаранцията отпада.

### **Процедура при гаранционен случай**

За да се гарантира бърза обработка на Вашия случай, следвайте следните указания:

- За всички запитвания подгответе касовата бележка и идентификационния номер (IAN 465834\_2404) като доказателство за покупката.
- Вземете артикулния номер от фабричната табелка.
- При възникване на функционални или други дефекти първо се свържете по телефона или чрез имейл с долупосочения сервисен отдел. След това ще получите допълнителна информация за

уреждането на Вашата рекламация.

- След съгласуване с нашия сервис можете да изпратите дефектния продукт на посочения Ви адрес на сервиса безплатно за Вас, като приложите касовата бележка (касовия бон) и посочите писмено в какво се състои дефектът и кога е възникнал. За да се избегнат проблеми с приемането и допълнителни разходи, задължително използвайте само адреса, който Ви е посочен. Осигурете изпращането да не е като експресен товар или като друг специален товар. Изпратете уреда заедно с всички принадлежности, доставени при покупката, и осигурете достатъчно сигурна транспортна опаковка.

### **Ремонтен сервис/извънгаранционно обслужване**

Ремонти извън гаранцията можете да възложите на клона на нашия сервис срещу заплащане. Той с удоволствие ще Ви направи предварителна калкулация. Можем да обработваме само уреди, които са достатъчно опаковани и изпратени с платени транспортни разходи.

**Внимание:** Изпратете Вашия уред на клона на нашия сервис почистен и с указание за дефекта.

Уредите, предмет на извънгаранционно обслужване, изпратени с неплатени транспортни разходи – с наложен платеж, като експресен или друг специален товар – не се приемат. Ние ще извършим безплатно изхвърлянето на изпратените от Вас дефектни уреди.

### **Сервисно обслужване България**

Тел.: 008001184975  
Е-мейл: owim@lidl.bg

## Вносител

Моля, обърнете внимание, че следващият адрес не е адрес на сервиса. Първо се свържете с горепосочения сервисен център.

## ОВИМ ГмБХ & Ко.КГ

Щифтсбергщрасе 1  
74167 Некарсулм  
Германия

\* Като физическо лице – потребител, независимо от настоящата търговска гаранция, Вие се ползвате от правата на законовата гаранция, предоставена от Закона за предоставяне на цифрово съдържание и цифрови услуги и за продажбата на стоки /ЗПЦСЦУПС/. По-специално Вие имате право при несъответствие на стоката да бъде извършен ремонт или замяна по Ваш избор, освен ако това е невъзможно или е свързано с непропорционално големи разходи за продавача. Вие имате право на пропорционално намаляване на цената или на разваляне на договора при наличие на условията на чл. 33, ал. 3 от ЗПЦСЦУПС. Условията и сроковете на законовата гаранция са регламентирани в глава трета, раздел II и III и в глава четвърта на ЗПЦСЦУПС

## ● Процедиране в случай на рекламация

За да се гарантира бърза обработка на Вашата поръчка, моля, следвайте посочените указания:

Моля, при всички запитвания дръжте на разположение касовия бон и номера на артикула (IAN 465834\_2404) като доказателство за покупката.

Номерът на артикула е посочен върху типовата табелка на продукта, върху гравюра на продукта, на заглавната страница на настоящото ръководство

(долу вляво) или върху стикера от горната или долната страна на продукта.

При възникнали функционални дефекти или други повреди първо се свържете по телефона или по електронната поща с посочения по-долу сервис.

Продукта, който е регистриран като дефектен, можете да изпратите след това без пощенски разходи на посочения Ви сервис, като приложите документ за закупуването (касов бон) и описание, в какво се състои повредата и кога е възникнала.



На parkside-diy.com можете да разгледате и изтеглите това и много други ръководства. Този QR код Ви отвежда директно до parkside-diy.com. Изберете Вашата страна и посредством маската за търсене намерете ръководствата за експлоатация. Въвеждането на номера на артикула (IAN) 465834\_2404 ще Ви отведе до ръководството за експлоатация на Вашия артикул.

## ● Сервиз

 Сервиз България

Телефон: 008001184975

E-мейл: owim@lidl.bg

 Маркировка за съответствие - сърбия

## ● ЕС Декларация за съответствие

### ЕС ДЕКЛАРАЦИЯ ЗА СЪОТВЕТСТВИЕ (N° 465834\_2404)

IAN: 465834\_2404  
Идентификация на продукта: "PARKSIDE" Акумулаторен трион за клони  
Номер на модела: HG10614

Предметът на декларацията, описан по-горе, отговаря на съответното законодателство на Съюза за хармонизация:

Директива 2006/42/ЕО
Директива 2014/30/ЕС
Директива 2011/65/ЕС с всички свързани изменения

Позоваване на използваните хармонизирани стандарти или позоваване на други технически спецификации, по отношение на които се декларира съответствие:

№ / Части
Директива 2006/42/ЕО
EN 62841-1:2015/A11:2022
EN 62841-2-11:2016/A1:2020
Директива 2014/30/ЕС
EN IEC 55014-1:2021
EN IEC 55014-2:2021

Обектът на декларацията, който е описан по-горе, е в съответствие с Директива 2011/65/ЕС на Европейския парламент и на Съвета от 8 юни 2011 г. относно ограничението на употребата на определени опасни вещества в електрическото и електронното оборудване:

№ / Части
EN IEC 63000:2018

Отговорник по съхранение на техническата документация: OWIM GmbH & Co.KG

Подписано за и от името на:

**OWIM GmbH & Co. KG, Stiftsbergstraße 1, 74167 Neckarsulm, Germany (Германия)**

Настоящата декларация за съответствие се издава изцяло на отговорността на производителя.

Превод на оригиналната декларация за съответствие

Некарзулм  
Място

17.05.2024  
Дата

  
про. Stefan Haensel  
прокурист

  
про. Jeps Buchheim  
прокурист

BG



<b>Λίστα χρησιμοποιούμενων εικονογραμμάτων/ συμβόλων</b> . . . . .	Σελίδα	98
<b>Εισαγωγή</b> . . . . .	Σελίδα	99
Προβλεπόμενη χρήση . . . . .	Σελίδα	99
Περιεχόμενο συσκευασίας . . . . .	Σελίδα	99
Λίστα εξαρτημάτων . . . . .	Σελίδα	99
Τεχνικά δεδομένα . . . . .	Σελίδα	100
<b>Γενικές υποδείξεις ασφαλείας</b> . . . . .	Σελίδα	102
Γενικές υποδείξεις ασφαλείας για ηλεκτρικά εργαλεία . . . . .	Σελίδα	102
Ειδικές υποδείξεις ασφαλείας για σπαθосέγες . . . . .	Σελίδα	105
Περιορισμός δόνησης και θορύβου . . . . .	Σελίδα	106
Αντιμέτωπιση έκτακτων καταστάσεων . . . . .	Σελίδα	106
Αναπόφευκτοι κίνδυνοι . . . . .	Σελίδα	106
Υποδείξεις ασφαλείας για φορτιστές . . . . .	Σελίδα	107
<b>Πριν την πρώτη χρήση</b> . . . . .	Σελίδα	108
Αφαίρεση του προϊόντος από τη συσκευασία . . . . .	Σελίδα	108
Εξαρτήματα . . . . .	Σελίδα	108
Φόρτιση του πακέτου μπαταριών . . . . .	Σελίδα	108
Τοποθέτηση/αφαίρεση του πακέτου μπαταριών . . . . .	Σελίδα	109
Έλεγχος της κατάστασης φόρτισης του πακέτου μπαταριών . . . . .	Σελίδα	109
<b>Συναρμολόγηση</b> . . . . .	Σελίδα	109
Τοποθέτηση/αφαίρεση βραχίονα συγκράτησης . . . . .	Σελίδα	109
Τοποθέτηση/αφαίρεση λεπίδας . . . . .	Σελίδα	110
<b>Χρήση</b> . . . . .	Σελίδα	110
Ενεργοποίηση/απενεργοποίηση . . . . .	Σελίδα	110
<b>Υποδείξεις εργασίας</b> . . . . .	Σελίδα	111
Απλές τομές πριονίσματος . . . . .	Σελίδα	111
Βυθιζόμενο πριόνισμα . . . . .	Σελίδα	111
Λεία κοπή . . . . .	Σελίδα	112
<b>Καθαρισμός και φροντίδα</b> . . . . .	Σελίδα	112
Συντήρηση . . . . .	Σελίδα	112
Επισκευή . . . . .	Σελίδα	113
Αποθήκευση . . . . .	Σελίδα	113
Μεταφορά . . . . .	Σελίδα	113
<b>Απόσυρση</b> . . . . .	Σελίδα	113
<b>Εγγύηση</b> . . . . .	Σελίδα	114
Διεκπεραίωση της εγγύησης . . . . .	Σελίδα	115
<b>Σέρβις</b> . . . . .	Σελίδα	115
<b>Δήλωση Συμμόρφωσης ΕΕ</b> . . . . .	Σελίδα	116

## Λίστα χρησιμοποιούμενων εικονογραμμάτων/συμβόλων

	<b>ΠΡΟΕΙΔΟΠΟΙΗΣΗ!</b> – Υποδεικνύει έναν κίνδυνο μέτριου βαθμού ο οποίος, αν δεν αποφευχθεί, μπορεί να προκαλέσει θάνατο ή σοβαρό τραυματισμό (π.χ. κίνδυνος ηλεκτροπληξίας)	 	Αυτό το σύμβολο υποδεικνύει ότι πρέπει να τηρούνται οι οδηγίες λειτουργίας κατά τη χρήση του προϊόντος.
	<b>ΠΡΟΣΟΧΗ!</b> – Υποδεικνύει έναν κίνδυνο χαμηλού βαθμού ο οποίος, αν δεν αποφευχθεί, μπορεί να προκαλέσει ελαφρύ ή μέτριο τραυματισμό (π.χ. κίνδυνος εγκαύματος)		Αποσυνδέετε πάντα το φορτιστή [12] από το ηλεκτρικό δίκτυο προτού αφαιρέσετε ή τοποθετήσετε το πακέτο μπαταριών [3] στο φορτιστή.
	<b>ΕΠΙΦΥΛΑΚΗ!</b> – Προειδοποιεί για πιθανές υλικές ζημιές (π.χ. κίνδυνος ηλεκτροπληξίας)		Απενεργοποιείτε πάντα το προϊόν, αφαιρείτε το πακέτο μπαταριών [3] και αφήνετε το προϊόν να κρυώσει πριν από οποιαδήποτε ρύθμιση.
	Φοράτε προστατευτικά ακοής!		Φοράτε προστατευτικά γάντια!
	Εναλλασσόμενο ρεύμα/τάση		Συνεχές ρεύμα/τάση
	Χρησιμοποιείτε το προϊόν αποκλειστικά σε στεγνούς εσωτερικούς χώρους.	<b>min<sup>-1</sup></b>	Στροφές ανά λεπτό
	Κατηγορία προστασίας II (διπλή μόνωση)		Προστατεύστε το πακέτο μπαταριών [3] από θερμότητα και άμεση ηλιακή ακτινοβολία.
	Προστατεύστε το πακέτο μπαταριών [3] από φωτιά.		Προστατεύστε το πακέτο μπαταριών [3] από νερό και υγρασία.
<b>CE</b>	Το σύμβολο CE επιβεβαιώνει τη συμβατότητα με τις οδηγίες της ΕΕ που ισχύουν για το προϊόν.	 	Υποδείξεις ασφαλείας Οδηγίες χειρισμού

## **20 V ΕΠΑΝΑΦΟΡΤΙΖΟΜΕΝΟ** **ΠΡΙΟΝΙ ΚΛΑΔΕΜΑΤΟΣ**

### ● **Εισαγωγή**

Σας συγχαιρούμε για την αγορά του νέου σας προϊόντος. Επιλέξατε ένα προϊόν υψηλών προδιαγραφών. Οι οδηγίες χρήσης είναι μέρος αυτού του προϊόντος. Περιέχουν σημαντικές πληροφορίες σχετικά με την ασφάλεια, το χειρισμό και την απόρριψη. Πριν τη χρήση του προϊόντος εξοικειωθείτε με όλες τις οδηγίες χρήσης και ασφαλείας. Χρησιμοποιείτε το προϊόν μόνο με τον τρόπο που περιγράφεται και για τον τομέα εφαρμογής που αναφέρεται. Σε περίπτωση μεταβίβασης του προϊόντος σε τρίτους παραδώστε μαζί και όλα τα έγγραφα.

### ● **Προβλεπόμενη χρήση**

- Αυτό το επαναφορτιζόμενο πριόνι κλαδέματος (εφεξής το «προϊόν» ή «ηλεκτρικό εργαλείο») είναι μια σπαθოსέγα, η οποία, με τη βοήθεια σταθερών διατάξεων (πλάκα στήριξης), προορίζεται για το πριόνισμα ξύλου, πλαστικού και οικοδομικών υλικών.
- Το προϊόν ενδείκνυται για γενικές εργασίες πριονίσματος, ευθείες και καμπύλες κοπές, όπως και αποκοπή επιφανειών.
- Με τοποθετημένο το βραχίονα συγκράτησης, το προϊόν ενδείκνυται για το πριόνισμα κλαδιών.
- Διαβάστε τις πληροφορίες σχετικά με τις λεπίδες και τις υποδείξεις εργασίας για το πριόνισμα.
- Οποιαδήποτε άλλη χρήση ή τροποποίηση του προϊόντος θεωρείται ακατάλληλη και ενέχει σημαντικό κίνδυνο ατυχημάτων.
- Ο κατασκευαστής δεν αναλαμβάνει καμία ευθύνη για φθορές που οφείλονται σε αντικανονική χρήση.

- Το προϊόν δεν προορίζεται για επαγγελματική χρήση.

### ● **Περιεχόμενο συσκευασίας**

#### **⚠ ΠΡΟΕΙΔΟΠΟΙΗΣΗ!**

- ▶ Το προϊόν και τα υλικά συσκευασίας δεν αποτελούν παιχνίδι για τα παιδιά! Μην επιτρέπετε στα παιδιά να παίζουν με πλαστικές σακούλες, μεμβράνες και μικρά μέρη! Υπάρχει κίνδυνος κατάποσης και ασφυξίας!

#### **ΣΗΜΕΙΩΣΗ**

- ▶ HCS = high carbon steel = χάλυβας με υψηλή περιεκτικότητα σε άνθρακα
- ▶ TPI = teeth per inch = αριθμός δοντιών ανά ίντσα (2,54 cm)

- 1 Επαναφορτιζόμενο πριόνι κλαδέματος
- 1 Βραχίονας συγκράτησης
- 1 Λεπίδα για κορυφολόγημα (HCS, 152 × 1 mm, 6 TPI)
- 1 Βαλιτσάκι μεταφοράς
- 1 Οδηγίες χρήσης

### ● **Λίστα εξαρτημάτων**

Πριν διαβάσετε τις οδηγίες, ξεδιπλώστε τις σελίδες με τις εικόνες και εξοικειωθείτε με τις λειτουργίες του προϊόντος.

(Εικ. Α, Β)

- 1 Φραγή ενεργοποίησης
- 2 Λαβή
- 3 Πακέτο μπαταριών\*
- 4 Κουμπί απασφάλισης (πακέτο μπαταριών)
- 5 Διακόπτης ενεργοποίησης/ απενεργοποίησης
- 6 Λεπίδα
- 7 Πλάκα στήριξης
- 7a Εγκοπή

- 8 Ταχυσόκ
- 9 Προστατευτικό χεριών
- 10 Μηχανισμός απασφάλισης (βραχίονας συγκράτησης)
- 11 Βραχίονας συγκράτησης
- 12 Φορτιστής\*
- 13 LED ελέγχου φόρτισης (κόκκινο)
- 14 LED ελέγχου φόρτισης (πράσινο)
- 15 Πλήκτρο  (κατάσταση φόρτισης)
- 16 LED κατάστασης φόρτισης (κόκκινο/πορτοκαλί/πράσινο)

\* Το πακέτο μπαταριών και ο φορτιστής δεν περιλαμβάνονται στο περιεχόμενο συσκευασίας.

## ● Τεχνικά δεδομένα

<b>20 V Επαναφορτιζόμενο πριόνι κλαδέματος</b>	<b>PASA 20-Li D3</b>
Όνομαστική τάση:	20 V ---
Όνομαστικός αριθμός στροφών στο ρελαντί $n_0$ :	0–2700 min <sup>-1</sup>
Μήκος διαδρομής:	20 mm
Μέγ. ισχύς κοπής:	60 mm (με βάση συγκράτησης κλαδιού) 90 mm (χωρίς βάση συγκράτησης κλαδιού)
Υποδοχή λεπίδας:	½" (12,7 mm)

## Συνιστώμενη θερμοκρασία περιβάλλοντος

Κατά τη φόρτιση:	+4 °C έως +40 °C
Κατά τη λειτουργία:	+4 °C έως +40 °C
Κατά την αποθήκευση:	+20 °C έως +26 °C

## Τιμές εκπομπής θορύβου

Η τιμή μέτρησης θορύβου υπολογίζεται σύμφωνα με το πρότυπο EN 62841. Η στάθμη θορύβου A του ηλεκτρικού εργαλείου στο χώρο του χρήστη αντιστοιχεί τυπικά σε:

Στάθμη ηχητικής πίεσης $L_{pA}$ :	79,3 dB
Ανασφάλεια $K_{pA}$ :	5 dB
Στάθμη ηχητικής ισχύος $L_{WA}$ :	87,3 dB
Ανασφάλεια $K_{WA}$ :	5 dB

## ΠΡΟΕΙΔΟΠΟΙΗΣΗ!



Φοράτε προστατευτικά ακοής!

## Τιμές εκπομπής δόνησης

Συνολικές τιμές δόνησης (διανυσματικό σύνολο τριών κατευθύνσεων), όπως υπολογίστηκαν σύμφωνα με το πρότυπο EN 62841:

Πριόνισμα μοριοσανίδας $a_{h,B}$ :	3,842 m/s <sup>2</sup>
Ανασφάλεια K:	1,5 m/s <sup>2</sup>
Πριόνισμα ξύλινων δοκών $a_{h,WB}$ :	3,731 m/s <sup>2</sup>
Ανασφάλεια K:	1,5 m/s <sup>2</sup>

## ΣΗΜΕΙΩΣΗ

► Οι υποδεικνυόμενες συνολικές τιμές δόνησης και οι υποδεικνυόμενες τιμές εκπομπής θορύβου μετρήθηκαν σύμφωνα με την τυποποιημένη μέθοδο δοκιμής και μπορούν να χρησιμοποιηθούν για τη σύγκριση διαφόρων ηλεκτρικών εργαλείων μεταξύ τους.

## ΣΗΜΕΙΩΣΗ

- ▶ Οι υποδεικνυόμενες συνολικές τιμές δόνησης και οι υποδεικνυόμενες τιμές εκπομπής θορύβου μπορούν, επίσης, να χρησιμοποιηθούν για μια προκαταρκτική αξιολόγηση της επιβάρυνσης.

## ⚠ ΠΡΟΕΙΔΟΠΟΙΗΣΗ!

- ▶ Οι εκπομπές δόνησης και θορύβου κατά τη διάρκεια της πραγματικής χρήσης του ηλεκτρικού εργαλείου μπορεί να αποκλίνουν από τις υποδεικνυόμενες τιμές ανάλογα με το είδος και τον τρόπο χρήσης του ηλεκτρικού εργαλείου, ειδικά το είδος του κατεργαζόμενου τεμαχίου.
- ▶ Είναι απαραίτητο να λαμβάνονται μέσα προστασίας του χειριστή, τα οποία θα ορίζονται με βάση την εκτίμηση έκθεσης σε δονήσεις υπό πραγματικές συνθήκες λειτουργίας (εν προκειμένω θα πρέπει να λαμβάνονται υπόψη όλα τα μέρη του κύκλου λειτουργίας, όπως π.χ. τα διαστήματα κατά τα οποία το ηλεκτρικό εργαλείο παραμένει απενεργοποιημένο και τα διαστήματα κατά τα οποία είναι μεν ενεργοποιημένο, αλλά χωρίς φορτίο).

## Διάρκεια φόρτισης

- Το προϊόν αποτελεί μέρος της σειράς **X 20 V TEAM** της **Parkside** και μπορεί να χρησιμοποιηθεί με πακέτα μπαταριών της σειράς **X 20 V TEAM** της **Parkside**. Τα πακέτα μπαταριών της σειράς **X 20 V TEAM** πρέπει να φορτίζεται μόνο με φορτιστές της σειράς **X 20 V TEAM**.
- Συνιστάται η λειτουργία του προϊόντος αποκλειστικά σε συνδυασμό με τα ακόλουθα πακέτα μπαταριών:
  - **PAP 20 B1**
  - **PAP 20 B3**
- Συνιστάται η φόρτιση αυτών των πακέτων μπαταριών με τους ακόλουθους φορτιστές:
  - **PLG 20 A3**
  - **PLG 20 A4**
  - **PLG 20 C1**
  - **PLG 20 C3**
  - **PDSLGL 20 A1**

Διάρκεια φόρτισης	Πακέτο μπαταριών 2 Ah PAP 20 B1	Πακέτο μπαταριών 4 Ah PAP 20 B3
Φορτιστής PLG 20 A4/C1 έως 2,4 A	60 min	120 min
Φορτιστής PLG 20 A3/C3 έως 4,5 A	35 min	60 min
Φορτιστής PDSLGL 20 A1 έως 4,5 A	35 min	60 min



## Γενικές υποδείξεις ασφαλείας

- **Γενικές υποδείξεις ασφαλείας για ηλεκτρικά εργαλεία**

### ⚠ ΠΡΟΕΙΔΟΠΟΙΗΣΗ!



**Διαβάστε όλες τις υποδείξεις ασφαλείας, τις οδηγίες, τις εικόνες και τα τεχνικά δεδομένα του ηλεκτρικού εργαλείου.** Οι παραλείψεις κατά την εφαρμογή των ακόλουθων οδηγιών μπορούν να οδηγήσουν σε ηλεκτροπληξία, πυρκαγιά ή/και σοβαρούς τραυματισμούς.

**Φυλάξτε τις υποδείξεις ασφαλείας και τις οδηγίες σε ασφαλές μέρος για μελλοντική αναφορά.**

Ο όρος «ηλεκτρικό εργαλείο», ο οποίος χρησιμοποιείται στις υποδείξεις ασφαλείας, αφορά ηλεκτρικά εργαλεία που λειτουργούν με ρεύμα (με καλώδιο τροφοδοσίας) ή ηλεκτρικά εργαλεία που λειτουργούν με μπαταρίες (χωρίς καλώδιο τροφοδοσίας).

### **Ασφάλεια στο χώρο εργασίας**

- a) **Διατηρείτε την περιοχή εργασίας καθαρή και καλά φωτισμένη.** Η ακαταστασία και ο κακός φωτισμός της περιοχής εργασίας μπορούν να προκαλέσουν ατυχήματα.
- b) **Μην χρησιμοποιείτε το ηλεκτρικό εργαλείο σε περιβάλλον όπου υπάρχει κίνδυνος έκρηξης εξαιτίας εύφλεκτων υγρών, αερίων ή σκόνης.** Τα ηλεκτρικά εργαλεία δημιουργούν σπινθήρες που μπορούν να αναφλέξουν τη σκόνη ή τις αναθυμιάσεις.

- c) **Ενώσω χρησιμοποιείτε το ηλεκτρικό εργαλείο, μην επιτρέπετε σε παιδιά και άλλα άτομα να πλησιάζουν.** Σε περίπτωση διάσπασης της προσοχής μπορεί να χάσετε τον έλεγχο του ηλεκτρικού εργαλείου.

### **Ηλεκτρική ασφάλεια**

- a) **Το φως του ηλεκτρικού εργαλείου θα πρέπει να ταιριάζει στην πρίζα. Το φως δεν επιτρέπεται να τροποποιηθεί με κανέναν τρόπο. Μην χρησιμοποιείτε βύσματα προσαρμογέα με γειωμένα ηλεκτρικά εργαλεία.** Τα μη τροποποιημένα φως και οι κατάλληλες πρίζες μειώνουν τον κίνδυνο ηλεκτροπληξίας.
- b) **Αποφύγετε τη σωματική επαφή με γειωμένες επιφάνειες, όπως σωλήνες, θερμομαντικά σώματα, ηλεκτρικές εστίες και ψυγεία.** Υπάρχει αυξημένος κίνδυνος ηλεκτροπληξίας, αν το σώμα σας είναι γειωμένο.
- c) **Φυλάξτε τα ηλεκτρικά εργαλεία μακριά από βροχή ή υγρασία.** Η εισχώρηση νερού σε ένα ηλεκτρικό εργαλείο αυξάνει τον κίνδυνο ηλεκτροπληξίας.
- d) **Μην χρησιμοποιείτε το καλώδιο τροφοδοσίας για άλλες χρήσεις από αυτήν για την οποία προορίζεται, όπως για να μεταφέρετε το ηλεκτρικό εργαλείο, να το κρεμάσετε ή να τραβήξετε το φως από την πρίζα.** Διατηρείτε το καλώδιο τροφοδοσίας μακριά από θερμότητα, λάδια, αιχμηρές γωνίες ή κινούμενα μέρη. Τα φθαρμένα ή μπερδεμένα καλώδια τροφοδοσίας αυξάνουν τον κίνδυνο ηλεκτροπληξίας.

- e) **Όταν εργάζεστε με ηλεκτρικό εργαλείο σε εξωτερικό χώρο, χρησιμοποιείτε μόνο καλώδια επέκτασης τα οποία είναι κατάλληλα και για χρήση σε εξωτερικούς χώρους.** Η χρήση ενός κατάλληλου καλωδίου επέκτασης για χρήση σε εξωτερικό χώρο μειώνει τον κίνδυνο ηλεκτροπληξίας.
- f) **Αν η χρήση του ηλεκτρικού εργαλείου υπό συνθήκες υγρασίας είναι αναπόφευκτη, τότε χρησιμοποιήστε ένα ρελέ διαφυγής.** Η χρήση ρελέ διαφυγής ελαχιστοποιεί τον κίνδυνο ηλεκτροπληξίας.

### **Ασφάλεια ατόμων**

- a) **Συγκεντρωθείτε, προσέχετε τις κινήσεις σας και χειριστείτε με σύνεση τα ηλεκτρικά εργαλεία.** Μην χρησιμοποιείτε ηλεκτρικά εργαλεία, εφόσον είστε κουρασμένοι ή υπό την επήρεια ναρκωτικών ουσιών, αλκοόλ ή φαρμάκων. Μια στιγμιαία απροσεξία κατά το χειρισμό του ηλεκτρικού εργαλείου μπορεί να οδηγήσει σε σοβαρούς τραυματισμούς.
- b) **Φοράτε μέσα ατομικής προστασίας και πάντοτε προστατευτικά γυαλιά.** Όταν φοράτε μέσα ατομικής προστασίας, όπως μάσκα προστασίας από τη σκόνη, αντιολισθητικά υποδήματα ασφαλείας, κράνος ή προστατευτικά ακοής, ανάλογα με τη χρήση του ηλεκτρικού εργαλείου, μειώνεται ο κίνδυνος τραυματισμών.
- c) **Αποφύγετε την ακούσια ενεργοποίηση.** Βεβαιωθείτε ότι το ηλεκτρικό εργαλείο είναι απενεργοποιημένο προτού το συνδέσετε στο ρεύμα ή/και τις μπαταρίες, πριν το ενεργοποιήσετε ή πριν το

μεταφέρετε. Αν κατά τη μεταφορά του ηλεκτρικού εργαλείου έχετε το δάχτυλο σας στο διακόπτη ή αν το ηλεκτρικό εργαλείο είναι ενεργοποιημένο τη στιγμή που το συνδέετε στην παροχή ρεύματος, υπάρχει κίνδυνος ατυχημάτων.

- d) **Απομακρύνετε τα εργαλεία ρύθμισης ή τα κλειδιά πριν από την ενεργοποίηση του ηλεκτρικού εργαλείου.** Ένα εργαλείο ή ένα κλειδί το οποίο βρίσκεται στο περιστρεφόμενο τμήμα του ηλεκτρικού εργαλείου μπορεί να προκαλέσει τραυματισμό.
- e) **Κρατήστε το σώμα σας σε σωστή στάση. Πατήστε σταθερά στο έδαφος και διατηρείτε πάντοτε την ισορροπία σας.** Με τον τρόπο αυτόν μπορείτε να ελέγχετε το ηλεκτρικό εργαλείο καλύτερα, κυρίως σε μη αναμενόμενες καταστάσεις.
- f) **Φοράτε κατάλληλο ρουχισμό. Μην φοράτε φαρδιά ρούχα ή κοσμήματα. Κρατάτε τα μαλλιά και τα ρούχα σας μακριά από τα κινούμενα μέρη.** Τα φαρδιά ρούχα, τα κοσμήματα ή τα μακριά μαλλιά είναι πιθανό να μπλεχτούν στα κινούμενα μέρη.
- g) **Αν είναι δυνατή η τοποθέτηση διατάξεων αναρρόφησης και συλλογής σκόνης, θα πρέπει αυτές να συνδέονται και να χρησιμοποιούνται σωστά.** Η χρήση διάταξης αναρρόφησης σκόνης μειώνει τους κινδύνους από τη σκόνη.
- h) **Μην βασίζεστε στην εμπειρία σας από τη χρήση του ηλεκτρικού εργαλείου και μην αγνοείτε τους κανόνες ασφαλείας για ηλεκτρικά εργαλεία, όση σιγουριά και να αισθάνεστε.** Ο απρόσεκτος χειρισμός μπορεί να οδηγήσει σε σοβαρούς τραυματισμούς μέσα σε κλάσματα δευτερολέπτου.

## Χρήση και μεταχείριση του ηλεκτρικού εργαλείου

- a) **Μην υπερφορτώνετε το ηλεκτρικό εργαλείο. Χρησιμοποιήστε το κατάλληλο ηλεκτρικό εργαλείο ανάλογα με την εργασία.**  
Με το κατάλληλο ηλεκτρικό εργαλείο εργάζεστε καλύτερα και ασφαλέστερα στον εκάστοτε τομέα εργασίας.
- b) **Μην χρησιμοποιείτε ποτέ ηλεκτρικά εργαλεία με ελαττωματικό διακόπτη.** Ένα ηλεκτρικό εργαλείο το οποίο δεν είναι πλέον δυνατόν να ενεργοποιηθεί ή να απενεργοποιηθεί είναι επικίνδυνο και πρέπει να επισκευάζεται.
- c) **Αποσυνδέστε το φως από την πρίζα ή/και αφαιρέστε κατά περίπτωση την μπαταρία πριν τη ρύθμιση της συσκευής, την αλλαγή εργαλείων εφαρμογής ή την αποθήκευση του ηλεκτρικού εργαλείου.** Αυτά τα προληπτικά μέτρα ασφαλείας μειώνουν τον κίνδυνο από ακούσια ενεργοποίηση του ηλεκτρικού εργαλείου.
- d) **Φυλάξτε τα ηλεκτρικά εργαλεία που δεν χρησιμοποιείτε μακριά από τα παιδιά. Μην αφήνετε να χρησιμοποιήσουν το ηλεκτρικό εργαλείο άτομα τα οποία δεν είναι εξοικειωμένα με αυτό ή δεν έχουν διαβάσει τις παρούσες οδηγίες.** Τα ηλεκτρικά εργαλεία είναι επικίνδυνα, αν χρησιμοποιούνται από άπειρα άτομα.
- e) **Να φροντίζετε με επιμέλεια τα ηλεκτρικά σας εργαλεία και τα εργαλεία εφαρμογής. Ελέγχετε αν λειτουργούν απρόσκοπτα τα κινούμενα μέρη και πως δεν μπλοκάρουν, όπως και αν έχουν φθαρεί ή σπάσει κάποια μέρη τα οποία επηρεάζουν την**

**ομαλή λειτουργία του ηλεκτρικού εργαλείου. Επισκευάστε τα κατεστραμμένα μέρη πριν από τη χρήση του ηλεκτρικού εργαλείου.** Πολλά από τα ατυχήματα οφείλονται σε ανεπαρκή συντήρηση των ηλεκτρικών εργαλείων.

- f) **Διατηρείτε τα κοπτικά εργαλεία κοφτερά και καθαρά.** Τα κοπτικά εργαλεία τα οποία συντηρούνται σωστά μπλοκάρουν λιγότερο συχνά και είναι ευκολότερα στο χειρισμό τους.
- g) **Χρησιμοποιείτε τα ηλεκτρικά εργαλεία, τα εξαρτήματα, τα εργαλεία εφαρμογής κτλ. σύμφωνα με τις αντίστοιχες οδηγίες χρήσης. Λάβετε υπόψη τις συνθήκες εργασίας και την εκάστοτε εφαρμογή.** Η χρήση του ηλεκτρικού εργαλείου για άλλες χρήσεις εκτός από τις προβλεπόμενες μπορεί να έχει επικίνδυνες συνέπειες.
- h) **Διατηρείτε τις λαβές και τις επιφάνειες των λαβών στεγνές και καθαρές, χωρίς λάδια και λίπη.** Όταν οι λαβές και οι επιφάνειες των λαβών γλιστρούν, δεν διασφαλίζεται η ασφαλής χρήση και ο έλεγχος του ηλεκτρικού εργαλείου σε απρόβλεπτες καταστάσεις.

## Χρήση και μεταχείριση του επαναφορτιζόμενου εργαλείου

- a) **Φορτίζετε τις μπαταρίες μόνο με φορτιστές που συνιστώνται από τον κατασκευαστή.** Αν κάποιος φορτιστής που προορίζεται για έναν συγκεκριμένο τύπο μπαταριών χρησιμοποιείται με άλλες μπαταρίες, υπάρχει κίνδυνος πυρκαγιάς.
- b) **Χρησιμοποιείτε μόνο τις προβλεπόμενες μπαταρίες για το ηλεκτρικό εργαλείο.** Η χρήση άλλων μπαταριών μπορεί να προκαλέσει τραυματισμούς και πυρκαγιά.

- c) Όταν η μπαταρία δεν χρησιμοποιείται, κρατήστε την μακριά από συνδετήρες, κέρματα, κλειδιά, καρφιά, βίδες ή άλλα μικρά μεταλλικά αντικείμενα που μπορεί να προκαλέσουν γεφύρωση των επαφών. Σε περίπτωση βραχυκυκλώματος μεταξύ των επαφών της μπαταρίας μπορεί να προκληθούν εγκαύματα ή πυρκαγιά.
- d) Σε περίπτωση λανθασμένης χρήσης μπορεί να εξέλθουν υγρά από την μπαταρία. Αποφύγετε την επαφή με αυτά τα υγρά. Σε περίπτωση επαφής ξεπλύνετε με νερό. Αν τα υγρά εισχωρήσουν στα μάτια σας, ζητήστε επιπλέον ιατρική βοήθεια. Τα υγρά που εξέρχονται από την μπαταρία μπορεί να προκαλέσουν δερματικούς ερεθισμούς ή εγκαύματα.
- e) Μην χρησιμοποιείτε μπαταρίες που έχουν υποστεί ζημιά ή είναι παραμορφωμένες. Οι μπαταρίες που έχουν υποστεί ζημιά ή είναι παραμορφωμένες μπορεί να έχουν απρόβλεπτη συμπεριφορά και να προκαλέσουν πυρκαγιά, έκρηξη ή ατυχήματα.
- f) Μην εκθέτετε την μπαταρία σε φωτιά ή υψηλές θερμοκρασίες. Η φωτιά και οι θερμοκρασίες άνω των 130 °C μπορούν να προκαλέσουν έκρηξη.
- g) Ακολουθήστε όλες τις οδηγίες φόρτισης και μην φορτίζετε ποτέ την μπαταρία ή το επαναφορτιζόμενο εργαλείο εκτός της περιοχής θερμοκρασίας που ορίζεται στις οδηγίες χρήσης. Σε περίπτωση εσφαλμένης φόρτισης ή φόρτισης εκτός της επιτρεπόμενης περιοχής λειτουργίας μπορεί η μπαταρία να καταστραφεί και να αυξηθεί ο κίνδυνος πυρκαγιάς.



**ΠΡΟΣΟΧΗ! ΚΙΝΔΥΝΟΣ ΕΚΡΗΞΗΣ!** Μην φορτίζετε ποτέ τις μη επαναφορτιζόμενες μπαταρίες.



Προστατεύστε την μπαταρία από θερμότητα, π.χ. από παρατεταμένη έκθεση σε ηλιακή ακτινοβολία, φωτιά, νερό και υγρασία. Υπάρχει κίνδυνος έκρηξης.

### Σέρβις

- a) Ζητήστε την επισκευή του ηλεκτρικού σας εργαλείου μόνο από εξειδικευμένο τεχνικό και αποκλειστικά με χρήση γνήσιων ανταλλακτικών. Έτσι εξασφαλίζετε την ασφάλεια του ηλεκτρικού σας εργαλείου.
- b) Μην προβαίνετε ποτέ σε συντήρηση των μπαταριών που έχουν υποστεί ζημιά. Οι μπαταρίες πρέπει να συντηρούνται μόνο από τον κατασκευαστή ή τα εξουσιοδοτημένα κέντρα εξυπηρέτησης πελατών.
- **Ειδικές υποδείξεις ασφαλείας για σπαθοσέγες**

a) Κρατάτε το ηλεκτρικό εργαλείο στις μονωμένες επιφάνειες λαβών όταν εκτελείτε εργασίες στις οποίες το εργαλείο εφαρμογής μπορεί να έρθει σε επαφή με ηλεκτρικά καλώδια. Η επαφή με ένα ηλεκτροφόρο καλώδιο μπορεί να θέσει υπό τάση επίσης μεταλλικά μέρη της συσκευής και να οδηγήσει σε ηλεκτροπληξία.

- b) **Στερεώστε και ασφαλίστε το κατεργαζόμενο τεμάχιο μέσω σφιγκτήρων ή με άλλο τρόπο σε μια σταθερή επιφάνεια.** Αν κρατάτε το κατεργαζόμενο τεμάχιο μόνο με το χέρι ή κόντρα στο σώμα σας, αυτό παραμένει ασταθές, γεγονός το οποίο μπορεί να οδηγήσει σε απώλεια του ελέγχου.
- c) Φοράτε προστατευτική μάσκα για τη σκόνη!

### **⚠ ΠΡΟΕΙΔΟΠΟΙΗΣΗ!**

- ▶ Μην χρησιμοποιείτε εξαρτήματα τα οποία δεν συνιστώνται από την PARKSIDE. Διαφορετικά μπορεί να προκληθεί ηλεκτροπληξία και πυρκαγιά.

## ● **Περιορισμός δόνησης και θορύβου**

Περιορίστε το χρόνο λειτουργίας, επιλέξτε αθόρυβες λειτουργίες που δεν προκαλούν κραδασμούς και φοράτε μέσα ατομικής προστασίας για να μειώσετε τις επιπτώσεις των κραδασμών και του θορύβου.

Τα ακόλουθα μέτρα συμβάλλουν στον περιορισμό των κινδύνων και του θορύβου:

- Χρησιμοποιείτε το προϊόν αποκλειστικά για τους προβλεπόμενους σκοπούς και σύμφωνα με τις παρούσες οδηγίες.
- Βεβαιωθείτε ότι το προϊόν βρίσκεται σε άρτια κατάσταση και συντηρείται σωστά.
- Κρατάτε το προϊόν σταθερά από τις λαβές/επιφάνειες λαβής.
- Συντηρείτε το προϊόν σύμφωνα με τις οδηγίες και φροντίστε για την επαρκή λίπανσή του (αν χρειάζεται).

- Προγραμματίστε έτσι τις εργασίες σας, ώστε η χρήση προϊόντων που προκαλούν έντονους κραδασμούς να κατανέμεται σε μεγαλύτερο βάθος χρόνου.

## ● **Αντιμετώπιση έκτακτων καταστάσεων**

Εξοικειωθείτε με τη χρήση αυτού του προϊόντος με τη βοήθεια των οδηγιών χρήσης. Αποστηθίστε τις υποδείξεις ασφαλείας και εφαρμόστε τις σε κάθε περίπτωση. Με τον τρόπο αυτόν μπορείτε να αποφύγετε πιθανούς κινδύνους και επικίνδυνες καταστάσεις.

- Χειρίζεστε πάντα με προσοχή αυτό το προϊόν, ώστε να αναγνωρίζετε έγκαιρα τους κινδύνους και να μπορείτε να τους αντιμετωπίζετε. Με μια γρήγορη επέμβαση μπορούν να αποφευχθούν σοβαροί τραυματισμοί και υλικές ζημιές.
- Σε περίπτωση δυσλειτουργίας απενεργοποιήστε αμέσως το προϊόν και αφαιρέστε το πακέτο μπαταριών. Απευθυνθείτε σε εξειδικευμένο τεχνικό για έλεγχο και, αν είναι απαραίτητο, επισκευή προτού το θέσετε πάλι σε λειτουργία.

## ● **Αναπόφευκτοι κίνδυνοι**

Ακόμη και όταν αυτό το προϊόν χρησιμοποιείται σωστά, εξακολουθούν να υπάρχουν πιθανοί κίνδυνοι τραυματισμού και υλικών ζημιών. Ανάλογα με την κατασκευή και την έκδοση του προϊόντος, ενδέχεται μερικοί άλλων να προκύψουν οι παρακάτω κίνδυνοι:

- Επιβάρυνση της υγείας εξαιτίας της εκπομπής δονήσεων, εφόσον το προϊόν χρησιμοποιηθεί για παρατεταμένο χρονικό διάστημα ή δεν οδηγηθεί και συντηρηθεί σωστά.

## ΣΗΜΕΙΩΣΗ

- ▶ Αυτό το προϊόν δημιουργεί ηλεκτρομαγνητικό πεδίο κατά τη λειτουργία! Αυτό το πεδίο μπορεί υπό συγκεκριμένες συνθήκες να επηρεάσει τυχόν ενεργά ή παθητικά ιατρικά εμφυτεύματα!
- ▶ Για την ελαχιστοποίηση του κινδύνου σοβαρών ή θανατηφόρων τραυματισμών, συνιστούμε σε άτομα με ιατρικά εμφυτεύματα να συμβουλευονται το γιατρό και τον κατασκευαστή του ιατρικού εμφυτεύματος πριν από τη χρήση του προϊόντος!

### ● Υποδείξεις ασφαλείας για φορτιστές

- Αυτή η συσκευή μπορεί να χρησιμοποιηθεί από παιδιά ηλικίας 8 ετών και άνω και από άτομα με μειωμένες σωματικές, αισθητηριακές ή διανοητικές ικανότητες ή με έλλειψη εμπειρίας και γνώσης, εφόσον τελούν υπό επιτήρηση ή τους έχουν δοθεί οδηγίες για την ασφαλή χρήση της συσκευής και κατανοούν τον κίνδυνο που ενέχεται. Τα παιδιά δεν επιτρέπεται να παίζουν με την συσκευή.

Οι εργασίες καθαρισμού και συντήρησης δεν πρέπει να εκτελούνται από παιδιά χωρίς επιτήρηση.

- Μην φορτίζετε τις μη επαναφορτιζόμενες μπαταρίες. Σε περίπτωση μη τήρησης αυτής της σημείωσης μπορεί να προκύψουν κίνδυνοι.
- Αν το καλώδιο τροφοδοσίας παρουσιάσει βλάβη, θα πρέπει να αντικατασταθεί από τον κατασκευαστή, το κέντρο εξυπηρέτησης πελατών ή παρομοίως εξειδικευμένο τεχνικό για την αποφυγή ατυχήματος.
- Προστατεύστε τα ηλεκτρικά μέρη από υγρασία. Μην τα βυθίζετε σε νερό ή άλλα υγρά για την αποφυγή ηλεκτροπληξίας. Μην τοποθετείτε ποτέ τη συσκευή κάτω από τρεχούμενο νερό. Τηρείτε τις οδηγίες καθαρισμού, συντήρησης και επισκευής.

## Η συσκευή προορίζεται αποκλειστικά για χρήση σε εσωτερικούς χώρους.

### ΣΗΜΕΙΩΣΗ

- ▶ Οι πελάτες από CY (Κύπρο), HR (Κροατία), RS (Σερβία), RO (Ρουμανία), BG (Βουλγαρία) & GR (Ελλάδα) μπορούν να προμηθευθούν συμβατές ανταλλακτικές μπαταρίες και φορτιστές από τη διεύθυνση [www.optimex-shop.com](http://www.optimex-shop.com).

### ● Πριν την πρώτη χρήση

#### ● Αφαίρεση του προϊόντος από τη συσκευασία

1. Βγάλτε το προϊόν από τη συσκευασία και αφαιρέστε όλα τα υλικά συσκευασίας και τις προστατευτικές μεμβράνες.
2. Ελέγξτε αν διατίθενται όλα τα μέρη και αν το περιγραφόμενο περιεχόμενο συσκευασίας είναι πλήρες (βλ. «Περιεχόμενο συσκευασίας»).
3. Ελέγξτε αν το προϊόν και όλα τα μέρη βρίσκονται σε καλή κατάσταση. Αν διαπιστώσετε ζημιές ή ελαττώματα, μην χρησιμοποιείτε το προϊόν. Ακολουθήστε τις οδηγίες του κεφαλαίου «Εγγύηση».

#### ● Εξαρτήματα

- Για την ασφαλή και κατάλληλη χρήση αυτού του προϊόντος απαιτούνται τα ακόλουθα εξαρτήματα, δηλ. εργαλεία εφαρμογής και λεπίδες:
  - Κατάλληλη λεπίδα

- Μπορείτε να προμηθευτείτε εξαρτήματα και λεπίδες από τον εξουσιοδοτημένο αντιπρόσωπο της περιοχής σας. Κατά την αγορά τέτοιων εξαρτημάτων λαμβάνετε πάντα υπόψη τις τεχνικές απαιτήσεις του προϊόντος (βλ. «Τεχνικά δεδομένα»).
- Σε περίπτωση αμφιβολίας απευθυνθείτε σε εξειδικευμένο ειδικό ή σε κάποιον έμπορο της εμπιστοσύνης σας για βοήθεια.

### ● Φόρτιση του πακέτου μπαταριών

#### ΠΡΟΕΙΔΟΠΟΙΗΣΗ! Κίνδυνος τραυματισμού!

-  Αποσυνδέετε πάντα το φορτιστή [12] από το ηλεκτρικό δίκτυο πριν τοποθετήσετε/ αφαιρέσετε το πακέτο μπαταριών [3].

### ΣΗΜΕΙΩΣΗ

- ▶ Μπορείτε να φορτίσετε το πακέτο μπαταριών [3] ανά πάσα στιγμή χωρίς να επηρεαστεί η διάρκεια ζωής του.
- ▶ Το πακέτο μπαταριών [3] δεν υφίσταται βλάβες σε περίπτωση διακοπής της φόρτισης.
- Πριν τη θέση σε λειτουργία: Φορτίστε το πακέτο μπαταριών [3] όταν η κατάσταση φόρτισης είναι μεσαία ή χαμηλή (βλ. «Έλεγχος της κατάστασης φόρτισης του πακέτου μπαταριών»).
- Οι LED ελέγχου φόρτισης (κόκκινο [13] και πράσινο [14]) σας ενημερώνουν για την κατάσταση του φορτιστή [12] και του πακέτου μπαταριών [3].

LED	Κατάσταση
Ανάβει η κόκκινη λυχνία LED [13]	Το πακέτο μπαταριών [3] φορτίζει
Ανάβει η πράσινη λυχνία LED [14]	Το πακέτο μπαταριών [3] φορτίστηκε πλήρως
Αναβοσβήνουν η πράσινη λυχνία LED [14] και η κόκκινη λυχνία LED [13]	Το πακέτο μπαταριών [3] είναι ελαττωματικό
Αναβοσβήνει η κόκκινη λυχνία LED [13]	Το πακέτο μπαταριών [3] είναι πολύ κρύο ή πολύ ζεστό
Ανάβει η πράσινη λυχνία LED [14] (χωρίς πακέτο μπαταριών [3])	Ο φορτιστής [12] είναι έτοιμος για λειτουργία

1. Τοποθετήστε το πακέτο μπαταριών [3] στο φορτιστή [12].
2. Συνδέστε το φικ του φορτιστή [12] σε πρίζα.
3. Το πακέτο μπαταριών [3] έχει φορτιστεί πλήρως:
  - Βγάλτε το φικ του φορτιστή [12] από την πρίζα.
  - Αφαιρέστε το πακέτο μπαταριών [3] από το φορτιστή [12].

## ● Τοποθέτηση/αφαίρεση του πακέτου μπαταριών

### Τοποθέτηση του πακέτου μπαταριών

1. Ωθήστε το πακέτο μπαταριών [3] στη λαβή [2].
2. Βεβαιωθείτε ότι το πακέτο μπαταριών [3] ασφαλίζει με χαρακτηριστικό ήχο.

### Αφαίρεση του πακέτου μπαταριών

1. Πατήστε το κουμπί απασφάλισης [4] του πακέτου μπαταριών [3].

2. Αφαιρέστε το πακέτο μπαταριών [3] από τη λαβή [2].

## ● Έλεγχος της κατάστασης φόρτισης του πακέτου μπαταριών

- Πίστετε το πλήκτρο  [15]. Οι LED κατάστασης φόρτισης [16] ανάβουν.

Χρώμα	Κατάσταση φόρτισης
Κόκκινο/ πορτοκαλί/ πράσινο	Μέγιστη
Κόκκινο/ πορτοκαλί	Μεσαία
Κόκκινο	Χαμηλή

## ● Συναρμολόγηση

### ● Τοποθέτηση/αφαίρεση βραχίονα συγκράτησης

(Εικ. C, D)

#### ΠΡΟΕΙΔΟΠΟΙΗΣΗ! Κίνδυνος τραυματισμού!



Απενεργοποιείτε πάντα το προϊόν, αφαιρείτε το πακέτο μπαταριών [3] και αφήνετε το προϊόν να κρυώσει πριν από οποιαδήποτε ρύθμιση.

### Τοποθέτηση βραχίονα συγκράτησης

- Πίστετε τον μηχανισμό απασφάλισης [10] και στις δύο πλευρές. Σύρετε τον βραχίονα συγκράτησης [11] πάνω από τους οδηγούς στην πλάκα στήριξης [7] έως ότου ασφαλίσει με κλικ στη θέση του στην εγκοπή [7a].

### Αφαίρεση βραχίονα συγκράτησης

- Πίστετε τον μηχανισμό απασφάλισης [10] και στις δύο πλευρές. Αφαιρέστε τον βραχίονα συγκράτησης [11] από τους οδηγούς.

## ● Τοποθέτηση/αφαίρεση λεπίδας

### ⚠ ΠΡΟΕΙΔΟΠΟΙΗΣΗ! Κίνδυνος τραυματισμού!



Απενεργοποιείτε πάντα το προϊόν, αφαιρείτε το πακέτο μπαταριών [3] και αφήνετε το προϊόν να κρυώσει πριν από οποιαδήποτε ρύθμιση.

### ⚠ ΠΡΟΣΟΧΗ! Κίνδυνος τραυματισμού!



Οι λεπίδες είναι αιχμηρές και μπορεί να θερμανθούν κατά τη διάρκεια της χρήσης. Φοράτε πάντα προστατευτικά γάντια κατά το χειρισμό λεπίδων.

### ⚠ ΕΠΙΦΥΛΑΚΗ! Κίνδυνος υλικής ζημιάς!

▶ Τα δόντια της λεπίδας [6] πρέπει να κοιτάζουν προς τα κάτω.

1. Γυρίστε το ταχυσόκ [8] προς την κατεύθυνση του βέλους μέχρι τέρμα. Κρατήστε το ταχυσόκ σε αυτήν τη θέση.
2. Ωθήστε τη λεπίδα [6] μέχρι τέρμα στο ταχυσόκ [8].
3. Αφήστε ταχυσόκ [8], ώστε να επιστρέψει στην αρχική του θέση.
4. Η λεπίδα [6] ασφάλισε.

## ● Χρήση

## ● Ενεργοποίηση/ απενεργοποίηση

### ⚠ ΠΡΟΣΟΧΗ! Κίνδυνος τραυματισμού!



Φοράτε πάντα προστατευτικά γάντια όταν χειρίζεστε το προϊόν ή εργάζεστε με αυτό.

### ⚠ ΠΡΟΣΟΧΗ! Κίνδυνος τραυματισμού!

- ▶ Πριν την ενεργοποίηση του προϊόντος: Βεβαιωθείτε ότι η λεπίδα [6] δεν εφάπτεται στο κατεργαζόμενο τεμάχιο.
- ▶ Φροντίστε να στέκεστε σταθερά. Κρατάτε πάντα σταθερά το προϊόν με τα δύο χέρια κατά τη διάρκεια της εργασίας.
- ▶ Μην πλησιάζετε τα χέρια σας στη λεπίδα [6] όταν το προϊόν βρίσκεται σε λειτουργία.

## ΣΗΜΕΙΩΣΗ

- ▶ Ο διακόπτης ενεργοποίησης/ απενεργοποίησης [5] δεν ακινητοποιείται για συνεχή λειτουργία.

## Ενεργοποίηση

1. Λύστε τη φραγή ενεργοποίησης [1] πιέζοντας μέσα αριστερά ή δεξιά.
2. Κρατήστε πατημένο το διακόπτη ενεργοποίησης/απενεργοποίησης [5].
3. Ρυθμίστε την επιθυμητή ταχύτητα αλλάζοντας την πίεση που ασκείτε στο διακόπτη ενεργοποίησης/ απενεργοποίησης [5].

## Απενεργοποίηση

1. Αφήστε το διακόπτη ενεργοποίησης/ απενεργοποίησης [5].
2. Μόλις αφήσετε το διακόπτη ενεργοποίησης/απενεργοποίησης [5], η φραγή ενεργοποίησης [1] επιστρέφει στην αρχική θέση.

## ● Υποδείξεις εργασίας

### **⚠ ΠΡΟΣΟΧΗ! Κίνδυνος τραυματισμών και υλικών ζημιών!**

- ▶ Φοράτε προστατευτικά γάντια κατά το χειρισμό της λεπίδας [6]. Με τον τρόπο αυτόν αποφεύγονται οι τραυματισμοί λόγω κοπής.
- ▶ Μην χρησιμοποιείτε λεπίδες που έχουν αμβλυνθεί, λυγίζουν ή έχουν υποστεί άλλου είδους βλάβη.
- ▶ Πριν το πριόνισμα του κατεργαζόμενου τεμαχίου, ελέγξτε το για τυχόν κρυμμένα αντικείμενα, όπως καρφιά και βίδες, και αφαιρέστε τα.
- ▶ Τοποθετείτε πάντα την κατάλληλη λεπίδα.
- ▶ Στερεώστε το κατεργαζόμενο τεμάχιο με τη βοήθεια διατάξεων σύσφιξης σε έναν πάγκο εργασίας.
- ▶ Ασκήτε μόνο την ελάχιστη απαιτούμενη πίεση κατά το πριόνισμα. Σε υπερβολική πίεση η λεπίδα μπορεί να λυγίσει ή να σπάσει.
- ▶ Απενεργοποιήστε αμέσως το προϊόν, αν η λεπίδα μαγκώσει. Ανοίξτε την τομή πριονίσματος και τραβήξτε έξω προσεκτικά τη λεπίδα.
- ▶ Στέκεστε πάντα στα πλάγια του προϊόντος κατά τη διάρκεια της εργασίας.
- ▶ Διασφαλίζετε πάντα ότι ο χώρος εργασίας αερίζεται επαρκώς.
- ▶ Αποφύγετε την υπερβολική καταπόνηση του προϊόντος κατά τη διάρκεια της εργασίας.

## ● Απλές τομές πριονίσματος

1. Βεβαιωθείτε ότι η λεπίδα [6] δεν εφάπτεται στο κατεργαζόμενο τεμάχιο.
2. Ενεργοποιήστε το προϊόν.
3. Τοποθετήστε την πλάκα στήριξης [7] στο κατεργαζόμενο τεμάχιο.
4. Ασκήτε ομοιόμορφη πίεση κατά τη διάρκεια του πριονίσματος και προχωρήστε με σταθερό ρυθμό. Μπορείτε να πριονίσετε οριζόντια, διαγώνια ή κάθετα (εικ. Ε).
5. Αν χρησιμοποιείτε το βραχίονα συγκράτησης [11], μετακινείτε πάντα το προϊόν προς τα κάτω και ασκήτε ελαφριά πίεση (εικ. G).
6. Μόλις τελειώσετε:
  - Απενεργοποιήστε το προϊόν.
  - Αφαιρέστε τη λεπίδα [6] από το κατεργαζόμενο τεμάχιο.

## ● Βυθιζόμενο πριόνισμα

(Εικ. F)

### **⚠ ΠΡΟΣΟΧΗ! Κίνδυνος ανάκρουσης και τραυματισμών!**

- ▶ Εκτελείτε εργασίες βυθιζόμενου πριονίσματος μόνο σε μαλακά υλικά (π.χ. ξύλο ή γυψοσανίδα) με κονή λεπίδα (μέγ. μήκος: 150 mm).
- ▶ Οι εργασίες βυθιζόμενου πριονίσματος είναι πολύ απαιτητικές και ενέχουν αυξημένο κίνδυνο τραυματισμού. Εκτελείτε αυτή την τεχνική μόνο εφόσον έχετε εξοικειωθεί σχετικά.

### **ΣΗΜΕΙΩΣΗ**

- ▶ Πριν το βυθιζόμενο πριόνισμα: Αφαιρέστε το βραχίονα συγκράτησης [11].

1. Τοποθετήστε την μπροστινή ακμή της πλάκας στήριξης [7] πάνω στο κατεργαζόμενο τεμάχιο, έτσι ώστε η λεπίδα [6] να μην έρχεται σε επαφή με το κατεργαζόμενο τεμάχιο.
2. Ενεργοποιήστε το προϊόν.
3. Αφήστε τη λεπίδα [6] να βυθιστεί αργά στο κατεργαζόμενο τεμάχιο.
4. Μόλις ολοκληρώσετε το πριόνισμα του κατεργαζόμενου τεμαχίου στο επιθυμητό βάθος, συνεχίστε κανονικά.

## ● Λεία κοπή

### ⚠ ΠΡΟΣΟΧΗ! Κίνδυνος ανάκρουσης και τραυματισμών!

- ▶ Προσέξτε, ώστε η λεπίδα [6] να είναι μακρύτερη από τη διάμετρο σωλήνα.

### ΣΗΜΕΙΩΣΗ

- ▶ Πριν την έναρξη της λείας κοπής: Αφαιρέστε το βραχίονα συγκράτησης [11].
  - ▶ Με μια ελαστική διμεταλλική λεπίδα μπορείτε να αποκόψετε π.χ. κατεργαζόμενα τεμάχια που εδέχουν (π.χ. σωλήνες νερού) ακριβώς στην επιφάνεια του τοίχου.
1. Τοποθετήστε τη λεπίδα [6] απευθείας στον τοίχο.
  2. Λυγίστε τη λεπίδα [6] ασκώντας ελαφριά πλευρική πίεση στο προϊόν, ώστε η πλάκα στήριξης [7] να έρχεται σε επαφή με τον τοίχο.
  3. Ενεργοποιήστε το προϊόν.
  4. Αποκόψτε το κατεργαζόμενο τεμάχιο ασκώντας σταθερή πίεση.

## ● Καθαρισμός και φροντίδα

### ⚠ ΠΡΟΕΙΔΟΠΟΙΗΣΗ! Κίνδυνος τραυματισμού!



Απενεργοποιείτε πάντα το προϊόν, αφαιρείτε το πακέτο μπαταριών [3] και αφήνετε το προϊόν να κρυώσει πριν από οποιαδήποτε ρύθμιση.

### ΣΗΜΕΙΩΣΗ

- ▶ Μην χρησιμοποιείτε χημικά, αλκαλικά, διαβρωτικά ή άλλου είδους σκληρά καθαριστικά ή απολυμαντικά για τον καθαρισμό του προϊόντος, επειδή μπορεί να βλάψουν τις επιφάνειές του.
  - Μην αφήνετε ποτέ να εισχωρήσουν υγρά στο προϊόν.
  - Διατηρείτε πάντα το προϊόν καθαρό, στεγνό και χωρίς υπολείμματα λαδιού ή λιπαντικού.
  - Μετά από κάθε χρήση και πριν την αποθήκευση: Απομακρύνετε τυχόν ξένα σώματα από το προϊόν.
  - Ο τακτικός και διεξοδικός καθαρισμός συμβάλλει στην ασφαλή χρήση και παρατείνει τη διάρκεια ζωής του προϊόντος.
  - Καθαρίστε το προϊόν με ένα στεγνό πανί.
  - Χρησιμοποιήστε μαλακή βούρτσα στα σημεία με δύσκολη πρόσβαση.
  - Καθαρίστε ειδικά τα ανοίγματα αερισμού μετά από κάθε χρήση με πανί και μαλακή βούρτσα. Τα ανοίγματα αερισμού πρέπει να είναι πάντα ελεύθερα.
- ## ● Συντήρηση
- Πριν και μετά από κάθε χρήση: Ελέγξτε το προϊόν και τα εξαρτήματά του (π.χ. τις λεπίδες) για φθορά και ζημιές. Αν απαιτείται, αντικαταστήστε τα εξαρτήματα που υπέστησαν φθορά ή ζημιά. Λάβετε

υπόψη τις τεχνικές απαιτήσεις (βλ. «Τεχνικά δεδομένα»).

- Ελέγξτε αν τα καλύμματα και οι διατάξεις ασφαλείας βρίσκονται σε άριστη κατάσταση κι σωστά τοποθετημένα. Αν αυτό δεν ισχύει, απευθυνθείτε σε ειδικό για αντικατάσταση.
- Αντικαταστήστε τη λεπίδα [6] αν έχει αμβλυνθεί, λυγίσει ή υποστεί άλλου είδους βλάβη.

## ● Επισκευή

- Αυτό το προϊόν δεν περιλαμβάνει μέρη τα οποία μπορούν να επισκευαστούν από το χρήστη.
- Απευθυνθείτε σε ένα εξουσιοδοτημένο συνεργείο ή παρομοίως εξειδικευμένο τεχνικό για έλεγχο και επισκευή του προϊόντος.

## ● Αποθήκευση

- Καθαρίστε το προϊόν σύμφωνα με τις παραπάνω οδηγίες.
- Αποθηκεύστε το προϊόν και τα εξαρτήματά του σε σκοτεινό, ξηρό και καλά αεριζόμενο χώρο χωρίς παγετό.
- Αποθηκεύετε πάντα το προϊόν σε σημείο που δεν φτάνουν τα παιδιά.
- Η ιδανική θερμοκρασία σε περίπτωση αποθήκευσης για μεγάλο χρονικό διάστημα (πάνω από 3 μήνες) είναι μεταξύ +20 °C και +26 °C.
- Αποθηκεύστε το προϊόν στο βαλιτσάκι μεταφοράς.

## Πακέτο μπαταριών

- Πριν την αποθήκευση για μεγάλο χρονικό διάστημα: Αποθηκεύετε το πακέτο μπαταριών [3] μόνο σε εν μέρει φορτισμένη κατάσταση. Το πακέτο μπαταριών πρέπει να είναι φορτισμένο κατά 40 έως 60 % (ανάβουν η κόκκινη και η πορτοκαλί LED κατάσταση φόρτισης [16]).

- Κατά την αποθήκευση για μεγάλο χρονικό διάστημα: Ελέγχετε την κατάσταση φόρτισης του πακέτου μπαταριών [3] ανά περ. 3 μήνες. Φορτίστε ξανά το πακέτο μπαταριών αν χρειάζεται.

## ● Μεταφορά

- Μεταφέρετε το προϊόν στο βαλιτσάκι μεταφοράς.
- Προστατεύετε το προϊόν από χτυπήματα και έντονους κραδασμούς που ενδέχεται να προκύψουν κατά τη μεταφορά σε οχήματα.
- Ασφαλίστε το προϊόν έναντι ολίσθησης και ανατροπής.

## ● Απόσυρση

Η συσκευασία αποτελείται από υλικά φιλικά προς το περιβάλλον, τα οποία μπορείτε να διαθέσετε στους χώρους ανακύκλωσης της περιοχής σας.



Προσέξτε τον χαρακτηρισμό των υλικών συσκευασίας για τον διαχωρισμό απορριμμάτων, αυτά είναι χαρακτηρισμένα από συντόμευσεις (a) και αριθμούς (b) με την ακόλουθη σημασία: 1–7: πλαστικά/20–22: χαρτί και χαρτόνι/80–98: σύνθετο υλικό.

## Προϊόν:



Για πληροφορίες σχετικά με τις δυνατότητες απόρριψης του προϊόντος που δεν χρησιμοποιείται πλέον, απευθυνθείτε στις αρμόδιες υπηρεσίες της κοινότητας ή του δήμου σας.



Για την προστασία του περιβάλλοντος, μην απορρίψετε το άχρηστο πλέον προϊόν στα οικιακά απορρίμματα, αλλά παραδώστε το στα ειδικά Κέντρα απόρριψης. Για τα σημεία συλλογής και τις ώρες λειτουργίας τους απευθυνθείτε στις αρμόδιες υπηρεσίες.

Οι ελαττωματικές ή εξαντλημένες επαναφορτιζόμενες μπαταρίες πρέπει να ανακυκλώνονται. Δίνετε τις μπαταρίες/επαναφορτιζόμενες μπαταρίες και/ή το προϊόν πίσω στα διαθέσιμα κέντρα συλλογής.



### **Καταστροφή του περιβάλλοντος λόγω εσφαλμένης απόρριψης μπαταριών/επαναφορτιζόμενων μπαταριών!**

Αφαιρέστε τις μπαταρίες/την επαναφορτιζόμενη μπαταρία από το προϊόν πριν την απόρριψη.

Απαγορεύεται η απόρριψη των μπαταριών/επαναφορτιζόμενων μπαταριών στα οικιακά απορρίμματα. Ενδέχεται να περιέχουν δηλητηριώδη βαρέα μέταλλα και συγκαταλέγονται στα απορρίμματα ειδικής επεξεργασίας. Τα χημικά σύμβολα βαρέων μετάλλων είναι τα ακόλουθα: Cd = Κάδμιο, Hg = Υδράργυρος, Pb = Μόλυβδος. Για το λόγο αυτό παραδώστε τις εξαντλημένες μπαταρίες/επαναφορτιζόμενες μπαταρίες στα κατάλληλα σημεία συλλογής.

## ● **Εγγύηση**

Το προϊόν κατασκευάστηκε σύμφωνα με αυστηρές κατευθυντήριες οδηγίες ποιότητας και ελέγχθηκε επιμελώς πριν από την παράδοση. Σε περίπτωση ελαττώματος υλικού ή κατασκευής, έχετε νόμιμα δικαιώματα έναντι του πωλητή του προϊόντος. Τα νομικά σας δικαιώματα δεν περιορίζονται με οιονδήποτε τρόπο από την αναφερόμενη παρακάτω εγγύηση.

Η εγγύηση για το προϊόν αυτό ανέρχεται σε 3 έτη από την ημερομηνία αγοράς. Ο χρόνος εγγύησης αρχίζει την ημερομηνία αγοράς. Φυλάξτε τη γνήσια απόδειξη αγοράς σε σίγουρο μέρος, καθώς αυτό το έγγραφο απαιτείται ως αποδεικτικό της αγοράς.

Όλες οι ζημιές ή τα ελαττώματα, τα οποία υπάρχουν ήδη κατά τον χρόνο της αγοράς, πρέπει να αναφέρονται χωρίς καθυστέρηση μετά την αποσυσκευασία του προϊόντος.

Σε περίπτωση που εντός διαστήματος 3 ετών από την ημερομηνία αγοράς αυτό το προϊόν πασусοισιάσει κάποιο ελάττωμα υλικού ή κατασκευής, το προϊόν επισκευάζεται ή αντικαθίσταται από εμάς δωρεάν κατά τη δική μας επιλογή. Ο χρόνος εγγύησης δεν επεκτείνεται λόγω παροχής ικανοποίησης από την ευθύνη για πραγματικά ελαττώματα. Αυτό ισχύει και για εξαρτήματα τα οποία έχουν αντικατασταθεί ή επισκευαστεί.

Αυτή η εγγύηση παύει να ισχύει, εάν στο προϊόν προκλήθηκε ζημιά, ή εάν αυτό χρησιμοποιήθηκε ή συντηρήθηκε με μη ενδεδειγμένο τρόπο.

Η εγγύηση καλύπτει ελαττώματα στο υλικό και την κατασκευή. Αυτή η εγγύηση δεν αφορά σε μέρη του προϊόντος, τα οποία υπόκεινται σε φυσιολογική φθορά και συνεπώς θεωρούνται αναλώσιμα (π.χ., μπαταρίες, επαναφορτιζόμενες μπαταρίες, εύκαμπτοι σωλήνες, φυσίγγια χρώματος), ούτε σε ζημιές σε εύθραυστα εξαρτήματα, όπως διακόπτες ή γυάλινα εξαρτήματα.

Με την αντικατάσταση της συσκευής, σύμφωνα με το ΝΟΜΟΣ 2251/1994, ξεκινάει εκ νέου ο χρόνος εγγύησης.

### ● Διεκπεραίωση της εγγύησης

Για να διασφαλιστεί η γρήγορη επεξεργασία του αιτήματός σας, ακολουθήστε τις παρακάτω υποδείξεις:

Για όλα τα ερωτήματα έχετε πρόχειρη την ταμειακή απόδειξη και τον αριθμό προϊόντος (IAN 465834\_2404) ως αποδεικτικό της αγοράς.

Ο αριθμός προϊόντος αναγράφεται στην πινακίδα τύπου που υπάρχει στο προϊόν, είναι χαραγμένη στο προϊόν, στο εξώφυλλο αυτών των οδηγιών (κάτω αριστερά) ή στο αυτοκόλλητο στην πίσω ή κάτω πλευρά του προϊόντος.

Σε περίπτωση που προκύψουν σφάλματα λειτουργίας ή άλλου είδους ελαττώματα, επικοινωνήστε αρχικά μέσω τηλεφώνου ή email με το τμήμα εξυπηρέτησης που αναφέρεται παρακάτω.

Ένα προϊόν που καταγράφεται ως ελαττωματικό, μπορείτε κατόπιν να το αποστείλετε χωρίς ταχυδρομικά τέλη στην γνωστοποιημένη σε εσάς διεύθυνση εξυπηρέτησης πελατών, επισυνάπτοντας την απόδειξη αγοράς (ταμειακή απόδειξη) και υποδεικνύοντας ποιο είναι το ελάττωμα και πότε εμφανίστηκε.



Στη διεύθυνση parkside-diy.com μπορείτε να κατεβάσετε αυτό και πολλά άλλα εγχειρίδια. Με αυτόν τον κωδικό QR, θα μεταβείτε απευθείας στη σελίδα parkside-diy.com. Επιλέξτε τη χώρα σας και, μέσω της μάσκας αναζήτησης, αναζητήστε τις οδηγίες χρήσης. Καταχωρώντας τον αριθμό προϊόντος (IAN) 465834\_2404 θα μεταβείτε στις οδηγίες χρήσης για το προϊόν σας.

### ● Σέρβικ

#### GR Σέρβικ Ελλάδα

Τηλ: 00800 491800674

Email: owim@lidl.gr

#### CY Σέρβικ Κύπρος

Τηλ: 8009 4211

Email: owim@lidl.com.cy



Σερβικη σφραγιδας συμμορφωσης

# ● Δήλωση Συμμόρφωσης ΕΕ

## ΔΗΛΩΣΗ ΣΥΜΜΟΡΦΩΣΗΣ ΕΕ (αριθ. 465834\_2404)

ΙΑΝ: 465834\_2404  
Ταυτοποίηση προϊόντος: "PARKSIDE" Επαναφορτιζόμενο πριόνι κλαδέματος  
Αριθμός μοντέλου: HG10614

Το ως άνω αντικείμενο της δήλωσης είναι εναρμονισμένο με τη σχετική κοινοτική νομοθεσία εναρμόνισης:

Οδηγία 2006/42/ΕΚ
Οδηγία 2014/30/ΕΕ
Οδηγία 2011/65/ΕΕ με όλες τις σχετικές τροποποιήσεις

Μνεία των σχετικών εναρμονισμένων προτύπων ή μνεία των λοιπών τεχνικών προδιαγραφών σε σχέση με τις οποίες δηλώνεται η συμμόρφωση:

<b>Αριθ./Τεμάχια</b>
Οδηγία 2006/42/ΕΚ
EN 62841-1:2015/A11:2022
EN 62841-2-11:2016/A1:2020
Οδηγία 2014/30/ΕΕ
EN IEC 55014-1:2021
EN IEC 55014-2:2021

Το αντικείμενο της ως άνω δήλωσης είναι εναρμονισμένο με την Οδηγία 2011/65/ΕΕ του Ευρωπαϊκού Κοινοβουλίου και του Συμβουλίου της 8ης Ιουνίου 2011 για τον περιορισμό της χρήσης επικίνδυνων ουσιών σε ηλεκτρικό και ηλεκτρονικό εξοπλισμό:

<b>Αριθ./Τεμάχια</b>
EN IEC 63000:2018

Κάτοχος των τεχνικών εγγράφων: OWIM GmbH & Co.KG

Υπογραφή για λογαριασμό και εξ ονόματος:

**OWIM GmbH & Co. KG, Stiftsbergstraße 1, 74167 Neckarsulm, Γερμανία**

Η παρούσα δήλωση συμμόρφωσης εκδίδεται υπό την αποκλειστική ευθύνη του κατασκευαστή

Μετάφραση της αρχικής δήλωσης συμμόρφωσης

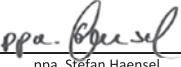
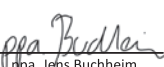

Neckarsulm	17.05.2024		
Τόπος	Ημερομηνία	ppa. Stefan Haensel εξουσιοδοτημένο υπογράφοντα	ppa. Jens Buchheim εξουσιοδοτημένο υπογράφοντα

GR

CE

<b>Liste der verwendeten Piktogramme/Symbole</b> .....	Seite 118
<b>Einleitung</b> .....	Seite 119
Bestimmungsgemäße Verwendung .....	Seite 119
Lieferumfang .....	Seite 119
Liste der Teile .....	Seite 119
Technische Daten .....	Seite 120
<b>Allgemeine Sicherheitshinweise</b> .....	Seite 121
Allgemeine Sicherheitshinweise für Elektrowerkzeuge .....	Seite 121
Gerätespezifische Sicherheitshinweise für Säbelsägen .....	Seite 125
Vibrations- und Geräuschminderung .....	Seite 125
Verhalten im Notfall .....	Seite 126
Restrisiken .....	Seite 126
Sicherheitshinweise für Ladegeräte .....	Seite 126
<b>Vor der ersten Verwendung</b> .....	Seite 127
Produkt auspacken .....	Seite 127
Zubehör .....	Seite 127
Akku-Pack aufladen .....	Seite 128
Akku-Pack befestigen/entnehmen .....	Seite 128
Ladezustand des Akku-Packs überprüfen .....	Seite 128
<b>Zusammenbau</b> .....	Seite 128
Haltebügel anbringen/entnehmen .....	Seite 128
Sägeblatt anbringen/auswechseln .....	Seite 129
<b>Bedienung</b> .....	Seite 129
Ein-/Ausschalten .....	Seite 129
<b>Arbeitsanweisungen</b> .....	Seite 130
Normale Sägeschnitte .....	Seite 130
Tauchsägen .....	Seite 130
Bündig sägen .....	Seite 131
<b>Reinigung und Pflege</b> .....	Seite 131
Wartung .....	Seite 131
Reparatur .....	Seite 132
Lagerung .....	Seite 132
Transport .....	Seite 132
<b>Entsorgung</b> .....	Seite 132
<b>Garantie</b> .....	Seite 133
Abwicklung im Garantiefall .....	Seite 133
<b>Service</b> .....	Seite 134
<b>EU-Konformitätserklärung</b> .....	Seite 135

## Liste der verwendeten Piktogramme/Symbole

	<p><b>WARNUNG!</b> – Bezeichnet eine Gefahr mit mittlerem Risikograd, die, wenn sie nicht vermieden wird, den Tod oder eine schwere Verletzung zur Folge haben kann (z. B. Stromschlagrisiko)</p>	 	<p>Dieses Symbol bedeutet, dass bei der Verwendung des Produkts die Betriebsanleitung zu beachten ist.</p>
	<p><b>VORSICHT!</b> – Bezeichnet eine Gefahr mit niedrigem Risikograd, die, wenn sie nicht vermieden wird, eine leichte bis mäßige Verletzung zur Folge haben kann (z. B. Verbrühungsgefahr)</p>		<p>Trennen Sie das Ladegerät [12] immer von der Stromversorgung, bevor Sie den Akku-Pack [3] aus dem Ladegerät entnehmen oder den Akku-Pack einsetzen.</p>
	<p><b>ACHTUNG!</b> – Warnt vor möglichen Sachschäden (z. B. Kurzschlussgefahr)</p>		<p>Schalten Sie das Produkt immer aus, entnehmen Sie den Akku-Pack [3] und lassen Sie das Produkt abkühlen, bevor Sie Anpassungen vornehmen.</p>
	<p>Tragen Sie Gehörschutz!</p>		<p>Tragen Sie Schutzhandschuhe!</p>
	<p>Wechselstrom/-spannung</p>		<p>Gleichstrom/-spannung</p>
	<p>Verwenden Sie das Produkt nur in trockenen Innenräumen.</p>	<p>min<sup>-1</sup></p>	<p>Umdrehungen pro Minute</p>
	<p>Schutzklasse II (Doppelisolierung)</p>		<p>Schützen Sie den Akku-Pack [3] vor Hitze und direkter Sonneneinstrahlung.</p>
	<p>Schützen Sie den Akku-Pack [3] vor Feuer.</p>		<p>Schützen Sie den Akku-Pack [3] vor Wasser und Feuchtigkeit.</p>
	<p>Das CE-Zeichen bestätigt Konformität mit den für das Produkt zutreffenden EU-Richtlinien.</p>		<p>Sicherheitshinweise Handlungsanweisungen</p>

# 20 V AKKU-ASTSÄGE

## ● Einleitung

Wir beglückwünschen Sie zum Kauf Ihres neuen Produkts. Sie haben sich damit für ein hochwertiges Produkt entschieden. Die Bedienungsanleitung ist Teil dieses Produkts. Sie enthält wichtige Hinweise für Sicherheit, Gebrauch und Entsorgung. Machen Sie sich vor der Benutzung des Produkts mit allen Bedien- und Sicherheitshinweisen vertraut. Benutzen Sie das Produkt nur wie beschrieben und für die angegebenen Einsatzbereiche. Händigen Sie alle Unterlagen bei Weitergabe des Produkts an Dritte mit aus.

## ● Bestimmungsgemäße Verwendung

- Diese Akku-Astsäge (nachfolgend „Produkt“ oder „Elektrowerkzeug“ genannt) ist eine Säbelsäge, die mit festem Anschlag (Fußplatte) zum Sägen von Holz, Kunststoff und Baustoffen bestimmt ist.
- Das Produkt eignet sich für grobe Sägearbeiten, gerade und kurvige Schnitte und trennt Flächen bündig ab.
- Mit montiertem Haltebügel eignet sich das Produkt zum Sägen von Ästen.
- Beachten Sie die Informationen zu Sägeblättern und Arbeitsanweisungen zum Sägen.
- Jede andere Verwendung oder Veränderung des Produkts gilt als nicht bestimmungsgemäß und birgt erhebliche Unfallgefahren.
- Für aus bestimmungswidriger Verwendung entstandene Schäden übernimmt der Hersteller keine Haftung.
- Das Produkt ist nicht für den gewerblichen Einsatz bestimmt.

## ● Lieferumfang

### ⚠ WARNUNG!

- ▶ Das Produkt und die Verpackungsmaterialien sind kein Kinderspielzeug! Kinder dürfen nicht mit Kunststoffbeuteln, Folien und Kleinteilen spielen! Es besteht Verschluckungs- und Erstickungsgefahr!

### HINWEIS

- ▶ HCS = High carbon steel = Stahl mit hohem Kohlenstoffgehalt
- ▶ TPI = teeth per inch = die Anzahl der Zähne je Zoll (2,54 cm)

- 1 Akku-Astsäge
- 1 Haltebügel
- 1 Sägeblatt für Grünschnitt (HCS, 152 × 1 mm, 6 TPI)
- 1 Tragekoffer
- 1 Bedienungsanleitung

## ● Liste der Teile

Schlagen Sie vor dem Lesen die Seiten mit den Abbildungen auf und machen Sie sich mit allen Funktionen des Produkts vertraut.

(Abb. A, B)

- 1 Einschaltsperrle
- 2 Handgriff
- 3 Akku-Pack\*
- 4 Entriegelungstaste (Akku-Pack)
- 5 Ein-/Aus-Schalter
- 6 Sägeblatt
- 7 Fußplatte
- 7a Nut
- 8 Schnellspannfutter
- 9 Handschutz
- 10 Entriegelung (Haltebügel)
- 11 Haltebügel
- 12 Ladegerät\*
- 13 Ladekontroll-LED (rot)
- 14 Ladekontroll-LED (grün)

- 15 Taste  (Ladezustand)  
 16 Ladezustand-LEDs (rot/orange/grün)

\* Akku-Pack und Ladegerät sind nicht im Lieferumfang enthalten.

## ● Technische Daten

20 V Akku-Astsäge	PASA 20-Li D3
Nennspannung:	20 V ===
Nennleerlaufhubzahl $n_0$ :	0-2700 min <sup>-1</sup>
Hublänge:	20 mm
Max. Schnittleistung:	60 mm (mit Astkralle) 90 mm (ohne Astkralle)
Sägeblattaufnahme:	½" (12,7 mm)

## Empfohlene Umgebungstemperatur

Während des Ladens:	+4 °C bis +40 °C
Während des Betriebs:	+4 °C bis +40 °C
Während der Lagerung:	+20 °C bis +26 °C

## Geräuschemissionswerte

Messwert für Geräusch ermittelt entsprechend EN 62841. Der A-bewertete Geräuschpegel des Elektrowerkzeugs am Ort des Benutzers beträgt typischerweise:

Schalldruckpegel $L_{pA}$ :	79,3 dB
Unsicherheit $K_{pA}$ :	5 dB
Schalleistungspegel $L_{WA}$ :	87,3 dB
Unsicherheit $K_{WA}$ :	5 dB

## **WARNUNG!**



Tragen Sie Gehörschutz!

## Schwingungsemissionswerte

Schwingungsgesamtwerte (Vektorsumme dreier Richtungen) ermittelt entsprechend EN 62841:

Sägen von Spanplatte $a_{h,B}$ :	3,842 m/s <sup>2</sup>
Unsicherheit K:	1,5 m/s <sup>2</sup>
Sägen von Holzbalken $a_{h,WB}$ :	3,731 m/s <sup>2</sup>
Unsicherheit K:	1,5 m/s <sup>2</sup>

## HINWEIS

- ▶ Die angegebenen Schwingungsgesamtwerte und die angegebenen Geräuschemissionswerte sind nach einem genormten Prüfverfahren gemessen worden und können zum Vergleich eines Elektrowerkzeugs mit einem anderen verwendet werden.
- ▶ Die angegebenen Schwingungsgesamtwerte und die angegebenen Geräuschemissionswerte können auch zu einer vorläufigen Einschätzung der Belastung verwendet werden.

## **WARNUNG!**

- ▶ Die Schwingungs- und Geräuschemissionen können während der tatsächlichen Benutzung des Elektrowerkzeugs von den Angabewerten abweichen, abhängig von der Art und Weise, in der das Elektrowerkzeug verwendet wird, insbesondere, welche Art von Werkstück bearbeitet wird.

## **WARNUNG!**

- ▶ Es ist notwendig, Sicherheitsmaßnahmen zum Schutz des Bedieners festzulegen, die auf einer Abschätzung der Schwingungsbelastung während der tatsächlichen Benutzungsbedingungen beruhen (hierbei sind alle Anteile des Betriebszyklus zu berücksichtigen, beispielsweise Zeiten, in denen das Elektrowerkzeug abgeschaltet ist, und solche, in denen es zwar eingeschaltet ist, aber ohne Belastung läuft).

### Ladedauer

- Das Produkt ist Teil der Serie **X 20 V TEAM** von **Parkside** und

kann mit Akku-Packs der Serie **X 20 V TEAM** von **Parkside** betrieben werden. Akku-Packs der Serie **X 20 V TEAM** dürfen nur mit Ladegeräten der Serie **X 20 V TEAM** geladen werden.

- Wir empfehlen Ihnen, dieses Produkt ausschließlich mit folgenden Akku-Packs zu betreiben:
  - **PAP 20 B1**
  - **PAP 20 B3**
- Wir empfehlen Ihnen, diese Akku-Packs mit folgenden Ladegeräten zu laden:
  - **PLG 20 A3**
  - **PLG 20 A4**
  - **PLG 20 C1**
  - **PLG 20 C3**
  - **PDSL G 20 A1**

Ladedauer	2 Ah Akku-Pack PAP 20 B1	4 Ah Akku-Pack PAP 20 B3
Max. 2,4 A Ladegerät PLG 20 A4/C1	60 min	120 min
Max. 4,5 A Ladegerät PLG 20 A3/C3	35 min	60 min
Max. 4,5 A Ladegerät PDSL G 20 A1	35 min	60 min



## **Allgemeine Sicherheitshinweise**

- **Allgemeine Sicherheitshinweise für Elektrowerkzeuge**

### **WARNUNG!**

**Lesen Sie alle Sicherheitshinweise, Anweisungen, Bebilderungen und technischen Daten, mit denen dieses Elektrowerkzeug versehen ist.** Versäumnisse



bei der Einhaltung der nachfolgenden Anweisungen können elektrischen Schlag, Brand und/oder schwere Verletzungen verursachen.

### **Bewahren Sie alle Sicherheitshinweise und Anweisungen für die Zukunft auf.**

Der in den Sicherheitshinweisen verwendete Begriff „Elektrowerkzeug“ bezieht sich auf netzbetriebene Elektrowerkzeuge (mit Netzleitung) oder auf akkubetriebene Elektrowerkzeuge (ohne Netzleitung).

### **Arbeitsplatzsicherheit**

- Halten Sie Ihren Arbeitsbereich sauber und gut beleuchtet.**  
Unordnung oder unbeleuchtete Arbeitsbereiche können zu Unfällen führen.
- Arbeiten Sie mit dem Elektrowerkzeug nicht in explosionsgefährdeter Umgebung, in der sich brennbare Flüssigkeiten, Gase oder Stäube**

**befinden.** Elektrowerkzeuge erzeugen Funken, die den Staub oder die Dämpfe entzünden können.

- c) **Halten Sie Kinder und andere Personen während der Benutzung des Elektrowerkzeugs fern.** Bei Ablenkung können Sie die Kontrolle über das Elektrowerkzeug verlieren.

### Elektrische Sicherheit

- a) **Der Anschlussstecker des Elektrowerkzeugs muss in die Steckdose passen. Der Stecker darf in keiner Weise verändert werden. Verwenden Sie keine Adapterstecker gemeinsam mit schutzgeerdeten Elektrowerkzeugen.** Unveränderte Stecker und passende Steckdosen verringern das Risiko eines elektrischen Schlages.
- b) **Vermeiden Sie Körperkontakt mit geerdeten Oberflächen wie von Rohren, Heizungen, Herden und Kühlschränken.** Es besteht ein erhöhtes Risiko durch elektrischen Schlag, wenn Ihr Körper geerdet ist.
- c) **Halten Sie Elektrowerkzeuge von Regen oder Nässe fern.** Das Eindringen von Wasser in ein Elektrowerkzeug erhöht das Risiko eines elektrischen Schlages.
- d) **Zweckentfremden Sie die Anschlussleitung nicht, um das Elektrowerkzeug zu tragen, aufzuhängen oder um den Stecker aus der Steckdose zu ziehen. Halten Sie die Anschlussleitung fern von Hitze, Öl, scharfen Kanten oder sich bewegenden Teilen.** Beschädigte oder verwickelte Anschlussleitungen erhöhen das Risiko eines elektrischen Schlages.
- e) **Wenn Sie mit einem Elektrowerkzeug im Freien arbeiten, verwenden Sie nur**

**Verlängerungsleitungen, die auch für den Außenbereich geeignet sind.** Die Anwendung einer für den Außenbereich geeigneten Verlängerungsleitung verringert das Risiko eines elektrischen Schlages.

- f) **Wenn der Betrieb des Elektrowerkzeugs in feuchter Umgebung nicht vermeidbar ist, verwenden Sie einen Fehlerstromschutzschalter.** Der Einsatz eines Fehlerstromschutzschalters vermindert das Risiko eines elektrischen Schlages.

### Sicherheit von Personen

- a) **Seien Sie aufmerksam, achten Sie darauf, was Sie tun, und gehen Sie mit Vernunft an die Arbeit mit einem Elektrowerkzeug.** Benutzen Sie kein Elektrowerkzeug, wenn Sie müde sind oder unter dem Einfluss von Drogen, Alkohol oder Medikamenten stehen. Ein Moment der Unachtsamkeit beim Gebrauch des Elektrowerkzeugs kann zu ernsthaften Verletzungen führen.
- b) **Tragen Sie persönliche Schutzausrüstung und immer eine Schutzbrille.** Das Tragen persönlicher Schutzausrüstung, wie Staubmaske, rutschfeste Sicherheitsschuhe, Schutzhelm oder Gehörschutz, je nach Art und Einsatz des Elektrowerkzeugs, verringert das Risiko von Verletzungen.
- c) **Vermeiden Sie eine unbeabsichtigte Inbetriebnahme. Vergewissern Sie sich, dass das Elektrowerkzeug ausgeschaltet ist, bevor Sie es an die Stromversorgung und/oder den Akku anschließen, es aufnehmen oder tragen.** Wenn Sie beim Tragen des Elektrowerkzeugs den

- Finger am Schalter haben oder das Elektrowerkzeug eingeschaltet an die Stromversorgung anschließen, kann dies zu Unfällen führen.
- d) **Entfernen Sie Einstellwerkzeuge oder Schraubenschlüssel, bevor Sie das Elektrowerkzeug einschalten.** Ein Werkzeug oder Schlüssel, der sich in einem drehenden Teil des Elektrowerkzeugs befindet, kann zu Verletzungen führen.
- e) **Vermeiden Sie eine abnormale Körperhaltung. Sorgen Sie für einen sicheren Stand und halten Sie jederzeit das Gleichgewicht.** Dadurch können Sie das Elektrowerkzeug in unerwarteten Situationen besser kontrollieren.
- f) **Tragen Sie geeignete Kleidung. Tragen Sie keine weite Kleidung oder Schmuck. Halten Sie Haare und Kleidung fern von sich bewegenden Teilen.** Lockere Kleidung, Schmuck oder lange Haare können von sich bewegenden Teilen erfasst werden.
- g) **Wenn Staubabsaug- und -auffangeinrichtungen montiert werden können, sind diese anzuschließen und richtig zu verwenden.** Verwendung einer Staubabsaugung kann Gefährdungen durch Staub verringern.
- h) **Wiegen Sie sich nicht in falscher Sicherheit und setzen Sie sich nicht über die Sicherheitsregeln für Elektrowerkzeuge hinweg, auch wenn Sie nach vielfachem Gebrauch mit dem Elektrowerkzeug vertraut sind.** Achtloses Handeln kann binnen Sekundenbruchteilen zu schweren Verletzungen führen.
- Verwendung und Behandlung des Elektrowerkzeugs**
- a) **Überlasten Sie das Elektrowerkzeug nicht. Verwenden Sie für Ihre Arbeit das dafür bestimmte Elektrowerkzeug.** Mit dem passenden Elektrowerkzeug arbeiten Sie besser und sicherer im angegebenen Leistungsbereich.
- b) **Benutzen Sie kein Elektrowerkzeug, dessen Schalter defekt ist.** Ein Elektrowerkzeug, das sich nicht mehr ein- oder ausschalten lässt, ist gefährlich und muss repariert werden.
- c) **Ziehen Sie den Stecker aus der Steckdose und/oder entfernen Sie einen abnehmbaren Akku, bevor Sie Geräteeinstellungen vornehmen, Einsatzwerkzeugteile wechseln oder das Elektrowerkzeug weglegen.** Diese Vorsichtsmaßnahme verhindert den unbeabsichtigten Start des Elektrowerkzeugs.
- d) **Bewahren Sie unbenutzte Elektrowerkzeuge außerhalb der Reichweite von Kindern auf. Lassen Sie keine Personen das Elektrowerkzeug benutzen, die mit diesem nicht vertraut sind oder diese Anweisungen nicht gelesen haben.** Elektrowerkzeuge sind gefährlich, wenn Sie von unerfahrenen Personen benutzt werden.
- e) **Pflegen Sie Elektrowerkzeuge und Einsatzwerkzeug mit Sorgfalt. Kontrollieren Sie, ob bewegliche Teile einwandfrei funktionieren und nicht klemmen, ob Teile gebrochen oder so beschädigt sind, dass die Funktion des Elektrowerkzeugs beeinträchtigt ist. Lassen Sie beschädigte Teile vor dem Einsatz des Elektrowerkzeugs**

- reparieren.** Viele Unfälle haben ihre Ursache in schlecht gewarteten Elektrowerkzeugen.
- f) **Halten Sie Schneidwerkzeuge scharf und sauber.** Sorgfältig gepflegte Schneidwerkzeuge mit scharfen Schneidkanten verklemmen sich weniger und sind leichter zu führen.
- g) **Verwenden Sie Elektrowerkzeug, Einsatzwerkzeug, Einsatzwerkzeuge usw. entsprechend diesen Anweisungen. Berücksichtigen Sie dabei die Arbeitsbedingungen und die auszuführende Tätigkeit.** Der Gebrauch von Elektrowerkzeugen für andere als die vorgesehenen Anwendungen kann zu gefährlichen Situationen führen.
- h) **Halten Sie Griffe und Griffflächen trocken, sauber und frei von Öl und Fett.** Rutschige Griffe und Griffflächen erlauben keine sichere Bedienung und Kontrolle des Elektrowerkzeugs in unvorhergesehenen Situationen.

### **Verwendung und Behandlung des Akkuwerkzeugs**

- a) **Laden Sie die Akkus nur mit Ladegeräten auf, die vom Hersteller empfohlen werden.** Durch ein Ladegerät, das für eine bestimmte Art von Akkus geeignet ist, besteht Brandgefahr, wenn es mit anderen Akkus verwendet wird.
- b) **Verwenden Sie nur die dafür vorgesehenen Akkus in den Elektrowerkzeugen.** Der Gebrauch von anderen Akkus kann zu Verletzungen und Brandgefahr führen.
- c) **Halten Sie den nicht benutzten Akku fern von Büroklammern, Münzen, Schlüsseln, Nägeln, Schrauben oder anderen kleinen Metallgegenständen, die eine Überbrückung der Kontakte verursachen könnten.** Ein Kurzschluss zwischen den Akkukontakten kann Verbrennungen oder Feuer zur Folge haben.
- d) **Bei falscher Anwendung kann Flüssigkeit aus dem Akku austreten. Vermeiden Sie den Kontakt damit. Bei zufälligem Kontakt mit Wasser abspülen. Wenn die Flüssigkeit in die Augen kommt, nehmen Sie zusätzlich ärztliche Hilfe in Anspruch.** Austretende Akkuflüssigkeit kann zu Hautreizungen oder Verbrennungen führen.
- e) **Benutzen Sie keinen beschädigten oder veränderten Akku.** Beschädigte oder veränderte Akkus können sich unvorhersehbar verhalten und zu Feuer, Explosion oder Verletzungsgefahr führen.
- f) **Setzen Sie einen Akku keinem Feuer oder zu hohen Temperaturen aus.** Feuer oder Temperaturen über 130 °C können eine Explosion hervorrufen.
- g) **Befolgen Sie alle Anweisungen zum Laden und laden Sie den Akku oder das Akkuwerkzeug niemals außerhalb des in der Betriebsanleitung angegebenen Temperaturbereichs.** Falsches Laden oder Laden außerhalb des zugelassenen Temperaturbereichs kann den Akku zerstören und die Brandgefahr erhöhen.

	<b>VORSICHT! EXPLOSIONS-GEFAHR!</b> Laden Sie nicht aufladbare Batterien niemals auf.
	<b>Schützen Sie den Akku vor Hitze, z. B. auch vor dauernder Sonneneinstrahlung, Feuer, Wasser und Feuchtigkeit.</b> Es besteht Explosionsgefahr.

## Service

- Lassen Sie Ihr Elektrowerkzeug nur von qualifiziertem Fachpersonal und nur mit Original-Ersatzteilen reparieren.** Damit wird sichergestellt, dass die Sicherheit des Elektrowerkzeugs erhalten bleibt.
- Warten Sie niemals beschädigte Akkus.** Sämtliche Wartung von Akkus sollte nur durch den Hersteller oder bevollmächtigte Kundendienststellen erfolgen.

## ● Gerätespezifische Sicherheitshinweise für Säbelsägen

- Halten Sie das Elektrowerkzeug an den isolierten Griffflächen, wenn Sie Arbeiten ausführen, bei denen das Einsatzwerkzeug verborgene Stromleitungen treffen kann.** Der Kontakt mit einer spannungsführenden Leitung kann auch metallene Geräteteile unter Spannung setzen und zu einem elektrischen Schlag führen.

- Befestigen und sichern Sie das Werkstück mittels Zwingen oder auf andere Art und Weise an einer stabilen Unterlage.** Wenn Sie das Werkstück nur mit der Hand oder gegen Ihren Körper halten, bleibt es labil, was zum Verlust der Kontrolle führen kann.
- Tragen Sie eine Staubschutzmaske!

## WARNUNG!

- Verwenden Sie kein Zubehör welches nicht von PARKSIDE empfohlen wurde. Dies kann zu elektrischem Schlag und Feuer führen.

## ● Vibrations- und Geräuschminderung

Begrenzen Sie die Benutzungszeit, verwenden Sie vibrations- und geräuscharme Betriebsarten und tragen Sie persönliche Schutzausrüstung, um Vibrations- und Geräuschauswirkungen zu reduzieren.

Die folgenden Maßnahmen helfen, vibrations- und geräuschbedingte Risiken zu mindern:

- Verwenden Sie das Produkt nur gemäß seinem bestimmungsgemäßen Gebrauch und wie in diesen Anweisungen beschrieben.
- Stellen Sie sicher, dass das Produkt einwandfrei und gut gewartet ist.
- Halten Sie das Produkt sicher an den Handgriffen/Griffflächen fest.
- Warten Sie das Produkt entsprechend den Anweisungen und sorgen Sie für ausreichende Schmierung (wenn anwendbar).
- Planen Sie Ihren Arbeitsablauf so, dass die Verwendung von Produkten mit hohem Vibrationswert auf einen längeren Zeitraum verteilt ist.

## ● Verhalten im Notfall

Machen Sie sich anhand dieser Bedienungsanleitung mit der Benutzung dieses Produkts vertraut. Prägen Sie sich die Sicherheitshinweise ein und halten Sie sich unbedingt daran. Dies hilft, Risiken und Gefahren zu vermeiden.

- Seien Sie bei der Nutzung dieses Produkts immer aufmerksam, damit Sie Gefahren frühzeitig erkennen und handeln können. Rasches Einschreiten kann schwere Verletzungen und Sachschäden vermeiden.
- Schalten Sie das Produkt bei Fehlfunktionen umgehend aus und entnehmen Sie den Akku-Pack. Lassen Sie dieses von einer qualifizierten Fachkraft überprüfen und gegebenenfalls instand setzen, bevor Sie es wieder in Betrieb nehmen.

## ● Restrisiken

Auch wenn Sie dieses Produkt vorschriftsmäßig bedienen, bleibt ein potenzielles Risiko für Personen- und Sachschäden bestehen. Folgende Gefahren können im Zusammenhang mit der Bauweise und Ausführung dieses Produkts unter anderem auftreten:

- Gesundheitsschäden, die aus Vibrationsemissionen resultieren, falls das Produkt über einen längeren Zeitraum benutzt, nicht ordnungsgemäß geführt und gewartet wird.

### HINWEIS

- ▶ Dieses Produkt erzeugt während des Betriebs ein elektromagnetisches Feld! Dieses Feld kann unter bestimmten Umständen aktive oder passive medizinische Implantate beeinträchtigen!

### HINWEIS

- ▶ Um die Gefahr von ernsthaften oder tödlichen Verletzungen zu verringern, empfehlen wir Personen mit medizinischen Implantaten, ihren Arzt und den Hersteller vom medizinischen Implantat zu konsultieren, bevor das Produkt bedient wird!

## ● Sicherheitshinweise für Ladegeräte

- Dieses Gerät kann von Kindern ab 8 Jahren und darüber sowie von Personen mit verringerten physischen, sensorischen oder mentalen Fähigkeiten oder Mangel an Erfahrung und Wissen benutzt werden, wenn sie beaufsichtigt oder bezüglich des sicheren Gebrauchs des Geräts unterwiesen wurden und die daraus resultierenden Gefahren verstehen. Kinder dürfen nicht mit dem Gerät spielen. Reinigung und Benutzer-Wartung dürfen nicht von Kindern ohne Beaufsichtigung durchgeführt werden.

- Laden Sie keine nicht wieder aufladbaren Batterien auf. Verstoß gegen diesen Hinweis führt zu Gefährdungen.
  - Wenn die Anschlussleitung beschädigt wird, muss sie durch den Hersteller oder seinen Kundendienst oder eine ähnlich qualifizierte Person ersetzt werden, um Gefährdungen zu vermeiden.
  - Schützen Sie elektrische Teile gegen Feuchtigkeit. Tauchen Sie diese nie in Wasser oder andere Flüssigkeiten, um einen elektrischen Schlag zu vermeiden. Halten Sie das Gerät nie unter fließendes Wasser. Beachten Sie die Anweisungen für Reinigung, Wartung und Reparatur.
-  Das Gerät ist nur den Gebrauch in Innenräumen geeignet.

## HINWEIS

- ▶ Kunden aus CY (Zypern), HR (Kroatien), RS (Serbien), RO (Rumänien), BG (Bulgarien) & GR (Griechenland) können kompatible Ersatzakkus und Ladegeräte über [www.optimex-shop.com](http://www.optimex-shop.com) beziehen.

## ● Vor der ersten Verwendung

### ● Produkt auspacken

1. Entnehmen Sie das Produkt aus der Verpackung und entfernen Sie sämtliche Verpackungsmaterialien und Schutzfolien.
2. Prüfen Sie ob alle Teile vorhanden sind und der beschriebene Lieferumfang vollständig ist (siehe „Lieferumfang“).
3. Überprüfen Sie, ob sich das Produkt und sämtliche Teile in gutem Zustand befinden. Sollten Sie eine Beschädigung oder einen Defekt feststellen, verwenden Sie das Produkt nicht, sondern verfahren Sie wie im Kapitel „Garantie“ beschrieben.

### ● Zubehör

- Um dieses Produkt sicher und korrekt zu betreiben, ist das folgende Zubehör, d. h. Einsatzwerkzeuge und Sägeblätter, notwendig:
  - Geeignetes Sägeblatt
- Zubehör und Sägeblätter sind über Ihren zugelassenen Händler erhältlich. Achten Sie beim Kauf immer auf die technischen Anforderungen dieses Produkts (siehe „Technische Daten“).
- Falls Sie Zweifel haben, fragen Sie einen qualifizierten Experten oder den Händler Ihres Vertrauens um Rat.

## ● Akku-Pack aufladen

### **⚠️ WARNUNG! Verletzungsrisiko!**



Trennen Sie das Ladegerät [12] immer von der Stromversorgung, bevor Sie den Akku-Pack [3] einsetzen/entnehmen.

### **HINWEIS**

- ▶ Sie können den Akku-Pack [3] zu jedem Zeitpunkt laden, ohne dessen Lebensdauer zu verringern.
  - ▶ Der Akku-Pack [3] wird bei einer Unterbrechung des Ladevorgangs nicht beschädigt.
- Vor der Inbetriebnahme: Laden Sie den Akku-Pack [3] auf, wenn er einen mittleren oder niedrigen Ladezustand aufweist (siehe „Ladezustand des Akku-Packs überprüfen“).
- Die Ladekontroll-LEDs (rot [13] und grün [14]) zeigen den Zustand des Ladegeräts [12] und des Akku-Packs [3] an.

LED	Zustand
Rote LED [13] leuchtet	Akku-Pack [3] lädt
Grüne LED [14] leuchtet	Akku-Pack [3] voll aufgeladen
Grüne LED [14] und rote LED [13] blinken	Akku-Pack [3] defekt
Rote LED [13] blinkt	Akku-Pack [3] zu kalt oder zu warm
Grüne LED [14] leuchtet (ohne Akku-Pack [3])	Ladegerät [12] betriebsbereit

1. Setzen Sie den Akku-Pack [3] in das Ladegerät [12] ein.
2. Verbinden Sie den Netzstecker des Ladegeräts [12] mit einer Steckdose.

3. Wenn der Akku-Pack [3] voll aufgeladen ist:
  - Ziehen Sie den Netzstecker des Ladegeräts [12] aus der Steckdose.
  - Entnehmen Sie den Akku-Pack [3] aus dem Ladegerät [12].

## ● Akku-Pack befestigen/entnehmen

### **Akku-Pack befestigen**

1. Schieben Sie den Akku-Pack [3] auf den Handgriff [2].
2. Stellen Sie sicher, dass der Akku-Pack [3] spürbar einrastet.

### **Akku-Pack entnehmen**

1. Drücken Sie auf die Entriegelungstaste [4] am Akku-Pack [3].
2. Ziehen Sie den Akku-Pack [3] vom Handgriff [2] ab.

## ● Ladezustand des Akku-Packs überprüfen

- Drücken Sie die Taste  [15]. Die Ladezustand-LEDs [16] leuchten.

Farbe	Ladezustand
Rot/orange/grün	Maximal
Rot/orange	Mittel
Rot	Niedrig

## ● Zusammenbau

### ● Haltebügel anbringen/entnehmen

(Abb. C, D)

### **⚠️ WARNUNG! Verletzungsrisiko!**



Schalten Sie das Produkt immer aus, entnehmen Sie den Akku-Pack [3] und lassen Sie das Produkt abkühlen, bevor Sie Anpassungen vornehmen.

## Haltebügel anbringen

- Drücken Sie die Entriegelung **10** auf beiden Seiten. Schieben Sie den Haltebügel **11** über die Führungen an der Fußplatte **7**, bis er mit einem Klick in der Nut **7a** einrastet.

## Haltebügel entnehmen

- Drücken Sie die Entriegelung **10** auf beiden Seiten. Ziehen Sie den Haltebügel **11** aus den Führungen heraus.

## ● Sägeblatt anbringen/ auswechseln

### ⚠️ **WARNUNG! Verletzungsrisiko!**



Schalten Sie das Produkt immer aus, entnehmen Sie den Akku-Pack **3** und lassen Sie das Produkt abkühlen, bevor Sie Anpassungen vornehmen.

### ⚠️ **VORSICHT! Verletzungsrisiko!**



Sägeblätter sind scharfkantig und können während der Verwendung heiß werden. Tragen Sie immer Schutzhandschuhe, wenn Sie Sägeblätter handhaben.

### ⚠️ **ACHTUNG! Risiko von Sachschäden!**

- ▶ Die Zähne des Sägeblatts **6** müssen nach unten zeigen.

1. Drehen Sie das Schnellspannfutter **8** in Pfeilrichtung bis zum Anschlag. Halten Sie das Schnellspannfutter in dieser Position.
2. Schieben Sie das Sägeblatt **6** bis zum Anschlag in das Schnellspannfutter **8**.
3. Lassen Sie das Schnellspannfutter **8** los, sodass es in die Ausgangsposition zurückkehrt.
4. Das Sägeblatt **6** ist nun verriegelt.

## ● **Bedienung**

### ● **Ein-/Ausschalten**

#### ⚠️ **VORSICHT! Verletzungsrisiko!**



Tragen Sie immer Schutzhandschuhe, wenn Sie das Produkt handhaben oder damit arbeiten.

#### ⚠️ **VORSICHT! Verletzungsrisiko!**

- ▶ Bevor Sie das Produkt einschalten: Stellen Sie sicher, dass das Sägeblatt **6** das Werkstück nicht berührt.
- ▶ Achten Sie auf einen sicheren Stand. Halten Sie das Produkt während der Arbeit immer mit beiden Händen fest.
- ▶ Halten Sie Ihre Hände vom Sägeblatt **6** fern, wenn das Produkt in Betrieb ist.

### **HINWEIS**

- ▶ Sie können den Ein-/Aus-Schalter **5** nicht für einen Dauerbetrieb arretieren.

## **Einschalten**

1. Lösen Sie die Einschaltsperrung **1**, indem Sie sie auf der linken oder rechten Seite hineindrücken.
2. Halten Sie den Ein-/Aus-Schalter **5** gedrückt.
3. Regeln Sie die gewünschte Geschwindigkeit, indem Sie die Druckstärke auf den Ein-/Aus-Schalter **5** ändern.

## **Ausschalten**





1. Lassen Sie den Ein-/Aus-Schalter **5** los.
2. Wenn Sie den Ein-/Aus-Schalter **5** loslassen, kehrt die Einschaltsperrung **1** in ihre Ausgangsposition zurück.

## ● Arbeitsanweisungen

### **⚠ VORSICHT! Risiko von Verletzungen und Sachschäden!**

- ▶ Tragen Sie Schutzhandschuhe, wenn Sie das Sägeblatt  handhaben. Auf diese Weise vermeiden Sie Schnittverletzungen.
- ▶ Verwenden Sie keine stumpfen oder verbogenen Sägeblätter oder Sägeblätter, die auf eine andere Weise beschädigt sind.
- ▶ Bevor Sie das Werkstück sägen, überprüfen Sie es auf verborgene Objekte wie Nägel und Schrauben und entfernen Sie diese.
- ▶ Setzen Sie immer ein geeignetes Sägeblatt ein.
- ▶ Sichern Sie das Werkstück mit Klemmvorrichtungen auf der Werkbank.
- ▶ Wenden Sie nur den minimal notwendigen Druck beim Sägen an. Bei übermäßigem Druck kann sich das Sägeblatt verbiegen oder brechen.
- ▶ Schalten Sie das Produkt sofort aus, wenn sich das Sägeblatt verhakt hat. Versuchen Sie, den Sägeschnitt zu spreizen und ziehen Sie das Sägeblatt vorsichtig heraus.
- ▶ Stehen Sie während der Arbeit immer seitlich vom Produkt.
- ▶ Stellen Sie immer sicher, dass der Arbeitsplatz gut belüftet ist.
- ▶ Vermeiden Sie eine Überlastung des Produkts bei der Arbeit.

## ● Normale Sägeschnitte

1. Stellen Sie sicher, dass das Sägeblatt  das Werkstück nicht berührt.
2. Schalten Sie das Produkt ein.
3. Setzen Sie die Fußplatte  auf dem Werkstück an.
4. Üben Sie beim Sägen einen gleichmäßigen Druck aus und schreiten Sie in einem gleichmäßigen Tempo voran.  
Sie können waagerechte, diagonale oder senkrechte Schnitte sägen (Abb. E).
5. Wenn Sie den Haltebügel  verwenden, bewegen Sie das Produkt nach unten und üben Sie leichten Druck aus (Abb. G).
6. Wenn Sie fertig sind:
  - Schalten Sie das Produkt aus.
  - Ziehen Sie das Sägeblatt  aus dem Werkstück.

## ● Tauchsägen

(Abb. F)

### **⚠ VORSICHT! Risiko von Rückschlag und Verletzungen!**

- ▶ Führen Sie Tauchsägeschnitte nur in weichen Materialien (z. B. Holz oder Gipsplatte) mit einem kurzen Sägeblatt (max. Länge: 150 mm) durch.
- ▶ Tauchsägeschnitte sind sehr herausfordernd und mit einem erhöhten Verletzungsrisiko verbunden. Wenden Sie diese Technik nur an, wenn Sie damit vertraut sind.

### **HINWEIS**

- ▶ Vor dem Tauchsägen: Entnehmen Sie den Haltebügel .

1. Setzen Sie die Vorderkante der Fußplatte **7** auf dem Werkstück an, sodass das Sägeblatt **6** das Werkstück nicht berührt.
2. Schalten Sie das Produkt ein.
3. Tauchen Sie das Sägeblatt **6** langsam in das Werkstück ein.
4. Wenn Sie das Werkstück der Tiefe nach durchsägt haben, fahren Sie normal fort.

## ● Bündig sägen

### **⚠ VORSICHT! Risiko von Rückschlag und Verletzungen!**

- ▶ Stellen Sie sicher, dass das Sägeblatt **6** länger als der Rohrdurchmesser ist.

### **HINWEIS**

- ▶ Bevor Sie Bündig sägen: Entnehmen Sie den Haltebügel **11**.
- ▶ Mit einem flexiblen Bimetall-Sägeblatt können Sie hervorstehende Werkstücke (z. B. Wasserrohre) Bündig an einer Wand absägen.

1. Setzen Sie das Sägeblatt **6** direkt an der Wand an.
2. Biegen Sie das Sägeblatt **6** durch leichten seitlichen Druck auf das Produkt, sodass die Fußplatte **7** die Wand berührt.
3. Schalten Sie das Produkt ein.
4. Sägen Sie das Werkstück mit konstantem Druck ab.

## ● Reinigung und Pflege

### **⚠ WARNUNG! Verletzungsrisiko!**



Schalten Sie das Produkt immer aus, entnehmen Sie den Akku-Pack **3** und lassen Sie das Produkt abkühlen, bevor Sie Anpassungen vornehmen.

### **HINWEIS**

- ▶ Verwenden Sie zur Reinigung des Produkts keine chemischen, alkalischen, scheuernden oder anderen aggressiven Reinigungsmittel oder Desinfektionsmittel, da diese die Oberflächen angreifen können.
  - Lassen Sie niemals Flüssigkeiten in das Produkt gelangen.
  - Halten Sie das Produkt immer sauber, trocken und frei von Öl oder Fett.
  - Nach jeder Verwendung und vor der Lagerung: Entfernen Sie Fremdkörper vom Produkt.
  - Eine regelmäßige und gründliche Reinigung gewährleistet eine sichere Verwendung und verlängert die Lebensdauer des Produkts.
  - Reinigen Sie das Produkt mit einem trockenen Tuch.
  - Verwenden Sie eine weiche Bürste für schwer erreichbare Stellen.
  - Reinigen Sie insbesondere die Lüftungsöffnungen nach jeder Verwendung mit einem Tuch und einer weichen Bürste. Die Lüftungsöffnungen müssen immer frei bleiben.
- ## ● Wartung
- Vor und nach jeder Verwendung: Überprüfen Sie das Produkt und das Zubehör (z. B. Sägeblätter) auf Verschleiß und Beschädigungen. Falls nötig, ersetzen Sie verschlissenes oder beschädigtes Zubehör. Beachten Sie die technischen Anforderungen (siehe „Technische Daten“).

- Überprüfen Sie, ob Abdeckungen und Sicherheitsvorrichtungen in einwandfreiem Zustand und korrekt installiert sind. Ist dies nicht der Fall, lassen Sie sie von einem Experten ersetzen.
- Ersetzen Sie das Sägeblatt **6**, falls es stumpf, verbogen oder auf eine andere Weise beschädigt ist.

## ● Reparatur

- Dieses Produkt enthält keine Teile, die vom Nutzer repariert werden können.
- Kontaktieren Sie eine zugelassene Reparaturwerkstatt oder eine ähnlich qualifizierte Person, um das Produkt überprüfen und reparieren zu lassen.

## ● Lagerung

- Reinigen Sie das Produkt wie zuvor beschrieben.
- Lagern Sie das Produkt inkl. Zubehör an einem dunklen, trockenen, frostfreien, gut belüfteten Ort.
- Lagern Sie das Produkt immer außer Reichweite von Kindern.
- Die ideale Temperatur für eine Langzeitlagerung (länger als 3 Monate) liegt zwischen +20 °C und +26 °C.
- Lagern Sie das Produkt in dessen Tragekoffer.

## Akku-Pack

- Vor der Langzeitlagerung: Lagern Sie den Akku-Pack **3** nur teilweise aufgeladen. Der Akku-Pack sollte zu 40 bis 60 % aufgeladen sein (rote und orangefarbene Ladezustand-LEDs **16** leuchten).
- Bei Langzeitlagerung: Überprüfen Sie den Ladezustand des Akku-Packs **3** ungefähr alle 3 Monate. Falls nötig, laden Sie den Akku-Pack wieder auf.

## ● Transport

- Transportieren Sie das Produkt in dessen Tragekoffer.
- Schützen Sie das Produkt vor schweren Stößen oder starken Vibrationen, welche beim Transport in Fahrzeugen auftreten können.
- Sichern Sie das Produkt, damit es nicht verrutschen oder umfallen kann.

## ● Entsorgung

Die Verpackung besteht aus umweltfreundlichen Materialien, die Sie über die örtlichen Recyclingstellen entsorgen können.



Beachten Sie die Kennzeichnung der Verpackungsmaterialien bei der Abfalltrennung, diese sind gekennzeichnet mit Abkürzungen (a) und Nummern (b) mit folgender Bedeutung: 1–7: Kunststoffe/20–22: Papier und Pappe/80–98: Verbundstoffe.

## Produkt:



Möglichkeiten zur Entsorgung des ausgedienten Produkts erfahren Sie bei Ihrer Gemeinde- oder Stadtverwaltung.



Werfen Sie Ihr Produkt, wenn es ausgedient hat, im Interesse des Umweltschutzes nicht in den Hausmüll, sondern führen Sie es einer fachgerechten Entsorgung zu. Über Sammelstellen und deren Öffnungszeiten können Sie sich bei Ihrer zuständigen Verwaltung informieren.

Defekte oder verbrauchte Batterien/Akkus müssen recycelt werden. Geben Sie Batterien/Akkus und/oder das Produkt über die angebotenen Sammeleinrichtungen zurück.



### **Umweltschäden durch falsche Entsorgung der Batterien/Akkus!**

Entnehmen Sie die Batterien/den Akku-Pack aus dem Produkt vor der Entsorgung.

Batterien/Akkus dürfen nicht über den Hausmüll entsorgt werden. Sie können giftige Schwermetalle enthalten und unterliegen der Sondermüllbehandlung. Die chemischen Symbole der Schwermetalle sind wie folgt: Cd = Cadmium, Hg = Quecksilber, Pb = Blei. Geben Sie deshalb verbrauchte Batterien/Akkus bei einer kommunalen Sammelstelle ab.

### **● Garantie**

Das Produkt wurde nach strengen Qualitätsrichtlinien hergestellt und vor der Auslieferung sorgfältig geprüft. Im Falle von Material- oder Herstellungsfehlern haben Sie gegenüber dem Verkäufer des Produkts gesetzliche Rechte. Ihre gesetzlichen Rechte werden in keiner Weise durch unsere unten aufgeführte Garantie eingeschränkt.

Die Garantie für dieses Produkt beträgt 3 Jahre ab Kaufdatum. Die Garantiezeit beginnt mit dem Kaufdatum. Bewahren Sie den Originalkaufbeleg an einem sicheren Ort auf, da dieses Dokument als Nachweis des Kaufs erforderlich ist.

Alle Schäden oder Mängel, die bereits zum Zeitpunkt des Kaufs vorhanden sind, müssen unverzüglich nach dem Auspacken des Produkts gemeldet werden.

Sollte das Produkt innerhalb von 3 Jahren ab Kaufdatum einen Material- oder Herstellungsfehler aufweisen, werden wir es – nach unserer Wahl – kostenlos für Sie reparieren oder ersetzen. Die Garantiezeit verlängert sich durch einen stattgegebenen Gewährleistungsanspruch nicht. Dies gilt auch für ersetzte und reparierte Teile.

Diese Garantie erlischt, wenn das Produkt beschädigt oder unsachgemäß verwendet oder gewartet wurde.

Die Garantie deckt Material- und Herstellungsfehler ab. Diese Garantie erstreckt sich weder auf Produktteile, die normalem Verschleiß unterliegen, und somit als Verschleißteile gelten (z. B. Batterien, Akkus, Schläuche, Farbpatronen), noch auf Schäden an zerbrechlichen Teilen, z. B. Schalter oder Teile aus Glas.

### **● Abwicklung im Garantiefall**

Um eine schnelle Bearbeitung Ihres Anliegens zu gewährleisten, folgen Sie bitte den folgenden Hinweisen:

Bitte halten Sie für alle Anfragen den Kassenbon und die Artikelnummer (IAN 465834\_2404) als Nachweis für den Kauf bereit.

Die Artikelnummer entnehmen Sie bitte dem Typenschild am Produkt, einer Gravur am Produkt, dem Titelblatt Ihrer Anleitung (unten links) oder dem Aufkleber auf der Rück- oder Unterseite des Produktes.

Sollten Funktionsfehler oder sonstige Mängel auftreten kontaktieren Sie zunächst die nachfolgend benannte Serviceabteilung telefonisch oder per Email.

Ein als defekt erfasstes Produkt können Sie dann unter Beifügung des Kaufbelegs (Kassenbon) und der Angabe, worin der Mangel besteht und wann er aufgetreten ist, für Sie portofrei an die Ihnen mitgeteilte Service Anschrift übersenden.



Auf parkside-diy.com können Sie diese und viele weitere Handbücher einsehen und herunterladen. Mit diesem QR-Code gelangen Sie direkt auf parkside-diy.com. Wählen Sie Ihr Land aus, und suchen Sie über die Suchmaske nach den Bedienungsanleitungen. Mittels Eingabe der Artikelnummer (IAN) 465834\_2404 gelangen Sie zur Bedienungsanleitung für Ihren Artikel.

## ● **Service**

### **DE Service Deutschland**

Tel.: 0800 5435 111

E-Mail: owim@lidl.de

### **AT Service Österreich**

Tel.: 0800 292726

E-Mail: owim@lidl.at

### **CH Service Schweiz**

Tel.: 0800 562153

E-Mail: owim@lidl.ch



Serbisches Konformitätszeichen

# ● EU-Konformitätserklärung

<b>EU-KONFORMITÄTSERKLÄRUNG</b> (Nr. 465834_2404)	
---	--

IAN: 465834\_2404  
Produkt-Identifikation: "PARKSIDE" Akku-Astsäge  
Modellnummer: HG10614

Der oben beschriebene Gegenstand der Erklärung erfüllt die einschlägigen Harmonisierungsvorschriften der Union:

Richtlinie 2006/42/EG
Richtlinie 2014/30/EU
Richtlinie 2011/65/EU mit allen dazugehörigen Änderungen

Angabe der einschlägigen harmonisierten Normen oder der anderen technischen Spezifikationen, für die die Konformität erklärt wird:

Nr. / Teile
Richtlinie 2006/42/EG
EN 62841-1:2015/A11:2022
EN 62841-2-11:2016/A1:2020
Richtlinie 2014/30/EU
EN IEC 55014-1:2021
EN IEC 55014-2:2021

Der Gegenstand der oben beschriebenen Erklärung steht im Einklang mit der Richtlinie 2011/65/EU des Europäischen Parlaments und des Rates vom 8. Juni 2011 zur Beschränkung der Verwendung bestimmter gefährlicher Stoffe in Elektro- und Elektronikgeräten:

Nr. / Teile
EN IEC 63000:2018

Person, die die technische Dokumentation aufbewahrt: OWIM GmbH & Co.KG

Unterzeichnet für und im Namen von:

**OWIM GmbH & Co. KG, Stiftsbergstraße 1, 74167 Neckarsulm, Deutschland**

Diese Konformitätserklärung wird unter der alleinigen Verantwortung des Herstellers ausgestellt.

Original-Konformitätserklärung

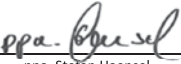
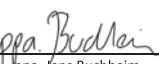
Neckarsulm	17.05.2024		
Ort	Datum	ppa. Stefan Haensel	ppa. Jens Buchheim
		Prokurist	Prokurist

DE



**OWIM GmbH & Co. KG**

Stiftsbergstraße 1  
74167 Neckarsulm  
GERMANY

Model No.: HG10614  
Version: 11/2024

IAN 465834\_2404

