



Akku-Gras- und Strauchschere 12 V / Cordless Combi-Shear 12V / Coupe-bordures/taille-haies sans fil 12 V PGSA 12 A1

(DE) (AT) (CH)

Akku-Gras- und Strauchschere 12 V

Originalbetriebsanleitung

(FR) (BE)

Coupe-bordures/taille-haies sans fil 12 V

Traduction des instructions d'origine

(PL)

Akumulatorowe nożyce do trawy i krzewów 12 V

Tłumaczenie oryginalnej instrukcji obsługi

(SK)

Akumulátorové nožnice na trávnik a živý plot 12 V

Preklad originálneho návodu na obsluhu

(ES)

Tijera cortacésped y arreglasetos recargable 12 V

Traducción del manual de instrucciones original

(HU)

Akkus fű- és sövényvágó 12 V

Az originál használati utasítás fordítása

(HR)

Aku škare za travu i grmlje 12 V

Prijevod originalnih uputa za uporabu

(BG)

Акумулаторна косачка за трева и храсти 12 V

Превод на оригиналното ръководство за експлоатация

(GB) (MT)

Cordless Combi-Shear 12V

Translation of the original instructions

(NL) (BE)

Accu-gras- en struikschaar 12 V

Vertaling van de originele gebruiksaanwijzing

(CZ)

Aku nůžky na trávnik a živý plot 12 V

Překlad originálního provozního návodu

(DK)

Batteridreven multiklipper 12 V

Oversættelse af den originale driftsvejledning

(IT) (MT)

Cesoia ricaricabile per erba e cespugli 12 V

Traduzione delle istruzioni d'uso originali

(SI)

Akumulatorske škarje za rezanje trave in grmičevja 12 V

Prevod originalnega navodila za uporabo

(RO)

Foarfecă cu acumulator, pentru iarbă și arbuști 12 V

Traducerea instrucțiunilor de utilizare originale

(GR)

Επαναφορτιζόμενο ψαλίδι μπορντούρας και γκαζόν 12 V

Μετάφραση των αυθεντικών οδηγιών λειτουργίας

IAN 408299_2207

(DE) (AT) (FR) (CZ)
(PL) (SK) (DK) (HU)

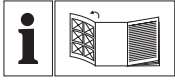

DE AT CH

Klappen Sie vor dem Lesen die Seite mit den Abbildungen aus und machen Sie sich anschließend mit allen Funktionen des Gerätes vertraut.

GB MT

Before reading, unfold the page containing the illustrations and familiarise yourself with all functions of the device.

FR BE

Avant de lire le mode d'emploi, ouvrez la page contenant les illustrations et familiarisez-vous ensuite avec toutes les fonctions de l'appareil.

NL BE

Vouw vóór het lezen de pagina met de afbeeldingen open en maak u vertrouwd met alle functies van het apparaat.

PL

Przed przeczytaniem proszę rozłożyć stronę z ilustracjami, a następnie proszę zapoznać się z wszystkimi funkcjami urządzenia.

CZ

Před čtením si otevřete stranu s obrázky a potom se seznámte se všemi funkcemi přístroje.

SK

Pred čítaním si odklopte stranu s obrázkami a potom sa oboznámte so všetkými funkciami prístroja.

DK

Før du læser, vend siden med billeder frem og bliv bekendt med alle apparatets funktioner.

ES

Antes de empezar a leer abra la página que contiene las imágenes y, en seguida, familiarícese con todas las funciones del dispositivo.

IT MT

Prima di leggere aprire la pagina con le immagini e prendere confidenza con le diverse funzioni dell'apparecchio.

HU

Olvasás előtt kattintson az ábrát tartalmazó oldalra és végezetül ismerje meg a készülék mindegyik funkcióját.

SI

Pred branjem odprite stran s slikami in se nato seznanite z vsemi funkcijami naprave.

HR

Prije nego što pročitate tekst, otvorite stranicu sa slikama i upoznajte se na osnovu toga sa svim funkcijama uređaja.

RO

Înainte de a citi instrucțiunile, priviți imaginile și familiarizați-vă cu toate funcțiile aparatului.

BG

Преди да прочетете отворете страницата с фигурите и след това се запознайте с всички функции на уреда.

GR

Πριν ξεκινήσετε την ανάγνωση, ανοίξτε τη σελίδα με τις εικόνες και εξοικειωθείτε με όλες τις λειτουργίες της συσκευής.

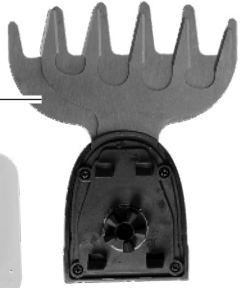
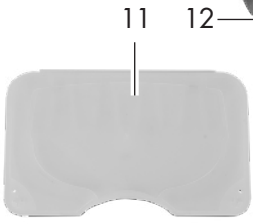
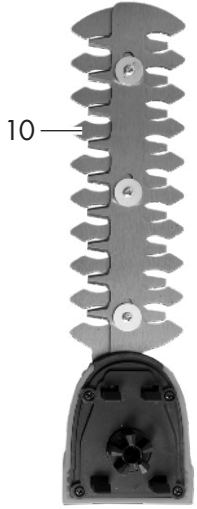
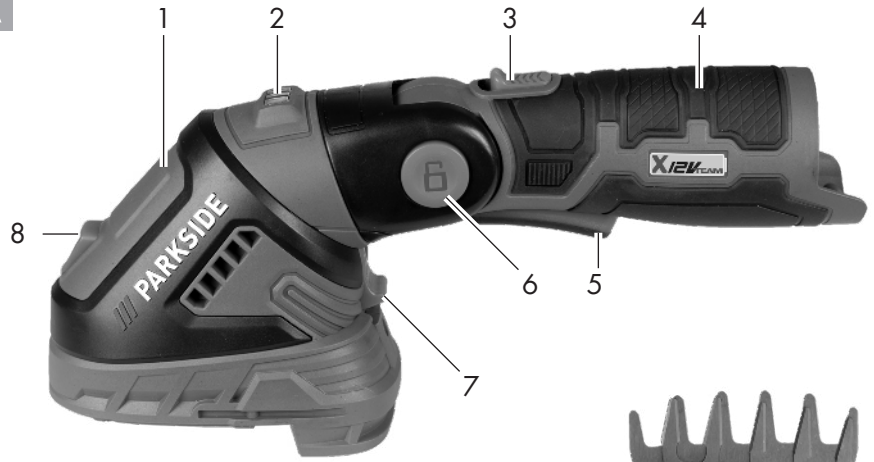
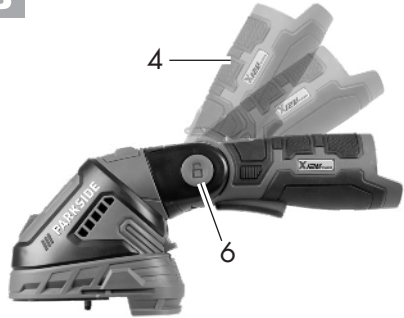
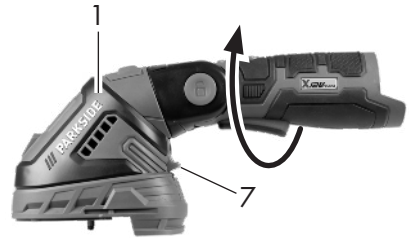
A**B****C**

DE / AT / CH	Originalbetriebsanleitung	Seite	5
GB / MT	Translation of the original instructions	Page	23
FR / BE	Traduction des instructions d'origine	Page	38
NL / BE	Vertaling van de originele gebruiksaanwijzing	Pagina	57
PL	Tłumaczenie oryginalnej instrukcji obsługi	Strona	74
CZ	Překlad originálního provozního návodu	Strana	91
SK	Preklad originálneho návodu na obsluhu	Strana	107
DK	Oversættelse af den originale driftsvejledning	Side	123
ES	Traducción del manual de instrucciones original	Página	138
IT/MT	Traduzione delle istruzioni d'uso originali	Pagina	154
HU	Az originál használati utasítás fordítása	Oldal	171
SI	Prevod originalnega navodila za uporabo	Stran	187
HR	Prijevod originalnih uputa za uporabu	Stranica	203
RO	Traducerea instrucțiunilor de utilizare originale	Pagina	219
BG	Превод на оригиналното ръководство за експлоатация	Страница	236
GR	Μετάφραση των αυθεντικών οδηγιών λειτουργίας	Σελίδα	254

Inhalt

Einleitung	5	Teleskopstiel	16
Bestimmungsgemäße		Arbeiten mit Teleskopstiel	16
Verwendung	5	Ein- und Ausschalten	
Allgemeine Beschreibung	6	(mit Teleskopstiel)	16
Lieferumfang.....	6	Allgemeine Arbeitshinweise	16
Funktionsbeschreibung.....	6	Einsatz als Grasschere/	
Übersicht	6	Strauchschere	16
Technische Daten	7	Einsatz mit Teleskopstiel	17
Ladezeiten	8	Reinigung/Wartung	17
Sicherheitshinweise	8	Lagerung	18
Symbole und Bildzeichen	8	Entsorgung/Umweltschutz	18
Allgemeine Sicherheitshinweise		Garantie	19
für Elektrowerkzeuge	9	Reparatur-Service	20
Sicherheitshinweise		Service-Center	20
für Heckenscheren.....	12	Importeur	21
Sicherheitshinweise für Grasscheren ..	13	Ersatzteile/Zubehör	21
Restrisiken	14	Fehlersuche	22
Bedienung	15	Original-	
Zubehör aufstecken/auswechseln.....	15	EG-Konformitätserklärung	272
Ein- und Ausschalten	15	Explosionszeichnung	289
Ladezustand des Akkus prüfen.....	15		
Arbeitswinkel einstellen.....	15		

Einleitung

Herzlichen Glückwunsch zum Kauf Ihres neuen Gerätes. Sie haben sich damit für ein hochwertiges Gerät entschieden. Dieses Gerät wurde während der Produktion auf Qualität geprüft und einer Endkontrolle unterzogen. Die Funktionsfähigkeit Ihres Gerätes ist somit sichergestellt.



Die Betriebsanleitung ist Bestandteil dieses Geräts. Sie enthält wichtige Hinweise für Sicherheit, Gebrauch und Entsorgung. Machen Sie sich vor der Benutzung des Gerätes mit allen Bedien- und Sicherheitshinweisen vertraut. Benutzen Sie

das Gerät nur wie beschrieben und für die angegebenen Einsatzbereiche. Bewahren Sie die Betriebsanleitung gut auf und händigen Sie alle Unterlagen bei Weitergabe des Gerätes an Dritte mit aus.

Bestimmungsgemäße Verwendung

Das Gerät ist nur für das Schneiden und Trimmen von dünnen Trieben an Hecken, Büschen und Ziersträuchern und zum Schneiden von Gras an Kanten und auf kleinen Flächen im häuslichen Bereich bestimmt.

Das Gerät ist zum Gebrauch durch Erwachsene bestimmt. Jugendliche über 16 Jahre dürfen das Gerät nur unter Aufsicht benutzen.

Jede andere Verwendung, die in dieser Betriebsanleitung nicht ausdrücklich zugelassen wird, kann zu Schäden am Gerät führen und eine ernsthafte Gefahr für den Benutzer darstellen.

Der Bediener oder Nutzer ist für Unfälle oder Schäden an anderen Menschen oder deren Eigentum verantwortlich. Dieses Gerät ist nicht zur gewerblichen Nutzung geeignet. Bei gewerblichem Einsatz erlischt die Garantie. Der Hersteller haftet nicht für Schäden, die durch bestimmungswidrigen Gebrauch oder falsche Bedienung verursacht wurden. Das Gerät ist Teil der Serie X 12 V TEAM von Parkside und kann mit Akkus der X 12 V TEAM Serie von Parkside betrieben werden. Die Akkus dürfen nur mit Ladegeräten der Serie X 12 V TEAM von Parkside geladen werden.

Allgemeine Beschreibung

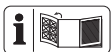

Die Abbildung der wichtigsten Funktionsteile finden Sie auf der vorderen und hinteren Ausklappseite.

Lieferumfang

Packen Sie das Gerät aus und kontrollieren Sie, ob es vollständig ist. Entsorgen Sie das Verpackungsmaterial ordnungsgemäß.

- Gerät
- Grasscherenmesser mit Messerschutz
- Strauchscheren-Messer mit Messerschutz
- Teleskopstiel
- Betriebsanleitung



Akku und Ladegerät sind nicht im Lieferumfang enthalten.



Beachten Sie die Sicherheitshinweise und Hinweise zum Aufladen und der korrekten Verwendung, die in der Betriebsanleitung Ihres Akkus und Ladegeräts der Serie (Parkside) X 12 V Team gegeben sind. Eine detaillierte Beschreibung zum Ladevorgang und weitere Informationen finden Sie in dieser separaten Bedienungsanleitung.

Funktionsbeschreibung

Die Akku-Gras- und Strauchschere besitzt zwei austauschbare Schneideinrichtungen. Beim Einsatz als Strauchschere (Heckenschere) wird als Schneideinrichtung ein doppelseitiger Messerbalken eingesetzt. Die Fangzähne sind aus Sicherheitsgründen seitlich gerundet und versetzt angeordnet, um Verletzungsgefahren zu verringern. Beim Einsatz als Grasschere wird als Schneideinrichtung ein Schermesser mit mehreren Zähnen eingesetzt. Die Funktion der Bedienteile entnehmen Sie bitte den nachfolgenden Beschreibungen.

Übersicht



Gerät:

- 1 Gerätekopf
- 2 Ladezustands-Anzeige (LED)
- 3 Einschaltsperrle, Gerät
- 4 Gerätegriff
- 5 Ein-/Ausschalter, Gerät
- 6 Entriegelung zum Neigen des Gerätegriffes
- 7 Entriegelung zum Drehen des Gerätekopfes
- 8 Entriegelungstaste

Zubehör:

- 9 Messerschutz
Strauchscheren-Messer
- 10 Strauchscheren-Messer
- 11 Messerschutz
Grasscheren-Messer
- 12 Grasscheren-Messer
- 13 Teleskopstiel

D 14 Steckverbindung

E 15 Gerätehalterung
16 Stecker
17 Steckbuchse

F 18 Stellschraube, Teleskopstiel
19 Einschaltsperrle, Teleskopstiel
20 Ein-/Ausschalter, Teleskopstiel

Technische Daten

Akku-Gras- und StrauchschererPGSA 12 A1

Nennspannung
U 12 V == (Gleichspannung)
Bemessungsdrehzahl n_0 1200 min⁻¹
Schallleistungspegel (L_{WA})
garantiert 85 dB
Gewicht
(inkl. Zubehör, ohne Akku)..... ca. 1,66 kg

Grasscheren-Messer

Schnittbreite 120 mm
Schalldruckpegel
(L_{pA}) 72,7 dB; K_{pA} = 3 dB
Schallleistungspegel (L_{WA})
gemessen 80,7 dB; K_{WA} = 2,37 dB
Vibration (a_h)
ohne
Teleskopstiel 1,89 m/s²; K= 1,5 m/s²
mit
Teleskopstiel 1,12 m/s²; K= 1,5 m/s²

Strauchscheren-Messer

Schnittlänge 170 mm
Schnittstärke max. 7,9 mm

Schalldruckpegel

(L_{pA}) 69,4 dB; K_{pA} = 3 dB
Schallleistungspegel (L_{WA})
gemessen 80,4 dB; K_{WA} = 2,01 dB
Vibration (a_h) ... 2,02 m/s²; K= 1,5 m/s²

Lärm- und Vibrationswerte wurden entsprechend den in der Konformitätserklärung genannten Normen und Bestimmungen ermittelt.

Der angegebene Schwingungsemissionswert ist nach einem genormten Prüfverfahren gemessen worden und kann zum Vergleich eines Elektrowerkzeugs mit einem anderen verwendet werden.

Der angegebene Schwingungsemissionswert kann auch zu einer einleitenden Einschätzung der Aussetzung verwendet werden.



Warnung: Der Schwingungsemissionswert kann sich während der

tatsächlichen Benutzung des Elektrowerkzeugs von dem Angabewert unterscheiden, abhängig von der Art und Weise, in der das Elektrowerkzeug verwendet wird. Versuchen Sie, die Belastung durch Vibrationen so gering wie möglich zu halten. Beispielhafte Maßnahmen zur Verringerung der Vibrationsbelastung sind das Tragen von Handschuhen beim Gebrauch des Werkzeugs und die Begrenzung der Arbeitszeit. Dabei sind alle Phasen des Betriebszyklus zu berücksichtigen (beispielsweise Zeiten, in denen das Elektrowerkzeug abgeschaltet ist, und solche, in denen es zwar eingeschaltet ist, aber ohne Belastung läuft).

Ladezeiten

Das Gerät ist Teil der Serie X 12 V TEAM von Parkside und kann mit Akkus der X 12 V TEAM Serie von Parkside betrieben werden. Akkus der Serie X 12 V TEAM von Parkside dürfen nur mit Ladegeräten der Serie X 12 V TEAM von Parkside geladen werden.

Wir empfehlen Ihnen, dieses Gerät ausschließlich mit folgenden Akkus zu betreiben:
 PAKP 12 A3, PAKP 12 B3, PAKP 12 A4, PAKP 12 B4, PAKP 12 C1, PAKP 12 D1.
 Wir empfehlen Ihnen, diese Akkus mit folgenden Ladegeräten zu laden:
 PLGK 12 A2, PLGK 12 B2, PDSLK 12 A1, PDSLK 12 A2, PLGK 12 A3.

Ladezeit (min.)	PAKP 12 A1 PAKP 12 A3	PAKP 12 A2	PAKP 12 B1 PAKP 12 B2 PAKP 12 B3	PAKP 12 D1
PLGK 12 A1	60	60	120	150
PLGK 12 A2	60	60	120	150
PLGK 12 B2 PDSLK 12 A1	30	45	60	80
PDSLK 12 A2	60	45	60	80

Sicherheitshinweise



Dieses Gerät kann bei unsachgemäßem Gebrauch ernsthafte Verletzungen verursachen. Bevor Sie mit dem Gerät arbeiten, lesen Sie sorgfältig die Betriebsanleitung und die Sicherheitshinweise und machen Sie sich mit allen Bedienteilen gut vertraut.



Es besteht die Gefahr von Verletzungen durch Stromschlag



Gebotszeichen mit Angaben zur Verhütung von Schäden



Hinweiszeichen mit Informationen zum besseren Umgang mit dem Gerät

Bildzeichen auf dem Gerät



Das Gerät ist Teil der Serie X 12 V TEAM.

Symbole und Bildzeichen

Symbole in der Betriebsanleitung



Gefahrenzeichen mit Angaben zur Verhütung von Personen- oder Sachschäden



Lesen Sie vor der ersten Inbetriebnahme die Betriebsanleitung aufmerksam durch.



Achtung!



Gehörschutz tragen



Augenschutz tragen



Gefahr - Hände vom Messer fernhalten



Schneidwerkzeug läuft nach



Benutzen Sie das Gerät nicht bei Regen, bei schlechter Witterung, in feuchter Umgebung oder an nassen Hecken oder Rasen.



Verletzungsgefahr durch weggeschleuderte Teile!



Umstehende Personen aus dem Gefahrenbereich fernhalten



Angabe des Schalleistungspegels L_{WA} in dB



Elektrogeräte gehören nicht in den Hausmüll.

Allgemeine Sicherheitshinweise für Elektrowerkzeuge



WARNUNG! Lesen Sie alle Sicherheitshinweise, Anweisungen, Gebildungen und technischen Daten, mit denen dieses Elektrowerkzeug versehen ist. Versäumnisse bei der Einhaltung der nachfolgenden Anweisungen können elektrischen Schlag, Brand und/oder schwere Verletzungen verursachen.

Bewahren Sie alle Sicherheitshinweise und Anweisungen für die Zukunft auf.

Der in den Sicherheitshinweisen verwendete Begriff „Elektrowerkzeug“ bezieht sich auf netzbetriebene Elektrowerkzeuge (mit Netzleitung) oder auf akkubetriebene Elektrowerkzeuge (ohne Netzleitung).

1) Arbeitsplatzsicherheit

- Halten Sie Ihren Arbeitsbereich sauber und gut beleuchtet.** Unordnung oder unbeleuchtete Arbeitsbereiche können zu Unfällen führen.
- Arbeiten Sie mit dem Elektrowerkzeug nicht in explosionsgefährdeter Umgebung, in der sich brennbare Flüssigkeiten, Gase oder Stäube befinden.** Elektrowerkzeuge erzeugen Funken, die den Staub oder die Dämpfe entzünden können.
- Halten Sie Kinder und andere Personen während der Benutzung des Elektrowerkzeugs fern.** Bei Ablenkung können Sie die Kontrolle über das Elektrowerkzeug verlieren.

2) Elektrische Sicherheit

- Der Anschlussstecker des Elektrowerkzeugs muss in die Steckdose passen. Der Stecker darf in keiner Weise verändert werden. Verwenden Sie keine Adapterstecker gemeinsam mit schutzgeerdeten Elektrowerkzeugen.** Unveränderte Stecker und passende Steckdosen verringern das Risiko eines elektrischen Schlages.
- Vermeiden Sie Körperkontakt mit geerdeten Oberflächen wie**

von Rohren, Heizungen, Herden und Kühlschränken. Es besteht ein erhöhtes Risiko durch elektrischen Schlag, wenn Ihr Körper geerdet ist.

- c) **Halten Sie das Elektrowerkzeug von Regen oder Nässe fern.** Das Eindringen von Wasser in ein Elektrowerkzeug erhöht das Risiko eines elektrischen Schlages.
- d) **Zweckfremden Sie die Anschlussleitung nicht, um das Elektrowerkzeug zu tragen, aufzuhängen oder um den Stecker aus der Steckdose zu ziehen. Halten Sie die Anschlussleitung fern von Hitze, Öl, scharfen Kanten oder sich bewegenden Teilen.** Beschädigte oder verwickelte Anschlussleitungen erhöhen das Risiko eines elektrischen Schlages.
- e) **Wenn Sie mit dem Elektrowerkzeug im Freien arbeiten, verwenden Sie nur Verlängerungsleitungen, die auch für den Außenbereich geeignet sind.** Die Anwendung einer für den Außenbereich geeigneten Verlängerungsleitung verringert das Risiko eines elektrischen Schlages.
- f) **Wenn der Betrieb des Elektrowerkzeugs in feuchter Umgebung nicht vermeidbar ist, verwenden Sie einen Fehlerstromschutzschalter.** Der Einsatz eines Fehlerstromschutzschalters vermindert das Risiko eines elektrischen Schlages.

3) Sicherheit von Personen

- a) **Seien Sie aufmerksam, achten Sie darauf, was Sie tun, und gehen Sie mit Vernunft an die Arbeit mit dem Elektrowerk-**

zeug. Benutzen Sie das Elektrowerkzeug nicht, wenn Sie müde sind oder unter Einfluss von Drogen, Alkohol oder Medikamenten stehen. Ein Moment der Unachtsamkeit beim Gebrauch des Elektrowerkzeugs kann zu ernsthaften Verletzungen führen.

- b) **Tragen Sie persönliche Schutzausrüstung und immer eine Schutzbrille.** Das Tragen persönlicher Schutzausrüstung, wie Staubmaske, rutschfeste Sicherheitsschuhe, Schutzhelm oder Gehörschutz je nach Art und Einsatz des Elektrowerkzeugs, verringert das Risiko von Verletzungen.
- c) **Vermeiden Sie eine unbeabsichtigte Inbetriebnahme. Vergewissern Sie sich, dass das Elektrowerkzeug ausgeschaltet ist, bevor Sie es an die Stromversorgung und/oder den Akku anschließen, es aufnehmen oder tragen.** Wenn Sie beim Tragen des Elektrowerkzeugs den Finger am Schalter haben oder das Elektrowerkzeug eingeschaltet an die Stromversorgung anschließen, kann dies zu Unfällen führen.
- d) **Entfernen Sie Einstellwerkzeuge oder Schraubenschlüssel, bevor Sie das Elektrowerkzeug einschalten.** Ein Werkzeug oder Schlüssel, der sich in einem drehenden Teil des Elektrowerkzeugs befindet, kann zu Verletzungen führen.
- e) **Vermeiden Sie eine abnormale Körperhaltung. Sorgen Sie für einen sicheren Stand und halten Sie jederzeit das Gleichgewicht.** Dadurch können Sie das Elektrowerkzeug in unerwarteten Situationen besser kontrollieren.

- f) **Tragen Sie geeignete Kleidung. Tragen Sie keine weite Kleidung oder Schmuck. Halten Sie Haare und Kleidung fern von sich bewegenden Teilen.** Lockere Kleidung, Schmuck oder lange Haare können von sich bewegenden Teilen erfasst werden.
- g) **Wenn Staubabsaug- und -auf-fangeinrichtungen montiert werden können, sind diese anzuschließen und richtig zu verwenden.** Verwendung einer Staubabsaugung kann Gefährdungen durch Staub verringern.
- h) **Wiegen Sie sich nicht in falscher Sicherheit und setzen Sie sich nicht über die Sicherheitsregeln für Elektrowerkzeuge hinweg, auch wenn Sie nach vielfachem Gebrauch mit dem Elektrowerkzeug vertraut sind.** Achtloses Handeln kann binnen Sekundenbruchteilen zu schweren Verletzungen führen.
- 4) Verwendung und Behandlung des Elektrowerkzeugs**
- a) **Überlasten Sie das Elektrowerkzeug nicht. Verwenden Sie für Ihre Arbeit das dafür bestimmte Elektrowerkzeug.** Mit dem passenden Elektrowerkzeug arbeiten Sie besser und sicherer im angegebenen Leistungsbereich.
- b) **Benutzen Sie kein Elektrowerkzeug, dessen Schalter defekt ist.** Ein Elektrowerkzeug, das sich nicht mehr ein- oder ausschalten lässt, ist gefährlich und muss repariert werden.
- c) **Ziehen Sie den Stecker aus der Steckdose und/oder entfernen Sie einen abnehmbaren Akku, bevor Sie Geräteeinstellungen vornehmen, Einsatzwerkzeugteile wechseln oder das Elektrowerkzeug weglegen.** Diese Vorsichtsmaßnahme verhindert den unbeabsichtigten Start des Elektrowerkzeugs.
- d) **Bewahren Sie das unbenutzte Elektrowerkzeug außerhalb der Reichweite von Kindern auf. Lassen Sie keine Personen das Elektrowerkzeug benutzen, die mit diesem nicht vertraut sind oder diese Anweisungen nicht gelesen haben.** Elektrowerkzeuge sind gefährlich, wenn sie von unerfahrenen Personen benutzt werden.
- e) **Pflegen Sie Elektrowerkzeuge und Einsatzwerkzeuge mit Sorgfalt. Kontrollieren Sie, ob bewegliche Teile einwandfrei funktionieren und nicht klemmen, ob Teile gebrochen oder so beschädigt sind, dass die Funktion des Gerätes beeinträchtigt ist. Lassen Sie beschädigte Teile vor dem Einsatz des Elektrowerkzeuges reparieren.** Viele Unfälle haben ihre Ursache in schlecht gewarteten Elektrowerkzeugen.
- f) **Halten Sie Schneidwerkzeuge scharf und sauber.** Sorgfältig gepflegte Schneidwerkzeuge mit scharfen Schneidkanten verklemmen sich weniger und sind leichter zu führen.
- g) **Verwenden Sie Elektrowerkzeug, Einsatzwerkzeuge usw. entsprechend diesen Anweisungen. Berücksichtigen Sie dabei die Arbeitsbedingungen und die auszuführende Tätigkeit.** Der Gebrauch von Elektrowerkzeugen für andere als die vorgesehenen Anwendungen kann zu gefährlichen Situationen führen.

h) **Halten Sie Griffe und Griffflächen trocken, sauber und frei von Öl und Fett.** Rutschige Griffe und Griffflächen erlauben keine sichere Bedienung und Kontrolle des Elektrowerkzeugs in unvorhergesehenen Situationen.

5) Verwendung und Behandlung des Akkuwerkzeugs

a) **Laden Sie die Akkus nur mit Ladegeräten auf, die vom Hersteller empfohlen werden.** Durch ein Ladegerät, das für eine bestimmte Art von Akkus geeignet ist, besteht Brandgefahr, wenn es mit anderen Akkus verwendet wird.

b) **Verwenden Sie nur die dafür vorgesehenen Akkus in den Elektrowerkzeugen.** Der Gebrauch von anderen Akkus kann zu Verletzungen und Brandgefahr führen.

c) **Halten Sie den nicht benutzten Akku fern von Büroklammern, Münzen, Schlüsseln, Nägeln, Schrauben oder anderen kleinen Metallgegenständen, die eine Überbrückung der Kontakte verursachen könnten.** Ein Kurzschluss zwischen den Akkukontakten kann Verbrennungen oder Feuer zur Folge haben.

d) **Bei falscher Anwendung kann Flüssigkeit aus dem Akku austreten. Vermeiden Sie den Kontakt damit. Bei zufälligem Kontakt mit Wasser abspülen. Wenn die Flüssigkeit in die Augen kommt, nehmen Sie zusätzlich ärztliche Hilfe in Anspruch.** Austretende Akkuflüssigkeit kann zu Hautreizungen oder Verbrennungen führen.

e) **Benutzen Sie keinen beschädigten oder veränderten Akku.** Beschädigte oder veränderte Akkus können sich unvorhersehbar verhalten und zu Feuer, Explosion oder Verletzungsgefahr führen.

f) **Setzen Sie einen Akku keinem Feuer oder zu hohen Temperaturen aus.** Feuer oder Temperaturen über 130 °C können eine Explosion hervorrufen.

g) **Befolgen Sie alle Anweisungen zum Laden und laden Sie den Akku oder das Akkuwerkzeug niemals außerhalb des in der Betriebsanleitung angegebenen Temperaturbereichs.** Falsches Laden oder Laden außerhalb des zugelassenen Temperaturbereichs kann den Akku zerstören und die Brandgefahr erhöhen.

6) Service

a) **Lassen Sie Ihr Elektrowerkzeug nur von qualifiziertem Fachpersonal und nur mit Original-Ersatzteilen reparieren.** Damit wird sichergestellt, dass die Sicherheit des Elektrowerkzeugs erhalten bleibt.

b) **Warten Sie niemals beschädigte Akkus.** Sämtliche Wartung von Akkus sollte nur durch den Hersteller oder bevollmächtigte Kundendienststellen erfolgen.

Sicherheitshinweise für Heckenscheren

a) **Halten Sie alle Körperteile vom Messer fern. Versuchen Sie nicht, bei laufenden Messern Schnittgut zu entfernen oder zu schneidendes Material festzu-**

- halten.** Die Messer bewegen sich nach dem Ausschalten des Schalters weiter. Ein Moment der Unachtsamkeit bei Benutzung der Heckenschere kann zu schweren Verletzungen führen.
- b) **Tragen Sie die Heckenschere am Griff bei stillstehendem Messer und achten Sie darauf, nicht den Schalter zu betätigen.** Das richtige Tragen der Heckenschere verringert die Gefahr des unbeabsichtigten Betriebs und eine dadurch verursachte Verletzung durch das Messer.
- c) **Bei Transport oder Aufbewahrung der Heckenschere stets die Abdeckung über die Messer ziehen.** Sachgemäßer Umgang mit der Heckenschere verringert die Verletzungsgefahr durch das Messer.
- d) **Stellen Sie sicher, dass alle Schalter ausgeschaltet sind und der Akku entfernt oder abgeschaltet ist, bevor Sie eingeklemmtes Schnittgut entfernen oder die Maschine warten.** Ein unerwarteter Betrieb der Heckenschere beim Entfernen von eingeklemmtem Material kann zu ernsthaften Verletzungen führen.
- e) **Halten Sie die Heckenschere nur an den isolierten Griffflächen, da das Schneidmesser verborgene Stromleitungen treffen kann.** Der Kontakt der Messer mit einer spannungsführenden Leitung kann auch metallene Geräteteile unter Spannung setzen und zu einem elektrischen Schlag führen.
- f) **Halten Sie jegliche Netzleitungen aus dem Schnittbereich fern.** Leitungen können in Hecken und Büschen verborgen sein und versehentlich durch das Messer angeschnitten werden.

- g) **Verwenden Sie die Heckenschere nicht bei schlechtem Wetter, besonders nicht bei Gewittergefahr.** Dies verringert die Gefahr, von einem Blitz getroffen zu werden.

ZUSÄTZLICHE SICHERHEITSHINWEISE

- a) **Es ist empfohlen, die Hecken und Büsche nach verborgenen Objekten, z.B. Drahtzäunen und verborgenen Leitungen, abzusuchen.**
- b) **Halten Sie die Heckenschere richtig, z. B. mit beiden Händen an den Handgriffen, wenn zwei Handgriffe vorhanden sind.** Der Verlust der Kontrolle über das Gerät kann zu Verletzungen führen.
- c) Die Heckenschere ist für Arbeiten vorgesehen, bei denen der Benutzer auf dem Boden steht und nicht auf einer Leiter oder sonstiger instabiler Standfläche.
- d) Es ist empfohlen, dass vor der Benutzung der Heckenschere der Benutzer sicherstellen sollte, dass sich die Verriegelungsvorrichtung(en) jeglicher beweglicher Teile (z. B. des verlängerten Schaftes und des Schwenkelementes), sofern vorhanden, in der Verriegelungsstellung befindet bzw. befinden.

Sicherheitshinweise für Grasscheren

- a) **Verwenden Sie die Grasschere nicht bei schlechtem Wetter, besonders nicht bei Gewittergefahr.** Dies verringert die Gefahr, von einem Blitz getroffen zu werden.
- b) **Halten Sie jegliche Netzleitungen aus dem Schnittbereich**

fern. Leitungen können verborgen sein und versehentlich durch das Messer angeschnitten werden.

- c) **Halten Sie die Grasschere nur an den isolierten Griffflächen, da das Schneidmesser verborgene Stromleitungen treffen kann.** Der Kontakt der Messer mit einer spannungsführenden Leitung kann auch metallene Geräteteile unter Spannung setzen und zu einem elektrischen Schlag führen.
- d) **Halten Sie alle Körperteile vom Messer fern. Versuchen Sie nicht, bei laufenden Messern Schnittgut zu entfernen oder zu schneidendes Material festzuhalten.** Die Messer bewegen sich nach dem Ausschalten des Schalters weiter. Ein Moment der Unachtsamkeit bei Benutzung der Grasschere kann zu schweren Verletzungen führen.
- e) **Stellen Sie sicher, dass der Schalter ausgeschaltet ist und der Akku entfernt oder abgeschaltet ist, bevor Sie eingeklemmtes Schnittgut entfernen oder die Grasschere warten.** Ein unerwarteter Betrieb der Grasschere beim Entfernen von eingeklemmtem Material oder bei der Wartung kann zu ernsthaften Verletzungen führen.
- f) **Tragen Sie die Grasschere am Griff bei stillstehendem Messer und achten Sie darauf, nicht den Schalter zu betätigen.** Das richtige Tragen der Grasschere verringert die Gefahr des unbeabsichtigten Betriebs und eine dadurch verursachte Verletzung durch das Messer.
- g) **Bei Transport oder Aufbewahrung der Grasschere stets die Abdeckung über die Messer ziehen.** Sachgemäßer Umgang mit der

Grasschere verringert die Verletzungsgefahr durch das Messer.

ZUSÄTZLICHE SICHERHEITSHINWEISE

- a) **Suchen Sie den Arbeitsbereich nach fremden Objekten, z. B. Geröll und verborgenen Leitungen ab.**
- b) **Halten Sie die Grasschere richtig.**
- c) **Arbeiten Sie mit dem Gerät auf dem Boden stehend, nicht auf Leitern oder anderen instabilen Standflächen.**

Restrisiken

Auch wenn Sie dieses Elektrowerkzeug vorschriftsmäßig bedienen, bleiben immer Restrisiken bestehen. Folgende Gefahren können im Zusammenhang mit der Bauweise und Ausführung dieses Elektrowerkzeugs auftreten:

- a) Schnittverletzungen
- b) Gehörschäden, falls kein geeigneter Gehörschutz getragen wird.
- c) Augenschäden, falls kein geeigneter Augenschutz getragen wird.
- d) Gesundheitsschäden, die aus Hand-Arm-Schwingungen resultieren, falls das Gerät über einen längeren Zeitraum verwendet wird oder nicht ordnungsgemäß geführt und gewartet wird.



Warnung! Dieses Elektrowerkzeug erzeugt während des Betriebs ein elektromagnetisches Feld. Dieses Feld kann unter bestimmten Umständen aktive oder passive medizinische Implantate beeinträchtigen. Um die Gefahr von ernsthaften oder tödlichen Verletzungen zu verringern,

empfehlen wir Personen mit medizinischen Implantaten ihren Arzt und den Hersteller vom medizinischen Implantat zu konsultieren, bevor die Maschine bedient wird.

Bedienung



Beachten Sie den Lärmschutz und örtliche Vorschriften.



Zubehör aufstecken/auswechseln



Achten Sie darauf, vor dem Aufstecken oder Auswechseln des Zubehörs das Gerät auszuschalten und den Akku aus dem Gerät zu nehmen, um Gefährdungen und Verletzungen zu vermeiden.

Zubehör aufstecken

1. Setzen Sie das Grasscheren-Messer (12) oder das Strauchscheren-Messer (10) auf die Steckverbindung (14) an der Unterseite des Gerätekopfes (1) auf.
2. Drücken Sie das Zubehör in Richtung Gerätekopf (1). Es rastet hörbar ein.

Zubehör abnehmen:

3. Drücken Sie die Entriegelungstaste (8) am Gerätekopf (1) und nehmen Sie das Zubehör (10/12) ab.

A Ein- und Ausschalten

1. Nehmen Sie gegebenenfalls vor dem Einschalten den Messerschutz (9/11) ab.
2. Zum Einschalten schieben Sie die Einschaltsperrleiste (3) nach vorne und betätigen Sie den Ein-/Ausschalter (5).

Lassen Sie dann die Einschaltsperrleiste (3) los. Das Gerät läuft mit höchster Geschwindigkeit.

3. Zum Ausschalten lassen Sie den Ein-/Ausschalter (5) los.



Nach dem Ausschalten des Gerätes bewegen sich die Messer noch einige Zeit weiter. Lassen Sie die Messer vollständig zur Ruhe kommen. Berühren Sie die sich bewegenden Messer nicht und bremsen Sie diese nicht ab. Verletzungsfahrer!

Ladezustand des Akkus prüfen

Die Ladezustands-Anzeige (A 2) signalisiert dem Bediener den Ladezustand des Akkus während dem Bedienen des Gerätes. Halten Sie dafür den Ein-/Ausschalter (A 5) gedrückt.

3 LEDs leuchten (rot-gelb-grün):

Akku geladen

2 LEDs leuchten (rot-gelb):

Akku teilweise geladen

1 LED leuchtet (rot):

Akku muss geladen werden

Arbeitswinkel einstellen

B Gerätegriff neigen:

Der Gerätegriff (4) besitzt 3 Neigungswinkel:

1. Betätigen Sie die Entriegelung (6) und neigen Sie den Gerätegriff (4) in die gewünschten Winkel.
2. Lassen Sie die Entriegelung (6) los, der Gerätegriff (4) rastet ein.

C Gerätekopf drehen:

Der Gerätekopf (1) besitzt 7 Positionen:

1. Ziehen Sie die Entriegelung (7) nach unten und drehen Sie den Gerätekopf (1) in die gewünschte Position.
2. Lassen Sie die Entriegelung (7) los, der Gerätekopf (1) rastet ein.

Teleskopstiel

Arbeiten mit Teleskopstiel

E Gerät aufschieben und demontieren:

1. Schieben Sie das Gerät entlang der Führungsschiene in die Gerätehalterung (15) des Teleskopstiels. Es rastet hörbar ein.
2. Stecken Sie den Stecker (16) in die Steckbuchse (17) an der Rückseite des Gerätekopfes (1).
3. Vor dem Demontieren ziehen Sie den Stecker (16) aus der Steckbuchse (17).
4. Zum Demontieren ziehen Sie das Gerät heraus.

F Teleskopstiel in der Länge verstellen

Stellen Sie die Länge des Teleskopstiels (13) für Ihre Körpergröße passend mit Hilfe der Stellschraube (18) ein.

1. Drehen Sie die Stellschraube (18) auf.
2. Stellen Sie den Teleskopstiel (13) auf die gewünschte Länge ein.
3. Fixieren Sie die Position, indem Sie die Stellschraube (18) zu drehen.

F Ein- und Ausschalten (mit Teleskopstiel)

1. Nehmen Sie vor dem Einschalten den Messerschutz (A 11) ab.
2. Zum Einschalten betätigen Sie die Einschaltsperr (19) am Handgriff des Teleskopstiels.
3. Drücken Sie, bei gedrückter Einschaltsperr, den Ein-/Ausschalter (20) am Handgriff des Teleskopstiels.
4. Lassen Sie die Einschaltsperr los. Das Gerät läuft mit höchster Geschwindigkeit.
5. Zum Ausschalten lassen Sie den Ein-/Ausschalter los.

Allgemeine Arbeitshinweise

- Kontrollieren Sie das Gerät vor jedem Gebrauch auf offensichtliche Mängel wie lose, abgenutzte oder beschädigte Teile.
- Beachten Sie die Hinweise zur Wartung und Reinigung des Gerätes.

Einsatz als Grasschere/ Strauchschere



Achten Sie beim Schneiden darauf, dass keine Gegenstände wie Draht, Metallteile, Steine usw. in das Messer gelangen. Dies kann zu Schäden an der Schneideinrichtung führen. Schalten Sie bei Blockierung der Messer durch feste Gegenstände das Gerät sofort aus.

- Prüfen Sie den festen Sitz der Schrauben im Messerbalken.
- Verwenden Sie nur scharfe Messer, um eine gute Schnittleistung zu erzielen und das Gerät und den Akku zu schonen.

- Belasten Sie das Gerät während der Arbeit nicht so stark, dass es zum Stillstand kommt.

Arbeiten mit der Grasschere

- Gras lässt sich am besten schneiden, wenn es trocken und nicht zu hoch ist.

Arbeiten mit der Strauchschere

- Bewegen Sie das Gerät gleichmäßig vorwärts oder bogenförmig auf und ab.
- Der doppelseitige Messerbalken ermöglicht den Schnitt in beiden Richtungen oder durch Pendelbewegungen von einer Seite zur anderen.

Einsatz mit Teleskopstiel



Der Teleskopstiel darf nur mit dem Grasscheren-Messer verwendet werden!



Achten Sie bei der Anwendung darauf, dass das Grasscheren-Messer (A 12) nicht auf dem Boden schleift.

Schieben Sie langsam das Gerät auf den Rädern über den Boden. So erhalten Sie eine gleichmäßige Schnitthöhe.

Reinigung/Wartung



Lassen Sie Arbeiten, die nicht in dieser Betriebsanleitung beschrieben sind, von unserem Service-Center durchführen. Verwenden Sie nur Originalteile. Es besteht Verletzungsgefahr.



Entfernen Sie den Akku vor allen Arbeiten. Es besteht Verletzungsgefahr.



Verwenden Sie keine Reinigungs- bzw. Lösungsmittel. Sie könnten das Gerät damit irreparabel beschädigen. Chemische Substanzen können die Kunststoffteile des Gerätes angreifen.



Tragen Sie beim Umgang mit den Messern (A 10/12) Handschuhe. Gefahr durch Schnittverletzungen!

Führen Sie folgende Wartungs- und Reinigungsarbeiten regelmäßig durch. Dadurch ist eine lange und zuverlässige Nutzung gewährleistet:

- Überprüfen Sie Abdeckungen und Schutzeinrichtungen auf Beschädigungen und korrekten Sitz. Tauschen Sie diese gegebenenfalls aus.
- Betreiben Sie die Maschine niemals mit fehlerhaften Schutzeinrichtungen oder -abdeckungen oder ohne Schutzeinrichtung oder mit beschädigtem oder abgenutztem Kabel.
- Halten Sie Lüftungsschlitze, Motorgehäuse und Griffe des Gerätes sauber. Verwenden Sie dazu ein feuchtes Tuch oder eine Bürste.
- Halten Sie das Messer stets sauber. Nach jeder Benutzung des Gerätes müssen Sie
 - das Messer reinigen (mit öligem Lappen);
 - den Messerbalken einölen mit Ölkännchen oder Spray.
- Leichte Scharten an den Schneiden können Sie selbst glätten. Ziehen Sie dazu die Schneiden mit einem Ölstein

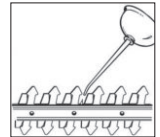

- ab. Nur scharfe Messer bringen eine gute Schnittleistung.
- Stumpfe, verbogene oder beschädigte Messer müssen ausgetauscht werden.

Wir haften nicht für durch unsere Geräte hervorgerufene Schäden, sofern diese durch unsachgemäße Reparatur oder den Einsatz von Nicht-Originalteilen bzw. durch nicht bestimmungsgemäßen Gebrauch verursacht werden.

Lagerung

- Bewahren Sie das Gerät im mitgelieferten Messerschutz trocken und außerhalb der Reichweite von Kindern auf.

Entsorgung/ Umweltschutz

Nehmen Sie den Akku aus dem Gerät und führen Sie Gerät, Akku, Zubehör und Verpackung einer umweltgerechten Wiederverwertung zu.



Elektrogeräte gehören nicht in den Hausmüll.

Richtlinie 2012/19/EU über Elektro- und Elektronik-Altgeräte: Verbraucher sind gesetzlich dazu verpflichtet, Elektro- und Elektronikgeräte am Ende ihrer Lebensdauer einer umweltgerechten Wiederverwertung zuzuführen. Auf diese Weise wird eine umwelt- und ressourcenschonende Verwertung sichergestellt.

Je nach Umsetzung in nationales Recht können Sie folgende Möglichkeiten haben:

- an einer Verkaufsstelle zurückgeben,
- an einer offiziellen Sammelstelle abgeben,
- an den Hersteller/Inverkehrbringer zurücksenden.

Nicht betroffen sind den Altgeräten beigefügte Zubehörteile und Hilfsmittel ohne Elektrobestandteile.

Zusätzliche Entsorgungshinweise für Deutschland nach Elektro- und Elektronikgerätegesetz:

Das Gerät ist bei eingerichteten Sammelstellen, Wertstoffhöfen oder Entsorgungsbetrieben abzugeben. Zudem sind Vertreiber von Elektro- und Elektronikgeräten sowie Vertreiber von Lebensmitteln zur Rücknahme verpflichtet. LIDL bietet Ihnen Rückgabemöglichkeiten direkt in den Filialen und Märkten an. Rückgabe und Entsorgung sind für Sie kostenfrei.

Beim Kauf eines Neugerätes haben Sie das Recht, ein entsprechendes Altgerät unentgeltlich zurückzugeben.

Zusätzlich haben Sie die Möglichkeit, unabhängig vom Kauf eines Neugerätes, unentgeltlich (bis zu drei) Altgeräte abzugeben, die in keiner Abmessung größer als 25 cm sind.

Bitte entnehmen Sie vor der Rückgabe Batterien oder Akkumulatoren, die nicht vom Altgerät umschlossen sind, sowie Lampen, die zerstörungsfrei entnommen werden können und führen diese einer separaten Sammlung zu.



Werfen Sie den Akku nicht in den Hausmüll, ins Feuer (Explosionsgefahr) oder ins Wasser. Beschädigte Akkus können der Umwelt und ihrer Gesundheit schaden, wenn giftige Dämpfe oder Flüssigkeiten austreten.

Entsorgen Sie Akkus nach den lokalen Vorschriften. Defekte oder verbrauchte Akkus müssen gemäß Richtlinie 2006/66/EG recycelt werden. Geben Sie Akkus an einer Altbatteriesammelstelle ab, wo sie einer umweltgerechten Wiederverwertung zugeführt werden.

Fragen Sie hierzu Ihren lokalen Müllentsorger oder unser Service-Center. Entsorgen Sie Akkus im entladenen Zustand. Wir empfehlen die Pole mit einem Klebestreifen zum Schutz vor einem Kurzschluss abzudecken. Öffnen Sie den Akku nicht.

Führen Sie geschnittene Äste und Gras der Kompostierung zu und werfen Sie diese nicht in die Mülltonne.

Garantie

Sehr geehrte Kundin, sehr geehrter Kunde, Sie erhalten auf dieses Gerät 3 Jahre Garantie ab Kaufdatum.

Im Falle von Mängeln dieses Gerätes stehen Ihnen gegen den Verkäufer des Gerätes gesetzliche Rechte zu. Diese gesetzlichen Rechte werden durch unsere im Folgenden dargestellte Garantie nicht eingeschränkt.

Garantiebedingungen

Die Garantiefrist beginnt mit dem Kaufdatum. Bitte bewahren Sie den Originalkassenbon gut auf. Diese Unterlage wird als Nachweis für den Kauf benötigt.

Tritt innerhalb von drei Jahren ab dem Kaufdatum dieses Gerätes ein Material- oder Fabrikationsfehler auf, wird das Gerät von uns – nach unserer Wahl – für Sie kostenlos repariert oder ersetzt. Diese Garantieleistung setzt voraus, dass innerhalb der Dreijahres-Frist das defekte Gerät und der Kaufbeleg (Kassenbon) vorgelegt und schriftlich kurz beschrieben wird, worin der Mangel besteht und wann er aufgetreten ist.

Wenn der Defekt von unserer Garantie gedeckt ist, erhalten Sie das reparierte oder ein neues Gerät zurück. Mit Reparatur oder Austausch des Gerätes beginnt kein neuer Garantiezeitraum.

Garantiezeit und gesetzliche Mängelansprüche

Die Garantiezeit wird durch die Gewährleistung nicht verlängert. Dies gilt auch für ersetzte und reparierte Teile. Eventuell schon beim Kauf vorhandene Schäden und Mängel müssen sofort nach dem Auspacken gemeldet werden. Nach Ablauf der Garantiezeit anfallende Reparaturen sind kostenpflichtig.

Garantieumfang

Das Gerät wurde nach strengen Qualitätsrichtlinien sorgfältig produziert und vor Anlieferung gewissenhaft geprüft.

Die Garantieleistung gilt für Material- oder Fabrikationsfehler. Diese Garantie erstreckt sich nicht auf Geräteteile, die normaler Abnutzung ausgesetzt sind und daher als Verschleißteile angesehen werden können (z. B. Messer und Getrieberad) oder für Beschädigungen an zerbrechlichen Teilen (z. B. Schalter).

Diese Garantie verfällt, wenn das Gerät beschädigt, nicht sachgemäß benutzt oder nicht gewartet wurde. Für eine sachgemäße Benutzung des Gerätes sind alle in der Betriebsanleitung aufgeführten Anwei-

sungen genau einzuhalten. Verwendungszwecke und Handlungen, von denen in der Betriebsanleitung abgeraten oder vor denen gewarnt wird, sind unbedingt zu vermeiden.

Das Gerät ist lediglich für den privaten und nicht für den gewerblichen Gebrauch bestimmt. Bei missbräuchlicher und unsachgemäßer Behandlung, Gewaltanwendung und bei Eingriffen, die nicht von unserer autorisierten Service-Niederlassung vorgenommen wurden, erlischt die Garantie.

Abwicklung im Garantiefall

Um eine schnelle Bearbeitung Ihres Anliegens zu gewährleisten, folgen Sie bitte den folgenden Hinweisen:

- Bitte halten Sie für alle Anfragen den Kassenbon und die Identifikationsnummer (IAN 408299_2207) als Nachweis für den Kauf bereit.
- Die Artikelnummer entnehmen Sie bitte dem Typenschild.
- Sollten Funktionsfehler oder sonstige Mängel auftreten, kontaktieren Sie zunächst die nachfolgend benannte Serviceabteilung **telefonisch** oder per **E-Mail**. Sie erhalten dann weitere Informationen über die Abwicklung Ihrer Reklamation.
- Ein als defekt erfasstes Gerät können Sie, nach Rücksprache mit unserem Kundenservice, unter Beifügung des Kaufbelegs (Kassenbons) und der Angabe, worin der Mangel besteht und wann er aufgetreten ist, für Sie portofrei an die Ihnen mitgeteilte Service-Anschrift übersenden. Um Annahmeprobleme und Zusatzkosten zu vermeiden, benutzen Sie unbedingt nur die Adresse, die Ihnen mitgeteilt wird. Stellen Sie sicher, dass der Versand nicht unfrei, per Sperrgut, Express oder sonstiger Sonderfracht erfolgt. Senden

Sie das Gerät bitte inkl. aller beim Kauf mitgelieferten Zubehörteile ein und sorgen Sie für eine ausreichend sichere Transportverpackung.

Reparatur-Service

Sie können Reparaturen, **die nicht der Garantie unterliegen**, gegen Berechnung von unserer Service-Niederlassung durchführen lassen. Sie erstellt Ihnen gerne einen Kostenvoranschlag.

Wir können nur Geräte bearbeiten, die ausreichend verpackt und frankiert eingesandt wurden.

Achtung: Bitte senden Sie Ihr Gerät gereinigt und mit Hinweis auf den Defekt an unsere Service-Niederlassung. Nicht angenommen werden unfrei, per Sperrgut, Express oder mit sonstiger Sonderfracht, eingeschickte Geräte.

Die Entsorgung Ihrer defekten, eingesendeten Geräte führen wir kostenlos durch.

Service-Center

DE

Service Deutschland

Tel.: 0800 54 35 111

E-Mail: grizzly@lidl.de

IAN 408299_2207

AT

Service Österreich

Tel.: 0800 447744

E-Mail: grizzly@lidl.at

IAN 408299_2207

CH

Service Schweiz

Tel.: 0800 56 44 33

E-Mail: grizzly@lidl.ch

IAN 408299_2207

Importeur

Bitte beachten Sie, dass die folgende Anschrift keine Service-Anschrift ist. Kontaktieren Sie zunächst das oben genannte Service-Center.

Grizzly Tools GmbH & Co. KG

Stockstädter Straße 20
DE-63762 Großostheim
www.grizzlytools.de

Ersatzteile/Zubehör

Ersatzteile und Zubehör erhalten Sie unter www.grizzlytools.shop

Sollten Sie Probleme mit dem Bestellvorgang haben, verwenden Sie bitte das Kontaktformular. Bei weiteren Fragen wenden Sie sich an das „Service-Center“ (siehe Seite 20).

Position	Bezeichnung	Artikel-Nr.
A 9	Messerschutz Strauchscheren-Messer	91105637
A 10	Strauchscheren-Messer	13700056
A 11	Messerschutz Grasscheren-Messer	91105638
A 12	Grasscheren-Messer	13699995
A 13	Teleskopstiel	91110314

A Fehlersuche

Problem	Mögliche Ursache	Fehlerbehebung
Gerät startet nicht	Gerät ist entladen	Gerät laden (separate Bedienungsanleitung für Akku und Ladegerät beachten)
	Einschaltsperr (3) nicht richtig betätigt	Einschalten (siehe „Bedienung“)
	Ein-/Ausschalter (5) defekt	Reparatur durch Service-Center
Schlechtes Schneidergebnis	Zu viel Reibung wegen fehlender Schmierung	Messer (10/12) ölen (siehe „Reinigung/Wartung“)
	Verschmutztes Messer (10/12)	Messer (10/12) reinigen (siehe „Reinigung/Wartung“)
	Messer (10/12) ist stumpf oder hat Scharfen	Messer (10/12) schärfen (siehe „Reinigung/Wartung“) oder auswechseln (siehe „Ersatzteile/Zubehör“)
	Messer (10/12) ist beschädigt	Messer (10/12) auswechseln (siehe „Ersatzteile/Zubehör“)

Contents

Introduction	23	Telescopic arm	32
Intended use	23	Working with the telescopic arm	32
General description	24	Switching on and off (with telescopic arm)	33
Extent of the delivery	24	General working instructions	33
Function description	24	Using the device as	
Overview	24	grass shears/shrub shears	33
Technical data	25	Working with the telescopic arm	33
Charging time	25	Cleaning/Maintenance	33
Safety Instructions.....	26	Storage	34
Symbols	26	Disposal and the environment ...	34
General safety instructions for		Guarantee	35
power tools	27	Repair Service	36
Safety instructions for		Service-Center	36
hedge trimmers	29	Importer	36
Instructions for grass shears	30	Spare parts/Accessories	37
Residual risks	31	Trouble shooting	37
Operation	31	Translation of the original	
Attaching/replacing accessories	31	EC declaration of conformity ...	273
Switching on and off	32	Exploded Drawing	289
Checking the charge status			
of the battery	32		
Adjusting the working angle	32		

Introduction

Congratulations on the purchase of your new device. With it, you have chosen a high quality product. During production, this equipment has been checked for quality and subjected to a final inspection. The functionality of your equipment is therefore guaranteed.



The operating instructions constitute part of this product. They contain important information on safety, use and disposal.

Before using the product, familiarise yourself with all of the operating and safety instructions. Use the product only as de-

scribed and for the applications specified. Keep this manual safely and in the event that the product is passed on, hand over all documents to the third party.

Intended use

This device is only intended for cutting and trimming thin shoots on hedges, bushes and ornamental shrubs, as well as for cutting small sections of lawns, including lawn edges, in residential applications.

The unit is only to be used by adults. People over 16 should only use this unit under adult supervision.

Any other use not specifically mentioned in this manual can lead to damage to the unit and may present a serious hazard to the user. The operator or user is responsible for accidents or damage to other persons or their property.

This equipment is not suitable for commercial use. Commercial use will invalidate the guarantee. The manufacturer will not be held responsible for damage or injuries caused by use outside that stipulated by the manual or by improper handling. The device is part of the X 12 V TEAM series from Parkside and can be operated using batteries of the X 12 V TEAM series from Parkside. The batteries may only be charged using chargers of the X 12 V TEAM series from Parkside.

General description

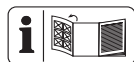

An illustration of the most important functional components can be found on the front and back fold-out pages.

Extent of the delivery

Carefully unpack the appliance and check that it is complete. Dispose of the packaging material correctly.

- Device
- Grass cutting blade with blade guard
- Shrub cutting blade with blade guard
- Telescopic arm
- Instruction Manual



Battery and charger are not included.



Observe the safety information and notes on charging and proper use as shown in the instruction manual

for your battery and charger from the (Parkside) X 12 V Team series. A detailed description of the charging process and further information can be found in the separate operating instructions.

Function description

The battery-powered grass and shrub shears feature two exchangeable cutting units. For use as a shrub trimmer, a double-sided blade block is used as the cutting head. The catching blades are round off at the side to prevent accidents, and positioned in an offset arrangement to reduce the risk of injury. A cutting head with several blades is provided for use as a grass trimmer. Please read the following descriptions for the function of the various controlling parts of the unit.

Overview



Equipment

- 1 Device head
- 2 Charge display (LED)
- 3 Switch lock, unit
- 4 Unit handle
- 5 On/off switch, unit
- 6 Unlocking mechanism for tilting the device handgrip
- 7 Unlocking mechanism for turning device head
- 8 Unlock buttons

Accessories

- 9 Blade guard for shrub shear blade
- 10 Shrub shear blade
- 11 Blade guard for grass cutter blade
- 12 Grass cutter blade
- 13 Telescopic arm

- D** 14 Plug-in connector
- E** 15 Device housing
 - 16 Plug
 - 17 Socket
- F** 18 Adjusting screw, telescopic arm
 - 19 Switch lock, telescopic arm
 - 20 On/Off switch, telescopic arm

Technical data

Cordless

Combi-Shear PGSA 12 A1

Motor voltage U..... 12 V==
(Direct voltage)

Rated speed n_0 1200 min⁻¹

Sound power level (L_{WA})
guaranteed 85 dB

Weight (incl. accessories) .. approx 1.66 kg

Grass-trimming blade

Cutting width..... 120 mm

Sound pressure level
(L_{pA}).....72.7 dB, $K_{pA} = 3$ dB

Sound power level (L_{WA})
measured..... 80.7 dB; $K_{WA} = 2.37$ dB

Vibration (a_h)
without telescopic

handle..... 1.89 m/s²; $K = 1.5$ m/s²

with telescopic

handle..... 1.12 m/s²; $K = 1.5$ m/s²

Shrub-trimming blade

Cutting length 170 mm

Cutting thickness max. 7.9 mm

Sound pressure level
(L_{pA}).....69.4 dB, $K_{pA} = 3$ dB

Sound power level (L_{WA})
measured..... 80.4 dB; $K_{WA} = 2.01$ dB

Vibration (a_h)... 2.02 m/s²; $K = 1.5$ m/s²

The noise and vibration levels have been calculated according to the norms stated in the conformity statement.

The stated vibration emission value was measured in accordance with a standard testing procedure and may be used to compare one power tool to another. The stated vibration emission value may also be used for a preliminary exposure assessment.



Warning: The vibration emission value may differ during actual use of the power tool from the stated value depending on the manner in which the power tool is used.

Try to keep the exposure to vibrations as low as possible. Examples of measures to reduce vibration exposure are the wearing of gloves when using the tool and limiting the working hours. For this purpose all parts of the operating cycle have to be considered (for example, times when the electric tool is switched off and times when it is switched on but running without any load).

Charging time

The device is part of the X 12 V TEAM series from Parkside and can be operated using batteries of the X 12 V TEAM series from Parkside. Batteries of the X 12 V TEAM series from Parkside may only be charged using chargers of the X 12 V TEAM series from Parkside.

We recommend that you operate this appliance with the following batteries only: PAKP 12 A3, PAKP 12 B3, PAKP 12 A4, PAKP 12 B4, PAKP 12 C1, PAKP 12 D1. We recommend charging these batteries with the following chargers: PLGK 12 A2, PLGK 12 B2, PDSLK 12 A1, PDSLK 12 A2, PLGK 12 A3.

Charging time (min)	PAPK 12 A1 PAPK 12 A3	PAPK 12 A2	PAPK 12 B1 PAPK 12 B2 PAPK 12 B3	PAPK 12 D1
PLGK 12 A1	60	60	120	150
PLGK 12 A2	60	60	120	150
PLGK 12 B2 PDSLK 12 A1	30	45	60	80
PDSLK 12 A2	60	45	60	80

Safety Instructions

 **This unit can cause serious injury if not used correctly. Before using the unit, carefully read through the instruction manual and familiarise yourself with all of its controls.**

Symbols

Symbols in the manual

 **Warning symbols with information on damage and injury prevention.**

 **There is a risk of injury from electric shock.**

 Instruction symbols with information on preventing damage.

 Help symbols with information on improving tool handling.

Symbols on the unit

 This device is part of the X 12 V TEAM series

 Before using for the first time, carefully read through the user manual.



Attention!



Wear hearing protection



Wear eye protection



Danger - Keep hands away from the blade



Remember that the cutting equipment will continue to move after switching the unit off.



Do not use the unit during rain, bad weather damp surroundings or on wet grass or hedges.



Danger due to materials blown out of machine!



Remove persons in the vicinity from the danger area.



Guaranteed sound power level



Electrical devices must not be disposed of with domestic waste.

General safety instructions for power tools



WARNING! Read all safety notices, instructions, illustrations and technical data that have been provided with this power tool. Omissions in the compliance with safety directions and instructions can cause electrical shock, fire and/or severe injuries.

Retain all safety directions and instructions for future use.

The term „power tool“ in the warnings refers to your mains-operated (corded) power tool or battery-operated (cordless power tool).

1) WORK AREA SAFETY

- a) **Keep work area clean and well lit.** Cluttered or dark areas invite accidents.
- b) **Do not operate power tools in explosive atmospheres, such as in the presence of flammable liquids, gases or dust.** Power tools create sparks which may ignite the dust or fumes.
- c) **Keep children and bystanders away while operating a power tool.** Distractions can cause you to lose control.

2) ELECTRICAL SAFETY

- a) **Power tool plugs must match the outlet. Never modify the plug in any way. Do not use any adapter plugs with earthed (grounded) power tools.** Unmodified plugs and matching outlets will reduce risk of electric shock.

- b) **Avoid body contact with earthed or grounded surfaces, such as pipes, radiators, ranges and refrigerators.** There is an increased risk of electric shock if your body is earthed or grounded.
- c) **Do not expose power tools to rain or wet conditions.** Water entering a power tool will increase the risk of electric shock.
- d) **Do not abuse the cord. Never use the cord for carrying, pulling or unplugging the power tool. Keep cord away from heat, oil, sharp edges or moving parts.** Damaged or entangled cords increase the risk of electric shock.
- e) **When operating a power tool outdoors, use an extension cord suitable for outdoor use.** Use of a cord suitable for outdoor use reduces the risk of electric shock.
- f) **If operation of the power tool in a damp environment is unavoidable, please use a residual current circuitry.** The use of a residual current circuitry reduces the risk of an electric shock.

3) PERSONAL SAFETY

- a) **Stay alert, watch what you are doing and use common sense when operating a power tool. Do not use a power tool while you are tired or under the influence of drugs, alcohol or medication.** A moment of inattention while operating power tools may result in serious personal injury.
- b) **Use personal protective equipment. Always wear eye protection.** Protective equipment such as

dust mask, non-skid safety shoes, hard hat, or hearing protection used for appropriate conditions will reduce personal injuries.

- c) **Prevent unintentional starting. Ensure the switch is in the off-position before connecting to power source and/or battery pack, picking up or carrying the tool.** Carrying power tools with your finger on the switch or energising power tools that have the switch on invites accidents.
- d) **Remove any adjusting key or wrench before turning the power tool on.** A wrench or a key left attached to a rotating part of the power tool may result in personal injury.
- e) **Do not overreach. Keep proper footing and balance at all times.** This enables better control of the power tool in unexpected situations.
- f) **Dress properly. Do not wear loose clothing or jewellery. Keep your hair, clothing and gloves away from moving parts.** Loose clothes, jewellery or long hair can be caught in moving parts.
- g) **If dust extraction and collection devices can be installed, make sure that these are connected and used correctly.** Use of dust collection can reduce dust-related hazards.
- h) **Do not allow yourself to be lulled into a false sense of security and do not disregard the safety rules for power tools, even if you are familiar with the power tool after using it many times.** Careless action can lead to serious injuries within a fraction of a second.

4) POWER TOOL USE AND CARE

- a) **Do not force the power tool. Use the correct power tool for your application.** The correct power tool will do the job better and safer at the rate for which it was designed.
- b) **Do not use the power tool if the switch does not turn it on and off.** Any power tool that cannot be controlled with the switch is dangerous and must be repaired.
- c) **Remove the plug from the wall socket and/or remove the rechargeable battery before you change the device's settings, change accessory parts or put away the power tool.** Such preventive safety measures reduce the risk of starting the power tool accidentally.
- d) **Store idle power tools out of the reach of children and do not allow persons unfamiliar with the power tool or these instructions to operate the power tool.** Power tools are dangerous in the hands of untrained users.
- e) **Look after the power tool and application tool carefully. Check for misalignment or binding of moving parts, breakage of parts and any other condition that may affect the power tool's operation. If damaged, have the power tool repaired before use.** Many accidents are caused by poorly maintained power tools.
- f) **Keep cutting tools sharp and clean.** Properly maintained cutting tools with sharp cutting edges are less likely to bind and are easier to control.
- g) **Use the power tool, accessories and tool bits etc. in accordance with these instructions, taking**

into account the working conditions and the work to be performed. Use of the power tool for operations different from those intended could result in a hazardous situation.

- h) Keep handles and grip surfaces dry, clean and free from oil and grease.** Slippery handles and grip surfaces do not permit safe operation and control over the power tool in unexpected situations.

5) CAREFUL HANDLING AND USE OF BATTERY DEVICES

- a) Charge the batteries only in chargers that are recommended by the manufacturer.** Risk of fire if a charger that is suitable for a specific type of battery is used with other batteries.
- b) In the power tools, use only the batteries designed for the purpose.** The use of other batteries may result in injuries and risk of fire.
- c) Keep the unused battery away from paper clips, coins, keys, nails, screws and other small metal objects, which could cause bridging of the contacts.** A short circuit between the battery contacts may cause burns or fire.
- d) If used incorrectly, liquid may leak from the battery. Avoid contact with this. In the event of accidental contact, rinse off with water.** If the liquid gets into eyes, seek medical assistance. Leaking battery fluid may cause skin irritations or burns.
- e) Do not use damaged or altered batteries.** Damaged or altered batteries can be unpredictable and lead to fire, explosion or risk of injury.

- f) Do not expose batteries to fire or elevated temperatures.** Fire or temperatures over 130 °C can cause an explosion.

- g) Follow all instructions for charging and never charge the battery or the battery-powered tool outside the temperature range stated in the operating instructions.** Incorrect charging or charging outside the permitted temperature range may destroy the battery and increase the risk of fire.

6) SERVICE

- a) Have your power tool serviced by a qualified repair person using only identical replacement parts.** This will ensure that the safety of the power tool is maintained.
- b) Never repair damaged batteries.** All battery repairs should be carried out by the manufacturer or authorised customer service centres only.

Safety instructions for hedge trimmers

- a) Keep all body parts away from the blade. Do not attempt to remove clippings or to hold onto material to be cut when the blades are running.** The blades continue to move after turning off the switch. A moment of inattention when using the trimmer can result in serious injuries.
- b) Hold the hedge trimmer by the handgrip when the blade is at a standstill and make sure you do not press the switch.** Carrying the hedge trimmer correctly reduces the

risk of inadvertent operation and being injured by the blade as a result.

- c) **Always place the protective cover onto the blades while transporting or storing the hedge trimmer.** Careful handling of the hedge trimmer reduces the risk of injury from the blade.
- d) **Ensure that all switches are turned off and the battery is removed or switched off before removing jammed clippings or maintaining the machine.** Unexpected operation of the hedge trimmer when removing jammed material can lead to serious injuries.
- e) **Hold the hedge trimmer only by the insulated gripping surfaces as the cutting blades may come into contact with hidden wiring.** The blades coming into contact with a live wire can also cause a charge in metal parts of the appliance and result in an electric shock.
- f) **Keep all mains cables and lines away from the cutting range.** Cables and lines may be concealed in hedges and bushes and be inadvertently cut by the blade.
- g) **Do not use the hedge trimmer in bad weather, especially if there is a danger of a storm.** This reduces the risk of being struck by lightning.

ADDITIONAL SAFETY INSTRUCTIONS

- a) **The user is advised to search hedges and bushes for hidden objects, such as wire fences and hidden lines, before working.**
- b) **Hold the hedge trimmer correctly, e.g. with both hands on the**

handgrips if two handgrips are provided. Losing control of the device can result in injuries.

- c) The hedge trimmer is intended for work during which the user stands on the ground and not on a ladder or other unstable surface.
- d) The user is advised to ensure before use of the hedge trimmer that the locking mechanism(s) of all moving parts (e.g. the extended shaft and the pivoting elements), where present, is/are in the locking position.

Instructions for grass shears

- a) **Do not use the grass shears in bad weather, especially if there is a danger of a storm.** This reduces the risk of being struck by lightning.
- b) **Keep all mains cables and lines away from the cutting range.** Cables and lines may be concealed and can be inadvertently cut by the blade.
- c) **Hold the grass shears only by the insulated gripping surfaces as the cutting blades may come into contact with hidden wiring.** The blades coming into contact with a live wire can also cause a charge in metal parts of the device and result in an electric shock.
- d) **Keep all body parts away from the blade. Do not attempt to remove clippings or to hold onto material to be cut when the blades are running.** The blades continue to move after turning off the switch. A moment of inattention when using the grass shears can result in serious injuries.
- e) **Ensure that the switch is turned off and the battery is removed**

or switched off before removing jammed clippings or maintaining the grass shears. Unexpected operation of the grass shears when removing jammed material can lead to serious injuries.

- f) Hold the grass shears by the handgrip when the blade is at a standstill and make sure you do not press the switch.** Carrying the grass shears correctly reduces the risk of inadvertent operation and being injured by the blade as a result.
- g) Always place the protective cover onto the blades while transporting or storing the grass shears.** Careful handling of the grass shears reduces the risk of injury from the blade.

ADDITIONAL SAFETY INSTRUCTIONS

- a) **Search the work area for foreign objects, e.g. debris and hidden pipes.**
- b) **Hold the grass shears properly.**
- c) **Work with the device at ground level. Do not work on ladders or other unstable surfaces.**

Residual risks

Even if properly operating and handling this electric tool, some residual risks will remain. Due to its construction and build, this electric tool may present the following hazards:

- a) Cuts
- b) Ear damage if working without ear protection.
- c) Eye damage if suitable eye protection is not worn.
- d) Damage to your health caused by swinging your hands and arms when

operating the appliance for longer periods of time or if the unit is not held or maintained properly.



Warning! During operation, this electric tool generates an electromagnetic field which, under certain circumstances, may impair the functionality of active or passive medical implants. To reduce the risk of serious or lethal injuries, we recommend that persons with medical implants consult their doctor and the manufacturer of their medical implant before operating the machine.

Operation



Keep to noise abatement regulations and other by-laws.



Attaching/replacing accessories



Switch off the device and remove the rechargeable battery before attaching or replacing accessories in order to avoid hazards and injury.

Attaching accessories

1. Put the grass cutting blade (12) or the bush cutting blade (10) onto the plug-in connector (14) on the bottom side of the device head (1).
2. Press the accessory into the direction of the device head (1). It will lock into place audibly.

Removing accessories:

3. Press the release buttons (8) on the device head (1) and remove the accessories (10/12).

A Switching on and off

1. If necessary, remove the blade guard (9/11) before switching the device on.
2. To start the device, push the switch lock (3) forwards and press the on/off switch (5). Then release the switch lock (3). The equipment runs at top speed.
3. In order to switch off, let go of the on/off switch (5).



After switching the unit off, the blades take a short time to stop moving. Let the blades come to a complete standstill. Do not touch the blades or slow them down before the moving parts have come to a standstill.

Checking the charge status of the battery

The battery charge indicator (A 2) signals the state of charge of the battery while the device is operating.

To see the charge level, keep the on/off switch (A 5) depressed.

3 LEDs are on (red, yellow, green):

Battery charged

2 LEDs are on (red, yellow):

Battery partially charged

1 LED illuminated (red):

Battery needs to be charged

Adjusting the working angle

B Tilting the device handgrip:

The device handgrip (4) features three angles of inclination:

1. Operate the release (6) and tilt the device handgrip (4) to the desired angle.
2. Let go of the release (6) so that the device handgrip (4) locks into place.

C Rotating the device head:

The device head (1) features 7 positions:

1. Pull the release (7) downwards and rotate the device head (1) into the desired position.
2. Let go of the release (7), the device head (1) will lock into place.

Telescopic arm

Working with the telescopic arm

E Assembling and disassembling the device:

1. Push the device along the guide rail into the equipment holder (15) of the telescopic arm. It will lock into place audibly.
2. Insert the plug (16) into the socket (17) on the back of the device head (1).
3. Before disassembly, disconnect the plug (16) from the socket (17).
4. Remove the device for disassembly.

F Adjusting the length of the telescopic arm

Adjust the length of the telescopic arm (13) for your size with the help of the adjusting screw (18).

1. Loosen the adjusting screw (18).
2. Set the telescopic arm (13) to the desired length.

- Fix the position by tightening the adjusting screw (18).

F Switching on and off (with telescopic arm)

- Remove the blade guard (A 11) before switching the device on.
- To switch on, hold the switch lock (19) on the handle of the telescopic arm.
- With the switch lock pressed, push the on/off switch (20) on the handle of the telescopic arm.
- Release the switch lock.
The device will run at top speed.
- To turn off, release the on-off switch.

General working instructions

- Check the device before each use for obvious defects such as loose, worn or damaged parts.
- Comply with the device's maintenance and cleaning instructions.

Using the device as grass shears/shrub shears

 Ensure objects such as wire, metallic parts, stones etc. do not enter the blades while trimming. This can cause damage to the cutting unit. If the blades become jammed with solid objects, turn the device off immediately.

- Ensure that the screws in the blade bar are firmly in place.
- Only use sharp blades to ensure good trimming performance and to protect the device and rechargeable battery.
- Do not overload the device while working to such an extent that it comes to a standstill.

Working using the grass shears

- Grass is best cut when it is dry and not too high.

Working using the shrub shears

- Move the device in a steady forward motion, or up and down in an arch-shaped motion.
- The double-sided blade bar enables trimming in both directions, or via pendulum movements from one side to the other.

Working with the telescopic arm



The telescopic arm may only be used with the grass shears blade!



During operation, make sure that the grass shear blade (A 12) does not scrape along the ground.

Slowly push the device on the wheels over the ground. By doing so, you will achieve an even cutting height.

Cleaning/Maintenance



Leave any work not covered in this manual to our Service Centre. Only use original parts. There is a risk of injury!



Remove the battery before all maintenance work. There is a risk of injury.



Never use cleaning agents or solvents, which can cause irreparable damage to the unit. Chemicals can

attack the plastic components on the unit.



Wear gloves when handling the blades (A 10/12). There is a risk of injury from cuts!

Clean and service the unit regularly as follows. This guarantees a long life for your unit:

- Check the covers and guards for damage and correct position. If necessary, replace.
- Never operate the machine with defective guards or covers or without protection or with damaged or worn cables.
- Keep the ventilation slits, motor housing and handles on the equipment clean. To do this, use a damp cloth or brush.
- Always keep the blade clean.

After using the equipment, it is imperative to:

- Clean the blade (with an oily cloth);
- Oil the blade shaft with an oil can or spray.

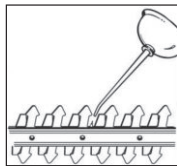

- Slight notches on the blades can be evened out. For this, sand down the blades with an oil stone. Only sharp blades can cut properly.
- Blunt, bent or damaged blades must be changed.

We are not liable for damage caused by the use of the unit if the original cause was improper repair or the use of non-original parts or through use other than that designated in this manual.

Storage

- Keep the equipment in the blade guard supplied, dry and out of reach of children.

Disposal and the environment

Remove the battery from the device and recycle the device, battery, accessories and packaging in an environmentally-friendly manner.



Electrical devices must not be disposed of with domestic waste.

Directive 2012/19/EU on waste electrical and electronic equipment: Consumers are legally obliged to recycle electrical and electronic equipment in an environmentally sound manner at the end of its life. In this way, environmentally friendly and resource-saving recycling is ensured.

Depending on the implementation in national law, you may have the following options:

- Return to a shop,
- Hand over to an official collection point,
- Return to the manufacturer/distributor.

This does not affect accessories enclosed with the old devices or tools without any electrical components.



Do not throw batteries into domestic waste, fire (risk of explosion) or water. Damaged batteries can harm the environment and your health if poisonous fumes or liquids escape.

Dispose of the batteries according to local standards. Defective or used batteries must be recycled in accordance with Directive 2006/66/EC. Hand in the batteries at a used battery collection point where they

are recycled in an environmentally friendly manner. For more information, please contact your local waste management provider or our service centre. Dispose of batteries in a discharged state. We recommend covering the contacts with an adhesive strip to protect against short circuits. Do not open the battery.

Feed clipped branches and grass to composting and do not throw them into the refuse bin.

Guarantee

Dear Customer,
This equipment is provided with a 3-year guarantee from the date of purchase. In case of defects, you have statutory rights against the seller of the product. These statutory rights are not restricted by our guarantee presented below.

Terms of Guarantee

The term of the guarantee begins on the date of purchase. Please retain the original receipt. This document is required as proof of purchase.

If a material or manufacturing defect occurs within three years of the date of purchase of this product, we will repair or replace – at our choice – the product for you free of charge. This guarantee requires the defective equipment and proof of purchase to be presented within the three-year period with a brief written description of what constitutes the defect and when it occurred.

If the defect is covered by our guarantee, you will receive either the repaired product or a new product. No new guarantee period begins on repair or replacement of the product.

Guarantee Period and Statutory Claims for Defects

The guarantee period is not extended by the guarantee service. This also applies for replaced or repaired parts. Any damages and defects already present at the time of purchase must be reported immediately after unpacking. Repairs arising after expiry of the guarantee period are chargeable.

Guarantee Cover

The equipment has been carefully produced in accordance with strict quality guidelines and conscientiously checked prior to delivery.

The guarantee applies for all material and manufacturing defects. This guarantee does not extend to cover product parts that are subject to normal wear and may therefore be considered as wearing parts (e.g. blade and gear wheel) or to cover damage to breakable parts (e.g. switches).

This guarantee shall be invalid if the product has been damaged, used incorrectly or not maintained. Precise adherence to all of the instructions specified in the operating manual is required for proper use of the product. Intended uses and actions against which the operating manual advises or warns must be categorically avoided.

The product is designed only for private and not commercial use. The guarantee will be invalidated in case of misuse or improper handling, use of force, or interventions not undertaken by our authorised service branch.

Processing in Case of Guarantee

To ensure quick handling of you issue, please follow the following directions:

- Please have the receipt and identification number (IAN 408299_2207) ready as proof of purchase for all enquiries.
- Please find the item number on the rating plate.



- Should functional errors or other defects occur, please initially contact the service department specified below by **telephone** or by **e-mail**. You will then receive further information on the processing of your complaint.
- After consultation with our customer service, a product recorded as defective can be sent postage paid to the service address communicated to you, with the proof of purchase (receipt) and specification of what constitutes the defect and when it occurred. In order to avoid acceptance problems and additional costs, please be sure to use only the address communicated to you. Ensure that the consignment is not sent carriage forward or by bulky goods, express or other special freight. Please send the equipment inc. all accessories supplied at the time of purchase and ensure adequate, safe transport packaging.

Repair Service

For a charge, **repairs not covered by the guarantee** can be carried out by our service branch, which will be happy to issue a cost estimate for you.

We can handle only equipment that has been sent with adequate packaging and postage.

Attention: Please send your equipment to our service branch in clean condition and with an indication of the defect.

Equipment sent carriage forward or by bulky goods, express or other special freight will not be accepted.

We will dispose of your defective devices free of charge when you send them to us.

Service-Center



Service Great Britain

Tel.: 0800 4047 657
E-Mail: grizzly@lidl.co.uk
IAN 408299_2207



Service Malta

Tel.: 80062230
E-Mail: grizzly@lidl.com.mt
IAN 408299_2207

Importer

Please note that the following address is not a service address. Please initially contact the service centre specified above.

Grizzly Tools GmbH & Co. KG

Stockstädter Straße 20
DE-63762 Großostheim
Germany
www.grizzlytools.de

Spare parts/Accessories

**Spare parts and accessories can be obtained at
www.grizzlytools.shop**

If you have issues ordering, please use the contact form. If you have any other questions, contact the "Service-Center" (see page 36).

Item	Description	Order No.
A 9	Blade guard for shrub shear blade	91105637
A 10	Shrub shear blade	13700056
A 11	Blade guard for grass cutter blade	91105638
A 12	Grass cutter blade	13699995
A 13	Telescopic arm	91110314

Trouble shooting

Problem	Possible Cause	Error correction
Device doesn't start	Equipment is not charged	Charge equipment (Observe the separate operating instructions for the rechargeable battery and charger)
	Switch lock (A 3) has not been operated properly	Switch on (see „Operation“)
	On/off switch (A 5) may be defective	Repair by Service Centre
Bad cutting results	Too much friction due to lack of lubrication	Lubricate blade (A 10/12) (see „Cleaning/Maintenance“)
	Dirty blade(A 10/12)	Clean blade (see „Cleaning/Maintenance“)
	Blade (A 10/12) is blunt or has nicks	Sharpen blade (see „Cleaning/Maintenance“) or replace (see „Spare parts/Accessories“)
	Blade (A 10/12) is damaged	Replace blade (see „Spare parts/Accessories“)

Table des matières

Introduction	38	Manche télescopique.....	49
Fins d'utilisation.....	38	Travailler avec le manche	
Description générale	39	télescopique	49
Volume de la livraison	39	Mise en marche et arrêt (avec le	
Description des fonctions	39	manche télescopique)	49
Schéma d'ensemble.....	39	Consignes générales de travail...49	
Caractéristiques techniques	40	Utilisation comme cisaille à gazon/	
Temps de charge.....	41	taille-haie	49
Consignes de sécurité.....	41	Utilisation avec manche télescopique ..	50
Symboles	41	Nettoyage/Entretien.....	50
Consignes de sécurité générales		Rangement	51
pour outils électriques	42	Élimination et protection	
Consignes de sécurité pour		de l'environnement	51
taille-haies.....	45	Garantie - France	52
Consignes de sécurité pour		Garantie - Belgique	54
cisailles à gazon.....	46	Service Réparations	55
Autres risques	47	Service-Center	55
Utilisation	48	Importateur	55
Emboîter/remplacer les accessoires ..	48	Pièces de rechange/Accessoires..	56
Mise en marche et arrêt	48	Dépannage	56
Contrôler l'état de		Traduction de la déclaration	
charge de la batterie	48	de conformité CE originale	274
Régler l'angle de travail	48	Vue éclatée	289

Introduction

Toutes nos félicitations pour l'achat de votre nouvel appareil. Vous avez ainsi choisi un produit de qualité supérieure.

La qualité de l'appareil a été vérifiée pendant la production et il a été soumis à un contrôle final. Le fonctionnement de votre appareil est donc ainsi garanti.



La notice d'utilisation fait partie de ce produit. Elle contient des instructions importantes pour la sécurité, l'utilisation et l'élimination des déchets. Avant d'utiliser ce produit, lisez attentivement les consignes

d'emploi et de sécurité. N'utilisez le produit que tel que décrit et uniquement pour les domaines d'emploi indiqués. Conservez cette notice et remettez-la avec tous les documents si vous cédez le produit à un tiers.

Fins d'utilisation

L'appareil est destiné à la coupe et à la taille de fines pousses de haies, de buissons et d'arbustes décoratifs et à la coupe de gazon sur des bordures et petites surfaces en milieu domestique.

L'appareil est conçu pour des utilisateurs adultes. Les adolescents à partir de 16 ans ne peuvent s'en servir que sous surveillance. Toute autre utilisation qui n'est pas explicitement permise dans cette notice peut conduire à endommager l'appareil et représenter un grave danger pour son utilisateur. La personne maniant ou utilisant l'appareil est responsable de tout accident ou dommage subis par des tierces personnes ou par leur propriété. Cet appareil n'est pas adapté à une utilisation commerciale. Le fabricant n'est pas responsable des dommages causés par une utilisation non conforme aux prescriptions ou par un maniement fautif. L'appareil fait partie de la gamme X 12 V TEAM de Parkside et peut être utilisé avec les batteries de la gamme X 12 V TEAM de Parkside. Les batteries doivent être chargées uniquement avec des chargeurs appartenant à la gamme X 12 V TEAM de Parkside.

Description générale



Vous trouverez la représentation des fonctions les plus importantes sur le volet rabattable au recto et au verso.

Volume de la livraison

Déballer l'appareil et vérifiez que la livraison est complète. Evacuez le matériel d'emballage comme il se doit.

- Appareil
- Lame-cisaille à gazon avec cache-lame
- Lame-taille-haie avec cache-lame
- Manche télescopique
- Mode d'emploi



La batterie et le chargeur ne sont pas inclus.



Respectez les consignes de sécurité et informations relatives au chargement et à l'utilisation correcte qui sont indiquées dans la notice d'utilisation de votre batterie et chargeur de la gamme (Parkside) X 12 V Team. Vous trouverez une description détaillée du processus de charge et de plus amples informations dans ce mode d'emploi séparé.

Description des fonctions

La cisaille à gazon et taille-haie sans fil dispose de deux dispositifs de coupe interchangeables.

Pour la fonction de taille-haies, on emploie comme mécanisme de coupe un porte-lames bilatéral. Par mesure de sécurité, les crocs sont arrondies sur les côtés et placées en quinconce pour limiter les dangers de blessure.

Pour la fonction de coupe-bordures, on emploie comme mécanisme de coupe une lame de tondeuse comportant plusieurs dents. La fonction des différents éléments est exposée en détails dans les descriptions suivantes.

Schéma d'ensemble



Appareil

- 1 Tête de l'appareil
- 2 Signal de charge (DEL)
- 3 Verrou d'enclenchement, appareil
- 4 Poignée de l'appareil
- 5 Interrupteur, appareil
- 6 Déverrouillage pour incliner la poignée de l'appareil
- 7 Déverrouillage pour faire tourner la tête de l'appareil
- 8 Boutons de déverrouillage

Accessoires :

- 9 Protection de lame du taille-haie
- 10 Lame du taille-haie
- 11 Protection de lame de coupe-bordures
- 12 Lame de coupe-bordures
- 13 Manche télescopique

D 14 Connexion à fiche

- E** 15 Support de montage
- 16 Fiche mâle
 - 17 Fiche femelle

- F** 18 Vis de réglage,
manche télescopique
- 19 Verrouillage d'enclenchement,
manche télescopique
 - 20 Interrupteur Marche/Arrêt,
manche télescopique

Caractéristiques techniques

Coupe-bordures/ taille-haies sans fil PGSA 12 A1

Tension du moteur U 12 V==
(tension continue)

Vitesse nominale n_0 1200 min⁻¹

Poids (y compris accessoires) .. env. 1,66 kg

Niveau de puissance acoustique (L_{WA})
garanti 85 dB

Lame de coupe-bordures

Largeur de coupe 120 mm

Niveau de pression acoustique
(L_{pA}) 72,7 dB, $K_{pA}=3$ dB

Niveau de puissance acoustique (L_{WA})
mesuré 80,7 dB; $K_{WA}= 2,37$ dB

Vibration (a_h)

sans manche

télescopique ... 1,89 m/s² ; K= 1,5 m/s²

avec manche

télescopique ... 1,12 m/s² ; K= 1,5 m/s²

Lame de taille-haies

Longueur de coupe 170 mm

Épaisseur de coupe max. 7,9 mm

Niveau de pression acoustique
(L_{pA}) 69,4 dB, $K_{pA}=3$ dB

Niveau de puissance acoustique (L_{WA})
mesuré 80,4 dB; $K_{WA}= 2,01$ dB

Vibration (a_h) .. 2,02 m/s² ; K= 1,5 m/s²

Les valeurs acoustiques et de vibration ont été calculées sur la base des normes et prescriptions mentionnées dans la déclaration de conformité.

La valeur totale de vibrations déclarée a été mesurée conformément à une méthode d'essai normalisée et peut être utilisée pour comparer un outil à un autre. L'indication du fait que la valeur totale de vibrations déclarée peut également être utilisée pour une évaluation préliminaire de l'exposition.



Avvertimento : L'émission de vibration au cours de l'utilisation réelle de l'outil électrique peut différer de la valeur totale déclarée, selon les méthodes d'utilisation de l'outil. Essayez de maintenir aussi faible que possible la contrainte que constituent les vibrations. Mesures à titre d'exemple pour réduire la contrainte que constituent les vibrations : porter des gants lors de l'utilisation de l'outil et limiter le temps de travail. Il faut à ce titre tenir compte de toutes les parties du cycle d'exploitation (par exemple les temps au cours desquels l'outil électroportatif est éteint, et ceux au cours desquels il est certes allumé mais fonctionne hors charge).

Temps de charge

L'appareil fait partie de la gamme X 12 V TEAM de Parkside et peut être utilisé avec les batteries de la gamme X 12 V TEAM de Parkside. Les batteries de la gamme X 12 V TEAM de Parkside doivent être chargées uniquement avec des chargeurs appartenant à la gamme X 12 V TEAM de Parkside.

Nous vous recommandons de faire fonctionner cet appareil exclusivement avec les batteries suivantes : PAKP 12 A3, PAKP 12 B3, PAKP 12 A4, PAKP 12 B4, PAKP 12 C1, PAKP 12 D1. Nous vous recommandons de recharger ces batteries avec les chargeurs suivants : PLGK 12 A2, PLGK 12 B2, PDSLGL 12 A1, PDSLGL 12 A2, PLGK 12 A3.

Temps de charge (min)	PAKP 12 A1 PAKP 12 A3	PAKP 12 A2	PAKP 12 B1 PAKP 12 B2 PAKP 12 B3	PAKP 12 D1
PLGK 12 A1	60	60	120	150
PLGK 12 A2	60	60	120	150
PLGK 12 B2 PDSLGL 12 A1	30	45	60	80
PDSLGL 12 A2	60	45	60	80

Consignes de sécurité



Une utilisation impropre de cet instrument peut causer de graves blessures. Avant de travailler avec l'appareil, veuillez lire attentivement le mode d'emploi et vous familiariser avec toutes les composantes du coupe-bordures/tailles-haies à accu.



Il existe un risque de blessure par décharge électrique.



Symbole d'interdiction et indications relatives à la prévention de dommages.



Symboles de remarque et informations permettant une meilleure utilisation de l'appareil.

Symboles

Symboles utilisés dans le mode d'emploi



Signes de danger avec conseils de prévention des accidents sur les personnes ou des dégâts matériels.



Avant la première utilisation, lisez attentivement le mode d'emploi.



Attention !

Symboles sur l'appareil



L'appareil fait partie de la gamme X 12 V TEAM



Porter une protection auditive



Porter une protection oculaire



Danger - Garder les mains éloignées de la lame



L'instrument de coupe continue à fonctionner.



N'utilisez pas l'appareil par pluie, mauvais temps, dans un environnement humide ni lorsque les haies ou l'herbe sont mouillées.



Risques de blessure venant des éléments projetés par l'appareil !



Tenez toute personne aux alentours en dehors de la zone de danger.



Niveau de performance sonore aranti



Les appareils électriques ne doivent pas être jetés avec les déchets ménagers.

Consignes de sécurité générales pour outils électriques



AVERTISSEMENT ! Lisez toutes les consignes de sécurité, instructions, illustrations et caractéristiques techniques fournies avec cet outil électrique. Des omissions lors de l'observation des consignes de sécurité et des instructions peuvent causer une décharge électrique, un incendie et / ou de graves blessures.

Conservez toutes les consignes de sécurité et les instructions pour les consulter ultérieurement.

Le terme «outil» dans les avertissements fait référence à votre outil électrique alimenté par le secteur (avec cordon d'alimentation) ou votre outil fonctionnant sur batterie (sans cordon d'alimentation).

1) Sécurité sur le lieu de travail:

- a) **Conservez votre zone de travail propre et bien éclairée.** Les zones de travail en désordre et non éclairées peuvent être à l'origine d'accidents.
- b) **Avec l'outil électrique, ne travaillez pas dans un environnement soumis à un risque d'explosion et dans lequel se trouvent des poussières, des gaz et des liquides inflammables.** Les outils électriques produisent des étincelles qui peuvent enflammer la poussière ou les vapeurs.
- c) **Pendant l'utilisation de l'outil électrique, tenez à distance les enfants et les autres personnes.** En cas de déflexion, vous pouvez perdre le contrôle de l'appareil.

2) Sécurité électrique:

- a) **La fiche de raccordement de l'outil électrique doit convenir à la prise de courant. La fiche ne doit pas être modifiée de quelle manière que ce soit. N'utilisez aucune prise d'adaptateur conjointement avec des outils électriques ayant une mise à la terre de protection.** Les fiches inchangées et les prises de courant appropriées diminuent le risque de décharge électrique.

- b) Evitez le contact du corps avec les surfaces mises à la terre, telles que les tubes, les chauffages, les fours et les réfrigérateurs.** Il existe un risque accru de décharge électrique, si votre corps est mis à la terre.
- c) Tenez les outils électriques à distance de la pluie ou de l'humidité.** La pénétration de l'eau dans un outil électrique augmente le risque d'une décharge électrique.
- d) Ne pas maltraiter le cordon. Ne jamais utiliser le cordon pour porter, tirer ou débrancher l'outil. Maintenir le cordon à l'écart de la chaleur, du lubrifiant, des arêtes ou des parties en mouvement.** Des cordons endommagés ou emmêlés augmentent le risque de choc électrique.
- e) Si vous travaillez avec un outil électrique en plein air, utilisez uniquement un câble de prolongation qui soit adapté pour l'extérieur.** L'emploi d'un câble de prolongation approprié pour le domaine extérieur diminue le risque d'une décharge électrique.
- f) Si l'utilisation de l'outil électrique dans un environnement humide ne peut être évitée, utilisez un disjoncteur à courant de défaut.** L'utilisation d'un disjoncteur à courant de défaut réduit le risque d'électrocution.
- 3) Sécurité des personnes:**
- a) Restez vigilant, faites attention à ce que vous faites et utilisez raisonnablement l'outil électrique pendant votre travail. N'utilisez aucun outil électrique si vous êtes fatigué ou vous trouvez sous l'influence de drogues, d'alcool ou de médicaments.** Un moment d'inattention durant l'utilisation de l'outil électrique peut être la cause de graves blessures.
- b) Portez toujours un équipement de protection individuel et des lunettes protectrices.** Le port d'un équipement de protection individuel, comme un masque anti-poussières, des chaussures de sécurité anti-dérapantes, un casque de protection ou des protections auriculaires, en fonction du type et de l'utilisation de l'outil électrique, diminue le risque des blessures.
- c) Evitez une mise en service non prévue. Assurez-vous que l'outil électrique est éteint avant que vous ne le connectiez à l'alimentation en courant et / ou à l'accumulateur, le portiez ou le déplaçiez.** Si en portant l'appareil électrique, votre doigt appuie sur le commutateur ou que l'appareil se mette en marche lorsque vous le connectez, cela peut entraîner un accident.
- d) Retirez les outils de réglage ou la clé à écrous avant de mettre l'outil électrique sous tension.** Un outil ou une clé qui se trouve dans une partie mobile de l'appareil peut être à l'origine de blessures.
- e) Ne pas se précipiter. Assurez-vous d'avoir une position stable et d'être tout le temps en équilibre.** Vous pourrez ainsi mieux contrôler mieux l'outil électrique dans des situations inattendues.
- f) Portez des vêtements appropriés convenables. Ne portez aucun habit large ou parure. Maintenez vos cheveux, habits et gants loin des parties mo-**

biles. Les habits légers, les parures ou les longs cheveux peuvent être saisis par les parties mobiles.

- g) Lorsque des dispositifs d'aspiration ou de réception de poussière peuvent être montés, ceux-ci doivent être placés et correctement utilisés.** L'utilisation d'un dispositif d'aspiration diminue le risque de formation de poussières.
- h) Ne pensez pas être en sécurité et n'ignorez pas les réglementations en matière de sécurité, même si après de nombreuses utilisations, vous êtes habitué à l'outil électrique.** Un comportement insouciant peut en l'espace de quelques secondes provoquer des blessures graves.
- 4) Utilisation et manipulation de l'outil électrique:**
- a) Ne pas forcer l'outil. Utilisez pour votre travail l'outil électrique le mieux adapté.** Avec un outil électrique approprié, vous travaillez mieux et avec davantage de sécurité dans le secteur de travail donné.
- b) N'utilisez aucun outil électrique dont le commutateur est défectueux.** Un outil électrique qui ne peut plus être allumé ou éteint est dangereux et doit être réparé.
- c) Débranchez la fiche de la prise et/ou retirez une batterie amovible avant de régler l'appareil, de changer des pièces d'outils d'intervention ou de ranger l'outil électrique.** Cette mesure de précaution empêche un démarrage involontaire de l'outil électrique.
- d) Conservez les outils électriques inutilisés hors de la portée des enfants. Ne laissez pas des per-**

sonnes qui ne connaissent pas l'appareil ou n'ont pas lu ces instructions utiliser l'appareil.

Les outils électriques sont dangereux s'ils sont utilisés par des personnes inexpérimentées.

- e) Prenez soin de l'outil électrique et de l'outil d'intervention. Contrôlez si les parties mobiles fonctionnent correctement et ne se coincent pas ; vérifiez l'appareil pour voir si des pièces sont rompues ou sont endommagées, perturbant ainsi le fonctionnement de l'outil électrique. Faites réparer les pièces endommagées avant d'utiliser l'appareil.** Beaucoup d'accidents ont pour origine des outils électriques mal entretenus.
- f) Maintenez les outils coupants aiguisés et propres.** Les outils tranchants bien entretenus ayant des bords de coupe aiguisés se coincent moins et s'utilisent plus facilement.
- g) Utilisez l'outil électrique, les accessoires, les outils, etc. conformément à ces instructions. Prenez également en compte les conditions de travail et l'activité à réaliser.** L'utilisation des outils électriques pour des buts autres que ceux prévus peut mener à des situations dangereuses.
- h) Gardez les manches et les surfaces de prise secs, propres et exempts d'huiles et de graisses.** Des manches et des surfaces de prise glissantes ne permettent pas une utilisation et un contrôle sûrs de l'outil électrique dans des situations imprévisibles.

5) Utilisation des outils fonctionnant sur batteries et précaution d'emploi

- a) **Charger les accumulateurs uniquement avec les chargeurs qui sont recommandés par le fabricant.** Il y a un risque d'incendie si un chargeur, approprié pour un type précis d'accumulateur, est utilisé avec d'autres accumulateurs.
- b) **N'utiliser que les accumulateurs prévus à cet effet avec les outils électriques.** L'utilisation d'un autre accumulateur peut entraîner des blessures ou déclencher un incendie.
- c) **Tenir l'accumulateur non utilisé à distance des trombones de bureau, des pièces de monnaie, des clés, des clous, des vis ou de tous autres petits objets en métal qui pourraient causer un découplage des contacts.** Un court-circuit entre les contacts d'accumulateur peut entraîner des combustions ou un début d'incendie.
- d) **En cas de mauvaise utilisation, le liquide peut sortir de l'accumulateur. Évitez tout contact avec celui-ci. En cas de contact accidentel, rincer avec de l'eau. Si le liquide pénètre dans les yeux, consulter un médecin.** Des fuites de liquide provenant de l'accumulateur peuvent entraîner des irritations de la peau ou des brûlures.
- e) **N'utilisez pas de batterie endommagée ou altérée.** Des batteries endommagées ou altérées peuvent se comporter de façon imprévisible et provoquer un incendie, une explosion ou un risque de blessure.
- f) **N'exposez pas une batterie à un feu ou à des températures**

trop élevées. Le feu ou des températures supérieures à 130 °C peuvent provoquer une explosion.

- g) **Suivez toutes les instructions relatives au chargement et ne rechargez jamais la batterie ou l'outil sans fil à des températures en dehors de la plage indiquée dans le mode d'emploi.** Un chargement incorrect ou à des températures en dehors de la plage autorisée peut détruire la batterie et augmenter le risque d'incendie.
- ## 6) Service:
- a) **Ne laissez réparer votre outil électrique que par des professionnels qualifiés et seulement avec des pièces de rechange d'origine.** Vous serez ainsi sûr de conserver la sécurité pour l'outil électrique correspondant.
 - b) **Ne réparez jamais des batteries endommagées.** L'ensemble de la maintenance des batteries ne peut être effectué que par le fabricant ou par les centres de service après-vente mandatés.

Consignes de sécurité pour taille-haies

- a) **Tenez toutes les parties de votre corps éloignées de la lame. N'essayez pas de retirer les restes de coupe ou de bloquer la matière à découper lorsque les lames sont en marche.** Les lames continuent à se déplacer après la coupure de l'interrupteur. Un moment d'inattention lors de l'utilisation du taille-haie peut entraîner de graves blessures.
- b) **Portez le taille-haie par la poignée avec la lame arrêtée et fai-**

- tes attention à ne pas actionner l'interrupteur.** Porter correctement le taille-haie réduit le risque d'enclenchement involontaire et de blessure consécutive avec la lame.
- c) **Toujours mettre le cache sur les lames pendant le transport ou le rangement du taille-haie.** Une manipulation correcte du taille-haie réduit le risque de blessure lié à la lame.
- d) **Assurez-vous que tous les interrupteurs sont coupés et que la batterie est retirée ou éteinte avant de retirer des restes de coupe coincés ou d'entretenir la machine.** Une mise en marche inattendue du taille-haie pendant le retrait de la matière coincée peut provoquer des blessures graves.
- e) **Tenez le taille-haie uniquement par ses surfaces de prise isolées, car la lame de coupe peut toucher des câbles électriques cachés.** Le contact des lames avec un fil sous tension peut également mettre les parties métalliques sous tension et provoquer une électrocution.
- f) **Éloignez tous les fils électriques de la zone de coupe.** Des câbles peuvent être dissimulés dans les haies et buissons et être coupés accidentellement par la lame.
- g) **N'utilisez pas le taille-haie par mauvais temps, en particulier en cas de risque orageux.** Cela réduit le risque d'être touché par la foudre.
- b) **Tenez le taille-haie correctement, p. ex. à deux mains par les poignées en présence de deux poignées.** La perte de contrôle de l'appareil peut entraîner des blessures.
- c) Le taille-haie est prévu pour des travaux pendant lesquels l'utilisateur est au sol et non sur une échelle ou toute autre surface instable.
- d) Il est recommandé que l'utilisateur s'assure, avant l'utilisation du taille-haie, que le ou les dispositifs de verrouillage de chaque pièce mobile (p. ex. de l'arbre prolongé et de l'élément pivotant), le cas échéant, sont en position de verrouillage.

Consignes de sécurité pour cisailles à gazon

- a) **N'utilisez pas la cisaille à gazon par mauvais temps, en particulier en cas de risque orageux.** Cela réduit le risque d'être touché par la foudre.
- b) **Éloignez tous les fils électriques de la zone de coupe.** Des câbles peuvent être dissimulés et être coupés accidentellement par la lame.
- c) **Tenez la cisaille à gazon uniquement par ses surfaces de prise isolées, car la lame de coupe peut toucher des câbles électriques cachés.** Le contact des lames avec un fil sous tension peut également mettre les parties métalliques sous tension et provoquer une électrocution.
- d) **Tenez toutes les parties de votre corps éloignées de la lame. N'essayez pas de retirer les restes de coupe ou de bloquer la matière à découper lorsque les lames sont en marche.** Les la-

CONSIGNES DE SÉCURITÉ SUPPLÉMENTAIRES

- a) **Il est recommandé d'inspecter les haies et buissons pour rechercher des objets dissimulés, p. ex. grillages et câbles cachés.**

mes continuent à se déplacer après la désactivation de l'interrupteur. Un moment d'inattention lors de l'utilisation de la cisaille à gazon peut entraîner de graves blessures.

- e) **Assurez-vous que l'interrupteur est désactivé et que la batterie est retirée ou éteinte avant de retirer des restes de coupe coincés ou d'entretenir la cisaille à gazon.** Une mise en marche inattendue de la cisaille à gazon pendant le retrait de la matière coincée ou pendant l'entretien peut provoquer des blessures graves.
- f) **Portez la cisaille à gazon par la poignée avec la lame arrêtée et faites attention à ne pas actionner l'interrupteur.** Porter correctement la cisaille à gazon réduit le risque d'enclenchement involontaire et de blessure consécutive avec la lame.
- g) **Toujours mettre le cache sur les lames pendant le transport ou le rangement de la cisaille à gazon.** Une manipulation correcte de la cisaille à gazon réduit le risque de blessure lié à la lame.

CONSIGNES DE SÉCURITÉ SUPPLÉMENTAIRES

- a) **Inspectez la zone de travail pour rechercher des objets étrangers, p. ex. cailloux et câbles dissimulés.**
- b) **Tenez correctement la cisaille à gazon.**
- c) **Travaillez avec l'appareil sur le sol et non sur des échelles ou autres surfaces instables.**

Autres risques

Même si vous utilisez cet outil électrique de manière conforme, il existe malgré tout d'autres risques. Les dangers suivants peuvent se produire en fonction de la méthode de construction et du modèle de cet outil électrique:

- a) Coupures
- b) Dommages affectant l'ouïe si aucune protection d'ouïe appropriée n'est portée.
- c) Blessures aux yeux, si aucune protection oculaire appropriée n'est portée.
- d) Ennuis de santé engendrés par les vibrations affectant les bras et les mains si l'appareil est utilisé pendant une longue période ou s'il n'est pas employé de manière conforme ou correctement entretenu.



Avertissement ! Pendant son fonctionnement cet outil électrique produit un champ électromagnétique qui, dans certaines circonstances, peut perturber des implants médicaux actifs ou passifs. Pour diminuer le risque de blessures graves ou mortelles, nous recommandons aux personnes portant des implants médicaux de consulter leur médecin et le fabricant de l'implant médical avant d'utiliser cette machine.

Utilisation

 Respectez les lois de protection contre le bruit et les prescriptions locales.

D Emboîter/remplacer les accessoires

 **Avant d'emboîter ou de remplacer l'accessoire, veillez à éteindre l'appareil et à retirer la batterie de l'appareil pour éviter des risques et des blessures.**

Emboîter l'accessoire

1. Placez la lame-cisaille à gazon (12) ou la lame-taille-haie (10) sur la connexion à fiche (14) sur la partie inférieure de la tête de l'appareil (1).
2. Poussez l'accessoire dans le sens de la tête de l'appareil (1).
Il s'enclenche avec un déclic.

Retirer l'accessoire :

3. Appuyez sur les boutons de déverrouillage (8) se situant sur la tête de l'appareil (1), et retirez l'accessoire (10/12).

A Mise en marche et arrêt

1. Avant la mise en marche, veuillez enlever le cas échéant le cache-lame (9/11).
2. Pour allumer l'appareil, poussez le verrouillage de l'enclenchement (3) vers l'avant et actionnez l'interrupteur Marche/Arrêt (5). Lâchez alors le blocage de mise en marche. L'appareil fonctionne à la plus haute vitesse.
3. Pour éteindre, lâchez l'interrupteur (5).

 **Après la mise en arrêt de l'appareil, les lames continuent à se mouvoir pendant un certain temps. Attendez que les lames s'immobilisent**

**complètement, ne touchez pas les lames en mouvement et ne les freinez pas.
Danger de blessure !**

Contrôler l'état de charge de la batterie

L'indicateur de charge de la batterie (A 2) indique l'état de charge de la batterie pendant l'utilisation de l'appareil. Pour cela, maintenez l'interrupteur Marche/Arrêt (A 5) enfoncé.

3 LED sont allumées (rouge-jaune-vert) :

Batterie chargée

2 LED sont allumées (rouge-jaune) :

Batterie partiellement chargée

1 LED est allumée (rouge) :

La batterie doit être chargée

Régler l'angle de travail

B Incliner la poignée de l'appareil

La poignée de l'appareil (4) possède 3 angles d'inclinaison :

1. Actionnez le déverrouillage (6) et inclinez la poignée de l'appareil (4) dans l'angle souhaité.
2. Relâchez le déverrouillage (6), la poignée de l'appareil (4) va s'encliqueter.

C Tourner la tête de l'appareil

La tête de l'appareil (1) est dotée de 7 positions :

1. Tirez le déverrouillage (7) vers le bas et faites tourner la tête de l'appareil (1) dans la position souhaitée.
2. Relâchez le déverrouillage (7), la tête de l'appareil (1) va s'encliqueter.

Manche télescopique

Travailler avec le manche télescopique

E Coulisser et démonter l'appareil

1. Coulissez l'appareil le long du rail de guidage dans le support de montage (15) du manche télescopique. Il s'enclenche avec un déclic.
2. Introduisez la fiche mâle (16) dans la fiche femelle (17) se trouvant à l'arrière de la tête de l'appareil (1).
3. Avant le démontage, retirez la fiche mâle (16) de la fiche femelle (17).
4. Pour le démontage, retirez l'appareil.

F Modifier la longueur du manche télescopique

Adaptez la longueur du manche télescopique (13) à votre taille à l'aide de la vis de réglage (18).

1. Desserrez la vis de réglage (18).
2. Réglez le manche télescopique (13) à la hauteur souhaitée.
3. Bloquez la position en tournant la vis de réglage (18).

F Mise en marche et arrêt (avec le manche télescopique)

1. Avant la mise en marche, retirez le cache-lame (A 11).
2. Pour la mise en marche, actionnez le verrouillage d'enclenchement (19) sur la poignée du manche télescopique.
3. Appuyez sur l'interrupteur Marche/Arrêt (20) sur la poignée du manche télescopique tout en maintenant le verrouillage d'enclenchement enfoncé.

4. Relâchez le verrouillage d'enclenchement. L'appareil fonctionne à vitesse maximale.
5. Pour éteindre, relâcher l'interrupteur Marche/Arrêt.

Consignes générales de travail

- Avant chaque utilisation, contrôlez l'appareil pour trouver des défauts tels que des pièces détachées, usagées ou endommagées.
- Respectez les consignes relatives à la maintenance et au nettoyage de l'appareil.

Utilisation comme cisaille à gazon/ taille-haie



Pendant la coupe, veillez à ce qu'aucun objet tel que du fil métallique, des pièces métalliques, des pierres, etc. n'arrivent sur la lame. Cela peut endommager le dispositif de coupe. En cas de blocage des lames causé par des objets solides, arrêtez immédiatement l'appareil.

- Vérifiez que les vis sont bien serrées sur bâti de couteau.
- Utilisez uniquement des lames aiguës afin d'obtenir un bon rendement de coupe et pour préserver l'appareil et la batterie.
- Ne surchargez pas trop l'appareil pendant le travail afin d'éviter une immobilisation.

Travailler avec la cisaille à gazon

- Le mieux est de couper le gazon lorsqu'il est sec et pas trop haut.

Travailler avec le taille-haie

- Déplacez l'appareil régulièrement vers l'avant ou en arc de cercle.
- Le bâti de couteau bilatéral permet de couper dans les deux directions ou, par des mouvements de pendule, d'un côté sur l'autre.

Utilisation avec manche télescopique



Le manche télescopique doit être utilisé uniquement avec la lame-cisaille à gazon !



Lors de son utilisation, veillez à ce que la lame de cisaille à gazon (A 12) ne traîne pas sur le sol.

Poussez doucement l'appareil sur les roues par-dessus le sol. Cela permet d'avoir une hauteur de coupe régulière.

Nettoyage/Entretien



Faites exécuter les travaux qui ne sont pas mentionnés dans cette notice par notre centre de services. N'utilisez que des pièces d'origine. Vous risquez de vous blesser.



Retirez la batterie avant tout travail. Il existe un risque de blessures.



N'employez pas de détergent ou de solvant, vous risquez alors d'infliger des dommages irréparables à l'appareil. Les agents chimiques peuvent en effet attaquer les parties en plastique de l'appareil.



Portez des gants lorsque vous touchez les lames (A 10/12). Il y a un risque de blessure par coupure.

Effectuez régulièrement les travaux d'entretien et de nettoyage suivants, ils vous assureront une utilisation longue et fiable de l'appareil :

- Contrôlez si les caches et autres dispositifs de protection ne sont pas endommagés et s'ils sont correctement installés. Le cas échéant, remplacez-les.
- N'utilisez jamais la machine avec des dispositifs ou des couvercles de protection défectueux ou ne disposant pas de protection, ou avec un câble endommagé ou usé.
- Maintenez propres les fentes de ventilation, le carter moteur et les poignées de l'appareil. Pour les nettoyer, utilisez un chiffon humide ou une brosse.
- Maintenez la lame toujours propre. Après chaque utilisation de l'appareil, vous devez :

- nettoyer la lame (avec un chiffon imbibé d'huile) ;
- lubrifier les barres porte-lame à l'aide d'une burette ou d'un aérosol.

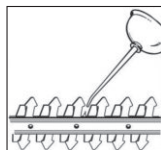

- Vous pouvez polir vous-même de légères brèches sur les dents. Il vous suffit pour cela d'affûter les dents avec une pierre à huile. Seules des lames aiguisées coupent bien.
- Des lames émoussées, déformées ou endommagées doivent être remplacées.

Nous ne sommes pas responsables des dommages causés par nos appareils lorsqu'ils sont imputables à des réparations impropres, à l'emploi de pièces non originales ou à une utilisation non conforme aux prescriptions.

Rangement

- Conservez l'appareil avec sa protection de lame fournie à la livraison dans un local sec et hors de la portée des enfants.

Elimination et protection de l'environnement

Enlevez la batterie de l'appareil et veuillez recycler l'appareil, la batterie, les accessoires et l'emballage dans le respect de l'environnement.



Les appareils électriques ne doivent pas être jetés avec les déchets ménagers.

Directive 2012/19/UE sur les déchets d'équipements électriques et électroniques : les consommateurs sont légalement tenus de recycler, dans le respect de l'environnement, les équipements électriques et électroniques arrivés en fin de vie. Cela permet de garantir une valorisation écologique et respectueuse des ressources.

Suivant la transposition en droit national, vous pouvez disposer des possibilités suivantes :

- Restitution à un point de vente,
- Restitution à un point de collecte officiel,
- Renvoi au fabricant / au distributeur.

Ne sont pas concernés les accessoires qui accompagnent les appareils usagés et les moyens auxiliaires sans composants électriques.



Portez le carton à un point de recyclage.



La batterie ne doit pas être jetée avec les déchets ménagers, dans le feu (risque d'explosion) ou dans l'eau. Les batteries endommagées présentent un risque pour l'environnement et pour votre santé en cas de fuites de vapeurs ou de liquides toxiques.

Éliminez les batteries selon les prescriptions locales. Des batteries défectueuses ou usées doivent être recyclées conformément à la directive 2006/66/CE. Veuillez déposer les batteries à un point de collecte pour batteries usagées, où elles seront recyclées écologiquement. Pour cela, veuillez vous adresser à la société de gestion des déchets de votre ville ou à notre centre de SAV.

Recyclez les batteries lorsqu'elles sont déchargées. Nous recommandons de recouvrir les bornes avec un adhésif afin d'éviter un court-circuit. N'ouvrez pas la batterie.

Jetez les branches et l'herbe coupées dans le compost et non avec les déchets ménagers.



Points de collecte sur www.quefairedemesdechets.fr
Privilégiez la réparation ou le don de votre appareil !

Le produit est recyclable, est soumis à une responsabilité élargie du fabricant et est collecté dans le cadre du tri sélectif.

Garantie - France

Chère cliente, cher client,
Ce produit bénéficie d'une garantie de 3 ans, valable à compter de la date d'achat. En cas de manques constatés sur ce produit, vous disposez des droits légaux contre le vendeur du produit. Ces droits légaux ne sont pas limités par notre garantie présentée par la suite.

Article L217-4 du Code de la consommation

Le vendeur livre un bien conforme au contrat et répond des défauts de conformité existant lors de la délivrance.

Il répond également des défauts de conformité résultant de l'emballage, des instructions de montage ou de l'installation lorsque celle-ci a été mise à sa charge par le contrat ou a été réalisée sous sa responsabilité.

Article L217-5 du Code de la consommation

Le bien est conforme au contrat :

1° S'il est propre à l'usage habituellement attendu d'un bien semblable et, le cas échéant :

- s'il correspond à la description donnée par le vendeur et posséder les qualités que celui-ci a présentées à l'acheteur sous forme d'échantillon ou de modèle ;
- s'il présente les qualités qu'un acheteur peut légitimement attendre eu égard aux déclarations publiques faites par le vendeur, par le producteur ou par son représentant, notamment dans la publicité ou l'étiquetage ;

2° Ou s'il présente les caractéristiques définies d'un commun accord par les parties ou être propre à tout usage spécial recherché par l'acheteur, porté à la connaissance du vendeur et que ce dernier a accepté.

Article L217-16 du Code de la consommation

Lorsque l'acheteur demande au vendeur, pendant le cours de la garantie commerciale qui lui a été consentie lors de l'acquisition ou de la réparation d'un bien meuble, une remise en état couverte par la garantie, toute période d'immobilisation d'au moins sept jours vient s'ajouter à la durée de la garantie qui restait à courir. Cette période court à compter de la demande d'intervention de l'acheteur ou de la mise à disposition pour réparation du bien en cause, si cette mise à disposition est postérieure à la demande d'intervention.

Indépendamment de la garantie commerciale souscrite, le vendeur reste tenu des défauts de conformité du bien et des vices rédhibitoires dans les conditions prévues aux articles L217-4 à L217-13 du Code de la consommation et aux articles 1641 à 1648 et 2232 du Code Civil.

Article L217-12 du Code de la consommation

L'action résultant du défaut de conformité se prescrit par deux ans à compter de la délivrance du bien.

Conditions de garantie

Le délai de garantie débute avec la date d'achat. Veuillez conserver soigneusement le ticket de caisse original. En effet, ce document vous sera réclamé comme preuve d'achat. Si un défaut de matériel ou un défaut de fabrication se présente au cours des trois ans suivant la date d'achat de ce produit, nous réparons gratuitement ou remplaçons ce produit - selon notre choix. Cette garantie suppose que l'appareil défectueux et le justificatif d'achat (ticket de caisse) nous soient présentés durant cette période de trois ans et que la nature du manque et la manière dont celui-ci est apparu soient explicités par écrit dans un bref courrier.

Si le défaut est couvert par notre garantie, le produit vous sera retourné, réparé ou remplacé par un neuf. Aucune nouvelle période de garantie ne débute à la date de la réparation ou de l'échange du produit.

Durée de garantie et demande légale en dommages-intérêts

La durée de garantie n'est pas prolongée par la garantie. Ce point s'applique aussi aux pièces remplacées et réparées. Les dommages et les manques éventuellement constatés dès l'achat doivent immédiatement être signalés après le déballage. A l'expiration du délai de garantie les réparations occasionnelles sont à la charge de l'acheteur.

Volume de la garantie

L'appareil a été fabriqué avec soin, selon de sévères directives de qualité et il a été entièrement contrôlé avant la livraison. La garantie s'applique aux défauts de matériel ou aux défauts de fabrication.

Cette garantie ne s'applique pas aux consommables. Les pièces d'usure sont remplacées pendant les deux premières années à compter de la date d'achat.

Cette garantie prend fin si le produit endommagé n'a pas été utilisé ou entretenu d'une façon conforme. Pour une utilisation appropriée du produit, il faut impérativement respecter toutes les instructions citées dans le manuel de l'opérateur. Les actions et les domaines d'utilisation déconseillés dans la notice d'utilisation ou vis-à-vis desquels une mise en garde est émise, doivent absolument être évités.

Le produit est conçu uniquement pour un usage privé et non pour un usage industriel. En cas d'emploi impropre et incorrect, de recours à la force et d'interventions entreprises et non autorisées par notre succursale, la garantie prend fin.

Les pièces détachées indispensables à l'utilisation du produit sont disponibles pendant la durée de la garantie du produit.

Article 1641 du Code civil

Le vendeur est tenu de la garantie à raison des défauts cachés de la chose vendue qui la rendent impropre à l'usage auquel on la destine, ou qui diminuent tellement cet usage que l'acheteur ne l'aurait pas acquise, ou n'en aurait donné qu'un moindre prix, s'il les avait connus.

Article 1648 1er alinéa du Code civil

L'action résultant des vices rédhibitoires doit être intentée par l'acquéreur dans un délai de deux ans à compter de la découverte du vice.

Marche à suivre dans le cas de garantie

Pour garantir un traitement rapide de votre demande, veuillez suivre les instructions suivantes :

- Tenez vous prêt à présenter, sur demande, le ticket de caisse et le numéro d'identification (IAN 408299_2207) comme preuve d'achat.
- Vous trouverez le numéro d'article sur la plaque signalétique.
- Si des pannes de fonctionnement ou d'autres manques apparaissent, prenez d'abord contact, par **téléphone** ou par **e-Mail**, avec le service après-vente dont les coordonnées sont indiquées ci-dessous. Vous recevrez alors des renseignements supplémentaires sur le déroulement de votre réclamation.
- En cas de produit défectueux vous pouvez, après contact avec notre service clients, envoyer le produit, franco de port à l'adresse de service après-vente indiquée, accompagné du justificatif d'achat (ticket de caisse) et en indiquant quelle est la nature du défaut et quand celui-ci s'est produit. Pour éviter des pro-

blèmes d'acceptation et des frais supplémentaires, utilisez absolument seulement l'adresse qui vous est donnée. Assurez-vous que l'expédition ne se fait pas en port dû, comme marchandises encombrantes, envoi express ou autre taxe spéciale. Veuillez renvoyer l'appareil, y compris tous les accessoires livrés lors de l'achat et prenez toute mesure pour avoir un emballage de transport suffisamment sûr.

Garantie - Belgique

Chère cliente, cher client,
Ce produit bénéficie d'une garantie de 3 ans, valable à compter de la date d'achat. En cas de manques constatés sur ce produit, vous disposez des droits légaux contre le vendeur du produit. Ces droits légaux ne sont pas limités par notre garantie présentée par la suite.

Conditions de garantie

Le délai de garantie débute avec la date d'achat. Veuillez conserver soigneusement le ticket de caisse original. En effet, ce document vous sera réclamé comme preuve d'achat. Si un défaut de matériel ou un défaut de fabrication se présente au cours des trois ans suivant la date d'achat de ce produit, nous réparons gratuitement ou remplaçons ce produit - selon notre choix. Cette garantie suppose que l'appareil défectueux et le justificatif d'achat (ticket de caisse) nous soient présentés durant cette période de trois ans et que la nature du manque et la manière dont celui-ci est apparu soient explicités par écrit dans un bref courrier. Si le défaut est couvert par notre garantie, le produit vous sera retourné, réparé ou remplacé par un neuf. Aucune nouvelle période de garantie ne débute à la date de la réparation ou de l'échange du produit.

Durée de garantie et demande légale en dommages-intérêts

La durée de garantie n'est pas prolongée par la garantie. Ce point s'applique aussi aux pièces remplacées et réparées. Les dommages et les manques éventuellement constatés dès l'achat doivent immédiatement être signalés après le déballage. A l'expiration du délai de garantie les réparations occasionnelles sont à la charge de l'acheteur.

Volume de la garantie

L'appareil a été fabriqué avec soin, selon de sévères directives de qualité et il a été entièrement contrôlé avant la livraison.

La garantie s'applique aux défauts de matériel ou aux défauts de fabrication. Cette garantie ne s'étend pas aux parties du produit qui sont exposées à une usure normale et peuvent être donc considérées comme des pièces d'usure (par exemple la lame) ou pour des dommages affectant les parties fragiles (par exemple les commutateurs). Cette garantie prend fin si le produit endommagé n'a pas été utilisé ou entretenu d'une façon conforme. Pour une utilisation appropriée du produit, il faut impérativement respecter toutes les instructions citées dans le manuel de l'opérateur. Les actions et les domaines d'utilisation déconseillés dans la notice d'utilisation ou vis-à-vis desquels une mise en garde est émise, doivent absolument être évités.

Marche à suivre dans le cas de garantie

Pour garantir un traitement rapide de votre demande, veuillez suivre les instructions suivantes :

- Tenez vous prêt à présenter, sur demande, le ticket de caisse et le numéro d'identification (IAN 408299_2207) comme preuve d'achat.

- Vous trouverez le numéro d'article sur la plaque signalétique.
- Si des pannes de fonctionnement ou d'autres manques apparaissent, prenez d'abord contact, par **téléphone** ou par **e-Mail**, avec le service après-vente dont les coordonnées sont indiquées ci-dessous. Vous recevrez alors des renseignements supplémentaires sur le déroulement de votre réclamation.
- En cas de produit défectueux vous pouvez, après contact avec notre service clients, envoyer le produit, franco de port à l'adresse de service après-vente indiquée, accompagné du justificatif d'achat (ticket de caisse) et en indiquant quelle est la nature du défaut et quand celui-ci s'est produit. Pour éviter des problèmes d'acceptation et des frais supplémentaires, utilisez absolument seulement l'adresse qui vous est donnée. Assurez-vous que l'expédition ne se fait pas en port dû, comme marchandises encombrantes, envoi express ou autre taxe spéciale. Veuillez renvoyer l'appareil, y compris tous les accessoires livrés lors de l'achat et prenez toute mesure pour avoir un emballage de transport suffisamment sûr.

Service Réparations

Vous pouvez, contre paiement, faire exécuter par notre service, des réparations **qui ne font pas partie de la garantie**. Nous vous enverrons volontiers un devis estimatif. Nous ne pouvons traiter que des appareils qui ont été correctement emballés et qui ont envoyés suffisamment affranchis.

Attention: veuillez renvoyer à notre agence de service votre appareil nettoyé et avec une note indiquant le défaut constaté. Les appareils envoyés en port dû - comme marchandises encombrantes, en envoi

express ou avec toute autre taxe spéciale ne seront pas acceptés. Nous exécutons gratuitement la mise aux déchets de vos appareils défectueux renvoyés.

Service-Center



Service France

Tel.: 0800 919270
E-Mail: grizzly@lidl.fr
IAN 408299_2207



Service Belgique

Tel.: 0800 12089
E-Mail: grizzly@lidl.be
IAN 408299_2207

Importateur

Veuillez noter que l'adresse suivante n'est pas une adresse de service après-vente. Contactez d'abord le service après-vente cité plus haut.

Grizzly Tools GmbH & Co. KG

Stockstädter Straße 20
63762 Großostheim
Allemagne
www.grizzlytools.de

Pièces de rechange/Accessoires

Vous obtiendrez des pièces de rechange et des accessoires à l'adresse www.grizzlytools.shop

Les pièces détachées indispensables à l'utilisation du produit sont disponibles pendant la durée de la garantie du produit.

Si vous avez des problèmes lors du passage de la commande, merci d'utiliser le formulaire de contact. Pour toute autre question, adressez-vous au « Service-Center » (voir page 55).

Position	Désignation	n° de commande
A 9	Protection de lame du taille-haie	91105637
A 10	Lame du taille-haie	13700056
A 11	Protection de lame de coupe-bordures	91105638
A 12	Lame de coupe-bordures	13699995
A 13	Manche télescopique	91110314

Dépannage

Problème	Cause possible	Dépannage
L'appareil ne démarre pas	L'appareil est déchargé	Rechargez l'appareil (respecter la notice d'utilisation de la batterie et du chargeur)
	Cran anti-enclenchement (A 3) non actionné correctement	Allumer (voir « Utilisation »)
	Interrupteur Marche/Arrêt (A 5) défectueux	Réparation par un centre de SAV
Mauvais résultat de coupe	Friction excessive faute de lubrifiant	Huilez la lame (A 10/12) (voir « Nettoyage/Entretien »)
	Lame salie (A 10/12)	Nettoyer la lame (voir « Nettoyage/Entretien »)
	Lame (A 10/12) émoussée ou ébréchée	Affûtez la lame (voir « Nettoyage/Entretien ») ou changez-la (voir « Pièces de rechange/Accessoires »)
	La lame (A 10/12) est endommagée	Changez la lame (voir « Pièces de rechange/Accessoires »)

Inhoud

Inleiding	57	Telescopische steel	68
Toepassingsgebied	57	Werken met de telescopische stang ..	68
Algemene beschrijving	58	In- en uitschakelen (met telescopische steel)	68
Omvang van de levering	58	Algemene werkinstructies	68
Functiebeschrijving	58	Gebruik als grasschaar/struikschaar ..	68
Overzicht	58	Gebruik met de telescopische steel ...	69
Technische gegevens	59	Onderhoud en reiniging	69
Laadtijd	59	Bewaring	70
Veiligheidsinstructies	60	Afvoer/milieubescherming	70
Symbolen	60	Garantie	71
Algemene veiligheidsinstructies voor elektrisch gereedschap	61	Reparatieservice	72
Veiligheidsinstructies voor heggenscharen	64	Service-Center	72
Veiligheidsinstructies voor grasscharen	65	Importeur	72
Restriscio's	66	Reserveonderdelen/Accessoires ...	73
Bediening	67	Foutopsporing	73
Accessoires monteren/wisselen	67	Vertaling van de originele CE-conformiteitsverklaring	275
In- en uitschakelen	67	Explosietekening	289
Laadtoestand van de accu controleren	67		
Werkhoek instellen	67		

Inleiding

Hartelijk gefeliciteerd met de aankoop van uw nieuw apparaat. Daarmee hebt u voor een hoogwaardig apparaat gekozen. Dit apparaat werd tijdens de productie op kwaliteit gecontroleerd en aan een eindcontrole onderworpen. De functionaliteit van uw apparaat is bijgevolg verzekerd.



De gebruiksaanwijzing vormt een bestanddeel van dit apparaat. Ze omvat belangrijke aanwijzingen voor veiligheid, gebruik en afvalverwijdering. Maak u vóór het gebruik van het apparaat met alle bedienings- en veiligheidsinstructies vertrouwd. Gebruik het apparaat uitsluitend zoals beschreven en

voor de aangegeven toepassingsgebieden. Bewaar de handleiding goed en overhandig alle documenten bij het doorgeven van het apparaat mee aan derden.

Toepassingsgebied

Het apparaat is alleen bestemd voor het snoeien en trimmen van dunne twijgen van hagen, heesters en sierstruiken, voor het snijden van gras aan randen en op kleine oppervlakken in huishoudelijk bereik. Het toestel is voor het gebruik door volwassenen bestemd. Jongeren onder 16 jaren mogen het toestel enkel onder toezicht gebruiken.

Ieder ander gebruik, dat in deze gebruiksaanwijzing niet uitdrukkelijk is toegestaan, kan tot schade aan het toestel leiden en een ernst gevaar voor de gebruiker vormen. De bediener of gebruiker van het apparaat is verantwoordelijk voor ongelukken of schade aan andere personen of hun eigendom. Dit apparaat is niet geschikt voor commercieel gebruik. Bij commercieel gebruik vervalt de garantie. De fabrikant is niet aansprakelijk voor schade die door onreglementair gebruik of verkeerde bediening wordt veroorzaakt. Het apparaat maakt deel uit van de X 12 V TEAM serie van Parkside en kan worden gebruikt met accu's uit de X 12 V TEAM serie van Parkside. De accu's mogen alleen met originele opladers van de reeks X 12 V TEAM van Parkside worden geladen.

Algemene beschrijving

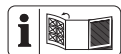

Een afbeelding van de belangrijkste functionele componenten vindt u op de voorste en achterste uitklappagina.

Omvang van de levering

Pak het apparaat uit en controleer, of de inhoud volledig is. Org voor een reglementair voorgeschreven afvalverwijdering van het verpakkingsmateriaal.

- Apparaat
- Grasschaarmes met mesbescherming
- Struikschaarmes met mesbescherming
- Telescopische steel
- Gebruiksaanwijzing



Batterij en lader zijn niet inbegrepen.



Neem de veiligheids- en acculaad instructies in acht die vermeld staan in de gebruiksaanwijzing van uw

accu en van de lader van de reeks (Parkside) X 12 V TEAM. Een gedetailleerde beschrijving van het laadproces en andere informatie vindt u in de aparte gebruiksaanwijzing ervan.

Func tie beschrijving

De draadloze gras- en struikschaar heeft twee verwisselbare snij-inrichtingen. Bij het gebruik als struikschaar wordt als snijvoorziening een maaibalk met twee zijden toegepast. De vangtanden zijn uit veiligheidsoverwegingen aan de zijkant afgerond en verzet aangebracht om kans op letsel te verkleinen. Bij het gebruik als grasschaar wordt als snijvoorziening een scheermes met meerdere tanden toegepast. De werking van de bedienelementen ontleent u alstublieft aan de volgende beschrijvingen.

Overzicht



Apparaat:

- 1 Apparaatkop
- 2 Laadindicatie (LED)
- 3 Inschakelblokkering, apparaat
- 4 Apparaatgreep
- 5 Aan-/uit schakelaar, apparaat
- 6 Ontgrendelknop voor het neerbuigen van de handgreep
- 7 Ontgrendelknop voor het draaien van de apparaatkop
- 8 Ontgrendeltoetsen

Accessoires:

- 9 Mesbescherming struikschaar
- 10 Struikschaarmes
- 11 Mesbescherming grasschaar
- 12 Grasschaarmes
- 13 Telescopische steel

- D** 14 Insteekverbinding
- E** 15 Apparaathouder
- 16 Stekker
- 17 Steekbus
- F** 18 Stelschroef, telescopische steel
- 19 Inschakelblokkering, telescopische steel
- 20 Aan-/uit schakelaar, telescopische steel

Technische gegevens

Accu-gras- en

struikschaar.....PGSA 12 A1

Motorspanning U. 12 V == (gelijkspanning)

Nominaal toerental n_0 1200 min⁻¹

Gewicht (incl. accessoires) ca. 1,66 kg

Geluidsvermogensniveau (L_{WA})

gegarandeerd 85 dB

Grasschaarmes

Maaibreedte 120 mm

Geluidsdrukkniveau

(L_{pA}) 72,7 dB, $K_{pA} = 3$ dB

Geluidsvermogensniveau (L_{WA})

gemeten 80,7 dB; $K_{WA} = 2,37$ dB

Trilling (a_h)

zonder telescopische

stang 1,89 m/s²; K = 1,5 m/s²

met telescopische

stang 1,12 m/s²; K = 1,5 m/s²

Struikschaarmes

Snijlengte 170 mm

Maaihogte max. 7,9 mm

Geluidsdrukkniveau

(L_{pA}) 69,4 dB, $K_{pA} = 3$ dB

Geluidsvermogensniveau (L_{WA})

gemeten 80,4 dB; $K_{WA} = 2,01$ dB

Trilling (a_h) 2,02 m/s²; K = 1,5 m/s²

Geluids- en trillingswaarden worden in overeenstemming met de in de conformiteitsverklaring genoemde normen en bepalingen berekend.

De aangegeven trillingemissiewaarde werd volgens een genormaliseerd testmethode gemeten en kan ter vergelijking van een stuk elektrisch gereedschap met een ander gebruikt worden.

De aangegeven trillingemissiewaarde kan ook voor een inleidende inschatting van de blootstelling benut worden.



Waarschuwing:

Afhankelijk van de manier, waarop het elektrische gereedschap gebruikt wordt, kan de trillingemissiewaarde tijdens het effectieve gebruik van het elektrische gereedschap van de aangegeven waarde verschillen.

Probeer de belasting door trillingen zo gering mogelijk te houden. Voorbeeldmaatregelen voor de reductie van trillingsbelasting zijn het dragen van handschoenen bij het gebruik van het gereedschap en de beperking van de werktijd. Daarbij moeten alle delen van de bedrijfscyclus in acht worden genomen (bij voorbeeld tijden, waarop het elektrische werktuig is uitgeschakeld en tijden waarin het weliswaar is ingeschakeld, maar zonder belasting draait).

Laadtijd

Het apparaat maakt deel uit van de reeks X 12 V TEAM van Parkside en kan worden gebruikt met accu's uit de reeks X 12 V TEAM van Parkside. Accu's uit de reeks X 12 V TEAM van Parkside mogen alleen worden opgeladen met opladers uit de reeks X 12 V TEAM van Parkside.

We bevelen u aan dit apparaat uitsluitend met volgende accu's:
 PAK 12 A3, PAK 12 B3, PAK 12 A4, PAK 12 B4, PAK 12 C1, PAK 12 D1.
 We bevelen u aan deze accu's met volgende laders te laden:
 PLGK 12 A2, PLGK 12 B2, PDSLK 12 A1, PDSLK 12 A2, PLGK 12 A3.

Laadtijd (min.)	PAPK 12 A1 PAK 12 A3	PAPK 12 A2	PAPK 12 B1 PAK 12 B2 PAK 12 B3	PAPK 12 D1
PLGK 12 A1	60	60	120	150
PLGK 12 A2	60	60	120	150
PLGK 12 B2 PDSLK 12 A1	30	45	60	80
PDSLK 12 A2	60	45	60	80

Veiligheidsinstructies



Dit toestel kan bij ondeskundig gebruik zware verwondingen veroorzaken. Alvorens u met het toestel werkt, leest u alstublieft zorgvuldig de gebruiksaanwijzing en maakt u zich met alle bedieningselementen goed bekend.

Symbolen

Symbolen in de handleiding



Gevaarsymbolen met gegevens ter preventie van lichamelijke letsels en materiële schade.



Er bestaat gevaar voor verwondingen door een elektrische schok.



Gebodsteken met gegevens ter preventie van beschadigingen.



Aanwijzingsteken met informatie voor een betere omgang met het apparaat.

Symbolen op de knipper



Het apparaat maakt deel uit van de reeks X 12 V TEAM



Leest u vóór de eerste ingebruikname de gebruiksaanwijzing zorgvuldig door.



Opgelet!



Draag gehoorbescherming



Draag een veiligheidsbril



Gevaar - Houd handen uit de buurt van het mes



De snijbladen bewegen korte tijd door.



Maakt u geen gebruik van het toestel bij regen, bij slechte weersomstandigheden, in vochtige omgeving of bij natte heggen of grasvelden.



Gevaar voor verwondingen door weggeslingerde onderdelen!



Omringende personen op een veilige afstand uit de gevarezone houden.



Geluidsvermogensniveau gegarandeerd



Elektrische apparaten horen niet thuis bij het huisvuil.

Algemene veiligheidsinstructies voor elektrisch gereedschap



WAARSCHUWING! Lees alle veiligheidsaanwijzingen, instructies, borden en technische gegevens die voor dit elektrische gereedschap gelden. Verzuim bij de naleving van de veiligheidsinstructies en aanwijzingen kan een elektrische schok, brand en/of ernstige verwondingen veroorzaken.

Bewaar alle veiligheidsinstructies en aanwijzing voor de toekomst.

Het in de veiligheidsinstructies gebruikte begrip „Elektrisch gereedschap“ heeft betrekking op elektrisch gereedschap met netvoeding (met netsnoer) en op elektrisch gereedschap met batterijvoeding (zonder netsnoer).

1) Veiligheid op de werkplaats

- a) **Houd uw werkruimte netjes en goed verlicht.** Wanorde of onverlichte werkomgevingen kunnen tot ongevallen leiden.
- b) **Werk met het elektrische gereedschap niet in een explosieve omgeving, waarin er zich brandbare vloeistoffen, gassen of stoffen bevinden.** Elektrisch gereedschap produceert vonken, die het stof of de dampen kunnen doen ontsteken.
- c) **Houd kinderen en andere personen tijdens het gebruik van het elektrische gereedschap op een veilige afstand.** In geval van afleiding kunt u de controle over het apparaat verliezen.

2) Elektische veiligheid

- a) **De aansluitstekker van het elektrische gereedschap moet in het stopcontact passen. De stekker mag op geen enkele manier veranderd worden. Gebruik geen adapterstekkers samen met geaard elektrisch gereedschap.** Ongewijzigde stekkers en passende stopcontacten doen het risico voor een elektrische schok afnemen.
- b) **Vermijd lichamelijk contact met geaarde oppervlakken, zoals van buizen, verwarmingsinstallaties, fornuizen en koelkasten.** Er bestaat een verhoogd risico door een elektrische schok als uw lichaam geaard is.
- c) **Houd elektrisch gereedschap op een veilige afstand tot regen of nattigheid.** Het binnendringen van water in elektrisch gereedschap doet het risico voor een elektrische schok toenemen.

d) Gebruik het snoer niet voor een ander doeleinde om het elektrische gereedschap te dragen, op te hangen of om de stekker uit het stopcontact te trekken. Houd het snoer op een veilige afstand tot hitte, olie, scherpe kanten of bewegende apparaatonderdelen.

Beschadigde of verstrikt geraakte snoeren doen het risico voor een elektrische schok toenemen.

e) Als u met elektrisch gereedschap in de open lucht werkt, maakt u enkel gebruik van verlengsnoeren, die ook voor buiten geschikt zijn.

Het gebruik van een voor buiten geschikt verlengsnoer doet het risico voor een elektrische schok afnemen.

f) Wanneer het gebruik van het elektrische gereedschap in een vochtige omgeving niet te vermijden is, gebruik dan een aardlekschakelaar. Het gebruik van een aardlekschakelaar reduceert het risico op een elektrische schok.

3) Veiligheid van personen

a) Wees aandachtig, let erop wat u doet en ga verstandig aan het werk met elektrisch gereedschap. Gebruik geen elektrisch gereedschap als u moe bent of onder de invloed van drugs, alcohol of medicijnen staat.

Een moment van onoplettendheid bij het gebruik van het elektrische gereedschap kan tot ernstige verwondingen leiden.

b) Draag persoonlijke beschermingsuitrusting en altijd een beschermbril. Het dragen van een persoonlijke beschermingsuitrusting, zoals stofmasker, slipvrije veiligheidsschoenen, beschermende helm of

gehoorbescherming, al naargelang de aard en de toepassing van het elektrische gereedschap, doet het risico voor verwondingen afnemen.

c) Vermijd een onopzettelijke ingebruikname. Vergewis u dat het elektrische gereedschap uitgeschakeld is voordat u het op de stroomvoorziening en/of de accu aansluit, het opneemt of draagt.

Als u bij het dragen van het elektrische gereedschap uw vinger aan de schakelaar hebt of het apparaat ingeschakeld op de stroomvoorziening aansluit, kan dit tot ongevallen leiden.

d) Verwijder instelgereedschap of schroefsleutel voordat u het elektrische gereedschap inschakelt.

Gereedschap of een sleutel, die zich in een draaiend apparaatonderdeel bevindt, kan tot verwondingen leiden.

e) Vermijd een abnormale lichaams houding. Zorg voor een veilige stand en houd te allen tijde uw evenwicht.

Daardoor kunt u het elektrische gereedschap in onverwachte situaties beter controleren.

f) Draag geschikte kledij. Draag geen ruimzittende kleding of sieraden. Houd haar, kledij en handschoenen op een veilige afstand tot bewegende onderdelen. Loszittende kledij, sieraden of lang haar kan/kunnen door bewegende onderdelen vastgegrepen worden.

g) Wanneer stofzuig- en opvangsystemen kunnen worden gemonteerd, moeten deze aangesloten worden en correct worden gebruikt. Gebruik van een stofzuiginrichting kan gevaren door stof doen afnemen.

h) Laat u niet verleiden tot een vals gevoel van veiligheid en negeer

nooit de veiligheidsregels voor elektrische gereedschappen, ook wanneer u na veelvuldig gebruik vertrouwd bent met het elektrisch gereedschap. Onoplettende handelingen kunnen in fracties van seconden ernstig lichamelijk letsel tot gevolg hebben.

4) Gebruik en behandeling van het elektrische gereedschap

a) Overbelast het apparaat niet. Gebruik voor uw werk het daarvoor bestemde elektrische gereedschap.

Met het passende elektrische gereedschap werkt u beter en veiliger in het aangegeven vermogensgebied.

b) Gebruik geen elektrisch gereedschap, waarvan de schakelaar defect is. Elektrisch gereedschap, dat niet meer in- of uitgeschakeld kan worden, is gevaarlijk en moet gerepareerd worden.

c) Trek de stekker uit het stopcontact en/of verwijder de afneembare accu, voordat u instellingen aan het apparaat verricht, gebruiksassessoires verwisselt of het elektrische gereedschap weglegt. Deze voorzorgsmaatregel voorkomt een onopzettelijke start van het elektrische gereedschap.

d) Bewaar ongebruikt elektrisch gereedschap buiten het bereik van kinderen. Laat personen het apparaat niet gebruiken, die daarmee niet vertrouwd zijn of deze aanwijzingen niet gelezen hebben. Elektrisch gereedschap is gevaarlijk als het door onervaren personen gebruikt wordt.

e) Verzorg het elektrische gereedschap en de bijbehorende werk-

tuigen zorgvuldig. Controleer, of beweegbare onderdelen foutloos functioneren en niet klemmen, of er onderdelen gebroken of zodanig beschadigd zijn, dat de werking van het elektrische gereedschap in negatieve zin beïnvloed wordt. Laat beschadigde onderdelen vóór het gebruik van het apparaat repareren. Tal van ongevallen hebben hun oorzaak in slecht onderhouden elektrisch gereedschap.

f) Houd snijd-/snoeigereedschap scherp en netjes. Zorgvuldig onderhouden snijd-/snoeigereedschap met scherpe snijkanten geraken minder gekneld en is gemakkelijker te bedienen.

g) Gebruik elektrisch gereedschap, toebehoren, gebruiksgereedschap enz. in overeenstemming met deze aanwijzingen. Houd daarbij rekening met de arbeidsomstandigheden en de uit te voeren activiteit. Het gebruik van elektrisch gereedschap voor andere dan de voorziene toepassingen kan tot gevaarlijke situaties leiden.

h) Houd grepen en greepvlakken droog, schoon en vrij van olie en vet. Gladde grepen en greepvlakken maken het moeilijk om elektrisch gereedschap in onvoorziene situaties veilig te bedienen en onder controle te houden.

5) Zorgvuldig omgaan met en gebruiken van Accutoestellen

a) Laad de accu's alleen op in accusladers, die door de producent aanbevolen worden. Voor een acculader die geschikt is voor een bepaalde soort accu's bestaat brandgevaar als hij met andere accu's gebruikt wordt.

b) Gebruik alleen de daarvoor voorziene accu's in de elektro-

werktuigen. Het gebruik van andere accu's kan tot verwondingen en brandgevaar leiden.

- c) **Houd de niet-gebruikte accu uit de buurt van paperclips, munten, sleutels, nagels, schroeven of andere kleine metalen voorwerpen, die een overbrugging van de contacten zouden kunnen veroorzaken.** Een kortsluiting tussen de accucontacten kan tot brandwonden of brand leiden.
- d) **Bij verkeerd gebruik kan vloeistof uit de accu vrijkomen. Vermijd contact daarmee. Bij toevallig contact met water afspoelen. Als de vloeistof in de ogen komt, moet u bovendien een arts consulteren.** Vrijkomende accuvloeistof kan tot geïrriteerde huid of brandwonden leiden.
- e) **Gebruik geen beschadigde of gemodificeerde accu.** Beschadigde of gemodificeerde accu's kunnen zich onverwacht gedragen en brand, explosies en lichamelijk letsel veroorzaken.
- f) **Stel een accu niet bloot aan brand of te hoge temperaturen.** Brand of temperaturen boven 130 °C kunnen een explosie veroorzaken.
- g) **Volg alle aanwijzingen voor het laden op en laad de accu of het accugereedschap nooit buiten het in de gebruiksaanwijzing aangegeven temperatuurbereik.** Foutief laden of laden buiten het toegelaten temperatuurbereik kan de accu vernielen en het brandgevaar verhogen.

6) Service

- a) **Laat uw elektrisch gereedschap uitsluitend door gekwalificeerd,**

vakkundig geschoold personeel en enkel met originele reserveonderdelen repareren. Daardoor wordt verzekerd dat de veiligheid van het elektrische gereedschap in stand gehouden wordt.

- b) **Verricht nooit onderhoud aan beschadigde accu's.** Alle onderhoud aan accu's zou alleen door de fabrikant of een geautoriseerde serviceorganisatie moeten worden verricht.

Veiligheidsinstructies voor heggenscharen

- a) **Houd alle lichaamsdelen uit de buurt van het mes. Probeer niet het snoeisel te verwijderen of materiaal dat u wenst te snijden vast te houden als de messen in beweging zijn.** De messen blijven bewegen nadat de schakelaar is uitgeschakeld. Eén moment van onoplettendheid bij het gebruik van de heggenschaar kan leiden tot ernstige letsels.
- b) **Draag de heggenschaar aan de greep bij stilstaande messen en let erop de schakelaar niet te activeren.** Door de heggenschaar correct te dragen, wordt het risico op onbedoelde bediening en schade door het mes verkleind.
- c) **Trek altijd eerst de afdekking over het mes voordat u de heggenschaar transporteert of opbergt.** Zorgvuldige omgang met de heggenschaar vermindert het gevaar voor letsels door het mes.
- d) **Zorg ervoor dat alle schakelaars zijn uitgeschakeld en dat de accu is verwijderd of uitgeschakeld voordat u bekneld maaisel verwijdert of onder-**

- houd aan de machine uitvoert.** Een onverwachte werking van de heggenschaar tijdens het verwijderen van vastgelopen materiaal kan leiden tot ernstig letsel.
- e) **Houd de heggenschaar alleen vast aan de geïsoleerde greepvlakken, aangezien het snijmes verborgen elektriciteitskabels kan raken.** Het contact van de messen met een spanningsvoerende leiding kan ook metalen onderdelen van het apparaat onder spanning zetten en een elektrische schok veroorzaken.
- f) **Houd eventuele netkabels uit de buurt van het snijgebied.** Leidingen kunnen in heggen en struiken worden verborgen en per ongeluk door het mes worden gesneden.
- g) **Gebruik de heggenschaar niet bij slecht weer, zeker niet als er kans is op onweer.** Dit verkleint de kans door de bliksem te worden getroffen.
- d) Het wordt aanbevolen dat de gebruiker, alvorens de heggenschaar te gebruiken, ervoor zorgt dat de vergrendelingsinrichting(en) van eventuele bewegende onderdelen (bijv. de verlengde steel en het zwenkelement), indien aanwezig, in de vergrendelde positie staat (staan).

Veiligheidsinstructies voor grasscharen

- a) **Gebruik de grasschaar niet bij slecht weer, zeker niet als er kans is op onweer.** Dit verkleint de kans door de bliksem te worden getroffen.
- b) **Houd eventuele netkabels uit de buurt van het snijgebied.** Kabels kunnen verborgen zijn en per ongeluk door het mes worden doorgesneden.
- c) **Houd de grasschaar alleen bij de geïsoleerde greepvlakken vast, omdat het snijblad verborgen elektriciteitsleidingen kan raken.** Het contact van de messen met een spanningsvoerende leiding kan ook metalen onderdelen van het apparaat onder spanning zetten en een elektrische schok veroorzaken.
- d) **Houd alle lichaamsdelen uit de buurt van het mes. Probeer niet het snoeisel te verwijderen of materiaal dat u wenst te snijden vast te houden als de messen in beweging zijn.** De messen blijven na het uitschakelen met de schakelaar bewegen. Eén moment van onoplettendheid bij het gebruik van de grasschaar kan leiden tot ernstige letsels.
- e) **Zorg ervoor dat de schakelaar uit staat en dat de accu verwijderd of uitgeschakeld is voordat u vastzittend maaisel verwijdert**

EXTRA VEILIGHEIDSAANWIJZINGEN

- a) **Het verdient aanbeveling de heggen en struiken te doorzoeken op verborgen voorwerpen, bijv. draadafsluitingen en verborgen leidingen.**
- b) **Houd de heggenschaar correct vast, bijv. met beide handen aan de handgrepen, wanneer twee handgrepen aanwezig zijn.** Bij verlies van de controle over het apparaat kan men gewond raken.
- c) De heggenschaar is bedoeld voor werkzaamheden waarbij de gebruiker op de grond staat en niet op een ladder of ander instabiel stavlak.

of onderhoud pleegt aan de grasschaar. Onverwachte bediening van de grasschaar bij het verwijderen van ingesloten materiaal of tijdens onderhoud kan leiden tot ernstig letsel.

- f) **Draag de grasschaar aan de handgreep bij stilstaand mes en zorg ervoor dat u de schakelaar niet bedient.** Als u de grasschaar op de juiste manier draagt, vermindert u het risico dat u per ongeluk met het mes werkt en dat u zich daaraan verwondt.
- g) **Trek de afdekking altijd over de messen wanneer u de grasschaar vervoert of opbergt.** Een juiste hantering van de grasschaar vermindert het risico van letsel door het mes.

EXTRA VEILIGHEIDSAANWIJZINGEN

- a) **Doorzoek het werkgebied op vreemde voorwerpen, zoals puin en verborgen leidingen.**
- b) **Houd de grasschaar correct vast.**
- c) **Werk met het apparaat stand op de grond, niet op ladders of andere onstabiele oppervlakken.**

Restrisico's

Ook als u dit elektrische gereedschap zoals voorgeschreven bedient, blijven er altijd restrisico's bestaan. Volgende gevaren kunnen zich in verband met de constructiewijze en uitvoering van dit elektrische gereedschap voordoen:

- a) Snijdwonden
- b) Gehoorschade indien er geen geschikte gehoorbescherming gedragen wordt.
- c) Oogletsel, wanneer geen geschikte oogbescherming wordt gedragen.
- d) Schade aan de gezondheid, die van hand-/armtrillingen het gevolg zijn indien het apparaat gedurende een langere periode gebruikt wordt of niet zoals reglementair voorgeschreven beheerd en onderhouden wordt.



Waarschuwing! Dit elektrische gereedschap produceert tijdens de werking een elektromagnetisch veld. Dit veld kan in bepaalde omstandigheden actieve of passieve medische implantaten in negatieve zin beïnvloeden. Om het gevaar voor ernstige of dodelijke verwondingen te verminderen, adviseren wij personen met medische implantaten, hun arts en de fabrikant van het medische implantaat te raadplegen voordat de machine bediend wordt.

Bediening



Houd rekening met geluidsoverlast en plaatselijke verordeningen.



Accessoires monteren/wisselen



Zorg ervoor, om risico's en letsels te voorkomen, dat u eerst het apparaat uitschakelt en de accu verwijdert vooraleer u accessoires monteert of verwisselt.

Accessoires monteren

1. Plaats het grasschaarmes (12) of het struikscharmes (10) op de insteekverbinding (14) aan de onderkant van de apparaatkop (1).
2. Druk het accessoire in de richting van de apparaatkop (1).
Het klikt hoorbaar vast.

Accessoires verwijderen:

3. Druk op de ontgrendeltoetsen (8) aan de apparaatkop (1) en verwijder het accessoire (10/12).



In- en uitschakelen

1. Verwijder indien nodig de mesbescherming (9/11) voordat u het apparaat inschakelt.
2. Om het apparaat in te schakelen, schuift u de inschakelblokkering (3) naar voren en drukt u op de aan-/uitknop (5).
Laat dan de inschakelgrendeling los. Het apparaat loopt met maximale snelheid.
3. Als u het apparaat wilt uitschakelen laat u de aan/uit-schakelaar (5) los.



Na het uitschakelen van het toestel bewegen zich de messen nog enkele tijd verder.

Laat u de messen geheel tot rust komen. Raakt u de zich bewegende messen niet aan en remt u deze niet af. Gevaar van verwondingen!

Laadtoestand van de accu controleren

De indicator van de laadtoestand (A 2) geeft tijdens het gebruik van het apparaat de laadtoestand van de accu aan. Houd daartoe de aan-/uitknop (A 5) ingedrukt.

3 leds branden (rood-geel-groen):

Accu geladen

2 leds branden (rood-geel):

Accu gedeeltelijk geladen

1 led brandt (rood):

accu moet worden geladen

Werkhoek instellen



Apparaatgreep voorover buigen:

De apparaatgreep (4) kan in 3 posities worden gezet:

1. Activeer de ontgrendeling (6) en buig de apparaatgreep (4) in de gewenste hoek.
2. Laat de ontgrendeling (6) los, de apparaatgreep (4) klikt vast.



Apparaatkop draaien:

De apparaatkop (1) kan in 7 verschillende posities worden gezet:

1. Trek de ontgrendeling (7) naar onderen en draai de apparaatkop (1) in de gewenste positie.

2. Laat de ontgrendeling (7) los, de apparaatkop (1) klikt vast.

Telescopische steel

Werken met de telescopische stang

E Apparaat opschuiven en demonteren:

1. Schuif het apparaat langs de geleidingsrail in de houder (15) van de telescopische stang. Het klikt hoorbaar vast.
2. Steek de steekverbinding (16) in de steekbus (17) aan de achterzijde van de apparaatkop (1).
3. Vóór het demonteren trekt u de stekker (16) uit de steekbus (17).
4. Om te demonteren trekt u het apparaat eruit.

F Telescopische steel in de lengte instellen

Stel de lengte van de telescopische steel (13) passend bij uw lichaamslengte met behulp van de stelschroef (18) in.

1. Draai de stelschroef (18) op.
2. Stel de telescopische steel (13) in op de gewenste lengte.
3. Fixeer vervolgens de positie door de vastzetschroef (18) aan te draaien.

F In- en uitschakelen (met telescopische steel)

1. Verwijder de messenbescherming (A 11) voor het inschakelen.
2. Voor de inschakeling gebruikt u de inschakelblokkering (19) aan de handgreep van de telescopische steel.

3. Druk bij ingedrukte inschakelblokkering op de aan-/uitschakelaar (20) aan de handgreep van de telescopische steel.
4. Laat dan de inschakelvergrendeling los. Het apparaat loopt met maximale snelheid.
5. Om het apparaat uit te schakelen, laat u de aan-/uitschakelaar los.

Algemene werkinstructies

- Controleer het apparaat voor elk gebruik op duidelijke gebreken, zoals losse, versleten of beschadigde onderdelen.
- Neem de aanwijzingen over het onderhoud en de reiniging van het apparaat in acht.

Gebruik als grasschaar / struikschaar



Zorg er tijdens het snijden voor dat er geen voorwerpen, zoals draden, metalen voorwerpen, stenen enz., in de schaar belanden. Dit kan namelijk leiden tot schade aan de snijvoorziening. Schakel bij een blokkering van de messen door vaste voorwerpen het apparaat onmiddellijk uit.

- Controleer of de schroeven van de mesbalk goed vastzitten.
- Gebruik alleen scherpe messen, om een goed snijresultaat te garanderen en het apparaat en de accu te besparen.
- Belast het apparaat tijdens het werken niet zo veel, dat het apparaat stilvalt.

Werken met de grasschaar

- Gras is het beste te snijden wanneer het droog en niet te hoog is.

Werken met de struikschaar

- Beweeg het apparaat gelijkmatig voorwaarts of heen en weer in bogen.
- Dankzij de dubbelzijdige mesbalk kan het apparaat in beide richtingen snijden of in pendelbewegingen van de ene kant naar de andere kant snijden.

Gebruik met de telescopische steel



De telescopische steel mag alleen worden gebruikt met het grasschaarmes!



Let bij het gebruik erop dat het grasschaarmes (A 12) niet op de bodem sleept.

Schuif langzaam het apparaat op de wielen over de grond. Zo krijgt u een gelijkmatige maaihoogte.

Onderhoud en reiniging



Laat werkzaamheden die niet in deze handleiding worden beschreven, uitvoeren door ons servicecenter. Gebruik uitsluitend originele onderdelen. Gevaar voor verwondingen!



Verwijder de accu voordat u aan het apparaat werkt. Er bestaat een risico op verwondingen.



Gebruikt u geen reinigings- resp. oplosmiddelen. U zou daarmee het toestel onherstelbaar kunnen beschadigen. Chemische substanties kunnen de kunststofdelen van het toestel aangrijpen.



Draagt u bij de omgang met de messen (A 10/12) handschoenen. Gevaar voor verwondingen door snijwonden!

Voert u de volgende onderhouds- en reinigingswerkzaamheden regelmatig uit. Hierdoor is een lang en betrouwbaar gebruik gewaarborgd:

- Controleert u op afdekkingen en veiligheidsvoorzieningen op beschadiging en op correcte zitting. Vervangt u deze eventueel.
- Gebruik de machine nooit met defecte veiligheidsinrichtingen of afdekkingen, zonder afschermingen of met beschadigde of versleten kabels.
- Houd ventilatiesleuven, motorhuis en handgrepen van het apparaat netjes. Gebruik daarvoor een vochtig doekje of een borstel.
- Houd het apparaat steeds schoon. Telkens na gebruik van het apparaat moet u
 - het mes reinigen (met olieachtige vod);
 - de mesbalk met oliekannetje of spray oliën.
- Lichte kerven aan de lemmeten kunt u zelf gladmaken. Trekt u hiervoor de lemmeten met een oliesteen af. Alleen scherpe messen zorgen voor een goede snijprestatie.
- Stompe, verbogen of beschadigde messen moeten worden vervangen.

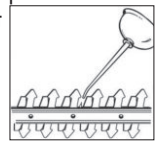

Wij zijn niet aansprakelijk voor door onze toestellen veroorzaakte schade, als deze door een ondeskundige reparatie of door de inzet van niet-originele delen resp. door een onreglementaire toepassing worden veroorzaakt.

Bewaring

- Bewaar het apparaat in de bijgeleverde mesbescherming droog en buiten het bereik van kinderen.

Afvoer/ milieubescherming

Neem de accu uit het apparaat en lever het apparaat, de accu, het toebehoren en de verpakking in voor een milieuvriendelijke verwerking.



Elektrische apparaten horen niet thuis bij het huisvuil.

Richtlijn 2012/19/EU betreffende afgedankte elektrische en elektronische apparatuur: Consumenten zijn wettelijk verplicht elektrische en elektronische apparatuur aan het eind van de levensduur op milieuvriendelijke wijze te recyclen. Op die manier wordt milieuvriendelijke en grondstofbesparende recycling gewaarborgd. Afhankelijk van de omzetting in nationaal recht, hebt u de volgende mogelijkheden:

- retourneren naar een verkooppunt,
- aan een officieel inzamelpunt inleveren,
- retourneren naar de fabrikant/distributeur.

Dit is niet van toepassing op accessoires die bij oude apparaten zijn gevoegd en hulpmiddelen zonder elektrische bestanddelen.



Werp de accu niet bij het huisvuil, in het vuur (ontploffingsgevaar) of in het water. Beschadigde accu's kunnen het milieu en uw gezondheid schaden als er giftige dampen of vloeistoffen ontsappen.

Voer accu's af volgens de plaatselijke voorschriften. Defecte of gebruikte accu's moeten volgens richtlijn 2006/66/EG gerecycled worden. Breng accu's binnen bij een inzamelpunt voor oude accu's, waar ze voor milieuvriendelijke recyclage worden verwerkt. Vraag hiervoor raad bij uw plaatselijke afvalmaatschappij of bij ons servicecenter.

Voer accu's in ontladen toestand af. We raden aan om de polen af te dekken met tape ter bescherming tegen kortsluiting. Open de accu niet.

Geef afgesneden takken en gras mee aan het composteringsproces en gooi ze niet in de vuilnisbak.

Garantie

Geachte cliënte, geachte klant,
U krijgt op dit apparaat 3 jaar garantie, te rekenen vanaf de datum van aankoop.
Ingeval van gebreken aan dit product heeft u tegenover de verkoper van het product wettelijke rechten. Deze wettelijke rechten worden door onze hierna beschreven garantie niet beperkt.

Garantievoorwaarden

De garantietermijn begint met de datum van aankoop. Gelieve de originele kassabon goed te bewaren. Dit document wordt als bewijs van de aankoop benodigd.
Indien er zich binnen drie jaar, te rekenen vanaf de datum van aankoop van dit product, een materiaal- of fabricagefout voordoet, wordt het product door ons – naar onze keuze – voor u gratis gerepareerd of vervangen. Deze garantievergoeding stelt voorop dat binnen de termijn van drie jaar het defecte apparaat en het bewijs van aankoop (kassabon) voorgelegd en dat schriftelijk kort beschreven wordt, waarin het gebrek bestaat en wanneer het zich voorgedaan heeft.
Als het defect door onze garantie gedekt is, krijgt u het gerepareerde of een nieuw product terug. Met herstelling of uitwisseling van het product begint er geen nieuwe garantieperiode.

Garantieperiode en wettelijke kwaliteitsgarantie

De garantieperiode wordt door de garantievergoeding niet verlengd. Dit geldt ook voor vervangen en gerepareerde onderdelen.
Eventueel al bij de aankoop bestaande beschadigingen en gebreken moeten onmiddellijk na het uitpakken gemeld worden. Na het verstrijken van de garantieperiode tot stand komende reparaties worden tegen verplichte betaling van de kosten uitgevoerd.

Omvang van de garantie

Het apparaat werd volgens strikte kwaliteitsrichtlijnen zorgvuldig geproduceerd en vóór aflevering nauwgezet getest.

De garantievergoeding geldt voor materiaal- of fabricagefouten. Deze garantie is niet van toepassing op productonderdelen, die aan een normale slijtage blootgesteld zijn en daarom als aan slijtage onderhevige onderdelen beschouwd kunnen worden (b.v. Mes en aandrijvingswiel) of op beschadigingen aan breekbare onderdelen (b.v. schakelaars). Deze garantie valt weg wanneer het product beschadigd, niet oordeelkundig gebruikt of niet onderhouden werd. Voor een vakkundig gebruik van het product dienen alle in de gebruiksaanwijzing vermelde aanwijzingen nauwgezet in acht genomen te worden. Gebruiksdoeleinden en handelingen, die in de gebruiksaanwijzing afgeraden worden of waarvoor gewaarschuwd wordt, dienen onvoorwaardelijk vermeden te worden. Het product is uitsluitend voor het privé- en niet voor het commerciële gebruik bestemd. Bij een verkeerde of onoordeelkundige behandeling, toepassing van geweld en bij ingrepen, die niet door het door ons geautoriseerde servicefiliaal doorgevoerd werden, valt de garantie weg.

Afhandeling ingeval van garantie

Gelieve aan de volgende aanwijzingen gevolg te geven om een snelle behandeling van uw verzoek te garanderen:

- Gelieve voor alle aanvragen de kassabon en het artikelnummer (IAN 408299_2207) als bewijs van de aankoop klaar te houden.
- Gelieve het artikelnummer uit het typeplaatje, een gravering, op de voorpagina van uw handleiding (onderaan links) of als sticker aan de achter- of onderzijde af te leiden.



- Indien er zich functiefouten of andere gebreken voordien, contacteert u in eerste instantie de hierna vernoemde serviceafdeling **telefonisch** of per **e-mail**. U krijgt dan bijkomende informatie over de afhandeling van uw klacht.
- Een als defect geregistreerd product kunt u, na overleg met onze klantenservice, mits toevoeging van het bewijs van aankoop (kassabon) en de vermelding, waarin het gebrek bestaat en wanneer het zich voorgedaan heeft, voor u franco naar het u medegedeelde serviceadres zenden. Om problemen bij de acceptatie en extra kosten te vermijden, maakt u onvoorwaardelijk uitsluitend gebruik van het adres, dat u medegedeeld wordt. Zorg ervoor dat de verzending niet ongefrankeerd, als volumegoed, per expresse of via een andere speciale verzendingswijze plaatsvindt. Gelieve het apparaat met inbegrip van alle bij de aankoop bijgeleverde accessoires in te zenden en voor een voldoende veilige transportverpakking te zorgen.

Reparatieservice

U kunt reparaties, **die niet onder de garantie vallen**, tegen berekening door ons servicefiliaal laten doorvoeren. Zij maakt graag voor u een kostenraming op. Wij kunnen uitsluitend apparaten behandelen, die voldoende verpakt en gefrankeerd ingezonden werden.

Opgelet: Gelieve uw apparaat gereinigd en met een aanwijzing op het defect naar ons servicefiliaal te zenden.

Ongefrankeerd – als volumegoed, per expresse of via een andere speciale verzendingswijze – ingezonden apparaten worden niet geaccepteerd.

De afvalverwerking van uw defecte ingezonden apparaten voeren wij gratis door.

Service-Center

NL **Service Nederland**
Tel.: 0800 0249630
E-Mail: grizzly@lidl.nl
IAN 408299_2207

BE **Service België**
Tel.: 0800 12089
E-Mail: grizzly@lidl.be
IAN 408299_2207

Importeur

Gelieve in acht te nemen dat het volgende adres geen serviceadres is. Contacteer in eerste instantie het hoger vermelde servicecenter.

Grizzly Tools GmbH & Co. KG
Stockstädter Straße 20
DE-63762 Großostheim
Duitsland
www.grizzlytools.de

Reserveonderdelen/Accessoires

Reserveonderdelen en accessoires verkrijgt u op
www.grizzlytools.shop

Ondervindt u problemen bij het orderproces, gebruik dan het contactformulier.
 Bij andere vragen neemt u contact op met het "Service-Center" (zie pag. 72).

Pos.	Benaming	bestelnummers
A 9	Mesbescherming struikschaar	91105637
A 10	Struikschaarmes	13700056
A 11	Mesbescherming grasschaar	91105638
A 12	Grasschaarmes	13699995
A 13	Telescopische steel	91110314

Foutopsporing

Probleem	Mogelijke oorzaak	Fouterstel
Apparaat start niet	Apparaat is ontladen	Apparaat laden (aparte bedieningshandleiding voor accu en lader raadplegen)
	Inschakelblokkering (A 3) niet correct gebruikt	Inschakelen (zie „Bediening“)
	Aan-/uit schakelaar (A 5) defect	Reparatie door service-center
Slecht maieresultaat	Te veel wrijving wegens ontbrekende smering	Messen (A 10/12) oliën (zie „Reiniging/onderhoud“)
	Vuil mes (A 10/12)	Mes reinigen (zie „Reiniging/onderhoud“)
	Mes (A 10/12) is stomp of heeft snijkantbramen	Mes scherpren (zie „Reiniging/onderhoud“) of vervangen (zie „Reserveonderdelen/accessoires“)
	Mes (A 10/12) is beschadigd	Mes vervangen (zie „Reserveonderdelen/accessoires“)

Spis treści

Wstęp	74	Ustawianie kąta roboczego	84
Przeznaczenie	74	Rękojeść teleskopowa	85
Opis ogólny	75	Praca z rękojeścią teleskopową	85
Zawartość opakowania	75	Załączanie i wyłączenie	
Opis działania	75	(z rękojeścią teleskopową)	85
Przegląd	75	Ogólne instrukcje pracy	85
Dane techniczne	76	Użycie jako nożyce do trawy/ nożyce do krzewów	85
Czas ładowania	77	Praca z rękojeścią teleskopową	86
Ogólne zasady bezpieczeństwa ..	77	Konserwacja i czyszczenie	86
Symbole	77	Przechowywanie urządzenia	87
Ogólne zasady bezpieczeństwa		Utylizacja i ochrona środowiska ..	87
dotyczące narzędzi elektrycznych	78	Gwarancja	88
Uwagi dotyczące bezpieczeństwa		Serwis naprawczy	89
pracy z nożycami do żywopłotu	81	Service-Center	89
Uwagi dotyczące bezpieczeństwa		Importer	89
dotyczące bezpieczeństwa pracy z		Poszukiwanie błędów	90
nożycami do trawy	82	Tłumaczenie oryginalnej	
Zagrożenia ogólne	83	deklaracji zgodności WE	276
Obsługa	84	Rysunki eksplozyjne	289
Zakładanie / wymiana akcesoriów ..	84		
Włączanie i wyłączanie	84		
Kontrola poziomu naładowania			
akumulatora	84		

Wstęp

Gratulujemy zakupu nowego urządzenia. Zdecydowali się Państwo na zakup wartościowego produktu. Niniejsze urządzenie sprawdzono w trakcie produkcji pod kątem jakości, a także dokonano jego kontroli ostatecznej. W ten sposób zapewniona jest jego sprawność.



Instrukcja obsługi jest częścią składową produktu. Zawiera ona ważne wskazówki dotyczące bezpieczeństwa, eksploatacji i utylizacji. Przed rozpoczęciem użytkowania produktu należy się zapoznać ze wszystkimi wskazówkami dotyczącymi obsługi i bezpieczeństwa. Produkt należy użyt-

kować tylko zgodnie z opisem i podanym przeznaczeniem. Instrukcję należy przechowywać starannie, a w przypadku przekazania produktu osobom trzecim należy dostarczyć nabywcy kompletną dokumentację.

Przeznaczenie

Urządzenie przeznaczone jest wyłącznie do obcinania i przycinania cienkich pędów na żywopłotach, zaroślach i krzewach ozdobnych, do przycinania trawy na obrzeżach i na małych powierzchniach w ramach użytku domowego. Urządzenie może być używane tylko

przez osoby dorosłe. Osoby młodociane poniżej 16 roku życia mogą używać urządzenia tylko pod nadzorem.

Każdy inny sposób używania urządzenia, który nie jest jednoznacznie określony jako dozwolony w niniejszej instrukcji obsługi, może spowodować uszkodzenie urządzenia i stanowić poważne zagrożenie dla użytkownika.

Używanie urządzenia podczas deszczu lub w wilgotnych miejscach jest zabronione. To urządzenie nie jest przeznaczone do zastosowania komercyjnego. W przypadku użytkowania komercyjnego wygasają prawa z tytułu gwarancji. Producent nie odpowiada za szkody wywołane niezgodnym z przeznaczeniem stosowaniem lub nieprawidłową obsługą urządzenia.

Urządzenie jest częścią serii X 12 V TEAM firmy Parkside i może być użytkowane z akumulatorami serii X 12 V TEAM firmy Parkside. Akumulatory można ładować tylko za pomocą ładowarek z serii X 12 V TEAM firmy Parkside.

Opis ogólny

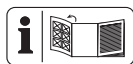

Ilustracja najważniejszych elementów funkcyjnych znajduje się na przedniej i tylnej stronie rozkładanej.

Zawartość opakowania

Rozpakuj urządzenie i sprawdź, czy jest ono kompletne. Prawidłowo posegreguj i usuń materiały opakowania.

- Urządzenie
- Nóż do przycinania trawy z osłoną noża
- Nóż do przycinania krzewów z osłoną noża
- Rękojeść teleskopowa
- Instrukcja obsługi



Bateria i ładowarka nie są wliczone.



Przestrzegaj zasad bezpieczeństwa, ładowania i prawidłowego użytkowania, podanych w instrukcji obsługi akumulatora i ładowarki serii (Parkside) X 12 V Team. Szczegółowy opis procesu ładowania i dalsze informacje można znaleźć w tej oddzielnej instrukcji obsługi.

Opis działania

Akumulatorowe nożyce do trawy i krzewów są wyposażone w dwa wymienne przyrządy obcinające.

Przy używaniu urządzenia jako przycinarki do krzewów jako mechanizm tnący jest stosowana dwustronna belka nożowa. Zęby chwytne mają ze względów bezpieczeństwa zaokrąglone boki i są ustawione w pozycjach przesuniętych względem siebie. Przy używaniu urządzenia jako przycinarki do trawy jako mechanizm tnący jest stosowany nóż nożycowy z kilkoma zębami. Funkcje elementów urządzenia są podane w poniższym opisie.

Przegląd



Urządzenie:

- 1 Głowica urządzenia
- 2 Wskaźnik ładowania (LED)
- 3 Blokada włącznika, urządzenie
- 4 Uchwyt urządzenia
- 5 Włącznik/wyłącznik, urządzenie
- 6 Zatrzask zwalniający do odchylenia rękojeści urządzenia
- 7 Zatrzask zwalniający do obracania głowicy urządzenia
- 8 Przyciski zwalniające

Akcesoria:

- 9 Osłona ostrza nożyc do trawy
- 10 Ostrze nożyc do trawy
- 11 Osłona ostrzy nożyc do trawy
- 12 Ostrze nożyc do trawy
- 13 Rękojeść teleskopowa

D

- 14 Złącze wtykowe

E

- 15 Uchwyt urządzenia
- 16 Wtyk sieciowy
- 17 Gniazdo wtykowe

F

- 18 Śruba ustalająca, rękojeść teleskopowa
- 19 Blokada włącznika, rękojeść teleskopowa
- 20 Włącznik / wyłącznik, rękojeść teleskopowa

Dane techniczne**Akumulatorowe nozycy do trawy i krzewów ... PGSA 12 A1**

Napięcie silnika U 12 V ==
(Napięcie stałe)

Znamionowa prędkość
obrotowa n_0 1200 min⁻¹
Ciężar (z akcesoria) ok. 1,66 kg
Poziom mocy akustycznej (L_{WA})
gwarantowany 85 dB

Nóż przycinarki do trawy

Szerokość cięcia 120 mm
Poziom ciśnienia akustycznego
(L_{pA}) 72,7 dB; $K_{pA} = 3$ dB
Poziom mocy akustycznej (L_{WA})
zmierzony 80,7 dB; $K_{WA} = 2,37$ dB
Wibracje (a_h)
bez rękojeści
teleskopowej ... 1,89 m/s²; $K = 1,5$ m/s²
z rękojeścią
teleskopową 1,12 m/s²; $K = 1,5$ m/s²

Nóż przycinarki do krzewów

Długość cięcia 170 mm
Grubość cięcia max. 7,9 mm
Poziom ciśnienia akustycznego
(L_{pA}) 69,4 dB; $K_{pA} = 3$ dB
Poziom mocy akustycznej (L_{WA})
zmierzony 80,4 dB; $K_{WA} = 2,01$ dB
Wibracje (a_h) .. 2,02 m/s²; $K = 1,5$ m/s²

Parametry akustyki i wibracji zostały określone zgodnie z normami wymienionymi w Deklaracji Producenta.

Podana wartość emisji drgań została zmierzona metodą znormalizowaną i może być wykorzystywana do porównań urządzenia elektrycznego z innymi urządzeniami. Podana wartość emisji drgań może też służyć do szacunkowej oceny stopnia ekspozycji użytkownika na drgania.



Ostrzeżenie: Wartość emisji drgań może się różnić w czasie korzystania z urządzenia od podanej wartości, jest to zależne od sposobu używania urządzenia.

Proszę spróbować maksymalnie ograniczyć narażenie na wibracje. Przykładowymi sposobami zmniejszenia narażenia na wibracje jest noszenie rękawic w trakcie pracy z narzędziem i ograniczenie czasu pracy. Należy przy tym uwzględnić wszystkie elementy cyklu eksploatacji (na przykład czas, w którym elektronarzędzie jest wyłączone, oraz czas, w których jest ono wprawdzie włączone, ale pracuje bez obciążenia).

Czas ładowania

Urządzenie jest częścią serii X 12 V TEAM firmy Parkside i może być użytkowane z akumulatorami serii X 12 V TEAM firmy Parkside. Akumulatory serii X 12 V TEAM firmy Parkside można ładować tylko za pomocą ładowarek z serii X 12 V TEAM firmy Parkside.

Zalecamy użytkowanie urządzenia wyłącznie z następującymi akumulatorami: PAKP 12 A3, PAKP 12 B3, PAKP 12 A4, PAKP 12 B4, PAKP 12 C1, PAKP 12 D1. Zalecamy ładowanie akumulatorów za pomocą następujących ładowarek: PLGK 12 A2, PLGK 12 B2, PDSLK 12 A1, PDSLK 12 A2, PLGK 12 A3.

Czas ładowania (min.)	PAKP 12 A1 PAKP 12 A3	PAKP 12 A2	PAKP 12 B1 PAKP 12 B2 PAKP 12 B3	PAKP 12 D1
PLGK 12 A1	60	60	120	150
PLGK 12 A2	60	60	120	150
PLGK 12 B2 PDSLK 12 A1	30	45	60	80
PDSLK 12 A2	60	45	60	80

Ogólne zasady bezpieczeństwa



Nieprawidłowe obchodzenie się z tym urządzeniem może spowodować poważne zranienia! Przed rozpoczęciem pracy z urządzeniem uważnie przeczytaj całą instrukcję obsługi i zapoznaj się dokładnie z wszystkimi elementami obsługi urządzenia.

Symbole

Symbole w instrukcji obsługi



Symbol niebezpieczeństwa z informacjami na temat ochrony osób i zapobiegania szkodom materialnym.



Istnieje ryzyko odniesienia obrażeń na skutek porażenia prądem elektrycznym.



Znak nakazu z informacjami na temat zapobiegania szkodom.



Znak informacyjny ze wskazówkami ułatwiającymi posługiwanie się urządzeniem.

Symbole na urządzeniu



Urządzenie jest częścią serii X 12 V TEAM



Przed pierwszym uruchomieniem urządzenia uważnie przeczytaj instrukcję obsługi.



Uwaga!

PL



Stosować środki ochrony słuchu



Stosować środki ochrony oczu



Zagrożenie - nie zbliżać dłoni do noża



Mechanizm tnący pracuje jeszcze jakiś czas po wyłączeniu urządzenia.



Nie używaj urządzenia podczas deszczu, złej pogody, w wilgotnych miejscach albo do przycinania mokrych żywopłotów lub trawy.



Niebezpieczeństwo obrażeń przez wyrzucane części!



Podanie poziomu hałasu L_{WA} w dB.



Inne osoby nie powinny przebywać w strefie zagrożenia pracującego urządzenia.



Urządzeń elektrycznych nie należy wyrzucać razem ze śmieciami domowymi.

Ogólne zasady bezpieczeństwa dotyczące narzędzi elektrycznych



OSTRZEŻENIE! Proszę zapoznać się ze wszystkimi wskazówkami bezpieczeństwa, instrukcjami, ilustracjami i danymi technicznymi, dołączonymi do tego elektronarzędzia. Niedokładne przestrzeganie zasad i instrukcji bezpieczeństwa może spowodować porażenie prądem, pożar i/lub inne ciężkie zranienia.

Zachowaj wszystkie zasady bezpieczeństwa i instrukcje na przyszłość.

Użyte w zasadach bezpieczeństwa pojęcie „narzędzie elektryczne” dotyczy narzędzi elektrycznych zasilanych prądem sieciowym (za kablem sieciowym) oraz narzędzi elektrycznych zasilanych z baterii (bez kabla sieciowego).

1) Bezobezpieczeństwo miejsca pracy

- a) **Zapewnij porządek i wystarczające oświetlenie w miejscu pracy.** Nieporządek lub nieoświetlone miejsce pracy może spowodować wypadek.
- b) **Nie pracuj narzędziem elektrycznym w atmosferze potencjalnie wybuchowej, w której znajdują się palne ciecze, gazy lub pyły.** Narzędzia elektryczne wytwarzają iskry, które mogą zapalić pył lub parę.
- c) **Trzymaj od dzieci i innych ludzi w bezpiecznej odległości podczas używania narzędzia elektrycznego.** Odwrócenie uwagi może spowodować utratę kontroli nad urządzeniem.

2) Bezpieczeństwo elektryczne

- a) **Wtyczka narzędzia elektrycznego musi pasować do gniazdka. Wtyczki nie można w żaden sposób modyfikować. Nie używaj adapterów wtyczek razem z narzędziami elektrycznymi posiadającymi zestyk ochronny (uziemiający).** Nienaruszone wtyczki i dopasowane gniazdka zmniejszają ryzyko porażenia prądem.
- b) **Unikaj dotykania uziemionych powierzchni, takich jak rury, kaloryfery, piecyki, kuchenki, lodówki.** Gdy Twoje ciało jest uziemione, ryzyko porażenia prądem jest większe.
- c) **Trzymaj narzędzia elektryczne z daleka od deszczu i wilgoci/wody.** Dostanie się wody do wnętrza urządzenia elektrycznego zwiększa ryzyko porażenia prądem.
- d) **Nie używaj kabla do przenoszenia narzędzia elektrycznego, do jego zawieszania ani do wyciągania wtyczki z gniazdka. Chroni kabel przed gorącym, olejem, ostrymi krawędziami i ruchomymi częściami urządzenia.** Uszkodzone i splątane kable zwiększają ryzyko porażenia prądem.
- e) **Pracując narzędziem elektrycznym na dworze, używaj tylko przedłużaczy dopuszczonych do używania na dworze.** Używanie przedłużacza przystosowanego do używania na dworze zmniejsza ryzyko porażenia prądem.
- f) **Jeśli nie da się uniknąć pracy elektro-narzędzia w środowisku wilgotnym, należy zastosować wyłącznik różnicowoprądowy.** Zastosowanie wyłącznika różnicowoprądowego zmniejsza niebezpieczeństwo porażenia prądem elektrycznym.

3) Bezpieczeństwo osób

- a) **Zachowuj uwagę, uważaj na to, co robisz i pracuj narzędziem elektrycznym rozsądnie. Nie używaj narzędzi elektrycznych, jeżeli jesteś zmęczony albo jeżeli pod wpływem narkotyków, alkoholu albo leków.** Chwila nieuwagi podczas używania narzędzia elektrycznego może doprowadzić do poważnych zranień.
- b) **Noś środki ochrony osobistej, zawsze zakładaj okulary ochronne.** Noszenie środków ochrony osobistej, takich jak maska przeciwpyłowa, buty z antypoślizgowymi podeszwami, kask i nauszniki – zależnie od rodzaju i sposobu używania narzędzia elektrycznego – zmniejsza ryzyko zranienia.
- c) **Unikaj przypadkowego uruchomienia narzędzia. Przed podłączeniem narzędzia elektrycznego do źródła zasilania i/lub baterii, przed jego podniesieniem i przeniesieniem upewnij się, że jest ono wyłączone.** Jeżeli podczas przenoszenia narzędzia elektrycznego palec osoby niosącej znajdzie się na włączniku, albo jeżeli włączone urządzenie zostanie podłączone do źródła zasilania, może dojść do wypadku.
- d) **Przed włączeniem narzędzia elektrycznego usuń przyrządy nastawcze i klucze do śrub.** Narzędzie lub klucz znajdujący się w obrotowej części urządzenia może spowodować zranienie.
- e) **Unikaj anormalnych pozycji ciała. Zapewnij sobie stabilną pozycję i zawsze zachowuj równowagę ciała.** Dzięki temu możliwe będzie zachowanie lepszej kontroli nad urządzeniem elektrycznym w nieoczekiwanych sytuacjach.
- f) **Noś odpowiednie ubranie. Nie zakładaj obszernych, luźnych ubrań ani ozdób. Trzymaj włosy, części ubrania i**

rękawice z daleka od ruchomych części. Luźne ubranie, ozdoby lub długie włosy mogą zostać pochwycone lub wkręcone przez ruchome części.

- g) **Jeżeli urządzenie posiada możliwość zamontowania systemu odpylania, należy go zamontować i prawidłowo używać.** Używanie przyrządu odsysającego pył może zmniejszyć zagrożenia związane z pyłem.
- h) **Nie kieruj się fałszywym poczuciem bezpieczeństwa i nie naruszaj zasad bezpieczeństwa obowiązujących dla elektronarzędzi, nawet jeśli po częstym korzystaniu jesteś zaznajomiony z elektronarzędziem.** Nieuważne postępowanie może w ułamku sekundy doprowadzić do poważnych obrażeń.

4) Używanie i obsługa narzędzia elektrycznego

- a) **Nie przeciążaj urządzenia. Do każdej pracy używaj właściwego narzędzia elektrycznego.** Pasującym narzędziem elektrycznym można pracować lepiej i bezpieczniej w podanym zakresie mocy.
- b) **Nigdy nie używaj narzędzia elektrycznego z uszkodzonym wyłącznikiem.** Narzędzie elektryczne, którego nie można włączyć i wyłączyć, jest niebezpieczne i wymaga naprawy.
- c) **Przed dokonaniem ustawień urządzenia, wymianą narzędzia końcowego lub odłożeniem elektronarzędzia wyciągnij wtyk z gniazda sieciowego i/ lub usuń wyjmowany akumulator.** Ten środek ostrożności uniemożliwi przypadkowe uruchomienie narzędzia elektrycznego.
- d) **Przechowuj nieużywane narzędzia elektryczne w niedostępnym dla dzieci miejscu. Nie pozwalaj używać urządzenia osobom, które nie są z nim**

obeznane i które nie przeczytały tych wskazówek. Narzędzia elektryczne są niebezpieczne, jeżeli używają ich nieodświadczone osoby.

- e) **Dbaj o staranną pielęgnację elektronarzędzia i narzędzi obróbkowych. Sprawdzaj, czy ruchome części prawidłowo funkcjonują i nie są zablokowane, czy części nie są połamane lub inaczej uszkodzone i czy prawidłowe działanie narzędzia elektrycznego nie jest zakłócone.** Przed użyciem urządzenia zleć naprawę uszkodzonych części. Przyczyną wielu wypadków są źle konserwowane narzędzia elektryczne.
- f) **Narzędzia tnące muszą być zawsze ostre i czyste.** Starannie pielęgnowane narzędzia tnące z ostrymi ostrzami rzadziej się blokują i są łatwiejsze w prowadzeniu.
- g) **Używaj narzędzia elektrycznego, akcesoriów, przyrządów itp. tylko zgodnie z tymi wskazówkami. Zwracaj przy tym uwagę na warunki pracy i uwzględniaj rodzaj wykonywanej pracy.** Używanie narzędzi elektrycznych do celów niezgodnych z ich przeznaczeniem może prowadzić do niebezpiecznych sytuacji.
- h) **Uchwyty i powierzchnie chwytne utrzymuj w stanie suchym, czystym oraz wolnym od oleju i smaru.** Śliskie uchwyty i powierzchnie chwytne uniemożliwiają bezpieczną obsługę i kontrolę elektronarzędzia w nieprzewidzianych sytuacjach.
- 5) **Uważne obchodzenie się z urządzeniami napędzanymi akumulatorami i ich stosowanie**
- a) **Ładuj akumulatory tylko przy użyciu zaleconych przez producenta ładowarek.** Używanie ładowarki przystosowa-

nej do jednego typu akumulatorów do ładowania akumulatorów innego typu grozi pożarem.

- b) **Stosuj w urządzeniach elektrycznych tylko przystosowane do nich akumulatory.** Używanie innych akumulatorów może prowadzić do zranień i pożaru.
- c) **Trzymaj nieużywane akumulatory z daleka od spinaczy biurowych, monet, kluczy, gwoździ, śrub i innych drobnych przedmiotów metalowych, które mogłyby spowodować połączenie biegunów.** Zwarcie między biegunami akumulatora może spowodować oparzenia lub pożar.
- d) **Nieprawidłowe stosowanie może doprowadzić do wycieku elektrolitu z akumulatora. Unikaj kontaktu z elektrolitem. Jeżeli elektrolit zetknął się z oczami, umyj oczy wodą. Jeżeli elektrolit dostał się do oka, skorzystaj dodatkowo z pomocy lekarskiej.** Wyciekający z akumulatora elektrolit może spowodować podrażnienia skóry lub oparzenia.
- e) **Nie używaj uszkodzonego lub zmienionego akumulatora.** Uszkodzone lub zmienione akumulatory mogą zachowywać się nieprzewidywalnie i spowodować pożar, wybuch lub obrażenia ciała.
- f) **Nie wystawiaj akumulatora na działanie ognia lub wysokich temperatur.** Ogień lub temperatury powyżej 130 °C mogą spowodować wybuch.
- g) **Przestrzegaj wszystkich instrukcji ładowania i nigdy nie ładuj akumulatora lub narzędzia akumulatorowego poza zakresem temperatur podanym w instrukcji obsługi.** Niewłaściwe ładowanie lub ładowanie poza dopuszczalnym zakresem temperatur może zniszczyć akumulator i zwiększyć niebezpieczeństwo pożaru.

6) Serwis

- a) **Zlecaj naprawy narzędzia elektrycznego tylko wykwalifikowanemu personelowi i tylko z użyciem oryginalnych części zamiennych.** Pozwoli to zachować bezpieczeństwo użytkownika narzędzia elektrycznego.
- b) **Nigdy nie wykonuj konserwacji uszkodzonych akumulatorów.** Wszystkie czynności konserwacyjne przy akumulatorach powinny być wykonywane tylko przez producenta lub autoryzowane punkty serwisowe.

Uwagi dotyczące bezpieczeństwa pracy z nożycami do żywoplotu

- a) **Części ciała należy trzymać z dala od noża. W trakcie pracy noża nie należy próbować usuwania ścinków lub przytrzymywania ciętego materiału.** Noże obracają się jeszcze po wyłączeniu przelącznika. Chwila nieuwagi podczas pracy z nożycami do żywoplotu może spowodować poważne obrażenia.
- b) **Nożyce do żywoplotu należy nosić, trzymając je za rękojęć, gdy nóż jest zatrzymany. Należy uważać, by nie wcisnąć przelącznika.** Prawidłowe przenoszenie nożyc do żywoplotu zmniejsza ryzyko przypadkowego załączenia urządzenia i ogranicza możliwość związanych z tym urazów.
- c) **Na czas transportu lub przechowywania nożyc do żywoplotu należy zawsze zakładać osłonę ochronną na nóż.** Właściwe obchodzenie się z nożycami do żywoplotu zmniejsza niebezpieczeńst-

- wo obrażeń ciała generowanych przez nóż.
- d) **Przed rozpoczęciem usuwania zakleszczonego materiału ciętego należy się upewnić, że wyłączone są wszystkie przelączniki, a akumulator został wyciągnięty lub odłączony.** Nieoczekiwane uruchomienie nożyc do żywopłotu podczas usuwania zakleszczonego materiału może doprowadzić do poważnych obrażeń ciała.
- e) **Nożyce do żywopłotu należy trzymać tylko za izolowane powierzchnie uchwytów, ponieważ nóż tnący może trafić na ukryte przewody elektryczne.** Kontakt noża z przewodem elektrycznym pod napięciem może spowodować przepływ prądu także w metalowych częściach urządzenia i doprowadzić do porażenia prądem elektrycznym.
- f) **Wszelkie przewody należy trzymać z dala od strefy cięcia.** Przewody mogą być ukryte w żywopłocie i zaroślach i zostać przypadkowo nacięte przez urządzenie.
- g) **Nie używać nożyc do żywopłotu w czasie niesprzyjającej pogody, szczególnie w przypadku zagrożenia burzą.** Dzięki temu można zmniejszyć ryzyko rażenia piorunem.
- b) **Nożyce do żywopłotów należy trzymać w prawidłowy sposób, np. dwoma rękoma za uchwyty, jeżeli urządzenie jest wyposażone dwa uchwyty.** Utrata kontroli nad narzędziem może powodować urazy.
- c) Nożyce do żywopłotu są przeznaczone do wykonywania prac, w ramach których użytkownik stoi na podłożu, a nie na drabinie lub innej niestabilnej powierzchni.
- d) Zaleca się, aby przed rozpoczęciem użytkowania nożyc do żywopłotu użytkownik zapewnił, że blokada (blokada) wszelkich ruchomych elementów (np. przedłużonego trzpienia i elementu wychylnego), o ile są na wyposażeniu, znajdowały się w położeniu blokującym.

Uwagi dotyczące bezpieczeństwa dotyczące bezpieczeństwa pracy z nożycami do trawy

- a) **Nie używać nożyc do trawy w przypadku złej pogody, szczególnie w przypadku zagrożenia burzą.** Dzięki temu można zmniejszyć ryzyko rażenia piorunem.
- b) **Wszelkie przewody należy trzymać z dala od strefy cięcia.** W żywopłocie i zaroślach mogą występować przewody i zostać przypadkowo nacięte przez nóż.
- c) **Nożyce do trawy należy trzymać tylko za izolowane powierzchnie uchwytów, ponieważ nóż tnący może trafić na ukryte przewody elektryczne.** Kontakt noża z przewodem elektrycznym pod napięciem może spowodować przepływ prądu także w metalowych

DODATKOWE WSKAZÓWKI BEZPIECZEŃSTWA

- a) **Zaleca się przeszukanie żywopłotów i zarośli pod kątem ukrytych obiektów, np. płotów z siatki drucianej i ukrytych przewodów.**

częściach urządzenia i grozi porażeniem prądem elektrycznym.

- d) **Części ciała należy trzymać z dala od noża. W trakcie pracy noża nie należy próbować usuwania ścinków lub przytrzymywania ciętego materiału.** Noże obracają się jeszcze po wyłączeniu przełącznika. Chwila nieuwagi podczas pracy z nożycami do trawy może spowodować poważne obrażenia.
- e) **Przed rozpoczęciem usuwania zakleszczonego materiału ciętego lub prac konserwacyjnych na nożycach do trawy należy się upewnić, że przełącznik jest wyłączony, a akumulator został wyciągnięty lub odłączony.** Nieoczekiwane uruchomienie nożyc do trawy podczas usuwania zakleszczonego materiału może doprowadzić do poważnych obrażeń ciała.
- f) **Nożyce do trawy należy nosić, trzymając je za rękojęć, gdy nóż jest zatrzymany. Należy uważać, by nie wcisnąć przełącznika.** Prawidłowe przenoszenie nożyc do trawy zmniejsza ryzyko przypadkowego załączenia urządzenia i ogranicza możliwość związanych z tym urazów w kontakcie z nożem.
- g) **Na czas transportu lub przechowywania nożyc do trawy należy zawsze zakładać osłonę na nóż.** Właściwe obchodzenie się z nożycami do trawy zmniejsza niebezpieczeństwo obrażeń ciała generowanych przez nóż.

DODATKOWE WSKAZÓWKI BEZPIECZEŃSTWA

- a) **Przeszukać strefę roboczą pod kątem obcych obiektów, np. otoczek i ukrytych przewodów.**
- b) **Nożyce do trawy należy trzymać w prawidłowy sposób.**
- c) **Prace należy wykonywać stojąc na podłożu, a nie z drabin lub innych niestabilnych powierzchni.**

Zagrożenia ogólne

Nawet przy przepisowej obsłudze urządzenia elektryczne występują tzw. zagrożenia ogólne. W związku z konstrukcją i sposobem pracy urządzenia elektrycznego mogą występować następujące zagrożenia ogólne:

- a) Skaleczenia i rany cięte.
- b) Uszkodzenia słuchu w razie niekorzystania z odpowiednich elementów ochrony słuchu.
- c) Ryzyko uszkodzenia oczu w przypadku braku odpowiedniej ochrony oczu.
- d) Szkody na zdrowiu będące skutkiem działania wibracji na rękę i ramię, jeżeli urządzenie jest używane przez długi czas lub nie jest odpowiednio prowadzone i przepisowo konserwowane.



Ostrzeżenie! To urządzenie elektryczne wytwarza w czasie pracy pole elektromagnetyczne. Pole to może w określonych warunkach wpływać na aktywne lub pasywne implantaty medyczne. Aby zmniejszyć niebezpieczeństwo doznania poważnych lub śmiertelnych obrażeń, zalecamy osobom posiadającym implantaty medycz-

ne skonsultowanie się z lekarzem i producentem implantatu przed rozpoczęciem obsługi maszyny.

Obsługa



Przestrzegaj zasad ochrony przed hałasem i przepisów lokalnych.



Zakładanie / wymiana akcesoriów



Przed założeniem lub wymianą akcesoriów wyłącz urządzenie i wyjmij akumulator, aby uniknąć niebezpieczeństw i obrażeń.

Zakładanie akcesoriów

1. Założyć nóż do cięcia trawy (12) lub nóż do cięcia krzewów (10) na złącze wtykowe (14) na spodzie głowicy urządzenia (1).
2. Wciśnij akcesorium w kierunku głowicy urządzenia (1).
Słychać jego zatrzaśnięcie.

Zdejmowanie akcesoriów:

3. Naciśnij przyciski zwalniające (8) na głowicy urządzenia (1) i zdejmij akcesorium (10/12).

A Włączanie i wyłączenie

1. W razie potrzeby przed włączeniem zdejmij osłonę noża (9/11).
2. Aby włączyć, przesunij blokadę włącznika (3) do przodu i naciśnij włącznik/wyłącznik (5).
Następnie zwolnić blokadę włącznika. Urządzenie pracuje z maksymalną prędkością.
3. W celu wyłączenia zwolnić włącznik/wyłącznik (5).



Po wyłączeniu urządzenia noże pracują jeszcze przez pewien czas. Zaczekaj, aż noże zatrzymają się całkowicie. Nie dotykaj poruszających się noży i nie próbuj ich zahamować. Niebezpieczeństwo zranienia!

Kontrola poziomu naładowania akumulatora

Wskaźnik (A 2) sygnalizuje poziom naładowania akumulatora podczas obsługi urządzenia.

W tym celu należy przytrzymać wciśnięty włącznik/wyłącznik (A 5).

Jeżeli świecą się 3 diody (czerwona-żółta-zielona):

Akumulator jest naładowany

Jeżeli świecą się 2 diody (czerwona-żółta):

Akumulator jest częściowo naładowany

Gdy świeci się 1 dioda (czerwona)

akumulator wymaga ładowania

Ustawianie kąta roboczego

B Odchylenie rękojeści urządzenia:

Rękojeść urządzenia (4) posiada 3 kąty nachylenia:

1. Wcisnąć przycisk zwalniający (6) i odchylić rękojeść urządzenia (4) pod żądanym kątem.
2. Puścić przycisk zwalniający (6), rękojeść urządzenia (4) zatrzaskuje się.

C Obracanie głowicy urządzenia:

Głowica urządzenia (1) posiada 7 pozycji ustawienia:

1. Przesunąć przycisk zwalniający (7) w dół i obrócić głowicę urządzenia (1) w żądane położenie.
2. Zwolnij przycisk zwalniający (7), głowica urządzenia (1) zatrząskuje się.

Rękojeść teleskopowa

Praca z rękojeścią teleskopową

E Nasuwanie i demontaż urządzenia:

1. Nasunąć urządzenie wzdłuż prowadnicy szynowej na uchwyt urządzenia (15) rękojeści teleskopowej. Słychać jego zatrzaśnięcie.
2. Wciśnąć wtyczkę (16) do gniazda (17) z tyłu głowicy urządzenia (1).
3. Przed demontażem urządzenia wyciągnąć wtyczkę (16) z gniazda (17).
4. Wyciągnąć urządzenie.

F Regulacja długości rękojeści teleskopowej

Wyregulować długość rękojeści teleskopowej (13) odpowiednio do wzrostu użytkownika za pomocą śruby nastawczej (18).

1. Poluzować śrubę ustalającą (18).
2. Ustawić rękojeść teleskopową (13) na żądanej długości.
3. Ustalić położenie, przykręcając śrubę ustalającą (18).

F Załączanie i wyłączenie (z rękojeścią teleskopową)

1. Przed włączeniem urządzenia należy zdjąć osłonę noża (**A** 11).
2. Aby włączyć urządzenie, należy wcisnąć blokadę włącznika (19) na

uchwycie rękojeści teleskopowej.

3. Wcisnąć włącznik/wyłącznik (20) - blokada włącznika musi być wciśnięta.
4. Zwolnić blokadę włącznika. Urządzenie pracuje z maksymalną prędkością.
5. Aby wyłączyć urządzenie, zwolnić włącznik/wyłącznik.

Ogólne instrukcje pracy

- Przed każdym użyciem sprawdź urządzenie pod kątem widocznych usterek, takich jak luźne, zużyte lub uszkodzone części.
- Przestrzegaj wskazówek dotyczących konserwacji i czyszczenia urządzenia.

Użycie jako nożyce do trawy/ nożyce do krzewów



Podczas przycinania zwróć uwagę, aby do noża nie przedostawały się żadne przedmioty jak drut, części metalowe, kamienie itd. Może to spowodować uszkodzenie przystawki tnącej. W przypadku zablokowania noży przez twarde przedmioty natychmiast wyłącz urządzenie.

- Sprawdzić prawidłowe zamocowanie śrub w listwie tnącej.
- Używaj tylko ostrych noży, aby uzyskać dobrą wydajność cięcia i oszczędzać urządzenie oraz akumulator.
- Podczas pracy nie obciążaj urządzenia zbyt mocno, aby nie dochodziło do jego zatrzymania.

Praca z nożycami do trawy

- Trawę najlepiej przycina się, gdy jest sucha i nie za wysoka.

Praca z nożycami do krzewów

- Prowadź urządzenie równomiernie do przodu lub zataczaj łuki w górę i w dół.
- Dwustronna listwa tnąca umożliwia cięcie w obu kierunkach lub ruchami wahliwymi od jednej strony do drugiej.

Praca z rękojścią teleskopową



Rękojść teleskopową można stosować jedynie z nożem do przycinania trawy!



Podczas pracy upewnij się, czy nóż do trawy (A 10/12) nie trze o ziemię.

Przesuwaj powoli urządzenie na kółkach po ziemi. W ten sposób uzyskamy równomierną wysokość cięcia.

Konserwacja i oczyszczanie



Prace, które nie zostały opisane w tej instrukcji obsługi, należy zlecać naszemu Centrum Serwisowemu. Stosuj tylko oryginalne części. Istnieje niebezpieczeństwo doznania obrażeń!



Przed wykonaniem wszelkich prac wyjmij akumulator. Niebezpieczeństwo obrażeń.



Nie stosuj żadnych środków do czyszczenia ani rozpuszczalników. Możesz w ten sposób nieodwracalnie uszkodzić urządzenie. Substancje chemiczne mogą atakować wykonane z tworzywa sztucznego części urządzenia.



Przy obchodzeniu się z nożami noś (A 10/12) rękawice. Niebezpieczeństwo skaleczenia!

Regularnie wykonuj wymienione poniżej czynności konserwacyjne. Zapewni to długą, niezawodną pracę urządzenia.

- Sprawdzaj, czy osłony i elementy zabezpieczające nie są uszkodzone i czy są one dobrze zamocowane. W razie potrzeby wymień te części na nowe.
- Nigdy nie używaj maszyny z wadliwymi systemami bezpieczeństwa lub osłonami, lub maszyny bez wyposażenia ochronnego, lub z uszkodzonym bądź zużytym kablem.
- Zawsze utrzymuj szczeliny wentylacyjne, obudowę silnika i uchwyty urządzenia w czystości. Używaj do tego celu wilgotnej szmatki albo szczotki.
- Urządzenie zawsze powinno być czyste. Po każdym użyciu urządzenia należy
 - wyczyścić nóż (naoliwioną ściereczką);
 - belkę nożową naoliwić za pomocą oliwiarki lub sprayu.
- Lekkie szczyrby na ostrzach możesz wyrównywać sam. W tym celu przeciągnij ostrza osłonką do ostrzenia na mokro. Tylko ostre noże zapewniają skuteczne i dokładne przycinanie.
- Tępe, wygięte lub uszkodzone noże muszą być wymieniane.

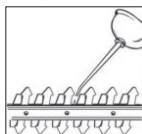

Nie odpowiadamy za szkody wywołane przez nasze urządzenia, jeżeli szkody te są spowodowane przez niefachową naprawę, stosowanie nieoryginalnych części zamiennych lub niezgodne z przeznaczeniem użytkowanie.

Przechowywanie urządzenia

- Urządzenie z dostarczoną w komplecie osłoną noża przechowywać w suchym miejscu, poza zasięgiem dzieci.

Utylizacja i ochrona środowiska

Wyciągnąć akumulator z urządzenia i przekazać urządzenie, akumulator, akcesoria oraz opakowanie do punktu recyklingu odpadów.



Urządzeń elektrycznych nie należy wyrzucać razem ze śmieciami domowymi.

Dyrektywa 2012/19/UE w sprawie zużytego sprzętu elektrycznego i elektronicznego: Konsumenci są prawnie zobowiązani po zakończeniu okresu żywotności urządzeń elektrycznych i elektronicznych do ich przekazywania do ponownego przetworzenia zgodnie z zasadami ochrony środowiska. Dzięki temu można zapewnić wykorzystanie urządzeń zgodnie z zasadami ochrony środowiska i ochrony zasobów. W zależności od adaptacji na gruncie prawa krajowego mogą być do wyboru następujące możliwości:

- zwrot w miejscu zakupu,
- zwrot w oficjalnym punkcie zbiórki,
- odesłanie do producenta/podmiotu

wprowadzającego produkt na rynek. Przepisy te nie obejmują akcesoriów i środków pomocniczych dołączonych do starych urządzeń, które nie zawierających elementów elektrycznych.



Akumulatora nie wyrzucać do śmieci domowych, ognia (ryzyko wybuchu) lub wody. Uszkodzone akumulatory mogą szkodzić środowisku naturalnemu i zdrowiu ludzi, jeśli wydostaną się z nich trujące opary lub ciecze.

Akumulatory utylizować zgodnie z lokalnymi przepisami. Uszkodzone lub zużyte akumulatory należy przekazywać do recyklingu zgodnie z dyrektywą 2006/66/WE. Akumulatory należy oddawać w punkcie zbiórki zużytych baterii, skąd zostaną przekazane do ponownego przetworzenia w sposób przyjazny dla środowiska. O szczegóły należy pytać w lokalnym zakładzie gospodarki odpadami lub w naszym Centrum Serwisowym.

Akumulatory należy utylizować w stanie rozładowanym. Zalecamy zakrycie biegunów kawałkiem taśmy klejącej w celu ochrony przed ewentualnym zwarcieniem. Nie otwieraj akumulatora.

Ucięte gałęzie i ściętą trawę należy przekazywać do kompostowania, nie wyrzucać ich do kosza na śmieci.

Gwarancja

Szanowna Klientko, Szanowny Kliencie, na zakupione urządzenie otrzymują Państwo 3 lata gwarancji od daty zakupu. W przypadku wad tego produktu przysługują Państwu ustawowe prawa w stosunku do sprzedawcy produktu. Prawa te nie są ograniczone przez naszą przedstawioną niżej gwarancję.

Warunki gwarancji

Okres gwarancji rozpoczyna się z datą zakupu. Prosimy zachować oryginalny paragon. Będzie on potrzebny jako dowód zakupu.

Jeśli w okresie trzech lat od daty zakupu tego produktu wystąpi wada materiałowa lub fabryczna, produkt zostanie – wedle naszego wyboru – bezpłatnie naprawiony lub wymieniony. Gwarancja zakłada, że w okresie trzech lat uszkodzone urządzenie zostanie przesłane wraz z dowodem zakupu (paragonem) z krótkim opisem, gdzie wystąpiła wada i kiedy się pojawiła.

Jeśli defekt jest objęty naszą gwarancją, otrzymają Państwo z powrotem naprawiony lub nowy produkt. Wraz z wymianą urządzenia lub ważnej części, zgodnie z art. 581 § 1 aktualnej wersji Kodeksu cywilnego, okres gwarancji rozpoczyna się od nowa.

Okres gwarancji i ustawowe roszczenia z tytułu wad

Okres gwarancji nie wydłuża się z powodu świadczenia gwarancyjnego. Obowiązuje to również dla wymienionych lub naprawionych części. Ewentualne uszkodzenia i wady istniejące już w momencie zakupu należy zgłosić bezzwłocznie po rozpakowaniu. Naprawy przypadające po upływie okresu gwarancji są odpłatne.

Zakres gwarancji

Urządzenie wyprodukowano z zachowaniem staranności zgodnie z surowymi normami jakościowymi i dokładnie sprawdzono przed wysyłką.

Gwarancja obowiązuje dla wad materiałowych lub fabrycznych. Gwarancja nie rozciąga się na części produktu, które podlegają normalnemu zużyciu i można je uznać za części zużywalne (np. nóż i koło zębate), oraz na uszkodzenia części delikatnych (np. przełączniki).

Gwarancja przepada, jeśli produkt został uszkodzony, nie był zgodnie z przeznaczeniem użytkowany i konserwowany.

Użytkowanie zgodnie z przeznaczeniem wiąże się z przestrzeganiem wszystkich wskazówek zawartych w instrukcji obsługi. Należy bezwzględnie unikać zastosowań i działań, których odradza się lub przed którymi ostrzega się w instrukcji obsługi. Produkt jest przeznaczony do użytku prywatnego, a nie komercyjnego. W przypadku niewłaściwego i nieodpowiedniego obchodzenia się z urządzeniem, stosowania „na siłę” i zabiegów, które nie zostały przeprowadzone przez nasz autoryzowany oddział, gwarancja wygasa.

Realizacja w przypadkach objętych gwarancją

Aby zagwarantować szybkie przetworzenie Państwa sprawy, prosimy o przestrzeganie poniższych wskazówek:

- W przypadku wszelkich zapytań prosimy o przygotowanie paragonu i numeru identyfikacyjnego jako dowodu zakupu (IAN 408299_2207).
- Numer artykułu znajduje się na tabliczce znamionowej.
- W przypadku wystąpienia usterek lub innych wad prosimy o skontaktowanie się z wymienionym niżej działem serwisu-

wym **telefonicznie** lub **mailowo**. Uzyskają Państwo wówczas szczegółowe informacje na temat realizacji reklamacji.

- Uszkodzony produkt mogą Państwo wystać po skontaktowaniu się z naszym działem obsługi klienta, załączając dowód zakupu (paragon) i określając, na czym polega wada i kiedy wystąpiła, bezpłatnie na podany adres serwisu. Aby uniknąć problemów z odbiorem i dodatkowych kosztów, prosimy o wystanie przesyłki na adres, który Państwu podano. Należy się upewnić, żeby wysyłka nie nastąpiła odpłatnie, jako ponadwymiarowa, ekspresowo lub na innych specjalnych warunkach. Prosimy o przesłanie urządzenia wraz ze wszystkimi częściami wyposażenia otrzymanymi przy zakupie i zadbanie o wystarczająco bezpieczne opakowanie.

Serwis naprawczy

Naprawy, **które nie są objęte gwarancją**, można zlecić odpłatnie w naszym oddziale serwisowym. Serwis sporządzi Państwu kosztorys naprawy.

Podejmujemy się wyłącznie naprawy urządzeń, które zostały prawidłowo zapakowane i ofrankowane.

Uwaga: Prosimy o przesłanie czystego urządzenia ze wskazaniem usterki.

Urządzenia przesłane dla nas odpłatnie, jako przesyłka ponadwymiarowa, ekspresowa lub na innych warunkach specjalnych, nie zostaną odebrane.

Utylizację przestanych do nas uszkodzonych urządzeń przeprowadzamy bezpłatnie.

Service-Center



Serwis Polska

Tel.: 22 397 4996

(Opłata za połączenie zgodna z cennikiem operatora)

E-Mail: grizzly@lidl.pl

IAN 408299_2207

Importer

Prosimy mieć na uwadze, że poniższy adres nie jest adresem serwisu. Prosimy o kontakt z wymienionym wyżej centrum serwisowym.

Grizzly Tools GmbH & Co. KG

Stockstädter Straße 20

DE-63762 Großostheim

Niemcy

www.grizzlytools.de

Części zamienne/Akcesoria

**Części zamienne i akcesoria można zakupić na
www.grizzlytools.shop**

W przypadku problemów z zamawianiem należy skorzystać z formularza kontaktowego. W razie kolejnych pytań należy zwracać się do „Service-Center” (patrz strona 89)

Pos	Oznaczenie	Nr. katalogowe
A 9	Ośłona ostrza nożyc do trawy	91105637
A 10	Ostrze nożyc do trawy	13700056
A 11	Ośłona ostrzy nożyc do trawy	91105638
A 12	Ostrze nożyc do trawy	13699995
A 13	Rękojeść teleskopowa	91110314

Poszukiwanie błędów

Problem	Możliwa przyczyna	Sposób usunięcia problemu
Urządzenie nie uruchamia się.	Urządzenie jest rozładowane	Naładować urządzenie (przestrzegaj oddzielnej instrukcji obsługi akumulatora i ładowarki)
	Blokada włącznika (A 3) została nieprawidłowo wciśnięta	Załączanie (patrz „Obsługa”)
	Włącznik/wyłącznik (A 5) jest uszkodzony	Zlecić naprawę w punkcie serwisowym
Niezadawalający wynik cięcia	Za duże tarcie z powodu braku smarowania	Nasmarować nóż (A 10/12) (patrz „Konserwacja i oczyszczanie”)
	Zabrudzony nóż (A 10/12)	Oczyszczyć nóż (patrz „Konserwacja i oczyszczanie”)
	Nóż (A 10/12) jest tępy lub wyszczerbiony	Naostrzyć nóż (patrz „Czyszczenie/konserwacja”) lub wymienić (patrz „Części zamienne/Akcesoria”)
	Nóż (A 10/12) jest uszkodzony	Wymienić nóż (patrz „Części zamienne/Akcesoria”)

Obsah

Úvod.....	91	Teleskopická násada.....	101
Účel použití	91	Práce s teleskopickou násadou.....	101
Obecný popis.....	92	Zapnutí a vypnutí (s teleskopickou násadou)	101
Rozsah dodávky	92	Všeobecné pokyny k práci.....	101
Popis funkce	92	Použití nůžek na trávu / nůžek	
Přehled	92	na křoví	101
Technické údaje.....	93	Použití s teleskopickou násadou	102
Doba nabíjení	93	Čištění/Údržba.....	102
Bezpečnostní pokyny	94	Skladování	102
Grafické značky.....	94	Likvidace a ochrana	
Všeobecné bezpečnostní pokyny pro elektrické nářadí	95	životního prostředí.....	102
Bezpečnostní pokyny pro nůžky na živý plot	98	Záruka	103
Bezpečnostní pokyny pro nůžky na trávu	98	Opravná	104
Zbývající rizika.....	99	Service-Center	104
Obsluha.....	100	Dovozce	105
Zastrčení/výměna příslušenství.....	100	Náhradní díly/příslušenství.....	105
Zapínání a vypínání	100	Hledání chyb.....	106
Kontrola stavu nabití akumulátoru....	100	Překlad originálního	
Nastavení pracovního úhlu.....	100	prohlášení o shodě CE	277
		Nákresy explozí	289

Úvod

Blahopřejeme vám ke koupi vašeho nového přístroje. Rozhodli jste se pro vysoce kvalitní výrobek. Kvalita tohoto přístroje byla kontrolována během výroby a byla provedena také závěrečná kontrola. Tím je zaručena funkčnost přístroje.



Návod k obsluze je součástí tohoto výrobku. Obsahuje důležité pokyny týkající se bezpečnosti, používání a likvidace. Před použitím výrobku se seznamte se všemi pokyny k obsluze a bezpečnosti. Výrobek používejte jen k popsáným účelům a v rámci uvedených oblastí použití.

Návod dobře uschovejte a při předávání výrobku třetímu předejte i všechny podklady.

Účel použití

Přístroj je určen pouze pro střihání a ořezávání tenkých výhonků na živých plotech, keřů a okrasných keřů a pro střihání trávy na okrajích a na malých plochách v domácí oblasti. Tento přístroj není určený pro komerční využití. Při komerčním použití záruka zanikne. Přístroj je určený k používání dospělými osobami. Mladiství starší 16 let smí přístroj používat jen pod dohledem.

Jakékoliv jiné použití, které není v tomto návodu výslovně povoleno, může vést k poškození přístroje a představovat vážné nebezpečí pro uživatele. Obsluha nebo uživatel jsou odpovědní za případné úrazy nebo škody způsobené třetím osobám nebo na jejich majetku. Výrobce neručí za škody, které byly způsobeny nesprávným používáním nebo chybnou obsluhou. Přístroj je součástí série X 12 V TEAM značky Parkside a lze jej provozovat s akumulátory série X 12 V TEAM značky Parkside. Akumulátory se smí nabíjet pouze nabíječkami série X12V TEAM značky Parkside.

Obecný popis

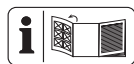

Zobrazení nejdůležitějších funkcí dílů naleznete na přední a zadní výklopné stránce.

Rozsah dodávky

Přístroj vybalte a zkontrolujte, je-li kompletní. Obalový materiál řádně zlikvidujte.

- Přístroj
- Nůž nůžek na trávu s ochranou nože
- Nůž nůžek na křoví s ochranou nože
- teleskopická násada
- Návod k obsluze



Baterie a nabíječka nejsou součástí dodávky.



Dodržujte bezpečnostní pokyny a pokyny k nabíjení a správnému použití, uvedené v návodu k obsluze Vašeho akumulátoru a Vaší nabíječky série (Parkside) X 12 V Team. Podrobný popis procesu nabíjení a další informace naleznete v tomto samostatném návodu k obsluze.

Popis funkce

Akumulátorové nůžky na trávu a keře mají dvě vyměnitelná stříhací ústrojí. Při použití nůžek na keře se jako řezací zařízení použije oboustranný nosník nože (teflonová nepřilnavá vrstva). Zuby jsou z bezpečnostních důvodů na stranách zaobleny a umístěny vzájemně přesazeně, aby se snížilo nebezpečí poranění. Při použití jako nůžky na trávu se jako řezací zařízení použije vsazený nůž s větším počtem zubů. Popis funkce obslužných dílů se nachází níže.

Přehled



Přístroj

- 1 Hlava přístroje
- 2 Indikace nabíjení (LED)
- 3 Blokování zapnutí, přístroj
- 4 Rukojeť přístroje
- 5 Zapínač/vypínač, přístroj
- 6 Odjištění k naklonění držadla přístroje
- 7 Odjištění k otočení hlavy přístroje
- 8 Odblokovací tlačítka

Příslušenství:

- 9 Ochrana nože na keře
- 10 Nůž na keře
- 11 Ochrana nože na trávu
- 12 Nůž na trávu
- 13 teleskopická násada



- 14 Konektor



- 15 držák přístroje
- 16 zástrčka
- 17 zásuvná zásuvka



- 18 stavěcí šroub, teleskopická násada
- 19 blokace zapnutí, teleskopická násada

20 zapínač/vypínač,
teleskopická násada

Technické údaje

Aku nůžky na trávník

a živý plotPGSA 12 A1

Napětí motoru U 12 V ==
(stejnoseměrné napětí)

Jmenovité otáčky n_0 1200 min^{-1}

Hmotnost (vč. příslušenství) asi 1,66 kg

Úroveň akustického výkonu (L_{WA})
zaručená 85 dB

Nůž nůžek na trávu

Šířka řezu 120 mm

Hladina akustického tlaku
(L_{pA}) 72,7 dB; $K_{pA} = 3$ dB

Úroveň akustického výkonu (L_{WA})
měřená 80,7 dB; $K_{WA} = 2,37$ dB

Vibrace (a_h)

bez teleskopické

násady 1,89 m/s^2 ; $K = 1,5$ m/s^2

s teleskopickou

násadou 1,12 m/s^2 ; $K = 1,5$ m/s^2

Nůž nůžek na keře

Délka řezu 170 mm

Řezná tloušťka max. 7,9 mm

Hladina akustického tlaku
(L_{pA}) 69,4 dB; $K_{pA} = 3$ dB

Úroveň akustického výkonu (L_{WA})
měřená 80,4 dB; $K_{WA} = 2,01$ dB

Vibrace (a_h) 2,02 m/s^2 ; $K = 1,5$ m/s^2

Hodnoty u hluku a vibrace byly stanoveny podle norem a ustanovení uvedených v prohlášení o shodě.

Uvedená hodnota emisí vibrací byla změřena podle normovaného zkušebního postupu a může se použít ke srovnání jednoho elektrického nářadí s jiným.

Uvedená hodnota emisí vibrací se může použít také k odhadnutí přerušení funkce.



Výstraha:

Hodnota emisí vibrací se může během skutečného používání elektrického nářadí lišit od uvedené hodnoty, v závislosti na způsobu, kterým se elektrické nářadí používá.

Dle možnosti se snažte udržet co nejnižší zatížení, způsobené vibracemi. Příklady opatření ke snížení zatížení, způsobeno vibracemi, je nošení rukavic při použití nástroje a omezení pracovní doby. Přitom se musí brát v úvahu všechny části pracovního cyklu (například doby, během kterých je elektrický nástroj vypnutý, a ty, ve kterých je sice zapnutý, ale běží bez zátěže).

Doba nabíjení

Přístroj je součástí série X 12 V TEAM značky Parkside a lze jej provozovat s akumulátory série X 12 V TEAM značky Parkside. Akumulátory série X 12 V TEAM značky Parkside se smí nabíjet pouze nabíječkami série X 12 V TEAM značky Parkside.

Doporučujeme Vám, provozovat tento přístroj pouze s následujícími akumulátory: PAKP 12 A3, PAKP 12 B3, PAKP 12 A4, PAKP 12 B4, PAKP 12 C1, PAKP 12 D1.

Doporučujeme Vám, nabíjet tyto akumulátory pomocí následujících nabíječek: PLGK 12 A2, PLGK 12 B2, PDSLK 12 A1, PDSLK 12 A2, PLGK 12 A3.

Doba nabíjení (minut)	PAPK 12 A1 PAPK 12 A3	PAPK 12 A2	PAPK 12 B1 PAPK 12 B2 PAPK 12 B3	PAPK 12 D1
PLGK 12 A1	60	60	120	150
PLGK 12 A2	60	60	120	150
PLGK 12 B2 PDSLK 12 A1	30	45	60	80
PDSLK 12 A2	60	45	60	80

Bezpečnostní pokyny



Tento přístroj může při nesprávném použití způsobit vážná poranění. Dříve než začnete s přístrojem pracovat, přečtěte si pečlivě návod k obsluze a bezpečnostní pokyny a dobře se seznamte se všemi obslužnými díly.

Grafické značky

Symbole v návodu



Výstražné značky s údaji pro zabránění škodám na zdraví anebo věcným škodám.



Hrozí nebezpečí poranění elektrickým proudem.



Příkazové značky s údaji pro prevenci škod.



Informační značky s informacemi pro lepší zacházení s nástrojem.

Grafické značky na přístroji



Přístroj je součástí série X12 V TEAM



Před prvním uvedením do provozu si pečlivě přečtěte návod k obsluze.



Varování!



Noste chrániče sluchu



Noste ochranu očí



Nebezpečí - Chraňte ruce mimo dosah nože



Přístroj dobíhá.



Přístroj nepoužívejte v dešti, při špatných povětrnostních podmínkách, ve vlhkém prostředí nebo na mokřých živých plotech nebo trávnicích.



Nebezpečí poranění odmrštěním dílů!



Ostatní osoby se nesmí pohybovat v rizikové oblasti.



Údaj o hladině hluku L_{WA} v dB



Elektrická zařízení nepatří do domácího odpadu.

Všeobecné bezpečnosti pokyny pro elektrické nářadí



VÝSTRAHA! Přečtěte si všechny bezpečnostní pokyny a instrukce, prohlédněte si obrázky a technické údaje, které jsou dodávány k tomuto elektrickému nářadí. Pochybení při dodržování bezpečnostních pokynů a instrukcí mohou způsobit úder elektrickým proudem, popálení a/nebo těžká zranění.

Všechny bezpečnostní pokyny a instrukce uchovejte pro budoucí použití.

Pojem „elektrické nářadí“ používaný v bezpečnostních pokynech se vztahuje na elektrické nářadí napájené z elektrické sítě (prostřednictvím síťového kabelu) a na elektrické nářadí napájené akumulátorem (bez síťového kabelu).

1) BEZPEČNOST PRACOVIŠTĚ:

- a) **Udržujte svůj pracovní úsek čistý a dobře osvětlený.** Nepořádek anebo neosvětlené pracovní oblasti mohou vést k nehodám.
- b) **Nepracujte s elektrickým nástrojem v okolí ohroženém výbuchem, v kterém se nachází hořlavé tekutiny, plyny anebo prachy.** Elektrické nástroje vytváří jiskry, které mohou zapálit prach anebo páry.
- c) **Během používání elektrického nástroje udržujte děti a jiné osoby vzdáleně od sebe.** Při nepozornosti můžete ztratit kontrolu nad nástrojem.

2) ELEKTRICKÁ BEZPEČNOST:

- a) **Přípojná zástrčka elektrického nástroje se musí hodit do zásuvky. Zástrčka se nesmí žádným způsobem změnit. Nepoužívejte žádné adaptérové zástrčky ve spojení elektrickými nástroji s ochranným uzemněním.** Nezměněné zástrčky a vhodné zásuvky zmenšují riziko elektrického úderu.
- b) **Vyvarujte se tělesnému kontaktu se zemněnými povrchy jako jsou roury, topná tělesa, sporáky a ledničky.** Existuje zvýšené riziko skrze elektrický úder, když je Vaše tělo zemněné.
- c) **Nevystavujte elektrický nástroj dešti anebo mokru.** Vniknutí vody do elektrického nástroje zvyšuje riziko elektrického úderu.
- d) **Nepoužívejte kabel k jinému účelu, jako je nošení nebo zavěšení elektrického nástroje anebo vytažení zástrčky ze zásuvky. Udržujte kabel vzdáleně od žáru, od oleje, od ostrých hran anebo od pohybujiících se částí nástrojů.** Poškozené anebo zamotané kabely zvyšují riziko elektrického úderu.
- e) **Když pracujete s elektrickým nástrojem pod širým nebem, pak používejte pouze prodlužovací kabely, které jsou vhodné i pro venkovní oblast.** Použití prodlužovacího kabelu vhodného pro venkovní oblast, zmenšuje riziko elektrického úderu.
- f) **Pokud nelze zabránit provozu elektrického nástroje ve vlhkém prostředí, použijte proudový chránič.** Použití proudového chrániče snižuje riziko úrazu elektrickým proudem.

3) BEZPEČNOST OSOB:

- a) **Buďte pozorní, dbejte na to, co děláte a pusťte se s elektrickým nástrojem rozumně do práce. Nepoužívejte elektrický nástroj, když jste unaveni anebo pod vlivem drog, alkoholu anebo léků.** Jediný okamžik nepozornosti při používání elektrického nástroje může vést k vážným poraněním.
- b) **Noste osobní ochrannou výstroj a vždy ochranné brýle.** Nošení osobní ochranné výstroje, jako je protiskluzová bezpečnostní obuv, ochranná přilba a ochrana sluchu, snižuje riziko poranění.
- c) **Vyvarujte se nezáměrnému uvedení do provozu. Přesvědčte se o tom, že je elektrický nástroj vypnutý předtím, než ho připojíte na napájení elektrickým proudem, než ho zvednete anebo nesete.** Když při nošení elektrického nástroje držíte prst na spínači anebo když tento nástroj v zapnutém stavu připojíte na napájení elektrickým proudem, pak toto může vést k nehodám.
- d) **Odstraňte nastavovací nářadí anebo šroubováky předtím, než elektrický nástroj zapnete.** Nářadí anebo klíč, který se nachází v otáčející se části nástroje, může vést k poraněním.
- e) **Vyvarujte se abnormálnímu držení těla. Postarejte se o bezpečný postoj a udržujte vždy rovnováhu.** Tímto můžete v neočekávaných situacích lépe kontrolovat elektrický nástroj.
- f) **Noste vhodný oděv. Nenoste žádné volné oblečení anebo šperky. Udržujte vlasy, oděv a rukavice vzdáleně od pohybujících se částí.** Volné oblečení, šperky anebo dlouhé vlasy mohou být zachycené pohybujícími se částmi.

- g) **Lze-li namontovat zařízení na odsávání či zachytávání prachu, musí se takové zařízení namontovat a správně používat.** Při používání zařízení na odsávání prachu lze snížit nebezpečí vznikající v důsledku prachu.
- h) **Držadla a úchopné plochy udržujte v suchém a čistém stavu bez stop oleje či mastnoty.** Kluzká držadla a kluzké úchopné plochy neumožňují bezpečné ovládání a kontrolu elektrického nářadí v neočekávaných situacích.

4) POUŽÍVÁNÍ A OŠETŘOVÁNÍ ELEKTRICKÉHO NÁSTROJE:

- a) **Nepřetěžujte tento nástroj. Použijte pro svoji práci elektrické nářadí, určené pro tento účel.** S vhodným elektrickým nástrojem pracujete v udaném výkonovém rozsahu lépe a bezpečněji.
- b) **Nepoužívejte žádné elektrické nářadí, jehož spínač je defektní.** Elektrické nářadí, které se již nedá za- anebo vypnout, je nebezpečné a musí být opravené.
- c) **Vytáhněte zástrčku ze zásuvky a/nebo vyjměte vyjimatelný akumulátor před jakýmkoliv seřizováním, výměnou nástroje nebo odložením nářadí.** Toto preventivní bezpečnostní opatření zabrání neúmyslnému startu elektrického nástroje.
- d) **Uložte nepoužívaný elektrický nástroj mimo dosahu dětí. Nepřenechávejte používání tohoto nástroje osobám, které s tímto nástrojem nejsou obeznámené anebo tyto pokyny nečetly.** Elektrické nástroje jsou nebezpečné, když je používají nezkušené osoby.
- e) **Údržbu elektrického nářadí a používaného nástroje provádějte**

**s maximální pečlivostí. Kontro-
lujte, jestli pohyblivé díly bez-
vadně fungují a nevážnou, jestli
jsou části zlomené anebo natolik
poškozené, že je funkce elektric-
kého nástroje narušena. Nechte
poškozené části před použitím
nástroje opravit.** Příčiny mnohých
nehod tkví ve špatně udržovaných elek-
trických nástrojích.

**f) Udržujte řezné nástroje ostré a
čisté.** Pečlivě ošetřované řezné nástroje
s ostrými řeznými hranami se méně za-
seknou a lépe se vedou.

**g) Použijte tento elektrický ná-
stroj, jeho příslušenství, vložné
nástroje atd. v souladu s těmito
instrukcemi. Zohledněte přitom
pracovní podmínky a činnost,
která se má vykonávat.** Používání
elektrického nástroje pro jiné účely, než
pro které je určený, může vést k nebez-
pečným situacím.

**h) Držadla a úchopné plochy udr-
žujte v suchém a čistém stavu
bez stop oleje či mastnoty.** Kluzká
držadla a kluzké úchopné plochy neu-
možňují bezpečné ovládání a kontrolu
elektrického nářadí v neočekávaných
situacích.

**5) Pečlivé zacházení s akumulátoro-
vými nástroji a jejich používání**

**a) Nabíjejte akumulátory pouze v
nabíjecích přístrojích, které jsou
výrobce doporučené.** U nabíjecí-
ho přístroje, který je vhodný pro určitý
druh akumulátorů, existuje nebezpečí
požáru, když se používá s jinými aku-
mulátory.

**b) V elektrických nástrojích použi-
vejte pouze pro ně určené aku-
mulátory.** Použití jiných akumulátorů

může vést k poraněním a k nebezpečí
požáru.

**c) Udržujte nepoužívané akumulá-
tory vzdáleně od kancelářských
sponek, mincí, klíčů, hřebíků,
šroubů anebo jiných malých
kovových předmětů, které by
mohly zapříčinit přemostění kon-
taktů.** Zkrat mezi kontakty akumulá-
toru může mít za následek popáleniny
anebo oheň.

**d) Při nesprávném používání může
z akumulátoru unikat tekutina.
Vyvarujte se kontaktu s ní. Při
náhodném kontaktu opláchněte
vodou. Když se tato tekutina
dostane do očí, přídatně vyhle-
dejte lékařskou pomoc.** Uniknutá
tekutina může vést k podrážděním po-
kožky anebo k popáleninám.

**e) Nepoužívejte poškozené nebo
modifikované akumulátory.** Po-
škozené nebo modifikované akumulátory
se mohou chovat nepředvídatelně a způ-
sobit požár, výbuch nebo zranění.

**f) Nevystavujte akumulátor ohni
ani vysokým teplotám.** Oheň
nebo teploty nad 130 °C mohou způso-
bit výbuch.

**g) Dodržujte všechny pokyny pro
nabíjení a nikdy nenabíjejte
akumulátor ani akumulátorový
nástroj mimo rozsah teplot, uve-
dených v návodu k obsluze.** Ne-
správné nabíjení nebo nabíjení mimo
povolený teplotní rozsah může zničit
akumulátor a zvýšit nebezpečí požáru.

6) Servis:

**a) Svoje elektrické nářadí nechte
opravit pouze kvalifikovaným
odborným personálem a jenom
pomocí originálních náhradních**

dílů. Tímto se zajistí to, že bezpečnost elektrického nářadí zůstává zachována.

- b) Na poškozených akumulátorech nikdy neprovádějte údržbu.** Veškerá údržba akumulátorů by měla být prováděna pouze výrobcem nebo autorizovanými servisními středisky.

Bezpečnostní pokyny pro nůžky na živý plot

- a) **Chraňte všechny části těla před nožem. Nepokoušejte se odstraňovat odřezaný materiál nebo držet materiál, který chcete řezat, když jsou nože v chodu.** Po vypnutí spínače se nože otáčejí dál. Okamžik nepozornosti při používání nůžek na živý plot může vést k vážným zraněním.
- b) **Nůžky na živý plot přenášejte za rukojeť se zastaveným nožem a dávejte pozor, abyste nestiskli spínač.** Správné nošení nůžek na živý plot snižuje nebezpečí náhodného provozu a tím způsobené poranění nožem.
- c) **Při přepravě nebo uložení nůžek na živý plot vždy nasadte kryt na nože.** Správná manipulace s nůžkami na živý plot snižuje nebezpečí poranění nožem.
- d) **Před odstraňováním zaseknutých odřezků nebo údržbou přístroje se ujistěte, zda jsou všechny spínače vypnuté a akumulátor je vyjmutý nebo vypnutý.** Neočekávaný provoz nůžek na živý plot při odstraňování zaseknutého materiálu může vést k vážnému zranění.
- e) **Držte nůžky na živý plot pouze za izolované úchopné plochy, protože řezací nůž může narazit na skrytá elektrická vedení.** Při

kontaktu nožů s napětovým vedením mohou být i kovové součásti přístroje vystaveny napětí, a proto může dojít k úrazu elektrickým proudem.

- f) **Udržujte jakákoli síťová vedení mimo řeznou oblast.** Vedení mohou být skryta v živých plotech a keřích a omylem se mohou naříznout nožem.
- g) **Nepoužívejte nůžky na živý plot za špatného počasí, zejména pokud hrozí bouřka.** Tím se snižuje nebezpečí zasažení bleskem.

DODATEČNÉ BEZPEČNOSTNÍ POKYNY

- a) **V živých plotech a keřích se doporučuje prohledávat skryté objekty, jako jsou např. drátěné ploty a skrytá vedení.**
- b) **Držte nůžky na živý plot správně, např. oběma rukama za rukojeť, pokud jsou k dispozici dvě rukojeti.** Ztráta kontroly nad přístrojem může vést ke zraněním.
- c) **Nůžky na živý plot jsou určeny pro práci, při nichž obsluhující osoba stojí na zemi a nikoli na žebříku nebo jiné nestabilní stojící ploše.**
- d) **Doporučuje se, aby se uživatel před použitím nůžek na živý plot ujistil, že blokovací zařízení všech pohyblivých částí (např. prodloužené násady a otočného prvku), pokud jsou k dispozici, je nebo jsou v zablokované poloze.**

Bezpečnostní pokyny pro nůžky na trávu

- a) **Nepoužívejte nůžky na trávu za špatného počasí, zejména pokud hrozí bouřka.** Tím se snižuje nebezpečí zasažení bleskem.

- b) **Udržujte jakákoli síťová vedení mimo řeznou oblast.** Vedení mohou být skryta a omylem se mohou naříznout nožem.
- c) **Držte nůžky na trávu pouze za izolované úchopné plochy, protože řezací nůž může narazit na skryté elektrické vedení.** Při kontaktu nožů s napěťovým vedením mohou být i kovové součásti přístroje vystaveny napětí, a proto může dojít k úrazu elektrickým proudem.
- d) **Chraňte všechny části těla před nožem. Nepokoušejte se odstraňovat odřezaný materiál nebo držet materiál, který chcete řezat, když jsou nože v chodu.** Po vypnutí spínače se nože otáčejí dál. Okamžik nepozornosti při používání nůžek na trávu může vést k vážným zraněním.
- e) **Před odstraňováním zaseknutých odřezků nebo údržbou nůžek na trávu se ujistěte, zda je spínač vypnutý a akumulátor je vyjmutý nebo vypnutý.** Neočekávaný provoz nůžek na trávu při odstraňování zaseknutého materiálu nebo při údržbě může vést k vážnému zranění.
- f) **Nůžky na trávu přenášejte za rukojeť se zastaveným nožem a dávejte pozor, abyste nestiskli spínač.** Správné nošení nůžek na trávu snižuje nebezpečí náhodného provozu a tím způsobené poranění nožem.
- g) **Při přepravě nebo uložení nůžek na trávu vždy nasadte kryt na nože.** Správná manipulace s nůžkami na trávu snižuje nebezpečí poranění nožem.

DODATEČNÉ BEZPEČNOSTNÍ POKYNY

- a) **Prohledejte pracovní oblast, zde se zde nenachází cizí předměty, např. šterk a skrytá vedení.**
- b) **Držte nůžky na trávu správně.**
- c) **Pracujte s přístrojem ve stoji na zemi, ne na žebřících nebo jiných nestabilních plochách.**

Zbývající rizika

I když toto elektrické nářadí obsluhujete v souladu s předpisy, stále existují zbývající rizika. V souvislosti s technologií a konstrukcí tohoto elektrického nářadí se mohou vyskytovat následující rizika:

- a) zranění pořezáním
- b) poškození sluchu, pokud není nasazena vhodná ochrana sluchu.
- c) Zranění očí, pokud se nenosí žádná vhodná ochrana očí.
- d) poškození zdraví plynoucí z vibrací ruky a paže, pokud se přístroj používá delší dobu nebo není náležitě veden a udržován.



Varování! Toto elektrické nářadí vytváří během provozu elektromagnetické pole. Toto pole může za určitých okolností omezovat aktivní nebo pasivní lékařské implantáty. Pro snížení nebezpečí vážného nebo smrtelného zranění doporučujeme osobám s lékařskými implantáty před obsluhou stroje konzultovat implantát se svým lékařem a výrobcem.

Obsluha



Dodržte pokyny k ochraně před hlukem a místní předpisy.



Zastrčení/výměna příslušenství



Dbejte na to, abyste přístroj před každým zastrčením nebo výměnou příslušenství vypnuli a vyjmuli akumulátor, aby se zabránilo nebezpečí a zranění.

Zastrčení příslušenství

1. Nasadíte nůž nůžek na trávu (12) nebo nůž nůžek na křoví (10) na konektor (14) na spodní straně hlavy přístroje (1).
2. Zatlačte příslušenství směrem k hlavě přístroje (1).
Slyšitelně zacvakne.

Sejmutí příslušenství:

3. Stiskněte odblokovací tlačítka (8) na hlavě přístroje (1) a sejmete příslušenství (10/12).



Zapínání a vypínání

1. Případně před zapnutím sejmete ochranu nože (9/11).
2. Pro zapnutí přesuňte blokování zapnutí (3) směrem vpřed a stiskněte zapínač/vypínač (5). Pak blokování zapnutí uvolněte. Přístroj běží s maximální rychlostí.
3. Při vypínání uvolněte zapínač/vypínač (5).



Po vypnutí přístroje se nože ještě nějakou dobu pohybují. Nechejte nože zcela zastavit. Nedotýkejte se pohybujících se nožů a nebrzděte je. Nebezpečí zranění!

Kontrola stavu nabití akumulátoru

Ukazatel stavu nabití (A 2) signalizuje stav nabití akumulátoru během obsluhy přístroje. K tomu účelu podržte stisknutý zapínač/vypínač (A 5).

3 LED svítí (červená-žlutá-zelená):

Akumulátor je nabitý

2 LED svítí (červená-žlutá):

Akumulátor je částečně nabitý

1 LED svítí (červená):

Akumulátor je nutné dobít

Nastavení pracovního úhlu



Naklonění držadla přístroje

Držadlo přístroje (4) má 3 úhly sklonu:

1. Stiskněte odblokování (6) a nakloňte držadlo přístroje (4) do požadovaného úhlu.
2. Odblokování (6) pusťte, držadlo přístroje (4) zaskočí.



Otáčení hlavou přístroje

Hlava přístroje (1) má 7 poloh:

1. Vytáhněte odblokování (7) směrem dolů a otočte hlavu přístroje (1) do požadované polohy.
2. Odblokování (7) pusťte, hlava přístroje (1) zaskočí.

Teleskopická násada

Práce s teleskopickou násadou

E Nasunutí a demontáž přístroje

1. Posuňte přístroj po vodící liště do držáku přístroje (15) teleskopické násady. Slyšitelně zacvakne.
2. Zastrčte zástrčku (16) do zásuvné zásuvky (17) na zadní straně hlavy přístroje (1).
3. Před demontáží vytáhněte zástrčku (16) ze zásuvné zásuvky (17).
4. Pro demontáž vytáhněte přístroj.

F Nastavení délky u teleskopické násady

Nastavte délku teleskopické násady (13) tak, aby odpovídala velikosti Vašeho těla pomocí stavěcího šroubu (18).

1. Vyšroubujte stavěcí šroub (18).
2. Nastavte teleskopickou násadu (13) na požadovanou výšku.
3. Zafixujte pozici zašroubováním stavěcího šroubu (18).

F Zapnutí a vypnutí (s teleskopickou násadou)

1. Před zapnutím sejměte ochranu nože (A 11).
2. K zapnutí stiskněte blokaci zapnutí (19) na rukojeti teleskopické násady.
3. Při stisknutí blokaci zapnutí stiskněte zapínač/vypínač (20) na rukojeti teleskopické násady.
4. Blokaci zapnutí pusťte. Přístroj běží nejvyšší rychlostí.
5. K vypnutí pusťte zapínač/vypínač.

Všeobecné pokyny k práci

- Před každým použitím přístroje zkontrolujte případné zjevné vady, např. uvolněné, opořebované nebo poškozené součásti.
- Dodržujte pokyny pro údržbu a čištění přístroje.

Použití nůžek na trávu / nůžek na křoví



Při stříhání se ujistěte, že se do nože nedostanou žádné předměty, jako jsou drát, kovové části, kameny apod. To může vést k poškození stříhacího zařízení. Při zablokování nože pevnými předměty přístroj ihned vypněte.

- Zkontrolujte upevnění šroubů v žihací liště.
- Používejte pouze ostré nože, abyste dosáhli dobrého rezného výkonu a chránili přístroj a akumulátor.
- Během práce nezatěžujte přístroj tak, že by došlo k jeho zastavení.

Práce s nůžkami na trávu

- Tráva se nejlépe kosí, když je suchá a není příliš vysoká.

Práce s nůžkami na křoví

- Pohybujte přístrojem rovnoměrně vpřed nebo obloukovitým pohybem nahoru a dolů.
- Díky oboustranným řezacím lištám lze řezat v obou směrech nebo pohybem sem a tam ze strany na stranu.

Použití s teleskopickou násadou



Teleskopická násada se smí používat pouze s nožem nůžek na trávu!



Při používání dbejte na to, aby nůž nůžek na stříhání trávy (A 12) neklouzal po zemi.

Přístroj pomalu posouvajte na kolečkách po zemi. Tím dosáhnete rovnoměrné výšky stříhu.

Čištění/Údržba



Práce, které nejsou popsány v tomto návodu, nechejte provést našim servisním střediskem. Používejte jen originální díly. Hrozí nebezpečí úrazu!



Před veškerými pracemi vyjměte akumulátor. Hrozí nebezpečí zranění.



Nepoužívejte čisticí prostředky, popř. rozpouštědla. Mohli byste tím přístroj neopravitelně poškodit. Chemické substance mohou napadnout díly přístroje z umělé hmoty.



Při manipulaci s noži (A 10/12) noste rukavice. Hrozí nebezpečí pořezání.

Pravidelně provádějte následující údržbářské práce a čištění. Tím se zaručí dlouhé a spolehlivé používání:

- Zkontrolujte, zda nejsou kryty a ochranná zařízení poškozená a zda správně sedí. Případně je vyměňte.

- Nikdy neprovozujte stroj s vadnými ochrannými zařízeními nebo ochrannými kryty nebo bez ochranného zařízení, nebo s poškozeným nebo opotřebeným kabelem.
- Vzduchová šterbina, skříň motoru a rukojeti přístroje musí být stále čisté. K čištění použijte vlhký hadřík nebo kartáč.
- Nůž stále udržujte v čistotě. Po každém použití přístroje musíte
 - vyčistit nůž (hadříkem a olejem);
 - namazat lištu nože olejničkou anebo sprejem.
- Lehké zuby u ostří můžete vyhladit sami. Ostří obtáhněte olejovým brouskem. Pouze ostré nože zaručují dobrý výkon při stříhání.
- Tupé, ohnuté nebo poškozené nože se musí vyměnit.

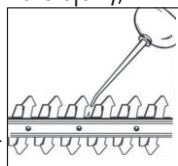

Neručíme za škody vyvolané našimi přístroji, pokud budou způsobeny neodbornou opravou nebo použitím neoriginálních dílů, popř. použitím, které nebude v souladu s určením.

Skladování

- Přístroj uchovávejte v dodané ochraně nože, v suchu a mimo dosah dětí.

Likvidace a ochrana životního prostředí

Vyjměte akumulátor z přístroje a přístroj, akumulátor, příslušenství a obal odevzdejte k ekologické recyklaci.



Elektrická zařízení nepatří do domácího odpadu.

Směrnice 2012/19/EU o odpadních elektrických a elektronických zařízeních (OEEZ): Spotřebitelé jsou ze zákona povinni recyklovat elektrická a elektronická zařízení na konci jejich životnosti způsobem šetrným k životnímu prostředí. Tímto způsobem je zajištěna recyklace šetrná k životnímu prostředí a šetřící zdroje.

V závislosti na tom, jak je vše implementováno ve vnitrostátním právu, máte následující možnosti:

- vrátit v prodejně,
- odevzdat na oficiálním sběrném místě,
- zaslat zpět výrobci/distributorovi.

Tento stav se netýká příslušenství starých přístrojů a pomocných prostředků bez elektrických součástí.



Akumulátor neodhazujte do domovního odpadu ani do ohně (nebezpečí exploze) či do vody. Poškozené akumulátory mohou při úniku jedovatých výparů či kapalin poškodit životní prostředí a zdraví osob.

Akumulátory zlikvidujte podle místních předpisů. Vadné nebo vybité akumulátory se musí recyklovat v souladu se směrnicí č. 2006/66/ES. Akumulátor odevzdejte na sběrném místě pro staré baterie, kde bude recyklován v souladu s předpisy na ochranu životního prostředí. V případě dotazů se obraťte na místní organizaci pro likvidaci odpadů nebo na naše servisní středisko.

Akumulátory likvidujte ve vybitém stavu. Doporučujeme póly akumulátoru přelepit lepicí páskou, čímž zabráníte zkratu. Akumulátor neotevírejte.

Odřezané větve a trávu dejte do kompostu, neházejte je do popelnice.

Záruka

Vážení zákazníci,

Na tento přístroj poskytujeme 3letou záruku od data zakoupení.

V případě závady tohoto výrobku vám vůči prodejci výrobku přináležejí zákonná práva. Tato zákonná práva nejsou omezena naší následovně uvedenou zárukou.

Záruční podmínky

Záruční doba začíná běžet ode dne nákupu. Uchovejte si, prosím, originál účtenky pro pozdější použití. Tento dokument budete potřebovat jako doklad o koupi.

Zjistíte-li během tří let od data koupě u tohoto výrobku materiálovou nebo výrobní vadu, bude výrobek námi, podle našeho výběru, bezplatně opraven nebo nahrazen. Tato záruční oprava předpokládá, že během 3leté lhůty předložíte poškozený přístroj s dokladem o koupi (pokladní svrženka) a písemně krátce popíšete, v čem spočívá závada a kdy k ní došlo.

Bude-li závada kryta naší zárukou, získáte zpět opravený nebo nový výrobek. Opravou nebo výměnou výrobku nezačíná záruční doba běžet od začátku.

Záruční doba a zákonné nároky na odstranění vady

Záruční doba se neprodlužuje poskytnutím záruky. Toto platí i pro nahrazené a opravené díly. Již při koupi zjištěné závady a nedostatky musíte nahlásit okamžitě po vybalení výrobku. Po uplynutí záruční doby musíte uhradit náklady za provedené opravy.

Rozsah záruky

Přístroj byl precizně vyroben podle přírodních jakostních směrnic a před dodáním byl svědomitě zkontrolován.

Záruční oprava se vztahuje na materiálové nebo výrobní vady. Tato záruka se netýká dílů výrobku, které jsou vystaveny normálnímu opotřebením, a lze je považovat za spotřební materiál (např. nůž a převodové kolo), nebo poškození křehkých dílů (např. spínače).

Tato záruka neplatí, je-li výrobek poškozen z důvodu neodborného používání, nebo pokud u něj nebyla prováděna údržba.

Pro odborné používání výrobku musí být přesně dodržovány všechny pokyny uvedené v návodu k obsluze. Bezpodmínečně je třeba zabránit používání a manipulacím s výrobkem, které nejsou v návodu k obsluze doporučeny, nebo je před nimi varováno. Výrobek je určen jen pro soukromé účely a ne pro komerční využití. Záruka zaniká v případě zneužívání a neodborné manipulace, používání nadměrné síly a při zásazích, které nebyly provedeny naším autorizovaným servisem.

Postup v případě uplatňování záruky

Pro zajištění rychlého zpracování vaší žádosti, prosím, postupujte podle následujících pokynů:

- Na důkaz, že jste výrobek zakoupili, mějte pro jakékoli případné dotazy připravenou pokladní stvrzenku a identifikační číslo (IAN 408299_2207).
- Číslo výrobku je uvedeno na typovém štítku.
- Pokud by došlo k funkční poruše nebo jiným závadám, nejdříve **telefonicky** nebo **e-mailem** kontaktujte níže uvedené servisní oddělení. Pak získáte další informace o vyřízení vaší reklamace.
- Výrobek označený jako vadný můžete po domluvě s naším zákaznickým servisem, s připojením dokladu o koupi (pokladní stvrzenky) a po uvedení, v čem závada spočívá a kdy k ní došlo, přeposlat bez platby poštovního na vám sdělenou adresu příslušného servisu.

Aby bylo zabráněno problémům s přijetím a dodatečnými náklady, bezpodmínečně použijte jen tu adresu, která vám bude sdělena. Zajistěte, aby zásilka nebyla odeslána nevyplaceně jako nadměrné zboží, expres nebo jiný, zvláštní druh zásilky. Přístroj zašlete včetně všech částí příslušenství dodaných při zakoupení a zajistěte dostatečně bezpečný přepravní obal.

Opravná

Opravy, **kteře nespádají do záruky**, můžete nechat udělat v našem servisu oproti zúčtování. Rádi vám připravíme předběžný odhad nákladů.

Můžeme zpracovávat jen ty přístroje, které byly dostatečně zabaleny a odeslány vyplaceně.

Pozor: Prosím, přístroj zašlete našemu autorizovanému servisu vyčištěný a s upozorněním na závadu.

Nepřijmeme přístroje zaslané nevyplaceně jako nadměrné zboží, expres nebo jiný, zvláštní druh zásilky.

Likvidaci vašich poškozených zaslaných přístrojů provedeme bezplatně.

Service-Center

Servis Česko

Tel.: 800143873

E-Mail: grizzly@lidl.cz

IAN 408299_2207

Dovozce

Prosím, respektujte, že následující adresa není adresou servisu. Nejdříve kontaktujte shora uvedené servisní středisko.

Grizzly Tools GmbH & Co. KG

Stockstädter Straße 20
DE-63762 Großostheim
Německo
www.grizzlytools.de

Náhradní díly/příslušenství

**Náhradní díly a příslušenství obdržíte na stránkách
www.grizzlytools.shop**

Pokud máte problémy při objednávání, použijte prosím kontaktní formulář. V případě jakýchkoliv dalších dotazů se obraťte na servisní středisko / „Service-Center“ (viz strana 104).

Pol.	Označení	Č. artiklu
A 9	Ochrana nože na keře	91105637
A 10	Nůž na keře	13700056
A 11	Ochrana nože na trávu	91105638
A 12	Nůž na trávu	13699995
A 13	teleskopická násada	91110314

Hledání chyb

Problém	Možná příčina	Odstranění chyb
Zařízení nenastartuje	Přístroj je vybitý	Nabijte přístroj (dodržujte samostatný návod k obsluze pro akumulátor a nabíječku)
	Blokování zapnutí (A 3) není stisknuto	Zapínání (viz „Obsluha“)
	Zapínač/vypínač (A 5) vadný	Oprava prostřednictvím služby zákazníkům
Špatné výsledky řezání	Příliš velké tření v důsledku nedostatečného mazání	Naolejujte (A 10/12) nůž (viz „Čištění/údržba“)
	Znečištěný nůž (A 10/12)	Vyčistěte nůž (viz „Čištění/údržba“)
	Nůž (A 10/12) je tupý nebo vykazuje nerovnosti	Nabrušte nůž (viz „Čištění/údržba“) nebo jej vyměňte (viz část „Náhradní díly/příslušenství“)
	Nůž (A 10/12) je poškozený	Vyměňte nůž (viz „Náhradní díly/příslušenství“)

Obsah

Úvod.....	107	Teleskopické držadlo.....	117
Účel použitia	107	Práca s teleskopickým držadlom	117
Všeobecný popis.....	108	Zapnutie a vypnutie	
Objem dodávky.....	108	(s teleskopickým držadlom).....	117
Popis funkcie	108	Všeobecné pracovné pokyny ...	117
Prehľad	108	Použitie ako nožnicena trávu/	
Technické údaje.....	109	nožnice na kríky	117
Čas nabíjania	109	Použitie s teleskopickým držadlom...	118
Bezpečnostné pokyny	110	Údržba/čistenie	118
Obrázkové znaky	110	Uskladnenie.....	118
Všeobecné bezpečnostné pokyny pre		Odstránenie a ochrana	
elektrické nástroje	111	životného prostredia	118
Bezpečnostné pokyny pre nožnice na		Záruka	119
živý plot.....	114	Servisná oprava	120
Bezpečnostné pokyny pre nožnice na		Service-Center	120
trávu.....	114	Dovozca.....	121
Zvyškové riziká.....	115	Vyhľadávanie chýb	122
Obsluha	116	Preklad originálneho	
Nasunutie/výmena príslušenstva.....	116	prehlásenia o zhode CE.....	278
Zapínanie a vypínanie.....	116	Nákresy explózií	289
Kontrola stavu nabitia akumulátora..	116		
Nastavenie pracovného uhla	116		

Úvod

Gratulujeme Vám k zakúpeniu Vášho nového prístroja. Tým ste sa rozhodli pre kvalitný produkt.

Tento prístroj bol počas výroby testovaný na kvalitu a podrobený výstupnej kontrole. Tým je zabezpečená funkčnosť vášho prístroja.



Návod na obsluhu je súčasťou tohto produktu. Obsahuje dôležité upozornenia ohľadom bezpečnosti, obsluhy a likvidácie. Pred používaním produktu sa oboznámte so všetkými pokynmi pre obsluhu a bezpečnosť. Používajte produkt len predpísaným spôsobom a len v uvedených

oblastiach použitia.

Návod na obsluhu uschovajte a v prípade odovzdania produktu tretím osobám odovzdajte aj všetky podklady.

Účel použitia

Prístroj je určený na rezanie a zarovnávanie tenkých výhonkov na živých plotoch, kríkoch a ozdobných kríkoch a na kosenie trávy na okrajoch a na malých plochách v domácej oblasti.

Prístroj je určený len na používanie dospelými osobami. Mladiství nad 16 rokov

môžu používať prístroj len pod dozorom. Používanie prístroja za dažďa alebo vo vlhkom prostredí je zakázané. Akékoľvek iné použitie, ktoré v tomto návode na obsluhu nie je výslovne povolené, môže mať za následok poškodenie prístroja a predstavovať vážne nebezpečenstvo pre užívateľa. Tento prístroj nie je vhodný na komerčné používanie. Pri komerčnom použití zanikne záruka.

Osoba obsluhujúca prístroj alebo užívateľ zodpovedá za nehody alebo škody spôsobené iným osobám alebo vzniknuté na ich majetku. Výrobca nezodpovedá za škody, ktoré boli spôsobené používaním nezodpovedajúcim účelu použitia alebo nesprávnou obsluhou prístroja.

Prístroj je súčasťou série série X 12 V TEAM od spoločnosti Parkside a môže sa prevádzkovať s akumulátormi série X 12 V TEAM od spoločnosti Parkside. Akumulátory sa smú nabíjať iba s nabíjačkami série X12V TEAM značky Parkside.

Všeobecný popis

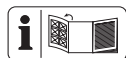

Obrázky najdôležitejších funkčných dielov nájdete na prednej a zadnej vyklápacej strane.

Objem dodávky

Vybalte nástroj a skontrolujte, či je kompletný. Baliaci materiál zlikvidujte podľa predpisov:

- Prístroj
- Nôž na kosenie trávy s ochranou noža
- Nôž na rezanie kríkov s ochranou noža
- Teleskopické držadlo
- Návod na obsluhu



Batéria a nabíjačka nie sú súčasťou balenia.



Dodržiavajte bezpečnostné pokyny a pokyny k nabíjaniu a správne použitiu, ktoré sú uvedené v návode na obsluhu vášho akumulátora a vašej nabíjačky série (Parkside) X 12 V Team. Podrobnejší opis k nabíjaniu a ďalšie informácie nájdete v tomto samostatnom návode na používanie.

Popis funkcie

Akumulátorové nožnice na trávniky a kríky majú dve vymeniteľné rezacie nástroje.

Pri použití prístroja na strihanie kríkov sa ako strihacie zariadenie použije obojstranná nožová lišta (teflónová neprilnavá vrstva).

Záchytné zuby sú z bezpečnostných dôvodov po stranách zaoblené a zoradené tak, aby sa znížilo nebezpečenstvo poranenia.

Pri použití prístroja na strihanie trávy sa ako strihacie zariadenie použije strižný nôž s viacerými zubami.

Informácie o funkcii jednotlivých obsluhovacích prvkov nájdete v nasledujúcich popisoch.

Prehľad



Prístroj

- 1 Hlava prístroja
- 2 Signalizácia nabíjania (LED)
- 3 Poistka zapínania, prístroj
- 4 Rukoväť prístroja
- 5 Zapínač/vypínač, prístroj
- 6 Odblokovanie na naklonenie držadla prístroja
- 7 Odblokovanie na otočenie hlavy prístroja
- 8 Tlačidlá odblokovania

Príslušenstvo:

- 9 Ochrana noža na kríky
- 10 Nôž nožnic na kríky
- 11 Ochrana noža nožnic na trávu

- 12 Nôž nožníc na trávu
- 13 Teleskopické držadlo

D 14 Zástrčkové spojenie

- E** 15 Držiak prístroja
- 16 Zástrčka
 - 17 Zásuvka

- F** 18 Nastavovacia skrutka, teleskopické držadlo
- 19 Blokovanie zapnutia, teleskopické držadlo
 - 20 Vypínač zap/vyp, teleskopické držadlo

Technické údaje

Akumulátorové nožnice na trávnik a živý plot PGSA 12 A1

Napätie motora U 12 V==
(jednosmerné napätie)

Menovité otáčky n_0 1200 min⁻¹

Hmotnosť (vrát. príslušenstva).. asi 1,66 kg

Hladina akustického výkonu (L_{WA})
zaručená 85 dB

Nôž nožníc na trávu

Šírka rezu 120 mm

Hladina akustického tlaku
(L_{PA}) 72,7 dB, $K_{PA}=3$ dB

Hladina akustického výkonu (L_{WA})
nameraná 80,7 dB; $K_{WA}=2,37$ dB

Vibrácie (a_h)
bez teleskopického

držadla 1,89 m/s²; $K=1,5$ m/s²

s teleskopickým

držadlom 1,12 m/s²; $K=1,5$ m/s²

Nôž nožníc na kríky

Dĺžka rezu 170 mm

Hrúbka rezu max. 7,9 mm

Hladina akustického tlaku
(L_{PA}) 69,4 dB, $K_{PA}=3$ dB

Hladina akustického výkonu (L_{WA})
nameraná 80,4 dB; $K_{WA}=2,01$ dB
Vibrácie (a_h) 2,02 m/s²; $K=1,5$ m/s²

Hodnoty hluku a vibrácií boli zistené v súlade s normami a predpismi uvedenými vo vyhlásení o zhode.

Uvedená emisná hodnota vibrácií bola nameraná podľa normovanej skúšobnej metódy a môže byť použitá na porovnanie jedného elektrického prístroja s druhým.

Uvedená emisná hodnota vibrácií môže byť použitá aj na úvodné posúdenie vysadenia prístroja.



Výstraha: Emisná hodnota vibrácií sa môže počas skutočného používania elektrického nástroja odlišovať od uvádzanej hodnoty, v závislosti od druhu a spôsobu, v akom sa elektrický prístroj používa. Zaťaženie spôsobené vibráciami sa pokúste udržať tak malé, ako je to možné. Príkladné opatrenia na zníženie zaťaženia vibráciami je nosenie rukavíc pri používaní nástroja a obmedzenie pracovného času. Pritom sa zohľadnia všetky podiely cyklu prevádzky (napríklad časy, kedy je elektrické zariadenie vypnuté a také, kedy je zapnuté, ale bez zaťaženia).

Čas nabíjania

Prístroj je súčasťou série X 12 V TEAM od spoločnosti Parkside a môže sa prevádzkovať s akumulátormi série X 12 V TEAM od spoločnosti Parkside. Akumulátory série X 12 V TEAM od spoločnosti Parkside sa smú nabíjať iba s nabíjačkami série X 12 V TEAM od spoločnosti Parkside.

Odporúčame vám prevádzkovať tento prístroj výlučne s nasledujúcimi akumulátormi: PAKP 12 A3, PAKP 12 B3, PAKP 12 A4, PAKP 12 B4, PAKP 12 C1, PAKP 12 D1. Odporúčame vám nabíjať tieto akumulátory výlučne s nasledujúcimi nabíjačkami: PLGK 12 A2, PLGK 12 B2, PDSLK 12 A1, PDSLK 12 A2, PLGK 12 A3.

Čas nabíjania (min)	PAKP 12 A1 PAKP 12 A3	PAKP 12 A2	PAKP 12 B1 PAKP 12 B2 PAKP 12 B3	PAKP 12 D1
PLGK 12 A1	60	60	120	150
PLGK 12 A2	60	60	120	150
PLGK 12 B2 PDSLK 12 A1	30	45	60	80
PDSLK 12 A2	60	45	60	80

Bezpečnostné pokyny



Tento prístroj môže pri nesprávnom, neodbornom používaní spôsobiť vážne zranenia. Skôr než začnete s prístrojom pracovať, prečítajte si dôkladne tento návod na obsluhu a bezpečnostné pokyny a dobre sa oboznámte so všetkými jeho obsluhovacími prvkami.

Obrázkové znaky

Symbols v návode



Výstražné značky s údajmi pre zabránenie škodám na zdraví alebo vecným škodám.



Existuje nebezpečenstvo zásahu elektrickým prúdom.



Príkazové značky s údajmi pre prevenciu škôd.



Informačné značky s informáciami pre lepšie zaobchádzanie s nástrojom.

Obrázkové znaky na prístroji



Prístroj je súčasťou série X 12 V TEAM



Pred prvým uvedením do prevádzky si pozorne prečítajte návod na obsluhu.



Pozor!



Noste ochranu sluchu



Noste ochranu očí



Nebezpečenstvo – Ruky držte mimo dosahu noža



Nôže dobiehajú.



Nepoužívajte prístroj v daždi, za zlého počasia, vo vlhkom prostredí alebo na mokrych živých plotoch či trávnikoch.



Nebezpečenstvo poranenia kvôli vymršteným dielom!



Okolo stojace osoby držte mimo nebezpečnej oblasti.



Údaj o hladine akustického výkonu L_{WA} v dB.



Elektrické prístroje nepatria do domového odpadu.

Všeobecné bezpečnostné pokyny pre elektrické nástroje



VÝSTRAHA! Prečítajte si všetky bezpečnostné pokyny, pokyny, ilustrácie a technické údaje, ktorými je opatrené toto elektrické náradie. Zanedbanie dodržiavania bezpečnostných pokynov a nariadení môže zapríčiť zásah elektrickým prúdom, požiar a/alebo ťažké poranenia.

Všetky bezpečnostné pokyny a nariadenia si uschovajte pre budúcnosť.

Pojem „elektrický nástroj“ použitý v bezpečnostných pokynoch sa vzťahuje na elektrické nástroje napájané zo siete (so sieťovým káblom) a na elektrické nástroje napájané z akumulátora (bez sieťového kábla).

1) Bezpečnosť pracovníka:

- Udržujte svoj pracovný úsek čistý a dobre osvetlený.** Neporiadok alebo neosvetlené pracovné oblasti môžu viesť k nehodám.
- Nepracujte s elektrickým nástrojom v okolí ohrozenom výbuchom, v ktorom sa nachádzajú horľavé tekutiny, plyny alebo prachy.** Elektrické stroje vytvárajú iskry, ktoré môžu zapáliť prach alebo pary.
- Behom používania elektrického nástroja udržujte deti a iné osoby vzdialene od seba.** Pri nepozornosti môžete stratiť kontrolu nad nástrojom.

2) Elektrická bezpečnosť:

- Prípojná zástrčka elektrického nástroja sa musí hodiť do zásuvky. Zástrčka sa nesmie žiadnym spôsobom zmeniť. Nepoužívajte žiadne adaptérové zástrčky v spojení s elektrickými nástrojmi s ochranným uzemnením.** Nezmenené zástrčky a zásuvky znižujú riziko elektrického úderu.
- Vyvarujte sa telesnému kontaktu s uzemnenými povrchmi ako sú rúry, vyhrievacie telesá, sporáky a chladničky.** Existuje zvýšené riziko skrz elektrický úder, keď je Vaše telo uzemnené.
- Nevystavujte elektrický nástroj dažďu alebo mokrosti.** Vniknutie vody do elektrického nástroja zvyšuje riziko elektrického úderu.
- Nepoužívajte kábel na iný účel, ako je nosenie alebo zavesenie elektrického nástroja alebo vytiahnutie zástrčky zo zásuvky. Udržujte kábel vzdialene od horúčavy, od oleja, od ostrých hrán alebo od pohybujúcich sa častí nástrojov.** Poškodené alebo zamotané káble zvyšujú riziko elektrického úderu.
- Keď pracujete s elektrickým nástrojom pod širým nebom, potom používajte iba predĺžovacie káble, ktoré sú vhodné aj pre vonkajšiu oblasť.** Použitie predĺžovacieho kábla vhodného pre vonkajšiu oblasť, znižuje riziko elektrického úderu.
- Keď nie je možné zabrániť prevádzke elektrického náradia vo vlhkom prostredí, použite prúdový chránič.** Použitie prúdového chrániča znižuje riziko zásahu elektrickým prúdom.

3) Bezpečnosť osôb:

- a) **Buďte pozorní, dbajte na to, čo robíte a pustite sa s elektrickým nástrojom rozumne do práce. Nepoužívajte elektrický nástroj, keď ste unavení alebo pod vplyvom drog, alkoholu alebo liekov.** Jediný okamžik nepozornosti pri používaní elektrického nástroja môže viesť k vážnym poraneniam.
- b) **Noste osobný ochranný výstroj a vždy ochranné okuliare.** Nosenie osobného ochranného výstroja, ako je protišmyková obuv, ochranná prilba a ochrana sluchu, znižuje riziko poranenia.
- c) **Vyvarujte sa nezámernému uvedeniu do prevádzky. Presvedčte sa o tom, že je elektrický nástroj vypnutý predtým, než ho pripojíte na napájanie elektrickým prúdom, než ho zdvihnete alebo nesiete.** Keď pri nosení elektrického nástroja držíte prst na spínači alebo keď tento nástroj v zapnutom stave pripojíte na napájanie elektrickým prúdom, potom toto môže viesť k nehodám.
- d) **Odstráňte nastavovacie náradie alebo skrutkovače predtým, než zapnete elektrický nástroj.** Náradie alebo kľúč, ktorý sa nachádza v otáčajúcej sa časti nástroja, môže viesť k poraneniam.
- e) **Vyvarujte sa abnormálnemu držaniu tela. Postarajte sa o bezpečný postoj a udržiavajte vždy rovnováhu.** Týmto môžete pri neočakávaných situáciách lepšie kontrolovať elektrický nástroj.
- f) **Noste vhodný odev. Nenoste žiadne voľné oblečenie alebo šperky. Udržujte vlasy, odev a rukavice vzdialene od pohybujúcich sa častí.** Voľné oblečenie, šperky alebo dlhé vlasy môžu byť zachytené pohybujúcimi sa časťami.
- g) **Ak možno namontovať zariadenia na odsávania a zachytávanie prachu, tak treba tieto upevniť a správne používať.**

Používanie odsávania prachu môže znížiť ohrozenia prachom.

- h) **Neuspokojujte sa s falošnou bezpečnosťou a nepovznášajte sa nad bezpečnostné predpisy pre elektrické náradie, aj keď ste s elektrickým náradím oboznámený po jeho mnohonásobnom používaní.** Nepozorné zaobchádzanie môže počas zlomku sekundy spôsobiť ťažké zranenia.

4) Používanie a ošetrovanie elektrického nástroja:

- a) **Nepreťažujte tento nástroj. Použite pre svoju prácu elektrické náradie, určené pre tento účel.** S vhodným elektrickým nástrojom pracujete v udanom výkonovom rozsahu lepšie a bezpečnejšie.
- b) **Nepoužívajte žiadne elektrické náradie, ktorého spínač je defektný.** Elektrické náradie, ktoré sa už nedá zapnúť alebo vypnúť, je nebezpečné a musí byť opravené.
- c) **Vytiahnite zástrčku zo zásuvky a/alebo vyberte odoberateľný akumulátor, skôr ako vykonáte nastavenia náradia, vymeníte diely použitého náradia alebo odložíte elektrické náradie.** Toto preventívne bezpečnostné opatrenie zabráni neúmyselnému štartu elektrického nástroja.
- d) **Uložte nepoužívaný elektrický nástroj mimo dosahu detí. Neprenehávejte používanie tejto píly osobám, ktoré nie sú oboznámené s týmto nástrojom alebo tieto pokyny nečítali.** Elektrické nástroje sú nebezpečné, keď ich používajú neskúsené osoby.
- e) **Elektrické náradie a použitý nástroj ošetrujte so starostlivosťou. Kontrolujte, či pohyblivé diely bezchybne fungujú a neviaznu, či sú časti zlomené alebo natoľko poškodené, že je funkcia elek-**

trického nástroja narušená. Nechajte poškodené časti pred použitím nástroja opraviť. Príčiny mnohých nehôd spočívajú v zle udržiavaných elektrických nástrojoch.

- f) **Udržujte rezné nástroje ostré a čisté.** Starostlivo ošetrované rezné nástroje s ostrými reznými hranami sa menej zaseknú a lepšie sa vedú.
- g) **Používajte tento elektrický nástroj, jeho príslušenstvo, vložné nástroje atď. v súlade s týmito inštrukciami. Zohľadnite pritom pracovné podmienky a činnosť, ktorá sa má vykonávať.** Používanie elektrického nástroja pre iné účely, než pre ktoré je určený, môže viesť k nebezpečným situáciám.
- h) **Držadlá a úchopné plochy udržiavajte suché, čisté a bez oleja a masntôh.** Klzké držadlá a úchopné plochy neumožňujú bezpečné ovládanie a kontrolu elektrického náradia v neočakávaných situáciách.

5) Starostlivé zaobchádzanie s akumulátorovými nástrojmi a ich používanie

- a) **Nabíjajte akumulátory iba v nabíjacích prístrojoch, ktoré sú výrobcom odporúčané.** U nabíjacieho prístroja, ktorý je vhodný pre určitý druh akumulátorov, existuje nebezpečenstvo požiaru, keď sa používa s inými akumulátormi.
- b) **V elektrických nástrojoch používajte iba pre ne určené akumulátory.** Použitie iných akumulátorov môže viesť k poraneniam a k nebezpečenstvu požiaru.
- c) **Udržujte nepoužívané akumulátory vzdialene od kancelárskych spiniel, mincí, kľúčov, klincov, skrutiek alebo iných malých kovových predmetov, ktoré by mohli zapríčiniť premostenie kontaktov.** Skrat medzi kontaktmi aku-

mulátora môže mať popáleniny alebo oheň za následok.

- d) **Pri nesprávnom používaní môže z akumulátora unikáť tekutina. Vyvarujte sa kontaktu s ňou. Pri náhodnom kontakte opláchnite vodou. Keď sa táto tekutina dostane do očí, prídavne vyhľadajte lekársku pomoc.** Uniknutá tekutina môže viesť k podráždeniam pokožky alebo k popáleninám.
- e) **Nepoužívajte poškodený alebo zmenený akumulátor.** Poškodené alebo zmenené akumulátory sa môžu správať nepredvídateľne a viesť k požiaru, výbuchu alebo nebezpečenstvu poranenia.
- f) **Akumulátor nevystavujte požiaru ani príliš vysokým teplotám.** Požiar alebo teploty vyššie ako 130 °C môžu spôsobiť výbuch.
- g) **Dodržiavajte všetky pokyny k nabíjaniu a akumulátor alebo náradie s akumulátorom nepoužívajte nikdy mimo teplotného rozsahu uvedeného v návode na obsluhu.** Nesprávne nabíjanie alebo nabíjanie mimo dovoleného teplotného rozsahu môže zničiť akumulátor a viesť k nebezpečenstvu požiaru.

6) Servis:

- a) **Svoje elektrické náradie nechajte opraviť iba kvalifikovaným odborným personálom a iba pomocou originálnych náhradných dielov.** Týmto sa zaisťuje, že bezpečnosť elektrického náradia zostane zachovaná.
- b) **Nikdy nevykonávajte údržbu na poškodených akumulátoroch.** Všetka údržba akumulátorov by sa mala uskutočniť prostredníctvom výrobcu alebo splnomocnených miest zákaznickeho servisu.

Bezpečnostné pokyny pre nožnice na živý plot

- a) **Všetky časti tela držte mimo dosahu noža. Keď sa nože pohybujú nepokúšajte sa odstraňovať rezaný materiál alebo ho pevne držať.** Nože sa po vypnutí spínača pohybujú ďalej. Chvilka nepozornosti pri používaní nožníc na živý plot môže spôsobiť vážne poranenia.
- b) **Nožnice na živý plot noste za držadlo pri stojacom noži a dávajte pozor na to, aby ste nestlačili spínač.** Správne nosenie nožníc na živý plot znižuje nebezpečnosť neúmyselnej prevádzky a tým spôsobeného poranenia nožom.
- c) **Pri preprave alebo uložení nožníc na živý plot vždy natiahnite kryt nad nože.** Odborná manipulácia s nožnicami na živý plot znižuje nebezpečnosť poranenia nožom.
- d) **Uistite sa, že sú všetky spínače vypnuté a akumulátor je vybratý alebo vypnutý, skôr ako budete odstraňovať zovretý rezaný materiál alebo vykonávať údržbu na stroji.** Pri neočakávanom spustení nožníc na živý plot pri odstraňovaní zovretého materiálu môže dôjsť k vážnym poraneniam.
- e) **Nožnice na živý plot držte iba za izolované držadlá, pretože rezací nôž môže zasiahnuť skryté elektrické vedenia.** Kontakt nožov s vedením pod napätím môže tiež priviesť napätie na kovové časti prístroja a tak spôsobiť zásah elektrickým prúdom.
- f) **Príslušné sieťové vedenia držte mimo oblasti strihania.** Vedenia môžu byť skryté v živých plotoch alebo

kríkoch a môžu sa nedopatrením rozrezať nožom.

- g) **Nožnice na živý plot nepoužívajte pri zlom počasí, zvlášť v prípade nebezpečnosti búrky.** Toto znižuje nebezpečnosť zasiahnutia bleskom.

DOPLŇUJÚCE BEZPEČNOSTNÉ POKYNY

- a) **Odporúča sa živé ploty a kríky prehliadať vzhľadom na skryté objekty, napr. drôtené ploty alebo skryté vedenia.**
- b) **Nožnice na živý plot držte správne, napr. obidvomi rukami za držadlá, keď sú k dispozícii dve držadlá.** Strata kontroly nad prístrojom môže spôsobiť úrazu.
- c) Nožnice na živý plot sú určené na prácu, pri ktorých stojí používateľ na zemi a nie na rebríku alebo inej nestabilnej podstavnej ploche.
- d) **Odporúča sa, aby sa používateľ pred použitím nožníc na živý plot uistil, že blokovacie zariadenie(a) príslušných pohyblivých dielov (napr. predĺženej násady a otočného prvku), pokiaľ existuje(ú), sa nachádza, resp. nachádzajú v blokovacej polohe.**

Bezpečnostné pokyny pre nožnice na trávnu

- a) **Nožnice na trávnu nepoužívajte pri zlom počasí, zvlášť v prípade nebezpečnosti búrky.** Toto znižuje nebezpečnosť zasiahnutia bleskom.
- b) **Príslušné sieťové vedenia držte mimo oblasti strihania.** Vedenia môžu byť skryté a môžu sa nedopatrením rozrezať nožom.

- c) **Nožnice na trávnu držte iba za izolované držadlá, pretože rezací nôž môže zasiahnuť skryté elektrické vedenia.** Kontakt nožov s vedením pod napätím môže viesť pod napätie tiež kovové časti prístroja a tak viesť k zásahu elektrickým prúdom.
- d) **Všetky časti tela držte mimo dosahu noža. Keď sa nože pohybujú nepokúšajte sa odstraňovať rezaný materiál alebo ho pevne držať.** Nože sa po vypnutí spínača pohybujú ďalej. Chvilka nepozornosti pri používaní nožníc na trávnu môže spôsobiť vážne zranenia.
- e) **Uistite sa, že sú všetky spínače vypnuté a že je akumulátor vybratý alebo vypnutý, skôr ako budete odstraňovať zovretý rezaný materiál alebo vykonávať údržbu na nožniciach na trávnu.** Pri neočakávanej prevádzke nožníc na trávnu pri odstraňovaní zovretého materiálu alebo pri údržbe môže dôjsť k vážnym zraneniam.
- f) **Nožnice na trávnu noste za držadlo pri stojacom noži a dávajte pozor na to, aby ste nestlačili spínač.** Správne nosenie nožníc na trávnu znižuje nebezpečenstvo neúmyselnej prevádzky a tým spôsobeného poranenia nožom.
- g) **Pri preprave alebo uložení nožníc na trávnu vždy natiahnite kryt nad nože.** Odborná manipulácia s nožnicami na trávnu znižuje nebezpečenstvo poranenia nožom.
- b) **Nožnice na trávnu držte správne.**
- c) **S prístrojom pracujte stojac na zemi, nie na rebríkoch alebo iných nestabilných podstavných plochách.**

Zvyškové riziká

Aj pri používaní elektrického prístroja podľa predpisov vždy existujú zvyškové riziká. Nasledujúce nebezpečenstvá môžu vzniknúť v súvislosti s konštrukciou a prevedením tohto elektrického prístroja:

- rezné poranenia,
- poškodenie sluchu, ak nenosíte vhodnú ochranu sluchu,
- Poškodenia zraku, ak sa nenosí vhodná ochrana.
- poškodenie zdravia, ktoré sú výsledkom vibrácií pôsobiacich na ruku/rameno, ak sa prístroj používa dlhšiu dobu, alebo ak sa nesprávne vedie a udržiava.



Upozornenie! Tento elektrický prístroj počas prevádzky vytvára elektromagnetické pole. Toto pole môže za určitých okolností ovplyvniť aktívne alebo pasívne lekárske implantáty. Aby sa zabránilo nebezpečenstvu vážnych alebo smrteľných zranení, odporúčame, aby osoby s lekárske implantátmi konzultovali svojho lekára alebo výrobcu lekárskeho implantátu pred samotnou obsluhou prístroja.

DOPLŇUJÚCE BEZPEČNOSTNÉ POKYNY

- Prehľadajte pracovnú oblasť vzhľadom na cudzie objekty, napr. okruhy a skryté vedenia.

Obsluha

 Dbajte na ochranu proti hluku a dodržujte miestne predpisy.

D Nasunutie/výmena príslušenstva

 **Pred nasunutím alebo výmenou príslušenstva dávajte pozor na to, aby ste vypli prístroj a vybrali akumulátor z prístroja, aby ste zabránili ohrozeniam a poraneniam.**

Nasunutie príslušenstva

1. Nasadíte nôž na kosenie trávy (12) alebo nôž na rezanie kríkov (10) na zástrčkové spojenie (14) na spodnej strane hlavy prístroja (1).
 2. Príslušenstvo zatlačíte do smeru hlavy prístroja (1). Počuteľne zapadne.
- Odobratie príslušenstva:**
3. Stlačíte tlačidlo odblokovania (8) na hlave prístroja (1) a odoberte príslušenstvo (10/12).

A Zapínanie a vypínanie

1. Pred zapnutím odoberte prípadne ochranu noža (9/11).
2. Na zapnutie posuňte blokovanie zapnutia (3) smerom dopredu a stlačte spínač zap/vyp (5). Potom poistku uvoľníte. Prístroj beží s najvyššou rýchlosťou.
3. Za účelom vypnutia zapínač/vypínač (5) pustíte.

 **Po vypnutí prístroja sa nože ešte ne-jaký čas nadalej pohybujú. Počkajte, kým sa nože úplne zastavia.**

Pohybujúcich sa nožov sa nedotýkajte a ani sa ich nepokúšajte zabrzdiť. Hrozí nebezpečenstvo úrazu!

Kontrola stavu nabitia akumulátora

Indikátor stavu nabitia (**A** 2) signalizuje stav nabitia akumulátora počas obsluhy prístroja. Vypínač zap/vyp (**A** 5) držte pritom stlačený.

Svietia 3 LED diódy (červená-žltá-zelená):

Akumulátor nabitý

Svietia 2 LED diódy (červená-žltá):

Akumulátor je čiastočne nabitý

Svieti 1 LED dióda (červená):

Akumulátor sa musí nabíť

Nastavenie pracovného uhla

B Naklonenie držadla prístroja:

Držadlo prístroja (4) má 3 uhly naklonenia:

1. Stlačte odblokovanie (6) a držadlo prístroja (4) nakloňte do želaného uhla.
2. Pustíte odblokovanie (6), držadlo prístroja (4) zaskočí.

C Otočenie hlavy prístroja:

Hlava prístroja (1) má 7 polôh:

1. Potiahnite odblokovanie (7) nadol a hlavu prístroja (1) otočte do požadovanej polohy.
2. Pustíte odblokovanie (7), hlava prístroja (1) zaskočí.

Teleskopické držadlo

Práca s teleskopickým držadlom

E Nasunutie a demontáž prístroja:

1. Zasuňte prístroj pozdĺž vodiacej koľajničky do držiaka prístroja (15) teleskopického držadla. Počutelne zaskočí.
2. Zastrčte zástrčku (16) do zásuvky (17) na zadnej strane hlavy prístroja (1).
3. Pred demontážou vytiahnite zástrčku (16) zo zásuvky (17).
4. Na demontáž vytiahnite prístroj.

F Dĺžkové prestavenie teleskopického držadla

Nastavte dĺžku teleskopického držadla (13) podľa vašej telesnej výšky pomocou nastavovacej skrutky (18).

1. Otočte nastavovaciu skrutku (18).
2. Nastavte teleskopické držadlo (13) na želanú dĺžku.
3. Zafixujte polohu tak, že nastavovaciu skrutku (18) zaskrutkujete.

F Zapnutie a vypnutie (s teleskopickým držadlom)

1. Pred zapnutím odoberte ochranu noža (A 11).
2. Pri zapnutí stlačte blokovanie zapnutia (19) na držadle teleskopického držadla.
3. Pri stlačení blokovania zapnutia stlačte vypínač zap/vyp (20) na držadle teleskopického držadla.
4. Blokovanie zapnutia pustiť. Prístroj beží s maximálnou rýchlosťou.
5. Na vypnutie vypínač zap/vyp pustiť

Všeobecné pracovné pokyny

- Pred každým použitím skontrolujte prístroj vzhľadom na viditeľné nedostatky ako uvoľnené, opotrebované alebo poškodené diely.
- Dodržiavajte pokyny k údržbe a čisteniu prístroja.

Použitie ako nožnicena trávu/ nožnice na kríky



Pri strihaní dávajte pozor na to, aby sa do nože nedostali žiadne predmety ako drôt, kovové diely, kamene atď. To môže viesť k poškodeniam nožovej lišty rezacieho nástroja. V prípade zablokovania nožov pevnými predmetmi prístroj okamžite vypnite.

- Skontrolujte pevné osadenie skrutiek v nožovej lište.
- Používajte iba ostré nože, aby ste dosiahli dobrý rezný výkon a šetrili prístroj a akumulátor.
- Počas práce prístroj nezaťažujte tak silno, aby došlo k zastaveniu.

Práca s nožnicami na trávu

- Tráva sa dá strihať najlepšie vtedy, keď je suchá a nie je príliš vysoká.

Práca s nožnicami na kríky

- Prístrojom pohybujte rovnomerne dopredu a v tvare oblúka sem a tam.
- Obojstranná nožová lišta umožňuje rez do oboch smerov alebo výkyvnými pohybmi z jednej strany na druhú.

Použitie s teleskopickým držadlom



Teleskopické držadlo sa smie používať iba s nožom na kosenie trávy!



Pri používaní dávajte pozor na to, aby nôž nožnic na trávu (A 12) netrel o zem.

Prístroj pomaly posúvajte na kolieskach po zemi. Tak dosiahnete rovnomernú výšku rezania.

Údržba/čistenie



Práce, ktoré nie sú popísané v tomto návode na obsluhu, dajte previesť našim servisným strediskom. Používajte len originálne náhradné diely. Existuje nebezpečenstvo poranenia!



Pred všetkými prácami odstráňte akumulátor. Existuje nebezpečenstvo poranenia.



Nepoužívajte čistiace prostriedky alebo rozpúšťadlá. Mohli by ste tým prístroj neopraviteľne poškodiť. Chemické zložky môžu narušiť umelohmotné časti prístroja.



Pri narábaní s nožmi (A 10/12) používajte rukavice. Hrozí tu nebezpečenstvo rezných poranení.

Nasledovné údržbové a čistiace práce prevažujte pravidelne. Tým je zaručené dlhé a spoľahlivé užívanie prístroja:

- Skontrolujte, či kryty a ochranné zariadenia nie sú poškodené a či sú správne upevnené. V prípade potreby ich vymeňte.

- Zariadenie nikdy nepoužívajte s poškodenými ochrannými zariadeniami alebo s poškodeným alebo opotrebovaným káblom.
- Udržujte vetracie otvory, kryt motora a úchytky prístroja čisté. Použite vlhkú utierku alebo kefu.
- Nôž udržiavajte vždy čistý.
 - Po každom použití prístroja musíte
 - vyčistiť nôž (s handrou a olejom);
 - namazať lištu noža s olejničkou alebo sprejom.
- Jemné ryhy na ostrí noža môžete odstrániť aj sami. Za týmto účelom obtiahnite ostria noža naolejovaným brúsnym kameňom. Len ostré nože poskytujú dobrý strihací výkon.
- Tupé, pokrivené alebo poškodené nože sa musia vymeniť.

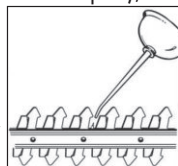

Za škody spôsobené našimi prístrojmi nezodpovedáme, pokiaľ boli tieto zapríčinené neodbornou opravou prístroja alebo použitím nie originálnych náhradných dielov resp. použitím nezodpovedajúcim účelu použitia prístroja.

Uskladnenie

- Zariadenie uchováajte v ochrannom obale v suchom stave a mimo dosahu detí.

Odstránenie a ochrana životného prostredia

Z prístroja vyberte akumulátor a prístroj, akumulátor, príslušenstvo a balenie odovzdajte na ekologické zhodnotenie.



Elektrické prístroje nepatria do domového odpadu.

Smernica 2012/19/EÚ o odpade z elektrických a elektronických zariadení: Spotrebiteľia sú zo zákona povinní elektrické a elektronické zariadenia na konci ich životnosti odovzdať na ekologickú recykláciu. Týmto spôsobom je zabezpečené zhodnotenie šetrné k životnému prostrediu a zdrojom.

V závislosti od národných zákonov, máte tieto možnosti:

- vrátenie na predajnom mieste,
- odovzdanie na oficiálnom zbernom mieste,
- zaslanie späť výrobcovi/distribútorovi.

Netýka sa to dielov príslušenstva a pomocných prostriedkov bez elektrických komponentov, pripojených k starým prístrojom.



Akumulátor neodhadzujte do domového odpadu, ohňa (nebezpečenstvo výbuchu) alebo vody. Poškodené akumulátory môžu škodiť životnému prostrediu a vášmu zdraviu, keď unikajú jedovaté pary alebo kvapaliny.

Akumulátory likvidujte podľa miestnych predpisov. Chybné alebo opotrebované akumulátory sa musia recyklovať podľa smernice 2006/66/ES. Akumulátory odovzdajte na zberné miesto starých batérií, kde sa ekologicky zhodnotia. O tom sa informujte na vašom miestnom zbernom mieste alebo v našom servisnom centre.

Akumulátory likvidujte vo vybitom stave. Odporúčame póly obaliť lepiacou páskou na ochranu pred skratom. Akumulátor neatvárajte.

Pokosené konáre a trávu dajte na kompostovanie a neodhadzujte ich do kontajnera na odpad.

Záruka

Vážená zákazníčka, vážený zákazník, Pre tento prístroj platí záruka 3 roky od dátumu zakúpenia.

Ak je prístroj poškodený, podľa zákona máte právo ho reklamovať u výrobcu produktu. Tieto práva vyplývajúce zo zákona nie sú našou následne opísanou zárukou obmedzené.

Záručné podmienky

Záručná lehota začína dňom zakúpenia. Pokladničný doklad ako originál prosím starostlivo uschovajte. Je potrebný ako dôkaz o zakúpení.

Ak sa počas troch rokov od dátumu zakúpenia tohto produktu vyskytne materiálna alebo výrobná chyba, produkt - podľa nášho rozhodnutia - bezplatne opravíme alebo nahradíme. Predpokladom záruky je, že v priebehu trojročnej lehoty bude predložený poškodený prístroj a pokladničný doklad a stručne opísaná chyba a kedy sa vyskytla.

Ak sa v rámci našej záruky chyba pokryje, obdržíte späť opravený alebo nový prístroj. S opravou alebo výmenou produktu sa nezačína nová záručná doba.

Záručná doba a nárok na odstránenie vady

Záručná doba sa poskytnutím záruky nepredlžuje. To platí aj pre nahradené a opravené diely. Prípadné škody a nedostatky vzniknuté už pri zakúpení sa musia ihneď po vybalení ohlásit. Opravy vykonané po uplynutí záručnej doby sú spoplatnené.

Rozsah záruky

Prístroj bol vyrobený podľa prísnych smerníc kvality a pred dodaním bol svedomite kontrolovaný.



Záruka sa týka materiálových alebo výrobných chýb. Táto záruka sa nevzťahuje na diely produktu, ktoré sú vystavené normálnemu opotrebeniu a preto sa môžu považovať za opotrebované diely (napr. nôž a koleso prevodovky) alebo na poškodenia na krehkých dieloch (napr. vypínač).

Táto záruka zaniká, ak bol produkt používaný poškodený, neodborne alebo nebola vykonávaná údržba. Pre odborné používanie produktu je nutné presne dodržiavať všetky návody uvedené v návode na obsluhu. Bezpodmienečne sa vyhnite používaniu, ktoré sa v návode na obsluhu neodporúča alebo pred ktorým ste boli vystríhaní.

Produkt je určený len pre súkromné použitie a nie v oblasti podnikania. Záruka zaniká pri nesprávnom a neodbornom používaní, pri násilnom používaní a pri zásahoch, ktoré neboli vykonané v našej servisnej pobočke.

Postup v prípade reklamácie

Pre zabezpečenie rýchleho spracovania vašej žiadosti postupujte prosím podľa nasledujúcich pokynov:

- Pri všetkých požiadavkách predložte pokladničný doklad a identifikačné číslo (IAN 408299_2207) ako dôkaz o zakúpení.
- Číslo artiklu nájdete na typovom štítku.
- Ak sa vyskytnú chyby funkcie alebo iné nedostatky, kontaktujte najskôr následne uvedené servisné oddelenie **telefonicky** alebo **emailom**. Následne obdržíte ďalšie informácie o priebehu vašej reklamácie.
- Produkt evidovaný ako poškodený môže byť po dohode s našim zákazníckym servisom, s priloženým dokladom o zakúpení (pokladničný doklad) a s údajmi, v čom chyba spočíva a kedy vznikla, zaslať bez poštovného na adresu servisu, ktorá

vám bude oznámená. Pre zabránenie dodatočných nákladov a problémov pri prevzatí použite len tú adresu, ktorá vám bude oznámená. Nezasielajte prístroj ako nadmerný tovar na náklady príjemcu, expresne alebo s iným špeciálnym nákladom. Prístroj zašlite so všetkými časťami príslušenstva dodanými pri zakúpení a zabezpečte dostatočne bezpečné prepravné balenie.

Servisná oprava

Opravy, ktoré **nepodliehajú záruke**, môžeme nechať vykonať v našej servisnej pobočke za úhradu. Radi vám poskytneme predbežnú kalkuláciu nákladov.

Môžeme spracovať len prístroje, ktoré boli doručené dostatočne zabalené a so zaplateným poštovným.

Pozor: Prístroj zašlite do našej servisnej pobočky vyčistený a s informáciami o chybe. Neprivezeme prístroje zaslané ako nadmerný tovar na náklady príjemcu, expresne alebo s iným špeciálnym nákladom. Likvidáciu vašich poškodených zaslaných prístrojov vykonáme bezplatne.

Service-Center



Servis Slovensko

Tel.: 0850 232001

E-Mail: grizzly@lidl.sk

IAN 408299_2207

Dovozca

Nasledujúca adresa nie je adresa servisu.
Najskôr kontaktujte hore uvedené servisné centrum.

Grizzly Tools GmbH & Co. KG

Stockstädter Straße 20
DE-63762 Großostheim
Nemecko
www.grizzlytools.de

Náhradné diely/príslušenstvo

**Náhradné diely a príslušenstvo nájdete na strane
www.grizzlytools.shop**

Ak by sa mali vyskytnúť problémy s procesom objednávky, použite, prosím, kontaktný formulár. Pri ďalších otázkach sa obráťte na „Service-Center“ (pozri stranu 120)

Pol.	Označenie	Č. artiklu
A 9	Ochrana noža na kríky	91105637
A 10	Nôž nožníc na kríky	13700056
A 11	Ochrana noža nožníc na trávu	91105638
A 12	Nôž nožníc na trávu	13699995
A 13	Teleskopické držadlo	91110314

Vyhľadávanie chýb

Problém	Možná príčina	Odstránenie poruchy
Zariadenie sa nespustí	Zariadenie je vybité	Nabite zariadenie (zohľadnite samostatný návod na obsluhu pre akumulátor a nabíjačku)
	Blokovanie proti zapnutiu (A 3) nie je správne stlačené	Zapnite (viď „Obsluha“)
	Porucha spínača zap/vyp (A 5)	Nechajte opraviť cez Service-Center
Neuspokojivý výsledok rezania	Veľké trenie pre nedostatočné mazanie	Nôž (A 10/12) naolejujte (viď „Údržba/čistenie“)
	Znečistený nôž (A 10/12)	Očistite nôž (viď „Údržba/čistenie“)
	Nôž (A 10/12) je tupý alebo je vyštrbený	Naostrite nôž (viď „Údržba/čistenie“) alebo ho vymeňte (viď „Náhradné diely/príslušenstvo“)
	Nôž (A 10/12) je poškodený	Nôž vymeňte (viď „Náhradné diely/príslušenstvo“)

Indhold

Introduktion	123	Teleskopstang	132
Anvendelsesformål	123	Arbejde med teleskopstang	132
Generel beskrivelse	124	Tænd og sluk (med teleskopstang) ..	133
Leveringsomfang	124	Generelle arbejdshenvisninger ...	133
Funktionsbeskrivelse	124	Anvendelse som græstrimmer/ busktrimmer.....	133
Oversigt.....	124	Anvendelse med teleskopstang	133
Tekniske data	125	Vedligeholdelse og rengøring ...	133
Opladningstid	125	Opbevaring	134
Sikkerhedshenvisninger	126	Bortskaffelse/miljøbeskyttelse ..	134
Symboler og billedtegn.....	126	Garanti	135
Generelle sikkerhedsinfor-mationer for el-værktøjer	127	Reparations-service	136
Sikkerhedsanvisninger for hækkeklippere	129	Service-Center	136
Sikkerhedshenvisninger til græstrimmere	130	Importør	136
RESTRISICI	131	Reserve dele/Tilbehør	137
Betjening	131	Fejlsøgning	137
Påsætning/udskiftning af tilbehør...	131	Oversættelse af den originale CE-konformitetserklæring	279
Tænd- og sluk	132	Ekspllosionstegning	289
Kontrol af batteriets ladetilstand	132		
Indstilling af arbejdsvinklen	132		

Introduktion

Hjertelig tillykke med købet af dit nye apparat. Du har besluttet dig for et produkt af højeste kvalitet.

Dette apparats kvalitet blev kontrolleret under produktionen og det blev underkastet en slutkontrol. Dermed er dit apparats funktionsevne garanteret.



Betjeningsvejledningen er bestanddel af dette produkt. Den indeholder vigtige informationer vedrørende sikkerhed, brug, vedligeholdelse og bortskaffelse. Gør dig inden brugen af produktet fortrolig med alle betjenings- og sikkerheds-informationer. Benyt kun produktet som beskrevet

og kun til de anførte indsatsområder. Opbevar vejledningen godt og lad alle dokumenter følge med ved videregivelse af produktet til tredje.

Anvendelsesformål

Apparatet er kun beregnet til klipping og trimning af tynde skud på hække, buske og prydbuske og til klipping af græs på kanter og små flader i det huslige område. Dette apparat er ikke egnet til erhvervs-mæssig brug. Ved erhvervs-mæssig brug bortfalder garantien.

Apparatet er beregnet til brug af en voksen. Unge over 16 år må kun benytte ap-

paratet under opsyn.

Dette apparat er ikke egnet til erhvervs-mæssig brug. Ved erhvervmæssig brug bortfalder garantien.

Enhver anden anvendelse end den der ikke udtrykkeligt er tilladt i denne vejledning, kan medføre skader på apparatet og kan udgøre en alvorlig risiko for brugeren.

Brugeren er ansvarlig for ulykker eller skader på andre mennesker eller deres ejendele. Producenten påtager sig intet ansvar for skader, der forårsages på grund af ukorrekt brug eller forkert betjening.

Produktet er del af X 12 V TEAM-serien fra Parkside og kan bruges med genopladelige batterier fra Parkside X 12 V TEAM-serien. De genopladelige batterier må kun oplades med opladere fra X12 V TEAM-serien fra Parkside.

Generel beskrivelse

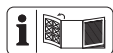

De vigtigste funktionsdele er afbildet på den forreste og bageste udklappingside.

Leveringsomfang

Kontrollér indholdet ved udpakningen af maskinen. Bortskaf indpakningsmaterialet forskriftsmæssigt.

- Redskab
- Græsklippeknav + knivbeskyttelse
- Buskklippeknav + knivbeskyttelse
- Teleskopstang
- Betjeningsvejledning



Batteri og oplader er ikke inkluderet.



Følg sikkerhedsanvisningerne og henvisningerne vedrørende opladning og korrekt brug, som fremgår af betjeningsvejledningen til dit

genopladelige batteri og din oplader i (Parkside) X 12 V Team-serien. En detaljeret beskrivelse af opladningen og yderligere oplysninger findes i den separate betjeningsvejledning.

Funktionsbeskrivelse

Den batteridrevende græs- og buskklipper er et kombiapparat med to udskiftelige skæreindretninger.

Ved brug som buskklipper anvendes der en dobbeltsidet knivbjælke som skæreindretning. For at reducere kvæstelsesfaren er fangtænderne af sikkerhedsgrunde afrundet på siderne og anbragt forskudt. Ved brug som græsklipper anvendes der en skæreknav med flere tænder som skæreindretning. Sikkerhedsnøglen beskytter mod start ved en fejltagelse. Betjeningsdelenes funktion fremgår af de efterfølgende beskrivelser.

Overblik



Apparat

- 1 Redskabshoved
- 2 Ladetilstands-indikator (LED)
- 3 Tilkoblingsspærring, apparat
- 4 Apparatgreb
- 5 Tænd/sluk-kontakt, apparat
- 6 Oplåsning til hældning af redskabets håndtag
- 7 Oplåsning til drejning af redskabshovedet
- 8 Oplåsningssknap

Tilbehør:

- 9 Knivbeskyttelse buskklipper
- 10 Buskklippeknav
- 11 Knivbeskyttelse græsklipper
- 12 Græsklippeknav
- 13 Teleskopstang

- D** 14 Strømforsyningsdel
- E** 15 Redskabsholder
16 Stik
17 Indgangsstik
- F** 18 Indstillingskrue, teleskopstang
19 Startspærre, teleskopstang
20 Tænd/sluk-knap, teleskopstang

Tekniske data

Batteridreven

multiklipper PGSA 12 A1

Motorspænding U 12 V \equiv
(jævnstrøm)

Nominel hastighed 1200 min⁻¹

Vægt

(inkl. tilbehør, uden batteri) .. ca. 1,66 kg

Lydeffektniveau (L_{WA})

garanteret 85 dB

Græstrimmer-kniv

Skærebredde 120 mm

Lydrykniveau

(L_{pA}) 72,7 dB; $K_{pA} = 3$ dB

Lydeffektniveau (L_{WA})

målt 80,7 dB; $K_{WA} = 2,37$ dB

Vibration (a_h)

uden

teleskopstang .. 1,89 m/s²; $K = 1,5$ m/s²

med

teleskopstang .. 1,12 m/s²; $K = 1,5$ m/s²

Busktrimmer-kniv

Skærelængde 170 mm

Skærestyrke, maks. 7,9 mm

Lydrykniveau

(L_{pA}) 69,4 dB; $K_{pA} = 3$ dB

Lydeffektniveau (L_{WA})

målt 80,4 dB; $K_{WA} = 2,01$ dB

Vibration (a_h) .. 2,02 m/s²; $K = 1,5$ m/s²

Støj- og vibrationsværdier blev konstateret tilsvarende de i konformitetserklæringen nævnte standarder og bestemmelser.

Den anførte svingningsemissionsværdi blev målt iht. en standardiseret prøvemethode og kan anvendes til sammenligning af et el-værktøj med et andet.

Den anførte svingningsemissionsværdi kan også anvendes til en indledende vurdering af afbrydelsen.



Advarsel: Svingningsemissionsværdien kan adskille sig fra den angivne værdi under brugen af el-værktøjet, afhængig af den måde som værktøjet bruges på.

Forsøg at holde belastningen så lav som mulig pga. vibrationer. En måde at reducere vibrationsbelastningen på kan være at bære handsker ved brug af værktøjet og begrænse den tid, man arbejder med værktøjet. Her er det nødvendigt at tage hensyn til alle dele af driftscyklussen (f.eks. tider, hvor elværktøjet er slukket og tider, hvor det ganske vist er tændt, men kører uden belastning).

Opladningstid

Produktet er del af X 12 V TEAM -serien fra Parkside og kan bruges med genopladelige batterier fra X 12 V TEAM-serien fra Parkside. Batterierne fra X 12 V TEAM-serien fra Parkside må kun oplades med opladere fra X 12 V TEAM-serien fra Parkside.

Dette produkt kan kun anvendes med følgende genopladelige batterier:

PAPK 12 A3, PAPK 12 B3, PAPK 12 A4, PAPK 12 B4, PAPK 12 C1, PAPK 12 D1.

Vi anbefaler, at du oplader disse batterier med følgende opladere:

PLGK 12 A2, PLGK 12 B2, PDSLIG 12 A1, PDSLIG 12 A2, PLGK 12 A3.

Opladningstid (min.)	PAPK 12 A1 PAPK 12 A3	PAPK 12 A2	PAPK 12 B1 PAPK 12 B2 PAPK 12 B3	PAPK 12 D1
PLGK 12 A1	60	60	120	150
PLGK 12 A2	60	60	120	150
PLGK 12 B2 PDSLIG 12 A1	30	45	60	80
PDSLIG 12 A2	60	45	60	80

Sikkerhedshenvisninger



Dette apparat kan ved usagkyndig brug forårsage alvorlige kvæstelser. Læs betjeningsvejledningen og sikkerhedshenvisningerne grundigt og gør dig fortrolig med alle betjeningsdele inden du arbejder med apparatet.

Symboler og billedtegn

Symboler i vejledningen



Faretegn med angivelser til forebyggelse af personeller materiel skade.



Der er fare for tilskadekomst pga. elektrisk stød.



Påbudstegn med angivelser til forebyggelse af skader.



Henvisningstegn med informationer til bedre omgang med apparatet.

Billedtegn på apparatet



Dette apparat er del af X 12 V TEAM



Læs betjeningsvejledningen grundigt igennem inden den første ibrugtagning.



Advarsel!



Bær høreværn



Bær øjenværn



Fare - Hold hænder på afstand af kniven



Klippeværktøjet kører videre i et stykke tid efter frakobling.



Benyt ikke apparatet i regn, ved dårligt vejr, i fugtige omgivelser eller på våde hække eller vådt græs.



Kvæstelsesfare pga. udslyngede dele!



Hold omkringstående personer væk fra fareområdet.



Oplysning om lydeffektniveauet L_{WA} i dB.



El-apparater hører ikke i husholdningsaffaldet.

Generelle sikkerhedsinfor-mationer for el-værktøjer



ADVARSEL! Læs alle sikkerhedsanvisninger, anvisninger, illustrationer og tekniske data, der følger med dette elværktøj. Forsømmelighed ved overholdelse af sikkerhedsinfor-mationer og anvisninger kan forårsage elektrisk stød, brand og/eller alvorlige kvæstelser.

Opbevar alle sikkerhedsinfor-mationer og anvisninger.

Det i sikkerhedsinformationerne anvendte udtryk "el-værktøj" vedrører netdrevne el-værktøjer (med forsyningskabel) og akku-drevne el-værktøjer (uden forsyningskabel).

1) SIKKERHED PÅ ARBEJDSPLADSEN:

- a) **Sørg for at dit arbejdsområde er rent og godt belyst.** Uorden og uoplyste arbejdsområder kan medføre ulykker.
- b) **El-værktøjet må ikke benyttes i eksplosionstruede omgivelser, hvor der er brændbare væsker, gasser eller støv.** El-værktøj kan slå gnister, som kan antænde støvet eller dampene.
- c) **Sørg for at børn og andre personer holdes væk fra arbejdsområdet, når el-værktøjet er i brug.** Hvis man distraheres, kan man miste kontrollen over maskinen.

2) ELEKTRISK SIKKERHED:

- a) **El-værktøjets stik skal passe til kontakten. Stikket må ikke ændres på nogen måde. Brug ikke**

adapterstik sammen med jordforbundet el-værktøj. Unændrede stik, der passer til kontakterne, nedsætter risikoen for elektrisk stød.

- b) **Undgå kropskontakt med jordforbundne overflader som f.eks. rør, radiatorer, komfurer og køleskabe.** Hvis din krop er jordforbundet, øges risikoen for elektrisk stød.
- c) **El-værktøjet må ikke udsættes for regn eller fugt.** Indtrængning af vand i et el-værktøj øger risikoen for elektrisk stød.
- d) **Brug ikke ledningen til formål, den ikke er beregnet til, ved f.eks. at bære el-værktøjet i ledningen, hænge den op i ledningen eller rykke i ledningen for at trække stikket ud af kontakten. Beskyt ledningen mod varme, olie, skarpe kanter eller maskindele, der er i bevægelse.** Beskadigede eller indviklede ledninger øger risikoen for elektrisk stød.
- e) **Hvis el-værktøjet bruges i det fri, må der kun benyttes en forlængerledning, der er egnet til udendørs brug.** Anvendelsen af forlængerledning til udendørs brug nedsætter risikoen for elektrisk stød.
- f) **Hvis arbejde med elværktøjet i fugtige omgivelser ikke kan undgås, skal der anvendes en fejlstrømsafbryder.** Brugen af en fejlstrømsafbryder reducerer risikoen for elektrisk stød.

3) PERSONLIG SIKKERHED:

- a) **Det er vigtigt at være opmærksom, se hvad man laver og bruge el-værktøjet fornuftigt. Brug aldrig el-værktøjet hvis du er træt, har nydt alkohol eller er**

påvirket af medicin eller euforiserende stoffer. Et øjeblikks uopmærksomhed ved brug af el-værktøjet kan medføre alvorlige personskader.

- b) Brug personligt beskyttelsesudstyr og hav altid beskyttelsesbriller på.** Brug af personligt beskyttelsesudstyr som f.eks. skridsikre sikkerhedssko, beskyttelseshjelm eller høreværn reducerer faren for personskader.
- c) Undgå utilsigtet igangsætning. Forvis dig om at el-værktøjet er slukket, før stikket sættes i stikkontakten og før du løfter eller bærer den.** Undgå at bære el-værktøjet med fingeren på afbryderen og sørg for, at maskinen ikke er tændt når den sluttes til nettet, fordi dette kan medføre ulykker.
- d) Fjern indstillingsværktøj og skruenøgler, inden el-værktøjet tændes.** Hvis et stykke værktøj eller en nøgle sidder i en roterende maskindel, kan dette medføre personskader.
- e) Undgå unormale kropsholdninger. Sørg for at stå sikkert og hold altid balancen.** Det gør det lettere at kontrollere el-værktøjet i uventede situationer.
- f) Brug egnet arbejdstøj. Undgå løse beklædningsgenstande eller smykker.** Hold hår, tøj og handsker væk fra dele, der bevæger sig. Dele, der er i bevægelse, kan gribe fat i løst-siddende tøj, smykker eller langt hår.
- g) Hvis der kan monteres støvudsugnings- og opsamlingsudstyr, skal dette anbringes og anvendes korrekt.** Brug af støvudsugning kan reducere farerne ved støv.
- h) Føl dig ikke for sikker, og sæt dig ikke ud over sikkerhedsreglerne for elværktøjer, heller ikke når du er fortrolig med elværk-**

tøjet, efter at have brugt det mange gange. Skødesløs adfærd kan på brøkdeler af sekunder medføre alvorlige kvæstelser.

4) BRUG OG HÅNDTERING AF EL-VÆRKTØJET:

- a) Overbelast ikke maskinen. Brug altid det el-værktøj, der er beregnet til det arbejde, der skal udføres.** Med det passende el-værktøj arbejder man bedst og mest sikkert inden for det angivne effektområde.
- b) Brug ikke et el-værktøj, hvis afbryder er defekt.** Et el-værktøj, der ikke kan startes og stoppes, er farligt og skal repareres.
- c) Træk stikket ud af stikkontakten og/eller fjern det aftagelige batteri, før du foretager indstillinger på maskinen, udskifter indsatsværktøjsdele eller lægger elværktøjet fra dig.** Denne sikkerhedsforanstaltning forhindrer utilsigtet start af el-værktøjet.
- d) Opbevar el-værktøjet uden for børns rækkevidde, når det ikke benyttes. Lad aldrig personer, der ikke er fortrolige med maskinen eller ikke har gennemlæst disse instrukser, benytte maskinen.** El-værktøj er farligt, hvis det benyttes af ukundige personer.
- e) Vedligehold elværktøjet og indsatsværktøjet omhyggeligt. Kontrollér om bevægelige dele fungerer korrekt og ikke sidder fast, og om delene er brækket eller beskadiget, således at elværktøjets funktion påvirkes.** Få beskadigede dele repareret, inden maskinen tages i brug. Mange ulykker skyldes dårligt vedligeholdte maskiner.

- f) **Sørg for, at skæreværktøjer er skarpe og rene.** Omhyggeligt vedligeholdte skæreværktøjer med skarpe skærekanter sætter sig ikke så hurtigt fast og er nemmere at føre.
- g) **Brug el-værktøjet, tilbehør, indsatsværktøj osv. iht. disse instrukser. Tag herved hensyn til arbejdsforholdene og det arbejde, der skal udføres.** Brug af el-værktøjet til andre end de fastsatte formål kan medføre farlige situationer.
- h) **Hold greb og grebsoverflader tørre, rene og fri for olie og fedt.** Hvis greb og grebsoverflader er glatte, er en sikker betjening af og kontrol over elværktøjet i uforudselige situationer ikke givet.
- 5) OMHYGGELIG HÅNDBETING OG BRUG AF APPARATER MED AKKU**
- a) **Oplad kun akku'erne i opladere, der er anbefalet af fabrikanten.** Opladere, der er beregnet til en bestemt type akku'er, udsættes for brandfare, hvis der anvendes andre akku'er.
- b) **Anvend kun de dertil beregnede akku'er i elværktøjerne.** Brug af andre akku'er kan medføre kvæstelser og brandfare.
- c) **Hold den ubenyttede akku væk fra clips, mønter, nøgler, søm, skruer eller andre små metalgenstande, der evt. kan forårsage en kortslutning af kontakterne.** En kortslutning mellem akku'ens kontakter kan medføre forbrændinger eller brand.
- d) **Ved forkert anvendelse kan der løbe væske ud af batteriet. Undgå kontakt med denne. Ved tilfældig kontakt skal der skylles med vand. Skulle du få væske i øjnene, skal du yderligere op-søge læge.** Udløbet akku-væske kan medføre hudirritationer eller forbrændinger.
- e) **Anvend ikke beskadigede eller ændrede batterier.** Beskadigede eller ændrede batterier kan udvise uforudsigelig adfærd og resultere i brand, eksplosion eller risiko for skader.
- f) **Udsæt ikke batterier for ild eller for høje temperaturer.** Ild eller temperaturer over 130 °C kan resultere i eksplosioner.
- g) **Følg anvisningerne til opladning, og oplad aldrig batteriet eller det batteridrevne værktøj uden for temperaturområdet, der er angivet i driftsvejledningen.** Forkert opladning eller opladning uden for det tilladte temperatur-område kan ødelægge batteriet og øge brandfaren.
- 6) SERVICE:**
- a) **Sørg for, at dit el-værktøj kun repareres af kvalificerede fagfolk, og at der kun benyttes originale reservedele.** Dermed sikrer man sig at el-værktøjets sikkerhed opretholdes.
- b) **Vedligehold aldrig beskadigede batterier.** Enhver vedligeholdelse af batterier bør udelukkende udføres af producenten eller kundeservicesteder, der er autoriseret af producenten.
- Sikkerhedsanvisninger for hækkeklippere**
- a) **Hold alle kropsdele på afstand af kniven. Prøv ikke på at fjerne eller holde fast i det afskårne materiale, så længe knivene**

- kører.** Knivene bevæger sig fortsat, efter at kontakten er slukket. Et øjeblikks uopmærksomhed ved brug af hækkeklipperen kan medføre alvorlige kvæstelser.
- b) **Bær hækkeklipperen i håndtaget, mens kniven står stille, og pas på ikke at trykke på kontakten.** Hvis du bærer hækkeklipperen korrekt, reduceres risikoen for utilsigtet betjening og skader forårsaget af kniven.
- c) **Ved transport eller opbevaring af hækkeklipperen skal afdækningen altid trækkes hen over knivene.** Korrekt håndtering af hækkeklipperen reducerer risikoen for tilskadekomst forårsaget af kniven.
- d) **Sørg for, at alle kontakter er slukket, og at batteriet er fjernet eller slået fra, inden du fjerner fastklemte materiale eller service-rer maskinen.** En utilsigtet tænding af hækkeklipperen under fjernelse af det fastklemte materiale kan føre til alvorlige personskader.
- e) **Hold kun hækkeklipperen fast i de isolerede gribeflader, da skærekniven kan ramme skjulte strømledninger.** Kontakt mellem kniven og en spændingsførende ledning kan også sætte produktets metaldele under spænding og medføre elektrisk stød.
- f) **Hold alle ledninger på afstand af klippeområdet.** Ledninger kan være skjult i hække og buske og blive klippet over ved et uheld.
- g) **Anvend ikke hækkeklipperen i dårligt vejr, særligt ikke ved risiko for tordenvejr.** Dette reducerer faren for at blive ramt af et lyn.

ØVRIGE SIKKERHEDSANVISNINGER

- a) **Undersøg hække og buske for skjulte genstande, f.eks. trådhegn og ledninger.**
- b) **Hold hækkeklipperen rigtigt, f.eks. med begge hænder rundt om håndtagene, hvis der er to håndtag.** Tab af kontrol over produktet kan føre til kvæstelser.
- c) Hækkeklipperen er beregnet til arbejde, hvor brugeren står på jorden og ikke på en stige eller andre ustabile genstande.
- d) Det anbefales, at brugeren før brug af hækkeklipperen sikrer sig, at låseanordningen(e) af eventuelle bevægelige dele (f.eks. den forlængede skaft og det drejelige element), hvis tilstede, er i låst position.

Sikkerhedshenvisninger til græstrimmere

- a) **Anvend ikke græstrimmeren i dårligt vejr, særligt ikke ved risiko for tordenvejr.** Dette reducerer faren for at blive ramt af et lyn.
- b) **Hold alle ledninger på afstand af klippeområdet.** Ledninger kan være skjult og blive klippet over ved et uheld.
- c) **Hold kun græstrimmeren fast i de isolerede gribeflader, da skærekniven ellers kan ramme skjulte strømledninger.** Kontakt af kniven med en spændingsførende ledning kan også sætte apparatets metaldele under spænding og medføre elektrisk stød.
- d) **Hold alle kropsdele på afstand af kniven. Prøv ikke på at fjerne eller holde fast i det afskår-**

ne materiale, så længe knivene kører. Knivene bevæger sig fortsat, efter at kontakten er slukket. Et øjeblik uopmærksomhed ved brug af græstrimmeren kan medføre alvorlige kvæstelser.

- e) Sørg for at alle kontakter er slukket, og at batteriet er fjernet eller slået fra, inden du fjerner fastklemt materiale eller vedligeholder græstrimmeren.**

En utilsigtet tænding af græstrimmeren under fjernelse af det fastklemte materiale eller ved vedligehold kan føre til alvorlige personskader.

- f) Bær græstrimmeren i håndtaget, mens kniven står stille, og pas på ikke at trykke på kontakten.** Hvis du bærer græstrimmeren korrekt, reduceres risikoen for utilsigtet betjening og skader forårsaget af kniven.

- g) Ved transport eller opbevaring af græstrimmeren skal afdækningen altid trækkes hen over knivene.** Korrekt håndtering af græstrimmeren reducerer risikoen for tilskadekomst forårsaget af kniven.

ØVRIGE SIKKERHEDSANVISNINGER

- a) **Undersøg arbejdsområdet for fremmedlegemer, f.eks. sten og skjulte ledninger.**
- b) **Hold græstrimmeren korrekt.**
- c) **Arbejd med apparatet stående på jorden, ikke på stiger eller andre ustabile steder.**

RESTRISICI

Også hvis du betjener dette elværktøj korrekt, vil der altid være restrisici. Følgende risici kan optræde i forbindelse med dette elværktøjs konstruktion og udførelse:

- a) Snitlæsioner
- b) Høreskader, hvis der ikke bruges et egnet høreværn.
- c) Øjenskader, hvis der ikke bæres egnet øjenværn.
- d) Sundhedsskader, der stammer fra hånd/arm vibrationer, hvis apparatet bruges i længere tid eller ikke bruges og vedligeholdes korrekt.



Advarsel! Dette elværktøj genererer et elektromagnetisk felt under brugen. Dette felt kan under visse omstændigheder påvirke aktive eller passive medicinske implantater. For at reducere risikoen for alvorlige eller dødelige kvæstelser, anbefaler vi personer med medicinske implantater at konsultere deres læge eller producenten af det medicinske implantat, inden de bruger maskinen.

Betjening



Vær opmærksom på støjbeskyttelse og de lokale forskrifter.



Påsætning/udskiftning af tilbehør



Sluk for produktet og tag batteriet ud, før tilbehøret sættes på eller udskiftes, så farlige situationer og kvæstelser undgås.

Påsætning af tilbehør

1. Sæt græstrimmerkniven (12) eller busktrimmerkniven (10) på stikforbindelsen (14) på undersiden af redskabshovedet (1).
 2. Tryk tilbehøret i retning af hovedet (1). Det klikker på plads, så det kan høres.
- Aftagning af tilbehør:**
3. Tryk på oplåsingsknappen (8) på hovedet (1), og tag tilbehøret (10/12) af.

A Tænd- og sluk

1. Tag knivbeskyttelsen (9/11) af, før dutænder.
2. Stil startspærren (3) frem, og betjen tænd-/sluk-knappen (5). Slip derefter startspærren (3). Produktet kører med højeste hastighed.
3. Slip tænd-/sluk-knappen (5) for at slukke.



Efter frakobling af apparatet kører knivene videre i et stykke tid. Lad knivene komme helt til ro. Berør ikke de kørende knive og forsøg ikke at bremse dem. Kvæstelsesfare!

Kontrol af batteriets ladetilstand

Ladetilstands-indikatoren (A 2) viser det genopladelige batteris ladetilstand ved brug af produktet. Hold tænd-/sluk-kontakten (A 5) trykket.

3 LED'er lyser (rød-gul-grøn):

Det genopladelige batteri er opladet

2 LED'er lyser (rød-gul):

Det genopladelige batteri er delvist opladet

1 LED lyser (rød):

Det genopladelige batteri skal oplades.

Indstilling af arbejdsvinklen

B Hældning af håndtaget:

Håndtaget (4) har 3 hældningsvinkler:

1. Aktivér oplåsningen (6) og drej håndtaget (4) til den ønskede vinkel.
2. Slip oplåsningen (6), håndtaget (4) klikker på plads.

C Drejning af redskabshovedet:

Redskabshovedet (1) har 7 positioner:

1. Stil oplåsningen (7) ned, og drej redskabshovedet (1) til den ønskede position.
2. Slip oplåsningen (7), redskabshovedet (1) klikker på plads.

Teleskopstang

Arbejde med teleskopstang

E Påsætning og afmontering af produktet:

1. Sæt redskabet ind i teleskopstangens redskabsholder langs føringskinnen (15). Det klikker på plads, så det kan høres.
2. Sæt stikket (16) ind i indgangsstikket (17) på bagsiden af redskabshovedet (1).
3. Tag stikket (16) ud af indgangsstikket (17) før afmontering.
4. Træk redskabet ud for at afmontere det.

F Indstilling af teleskopstangen i længden

Indstil teleskopstangens (13) længde efter din kropshøjde ved hjælp af indstillingsskruen (18).

1. Løsn indstillingsskruen (18).

- Indstil teleskopskafte (13) til den ønskede længde.
- Fastgør positionen ved at dreje indstillingskraven (18).

F Tænd og sluk (med teleskopstang)

- Tag knivbeskyttelsen (A 11) af, før du tænder.
- For at tænde skal du aktivere startspærren (19) på teleskopstangens håndtag.
- Tryk på tænd-/sluk-knappen (20) på teleskopstangens håndtag, mens du trykker på startspærren.
- Slip startspærren. Produktet kører med højeste hastighed.
- Slip tænd-/sluk-knappen for at slukke produktet.

Generelle arbejdshenvisninger

- Kontroller apparatet inden enhver brug for øjensynlige mangler såsom løse, slidte eller beskadigede dele.
- Vær opmærksom på henvisningerne til vedligeholdelse og rengøring af apparatet.

Anvendelse som græstrimmer/busktrimmer

 Vær ved arbejdet opmærksom på, at der ikke kommer genstande såsom tråd, metaldele, sten osv. ind i kniven. Dette kan medføre skader på skæreindretningen. Sluk straks for apparatet ved blokering af kniven gennem faste genstande.

- Kontrollér, at skruerne sidder fast i knivbjælken.
- Brug kun skarpe knive for at opnå en god klippeeffekt og skåne produktet og batteriet.

- Belast ikke produktet alt for meget under arbejdet, så det går i stå.

Arbejde med græstrimmer

- Græsset er nemmest at trimme, når det er tørt og ikke for højt.

Arbejde med busktrimmer

- Bevæg apparatet ensartet fremad.
- Den dobbeltsidede knivbjælke muliggør klipning i begge retninger eller gennem pendulbevægelser fra side til side.

Anvendelse med teleskopstang



Teleskopstangen må kun anvendes med græstrimmer-kniven!



Sørg for, at græstrimmer-kniven (A 12) ikke rører ved jorden ved anvendelsen.

Bevæg langsomt redskabet hen over jorden på hjulene. Derved opnår du, at græsset klippes ens over det hele.

Vedligeholdelse og rengøring



Lad arbejder, der ikke er beskrevet i denne vejledning udføre af vores servicecenter. Anvend kun originaldele. Der er fare for tilskadekomst!



Tag altid batteriet ud før arbejdet. Der er fare for kvæstelser.

! Anvend ingen rengørings- hhv. opløsningsmidler. Derved kan du beskadige apparatet irreparabelt. Kemiske substanser kan angribe apparatets kunststofdele.

🧤 Bær handsker når du håndterer med knivene (A 10/12). Der er fare for snitlæsioner.

Gennemfør regelmæssigt følgende vedligeholdelses- og rengøringsarbejder. Derigennem er en lang og tilforladelig brug garanteret:

- Kontroller afskærmninger og sikkerhedsindretninger for beskadigelser og korrekt placering. Udskift i givet fald disse.
- Anvend aldrig maskinen med fejlbehæftede beskyttelsesanordninger eller -afdækninger eller uden beskyttelsesanordning eller med et kabel, der er beskadiget eller slidt.
- Hold apparatets ventilationslidsler, motorhus og greb rene. Brug en fugtig klud eller en børste.
- Hold altid kniven rent.
Kniven skal rengøres efter enhver
 - brug af apparatet (med en olievædet klud);
 - smør kniven med oliekande og spray.
- Små hak på skærene kan du selv glatte. Bearbejd dertil skærene med en oliesten. Kun skarpe knive giver en god skæreydelse.
- Sløve, bøjedede eller beskadigede knive skal udskiftes.

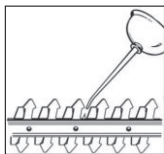

Vi overtaget intet ansvar for gennem vores apparater opståede skader, såfremt disse bliver forårsaget ved usagkyndig reparation eller ved brug af ikke-originale dele hhv. gennem ikke formålsbestemt anvendelse.

Opbevaring

- Opbevar apparatet i den medfølgende knivbeskyttelse og uden for børns rækkevidde.

Bortskaffelse/ miljøbeskyttelse

Tag batteriet ud af apparatet, og aflever apparatet, det genopladelige batteri, tilbehør og emballage til miljøvenlig genanvendelse.



El-apparater hører ikke i husholdningsaffaldet.

Direktiv 2012/19/EU om affald af elektrisk og elektronisk udstyr: Forbrugere er juridisk forpligtet til at sende elektriske og elektroniske enheder til miljøvenlig genanvendelse ved slutningen af produktens levetid. På denne måde garanteres en miljø- og ressourcebesparende genanvendelse. Afhængigt af hvordan det implementeres i national lovgivning, har du følgende muligheder:

- at give det tilbage til salgsstedet,
- at aflevere det til et officielt indsamlingssted,
- at sende det tilbage til producenten/distributøren.

Tilbehørsdele og hjælpemidler uden elektriske bestanddele, der følger med det udtjente udstyr, er ikke omfattet heraf.



Genopladelige batterier må ikke bortskaffes via husaffaldet eller kastes ind i ild (eksplosionsfare) eller vand. Beskadigede genopladelige batterier kan være til skade for miljøet og helbredet, hvis der slipper giftige dampe eller væsker ud.

Bortskaf genopladelige batterier efter de lokale bestemmelser. Defekte eller brugte genopladelige batterier skal genanvendes i overensstemmelse med 2006/66/EF. Aflever genopladelige batterier på et indsamlingssted, hvor de sendes til miljørigtig genanvendelse. Rådfør dig med dit lokale renovationsselskab eller vores servicecenter.

Bortskaf genopladelige batterier i afladet tilstand. Vi anbefaler, at polerne afdækkes med tape for at undgå en kortslutning. Åbn ikke det genopladelige batteri.

Læg afskårne grene og græs i kompostbeholderen, og smid ikke haveaffald i skralde-spanden.

Garanti

Kære kunde!

På dette apparat yder vi 3 års garanti fra købsdato.

Skulle der forekomme defekter på dette produkt har du lovpligtige rettigheder mod sælgeren af produktet. Disse lovpligtige rettigheder bliver ikke indskrænket af den efterfølgende anførte garanti.

Garantibetingelser

Garantien træder i kraft med købsdatoen. Opbevar den originale kassebon godt. Dette bilag kræves som dokumentation for købet. Skulle der indenfor tre år efter dette produkts købsdato optræde en materiale- eller fabrikationsfejl, bliver produktet – efter vores skøn – repareret eller ombyttet gratis. Denne garantiydelse forudsætter, at det defekte apparat og købsbilaget (kassebon) indenfor den tre års frist bliver indsendt og at der vedlægges en kort skriftligt beskrivelse af defekten og hvornår den er optrådt.

Hvis defekten er dækket af vores garanti, får du apparatet repareret eller ombyttet. Med reparationen eller ombytningen begynder garantiperioden ikke forfra

Garantiperiode og lovpligtige produktansvarskrav

Garantiperioden bliver ikke forlænget af garantien. Dette gælder også for ombyttede og reparerede dele. Eventuel allerede ved købet eksisterende skader og defekter skal meldes straks efter udpakningen. Efter udløb af garantiperioden forefaldende reparationer er omkostningspligtige.

Garantiens omfang

Apparatet blev produceret meget omhyggeligt efter strenge kvalitetsretningslinjer og kontrolleret grundigt inden det forlod fabrikken.

Garantiydelsen gælder udelukkende for materiale- og fabrikationsfejl. Denne garanti dækker ikke produktdele, der er udsat for normal slidage og derfor kan betragtes som sliddele (f.eks. knive, batterikapacitet eller tandhjul), eller skader på skrøbelige komponenter (f.eks. kontakter).

Denne garanti bortfalder, hvis produktet er beskadiget, ikke blev anvendt korrekt eller ikke blev vedligeholdt. Ligeledes ved skader forårsaget af vand, frost, lyn, ild eller forkert transport. For at sikre en korrekt brug af produktet skal alle anvisninger i betjeningsvejledning overholdes nøje. Anvendelser og handlinger, der frarådes i betjeningsvejledningen skal ubetinget undgås.

Produktet er kun beregnet til privat og ikke til erhvervsmæssig brug. Ved misbrug og usagkyndig håndtering vold og ved indgreb, der ikke er foretaget på vores autoriserede servicested, bortfalder garantien.



Afvikling af et garantitilfælde

For at garantere en hurtig behandling af dit anliggende, bedes du følge følgende henvisninger:

- Hav ved alle forespørgsler kassebonen og identifikationsnummeret (f.eks. IAN 408299_2207) parat som dokumentation for købet.
- Artikelnummeret fremgår af mærkepladen, en indgravering, forrest på din vejledning (forneden til venstre) eller som mærkat på bag- eller undersiden.
- Skulle der optræde funktionsfejl eller andre defekter bedes du først kontakte den efterfølgende anførte serviceafdeling, **telefonisk** eller pr. **e-mail**. Der får du så yderligere informationer om afviklingen af din reklamation.
- Et som defekt registreret produkt kan du, efter aftale med vores kundeservice og med vedlagt købsbilag (kassebon) samt en kort beskrivelse af, hvori defekten består og hvornår denne defekt er optrådt indsende portofrit til den serviceadresse, som du får meddelt. For at undgå problemer med modtagelsen og ekstra omkostninger, bedes du ubetinget benytte den adresse, som du får meddelt. Sørg for, at forsendelsen ikke sker ufrankeret, som voluminøs pakke, ekspres eller som en anden specialforsendelse. Indsend apparatet inkl. alle ved købet medfølgende tilbehørsdele og sørg for en tilstrækkelig sikker transportemballage.

Reparations-service

Du kan lade reparationer, der ikke er omfattet af garantien, udføre hos vores service-filial mod betaling. Denne udfærdiger dig gerne et omkostningsoverslag.

Vi kan kun bearbejde apparater, der er indsendt tilstrækkeligt emballeret og frankeret.

OBS: Indsend dit apparat rengjort og med en beskrivelse af defekten til vores service-filial.

Ufrankerede - som voluminøs pakke, ekspres eller som en anden specialforsendelse – indsendte apparater bliver ikke modtaget.

Vi bortskaffer dine defekte indsendte apparater gratis.

Service-Center



Service Danmark

Tel.: 32 710005

E-Mail: grizzly@lidl.dk

IAN 408299_2207

Importør

Vær opmærksom på, at følgende adresse ikke er en serviceadresse. Kontakt først det ovenfor nævnte servicecenter.

Grizzly Tools GmbH & Co. KG

Stockstädter Straße 20

DE-63762 Großostheim

Tyskland

www.grizzlytools.de

Reserve dele/Tilbehør

Reserve dele og tilbehør kan bestilles på www.grizzlytools.shop

Hvis du har problemer med bestillingsprocessen, bedes du bruge kontaktformularen.
Hvis du har yderligere spørgsmål, bedes du kontakte "Service-Center" (se side 136).

Pos.	Betegnelse	Bestillingsnumre
A 9	Knivbeskyttelse buskklipper	91105637
A 10	Buskklippekniv	13700056
A 11	Knivbeskyttelse græsklipper	91105638
A 12	Græsklippekniv	13699995
A 13	Teleskopstang	91110314

Fejlsøgning

Problem	Mulig årsag	Fejlfhjælpning
Apparatet starter ikke	Apparatet er afladet	Oplad apparatet (se "Ladeprocedure")
	Tilkoblingsspærren (3) er ikke aktiveret korrekt	Tilkobling (se "Betjening")
	Tænd-/slukknop (5) defekt	Lad service-centret gennemføre reparationen
Dårligt klipperesultat	For stor friktion pga. manglende smøring	Smør kniven (10/12) (se "Vedligeholdelse og rengøring")
	Kniven er snavset (10/12)	Rens kniven (10/12) (se "Vedligeholdelse og rengøring")
	Kniven (10/12) er sløv eller har hakker	Slib kniven (10/12) se "Vedligeholdelse og rengøring" eller udskift den (se "Reserve dele/Tilbehør")
	Kniven (10/12) er beskadiget	Udskift kniven (10/12) (se "Reserve dele/Tilbehør")

Contenido

Introducción	138	Brazo telescópico	148
Uso previsto.....	138	Trabajar con el brazo telescópico ..	148
Descripción general.....	139	Encender y apagar (con brazo telescópico)	148
Volumen de suministro	139	Indicaciones	
Descripción de funcionamiento	139	generales de trabajo.....	149
Vista general	139	Uso como tijera para plantas/ arreglasetos	149
Datos técnicos	140	Uso con el brazo telescópico	149
Tiempo de carga	141	Mantenimiento y limpieza	149
Instrucciones de seguridad	141	Almacenaje.....	150
Símbolos gráficos.....	141	Eliminación y protección del medio ambiente	150
Instrucciones generales de seguridad para herramientas eléctricas.....	142	Garantía	151
Indicaciones de seguridad para cortasetos	145	Servicio de reparación	152
Indicaciones de seguridad para tijeras cortacésped	146	Service-Center	152
Riesgos residuales	147	Importador	152
Manejo	147	Piezas de repuesto/ Accesorios..	153
Inserción/cambio de accesorios	147	Búsqueda de fallos	153
Encendido y apagado	147	Traducción de la Declaración de conformidad CE original	280
Comprobar el nivel de carga de la batería	148	Plano de explosión	289
Ajustar el ángulo de trabajo.....	148		

Introducción

¡Felicitaciones por la compra de su nueva aspiradora! Con ello se ha decidido por un producto de suprema calidad.

Este aparato fue examinado durante la producción con respecto a su calidad y sometido a un control final. Con ello queda garantizada la capacidad de funcionamiento de su aparato.



Las instrucciones de servicio forman parte de este producto. Éstas contienen importantes indicaciones para la seguridad, el uso y la eliminación del aparato. Familiarícese con todas las indicaciones de

manejo y seguridad antes de usar el producto. Utilice el producto sólo como se describe y para los campos de aplicación indicados. Guarde bien estas instrucciones y entréguelas al dar este producto a terceros.

Uso previsto

Este aparato está diseñado únicamente para podar y recortar tallos finos de setos, arbustos y plantas ornamentales y para cortar el césped en bordes y en pequeñas superficies en el ámbito doméstico. El aparato está destinado para el uso por

personas mayores de edad. Jóvenes mayores de 16 años están exclusivamente autorizados para usar el aparato bajo vigilancia. Este aparato no es idóneo para fines profesionales. En caso de uso profesional, se extingue la garantía. Toda utilización divergente que no se mencione expresamente en estas instrucciones, puede causar daños en el aparato y presentar un peligro serio para el usuario. El operador o usuario asume la responsabilidad para accidentes o daños de otras personas o bien de su propiedad. El fabricante no se responsabiliza por daños causados por el uso contrario al previsto o por la operación incorrecta.

El aparato forma parte de la Serie X 12 V TEAM de Parkside y puede utilizarse con baterías de la Serie X 12 V TEAM de Parkside. Las baterías solo pueden cargarse con cargadores de la Serie X 12 V TEAM de Parkside.

Descripción general



En la página desplegable delantera y trasera encontrará la imagen de los componentes más importantes.

Volumen de suministro

Desembale el aparato y controle si el contenido está completo. Evacue el material de embalaje de una forma conveniente.

- Aparato
- Cuchilla para tijera para plantas con funda protectora de la cuchilla
- Cuchilla para tijera arreglasetos con funda protectora de la cuchilla
- Brazo telescópico
- Manual de instrucciones



La batería y el cargador no están incluidos.



Observe las indicaciones de seguridad y las indicaciones de carga y de uso seguro que aparecen en las instrucciones de funcionamiento de su batería y cargador de la serie (Parkside) X 12 V Team. Para una descripción más detallada sobre el proceso de carga y para más información, consulte este manual de instrucciones separado.

Descripción de funcionamiento

La tijera para plantas y arreglasetos a batería cuenta con dos dispositivos de corte intercambiables.

Cuando se utiliza como tijera arreglasetos (cortasetos), se utiliza una barra portacuchillas de doble filo como dispositivo de corte. Por razones de seguridad, los dientes están redondeados lateralmente y están dispuestos de manera desplazada para reducir el riesgo de lesiones.

Cuando se utiliza como tijera para plantas, se utiliza una cuchilla de corte con varios dientes como dispositivo de corte. El funcionamiento de los componentes de mando se explica a continuación en las siguientes descripciones.

Vista general



Aparato:

- 1 Cabezal del aparato
- 2 Indicador del nivel de carga (LED)
- 3 Bloqueo de encendido, aparato
- 4 Mango del aparato
- 5 Interruptor de encendido/apagado, aparato
- 6 Desbloqueo para inclinar el mango del aparato
- 7 Desbloqueo para girar el cabezal del aparato
- 8 Botón de desbloqueo

Accesorios:

- 9 Funda protectora de la cuchilla, cuchilla de la tijera arreglasetos
- 10 Cuchilla de la tijera arreglasetos
- 11 Funda protectora de la cuchilla, cuchilla de la tijera para plantas
- 12 Cuchilla de la tijera para plantas
- 13 Brazo telescópico

D

- 14 Conexión de enchufe

E

- 15 Sujeción del aparato
- 16 Conector
- 17 Clavija

F

- 18 Tornillo de ajuste, brazo telescópico
- 19 Bloqueo de encendido, brazo telescópico
- 20 Interruptor de encendido/apagado, brazo telescópico

Datos técnicos

Tijera cortacésped y arreglasetos recargable.... PGSA 12 A1

Tensión nominal U 12 V ==
(tensión continua)

Régimen al ralentí n_0 1200 min⁻¹

Nivel de potencia acústica (L_{WA})
garantizado 85 dB

Peso (incl. accesorios) aprox. 1,66 kg

Cuchilla de la tijera para plantas

Ancho de corte 120 mm

Nivel de presión acústica
(L_{pA}) 72,7 dB; K_{pA} = 3 dB

Nivel de potencia acústica (L_{WA})
medido 80,7 dB; K_{WA} = 2,37 dB

Vibración (a_h)

sin brazo

telescópico 1,89 m/s²; K = 1,5 m/s²

con brazo

telescópico 1,12 m/s²; K = 1,5 m/s²

Cuchilla de la tijera arreglasetos

Longitud de corte 170 mm

Grosor de corte max. 7,9 mm

Nivel de presión acústica

(L_{pA}) 69,4 dB; K_{pA} = 3 dB

Nivel de potencia acústica (L_{WA})

medido 80,4 dB; K_{WA} = 2,01 dB

Vibración (a_h) .. 2,02 m/s²; K = 1,5 m/s²

Los valores de acústica y vibración se detectaron en función de las normas y regulaciones mencionadas en la declaración de conformidad.

El índice de emisión de vibraciones indicado ha sido medido según un procedimiento de ensayo normalizado, y puede ser usado para comparar herramientas eléctricas entre sí. El índice de emisión de vibraciones indicado también puede ser usado para estimar por anticipado la exposición.



Aviso: El índice de emisión de vibraciones indicado puede diferir del valor reseñado cuando se usa efectivamente esa herramienta eléctrica y según cómo se utilice.

Intente mantener la tensión, provocada por las vibraciones, tan reducida como sea posible. Las medidas para reducir la tensión por las vibraciones son, por ejemplo, llevar guantes al usar la herramienta y limitar el tiempo de trabajo. Para ello hay que tener en cuenta todas las partes del ciclo de funcionamiento (por ejemplo, los tiempos en los que la herramienta eléctrica está desconectada y aquellos en los que está encendida, pero funciona sin carga).

Tiempo de carga

Este aparato forma parte de la Serie X 12 V TEAM de Parkside y puede utilizarse con baterías de la Serie X 12 V TEAM de Parkside. Las baterías de la Serie X 12 V TEAM de Parkside solo pueden cargarse con cargadores de la Serie X 12 V TEAM de Parkside.

Le recomendamos utilizar este aparato únicamente con las siguientes baterías: PAKP 12 A3, PAKP 12 B3, PAKP 12 A4, PAKP 12 B4, PAKP 12 C1, PAKP 12 D1. Le recomendamos cargar estas baterías con los siguientes cargadores: PLGK 12 A2, PLGK 12 B2, PDSLGL 12 A1, PDSLGL 12 A2, PLGK 12 A3.

Tiempo de carga (min.)	PAKP 12 A1 PAKP 12 A3	PAKP 12 A2	PAKP 12 B1 PAKP 12 B2 PAKP 12 B3	PAKP 12 D1
PLGK 12 A1	60	60	120	150
PLGK 12 A2	60	60	120	150
PLGK 12 B2 PDSLGL 12 A1	30	45	60	80
PDSLGL 12 A2	60	45	60	80

Instrucciones de seguridad



El uso no apropiado del aparato puede causar lesiones graves. Antes de trabajar con el aparato, debe leer atentamente las instrucciones de uso y familiarizarse muy bien con todos los componentes de mando.

Símbolos gráficos

Símbolos en las instrucciones



Símbolos de riesgo con indicaciones para prevención de daños personales y materiales.



Existe peligro de lesiones por descarga eléctrica.



Señal prescriptiva con indicaciones para la prevención de accidentes y daños.



Señal de indicación con información para un mejor manejo del equipo.

Símbolos gráficos en el aparato



Este aparato forma parte de la serie X 12 V TEAM



Lea las instrucciones de uso antes de la primera puesta en marcha.



Advertencia!



Utilice protección auditiva



Utilice protección para los ojos



Peligro - Mantenga las manos alejadas de la cuchilla



Herramienta de corte sigue girando.



Nunca utilice el aparato con lluvia, con una intemperie mala, en un entorno húmedo o en setos o pastos mojados.



Peligro de lesiones por piezas catapultadas.



Mantener fuera del área de peligro las personas que se encuentren alrededor.



Indicación del nivel de la intensidad acústica L_{WA} en dB.



Los aparatos eléctricos no deben tirarse a la basura doméstica.

Instrucciones generales de seguridad para herramientas eléctricas



¡ATENCIÓN! Lea todas las indicaciones de seguridad, instrucciones, ilustraciones y datos técnicos que acompañan a esta herramienta electrónica. Si se incumplen las instrucciones de seguridad o de procedimiento, puede sufrirse una descarga eléctrica, un incendio o graves lesiones.

Guarde todas las instrucciones de seguridad y de procedimiento, para poderlas consultar en un momento dado.

El concepto de "herramienta eléctrica", usado en las instrucciones de seguridad, se refiere a las que funcionan enchufadas

a la corriente (con cable de alimentación) y también a las que funcionan con baterías recargables (sin cable de alimentación).

1) SEGURIDAD EN EL PUESTO DE TRABAJO:

- Mantener el puesto de trabajo limpio y bien iluminado.** El desorden y las zonas de trabajo no iluminadas pueden producir accidentes.
- No trabajar con la herramienta eléctrica en zonas bajo peligro de explosión, donde se encuentren líquidos, gases o polvos inflamables.** Los aparatos eléctricos generan chispas que podrían encender el polvo o los vapores.
- Mantener alejados de la herramienta eléctrica a los niños y otras personas mientras la use.** Si se despistase podría perder el control de la herramienta eléctrica.

2) SEGURIDAD ELÉCTRICA:

- El enchufe conector de la herramienta eléctrica debe caber en la caja de empalme. No debe modificarse el enchufe de ninguna manera. No utilizar adaptadores junto a aparatos eléctricos con toma de tierra. Los enchufes genuinos y las cajas de empalme adecuadas disminuyen el riesgo de descarga eléctrica.
- Evite el contacto físico con superficies puestas a tierra como tuberías, calefacciones, hornos y neveras. Existe un mayor riesgo de descarga eléctrica cuando el cuerpo está puesto a tierra.
- Mantener la herramienta eléctrica alejada de la lluvia y la humedad. Si penetra agua en el aparato eléctrico, aumenta el riesgo de descarga eléctrica.

- d) **No utilizar el cable para llevar o colgar la herramienta eléctrica, ni para sacar el enchufe de la caja de empalme. Mantener el cable alejado del calor, aceite, bordes afilados o piezas de aparatos en movimiento. Los cables deteriorados o bobinados aumentan el riesgo de descarga eléctrica.**
- e) **Si trabaja con la herramienta eléctrica en el exterior, utilice solamente cables de alargo que estén autorizados para exterior.** El uso de cables de alargo adecuados para exterior disminuye el riesgo de descarga eléctrica.
- f) **Cuando no sea posible evitar el uso de la herramienta eléctrica en entornos húmedos, utilice un interruptor de protección contra corriente residual.** El uso de un interruptor de protección contra corriente residual reduce el riesgo de descarga eléctrica.

3) SEGURIDAD DE PERSONAS:

- a) **Esté atento, observe lo que hace y utilice la herramienta eléctrica con esmero. No utilice la herramienta eléctrica cuando esté cansado o se encuentra bajo los efectos de drogas, alcohol o medicamentos.** Un momento de distracción al utilizar la herramienta eléctrica puede producir graves accidentes.
- b) **Lleve un equipo protector personal y siempre unas gafas protectoras.** Al llevar un equipo protector personal, como zapatos de seguridad antideslizantes, casco protector o protección contra el ruido disminuye el riesgo de sufrir daños.
- c) **Evite la puesta en marcha inadvertida. Asegúrese de que la herramienta eléctrica esté desconectada antes de conectarla a la corriente, recogerla o llevarla a cuestras.** Si al llevar a cuestras

la herramienta eléctrica mantiene el dedo en el interruptor o conecta el aparato accionado a la corriente, pueden producirse accidentes.

- d) **Extraiga todas las herramientas de ajuste y llaves inglesas antes de trabajar con la herramienta eléctrica.** Las herramientas y llaves que se encuentran en piezas giratorias del aparato, pueden producir accidentes.
- e) **Evite adoptar una posición del cuerpo anómala. Procure estar firmemente erguido y mantenga en todo momento el equilibrio.** De esta forma podrá controlar mejor la herramienta eléctrica en situaciones inesperadas.
- f) **Lleve ropa adecuada. No llevar ropa amplia ni joyería. Mantener el pelo, la ropa y los guantes alejados de las piezas móviles.** La ropa suelta, las joyas y el pelo largo podrían ser atrapados por las piezas móviles.
- g) **Cuando se puedan montar dispositivos para aspirar polvo o colectores, estos se deberán colocar y utilizar correctamente.** Si se utiliza la aspiración de polvo, se pueden reducir los peligros provocados por el polvo.
- h) **No se deje llevar por una falsa sensación de seguridad y no ignore las reglas de seguridad para herramientas eléctricas, aun estando familiarizado con la herramienta después de usarla con frecuencia.** Un uso negligente puede provocar lesiones graves en una fracción de segundo.

4) UTILIZACIÓN Y TRATAMIENTO DE LA HERRAMIENTA ELÉCTRICA:

- a) **No sobrecargue el aparato. Utilice para trabajar la herramienta eléctrica adecuada en cada caso.** Con las herramientas eléctricas trabajará mejor y de

forma más segura dentro de la gama de potencias indicada.

- b) **No utilice herramientas eléctricas que tengan el interruptor defectuoso.** Las herramientas eléctricas que ya no se pueden conectar o desconectar son peligrosas y deben ser reparadas.
- c) **Saque el enchufe de la toma de corriente y/o quite la batería extraíble antes de realizar ajustes en la herramienta, cambiar piezas intercambiables de la herramienta o guardar la herramienta eléctrica.** Esta medida de precaución evitará que la herramienta eléctrica se ponga en marcha de forma inadvertida.
- d) **Guardar la herramienta eléctrica fuera del alcance de los niños cuando no la utilice. No permita que utilicen el aparato personas que no estén familiarizadas con él o que no hayan leído estas instrucciones.** Las herramientas eléctricas son peligrosas cuando son utilizadas por personas sin experiencia.
- e) **Conserve con cuidado la herramienta eléctrica y piezas de la misma. Compruebe que las piezas móviles funcionan perfectamente y no estén atascadas, que no haya piezas rotas o tan dañadas que se inhiba la funcionalidad de la herramienta eléctrica. Haga reparar las piezas dañadas antes de utilizar el aparato.** Muchos accidentes tiene su origen en herramientas eléctricas mal mantenidas.
- f) **Mantener las herramientas cortantes afiladas y limpias.** Las herramientas cortantes bien cuidadas con un borde afilado se atascan menos y son más fáciles de dirigir.
- g) **Utilizar la herramienta eléctrica, los accesorios, las herramientas correspondientes, etc. según estas instrucciones. Tener en cuenta también las condiciones**

de trabajo y la actividad a realizar. El uso de la herramienta eléctrica para otros fines que los previstos puede producir situaciones peligrosas.

- h) **Mantenga las empuñaduras y las zonas de agarre secas, limpias y libres de aceite y grasa.** Las empuñaduras y zonas de agarre resbaladizas impiden un manejo seguro y pueden hacer perder el control de la herramienta eléctrica en situaciones imprevistas.

5) MANEJO Y USO CUIDADOSO DE APARATOS CON PILAS RECARGABLES

- a) **Cargue las pilas recargables sólo con los cargadores que hayan sido recomendados por el fabricante.** Existe peligro de incendio si se utiliza el cargador para tipos extraños de pilas, que no son adecuadas para el mismo.
- b) **Utilice por ello solamente las pilas recargables previstas para cada herramienta eléctrica.** El uso de otros tipos de pilas recargables puede producir lesiones y provocar incendios.
- c) **Mantenga la pila recargable no usada, alejada de clips de oficina, monedas, llaves, clavos, tornillos y demás pequeños objetos metálicos que podrían causar el puenteo de los contactos.** Un cortocircuito entre los contactos de la pila recargable puede causar quemaduras o provocar incendios.
- d) **Si se usa la pila recargable de forma equivocada, puede emanar líquido. Evite todo contacto con ese líquido. En caso de contacto casual, aclarar con agua. Si el líquido penetrase en los ojos, deberá solicitar además ayuda médica.** El líquido emanado de las pilas recargables puede producir irritación o quemaduras cutáneas.

- e) **No utilice una batería dañada o modificada.** Las baterías dañadas o modificadas pueden comportarse de forma impredecible y provocar incendios, explosiones o lesiones.
 - f) **No exponga las baterías al fuego o a temperaturas elevadas.** El fuego o las temperaturas superiores a 130 °C pueden provocar una explosión.
 - g) **Siga todas las instrucciones de carga y nunca cargue la batería o la herramienta a batería fuera del rango de temperatura especificado en las instrucciones de uso.** Una carga incorrecta o fuera del rango de temperatura permitido puede destruir la batería y aumentar el riesgo de incendio.
- b) **Sostenga el cortasetos por el mango con la cuchilla parada y procure no accionar el interruptor.** Llevar correctamente el cortasetos reduce el peligro de un funcionamiento involuntario y de una lesión provocada por la cuchilla.
 - c) **Cuando transporte o almacene el cortasetos, ponga siempre la cubierta protectora sobre las cuchillas.** Utilizar de manera adecuada la tijera reduce el riesgo de lesiones provocado por la cuchilla.
 - d) **Antes de retirar el material de corte atascado o de mantener la máquina, asegúrese de que todos los interruptores están apagados y se ha retirado o desconectado la batería.** Podría sufrir lesiones graves si el cortasetos se pone en marcha de manera inesperada mientras elimina el material atascado.

6) ASISTENCIA:

- a) **Haga reparar la herramienta eléctrica solamente por personal técnico cualificado y sólo con piezas de recambio originales.** De esta forma se asegura el mantenimiento de la seguridad de la herramienta eléctrica.
 - b) **Nunca realice tareas de mantenimiento en una batería dañada.** El mantenimiento íntegro de la batería debe ser efectuado únicamente por el fabricante o por centros de asistencia autorizados.
- e) **Sujete el cortasetos únicamente por las empuñaduras aisladas porque la cuchilla podría entrar en contacto con líneas de cableado.** El contacto de las cuchillas con un conducto bajo tensión puede transmitir la tensión a las partes metálicas del aparato y provocar una descarga eléctrica.

Indicaciones de seguridad para cortasetos

- a) **Mantenga todas las partes de su cuerpo alejadas de la cuchilla. No intente retirar el material cortado ni sostener el material de corte mientras la cuchilla esté en marcha.** Después de apagar el interruptor, las cuchillas seguirán girando durante un tiempo. Un simple descuido al usar el cortasetos puede provocar lesiones graves.
- f) **Mantenga los cables alejados de la zona de corte.** Los cables pueden estar escondidos tras los setos y arbustos y ser cortados accidentalmente por la cuchilla.
- g) **No utilice el cortasetos si hace mal tiempo, sobre todo si existe el peligro de tormenta.** Esto reduce el riesgo de recibir un rayo.

ADVERTENCIAS DE SEGURIDAD ADICIONALES

- a) **Se recomienda revisar si en los setos y los arbustos hay objetos ocultos, como alambradas y cables ocultos.**
- b) **Sostenga correctamente el cortasetos, por ejemplo, con ambas manos en las empuñaduras, si el aparato cuenta con dos empuñaduras.** La pérdida de control del aparato puede provocar lesiones.
- c) El cortasetos está diseñado para trabajos en los que el usuario está de pie sobre el suelo, nunca en escaleras u otras superficies inestables.
- d) Antes de su uso, se recomienda comprobar que el dispositivo/los dispositivos de enclavamiento de las piezas móviles (por ejemplo, el eje extendido o las partes rotatorias), si las hay, estén en la posición de bloqueo.

Indicaciones de seguridad para tijeras cortacésped

- a) **No utilice la tijera cortacésped si hace mal tiempo, sobre todo si existe el peligro de tormenta.** Esto reduce el riesgo de recibir un rayo.
- b) **Mantenga los cables alejados de la zona de corte.** Los cables pueden estar escondidos y ser cortados accidentalmente por la cuchilla.
- c) **Sujete la tijera cortacésped únicamente por las empuñaduras aisladas porque la cuchilla podría entrar en contacto con líneas de cableado.** El contacto de las cuchillas con un conducto bajo tensión puede transmitir la tensión a las partes metálicas del aparato y provocar una descarga eléctrica.

- d) **Mantenga todas las partes de su cuerpo alejadas de la cuchilla. No intente retirar el material cortado ni sostener el material de corte mientras la cuchilla esté en marcha.** Después de apagar el interruptor, las cuchillas seguirán girando durante un tiempo. Un simple descuido al usar la tijera puede provocar lesiones graves.
- e) **Antes de retirar el material de corte atascado o de mantener la tijera, asegúrese de que el interruptor está apagado y se ha retirado o desconectado la batería.** Podría sufrir lesiones graves si la tijera cortacésped se pone en marcha de manera inesperada mientras elimina el material atascado.
- f) **Sostenga la tijera cortacésped por el mango con la cuchilla parada y procure no accionar el interruptor.** Llevar correctamente la tijera cortacésped reduce el peligro de un funcionamiento involuntario y de una lesión provocada por la cuchilla.
- g) **Cuando transporte o almacene la tijera cortacésped, ponga siempre la cubierta protectora sobre las cuchillas.** Utilizar de manera adecuada la tijera cortacésped reduce el riesgo de lesiones provocado por la cuchilla.

ADVERTENCIAS DE SEGURIDAD ADICIONALES

- a) **Inspeccione la zona de trabajo en busca de objetos extraños, por ejemplo, rocas y cables ocultos.**
- b) **Sujete correctamente la tijera cortacésped.**

- c) **Trabaje con el aparato de pie en el suelo, no en escaleras u otras superficies inestables.**

Riesgos residuales

Aunque usted maneje esta herramienta eléctrica de acuerdo a las normas, siempre permanecen riesgos residuales. En relación con la forma constructiva y el acabado de esta herramienta eléctrica, pueden presentarse los siguientes riesgos:

- Cortaduras
- Daños auditivos, en caso de no llevar protección para los oídos
- Daños en los ojos, si no se utilizan gafas de protección.
- Daños para la salud, derivados de las vibraciones transmitidas al sistema mano-brazo, en caso de que el aparato se utilice durante un tiempo prolongado, no se lleve de forma correcta o no esté en las condiciones de mantenimiento debidas.



Aviso: Esta herramienta eléctrica genera durante su uso un campo electromagnético. En determinadas circunstancias, este campo puede dañar implantes médicos activos o pasivos. Para reducir el riesgo de lesiones serias o mortales, recomendamos a las personas con implantes médicos que consulten a su médico o a su fabricante antes de utilizar la máquina.

Manejo



Respete el control de la emisión de ruido y las disposiciones locales.



Inserción/cambio de accesorios



Antes de introducir o cambiar los accesorios, apague el aparato y extraiga la batería para evitar peligros y lesiones.

Inserción de accesorios

1. Inserte la cuchilla para tijera para plantas (12) o la cuchilla para tijera arreglasetos (10) en la conexión de enchufe (14) de la parte inferior del cabezal del aparato (1).
2. Presione el accesorio en dirección al cabezal de aparato (1). Al encajar hará un sonido.

Desmontar el accesorio:

3. Presione el botón de desbloqueo (8) del cabezal del aparato (1) y retire el accesorio (10/12).



Encendido y apagado

1. Antes de encenderlo, retire la funda protectora de la cuchilla (9/11) si procede.
2. Para encenderlo, mueva el bloqueo de encendido (3) hacia delante y presione el interruptor de encendido/apagado (5). Después, suelte el bloqueo de encendido (3). El aparato funciona a velocidad máxima.
3. Para apagarlo, suelte el interruptor de encendido/apagado (5).



Después de apagar el aparato, la cuchilla seguirá girando durante un tiempo. Espere a

que la cuchilla se pare completamente. No toque la cuchilla en movimiento ni tampoco la frene. ¡Peligro de lesiones!

Comprobar el nivel de carga de la batería

El indicador del nivel de carga (A 2) señala el nivel de carga de la batería durante el funcionamiento del aparato. Para ello, mantenga pulsado el interruptor de encendido/apagado (A 5).

Se iluminan los 3 LED (rojo-amarillo-verde):

Batería cargada

Se iluminan 2 LED (rojo-amarillo):

Batería parcialmente cargada

Se ilumina 1 LED (rojo):

Se debe cargar la batería

Ajustar el ángulo de trabajo

B Inclinar el mango del aparato:

El mango del aparato (4) se puede ajustar en 3 ángulos de inclinación:

1. Accione el desbloqueo (6) e incline el mango del aparato (4) en el ángulo deseado.
2. Suelte el desbloqueo (6), el mango del aparato (4) encaja.

C Girar el cabezal del aparato:

El cabezal del aparato (1) tiene 7 posiciones:

1. Tire del desbloqueo (7) hacia abajo y gire el cabezal del aparato (1) hacia la posición deseada.
2. Suelte el desbloqueo (7), el mango del aparato (1) encaja.

Brazo telescópico

Trabajar con el brazo telescópico

E Mover el aparato y desmontar:

1. Lleve el aparato siguiendo el carril guía hacia la sujeción del aparato (15) del brazo telescópico. Al encajar hará un sonido.
2. Inserte el conector (16) dentro de la clavija (17) que está en la parte trasera del cabezal del aparato (1).
3. Antes de desmontarlo, extraiga el enchufe (16) de la clavija (17).
4. Para desmontarlo, extraiga el aparato.

F Ajustar la longitud del brazo telescópico

Ajuste la longitud del brazo telescópico (13) a su estatura con la ayuda del tornillo de ajuste (18).

1. Afloje el tornillo de ajuste (18).
2. Ajuste el brazo telescópico (13) a la longitud deseada.
3. Fije la posición enroscando el tornillo de ajuste (18).

F Encender y apagar (con brazo telescópico)

1. Antes de encenderlo, retire la funda protectora de la cuchilla (A 11).
2. Para encenderlo, accione el bloqueo de encendido (19) del mango del brazo telescópico.
3. Con el bloqueo de encendido presionado, pulse el interruptor de encendido/apagado (20) en el mango del brazo telescópico.

- Suelte el bloqueo de encendido.
El aparato funciona a velocidad máxima.
- Para apagarlo, suelte el interruptor de encendido/apagado.

Indicaciones generales de trabajo

- Antes de cualquier uso, revise el aparato para ver si presenta desperfectos visibles como pueden ser piezas sueltas, desgastadas o dañadas.
- Observe las indicaciones para el mantenimiento y limpieza del aparato.

Uso como tijera para plantas/arreglasetos



Durante el corte, asegúrese de que ningún objeto, como alambre, piezas metálicas, piedras, etc., entren en contacto con la cuchilla. Esto puede dañar el dispositivo de corte. Si las cuchillas se bloquean por objetos duros, apague inmediatamente el aparato.

- Compruebe que los tornillos están fijados correctamente a la barra portacuchillas.
- Utilice únicamente cuchillas afiladas para conseguir un buen rendimiento de corte y para proteger el aparato y la batería.
- No sobrecargue la unidad durante el funcionamiento hasta el punto de que se detenga.

Trabajar con la tijera para plantas

- La hierba se corta mejor cuando está seca y no demasiado alta.

Trabajar con la tijera arreglasetos

- Mueva el aparato de manera uniforme hacia delante o hacia arriba y abajo formando un arco.
- La barra portacuchillas de doble cara permite un corte en ambas direcciones, o de un lado a otro mediante movimientos pendulares.

Uso con el brazo telescópico



¡El brazo telescópico solo puede utilizarse con la cuchilla para la tijera para plantas!



Durante el uso, asegúrese de que la cuchilla para tijera para plantas (A 12) no se arrastra por el suelo.

Mueva el aparato lentamente con las ruedas sobre el suelo. Así obtendrá una altura de corte regular.

Mantenimiento y limpieza



Todos los trabajos no indicados en estas instrucciones, deben ejecutarse exclusivamente en nuestro Centro de Servicio. Utilice exclusivamente piezas originales. Utilice exclusivamente piezas originales. Existe peligro de lesionarse.



Retire la batería antes de realizar cualquier trabajo. Existe peligro de lesiones.



No utilice medios de limpieza o bien diluyentes. Esto podría causar un daño irreparable del aparato, ya que las sustancias químicas podrían afectar las piezas plásticas.



Lleve guantes de protección en el manejo con las cuchillas (▲ 10/12). Existe peligro de lesionarse debido a cortes.

Ejecute en forma periódica los siguientes trabajos de mantenimiento y limpieza. Esto garantiza una utilización confiable y de largo plazo.

- Controle las cubiertas y los dispositivos de seguridad por eventuales daños y su asiento correcto. En caso dado deben reemplazarse.
- Nunca ponga en funcionamiento la máquina si las cubiertas de protección o los dispositivos de seguridad están defectuosos, si carece de cubierta de protección o si los cables están deteriorados o gastados.
- Mantenga limpios las ranuras de ventilación, la carcasa del motor y las empuñaduras de la podadora. Utilice para ello un paño húmedo o una escobilla.
- Mantenga la cuchilla siempre limpia. Después de utilizar el aparato cada vez, tiene que
 - limpiar la cuchilla (con un trapo aceitoso);
 - aceitar la barra portacuchilla con una aceitera o un spray.
- Pequeñas mellas en las cuchillas puede Ud. mismo suavizar. Repase para esto las aristas de corte con una piedra al aceite. Solamente las cuchillas afiladas obtienen un buen rendimiento de corte.
- Las cuchillas despuntadas, dobladas o dañadas deben reemplazarse.

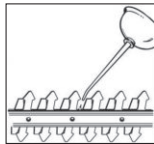

No asumimos la responsabilidad por daños causados por nuestros aparatos cuando estos surgieron a causa de una reparación no apropiada, la aplicación de piezas de repuesto no originales o bien un uso no previsto.

Almacenaje

- Guarde el aparato en la funda protectora suministrada, en un lugar seco y fuera del alcance de los niños.

Eliminación y protección del medio ambiente

Retire la batería del aparato y lleve el aparato, la batería, los accesorios y el embalaje a un punto verde para su reciclaje.



Los cargadores no deben tirarse nunca a la basura doméstica.

Directiva 2012/19/UE sobre residuos de aparatos eléctricos y electrónicos: Los consumidores tienen la obligación legal de reciclar los aparatos eléctricos y electrónicos de forma ecológica al final de su vida útil. De este modo, se garantiza un reciclaje respetuoso con el medio ambiente y con los recursos.

Dependiendo de las normas estatales, puede tener las siguientes opciones:

- devolverlo a un punto de venta,
- entregarlo a un punto de recogida oficial,
- devolver al fabricante/distribuidor.

Esto no afecta a los accesorios y a otros medios sin componentes electrónicos.



No tire la batería a la basura doméstica, tampoco al fuego (peligro de explosión) o al agua. Las baterías deterioradas pueden provocar daños en el medio ambiente y en su salud cuando desprenden vapores o líquidos venenosos.

Elimine las baterías según las disposiciones locales. Las baterías defectuosas o gastadas deben ser recicladas de acuerdo con la directiva 2006/66/CE. Entregue las baterías en un punto de reciclaje donde sean tratadas para su reutilización respetando el medio ambiente. Pregunte en la empresa municipal de gestión de residuos o en nuestro centro de servicio.

Elimine las baterías descargadas. Recomendamos que ponga sobre los polos tiras adhesivas para evitar que se cortocircuiten. No abra la batería.

Lleve las ramas cortadas y la hierba a un lugar de compostaje y no las tire a la basura.

Garantía

Estimada clienta, estimado cliente:

Por este aparato se le concede una garantía de 3 años a partir de la fecha de compra. En caso de defectos de este producto, le corresponden derechos legales contra el vendedor del producto. Estos derechos no serán limitados por la garantía expuesta a continuación.

Condiciones de garantía

El plazo de garantía empieza con la fecha de compra. Por favor, conserve bien el resguardo de caja original. Este documento se necesitará como prueba de la compra. Si dentro del plazo de tres años después de la fecha de compra del aparato se detecta un defecto de material o fabricación, según nuestra elección, el producto será reparado o sustituido gratuitamente. Esta prestación de garantía presupone entregar el aparato defectuoso y el comprobante de compra (resguardo de caja) dentro del plazo de los tres años, describiendo

brevemente por escrito en qué consiste el defecto y cuándo se detectó.

Si el defecto está cubierto por nuestra garantía, le devolveremos el aparato reparado o uno nuevo. Con la reparación o la sustitución del producto no se inicia un nuevo período de garantía.

Período de garantía y exigencias legales en caso de defectos

El período de garantía no será prolongado por la prestación de garantía. Esto se aplica igualmente a las partes sustituidas y reparadas. Daños y defectos ya existentes eventualmente al comprar el aparato, tienen que ser notificados inmediatamente después de haberlo desempacado. Las reparaciones a efectuar al cabo del período de garantía están sujetas a pago.

Volumen de la garantía

El aparato fue producido cuidadosamente según las directivas estrictas de la calidad y examinado concienzudamente antes de la entrega.

La prestación de garantía tiene validez para defectos de material o fabricación. Esta garantía no se extiende a partes del producto que están sometidas a un desgaste natural y, por lo tanto, pueden ser consideradas como piezas de desgaste (p. ej. la cuchilla y rueda de engranaje), o a daños en partes frágiles (p. ej. interruptores). Esta garantía caduca si el producto fue dañado, utilizado impropriamente o no sometido a mantenimiento. Para un uso apropiado del producto, se han de cumplir exactamente todas las indicaciones contenidas en las instrucciones de manejo. Se tienen que evitar absolutamente fines de aplicación y manejos, de los cuales desaconsejan o advierten las instrucciones de servicio.

El producto está previsto solamente para el uso privado y no comercial. La garantía

caducará en el caso de un tratamiento abusivo e impropio, uso de la fuerza o manipulaciones que no fueron efectuadas por una filial de servicio autorizada.

Gestión en caso de garantía

Para garantizar una gestión rápida de su reclamación, le rogamos seguir las siguientes indicaciones:

- Para todas las consultas, tenga preparado por favor el resguardo de caja y el número de identificación (IAN 408299_2207) como prueba de la compra.
- Por favor, saque el número de artículo de la placa de características, un grabado, en la portada de sus instrucciones (parte inferior izquierda) o etiqueta en la parte posterior o inferior.
- Si surgen fallas en el funcionamiento o cualquier defecto, contacte primeramente a la sección de servicio indicada a continuación por **teléfono** o vía **E-Mail**. Se le darán otras informaciones acerca de la gestión de su reclamación.
- Tras consultar con nuestro servicio de postventa, un aparato identificado como defectuoso puede ser enviado libre de franqueo a la dirección de servicio ya conocida por usted, adjuntando el comprobante de compra (resguardo de caja) e indicando en qué consiste el defecto y cuándo surgió. Para evitar problemas de recepción y costes adicionales, utilice de todas maneras sólo la dirección que se le comunicará. Asegúrese de que el envío no se efectúe sin franqueo, como mercancía voluminosa, exprés u otro tipo de transporte especial. Envíe por favor el aparato incluyendo todos los accesorios entregados con la compra y garantiza un embalaje de transporte lo suficientemente seguro.

Servicio de reparación

Reparaciones que no están cubiertas por la garantía, las puede dejar efectuar por nuestra filial de servicio por cuenta suya. Ésta le elaborará gustosamente un presupuesto. Sólo atenderemos aparatos que hayan sido enviados en un embalaje suficiente y franqueados.

Atención: Por favor, envíe el aparato limpio, señalando el defecto a nuestra filial de servicio.

No aceptaremos aparatos que hayan sido enviados sin franqueo, como mercancía voluminosa, exprés o cualquier tipo de transporte especial.

Nos encargamos gratuitamente de la eliminación de sus aparatos defectuosos enviados.

Service-Center

ES

Servicio España

Tel.: 900 984 989

E-Mail: grizzly@lidl.es

IAN 408299_2207

Importador

Por favor, observe que la siguiente dirección no es una dirección de servicio. Contacte primeramente al centro de servicio mencionado arriba.

Grizzly Tools GmbH & Co. KG

Stockstädter Straße 20

DE-63762 Großostheim

Alemania

www.grizzlytools.de

Piezas de repuesto/Accesorios

Encontrará las piezas de repuesto y accesorios en www.grizzlytools.shop

Si tiene problemas con el proceso de pedido, utilice el formulario de contacto.
Si tiene más preguntas, póngase en contacto con el «Service-Center» (ver página 152).

Part.	Denominación	Números
A 9	Funda protectora de la cuchilla	91105637
A 10	Cuchilla de la tijera arreglasetos	13700056
A 11	Funda protectora de la cuchilla	91105638
A 12	Cuchilla de la tijera para plantas	13699995
A 13	Brazo telescópico	91110314

Búsqueda de fallos

Problema	Origen posible	Subsanación del error
El aparato no arranca	El aparato no tiene batería	Cargar el aparato (ver „Proceso de carga“)
	Bloqueo de conexión (A 3) no está accionado correctamente	Encender (ver „Manejo“)
	Interruptor de encendido/apagado (A 5) defectuoso	Reparar por el servicio de atención al cliente
	Llave de seguridad (A 3) no insertada	Insertar llave de seguridad (ver „Manejo“)
Resultado de corte no favorable	Exceso de fricción por falta de lubricación	Engrasar cuchilla (A 10/12) (ver „Mantenimiento y limpieza“)
	Cuchilla sucia (A 10/12)	Limpiar cuchilla (ver „Mantenimiento y limpieza“)
	La cuchilla (A 10/12) no está afilada o tiene mellas	Afilarse (A 10/12) o cambiarla (ver „Piezas de repuesto/Accesorios“)
	La cuchilla (A 10/12) está dañada	Cambiar cuchilla (ver „Piezas de repuesto/Accesorios“)

Contenuto

Introduzione	154	Manico telescopico	164
Fini d'utilizzo	154	Usò del manico telescopico	164
Descrizione generale	155	Accensione e spegnimento	
Contenuto della confezione	155	(con manico telescopico)	165
Descrizione del funzionamento	155	Avvertenze generali	165
Visione d'insieme	155	Impiego come cesoia tagliaerba/	
Dati tecnici	156	cesoia per siepi	165
Tempo di ricarica	157	Usò con manico telescopico	165
Indicazioni di sicurezza	157	Pulizia/Manutenzione	165
Simboli	157	Conservazione	166
Indicazioni di sicurezza generali per		Smaltimento/Protezione	
utensili elettrici	158	dell'ambiente	166
Indicazioni di sicurezza per il		Garanzia	167
tagliasiepi	161	Servizio di riparazione	168
Avvertenze di sicurezza per		Service-Center	168
tagliaerba	162	Importatore	169
Rischi residui	163	Pezzi di ricambio/Accessori	169
Utilizzo	163	Ricerca di errori	170
Applicazione/sostituzione degli		Traduzione della dichiarazione	
accessori	163	di conformità CE originale	281
Accensione e spegnimento	163	Vista esplosa	289
Verificare lo stato di carica			
della batteria	164		
Impostazione dell'angolo di lavoro..	164		

Introduzione

Congratulazioni per l'acquisto del Suo nuovo apparecchio. Ha scelto un prodotto altamente pregiato. Le istruzioni per l'uso costituiscono parte integrante di questo prodotto.

Questo apparecchio è stato sottoposto a un controllo di qualità durante la produzione e quindi sottoposto a un controllo finale. Quindi è garantito il funzionamento del vostro apparecchio.



Contengono indicazioni importanti per la sicurezza, l'uso e lo smaltimento. Prima dell'uso del prodotto, si raccomanda di familiarizzare con

tutte le indicazioni di comando e di sicurezza. Usare il prodotto solo come descritto e per i campi d'impiego specificati. Conservare le istruzioni in un luogo sicuro e consegnare la documentazione in caso di cessione del prodotto a terzi.

Fini d'utilizzo

L'apparecchio è pensato solo per il taglio e la falciatura di germogli sottili su siepi, cespugli e piccoli arbusti, per il taglio dell'erba in corrispondenza di bordi e su

piccole superfici, nonché per spruzzare le piante nel settore domestico. L'utilizzo dell'apparecchiatura deve avvenire da parte di adulti. Minorenni al di sopra dei 16 anni possono utilizzare l'apparecchiatura sotto supervisione di un adulto. Qualsiasi altro utilizzo che non sia specificamente elencato in queste istruzioni per l'uso può causare danni all'apparecchiatura e può essere causa di seri pericoli per l'utente. L'utilizzatore è responsabile per infortuni o danni ad altre persone o alla proprietà delle stesse. Questo apparecchio non è adatto per l'uso industriale. In caso di un impiego per uso industriale decade la garanzia. La ditta produttrice non è responsabile per danni causati da un utilizzo contrario a quanto specificato nelle norme o causati da utilizzo erraneo. L'apparecchio fa parte della serie X 12 V TEAM di Parkside e funziona con le batterie della serie X 12 V TEAM di Parkside. Le batterie possono essere caricate solo con i caricabatteria della serie X 12 V TEAM di Parkside.

Descrizione generale



L'immagine dei principali componenti funzionali è riportata nella pagina ripiegabile davanti e dietro.

Contenuto della confezione

Rimuovere l'apparecchio dalla confezione e controllare se è completo.

Smaltire il materiale di imballaggio secondo le disposizioni.

- Apparecchio
- Lama tagliaerba con paralama
- Lama tagliasiepi con paralama
- Manico telescopico
- Istruzioni per l'uso



Batteria e caricabatterie non sono inclusi.



Rispettare le avvertenze di sicurezza e le indicazioni per la ricarica e l'uso corretto indicato nelle istruzioni per l'uso delle batterie e del caricabatterie della serie (Parkside) X 12 V Team. Una descrizione dettagliata sul processo di carica e altre informazioni sono riportate nelle istruzioni per l'uso accluse separatamente.

Descrizione del funzionamento

La cesoia a batteria per erba e cespugli possiede due dispositivi di taglio sostituibili. In caso di utilizzo come cesoia da cespugli viene utilizzata, come dispositivo di taglio, un'asta di taglio a due lati. I denti di taglio sono lateralmente arrotondati e posizionati in maniera alternata, per motivi di sicurezza, di modo da ridurre il rischio di infortunio. Utilizzando la cesoia da erba si fa uso, come dispositivo di taglio, di una lama di taglio a più denti.

L'accessorio per nebulizzazione è concepito per nebulizzare acqua e vari prodotti fitosanitari idrosolubili.

Il funzionamento delle singole parti è indicato nelle seguenti descrizioni.

Visione d'insieme



Apparecchio

- 1 Testa dell'apparecchio
- 2 Indicatore di ricarica (LED)
- 3 Blocco accensione, apparecchio
- 4 Impugnatura apparecchiatura
- 5 Interruttore accensione / spegnimento, apparecchio
- 6 Sbloccaggio per l'inclinazione dell'impugnatura dell'apparecchio

- 7 Sbloccaggio per la rotazione della testa dell'apparecchio
- 8 Tasti di sbloccaggio

Accessori:

- 9 Protezione lama taglia cespugli
- 10 Lama taglia cespugli
- 11 Protezione lama per cesoia taglia erba
- 12 Lama taglia erba
- 13 Manico telescopico

D 14 Collegamento a spina

E 15 Sostegno apparecchio
16 Spina
17 Presa

F 18 Vite di regolazione, manico telescopico
19 Blocco di accensione, manico telescopico
20 Interruttore ON/OFF, manico telescopico

Dati tecnici

Cesoia ricaricabile per erba e cespugli PGSA 12 A1

Tensione di motore U..... 12 V ==
(Tensione continua)
Numero di giri n_0 1200 min⁻¹
Peso (incl. accessori) ca. 1,66 kg
Livello di potenza acustica (L_{WA})
garantito 85 dB

Lama taglia erba

Ampiezza di taglio 120 mm
Livello di pressione acustica
(L_{pA}) 72,7 dB; K_{pA} = 3 dB
Livello di potenza acustica (L_{WA})
misurata 80,7 dB; K_{WA} = 2,37 dB
Vibrazione (a_h)
senza manico
telescopico 1,89 m/s²; K = 1,5 m/s²

con manico
telescopico 1,12 m/s²; K = 1,5 m/s²

Lama taglia cespugli

Lunghezza di taglio 170 mm
Spessore di taglio max. 7,9 mm
Livello di pressione acustica
(L_{pA}) 69,4 dB; K_{pA} = 3 dB
Livello di potenza acustica (L_{WA})
misurata 80,4 dB; K_{WA} = 2,01 dB
Vibrazione (a_h) 2,02 m/s²; K = 1,5 m/s²

I valori di rumorosità e vibrazione sono stati determinati conformemente alle prescrizioni e norme citate nella dichiarazione di conformità.

Il valore di emissione di vibrazioni indicato è stato misurato attraverso un procedimento di controllo standardizzato e può essere utilizzato per il confronto di un apparecchio elettrico con un altro.

Il valore di emissione di vibrazioni indicato può essere anche utilizzato per una prima valutazione dell'esposizione alla quale si è soggetti.



Avvertenza: Durante l'uso effettivo dell'apparecchio elettrico, il livello di emissione di vibrazioni può differire da quello indicato a seconda della tipologia e della modalità d'uso. Cercare di limitare il più possibile l'esposizione alle vibrazioni. Per attenuare l'esposizione alle vibrazioni si possono ad esempio indossare guanti durante l'utilizzo dell'utensile e limitare l'orario di lavoro. In tal senso occorre tenere conto di tutte le componenti del ciclo operativo (ad esempio i momenti in cui l'apparecchio elettrico è spento e quelli in cui è acceso, ma opera senza carico).

Tempo di ricarica

L'apparecchio fa parte della serie X 12 V TEAM di Parkside e funziona con le batterie della serie X 12 V TEAM di Parkside. Le batterie della serie X 12 V TEAM di Parkside possono essere caricate solo con i caricabatteria della serie X 12 V TEAM di Parkside.

Consigliamo di utilizzare questo apparecchio esclusivamente con le seguenti batterie:
 PAKP 12 A3, PAKP 12 B3, PAKP 12 A4, PAKP 12 B4, PAKP 12 C1, PAKP 12 D1.
 Consigliamo di caricare queste batterie con i seguenti caricabatterie:
 PLGK 12 A2, PLGK 12 B2, PDSLK 12 A1, PDSLK 12 A2, PLGK 12 A3.

Tempo di ricarica (min)	PAKP 12 A1 PAKP 12 A3	PAKP 12 A2	PAKP 12 B1 PAKP 12 B2 PAKP 12 B3	PAKP 12 D1
PLGK 12 A1	60	60	120	150
PLGK 12 A2	60	60	120	150
PLGK 12 B2 PDSLK 12 A1	30	45	60	80
PDSLK 12 A2	60	45	60	80

Indicazioni di sicurezza



Questa apparecchiatura, in caso di utilizzo improprio, può causare serie ferite. Prima dell'utilizzo dell'apparecchiatura leggere con attenzione le istruzioni per l'uso e acquistare dimestichezza con le diverse componenti di regolazione.



Simboli di divieto con indicazioni relative alla prevenzione di danni.



Simboli di avvertenza con informazioni relative ad un uso corretto dell'apparecchio.

Simboli sull'apparecchiatura



L'apparecchio fa parte della serie X 12 V TEAM

Simboli

Simboli riportati nelle istruzioni



Simboli di pericolo con indicazioni relative alla prevenzione di danni a cose e persone.



Pericolo di lesioni a causa di scosse elettriche.



Antecedentemente alla prima messa in esercizio leggere attentamente le istruzioni per l'uso.



Avvertimento!



Indossare protezione acustica



Indossare protezione per gli occhi



Pericolo - Tenere lontane le mani dalla lama



Lo strumento da taglio si arresta con ritardo.



Non utilizzate l'apparecchiatura in caso di pioggia, in caso di cattivo tempo, in ambiente umido oppure su siepi e prati bagnati o umidi.



Rischio di lesioni a causa di parti lanciate!



Tenere lontane le persone dall'area di pericolo.



Livello di potenza acustica garantito



Gli apparecchi elettrici non vanno smaltiti con i rifiuti domestici.

Indicazioni di sicurezza generali per utensili elettrici



AVVERTENZA! Leggere tutte le avvertenze di sicurezza, le istruzioni, le diciture e i dati tecnici di cui è provvisto questo utensile elettrico. La mancata osservanza delle indicazioni di sicurezza e delle istruzioni possono provocare scosse elettriche, incendi e/o lesioni gravi.

Conservare tutte le indicazioni di sicurezza e le istruzioni per una consultazione futura.

Il termine usato nelle indicazioni di sicurezza „Utensile elettrico“ si riferisce a utensili

elettrici azionati con tensione di rete (con cavo di rete) e a utensili elettrici azionati con accumulatori (senza cavo di rete).

1) Sicurezza sul posto di lavoro

- Tenere la zona di lavoro pulita e ben illuminata.** Disordine o zone di lavoro non sufficientemente illuminate possono causare infortuni.
- Non lavorare con l'utensile elettrico in un ambiente a rischio di esplosioni, nel quale sono presenti liquidi, gas o polveri infiammabili.** Utensili elettrici generano scintille che possono infiammare la polvere o i vapori.
- Tenere bambini e altre persone lontane durante l'uso dell'utensile.** In caso di distrazioni si può perdere il controllo dell'apparecchio.

2) Sicurezza elettrica:

- La spina di allacciamento dell'utensile elettrico deve essere adatto alla presa. La spina non deve essere modificata in alcun modo. Non usare un adattatore insieme a utensili elettrici collegati a massa.** Spine non modificate riducono il rischio di scosse elettriche.
- Evitare il contatto del corpo con superfici collegate a massa, come anche da tubi, termosifoni, fornelli e frigoriferi.** Aumento del pericolo di scosse elettriche, quando il corpo è collegato a massa.
- Tenere gli utensili elettrici lontani dalla pioggia e dall'umidità.** L'infiltrazione di acqua nell'utensile elettrico aumenta il pericolo di scosse elettriche.

- d) **Non usare il cavo per trasportare, appendere l'utensile elettrico o per staccare la spina dalla presa. Tenere il cavo lontano da calore, olio, spigoli vivi o componenti in movimento.** Cavi danneggiati o attorcigliati aumentano il rischio di una scossa elettrica.
- e) **Quando si lavora con un utensile elettrico all'aperto, usare solo prolunghes adatte anche per l'esterno.** L'uso di una prolunga adatta per l'esterno riduce il rischio di scosse elettriche.
- f) **Se non è possibile evitare l'utilizzo dell'elettro utensile in ambiente umido, usare un interruttore differenziale.** L'impiego di un interruttore differenziale riduce il rischio di scossa elettrica.

3) Sicurezza delle persone:

- a) **Prestare attenzione ai propri movimenti e lavorare con l'utensile elettrico usando raziocinio. Non usare un utensile elettrico, quando si è stanchi o si è sotto effetto di droghe, alcol o farmaci.** Un attimo di disattenzione durante l'uso dell'utensile elettrico può causare lesioni gravi.
- b) **Indossare un'attrezzatura di sicurezza personale e sempre occhiali protettivi.** Indossando un'attrezzatura di sicurezza personale, come maschera antipolvere, scarpe di sicurezza antiscivolo, casco o protezione dell'udito a seconda dell'impiego dell'utensile elettrico si riduce il pericolo di lesioni.
- c) **Evitare la messa in esercizio incustodita. Assicurarsi che l'utensile elettrico sia spento, prima di allacciarlo all'alimentazione elettrica e/o all'accumulatore, di sollevarlo o trasportarlo.** Se durante il trasporto dell'utensile elettrico si tiene il dito sull'interruttore oppure si allaccia l'apparecchio all'alimentazione elettrica in condizioni accese, possono verificarsi infortuni.
- d) **Rimuovere gli strumenti di regolazione o i cacciaviti, prima di accendere l'utensile elettrico.** Un utensile o un cacciavite che si trova in un componente rotante dell'apparecchio, può provocare lesioni.
- e) **Evitare una postura anormale. Garantire una posizione stabile e mantenere l'equilibrio in ogni momento.** In questo modo l'utensile elettrico può essere controllato meglio in situazioni impreviste.
- f) **Indossare abbigliamento adeguato. Non indossare abiti larghi o gioielli. Tenere i capelli, l'abbigliamento e i guanti lontani dalle parti in movimento.** Capi di abbigliamento larghi, gioielli o capelli lunghi possono essere catturati dalle parti in movimento.
- g) **Se è possibile montare apparecchi aspirapolvere o di raccolta della polvere, applicarli e utilizzarli in modo corretto.** Il ricorso all'aspirapolvere può ridurre i danni dovuti alla polvere.
- h) **Non lasciarsi ingannare da un falso senso di sicurezza e rispettare regole di sicurezza per gli utensili elettrici, anche se dopo aver utilizzato più volte l'utensile elettrico si ha acquisito una certa confidenza.** Una movimentazione accidentale può causare gravi lesioni nell'arco di una frazione di secondo.

4) Uso e trattamento dell'utensile elettrico

a) Non sovraccaricare l'apparecchio. Usare l'utensile elettrico destinato al tipo di lavoro da svolgere. Con l'utensile elettrico adatto si lavora in modo migliore e più sicuro nel campo di potenza specificato.

b) Non usare utensili elettrici con l'interruttore difettoso. Un utensile elettrico che non può essere acceso o spento è pericoloso e deve essere riparato.

c) Tirare la spina dalla presa e/o rimuovere una batteria rimovibile, prima di apportare modifiche all'apparecchio, sostituire pezzi di utensili a inserto o rimuovere l'utensile elettrico.

Questa misura previene l'avviamento involontario dell'utensile elettrico.

d) Conservare gli utensili elettrici non usati fuori dalla portata di bambini. Non lasciare usare l'apparecchio a persone che non hanno familiarizzato con lo stesso o che non hanno letto le istruzioni. Utensili elettrici sono pericolosi se usati da persone inesperte.

e) Pulire l'utensile elettrico e l'utensile a inserto con accuratezza. Controllare se le parti in movimento funzionano perfettamente e non si inceppano, se sono presenti parti spezzate o danneggiate che possono compromettere il funzionamento dell'utensile elettrico. Fare riparare le parti danneggiate prima dell'impiego dell'apparecchio.

Le cause di molti infortuni risiedono in una scarsa manutenzione degli utensili elettrici.

f) Tenere gli utensili da taglio appuntiti e puliti. Utensili da taglio curati con bordi taglienti appuntiti si inceppano meno facilmente e sono più facili da maneggiare.

g) Usare l'utensile elettrico, gli accessori e i ricambi ecc. conformemente alle istruzioni. A tale proposito tenere in considerazione le condizioni di lavoro e l'attività da svolgere. L'uso di utensili elettrici per scopi diversi da quelli previsti può generare situazioni pericolose.

h) Mantenere le impugnature e le relative superfici asciutte, pulite e prive di olio e grasso. Le impugnature e le relative superfici scivolose non consentono un uso e un controllo sicuri dell'utensile elettrico in situazioni imprevedibili.

5) Rattamento e uso accurato di apparecchi a batteria

a) Ricaricare le batterie solo con caricabatteria consigliati dal produttore. Un caricabatteria adatto per un determinato tipo di batterie è a rischio di incendio se viene usato con altri tipi di batteria.

b) Usare solo batterie previste per gli elettrodomestici. L'uso di altre batterie può causare lesioni e pericolo di incendio.

c) Tenere la batteria non usata lontana da graffe, monete, chiavi, chiodi, viti o altri oggetti di minuteria metallici che possono causare un cavallottamento dei contatti. Un corto circuito tra i contatti della batteria può causare ustioni o incendi.

d) In caso di un'applicazione non corretta possono verificarsi fuo-

riuscite di liquidi dalla batteria. Evitare il contatto. In caso di contatto involontario, sciacquare con acqua. Se il liquido viene a contatto con gli occhi, consultare anche un medico. Fuoriuscite di liquido della batteria può causare irritazioni della pelle o ustioni.

- e) **Non usare batterie danneggiate o modificate.** Le batterie danneggiate o modificate possono comportarsi in modo imprevedibile e causare incendi, esplosione o pericolo di lesioni.
- f) **Non esporre le batterie a fiamme o a temperature troppo elevate.** Le fiamme o temperature superiori a 130 °C possono essere causa di un'esplosione.
- g) **Seguire tutte le indicazioni sulla ricarica e non caricare mai la batteria o l'utensile a batteria al di fuori dell'intervallo di temperatura indicato nelle istruzioni per l'uso.** Una ricarica errata o al di fuori dell'intervallo di temperatura ammesso può danneggiare irrimediabilmente la batteria e aumentare il pericolo di incendio.

6) Assistenza tecnica

- a) **Fare riparare l'utensile elettrico da personale specializzato qualificato e solo con ricambi originali.** In questo modo si garantisce il mantenimento della sicurezza dell'utensile elettrico.
- b) **Non effettuare mai la manutenzione di batterie danneggiate.** È opportuno far eseguire tutti gli interventi di manutenzione delle batterie esclusivamente dal produttore o da centri di assistenza autorizzati.

Indicazioni di sicurezza per il taglia siepi

- a) **Tenere tutte le parti del corpo lontane dalla lama. Non cercare di rimuovere il prodotto tagliato o di tenere fermo il materiale da tagliare quando la lama è in movimento.** Le lame continuano a spostarsi dopo lo spegnimento dell'interruttore. Un attimo di disattenzione durante l'uso del taglia siepi può causare gravi lesioni.
- b) **Reggere il taglia siepi tenendolo per l'impugnatura e con lama ferma e prestare attenzione a non azionare l'interruttore.** L'uso corretto del taglia siepi riduce il pericolo di azionamento accidentale e di una conseguente lesione ad opera della lama.
- c) **Durante il trasporto o la conservazione del taglia siepi sollevare sempre il coperchio sopra la lama.** Il maneggiamento conforme del taglia siepi diminuisce il rischio di lesioni dovute alla lama.
- d) **Assicurarsi che tutti gli interruttori siano spenti e che la batteria sia estratta o spenta, prima di rimuovere il materiale di taglio bloccato o sottoporre la macchina a manutenzione.** Un funzionamento imprevisto del taglia siepi durante la rimozione del materiale bloccato può causare lesioni gravi.
- e) **Tenere il taglia siepi solo dalle superfici isolate delle impugnature, in modo che la lama di taglio non possa prendere cavi di corrente.** A seguito del contatto della lama con un cavo elettrico anche i componenti metallici dell'apparecchio possono trovarsi sotto tensione e provocare una scossa elettrica.

- f) **Tenere qualsiasi cavo lontano dall'area di taglio.** I cavi possono essere nascosti in cespugli e siepi ed essere tagliati inavvertitamente dalla lama.
- g) **Non utilizzare il taglia siepi in condizioni di cattivo meteo, in particolare in caso di pericolo di fulmini.** Questo riduce il pericolo di essere colpiti da un fulmine.

AVVERTENZE DI SICUREZZA AGGIUNTIVE

- a) **Si consiglia di ispezionare la siepe e i cespugli per escludere la presenza di oggetti nascosti, ad es. recinzioni zincate e cavi nascosti.**
- b) **Reggere correttamente il taglia siepi, ad es. con due mani sulle due impugnature, se presenti entrambe.** La perdita di controllo sull'apparecchio può provocare lesioni.
- c) Il taglia siepi è pensato per i lavori in cui l'utente staziona sul suolo e non su scale o altre superfici instabili.
- d) Si consiglia di verificare prima dell'uso del taglia siepi che il dispositivo di blocco di tutti i pezzi (ad es. asta prolunga ed elemento oscillante), se presenti, sia in posizione di blocco.

Avvertenze di sicurezza per tagliaerba

- a) **Non utilizzare il tagliaerba in condizioni di cattivo meteo, in particolare in caso di pericolo di fulmini.** Questo riduce il pericolo di essere colpiti da un fulmine.
- b) **Tenere qualsiasi cavo lontano dall'area di taglio.** I cavi possono essere nascosti ed essere tagliati inavvertitamente dalla lama.
- c) **Tenere il tagliaerba solo dalle superfici isolate delle impugnature, in modo che la lama di taglio non possa prendere cavi di corrente.** A seguito del contatto della lama con un cavo elettrico anche i componenti metallici dell'apparecchio possono trovarsi sotto tensione e provocare una scossa elettrica.
- d) **Tenere tutte le parti del corpo lontane dalla lama. Non cercare di rimuovere il prodotto tagliato o di tenere fermo il materiale da tagliare quando la lama è in movimento.** Le lame continuano a spostarsi dopo lo spegnimento dell'interruttore. Un attimo di disattenzione durante l'uso del tagliaerba può causare gravi lesioni.
- e) **Assicurarsi che l'interruttore sia spento e che la batteria sia estratta o spenta, prima di rimuovere il materiale di taglio bloccato o sottoporre il tagliaerba a manutenzione.** Un funzionamento imprevisto del tagliaerba durante la rimozione del materiale bloccato o durante la manutenzione può causare lesioni gravi.
- f) **Reggere il tagliaerba tenendolo per l'impugnatura e con lama ferma e prestare attenzione a non azionare l'interruttore.** L'uso corretto del tagliaerba riduce il pericolo di azionamento accidentale e di una conseguente lesione ad opera della lama.
- g) **Durante il trasporto o la conservazione del tagliaerba sollevare sempre il coperchio sopra la lama.** Il maneggiamento conforme del tagliaerba diminuisce il rischio di lesioni dovute alla lama.

AVVERTENZE DI SICUREZZA AGGIUNTIVE

- a) Cercare nell'area di lavoro oggetti estranei, ad es. detriti e cavi nascosti.
- b) Tenere correttamente il tagliaerba.
- c) Lavorare con l'apparecchio stando in piedi sul pavimento, non su scale o altri piani instabili.

Rischi residui

Anche se questo utensile elettrico viene usato conformemente alle disposizioni, rimangono sempre rischi residui. I seguenti pericoli possono verificarsi in relazione alla tipologia costruttiva e al tipo di esecuzione di questo elettrodomestico:

- a) Lesioni da taglio
- b) Danni all'udito, qualora non venga indossata un'adeguata protezione dell'udito.
- c) Danni agli occhi in caso di mancato utilizzo di un'adeguata protezione oculare.
- d) Danni alla salute risultanti dalle oscillazioni mano-braccio, quando l'apparecchio viene usato per un periodo prolungato o non viene condotto o mantenuto conformemente alle disposizioni.



Avvertenza! Questo utensile elettrico genera un campo magnetico durante il funzionamento. In determinate condizioni questo campo può compromettere gli impianti medici attivi o passivi. Per ridurre il pericolo di lesioni gravi o letali, consigliamo alle persone con impianti medici di consultare il medico e il produttore dell'impianto medico prima di azionare la macchina.

Utilizzo



Si prega di rispettare le norme relative alla tutela da rumori molesti e le disposizioni locali a tal riguardo.



Applicazione/sostituzione degli accessori



Prima dell'applicazione o della sostituzione degli accessori dell'apparecchio, assicurarsi di spegnere quest'ultimo e rimuovere la batteria per evitare pericoli e lesioni.

Applicazione degli accessori

1. Inserire la lama tagliaerba (12) o la lama taglia siepi (10) nel collegamento a spina (14) sul lato inferiore della testa dell'apparecchio (1).
2. Premere gli accessori in direzione della testa dell'apparecchio (1).
Si dovrà udire lo scatto in posizione.

Rimozione degli accessori:

3. Premere i tasti di sbloccaggio (8) che si trovano sulla testa dell'apparecchio (1) e rimuovere gli accessori (10/12).



Accensione e spegnimento

1. Eventualmente, prima dell'accensione rimuovere il coprilama (9/11).
2. Per accendere l'apparecchio spingere in avanti il blocco di accensione (3) e azionare l'interruttore di accensione/spegnimento (5). A quel punto rilasciare il blocco accensione.
L'apparecchio funziona alla massima velocità.
3. Per spegnere l'apparecchio rilasciare il pulsante di accensione /spegnimento (5).



In seguito allo spegnimento dell'apparecchiatura le lame continuano a muoversi per un breve lasso di tempo. Lasciate che le lame si fermino completamente. Non toccare le lame ancora. Non toccare la lama e non frenarla prima che le parti in movimento si siano fermate.

Verificare lo stato di carica della batteria

L'indicazione dello stato di carica (A 2) segnala lo stato di carica della batteria durante il funzionamento dell'apparecchio. Tenere premuto l'interruttore di accensione/spengimento (A 5).

3 LED accesi (rosso-giallo-verde):

Batteria caricata

2 LED accesi (rosso-giallo):

Batteria parzialmente caricata

1 LED acceso (rosso):

La batteria deve essere caricata

Impostazione dell'angolo di lavoro

B Inclinazione dell'impugnatura dell'apparecchio:

L'impugnatura dell'apparecchio (4) presenta 3 angoli di inclinazione:

1. Azionare lo sbloccaggio (6) e inclinare l'impugnatura dell'apparecchio (4) nell'angolo desiderato.
2. Rilasciare lo sbloccaggio (6); l'impugnatura dell'apparecchio (4) si innesta.

C Rotazione della testa dell'apparecchio:

La testa dell'apparecchio (1) presenta 7 posizioni:

1. Tirare lo sbloccaggio (7) verso il basso e ruotare la testa dell'apparecchio (1) nella posizione desiderata.
2. Rilasciare lo sbloccaggio (7), la testa dell'apparecchio (1) si innesta.

Manico telescopico

Uso del manico telescopico

E Infilare e smontare l'apparecchio:

1. Spingere l'apparecchio lungo la barra di guida nel sostegno apparecchio (15) del manico telescopico. Si dovrà udire lo scatto in posizione.
2. Inserire la spina (16) nella presa (17) che si trova sul retro della testa dell'apparecchio (1).
3. Prima di smontare, tirare la spina (16) dalla presa (17).
4. Per smontare, estrarre l'apparecchio.

F Regolazione in lunghezza del manico telescopico

Regolare la lunghezza del manico telescopico (13) in base alla propria statura con l'aiuto della vite di regolazione (18).

1. Avvitare la vite di regolazione (18).
2. Impostare il manico telescopico (13) alla lunghezza desiderata.
3. Fissare la posizione ruotando la vite di regolazione (18).

F Accensione e spegnimento (con manico telescopico)

1. Togliere prima di accendere il coprilama (A 11).
2. Per l'accensione azionare il blocco del tasto di accensione (19) sull'impugnatura del manico telescopico.
3. Con il blocco di accensione premuto, premere l'interruttore ON/OFF (20) sull'impugnatura del manico telescopico.
4. Rilasciare poi il blocco accensione. L'apparecchio funziona alla massima velocità.
5. Per spegnere, rilasciare l'interruttore ON/OFF.

Avvertenze generali

- Prima di ogni utilizzo verificare l'assenza di difetti visibili sull'apparecchio, ad es. componenti non fissati, usurati o danneggiati.
- Rispettare le indicazioni su manutenzione e pulizia dell'apparecchio.

Impiego come cesoia tagliaerba/cesoia per siepi



Durante il taglio assicurarsi che nessun oggetto come fil di ferro, parti metalliche, pietre, ecc. vengano a contatto con la lama. Ciò può causare danni al dispositivo di taglio. In caso di blocco della lama con oggetti solidi spegnere subito l'apparecchio.

- Verificare che le viti nella barra della lama siano ben salde.
- Utilizzare solo lame affilate per ottenere dei buoni risultati di taglio e per preservare l'apparecchio e la batteria.
- Non sovraccaricare l'apparecchio durante l'utilizzo tanto da causarne l'arresto.

Utilizzo della cesoia tagliaerba

- Per tagliarla al meglio, l'erba deve essere asciutta e non troppo alta.

Utilizzo della cesoia per siepi

- Muovere l'apparecchio in modo uniforme in avanti o ad arco su e giù.
- La doppia barra lama consente il taglio in entrambe le direzioni o permette di passare da un lato all'altro con movimenti a pendolo.

Uso con manico telescopico



Il manico telescopico può essere utilizzato solo con la cesoia tagliaerba!



Durante l'uso prestare attenzione a che la lama tagliaerba (A 12) non strofini a terra.

Far scorrere lentamente l'apparecchio sulle rotelle lungo il terreno. In tal modo si ottiene un'altezza di taglio uniforme.

Pulizia/Manutenzione



Fare eseguire al nostro centro assistenza tutte le operazioni non indicate in queste istruzioni per l'uso. Usare solo pezzi originali. Utilizzate solo parti originali. Pericolo di lesioni!



Rimuovere la batteria prima di tutti i lavori. Pericolo di lesioni.



Non utilizzare agenti di pulizia o solventi. Questi potrebbero essere la causa di danni irreparabili

all'apparecchiatura. Sostanze chimiche possono essere aggressive nei confronti delle parti in plastica dell'apparecchiatura.



Indossare guanti quando si lavora con delle lame (A 10/12). Pericolo di ferite da taglio!

Svolgere i seguenti lavori di manutenzione e pulizia ad intervalli regolari. Così ci si assicura un utilizzo prolungato ed affidabile:

- Controllare che la copertura ed i dispositivi di protezione non siano danneggiati e che siano correttamente collocati. Se necessario sostituirli.
- Non mettere mai in funzione la macchina con i dispositivi di protezione o le coperture difettosi o senza dispositivo di protezione o con il cavo danneggiato o usurato.
- Tenere pulite le feritoie di ventilazione, l'alloggiamento del motore e le impugnature dell'apparecchio. A tale scopo usare un panno umido o una spazzola.
- Tenere sempre pulita la lama. Dopo ogni uso dell'apparecchio è necessario
 - pulire la lama (con un panno oleoso);
 - lubrificare la barra portalama con il bricchetto dell'olio o lo spray.
- Lievi intaccature sulle lame si possono appianare da sole. Trattare le lame con una pietra per affilatura ad olio. Solo lame ben affilate portano ad una buona prestazione di taglio.
- Lame senza filo, piegate o danneggiate devono essere sostituite.

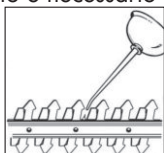

Noi non siamo responsabili per danni causati dalle nostre apparecchiature, se sono stati causati da riparazioni non avvenute a regola d'arte, oppure dall'utilizzo di parti

di ricambio non originali oppure da un utilizzo dell'apparecchiatura non corrispondente a quanto previsto.

Conservazione

- Conservare l'apparecchio nella guaina di protezione della lama fornita in un luogo asciutto e fuori dalla portata di bambini.

Smaltimento/Protezione dell'ambiente

Rimuovere la batteria dall'apparecchio e smaltire l'apparecchio, la batteria, gli accessori e l'imballaggio in modo da garantirne il corretto riciclaggio nel rispetto dell'ambiente.



Gli apparecchi elettrici non vanno smaltiti con i rifiuti domestici.

Direttiva 2012/19/UE sui rifiuti di apparecchiature elettriche ed elettroniche: Il consumatore è tenuto per legge al corretto riciclaggio nel rispetto dell'ambiente degli apparecchi elettrici ed elettronici al termine della loro vita utile. In questo modo si garantisce che vengano riciclati nel rispetto dell'ambiente e delle risorse.

A seconda del recepimento nel diritto nazionale, le possibilità sono le seguenti:

- restituzione a un punto vendita
 - conferimento a un centro di raccolta ufficiale,
 - restituzione al produttore/commerciante.
- Tali disposizioni non contemplano gli accessori e i dispositivi ausiliari privi di componenti elettrici a corredo dell'apparecchio da smaltire.



Non smaltire la batteria con i rifiuti domestici, nel fuoco (pericolo di esplosione) o in acqua. In caso di fuo-

riuscita di fumi o liquidi tossici, le batterie danneggiate possono essere nocive per l'ambiente e per la salute delle persone.

Smaltire le batterie conformemente alle disposizioni locali. Le batterie difettose o esauste devono essere riciclate secondo la direttiva 2006/66/CE. Conferire le batterie a un centro di raccolta di batterie usate, dove verranno sottoposte a un corretto riciclaggio nel rispetto dell'ambiente. Per informazioni in merito rivolgersi al servizio di raccolta locale o al nostro centro di assistenza.

Smaltire le batterie quando sono scariche. Si consiglia di coprire i poli con nastro adesivo come protezione contro il cortocircuito. Non aprire la batteria.

Conferire i rami tagliati e l'erba nel compostaggio e non smaltirli nel cassonetto dei rifiuti.

Garanzia

Gentile cliente,

Su questo apparecchio Le viene concessa una garanzia di 3 anni a partire dalla data di acquisto.

In caso di difetti di questo prodotto può avanzare diritti legali nei confronti del venditore del prodotto. Tali diritti legali non vengono limitati dalla nostra garanzia qui di seguito rappresentata.

Condizioni di garanzia

Il termine di garanzia inizia con la data di acquisto. La preghiamo di conservare in un luogo sicuro lo scontrino fiscale originale. Questo documento viene richiesto come prova d'acquisto.

Qualora subentrasse un difetto di materiale o di fabbricazione entro tre anni a partire dalla data di acquisto di questo prodotto,

il prodotto verrà riparato o sostituito – a nostra discrezione - gratuitamente da noi. Questa prestazione di garanzia presuppone che venga presentato entro il termine di tre anni l'apparecchio difettoso e la prova d'acquisto (scontrino fiscale) e descritto brevemente per iscritto in che cosa consiste il difetto e quando si è verificato.

Se il difetto è coperto dalla nostra garanzia, riceverà il prodotto riparato oppure un prodotto nuovo. Con la riparazione o la sostituzione del prodotto non inizia un nuovo periodo di garanzia.

Tempo di garanzia e diritti legali per vizi della cosa

Il periodo di garanzia non viene prolungato. Questo vale anche per parti sostituite e riparate. Difetti e vizi presenti già al momento dell'acquisto devono essere segnalati immediatamente dopo la rimozione dall'imballaggio. Riparazioni che accorrono dopo il periodo di garanzia sono a pagamento.

Volume di garanzia

L'apparecchio è stato prodotto accuratamente secondo severe direttive di qualità e controllato con coscienza prima della consegna.

La prestazione di garanzia vale per difetti di materiale o di fabbricazione. Questa garanzia non si estende a componenti del prodotto esposti a normale logorio, che possono pertanto essere considerati come componenti soggetti a usura (esempio lama e pignone). La garanzia non si estende altresì a danni che si verificano su componenti delicati (esempio interruttori) nonché danni derivanti dal trasporto o altri incidenti.

Questa garanzia decade se il prodotto è stato danneggiato, non usato correttamente o non mantenuto. Per un uso corretto del

prodotto devono essere osservate tutte le indicazioni riportate nelle istruzioni per l'uso. Destinazioni d'uso e azioni sconsigliate nelle istruzioni d'uso o dalle quali si viene avvertiti, sono tassativamente da evitare. Il prodotto è destinato solo per i privati e non per uso commerciale. In caso di uso improprio, esercizio della forza e interventi non effettuati dalla nostra filiale di assistenza tecnica autorizzata, decade la garanzia.

Svolgimento in caso di garanzia

Per garantire una rapida elaborazione della Sua pratica, La preghiamo di seguire le seguenti indicazioni:

- Per tutte le richieste tenere a portata di mano lo scontrino fiscale e il codice di identificazione (IAN 408299_2207) come prova d'acquisto.
- I codici articolo sono riportati sulla targhetta del tipo.
- Nel caso in cui si dovessero verificare difetti funzionali o altri vizi, La preghiamo di contattare **telefonticamente** o per **e-mail**. Riceverà ulteriori informazioni sullo svolgimento del Suo reclamo.
- Un prodotto rilevato come difettoso può essere inviato con porto franco all'indirizzo di assistenza comunicato, previa consultazione del nostro servizio di assistenza tecnica, allegando la prova d'acquisto (scontrini fiscali) e l'indicazione, in che cosa consiste il difetto e quando si è verificato. Per evitare problemi di accettazione e costi aggiuntivi, usare tassativamente solo l'indirizzo che Le è stato comunicato. Assicurarsi che la spedizione non avvenga in porto assegnato, con merce ingombrante, corriere espresso o altro carico speciale. Spedire l'apparecchio inclusi tutti gli accessori forniti insieme al momento dell'acquisto e garantire

un imballaggio di trasporto sufficientemente sicuro.

Servizio di riparazione

Riparazioni **non soggette alla garanzia** possono essere effettuate dietro fattura dalla nostra filiale di assistenza tecnica previo preventivo gratuito da parte della stessa. Possiamo lavorare solo apparecchi che vengono spediti sufficientemente imballati e affrancati.

Attenzione: Spedire l'apparecchio alla nostra filiale in condizioni pulite e con l'indicazione del difetto.

Apparecchi spediti in porto assegnato - con merce ingombrante, corriere espresso o altro carico speciale - non vengono accettati.

Lo smaltimento degli apparecchi difettosi spediti viene effettuato da noi gratuitamente.

Service-Center

IT

Assistenza Italia

Tel.: 800781188

E-Mail: grizzly@lidl.it

IAN 408299_2207

MT

Assistenza Malta

Tel.: 80062230

E-Mail: grizzly@lidl.com.mt

IAN 408299_2207

Importatore

Non dimenticare che il seguente indirizzo non è un indirizzo di assistenza tecnica. Contattare prima di tutto il centro di assistenza tecnica sopra nominato.

Grizzly Tools GmbH & Co. KG

Stockstädter Straße 20
DE-63762 Großostheim
Germania
www.grizzlytools.de

Pezzi di ricambio/Accessori

È possibile ordinare pezzi di ricambio e accessori all'indirizzo www.grizzlytools.shop

In caso di problemi con la procedura d'ordine, utilizzare il modulo di contatto. Per ulteriori domande rivolgersi al "Service-Center" (vedere pagina 168).

Pos.	Denominazione	numeri d'ordine
A 9	Protezione lama taglia cespugli	91105637
A 10	Lama taglia cespugli	13700056
A 11	Protezione lama per cesoia taglia erba	91105639
A 12	Lama taglia erba	13699995
A 13	Manico telescopico	91110314

Ricerca di errori

Problema	Possibile causa	Soluzione
L'apparecchio non si accende	L'apparecchio è scarico	Caricare l'apparecchio (attenersi alle istruzioni per l'uso separate per batteria e caricabatterie)
	Blocco accensione (A 3) non azionato correttamente	Accendere (vedere "Utilizzo")
	Interruttore di accensione/spegnimento (A 5) difettoso	Riparazione al centro assistenza
Taglio non preciso	Eccessivo attrito a causa di una scarsa lubrificazione	Oliare le lame (A 10/12) (vedere "Pulizia/Manutenzione")
	Lame sporche (A 10/12)	Pulire le lame (vedere "Pulizia/Manutenzione")
	Le lame (A 10/12) sono smussate o presentano intaccature	Affilare le lame (vedere "Pulizia/Manutenzione") oppure sostituirle (vedere "Pezzi di ricambio/Accessori")
	Le lame (A 10/12) sono danneggiate	Sostituire le lame (vedere "Pezzi di ricambio/Accessori")

Tartalom

Bevezető	171	Munkaszög beállítása.....	180
Rendeltetés	171	Teleszkópos nyél	181
Általános leírás	172	Munkavégzés teleszkópos nyéllal...	181
Szállítási terjedelem	172	Be- és kikapcsolás	
Működésleírás	172	(teleszkópos nyéllal).....	181
Áttekintés	172	Általános munkavégzéssel	
Műszaki adatok	173	kapcsolatos utasítások	181
Töltési idő.....	173	Használat fűnyíró ollóként /	
Biztonsági tudnivalók	174	bokornyíró ollóként.....	181
Jelek és képjelek	174	Használat teleszkópos nyéllal	182
Általános biztonsági tudnivalók		Karbantartás és tisztítás	182
elektromos szerszámgépekhez.....	175	Tárolás	183
Sövényvágókra vonatkozó		Eltávolítás és	
biztonsági utasítások	178	környezetvédelem	183
Fűnyíró ollókra vonatkozó		Pótalkatrészek/Tartozékok	184
biztonsági utasítások	179	Hibakeresés	184
Maradék rizikó	179	HU JÓTÁLLÁSI TÁJÉKOZTATÓ	185
Kezelés	180	Az eredeti CE megfelelőségi	
Tartozékok felhelyezése/cseréje.....	180	nyilatkozat fordítása	282
Be- és kikapcsolás	180	Robbantott ábra	289
Akkumulátor töltöttségi szintjének			
ellenőrzése.....	180		

Bevezető

Gratulálunk az Ön által megvásárolt új berendezéshez. Ezzel egy kiváló minőségű termék mellett döntött.

A jelen készülék minőségét a gyártás alatt ellenőrizték és alávetették egy végső ellenőrzésnek. Ezzel a készülék működőképessége biztosított



A használati útmutató a termék részét képezi. Fontos utasításokat tartalmaz a biztonságra, a használatra és a hulladékeltávolításra vonatkozóan. A termék használata előtt ismerkedjen meg az összes kezelési és biztonsági útmutatással. A terméket csak a leírtaknak megfelelően és a megadott használati területen lehet

alkalmazni. Őrizze meg jól az útmutatót és a termék harmadik személynek való továbbadása esetén mellékelje az összes dokumentumot.

Rendeltetés

A készülék csak ház körüli sövények, bokrok és díszcserjék vékony hajtásainak vágására és nyesésére, valamint szegélyeken és kis felületeken lévő fű vágására szolgál. Ez a berendezés nem alkalmas ipari használatra. Ipari alkalmazás esetén megszűnik a garancia.

A készülék felnőttek általi használatra tervezetett. 16. életévüket betöltött fiatal-

korúak a készüléket csak felügyelet mellett használhatják.

Jelen útmutatóban nem nyomatékkal megengedett alkalmazásoktól eltérő minden egyéb használat a gép károsodását okozhatja, és komoly veszélyt jelenthet a kezelő számára. A kezelő vagy a használó felelős az olyan balesetekért vagy károkért, melyeknek személyek vagy tulajdonuk van kitéve. A gyártó nem felel a rendeltetésellenes használatból vagy a hibás kezeléssel adódó károkért. A készülék a Parkside X 12 V TEAM sorozat része és a Parkside X 12 V TEAM sorozat akkumulátoraival üzemeltethető. Az akkumulátorokat csak a Parkside X 12 V TEAM sorozat töltőivel szabad tölteni.

Általános leírás



A fontosabb komponensek ábrája az elülső és a hátsó kihajtható oldalon található.

Szállítási terjedelem

Csomagolja ki a készüléket és ellenőrizze teljességét: Gondoskodjon a csomagolóanyag szabályszerű hulladékként történő elhelyezéséről.

- készülék
- fűnyíróolló-penge pengevédővel
- bokornyíróolló-penge pengevédővel
- teleszkópos nyél
- használati útmutató



Az akkumulátort és a töltőt nem tartalmazza.



Vegye figyelembe a (Parkside) X 12 V Team akkumulátor és töltő használati útmutatójában lévő töltésre és helyes használatra vonatkozó

biztonsági utasításokat és tudnivalókat. A töltés részletes leírása és további információk ebben a külön használati útmutatóban található.

Működésleírás

Az akkumulátoros fű- és bokornyíró olló két cserélhető vágószerszámmal rendelkezik. Bokornyíróként (sővényvágó) történő használat esetén vágószerszámként egy kétoldalas vágórúd kerül használatra. A fogak biztonsági okokból oldalirányban le vannak kerekítve és a sérülésveszély csökkentése érdekében eltolva vannak elhelyezve. Fűnyíróként történő használat esetén vágószerszámként egy többfogú nyírópenge kerül használatra.

A kezelőelemek funkciójára vonatkozó tájékoztatást a lenti ismertetésben találhat.

Áttekintés



Készülék:

- 1 készülékfej
- 2 töltésszint-kijelző (LED)
- 3 kapcsolózár, készülék
- 4 készülékmarkolat
- 5 be-/kikapcsoló, készülék
- 6 kireteszelő a készülékmarkolat billentéséhez
- 7 kireteszelő a készülékfej elforgatásához
- 8 kioldó gomb

Tartozékok:

- 9 pengevédő, bokornyíróolló-penge
- 10 bokornyíróolló-penge
- 11 pengevédő, fűnyíróolló-penge
- 12 fűnyíróolló-penge
- 13 teleszkópos nyél

- D** 14 csatlakozó
- E** 15 készüléktartó
- 16 csatlakozódugó
- 17 csatlakozójárat
- F** 18 állítócsavar, teleszkópos nyél
- 19 kapcsolózár, teleszkópos nyél
- 20 be-/kikapcsoló, teleszkópos nyél

Műszaki adatok

Akkus fű- és sövényvágó.. PGSA 12 A1

Motorfeszültség U 12 V ==
(egyenáram)

Névleges fordulatszám 1200 min⁻¹
Hangerőszint (L_{WA})

garantált 85 dB

Súly (tartozékokkal) kb. 1,66 kg

Fűnyíróolló-penge

Vágási szélesség 120 mm

Hangnyomásszint

(l_{pA}) 72,7 dB; K_{pA} = 3 dB

Hangerőszint (L_{WA})

mért 80,7 dB; K_{WA} = 2,37 dB

Rezgés (a_h)
teleszkópos nyél

nélkül 1,89 m/s²; K = 1,5 m/s²

teleszkópos

nyéllel 1,12 m/s²; K = 1,5 m/s²

Bokornyíróolló-penge

Vágási hossz 170 mm

Vágásvastagság max. 7,9 mm

Hangnyomásszint

(l_{pA}) 69,4 dB; K_{pA} = 3 dB

Hangerőszint (L_{WA})

mért 80,4 dB; K_{WA} = 2,01 dB

Rezgés (a_h) 2,02 m/s²; K = 1,5 m/s²

A zaj- és rezgési értékek megállapítása a megfelelőségi nyilatkozatban megnevezett szabványok és rendelkezések alapján történt.

A megadott lengésemmissziós értéket egy szabvány vizsgálati módszerrel mérték és egy elektromos szerszám másikkal való összehasonlításához lehet használni.

A megadott lengésemmissziós értéket a kitétség bevezető becsléséhez is fel lehet használni.



Figyelmeztetés:

A lengésemmissziós érték az elektromos szerszám tényleges használata során eltérhet a megadott értéktől, attól függően, hogyan használják az elektromos szerszámot.

Próbálja a rezgésterhelést a lehető legalacsonyabb szinten tartani. A rezgésterhelés csökkentésére tett intézkedések például a kesztyű viselése a szerszám használata során és a munkaidő korlátozása. Ebben az esetben a működési ciklus minden részét figyelembe kell venni (például amikor az elektromos kéziszerszám ki van kapcsolva, és amikor bár be van kapcsolva, de terhelés nélkül fut).

Töltési idő

A készülék a Parkside X 12 V TEAM sorozat része és a Parkside X 12 V TEAM sorozat akkumulátoraival üzemeltethető. A Parkside X 12 V TEAM sorozat akkumulátorait csak a Parkside X 12 V TEAM sorozat töltőivel szabad tölteni.

Javasoljuk, hogy ezt a készüléket kizárólag az alábbi akkumulátorokkal üzemeltesse: PAKP 12 A3, PAKP 12 B3, PAKP 12 A4, PAKP 12 B4, PAKP 12 C1, PAKP 12 D1. Javasoljuk, hogy ezeket az akkumulátorokat az alábbi töltőkkel töltsze: PLGK 12 A2, PLGK 12 B2, PDSLIG 12 A1, PDSLIG 12 A2, PLGK 12 A3.

Töltési idő (perc)	PAPK 12 A1 PAPK 12 A3	PAPK 12 A2	PAPK 12 B1 PAPK 12 B2 PAPK 12 B3	PAPK 12 D1
PLGK 12 A1	60	60	120	150
PLGK 12 A2	60	60	120	150
PLGK 12 B2 PDSLK 12 A1	30	45	60	80
PDSLK 12 A2	60	45	60	80

Biztonsági tudnivalók



Szakszerűtlen használat esetén a készülék súlyos sérüléseket okozhat. A készülékkel történő munkavégzés előtt gondosan olvassa el a kezelési utasítást és a biztonsági tudnivalókat, és jól ismerkedjen meg minden kezelőelemmel.

Jelek és képjelek

Az útmutatóban található jelek



Veszélyre figyelmeztető jelek a személyi sérülések és anyagi károk elkerülése érdekében.



Fennáll az áramütés okozta sérülésveszély.



Tilalmi jel a károk elhárítására vonatkozó adatokkal.



Utaló jelek a készülék jobb kezelésére vonatkozó információkkal.

A készüléken található képjelek



Ez a készülék a X 12 V TEAM sorozat része



A készülék első üzembe helyezése előtt figyelmesen olvassa végig a kezelési utasítást.



Figyelem!



Viseljen hallásvédőt



Viseljen szemvédőt



Veszély – Tartsa távol a kezét a késtől



A vágószerszám késleltetve áll le.



Soha ne használja a készüléket esőben, rossz időben, nedves környezetben vagy nedves sövényeken illetve gyepen.



A repkedő dolgok sérülésveszélyt hordoznak magukban!



Tartsa távol az embereket a környező területtől.



L_{WA} hangteljesítményszint dB-ben van megadva.



Elektromos gépek nem tartoznak a háztartási hulladékba.

Általános biztonsági tudnivalók elektromos szerszámgépekhez



FIGYELMEZTETÉS! Olvassa el az elektromos kéziszerszámhoz tartozó összes biztonsági utasítást, tudnivalót, illusztrációt és műszaki adatot. A biztonsági tudnivalók és utasítások betartásának elmulasztása áramütést, tüzet és/vagy súlyos sérüléseket okozhat.

A jövőbeni használat érdekében őrizzen meg minden biztonsági tudnivalót és útmutatót.

A biztonsági tudnivalókban alkalmazott „elektromos szerszámgép” fogalom hálózatról működtetett elektromos szerszámgépekre (hálózati kábellel) és akkuval működtetett elektromos szerszámgépekre (hálózati kábel nélkül) vonatkozik.

1) Munkahelyi biztonság

- Munkaterületét mindig tartsa tisztán és jól megvilágítva.** A rendetlenség vagy a megvilágítatlan munkaterületek balesetekhez vezethetnek.
- Ne dolgozzon az elektromos szerszámgéppel robbanásveszélyes környezetben, ahol éghető folyadékok, gázok vagy porok találhatóak.** Az elektromos szerszámgépek szikrákat hoznak létre, melyek meggyújthatják a port vagy a gőzöket.
- Az elektromos szerszámgép használata közben tartsa távol a gyermekeket és az egyéb személyeket.** Ha elvonják a figyelmét, elveszítheti a szerszámgép feletti uralmat.

2) Elektromos biztonság

- Az elektromos szerszámgép csatlakozó dugójának passzolnia kell a dugaszoló aljzatba. A dugót semmilyen módon sem szabad módosítani. Ne használjon adapterdugókat védőföldelt elektromos szerszámgépekkel együtt. A módosítás nélküli dugók és a megfelelő dugaszoló aljzatok csökkentik az áramütés kockázatát.
- Kerülje teste érintkezését a földelt felületekkel, mint pl. csövekkel, fűtőtestekkel, tűzhelyekkel és hűtőszekrényekkel.** Megné az áramütés veszélyének kockázata, ha az Ön teste földelve van.
- Az elektromos szerszámgépeket esőtől és nedvességtől távol kell tartani.** Nő az áramütés kockázata, ha víz hatol be az elektromos szerszámgépbe.
- Ne használja a kábelt rendeltetésétől eltérő célokra, az elektromos szerszámgép hordozásához, felakasztásához vagy a dugó dugaszoló aljzataból történő kihúzásához.** Tartsa távol a kábelt hőtől, olajtól, éles peremektől vagy mozgásban lévő készülékelemektől. A sérült vagy összegabalyodott kábelek növelik az áramütés kockázatát.
- Ha egy elektromos szerszámgéppel a szabadban akar dolgozni, csak olyan hosszabbító kábelt használjon, amely külső terekben is alkalmazható.** A kültéri használatra alkalmas hosszabbító kábel alkalmazása csökkenti az áramütés kockázatát.
- Ha az elektromos kéziszerszám nedves helyen történő használata elkerülhetetlen, használjon áram-védőkapcsolót.** Az áram-védőkapcsoló használata csökkenti az áramütés kockázatát.

3) Személyek biztonsága

- a) Legyen figyelmes, ügyeljen arra, hogy mit csinál és végezze a munkát racionálisan az elektromos szerszámgéppel. Soha ne használjon elektromos szerszámgépet, ha fáradt, illetve kábítószerek, alkohol vagy gyógyszerek hatása alatt áll. Egy elektromos szerszámgép használata közben egyetlen figyelmen kívül hagyás is komoly sérülésekhez vezethet.
- b) Hordjon személyi védőfelszerelést és mindig egy védőszemüveget. A személyi védőfelszerelés, mint a pormaszk, a csúszásálló biztonsági cipők, a védősisak vagy a hallásvédő viselése, az elektromos szerszámgép mindenkori fajtája és alkalmazása függvényében, csökkenti a sérülések kockázatát.
- c) Kerülje a véletlen üzembe helyezést. Győződjön meg arról, hogy az elektromos szerszámgép ki van kapcsolva, mielőtt áramellátásra és/vagy akkura csatlakoztatja, felemeli vagy hordozza. Balesetekhez vezethet, ha az elektromos szerszámgép hordozása közben a kapcsolón tartja az ujját, vagy a készüléket bekapcsolva csatlakoztatja az áramellátásra.
- d) Az elektromos szerszámgép bekapcsolása előtt távolítsa el a beállító szerszámokat vagy a csavarkulcsot. A forgó készülékrészekben lévő szerszám vagy kulcs sérülésekhez vezethet.
- e) Kerülje az abnormális testtartást. Gondoskodjon a stabil álló helyzetéről és mindenkor tartsa meg egyensúlyát. Így váratlan helyzetekben jobban tudja kontrollálni az elektromos szerszámgépet.
- f) Viseljen megfelelő ruházatot. Ne viseljen bő ruházatot vagy ékszereket. Haját, ruházatát és kesztyűit tartsa távol

a mozgásban lévő alkotóelemektől. A mozgásban lévő alkotóelemek elkapathatják a laza ruházatot, az ékszereket vagy a hosszú haját.

- g) Amennyiben a készülékhez porszívó és porgyűjtő berendezés is szerelhető, akkor azokat fel kell helyezni és megfelelően használni kell. Porszívó alkalmazása csökkentheti a por miatti veszélyeztetéseket.
- h) Ne gondolja, hogy biztonságban van és ne hagyja figyelmen kívül az elektromos kéziszerszámokra vonatkozó biztonsági előírásokat akkor sem, ha többszöri használat után jól ismeri az elektromos kéziszerszám használatát. A figyelmeletlenség már a másodperc tört része alatt is súlyos sérülésekhez vezethet.

4) Az elektromos szerszámgép alkalmazása kezelése

- a) Ne terhelje túl a készüléket. Munkájához használja az annak megfelelő elektromos szerszámgépet. A megfelelő elektromos szerszámgéppel jobban és biztonságosabban dolgozhat a megadott teljesítménytartományban.
- b) Ne használjon olyan elektromos szerszámgépet, melynek meghibásodott a kapcsolója. A nem be- vagy kikapcsolható elektromos szerszámgép veszélyes és meg kell javítani.
- c) Húzza ki a hálózati csatlakozódugót a csatlakozóaljzatból és/vagy távolítsa el a lehető legelőre az akkumulátort, mielőtt beállításokat végez a készüléken, betétszerszámokat cserél vagy az elektromos kéziszerszámot elteszi. Ez az óvintézkedés megakadályozza az elektromos szerszámgép véletlen beindulását.
- d) A használaton kívül lévő elektromos szerszámgépek tárolása gyermekek

által el nem érhető helyen történjen. Ne engedje, hogy olyan személyek használják a készüléket, akik azt nem ismerik és jelen utasításokat nem olvasták el. Az elektromos szerszámgépek veszélyesek, ha azokat tapasztalatlan személyek használják.

- e) **Gondosan ápolja az elektromos kéziszerszámot és a betétszerszámokat.** Ellenőrizze, hogy a mozgatható alkotóelemek kifogástalanul működjenek, és ne szoruljanak, illetve hogy ne legyenek eltörve vagy olyan mértékben megsérülve alkotóelemek, hogy az csorbítsa az elektromos szerszám gép működését. A készülék használata előtt a sérült alkotóelemeket javíttassa meg. Számos baleset okát a rosszul karbantartott elektromos szerszámgépek képezik.
- f) **A vágószerszámokat tartsa élesen és tisztán.** A gondosan ápoltt, éles vágóélekkel rendelkező vágószerszámok kevésbé szorulnak be és könnyebben vezethetők.
- g) **Az elektromos szerszámgépet, a tartozékokat, a behelyezhető szerszámokat stb. alkalmazza jelen utasításoknak megfelelően. Eközben vegye figyelembe a munkafeltételeket és a kivitelezendő tevékenységet.** Az elektromos szerszámgépek rendeltetés szerinti alkalmazásuktól eltérő célra történő használata veszélyes situációkat teremthet.
- h) **A markolatokat és fogófelületeket tartsa szárazon, tisztán és olaj- illetve zsírmentesen.** A csúszós markolatok és fogófelületek nem teszik lehetővé az elektromos kéziszerszám biztonságos használatát és irányítását váratlan helyzetekben.

5) Akkus készülékek gondos kezelése és használata

- a) **Az akkukat csak a gyártó által javasolt akkutöltőkben töltsse fel.** Meghatározott fajtájú akkukhoz készült akkutöltő eltérő fajtájú akkukkal történő használata esetén tűzveszély áll fenn.
- b) **Az elektromos szerszámokban mindig csak az azokkal történő használat céljára rendeltetett akkukat használja.** Az eltérő akkuk használata sérüléseket okozhat és tűzveszélyt rejt magában.
- c) **A használaton kívüli akkut tartsa távol gemkapcsoktól, érméktől, kulcsoktól, szögektől, csavaroktól és egyéb olyan apró fémtárgyaktól, melyek az érintkezők áthidalását okozhatják.** Az akku érintkezői között fellépő rövidzárlat égési sérüléseket okozhat és tűzveszélyes.
- d) **Hibás alkalmazás esetén folyadék juthat ki az akkuból. Kerülje az azzal való érintkezést. Véletlen érintkezés esetén vízzel alaposan le kell öblíteni.** Ha a folyadék szembe kerül, kérje orvos segítségét is. A kifolyt akkufolyadék irritálhatja a bőrt vagy égési sérüléseket okozhat.
- e) **Ne használjon sérült vagy átalakított akkumulátort.** A sérült vagy átalakított akkumulátorok előre nem látható módon viselkedhetnek, és tüzet, robbanást vagy személyi sérülést okozhatnak.
- f) **Ne tegyen ki akkumulátort tűznek vagy magas hőmérsékletnek.** Tűz vagy 130 °C feletti hőmérséklet robbanást okozhat.
- g) **Kövesse a töltésre vonatkozó utasításokat és soha ne töltsse az akkumulátort vagy az akkumulátoros szerszámot a használati útmutatóban megadott hőmérsékleti tartományon kívül.** A helytelen vagy a megengedett hőmérsékleti tartományon kívüli töltés tönkre teheti az akkumulátort és növeli a tűzveszélyt.

6) Vevőszolgálat

- a) Elektromos szerszámgépe javításához csak szakképzett szakemberrel és csak eredeti pótalkatrészeket vegyen igénybe. Ezzel biztosított, hogy az elektromos szerszámgép biztonságos maradjon.
- b) Soha ne végezzen karbantartást sérült akkumulátorokon. Az akkumulátorok valamennyi karbantartását csak a gyártó vagy hivatalos vevőszolgálatok végezhetik.

Sövényvágókra vonatkozó biztonsági utasítások

- a) **Tartsa távol minden testrészét a késtől. Mozgó kések esetén ne próbálja meg eltávolítani a levágott anyagot vagy megtartani a vágandó anyagot.** A készülék kikapcsolása után egy rövid ideig még tovább mozognak a kések. A sövényvágó használata során már egy pillanatnyi figyelmetlenség is súlyos sérülésekhez vezethet.
- b) **A sövényvágót a markolatnál fogva vigye, ha már nem mozognak a kések, és ügyeljen arra, hogy ne nyomja meg a kapcsolót.** A sövényvágó megfelelő hordozása csökkenti a véletlen működés és ezáltal a kés okozta sérülések veszélyét.
- c) **A sövényvágó szállítása vagy tárolása esetén mindig húzza fel a védőtokot a késekre.** A sövényvágó megfelelő használata csökkenti a kés okozta sérülésveszélyt.
- d) **Beszorult vágott anyag eltávolítása vagy a gép karbantartása előtt ellenőrizze, hogy ki van-e kapcsolva minden kapcsoló és**

el van-e távolítva vagy ki van-e kapcsolva az akkumulátor. A

sövényvágó véletlen működése a beszorult anyag eltávolításakor súlyos sérüléseket okozhat.

- e) **A sövényvágót csak a szigetelt markoló felületénél fogja meg, mivel a vágókés rejtett áramvezetékekbe ütközhet.** Ha a kések feszültség alatt álló vezetékhez érnek, a készülék fém részei is feszültség alá kerülhetnek és ez áramütést okozhat.
- f) **Tartson távol minden hálózati vezetéket a vágási területtől.** Rejtett vezetékek lehetnek a sövényekben és a bokrokban, amelyeket véletlenül elvághat a kés.
- g) **Ne használja a sövényvágót rossz időben, különösen vihar veszélye esetén.** Ez csökkenti a villám becsapódásának veszélyét.

KIEGÉSZÍTŐ BIZTONSÁGI UTASÍTÁSOK

- a) **Javasoljuk, hogy nézze át a sövényeket és bokrokat, hogy nincsenek-e köztük rejtett tárgyak, pl. drótkerítés és rejtett vezetékek stb.**
- b) **Tartsa a sövényvágót megfelelően, pl. két kézzel a markolatokon fogva, ha két markolat áll rendelkezésre.** Sérülést okozhat, ha elveszti uralmát a készülék felett.
- c) **A sövényvágót olyan munkavégzésre tervezték, amely során a felhasználó a földön, nem pedig létrán vagy más nem stabil felületen áll.**
- d) **Javasoljuk, hogy a felhasználó a sövényvágó használata előtt ellenőrizze, hogy a mozgó alkatrészek (pl. meghosszabbított nyél és a forgóelem)**

reteszelő szerkezete(i) – ha vannak – reteszelt állásban legyen, ill. legyenek.

Fűnyíró ollókra vonatkozó biztonsági utasítások

- a) **Ne használja a fűnyíró ollót rossz időben, különösen vihar veszélye esetén.** Ez csökkenti a vilám becsapódásának veszélyét.
- b) **Tartson távol minden hálózati vezetékét a vágási területtől.** Rejtve lehetnek vezetékek, amelyeket véletlenül elvághat a kés.
- c) **A fűnyíró ollót csak a szigetelt markoló felületénél fogja meg, mivel a vágókés rejtett áramvezetékekbe ütközhet.** Ha a kések feszültség alatt álló vezetékhez érnek, a készülék fém részei is feszültség alá kerülhetnek és ez áramütést okozhat.
- d) **Tartsa távol minden testrészét a késtől. Mozgó kések esetén ne próbálja meg eltávolítani a levágott anyagot vagy megtartani a vágandó anyagot.** A kapcsoló kikapcsolása után egy rövid ideig még tovább mozognak a kések. A fűnyíró olló használata során már egy pillanatnyi figyelmetlenség is súlyos sérülésekhez vezethet.
- e) **Beszorult vágott anyag eltávolítása vagy a fűnyíró olló karbantartása előtt ellenőrizze, hogy ki van-e kapcsolva a kapcsoló és el van-e távolítva vagy ki van-e kapcsolva az akkumulátor.** A fűnyíró olló véletlen működése a beszorult anyag eltávolításakor súlyos sérüléseket okozhat.
- f) **A fűnyíró ollót a markolatnál fogva vigye, ha már nem mozognak a kések, és ügyeljen arra, hogy ne nyomja meg a**

kapcsolót. A fűnyíró olló megfelelő hordozása csökkenti a véletlen működtetés és ezáltal a kés okozta sérülések veszélyét.

- g) **A fűnyíró olló szállítása vagy tárolása esetén mindig húzza fel a védőtokot a késekre.** A fűnyíró olló megfelelő használata csökkenti a kés okozta sérülésveszélyt.

KIEGÉSZÍTŐ BIZTONSÁGI UTASÍTÁSOK

- a) **Nézze át a munkaterületet idegen tárgyakat, pl. törmelékét és rejtett vezetékeket keresve.**
- b) **Tartsa megfelelően a fűnyíró ollót.**
- c) **A talajon állva dolgozzon a készülékkel, ne létrán vagy más nem stabil felületen.**

Maradék rizikó

Akkor is, ha Ön az elektromos szerszámát az előírásoknak megfelelően használja, mindig fennáll egy bizonyos maradék rizikó. A következő veszélyek léphetnek fel az elektromos szerszám felépítésével és kivitelezésével kapcsolatban:

- a) vágási sérülések
- b) halláskárosodás, amennyiben nem viselne megfelelő fülvédőt.
- c) szemkárosodás, ha nem visel megfelelő védőszemüveget.
- d) egészségkárosodás, amely a kéz és a kar rezgéséből következik, amennyiben a berendezést hosszabb időn keresztül használná vagy azt nem az előírásoknak megfelelően vezetné vagy karbantartaná.



Figyelem! A jelen elektromos szerszám üzem közben elektromágneses mezőt gerjeszt. Ez a mező bizonyos körülmények között aktív vagy passzív módon orvosi implantátumokat befolyásolhat. Annak érdekében, hogy a komoly vagy halálos sérülések veszélyét csökkentsék, az orvosi implantátumokat viselő személyeknek ajánljuk, konzultáljanak orvosukkal és az orvosi implantátum gyártójával, mielőtt használnák a gépet.

Kezelés



Vegye figyelembe a zajvédelmet és a helyi előírásokat.



Tartozékok felhelyezése/cseréje



Veszélyek és sérülések megelőzése érdekében a tartozék felhelyezése vagy cseréje előtt kapcsolja ki a készüléket és vegye ki az akkumulátort a készülékből.

Tartozék felhelyezése

1. Helyezze fel a fűnyíróolló-pengét (12) vagy a bokornyíróolló-pengét (10) a készülékfej (1) alján lévő csatlakozóra (14).
2. Nyomja a tartozékot a készülékfej (1) irányába. A tartozék hallhatóan bekattan.

Tartozék levétele:

3. Nyomja meg a készülékfejen (1) lévő kioldó gombot (8) és vegye le a tartozékot (10/12).



Be- és kikapcsolás

1. Adott esetben a készülék bekapcsolása előtt vegye le a pengevédőt (9/11).
2. A bekapcsoláshoz tolja a kapcsolózárt (3) előre és nyomja meg a be-/kikapcsolót (5). Ezt követően engedje el a kapcsolózárt (3). A készülék maximális sebességgel működik.
3. A kikapcsoláshoz engedje el a be-/kikapcsolót (5).



A készülék kikapcsolása után egy rövid ideig még tovább mozog a penge. Hagyja, hogy a penge teljesen leálljon. Ne érjen hozzá a mozgó pengéhez és ne fékezze le azt. Sérülésveszély!

Akkumulátor töltöttségi szintjének ellenőrzése

A töltésszint-kijelző (A 2) az akku töltésszintjét jelzi a készülék használata közben. Tartsa lenyomva a be-, kikapcsolót (A 5).

3 LED világít (piros-sárga-zöld):

akkumulátor fel van töltve

2 LED világít (piros-sárga):

akkumulátor részben fel van töltve

1 LED világít (piros):

akkumulátor töltése szükséges

Munkaszög beállítása



Készülékmarkolat megdöntése

A készülékmarkolatnak (4) 3 dőlésszöge van:

1. Nyomja meg a kireteszelőt (6) és döntse a készülékmarkolatot (4) a kívánt szögbe.

- Engedje el a kireteszelőt (6), a készülékmarkolat (4) bekattan.

C Készülékfej elforgatása:

A készülékfejnek (1) 7 pozíciója van:

- Húzza lefelé a kireteszelőt (7) és forgassa el a készülékfejet (1) a kívánt pozícióba.
- Engedje el a kireteszelőt (7), a készülékfej (1) bekattan.

Teleszkópos nyél

Munkavégzés teleszkópos nyéllal

E Készülék felcsúsztatása és leszerelése:

- Csúsztassa a készüléket a vezetősin mentén a teleszkópos nyél készülék-tartójába (15).
A tartozék hallhatóan bekattan.
- Dugja a csatlakozódugót (16) a készülékfej (1) hátoldalán található csatlakozóaljzatba (17).
- A leszerelés előtt húzza ki a csatlakozódugót (16) a csatlakozóaljzattól (17).
- A leszereléshez húzza ki a készüléket.

F A teleszkópos nyél hosszának állítása

Állítsa be a teleszkópos nyél (13) hosszát az Ön magasságának megfelelően az állítócsavar (18) segítségével.

- Lazítsa meg az állítócsavart (18).
- Állítsa be a teleszkópos nyelet (13) a kívánt hosszúságra.
- Rögzítse a pozíciót az állítócsavar (18) elforgatásával.

F Be- és kikapcsolás (teleszkópos nyéllal)

- A készülék bekapcsolása előtt vegye le a pengevédőt (**A** 11).
- A bekapcsoláshoz nyomja meg a teleszkópos nyél markolatán lévő kapcsolózárt (19).
- A lenyomott kapcsolózárrel együtt nyomja meg a teleszkópos nyél markolatán lévő be-/kikapcsolót (20).
- Engedje el a kapcsolózárt.
A készülék maximális sebességgel működik.
- A kikapcsoláshoz engedje el a be-/kikapcsolót.

Általános munkavégzéssel kapcsolatos utasítások

- Minden használat előtt ellenőrizze a készülék esetleges hibáit, például meglazult, kopott vagy sérült alkatrészeket.
- Vegye figyelembe a készülék karbantartására és tisztítására vonatkozó utasításokat.

Használat fűnyíró ollóként / bokornyíró ollóként



A vágás során ügyeljen arra, hogy semmilyen tárgy - pl. drót, fém alkatrészek, kövek stb. - ne kerüljön a késbe. Ebben az esetben kár keletkezhet a vágószerszámban. Azonnal kapcsolja ki a készüléket, ha a kések szilárd tárgyakba akadtak.

- Ellenőrizze a késrúdon lévő csavarok szoros illeszkedését.
- Csak éles pengéket használjon jó vágási teljesítmény elérése, valamint a készülék és az akkumulátor kímélése érdekében.

- Ne terhelje meg annyira a készüléket a munka során, hogy az leálljon.

Fűnyíró ollóval történő munkavégzés

- A fű akkor nyírható a legjobban, ha száraz és nem túl magas.

Bokornyíró ollóval történő munkavégzés

- Mozgassa a készüléket egyenesen előre vagy ívelten felfelé és lefelé.
- A kétoldalas késrúd lehetővé teszi a vágást mindkét irányban vagy lengető mozdulatokkal egyik oldalról a másikra.

Használat teleszkópos nyellel

 **A teleszkópos nyelet csak a fűnyíróolló-pengével szabad használni!**

 **Alkalmazása során ügyeljen arra, hogy a fűnyíróolló-penge (A 12) ne súrlódjon a talajhoz.**

Tolja lassan a készüléket a kerekeken a talaj fölött. Ily módon egyenes vágási magasság érhető el.

Karbantartás és tisztítás

 **Valamennyi, jelen útmutatóban nem ismertetett munkát csak szerviz-központunk hajthat végre. Csak eredeti alkatrészeket használjon. Sérülésveszély áll fenn!**



Minden munka előtt távolítsa el az akkumulátort. Sérülésveszély áll fenn.



Ne használjon tisztító- vagy oldószerket. Helyrehozhatatlanul károsíthatják a készüléket. A vegyi szubsztanciák megtámadhatják a készülék műanyagból készült alkotóelemeit.



A kések (A 10/12) kezelése során viseljen kesztyűket. Vágási sérülések okozta sérülésveszély áll fenn.

Következő karbantartási és tisztítási munkákat rendszeresen el kell végezni. Ezzel szavatolt a hosszú és megbízható használat:

- Ellenőrizze a fedőket és védőszerkezeteket sérülések és megfelelő elhelyezkedés szempontjából. Szükség esetén cserélje ki őket.
- Soha ne működtesse a gépet hibás biztonsági berendezésekkel vagy burkolattal vagy biztonsági berendezés nélkül vagy sérült, illetve kopott kábellel.
- Tartsa tisztán a légréseket, a motorházat és a berendezés markolatait. Használjon ehhez egy nedves rongyot vagy egy kefét.
- Tartsa mindig tisztán a berendezést. A berendezés minden használata után
 - meg kell tisztítani a kést (olajos kendővel);
 - be kell olajozni a késlapot olajozóval vagy szóróflakkonnal.
- A vágóéleken lévő kisebb csorbákat Ön is kisimíthatja. Ehhez egy lehúzókövel húzza le a vágóéleket. Csak éles késekkel érhető el jó vágásteljesítmény.
- A tompa, elhajlott vagy sérült késeket ki kell cserélni.

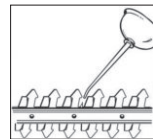

Nem vállalunk felelősséget a készülékeink által okozott károkért, ha azok szakszerűtlen javításból vagy nem eredeti alkatrészek alkalmazásából, illetve nem rendeltetészerű használatból erednek.

Tárolás

- A készüléket az együtt szállított késvédőben szárazon és gyermekektől távol kell tárolni.

Eltávolítás és környezetvédelem

Vegye ki az akkumulátort a készülékből és juttassa el a készüléket, az akkumulátort, a tartozékokat és a csomagolást környezetbarát újrahasznosításra.



Az akkutöltők nem tartoznak a háztartási hulladékok közé..

Az elektromos és elektronikus berendezések hulladékairól szóló 2012/19/EU irányelv: A fogyasztókat jogszabály kötelezi arra, hogy az elektromos és elektronikus berendezéseket élettartamuk végén eljuttassák környezetbarát újrahasznosításra. Ilyen módon környezetbarát és erőforrás-kímélő újrahasznosítás biztosítható.

A nemzeti jogba való átültetéstől függően a következő lehetőségek állnak rendelkezésére:

- visszaadás egy értékesítő helyen,
- leadás egy hivatalos gyűjtőhelyen,
- visszaküldés a gyártónak/forgalmazónak.

Ez nem érinti a hulladékká vált készülékek tartozékait és elektromos alkatrészek nélküli segédeszközeit.



Ne dobja az akkumulátort a háztartási hulladékba, tűzbe (robbanásveszély) vagy vízbe. A sérült akkumulátorok kárt tehetnek a környezetben és károsak lehetnek az egészségre, ha mérgező gőzök és folyadékok szivárognak ki belőlük.

Ártalmatlanítsa az akkumulátorokat a helyi előírásoknak megfelelően. A meghibásodott vagy elhasználódott akkumulátorokat a 2006/66/EK irányelv szerint újra kell hasznosítani. Az akkumulátorokat használt akkumulátorok gyűjtőhelyén adhatja le, ahol azok környezetbarát újrahasznosításra kerülnek. Érdeklődjön a helyi hulladékkezelő szolgáltatónál vagy szervizközpontunkban. Ártalmatlanítsa az akkumulátorokat lemerült állapotban. Az javasoljuk, hogy takarja le a pólusokat ragasztószalaggal a rövidzárlat ellen. Ne nyissa fel az akkumulátort.

A levágott ágakat és fűvet juttassa el komposztálásra, ne dobja a szemétygyűjtőbe.

Pótalkatrészek/Tartozékok

Pótalkatrészeket és tartozékokat az alábbi honlapon rendelhet:
www.grizzlytools.shop

Ha esetleg problémája akad a rendelési folyamattal kapcsolatban, kérjük, használja a kapcsolattartási űrlapot.

További kérdések esetén forduljon a szervizközpontba (lásd a(z) 185. oldalon).

Poz.	Megnevezés	Cikk-sz.
A 9	pengevédő, bokornyíróolló-penge	91105637
A 10	bokornyíróolló-penge	13700056
A 11	pengevédő, fűnyíróolló-penge	91105638
A 12	fűnyíróolló-penge	13699995
A 13	teleszkópos nyél	91110314

Hibakeresés

Probléma	Lehetséges ok	Hibaelhárítás
A készülék nem indul	A készülék lemerült	Töltse fel a készüléket (lásd „Töltési folyamat”)
	A kapcsolózár (A 3) nem lett rendesen megnyomva	Kapcsolja be (lásd „Kezelés”)
	Be-/kikapcsoló gomb (A 5) meghibásodott	Javítás a szerviz-központban
Rossz vágási eredmény	Túl sok súrlódás kenés hiánya miatt	Olajozza meg a pengét (A 10/12) (lásd „Karbantartás és tisztítás”)
	Szennyezett penge (A 10/12)	Tisztítsa meg a pengét (lásd „Karbantartás és tisztítás”)
	A penge (A 10/12) életlen vagy csorba	Élezze meg a pengét (lásd „Karbantartás és tisztítás”) vagy cserélje ki (lásd „Pótalkatrészek/Tartozékok”)
	A penge (A 10/12) sérült	Cserélje ki a pengét (lásd „Pótalkatrészek/Tartozékok”)



HU JÓTÁLLÁSI TÁJÉKOZTATÓ

A termék megnevezése: Akkus fű- és sövényvágó	Gyártási szám: IAN 408299_2207
A termék típusa: PGSA 12 A1	
A gyártó cégneve, címe, e-mail címe: Grizzly Tools GmbH & Co. KG Stockstädter Straße 20 63762 Großostheim Germany E-Mail: service@grizzlytools.de	Szerviz neve, címe, telefonszáma: Szerviz Magyarország Tel.: 06800 21225 E-Mail: grizzly@lidl.hu W+T Környezetvédelmi és Szolgáltató Kft. Dunapart also 138 2318 Szigetszentmárton Tel.: 0624 456 672
Az importáló/ forgalmazó neve és címe: Lidl Magyarország Kereskedelmi Bt., H-1037 Budapest, Rádl árok 6.	

1. A jótállási idő a Magyarország területén, Lidl Magyarország Kereskedelmi Bt. üzletében történt vásárlás napjától számított 3 év, amely jogvesztő. A jótállási idő a fogyasztó részére történő átadással, vagy ha az üzembe helyezést a forgalmazó, vagy annak megbízottja végzi, az üzembe helyezés napjával kezdődik.
2. A jótállási igény a jótállási jeggyel és/vagy a vásárlást igazoló blokkal érvényesíthető. A jótállási jegy szabálytalan kiállítása, vagy átadásának elmaradása nem érinti a jótállási kötelezettség-vállalás érvényességét. Kérjük, hogy a vásárlás tényének és időpontjának bizonyítására őrizze meg a pénztári fizetésnél kapott jótállási jegyet és a vásárlást igazoló blokkot.
3. A vásárlástól számított három munkanapon belül érvényesített csereigény esetén a forgalmazó köteles a terméket kicserélni, feltéve ha a hiba a rendeltetésszerű használatot akadályozza. A jótállási jogokat a termék tulajdonosaként a fogyasztó érvényesítheti az áruházakban, valamint a jótállási tájékoztatóban feltüntetett szervizekben. (A magyar Polgári Törvénykönyv alapján fogyasztónak minősül a szakmája, önálló foglalkozása vagy üzleti tevékenysége körén kívül eljáró természetes személy.)

A jótállás ideje alatt a fogyasztó hibás teljesítés esetén kérheti a termék kijavítását, kicserélését, vagy ha a termék nem javítható vagy cserélhető, vagy az a forgalmazónak aránytalan többletköltséggel járna, illetve a fogyasztó kijavításához, kicseréléshez fűződő érdeke alapos ok miatt megszűnt, árleszállítást kérhet, vagy elállhat a szerződéstől és visszakérheti a vételárat. A kijavítás során a termékbe csak új alkatrész kerülhet beépítésre.
4. A fogyasztó a hiba felfedezése után a lehető legrövidebb időn belül köteles a hibát bejelenteni és a terméket a jótállási jogok érvényesítése céljából átadni. A hiba felfedezésétől számított két hónapon belül bejelentett jótállási igényt időben közöltnek kell tekinteni. A közlés elmaradásából eredő kárért a fogyasztó felelős. A jótállási igény érvényesíthetőségének határideje a termék, vagy fődarabjának kicserélése esetén a csere napján újraindul.

5. A rögzített bekötésű, illetve a 10 kg-nál súlyosabb, vagy tömegközlekedési eszközön nem szállítható terméket az üzemeltetés helyén kell megjavítani. Abban az esetben, ha a javítás a helyszínen nem végezhető el, a termék ki- és visszaszereléséről, valamint szállításáról a forgalmazónak kell gondoskodnia.
6. A jótállás nem áll fenn, ha a hiba a nem rendeltetésszerű használatból, átalakításból, helytelen tárolásból, vagy a használati utasítástól eltérő kezelésből, vagy bármely a vásárlást követő behatásból fakad, vagy elemi kár okozta, és azt a forgalmazó, vagy a szerviz bizonyítja. A jótállás nem vonatkozik a mozgó kopó alkatrészek (világítótestek, gumibroncsok stb.) rendeltetésszerű elhasználódására. A szerviz és a forgalmazó a kijavítás során nem felel a terméken a fogyasztó vagy harmadik személyek által tárolt adatokért vagy beállításokért.
7. Fogyasztói jogvita esetén a fogyasztó a megyei (fővárosi) kereskedelmi és iparkamara-k mellett működő békéltető testület eljárását is kezdeményezheti.

A jótállás a fogyasztó törvényből eredő szavatossági jogait és azok érvényesíthetőségét nem érinti.

Kijavítást ellenőrző szelvény:

A jótállási igény bejelentésének időpontja:	A hiba oka:
Javításra átvétel időpontja:	A hiba javításának módja:
A fogyasztó részére történő visszaadás időpontja:	
A szerviz bélyegzője, kelt és aláírás:	

Kicserélést ellenőrző szelvény:

A jótállási igény bejelentésének időpontja:
Kicserelés időpontja:
A cserélő bolt bélyegzője, kelt és aláírás:

Kazalo

Predgovor	187	Nastavitev delovnega kota.....	196
Namen uporabe	187	Teleskopski ročaj	197
Splošni opis	188	Dela s teleskopskim ročajem.....	197
Obseg dobave	188	Vklop in izklop (s teleskopskim	
Opis delovanja.....	188	ročajem)	197
Pregled.....	188	Splošni delovni napotki	197
Tehnični podatki	189	Uporaba kot škarje za travo/	
Čas polnjenja.....	189	škarje za grmičevje	197
Varnostni napotki	190	Uporaba s teleskopskim ročajem....	198
Slikovni znaki	190	Čiščenje/Vzdrževanje	198
Splošni varnostni predpisi		Shranjevanje	198
za električna orodja	191	Odstranitev/varstvo okolja	198
Varnostna navodila za škarje		Nadomestni deli/Pribor	199
za živo mejo	194	Odpravljanje napak	200
Varnostna navodila za škarje		Garancijski list	201
za travo.....	194	Prevod originalne izjave	
DRUGA TVEGANJA	195	o skladnosti CE	283
Uporaba	196	Eksplozijska risba	289
Nameščanje/menjava pribora	196		
Vklop in izklop	196		
Preverjanje napolnjenosti			
akumulatorja	196		

Predgovor

Čestitke ob nakupu vaše nove naprave. Odločili ste se za visokokakovosten izdelek. Kakovost naprave je bila preverjena med postopkom proizvodnje in pri končnem preverjanju, s čimer je zagotovljeno pravilno delovanje vaše naprave.



Izdelku so priložena navodila za uporabo. Vsebujejo pomembna navodila glede varnosti uporabe in odstranitve. Pred uporabo izdelka se seznanite z navodili za uporabo in varnostnimi navodili. Izdelek uporabljajte zgolj na opisani način in v naštetih namene. Navodila skrbno shranite in pri predaji

naprave tretji osebi priložite tudi vso dokumentacijo.

Namen uporabe

Naprava je namenjena samo rezanju in obrezovanju tankih poganjkov pri živi meji, grmovju in okrasnih grmovjih ter košnji trave ob robovih ter na manjših površinah okoli hiše. To orodje ni primerno za uporabo v komercialne namene. V primeru uporabe v komercialne namene ugasne pravica do uveljavljanja garancije. Napravo lahko uporabljajo odrasle osebe. Mladostniki nad 16 let lahko uporabljajo

napravo le pod nadzorom.

Vsaka druga vrsta uporabe, ki v teh navodilih za uporabo ni izrecno dovoljena, lahko privede do poškodb naprave in predstavlja resno nevarnost za uporabnika.

Uporabnik je odgovoren za poškodbe drugih oseb in povzročeno materialno škodo. Proizvajalec ne odgovarja za škodo, nastalo zaradi nenamenske ali napačne uporabe naprave.

Naprava je del serije X 12 V TEAM znamke Parkside in se lahko uporablja z akumulatorji serije X 12 V TEAM znamke Parkside. Akumulatorje je dovoljeno polniti samo s polnilniki serije X 12 V TEAM znamke Parkside.

Splošni opis

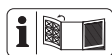

Slikovni prikaz najpomembnejših funkcijskih delov najdete na sprednji in zadnji zloženi strani.

Obseg dobave

Orodje vzemite iz embalaže in preverite, ali je popolno. Embalažo odstranite v skladu s predpisi.

- naprava
- Rezilo škarij za travo + zaščita rezila
- Rezilo škarij za grmičevje + zaščita rezila
- teleskopski ročaj
- Navodila za uporabo



Akumulatorska baterija in polnilnik nista vključena v obseg dobave.



Upoštevajte varnostna opozorila in navodila za polnjenje in pravilno uporabo v navodilih za uporabo polnilnika serije (Parkside) X 12 V Team. Podroben opis postopka polnjenja in druge informacije najdete v ločenih navodilih za uporabo.

Opis delovanja

Škarje za travo in grmičevje na baterije so kombinirana naprava z dvema zamenljivima rezalnima pripravama.

Prijemalni zobci so iz varnostnih razlogov ob strani zaobljeni in nameščeni z zamikom, da se zmanjša nevarnost poškodb.

Pri uporabi kot škarje za travo se kot rezalna priprava uporabi rezilo z večimi zobci. Varnostni ključ zagotavlja zaščito pred nenamernim vklopom.

Opise delovanja upravljalnih delov najdete spodaj.

Pregled



Orodje

- 1 glava naprave
- 2 prikaz napolnjenosti (LED)
- 3 Zapora vklopa, naprava
- 4 Ročaj naprave
- 5 Stikalo za Vklop/Izklop, naprava
- 6 tipka za sprostitvev za nagib ročaja naprave
- 7 tipka za sprostitvev za obračanje glave naprave
- 8 Tipka za sprostitvev

Pribor:

- 9 Zaščita rezila škarij za grmičevje
- 10 Rezilo škarij za grmičevje
- 11 Zaščita rezila škarij za travo
- 12 Rezilo škarij za travo
- 13 teleskopski ročaj



- 14 Polnilnik



- 15 držalo za napravo
- 16 vtič
- 17 vtičnica

- F** 18 nastavitveni vijak, teleskopski ročaj
 19 zapora vklopa, teleskopski ročaj
 20 stikalo za vklop/izklop,
 teleskopski ročaj

Tehnični podatki

Akumulatorske škarje za rezanje trave in grmičevja.....PGSA 12 A1

Napetost motorja U..... 12 V ==
 (enosmerna napetost)

Nazivno število vrtljajev 1200 min⁻¹

Raven zvočne moči (L_{WA})
 zjamčena 85 dB

Teža (vkl. s priborom,
 brez akumulatorja) pribl. 1,66 kg

Rezila škarij za travo

Širina reza 120 mm

Raven zvočnega tlaka
 (L_{pA}) 72,7 dB; K_{pA} = 3 dB

Raven zvočne moči (L_{WA})
 izmerjena 80,7 dB, K_{WA} = 2,37 dB

Vibracije (a_h)

brez teleskopski

ročaj 1,89 m/s²; K = 1,5 m/s²
 s teleskopski

ročaj 1,12 m/s²; K = 1,5 m/s²

Rezila škarij za grmičevje

Dolžina reza 170 mm

Debelina reza..... najv. 7,9 mm

Raven zvočnega tlaka
 (L_{pA}) 69,4 dB; K_{pA} = 3 dB

Raven zvočne moči (L_{WA})
 izmerjena 80,4 dB, K_{WA} = 2,01 dB

Vibracije (a_h) ... 2,02 m/s²; K = 1,5 m/s²

Vrednosti hrupa in vibriranja so bile določene v skladu s standardi in določili imenovanimi v Izjavi o skladnosti.

Navedena vrednost vibracij je izmerjena po standardiziranem postopku ter jo je možno uporabiti za medsebojno primerjavo električnih orodij. Navedeno vrednost

vibracij je prav tako možno uporabiti za oceno izpostavljenosti uporabnika.



Opozorilo:

Vrednost vibracij med dejansko uporabo se lahko razlikuje od navedene vrednosti, odvisno od načina uporabe električnega orodja. Poskušajte zagotoviti čim manjšo obremenitev s tresljaji. Raven tresljajev lahko zmanjšate, tako da med uporabo orodja nosite rokavice in da omejite čas uporabe orodja. Pri tem je treba upoštevati celoten čas uporabe orodja (na primer čas, v katerem je orodje izključeno, in čas, v katerem je vključeno, vendar deluje brez obremenitve).

Čas polnjenja

Naprava je del serije X 12 V TEAM znamke Parkside in se lahko uporablja z akumulatorji serije X 12 V TEAM znamke Parkside. Akumulatorje serije X 12 V TEAM znamke Parkside je dovoljeno polniti samo s polnilniki serije X 12 V TEAM znamke Parkside.

Priporočamo vam, da to napravo uporabljate izključno z naslednjimi akumulatorji: PAKP 12 A3, PAKP 12 B3, PAKP 12 A4, PAKP 12 B4, PAKP 12 C1, PAKP 12 D1. Priporočamo vam, da te akumulatorje polnite z naslednjimi polnilniki: PLGK 12 A2, PLGK 12 B2, PDSLK 12 A1, PDSLK 12 A2, PLGK 12 A3.

Čas polnjenja (min)	PAPK 12 A1 PAPK 12 A3	PAPK 12 A2	PAPK 12 B1 PAPK 12 B2 PAPK 12 B3	PAPK 12 D1
PLGK 12 A1	60	60	120	150
PLGK 12 A2	60	60	120	150
PLGK 12 B2 PDSLK 12 A1	30	45	60	80
PDSLK 12 A2	60	45	60	80

Varnostni napotki



Ta naprava lahko v primeru nepravilne uporabe povzroči resne poškodbe. Preden jo začnete uporabljati, si skrbno preberite navodila za uporabo in se dobro seznanite z vsemi upravljalnimi deli.

Slikovni znaki

Simboli v navodilih za uporabo



Opozorilni simboli z napotki za preprečevanje poškodb in materialne škode.



Nevarnost poškodb zaradi električnega udara.



Simbol za obveznost z navedbami za preprečevanje škode.



Obvestilni simbol z informacijami za boljše rokovanje z napravo.

Slikovni znaki na napravi



Ta aparat sodi v serijo X 12 V TEAM



Pred prvim zagonom skrbno preberite navodila za uporabo.



Opozorilo!



Nosite zaščito sluha



Nosite zaščito za oči



Nevarnost – rok ne približujte rezilu



Rezalno orodje se še premika.



Naprave ne uporabljajte v dežju, slabem vremenu, v vlažnem okolju ali na mokrih živih mejah ter zelenicah.



Nevarnost poškodb zaradi odletanja delcev!



Napotite druge osebe izven nevarnega območja.



Navedba nivoja zvočne moči L_{WA} v dB.



Električne naprave ne spadajo v hišne smeti.

Splošni varnostni predpisi za električna orodja



OPOZORILO! Preberite vsa varnostna opozorila, navodila, ilustracije in tehnične podatke, s katerimi je opremljeno to električno orodje.

Neupoštevanje varnostnih navodil in opozoril lahko povzroči električni udar, požar in/ali težke poškodbe.

Varnostna navodila in opozorila shranite za prihodnjo uporabo.

Pojem „električno orodje“, uporabljen v varnostnih navodilih, se nanaša na električna orodja s priklopom na omrežje (s priključnim kablom) in na akumulatorska električna orodja (brez priključnega kabla).

1) VARNOST NA DELOVNEM MESTU

- a) **Poskrbite, da bo vaše delovno mesto vedno čisto in dobro osvetljeno.** Nered ali neosvetljena delovna področja lahko povzročijo nezgode.
- b) **Električnega orodja ne uporabljajte v okolju, kjer obstaja nevarnost eksplozije in v katerem se nahajajo gorljive tekočine, plini ali prah.** Električna orodja povzročajo iskrenje, zato se gorljiv prah ali pare lahko vnamejo.
- c) **Ne dovolite otrokom in drugim osebam, da bi se med delom približale električnemu orodju.** Druge osebe lahko odvrnejo vašo pozornost in izgubili boste nadzor nad orodjem.

2) ELEKTRIČNA VARNOST:

- a) **Priključni vtič električnega orodja mora ustrezati vtičnici. V nobenem primeru vtiča ne smete spre-**

minjati. Uporaba adapterskih vtičev v kombinaciji z zaščitno ozemljenimi električnimi orodji ni dovoljena. Nespremenjen vtič in ustrezna vtičnica zmanjšujeta nevarnost električnega udara.

- b) **Izogibajte se telesnemu stiku z ozemljenimi površinami, na primer s cevmi, grelci, štedilniki in hladilniki.** Če je ozemljeno tudi vaše telo, obstaja povečano tveganje električnega udara.
- c) **Električno orodje zavarujte pred dežjem in vlago.** Vstop vode v električno orodje povečuje nevarnost električnega udara.
- d) **Električnega kabla ne uporabljajte za prenašanje ali obešanje električnega orodja in ne vlecite vtiča iz vtičnice tako, da vlečete za kabel.** Kabel zavarujte pred vročino, oljem, ostrimi robovi in premikajočimi se deli orodja. Poškodovan ali zavozlan kabel povečuje nevarnost električnega udara.
- e) **Če električno orodje uporabljate na prostem, uporabljajte samo podaljšek,** ki je primeren za delo na prostem. Uporaba podaljševalnega kabla, ki je primeren za uporabo na prostem, zmanjšuje nevarnost električnega udara.
- f) **Če se uporabi električnega orodja v vlažnem okolju ni mogoče izogniti, uporabite zaščitno stikalo za udarne tokove.** Uporaba zaščitnega stikala za udarne tokove zmanjša tveganje električnega udara.

3) VARNOST OSEB

- a) **Bodite zbrani in pazite, kaj delate. Dela z električnim orodjem se lotite razumno.** Električnega orodja ne uporabljajte, ko ste utrujeni ali

pod vplivom mamil, alkohola oziroma zdravil. En sam trenutek nepazljivosti pri uporabi električnega orodja ima lahko za posledico resne telesne poškodbe.

- b) **Uporabljajte osebno zaščitno opremo in vedno nosite zaščitna očala.** Nošenje osebne zaščitne opreme, na primer nedrsečih zaščitnih čevljev, zaščitne čelade ali glušnikov, zmanjšuje tveganje telesnih poškodb.
- c) **Izogibajte se nenamernemu vklopu orodja. Preden električno orodje priključite na električno omrežje, ga dvignite ali prenašate, se prepričajte, da je izključeno.** Če pri nošenju električnega orodja držite prst na stikalu ali če vklopljeno orodje priključite na omrežje, lahko pride do nesreče.
- d) **Pred vklopom z električnega orodja odstranite nastavitvena orodja ali vijačni ključ.** Orodje ali ključ, ki se nahaja na vrtečem se delu orodja, lahko povzročita nezgodo.
- e) **Izogibajte se nenormalni telesni drži. Poskrbite za varno stojišče in ohranite ravnotežje.** Tako boste lahko v nepričakovani situaciji bolje obvladali električno orodje.
- f) **Uporabljajte primerno obleko. Ne nosite širokih oblačil ali nakita. Lasje, oblačila in rokavice naj se ne približujejo premikajočim se delom orodja.** Premikajoči se deli orodja lahko zagrabijo ohlapno obleko, nakit ali dolge lase.
- g) **Če je mogoče namestiti naprave za odsesavanje in prestrezanje prahu, jih namestite in zagotovite njihovo pravilno uporabo.** Če so na voljo priključki za odsesavanje in lovnik prahu, se prepričajte, da so pravilno priklopljeni in da jih pravilno uporabljate.

- h) **Ne pustite se preslepiti lažnemu občutku varnosti in ne zane-marjajte varnostnih navodil za električna orodja, tudi če po večkratni uporabi električno orodje dobro poznate.** Nepazljivo ravnanje lahko v nekaj delčkih sekunde povzroči hude poškodbe.

4) UPORABA IN RAVNANJE Z ELEKTRIČNIM ORODJEM

- a) **Ne preobremenjujte orodja. Uporabljajte samo električno orodje, ki je predvideno za opravljanje določenega dela.** Z ustreznim električnim orodjem boste delali bolje in varneje v predvidenem območju zmogljivosti.
- b) **Ne uporabljajte električnega orodja, ki ima pokvarjeno stikalo.** Električno orodje, ki ga ni možno vklopiti ali izklopiti, je nevarno in ga je treba popraviti.
- c) **Izvalcite vtič iz vtičnice in/ali odstranite akumulatorsko baterijo, preden se lotite nastavitve orodja, zamenjate pribor ali odložite orodje.** Ta previdnostni ukrep onemogoča nenamerni zagon električnega orodja.
- d) **Električno verižno orodje, ki ga ne uporabljate, shranjujte izven dosega otrok.** Osebam, ki orodja ne poznajo ali niso prebrale teh navodil, ne dovolite uporabljati orodja. Električna orodja so nevarna, če jih uporabljajo neizkušene osebe.
- e) **Električno orodje in vpenjalne nastavke skrbno negujte. Prepričajte se, da gibljivi deli delujejo brezhibno in da niso stisnjeni. Prav tako ne smejo biti zlomljeni ali poškodovani do te mere, da**

ovirajo delovanje električnega orodja. Pred ponovno uporabo je treba poškodovani del orodja popraviti. Vzrok za številne nezgode so prav slabo vzdrževana električna orodja.

- f) **Rezalna orodja naj bodo ostra in čista.** Skrbno negovana rezalna orodja z ostrimi robovi se manj zatikajo in so lažje vodljiva.
- g) **Električno orodje, pribor, nastavke itd. uporabljajte v skladu s temi navodili. Pri tem upoštevajte delovne pogoje in vrsto dela, ki ga nameravate opravljati.** Zaradi uporabe električnega orodja v druge, nepredvidene namene, lahko nastanejo nevarne situacije.
- h) **Skrbite za to, da so ročaji in prijemalne površine suhi, čisti in brez olja ali masti. Spolzki ročaji in prijemalne površine ne omogočajo varne uporabe in nadzora nad električnim orodjem v nepredvidenih situacijah.**

5) SKRIBNO RAVNANJE Z AKUMULATORSKIMI ORODJI IN NJIHOVA UPORABA

- a) **Akumulatorske baterije polnite samo v polnilnikih, ki jih priporoča proizvajalec.** Na polnilniku, predvidenem za polnjenje določene vrste akumulatorskih baterij, lahko pride do požara, če ga uporabite za polnjenje drugih vrst akumulatorskih baterij.
- b) **Za pogon električnih orodij uporabljajte samo zanje predvidene akumulatorske baterije.** Uporaba drugačnih akumulatorskih baterij lahko povzroči telesne poškodbe in požar.
- c) **Akumulatorska baterija, ki ni v uporabi, ne sme priti v stik s**

pisarniški sponkami, kovanci, ključi, žebli, vijaki ali z drugimi kovinskimi predmeti, ki bi lahko povzročili premostitev kontaktov. Kratek stik med kontakti akumulatorske baterije lahko povzroči opekline ali požar.

- d) **Pri napačni uporabi lahko iz akumulatorske baterije izteče tekočina. Izogibajte se kontaktu z njo. Če vseeno pride do stika, prizadeto mesto spirajte z vodo.** Če pride tekočina v oči, po spiranju poiščite zdravniško pomoč. Iztekajoča tekočina lahko povzroči draženje kože in opekline.
- e) **Ne uporabljajte poškodovanih ali predelanih akumulatorskih baterij.** Poškodovane ali predelane akumulatorske baterije se lahko obnašajo nepredvidljivo in povzročijo požar, eksplozije ali poškodbe.
- f) **Akumulatorskih baterij ne izpostavljajte ognju ali previsokim temperaturam.** Ogenj ali temperature, višje od 130 °C, lahko povzročijo eksplozijo.
- g) **Upoštevajte vsa navodila za polnjenje in akumulatorske baterije ali akumulatorskega orodja nikoli ne polnite izven temperaturnega območja, navedenega v navodilih za uporabo.** Nepravilno polnjenje ali polnjenje izven dovoljenega temperaturnega območja lahko uniči akumulatorsko baterijo in poveča nevarnost požara.

6) SERVIS

- a) **Električno orodje lahko popravlja samo usposobljen strokovnjak, in to izključno z originalnimi nadomestnimi deli.** Le tako bo tudi

vnaprej zagotovljena varna raba električnega orodja.

- b) Poškodovanih akumulatorjev ne popravljajte.** Kakršna koli popravila akumulatorskih baterij lahko izvaja samo proizvajalec ali njegovi pooblaščenih serviserji.

Varnostna navodila za škarije za živo mejo

- a) **Vse dele telesa držite stran od rezila. Ne poskušajte pri delujočih rezilih odstraniti odrezanega materiala ali pridržati materiala, ki ga režete.** Rezila se po izklopu stikala premikajo še naprej. En sam trenutek nepazljivosti pri uporabi škarij za živo mejo lahko povzroči hude telesne poškodbe.
- b) **Škarje za živo mejo prenašajte za ročaj pri mirujočem rezilu in pazite, da ne sprožite stikala.** Pravilno prenašanje škarij za živo mejo zmanjša nevarnost nehotenega zagona delovanja in tako povzročenih telesnih poškodb z rezilom.
- c) **Pri transportu ali shranjevanju škarij za živo mejo vedno na rezila namestite zaščitni pokrov.** Skrbno ravnanje s škarijami za živo mejo zmanjša nevarnost telesnih poškodb zaradi rezila.
- d) **Zagotovite, da so vsa stikala izklopljena in je akumulator odstranjen ali izklopljen, preden začnete odstranjevati zatakneni odrezani material ali vzdrževati stroj.** Nepričakovani zagon delovanja škarij za živo mejo pri odstranjevanju zataknenega materiala lahko privede do resnih telesnih poškodb.
- e) **Škarje za živo mejo držite samo za izolirane površine ročaja, ker**

lahko rezilo zadene ob skrite električne napeljave. Stik rezil z napeljavo pod napetostjo lahko povzroči prenos napetosti tudi na kovinske dele naprave, kar privede do električnega udara.

- f) **Z območja rezanja odstranite vse električne napeljave.** Napeljave so lahko skrite v živi meji in grmičevju ter rezilo tako nepričakovano zareže vanje.
- g) **Škarij za živo mejo ne uporabljajte pri slabem vremenu, še posebej ne pri nevarnosti nevihte.** Tako se zmanjša nevarnost, da bi vas zadela strela.

DODATNA VARNOSTNA NAVODILA

- a) **Živo mejo in grmovje je priporočljivo preiskati glede skritih predmetov, npr. žičnih ograj in skritih napeljav.**
- b) **Pravilno držite škarije za živo mejo, npr. z obema rokama na ročajih, če sta na voljo dva ročaja.** Zaradi izgube nadzora nad napravo lahko pride do telesnih poškodb.
- c) Škarje za živo mejo so predvidene za dela, pri katerih uporabnik stoji na tleh in ne na lestvi ali drugi nestabilni površini stojšča.
- d) Pred uporabo škarij za živo mejo je priporočljivo, da uporabnik preveri, da je ali so morebiti prisotne priprave za zapah pri vseh premičnih delih (npr. pri podaljšanem stebelu in pomičnem elementu) v položaju zapahnitve.

Varnostna navodila za škarije za travo

- a) **Škarij za travo ne uporabljajte pri slabem vremenu, še posebej**

ne pri nevarnosti nevihte. Tako se zmanjša nevarnost, da bi vas zadela strela.

- b) **Z območja rezanja odstranite vse električne napeljave.** Napeljave so lahko skrite ter rezilo tako nepričakovano zareže vanje.
- c) **Škarje za travo držite samo za izolirane površine ročaja, ker lahko rezilo zadene ob skrite električne napeljave.** Stik rezil z napeljavo pod napetostjo lahko tudi povzroči prenos napetosti na kovinske dele naprave, kar privede do električnega udara.
- d) **Vse dele telesa držite stran od rezila. Ne poskušajte pri delujočih rezilih odstraniti odrezanega materiala ali pridržati materiala, ki ga režete.** Rezila se po izklopu stikala premikajo še naprej. En sam trenutek nepazljivosti pri uporabi škarij za travo lahko povzroči hude telesne poškodbe.
- e) **Zagotovite, da je stikalo izklopljeno in je akumulator odstranjen ali izklopljen, preden začnete odstranjevati zatakneni odrezani material ali vzdrževati škarje za travo.** Nepričakovani zagon delovanja škarij za travo pri odstranjevanju zataknenega materiala lahko privede do resnih telesnih poškodb.
- f) **Škarje za travo prenašajte za ročaj pri mirujočem rezilu in pazite, da ne sprožite stikala.** Pravilno prenašanje škarij za travo zmanjša nevarnost nehotenega zagona delovanja in tako povzročenih telesnih poškodb z rezilom.
- g) **Pri transportu ali shranjevanju škarij za travo vedno na rezila namestite zaščitni pokrov.** Skrb-

no ravnanje s škarjami za travo zmanjša nevarnost telesnih poškodb zaradi rezila.

DODATNA VARNOSTNA NAVODILA

- a) **Preglejte delovno območje glede tujkov, npr. grušča in skritih napeljav.**
- b) **Škarje za travo držite pravilno.**
- c) **Pri delu z napravo stojte na tleh, ne pa na lestvi ali drugih nestabilnih podlagah.**

DRUGA TVEGANJA

Tudi če to električno orodje uporabljate v skladu s predpisi, se pri njegovi uporabi pojavlja nekaj tveganj. Naslednje nevarnosti se lahko pojavijo v povezavi s konstrukcijo in izvedbo tega električnega orodja:

- a) ureznine,
- b) poškodbe sluha, če ne uporabljate ustrezne zaščite za sluh,
- c) Poškodbe oči, če ne uporabljate ustrezne zaščite za oči.
- d) vpliv na zdravje zaradi tresljajev, ki se prenašajo na dlani in roke, če orodje uporabljate dlje časa oziroma ga ne uporabljate in vzdržujete pravilno.



Opozorilo! Električno orodje med delovanjem ustvarja elektromagnetno polje. To polje lahko v določenih pogojih vpliva na aktivne in pasivne medicinske vsadke. Da bi zmanjšali nevarnost resnih ali smrtnih poškodb, osebam z medicinskimi vsadki priporočamo, da se pred uporabo orodja posvetujejo s svojim zdravnikom in proizvajalcem medicinskega vsadka.

Uporaba

 Upoštevajte zaščito pred hrupom in lokalne predpise.

D Nameščanje/menjava pribora



Ne pozabite pred nameščanjem ali menjavanjem pribora izklopiti naprave in vzeti akumulatorja iz naprave, da preprečite nevarnost in telesne poškodbe.

Nameščanje pribora

1. Namestite rezila škarij za travo (12) ali rezila škarij za grmičevje (10) na vtični spoj (14) na spodnji strani glave naprave (1).
2. Potisnite pribor v smeri glave naprave (1). Pri tem se slišno zaskoči.

Odstranitev pribora:

3. Pritisnite tipko za sprostitvev (8) na glavi naprave (1) in odstranite pribor (10/12).

A Vklp in Izklop

1. Po potrebi pred vklopom odstranite zaščito rezil (9/11).
2. Za vklop potisnite zaporo vklopa (3) naprej in pritisnite stikalo za vklop/izklop (5). Potem zaporo vklopa (3) spustite. Naprava deluje z najvišjo hitrostjo.
3. Za izklop spustite stikalo za vklop/izklop (5).



Po izklopu naprave se rezila še nekaj časa premikajo naprej. Počakajte, da se rezila v celoti ustavijo. Premikajočih se rezil se ne dotikajte in jih ne zavirajte. Nevarnost poškodbe!

Preverjanje napolnjenosti akumulatorja

Prikaz napolnjenosti (**A** 2) prikazuje napolnjenost akumulatorja med uporabo naprave.

Pri tem pritisnite in pridržite stikalo za vklop/izklop (**A** 5).

3 lučke LED svetijo (rdeče, rumeno in zeleno):

akumulator je napolnjen

2 lučki LED svetita (rdeče in rumeno):

akumulator je delno napolnjen

1 lučka LED sveti (rdeče):

akumulator je treba napolniti

Nastavitev delovnega kota

B Nagibanje ročaja naprave:

Ročaj naprave (4) ima 3 kote nagiba:

1. Sprožite tipko za sprostitvev (6) in naginite ročaj naprave (4) pod zelenim kotom.
2. Tipko za sprostitvev (6) spustite, ročaj naprave (4) se zaskoči.

C Obračanje glave naprave:

Glava naprave (1) ima 7 položajev:

1. Povlecite tipko za sprostitvev (7) navzdol in obrnite glavo naprave (1) v zeleni položaj.
2. Tipko za sprostitvev (7) spustite, glava naprave (1) se zaskoči.

Teleskopski ročaj

Dela s teleskopskim ročajem

E Namestititev in odstranitev naprave:

1. Potisnite napravo vzdolž vodila v držalo za napravo (15) teleskopskega ročaja. Pri tem se slišno zaskoči.
2. Vtaknite vtič (16) v vtičnico (17) na hrbtni strani glave naprave (1).
3. Pred odstranitvijo povlecite vtič (16) iz vtičnice (17).
4. Za odstranitev napravo izvlcite.

F Nastavitev dolžine teleskopskega ročaja

Nastavite dolžino teleskopskega ročaja (13), tako da ustreza vaši velikosti telesa, z nastavitvenim vijakom (18).

1. Odvijte nastavitveni vijak (18).
2. Nastavite teleskopski ročaj (13) na željeno dolžino.
3. Položaj pritrdite, tako da privijete nastavitveni vijak (18).

F Vklon in izklon (s teleskopskim ročajem)

1. Pred vklopom odstranite zaščito rezil (▲11).
2. Za vklop pritisnite zaporo vklopa (19) na ročaju teleskopskega ročaja.
3. Držite pritisnjeno zaporo vklopa in pri tem pritisnite stikalo za vklop/izklon (20) na ročaju teleskopskega ročaja.
4. Spustite zaporo vklopa. Naprava deluje z najvišjo hitrostjo.
5. Za izklon spustite stikalo za vklop/izklon.

Splošni delovni napotki

- Napravo pred vsako uporabo preverite glede optičnih pomanjkljivosti, kot so razrahljani, obrabljeni ali poškodovani deli.
- Upoštevajte napotke za vzdrževanje in čiščenje naprave.

Uporaba kot škarje za travo/škarje za grmičevje



Pri rezanju pazite, da v rezilo ne zaidejo nobeni predmeti, kot na primer žica, kovinski deli, kamni itd. To lahko privede do poškodb rezalne priprave. V primeru blokade rezil zaradi trdnih predmetov napravo takoj izklopite.

- Preverite trdno prileganje vijakov v gredi z rezili.
- Uporabljajte samo ostra rezila, da dosežete dobro zmogljivost rezanja in obvarujete napravo ter akumulator.
- Naprave med delom ne obremenjujte tako močno, da ta obmiruje.

Dela s škarjami za travo

- Travo je najlažje rezati, ko je suha in ne previsoka.

Dela s škarjami za grmičevje

- Napravo enakomerno premikajte naprej.
- Dvostransko rezilo omogoča rez v obe smeri ali iz ene smeri v drugo s pomočjo nihalnih gibov.

Uporaba s teleskopskim ročajem



Teleskopski ročaj je dovoljeno uporabiti samo z rezili škarij za travo!



Pri uporabi pazite, da rezila škarij za travo (A 12) ne drsa po tleh.

Napravo počasi po kolesih potiskajte po tleh. Tako dosežete enakomerno višino reza.

Čiščenje/Vzdrževanje



Izvajanje del, ki niso opisana v teh navodilih, prepustite našemu servisnemu centru. Uporabljajte samo originalne dele. Nevarnost poškodb!



Pred vsemi deli odstranite akumulator. Obstaja nevarnost telesnih poškodb.



Ne uporabljajte čistil oz. topil. Z njimi napravo lahko dokončno poškodujete. Kemične snovi lahko načneje dele naprave iz umetnih snovi.



Pri delu z rezili (A 10/12) nosite rokavice. Nevarnost ureznin.

Naslednja vzdrževalna in čistilna dela izvajajte redno. Tako je zagotovljena dolgotrajna in zanesljiva uporaba:

- Pokritja in zaščitne priprave preverite glede poškodb in pravilnega prileganja. Po potrebi jih zamenjajte.
- Orodja nikoli ne uporabljajte z varovalnimi pripravami ali pokrovi v okvari ali s poškodovanim ali obrabljenim kablom.

- Poskrbite, da bodo prezračevalne reže, ohišje motorja in ročaji vedno čisti. Za čiščenje uporabljajte vlažno krpo ali ščetko.
- Poskrbite, da bo rezilo vedno čisto. Po vsaki uporabi orodja
 - očistite rezilo (z oljnato krpo),
 - naoljite nosilec rezila s kapalko za olje ali sprejem.
- Rahle razpoke na rezilih lahko zgladite sami. V ta namen rezila obrusite z brusnim kamnom. Samo ostra rezila pomenijo dobro rezalno zmogljivost.
- Topa, upognjena ali poškodovana rezila je treba zamenjati.

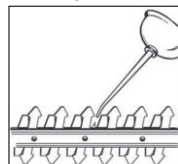

Za škodo, ki jo povzročijo naše naprave, ne odgovarjamo, če je nastala zaradi nestrokovnih popravil ali uporabe neoriginalnih delov oz. zaradi nepredvidene uporabe naprave.

Shranjevanje

- Orodje shranjujte na suhem mestu v priloženi zaščiti za rezilo ter izven dosega otrok.

Odstranitev/varstvo okolja

Odstranite akumulator iz naprave in oddajte napravo, akumulator, pribor in embalažo za predelavo na okolju prijazen način.



Električne naprave ne spadajo v hišne smeti.

Direktiva 2012/19/EU o odpadni električni in elektronski opremi: potrošniki so po zakonu dolžni reciklirati električno in elektronsko opremo na okolju prijazen način ob koncu njene življenjske dobe. Na ta način je zagotovljeno okolju prijazno in z viri varčno recikliranje.

Odvisno od prenosa Direktive v nacionalno pravo so vam na voljo naslednje možnosti:

- odsluženo napravo lahko oddate na prodajnem mestu,
- ali na uradnem zbirališču,
- ali jo pošljete nazaj proizvajalcu/osebi, ki jo je dala na trg.

To ne velja za pribor in pripomočke za odpadno opremo, če nimajo električnih sestavnih delov.



Akumulatorja ne zavržite med gospodinjne odpadke, ne mečite ga v ogenj (nevarnost eksplozije) ali v vodo. Poškodovani akumulatorji lahko škodujejo okolju in vašemu zdravju, če uhajajo strupeni hlapi ali tekočine.

Odstranite akumulatorje v skladu z lokalnimi predpisi. Okvarjene ali iztrošene akumulatorje je treba v skladu z Direktivo 2006/66/EG reciklirati. Oddajte akumulatorje na zbirnem mestu za odpadne baterije za okoljsko primerno predelavo. V zvezi s tem povprašajte svoje lokalno podjetje za odstranjevanje odpadkov ali našo servisno službo. Akumulatorje odstranite izpraznjene. Priporočamo, da pole prelepitate z lepilnim trakom za zaščito pred kratkim stikom. Akumulatorja ne odpirajte.

Odrezane veje in travo uporabite za kompostiranje in jih ne odvržite v smetnjak.

Nadomestni deli/Pribor

**Nadomestni deli in pribor so na voljo na spletni strani
www.grizzlytools.shop**

Če imate težave s postopkom naročanja, uporabite obrazec za stik.
Če imate dodatna vprašanja, se obrnite na »Service-Center« (glejte stran 201).

Pol.	Oznaka	Kataloška številka
A 9	Zaščita rezila škarij za grmičevje	91105637
A 10	Rezilo škarij za grmičevje	13700056
A 11	Zaščita rezila škarij za travo	91105638
A 12	Rezilo škarij za travo	13699995
A 13	teleskopski ročaj	91110314

Odpravljanje napak

Težava	Možen vzrok	Odprava napake
Orodje se ne vklopi	Orodje je prazno	Napolnite orodje (glejte „Polnjenje“)
	Zapora vklopa (3) ni pravilno pritisnjena	Vklopite orodje (glejte „Uporaba“).
	Stikalo za vklop/izklop (5) je v okvari	Popravilo naj opravi servisni center.
Slab učinek košnje	Preveč trenja, ker orodje ni zadostno namazano.	Naoljite rezilo (10/12) (glejte „Čiščenje/vzdrževanje“)
	Umazano rezilo (10/12)	Očistite rezilo (10/12) (glejte „Čiščenje/vzdrževanje“)
	Rezilo(10/12) je topo ali ima vdrtine	Zamenjajte (glejte „Nadomestni deli/pribor“) ali nabrusite rezilo (10/12) (glejte „Čiščenje/vzdrževanje“)
	Rezilo (10/12) je poškodovano	Zamenjajte rezilo (10/12)(glejte „Nadomestni deli/pribor“)

Grizzly Tools GmbH & Co. KG

Stockstädter Straße 20, 63762 Großostheim, Germany

Pooblašчени serviser:

Tel.: 080 080 917

E-Mail: grizzly@lidl.si

(Birotehnika, Hodošček Renata s.p., Lendavska ULICA 23, 9000 Murska Sobota)

Garancijski list

1. S tem garancijskim listom «Grizzly Tools GmbH & Co. KG, Stockstädter Straße 20, 63762 Großostheim, Germany» jamčimo, da bo izdelek v garancijskem roku ob normalni in pravilni uporabi brezhibno deloval in se zavezujemo, da bomo ob izpolnjenih spodaj navedenih pogojih odpravili morebitne pomanjkljivosti in okvare zaradi napak v materialu ali izde-lavi oziroma po svoji presoji izdelek zamenjali ali vrnili kupnino.
2. Garancija je veljavna na ozemlju Republike Slovenije.
3. Garancijski rok za proizvod je 36 mesecev od datuma izročitve blaga. Datum izročitve blaga je razviden iz računa.
4. Kupec je dolžan okvaro javiti pooblaščenemu servisu oziroma se informirati o nadaljnjih postopkih na zgoraj navedeni telefonski številki. Svetujemo vam, da pred tem natančno preberete navodila o sestavi in uporabi izdelka.
5. Kupec je dolžan pooblaščenemu servisu predložiti garancijski list in račun, kot potrdilo in dokazilo o nakupu ter dnevu izročitve blaga.
6. V primeru, da proizvod popravlja nepooblaščen servis ali oseba, kupec ne more uveljavljati zahtevkov iz te garancije.
7. Vzroki za okvaro oziroma nedelovanje izdelka morajo biti lastnosti stvari same in ne vzroki, ki so zunaj proizvajalčeve oziroma prodajalčeve sfere. Kupec ne more uveljavljati zahtevkov iz te garancije, če se ni držal priloženih navodil za sestavo in uporabo izdelka ali če je izdelek kakorkoli spremenjen ali nepravilno vzdrževan.
8. Jamčimo servis in rezervne dele še 3 leta po preteku garancijskega roka.
9. Obrabni deli oz. potrošni material so izvzeti iz garancije.
10. Vsi potrebni podatki za uveljavljanje garancije se nahajajo na dveh ločenih dokumentih (garancijski list, račun).
11. Ta garancija proizvajalca ne izključuje pravic potrošnika, ki izhajajo iz odgovornosti prodajalca za napake na blagu.

Prodajalec:

Lidl Slovenija d.o.o. k.d., Pod lipami 1, SI-1218 Komenda

Sadržaj

Uvod.....	203	Teleskopska drška	213	
Namjena	203	Rad s teleskopskom drškom	213	
Opći opis	204	Uključivanje i isključivanje (s teleskop-	skom drškom)	213
Obim isporuke	204	Opće napomene za rad.....	213	
Opis funkcioniranja	204	Uporaba kao škare za travu /		
Prikaz	204	škare za grmlje.....	213	
Tehnički podatci	205	Uporaba s teleskopskom drškom	214	
Vremena punjenja.....	206	Čišćenje/održavanje.....	214	
Sigurnosne upute	206	Skladištenje	215	
Simboli	206	Odlaganje/Zaštita okoliša	215	
Opće sigurnosne upute za		Rezervni dijelovi/pribor	216	
električne alate	207	Traženje greške.....	216	
Sigurnosne napomene za škare		Garancija.....	217	
za živicu.....	210	Servis za popravke	218	
Sigurnosne napomene za škare		Service-Center	218	
za travu	211	Proizvođač.....	218	
PREOSTALI RIZICI	211	Prijevod originalne CE Izjave		
Rukovanje	212	o podudarnosti	284	
Umetanje/zamjena pribora.....	212	Eksplozivni crtež	289	
Uključivanje i isključivanje	212			
Provjera stanja napunjenosti				
baterije.....	212			
Podešavanje radnog kuta.....	212			

Uvod

Srdačno Vam čestitamo na kupnji Vašega novog uređaja. Time ste se Vi odlučili za jedan visokokvalitetni proizvod. Tijekom proizvodnje ispitana je kvaliteta ovog uređaja i podvrgnut je završnoj kontroli. Time je osigurana funkcionalnost Vašeg uređaja.



Uputa za upravljanje sastavni je dio ovoga proizvoda. Ona sadrži važne upute za sigurnost, uporabu i uklanjanje. Prije korištenja proizvoda upoznajte se sa svim uputama za upravljanje i sigurnost. Proi-

zvod koristite samo kako je opisano i za navedena područja primjene. Dobro sačuvajte Uputu i pri predaji proizvoda trećim osobama uručite i svu dokumentaciju. Izjava o sukladnosti za ovaj proizvod dostupna je na internet stranici www.lidl.hr.

Namjena

Uređaj je namijenjen samo za rezanje i trimanje tankih izdanaka živica, žbunja i ukrasnog grmlja kao i za rezanje ivice travnjaka i malih površina trave oko kuće.

Ovaj uređaj nije prikladan za obrtničku uporabu. Kod obrtničke uporabe gubi se garancija.

Uređaj je namijenjen za odrasle osobe. Mladi iznad 16 godina smiju uređaj koristiti samo pod nadzorom.

Ovaj uređaj nije prikladan za obrtničku uporabu. Kod obrtničke uporabe gubi se garancija.

Svako korištenje u druge svrhe, koje u ovoj uputi nije izričito dozvoljeno, može prouzrokovati kvar na uređaju i dovesti korisnika u ozbiljnu opasnost.

Poslužitelj ili korisnik je odgovoran za nesreće ili oštećenja drugih ljudi ili njihove imovine.

Proizvođač ne jamči za oštećenja, koja su prouzrokovana nenamjenskom uporabom ili pogrešnim upravljanjem.

Uređaj je dio serije Parkside X 12 V TEAM i može biti pogonjen baterijama X 12 V TEAM Parkside serije. Baterije smijete puniti samo s punjačima Parkside serije X 12 V TEAM.

Opći opis

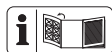

Sliku najvažnijih funkcionalnih dijelova možete pronaći na prednjoj i stražnjoj preklopnj stranici.

Obim isporuke

Odpakirajte uređaj i provjerite da li je sve kompletno. Propisno uklonite materijal za pakiranje.

- Uređaj + sigurnosni ključ
- Nož škara za travu + štitnik noža
- Nož škara za grmlje + štitnik noža
- Teleskopska drška
- Naputka za posluživanje



Baterija i punjač nisu sadržani u opsegu isporuke.



Obatrite pozornost na sigurnosne napomene i napomene za punjenje i ispravnu uporabu, navedene u uputama za uporabu Vaše baterije i Vašeg punjača serije Parkside X 12 V Team. Detaljan opis postupka punjenja i dodatne informacije možete pronaći u ovim zasebnim uputama za uporabu.

Opis funkcioniranja

Baterijske škare za rezanje trave i grmlja raspolažu dvjema zamjenjivim reznim mehanizmima.

Prilikom uporabe kao škare za grmlje (škare za živicu) kao rezni mehanizam koristi se dvostrani nosač noževa. Njegovi zahvatni zupci su iz sigurnosnih razloga bočno zaobljeno i s pomakom raspoređeni, kako bi bila smanjena opasnost od ozljeđivanja.

Prilikom uporabe kao škare za travu kao rezni mehanizam koristi se dvostrani nož s više zubaca.

Funkcioniranje dijelova za rukovanje opisano je u sljedećim poglavljima.

Prikaz



Uređaj:

- 1 Glava uređaja
- 2 Pokazivač stanja napunjenosti (LED)
- 3 Blokada uključivanja, uređaj
- 4 Ručka uređaja
- 5 Prekidač za uključivanje/isključivanje, uređaj
- 6 Deblokada za naginganje ručke uređaja

- 7 Deblokada za okretanje glave uređaja
- 8 Tipka za deblokadu

Pribor:

- 9 Zaštita noža za rezanje grmlja
- 10 Nož za škare za rezanje grmlja
- 11 Zaštita noža za šišanje trave
- 12 Nož za šišanje trave
- 13 Teleskopska drška

D

- 14 Utični spoj

E

- 15 Držać uređaja
- 16 Utikač
- 17 Utičnica

F

- 18 Vijak za podešavanje, Teleskopska drška
- 19 Blokada uključivanja, teleskopska drška
- 20 Prekidač za uključivanje/isključivanje, teleskopska drška

Tehnički podatci

Aku škare za

travu i grmove.....PGSA 12 A1

Nazivni napon U 12 V \equiv
(istosmjerni napon)

Nazivni broj okretaja n_0 1200 min⁻¹

Razina zvučnog učinka (L_{WA})
zajamčena 85 dB

Težina
(uklj. pribor, bez baterije)..... oko 1,66 kg

Nož za šišanje trave

Širina reza 120 mm

Razina zvučnog tlaka
(L_{pA})..... 72,7 dB; K_{pA} = 3 dB

Razina zvučnog učinka (L_{WA})
izmjerena..... 80,7 dB; K_{WA} = 2,37 dB

Vibracija (a_h)
bez Teleskopska
drška..... 1,89 m/s²; K = 1,5 m/s²

sa Teleskopska
drška..... 1,12 m/s²; K = 1,5 m/s²

Nož za škare za rezanje grmlja

Dužina reza 170 mm

Jačina reza maks. 7,9 mm

Razina zvučnog tlaka
(L_{pA})..... 69,4 dB; K_{pA} = 3 dB

Razina zvučnog učinka (L_{WA})
izmjerena..... 80,4 dB; K_{WA} = 2,01 dB
Vibracija (a_h)... 2,02 m/s²; K = 1,5 m/s²

Vrijednosti buke i vibracije utvrđene su su-glasno sa normama i odredbama, koje su navedene u izjavi o konformitetu.

Navedena emisijska vrijednost vibracija je izmjerena prema jednom normiranom ispitnom postupku i može se primijeniti za usporedbu jednog električnog alata s nekim drugim. Navedena emisijska vrijednost vibracija se također može primijeniti za uvodnu procjenu prekida.



Upozorenje: Emisijska vrijednost vibracija se može razlikovati za vrijeme stvarnog korištenja električnog alata od podatkovne vrijednosti, ovisno od vrste i načina, kada se primjenjuje taj električni alat. Pokušajte opterećenje uslijed vibracija držati što je moguće manje. Primjerne mjere za smanjenje opterećenja uslijed vibracija su nošenje radnih rukavica prilikom uporabe alata i ograničenje radnog vremena. Pritom morate obratiti pozornost na sve sastavne dijelove ciklusa rada (primjerice razdoblja u kojima je električni alat isključen i ona, u kojima je uključen ali radi bez opterećenja).

Vremena punjenja

Uređaj je dio Parkside serije X 20 V TEAM i može biti pogonjen baterijama X 12 V TEAM Parkside serije. Baterije serije X 12 V TEAM Parkside smijete puniti samo punjačima serije X 12 V TEAM Parkside.

Preporučujemo da ovaj uređaj isključivo pogonite sa sljedećim baterijama: PAKP 12 A3, PAKP 12 B3, PAKP 12 A4, PAKP 12 B4, PAKP 12 C1, PAKP 12 D1. Preporučujemo, da ove baterije puniti sljedećim punjačima: PLGK 12 A2, PLGK 12 B2, PDSLGL 12 A1, PDSLGL 12 A2, PLGK 12 A3.

Vrijeme punjenja (min)	PAKP 12 A1 PAKP 12 A3	PAKP 12 A2	PAKP 12 B1 PAKP 12 B2 PAKP 12 B3	PAKP 12 D1
PLGK 12 A1	60	60	120	150
PLGK 12 A2	60	60	120	150
PLGK 12 B2 PDSLGL 12 A1	30	45	60	80
PDSLGL 12 A2	60	45	60	80

Sigurnosne upute



OPREZ



UPOZORENJE:

Mogućnost strujnog udara !
Ne otvarati kućište proizvoda !



Ovaj uređaj može prouzrokovati ozbiljne ozljede ako ga ne koristite pravilno. Prije nego što počnete raditi sa uređajem, pročitajte pažljivo upute za uporabu kao i sigurnosne upute i upoznavajte se sa svim komandama rukovanja.

Simboli

Simboli u Uputi



Znakovi opasnosti s podacima o zaštiti od materijalnih ili oštećenja osoba.



Postoji opasnost od povreda uslijed strujnog udara.

Znakovi naredbe s podacima o zaštiti od oštećenja.



Znakovi upozorenja s informacijama za bolje postupanje s uređajem.

Simboli na uređaju



Uređaj je dio serije X 12 V TEAM.



Prije prvog puštanja u rad pažljivo pročitajte upute za uporabu.



Pozor!



Nosite zaštitu sluha



Nosite zaštitu za oči



Opasnost - držite ruke podalje od noža



Rezni mehanizam se naknadno kreće



Uređaj ne koristite na kiši, po lošem vremenu, u vlažnom okruženju ili na mokroj živici ili travi.



Opasnost od ozljeda uslijed izbačenih dijelova!



Osobe iz okruženja držite izvan opasnog područja



Podatak o razini zvučnog učinka L_{WA} in dB



Električni uređaji ne spadaju u kućni otpad.

Opće sigurnosne upute za električne alate



UPOZORENJE! Pročitajte sve sigurnosne napomene, upute, ilustracije i tehničke podatke uz ovaj električni alat. Propusti pri pridržavanju sigurnosnih uputa i napomena mogu prouzrokovati električni udar, požar i/ili teške povrede.

Sačuvajte sve sigurnosne upute i napomene za budućnost.

Pojam „električni alat“, koji se koristi u Sigurnosnim uputama odnosi se na električne alate na mrežni pogon (s mrežnim kablom) i na električne alate na akumulatorski pogon (bez mrežnog kabela).

1) SIGURNOST NA RADNOM MJESTU

- Održavajte svoje radno područje čisto i dobro osvijetljeno.** Neurednost ili neosvijetljena radna područja mogu dovesti do nesreća.
- Nemojte raditi električnim alatom u okolini, u kojoj prijeti opasnost od eksplozije, u kojoj se nalaze zapaljive tekućine, plinovi ili prašina.** Električni alati proizvode iskre, koje mogu zapaliti prašinu ili pare.
- Udaljite djecu i ostale osobe, za vrijeme uporabe električnog alata.** U slučaju ometanja Vi možete izgubiti kontrolu nad uređajem.

2) ELEKTRIČNA SIGURNOST

- Priključni utikač električnog alata mora odgovarati u utičnicu. Utikač se ni u kom slučaju ne smije mijenjati. Nemojte koristiti adapterske utikače zajedno sa zaštitno uzemljenim električnim alatima.** Nepromijenjeni utikači i odgovarajuće utičnice smanjuju rizik od električnog udara.
- Izbjegavajte kontakt tijela s uzemljenim površinama npr. kod cijevi, radijatora, štednjaka i hladnjaka.** Postoji povećani rizik od električnog udara, kada je Vaše tijelo uzemljeno.
- Udaljite električni alat od kiše i vlage.** Prodiranje vode u električni alat povećava rizik od električnog udara.

- d) Nemojte nesvrshodno koristiti kabel za nošenje, vješanje električnog alata ili izvlačenje utikača iz utičnice. Kabel udaljite od topline, ulja, oštih rubova ili pokretnih dijelova uređaja.** Oštećeni ili isprepleteni kablovi povećavaju rizik od električnog udara.
- e) Ako radite električnim alatom na otvorenom, koristite samo produžne kablove, koji su također prikladni za vanjsko područje.** Primjena produžnog kabela koji je prikladan za vanjsko područje smanjuje rizik od električnog udara.
- f) Ako je pogon električnog alata u vlažnoj okolini neizbježan, koristite RCD (Residual Current Device).** Koristite RCD (rezidualni strujni uređaj) sa strujom struje od 30mA ili manjom. Primjena RCD smanjuje rizik od električnog udara.

3) SIGURNOST OSOBA

- a) Pudirajte pažljivo, pazite na to, što radite i razumno krenite na posao električnim alatom. Nemojte koristiti električni alat, ako ste umorni ili pod utjecajem droga, alkohola ili lijekova.** Jedan trenutak nepažnje pri uporabi električnog alata može dovesti do ozbiljnih povreda.
- b) Nosite osobnu zaštitnu opremu i uvijek zaštitne naočale.** Nošenje osobne zaštitne opreme, kao neklizajuće sigurnosne cipele, zaštitna kaciga ili zaštita sluha smanjuje rizik od povreda.
- c) Izbjegavajte nenamjeravano puštanje u pogon. Provjerite, da je električni alat isključena, prije nego što ju priključite na napajanje strujom, uzmete ili nosite.** Ako Vi pri nošenju električnog alata

držite prst na sklopki ili uključen uređaj priključite na napajanje strujom, to može dovesti do nesreća.

- d) Odstranite alate za podešavanje ili ključeve za vijke, prije nego što uključite električni alat.** Jedan alat ili ključ, koji se nalazi na nekom rotirajućem dijelu uređaja, može dovesti do povreda.
- e) Izbjegavajte nenormalno držanje tijela. Pobrinite se za sigurno stajalište i u svako doba održavajte ravnotežu.** Tako Vi možete bolje kontrolirati električni alat u neočekivanim situacijama.
- f) Nosite prikladnu odjeću. Nemojte nositi široku odjeću ili nakit. Odmaknite kosu, odjeću i rukavice od pokretnih dijelova.** Pokretni dijelovi mogu zahvatiti široku odjeću, nakit ili dugu kosu.
- g) Ako je moguće montirati usisivač i sustav za prihvatanje prašine, potrebno ih je priključiti i ispravno koristiti.** Uporaba usisivača može smanjiti izloženost prašini.
- h) Ne dajte se zavarati i nemojte misliti da ste iznad sigurnosnih pravila za električne alate, čak i ako ste se nakon česte uporabe upoznali s električnim alatom.** Nesavjesne radnje mogu u djeliću sekunde uzrokovati ozbiljne ozljede.

4) PRIMJENA I POSTUPANJE S OM LANČANOM PILOM

- a) Nemojte preoptereti uređaj. Za svoj posao koristite za to određeni električni alat.** Odgovarajućim električnim alatom Vi radite bolje i sigurnije u navedenom području snage.
- b) Nemojte koristiti električni alat, čija je sklopka u kvaru.** Električni

alat, koji se više ne može uključiti ili isključiti, opasan je i mora se popraviti.

- c) Izvucite utikač iz utičnice i/ili izvadite bateriju prije nego započnete podešavati uređaj, mijenjati pribor ili odložite uređaj.** Ova mjera opreza sprečava nenamjeravani start električnog alata.
- d) Čuvajte nekorišteni električni alat izvan dometa djece. Ne dopustite da uređaj koriste osobe, koje nisu upoznate s njim ili nisu pročitale ove Upute.** Električni alati su opasni, ako ih koriste neiskusne osobe.
- e) Električni alat i uporabni alat pažljivo održavajte. Kontrolirajte, funkcioniraju li pokretni dijelovi besprijekorno i da nisu zaglavljene, jesu li dijelovi puknuli ili tako oštećeni, da je ugrožena funkcija električnog alata. Prije uporabe uređaja dajte oštećene dijelove na popravak.** Uzrok mnogih nesreća su loše održavani električni alati.
- f) Rezne alate održavajte oštre i čiste. Brižljivo održavani rezni alati s oštrim reznim rubovima manje se zaglavljuju i lakše se vode.** Koristite električni alat, pribor, pogonske alate itd. u skladu s ovim Uputama. Pri tome uzmite u obzir radne uvjete i djelatnost koja se mora izvršiti. Uporaba električnog alata za druge primjene osim predviđenih može dovesti do opasnih situacija.
- g) Koristite električnu lančanu pilu, pribor, pogonske alate itd. u skladu s ovim Uputama. Pri tome uzmite u obzir radne uvjete i djelatnost koja se mora izvršiti.** Uporaba električne lančane pile za druge primjene osim predviđenih može dovesti do opasnih situacija.

- h) Ručke i njihove površine održavajte suhima, čistima i bez tragova ulja ili masti.** Skliske ručke i površine ne dopuštaju siguran rad i kontrolu električnog alata u neočekivanim situacijama.

5) BRIŽLJIVO POSTUPANJE I UPO-RABA UREĐAJA ZA PUNJENJE

- a) Punjače punite samo u uređajima za punjenje, koje proizvođač preporuča.** Za uređaj za punjenje, koji je pogodan za određenu vrstu punjača, postoji opasnost od požara, ako se on primjenjuje s drugim punjačima.
- b) U električnim alatima koristite samo za njih predviđene punjače.** Uporaba drugih punjača može dovesti do povreda i opasnosti od požara.
- c) Udaljite punjač koji se ne koristi od spjalica, kovanica, ključeva, čavala, vijaka ili drugih sitnih metalnih predmeta, koji bi mogli prouzrokovati premošćenje kontakata.** Kratki spoj između kontakata punjača može imati za posljedicu opekline ili požar.
- d) Kod pogrešne primjene može iscuriti tekućina iz punjača. Izbjegavajte kontakt s njom. Kod slučajnog kontakta isperite vodom.** Ako tekućina uđe u oči, dodatno potražite liječničku pomoć. Iscurjena tekućina punjača može dovesti do nadraživanja kože ili opekline.
- e) Ne koristite oštećene ili izmijenjene baterije.** Oštećene ili izmijenjene baterije mogu se ponašati nepredvidljivo i uzrokovati požar, eksploziju ili ozljede.
- f) Baterije ne izlažite vatri ili visokim temperaturama.** Vatra ili

temperature iznad 130 °C mogu uzrokovati eksplozije.

- g) **Slijedite sve upute za punjenje i baterije ili alat na baterije nikada ne punite izvan temperaturnog područja navedenog u uputama.** Nepravilno punjenje ili punjenje izvan dopuštenog temperaturnog područja može uništiti bateriju i povećati opasnost od požara.

6) SERVIS

- a) **Dajte svoj električni alat na popravak samo kvalificiranom stručnom osoblju i samo s originalnim rezervnim dijelovima.** Tako se osigurava zadržavanje sigurnosti električnog alata.
- b) **Nikada ne popravljajte oštećene baterije.** Svako održavanje baterija treba obaviti proizvođač ili ovlašteni servis.

Sigurnosne napomene za škare za živicu

- a) **Držite sve dijelove tijela dalje od noža. Ne pokušavajte odstraniti materijal za rezanje dok noževi rade, niti pridržavati materijal za rezanje.** Noževi se dalje kreću nakon isključivanja prekidača. Jedan trenutak nepažnje prilikom korištenja škara za živicu može dovesti do teških ozljeda.
- b) **Škare za živicu nosite držeći ih za ručku uz mirujući nož i pazite, da ne aktivirate prekidač.** Ispravno nošenje škara za živicu umanjuje opasnost od neželjenog pogona i time nastanak ozljede nožem.
- c) **Prilikom transporta ili čuvanja škara za živicu uvijek navucite**

zaštitni poklopac preko noževa.

Stručno rukovanje škarama za živicu smanjuje opasnost od ozljeda nožem.

- d) **Osigurajte, da svi prekidači budu isključeni i baterija odstranjena ili isključena, prije nego odstranjujete zaglavljene materijal za rezanje ili vršite održavanje stroja.** Neočekivani pogon škara za živicu prilikom zaglavljene materijala može dovesti do ozbiljnih ozljeda.
- e) **Škare za živicu držite samo za izolirane površine za zahvat, jer rezni nož može pogoditi skrivene vodove struje.** Kontakt noževa s vodom pod naponom može pod napon staviti i metalne dijelove uređaja te uzrokovati strujni udar.
- f) **Držite sve mrežne vodove dalje od područja rezanja.** Vodovi mogu biti skriveni u živicama ili u grmlju i nehotično biti zahvaćeni nožem.
- g) **Škare za živicu ne koristite u lošim vremenskim uvjetima, posebno ne kada postoji opasnost od nevremena.** To umanjuje opasnost da Vas pogodi munja.

DODATNE SIGURNOSNE NAPOMENE

- a) **Preporučuje se živicu i grmlje pretražiti i ustanoviti, postoje li skriveni objekti, primjerice žičane ograde ili skriveni vodovi.**
- b) **Škare za živicu držite ispravno, npr. objema rukama za ručke, ako postoje dvije ručke.** Gubitak kontrole nad uređajem može dovesti do ozljeda.
- c) Škare za živicu su predviđene za radove, kod kojih korisnik stoji na podu,

a ne na ljestvama ili na nekoj drugoj nestabilnoj površini za stajanje.

- d) Preporučuje se da prije uporabe škara za živicu korisnik treba osigurati da se uređaj(i) za blokadu svih pokretnih dijelova (npr. produžene osnove i zamahnog elementa), ukoliko postoje, nalazi, odnosno nalaze u položaju blokade.

Sigurnosne napomene za škare za travu

- a) **Škare za travu ne koristite u lošim vremenskim uvjetima, posebno ne kada postoji opasnost od nevremena.** To umanjuje opasnost da vas pogodi munja.
- b) **Držite sve mrežne vodove dalje od područja rezanja.** Vodovi mogu biti skriveni i nehotično biti zahvaćeni nožem.
- c) **Škare za travu držite samo za izolirane površine za zahvat, jer rezni nož može pogoditi skrivenne vodove struje.** Kontakt noževa s vodom pod naponom može pod napon staviti i metalne dijelove uređaja te uzrokovati strujni udar.
- d) **Držite sve dijelove tijela dalje od noža. Ne pokušavajte odstraniti materijal za rezanje dok noževi rade, niti pridržavati materijal za rezanje.** Noževi se dalje kreću nakon isključivanja prekidača. Jedan trenutak nepažnje prilikom korištenja škara za travu može dovesti do teških ozljeda.
- e) **Osigurajte da prekidač bude isključen i baterija odstranjena ili isključena, prije nego odstranjete zaglavljene materijal za rezanje ili vršite održavanje škara za travu.** Neočekivani pogon

škara za travu prilikom odstranjivanja zaglavljene materijala ili prilikom održavanja može dovesti do ozbiljnih ozljeda.

- f) **Škare za travu nosite držeći ih za ručku uz mirujući nož i pazite, da ne aktivirate prekidač.** Ispravno nošenje škara za travu umanjuje opasnost od neželjenog pogona i time nastanak ozljede nožem.
- g) **Prilikom transporta ili čuvanja škara za travu uvijek navucite zaštitni poklopac preko noževa.** Stručno rukovanje škarama za travu smanjuje opasnost od ozljeda nožem.

DODATNE SIGURNOSNE NAPOMENE

- a) **Pretražite radno područje i ustanovite, postoje li strani objekti kao što je odronjeno kamenje i skriveni vodovi.**
- b) **Škare za travu ispravno držite.**
- c) **Radite uređajem dok stojite na tlu, a ne na ljestvama ili drugim nestabilnim podlogama.**

PREOSTALI RIZICI

I ako Vi propisno upravljate ovim električnim alatom, uvijek postoje preostali rizici. Sljedeće opasnosti se mogu pojaviti povezano s načinom izrade i izvedbe ovoga električnog alata:

- a) porezotina
- b) oštećenja sluha, ukoliko se ne nosi prikladna zaštita sluha.
- c) Opasnost od ozljede očiju u slučaju nekorištenja prikladne zaštite za oči.
- d) Zdravstvena oštećenja, koja rezultiraju iz vibracija šake i ruke, ukoliko se

uređaj primjenjuje dulji vremenski period ili se propisno ne vodi i ne održava.



Upozorenje! Ovaj električni alat za vrijeme rada stvara elektromagnetsko polje. Ovo polje može pod izvesnim okolnostima ugroziti aktivne ili pasivne medicinske implantate. Kako bi se smanjila opasnost od ozbiljnih ili smrtnih povreda, mi preporučamo osobama s medicinskim implantatima da konzultiraju svoga liječnika i proizvođača medicinskog implantata prije upravljanja strojem.

Rukovanje



Pridržavajte se zaštite od buke i lokalnih propisa.



Umetanje/zamjena pribora



Pazite da prije svakog umetanja ili zamjene pribora isključite uređaj i izvadite bateriju iz uređaja, kako biste izbjegli opasnosti i ozljede.

Umetanje pribora

1. Natakните nož škara za travu (12) ili nož škara za grmlje (10) na utični spoj (14) na donjoj strani glave uređaja (1).
2. Pritisnite pribor u pravcu glave uređaja (1). Zvučno će uleći.

Skidanje pribora:

3. Pritisnite tipku za deblokadu (8) na glavi uređaja (1) i skinite pribor (10/12).

A Uključivanje i isključivanje

1. Po potrebi prije uključivanja skinite zaštitu za nož (9/11).
2. Za uključivanje blokadu uključivanja (3) gurnite prema naprijed i aktivirajte prekidač za uključivanje/isključivanje (5). Zatim otpustite blokadu uključivanja (3). Uređaj radi pri najvećoj brzini.
3. Za isključivanje pustite prekidač za uključivanje/isključivanje (5).



Nakon isključivanja uređaja noževi se još neko vrijeme okreću. Dopustite da se noževi potpuno zaustave. Ne dirajte noževe u pokretu i ne kočite ih. Opasnost od ozljeda!

Provjera stanja napunjenosti baterije

Pokazivač stanja napunjenosti baterije (A 2) signalizira stanje napunjenosti baterije za vrijeme posluživanja uređaja. U tu svrhu držite prekidač za uključivanje/isključivanje (A 5) pritisnutog.

3 LED svijetle (crveno-žuto-zeleno):

Baterija napunjena

2 LED svijetle (crveno-žuto):

Baterija je djelomično napunjena

1 LED svijetli (crveno):

Baterija treba biti napunjena

Podešavanje radnog kuta



Ručka uređaja:

Ručka uređaja (4) ima 3 nagibna kuta:

1. Aktivirajte deblokadu (6) i nagnite ručku uređaja (4) u željeni kut.

2. Otpustite deblokadu (6), ručka uređaja (4) uliježe.

C Okretanje glave uređaja:

Glava uređaja (1) ima 7 pozicija:

1. Povucite deblokadu (7) prema dolje i okrenite glavu uređaja (1) u željenu poziciju.
2. Pustite deblokadu (7), glava uređaja (1) će uleći.

Teleskopska drška

Rad s teleskopskom drškom

E Postavljanje i demontiranje uređaja:

1. Gurnite uređaj duž šine vodilice u držač uređaja (15) teleskopske drške. Zvučno će uleći.
2. Utaknite utikač (16) u utičnicu (17) na stražnjoj strani glave uređaja (1).
3. Prije demontaže izvucite utikač (16) iz utičnice (17).
4. U svrhu demontaže izvucite uređaj.

F Podešavanje duljine teleskopske drške

Podesite duljinu teleskopske motke (13) svojoj veličini tijela pomoću vijka za podešavanje (18).

1. Okretanjem otvorite vijak za podešavanje (18).
2. Podesite teleskopsku dršku (13) na željenu duljinu.
3. Fiksirajte poziciju tako, što ćete vijak za podešavanje (18) okretanjem zavrnuti.

F Uključivanje i isključivanje (s teleskopskom drškom)

1. Prije uključivanja skinite zaštitu za nož (A 11).
2. Za uključivanje aktivirajte blokadu uključivanja (19) na ručki teleskopske drške.
3. Kada je pritisnuta blokada uključivanja, pritisnite prekidač za uključivanje/isključivanje (20) na ručki teleskopske drške.
4. Pustite blokadu uključivanja. Uređaj radi pri najvećoj brzini.
5. Za isključivanje pustite prekidač za uključivanje/isključivanje.

Opće napomene za rad

- Prije svake uporabe uređaj provjerite kako biste ustanovili očigledne nedostatke kao što su labavi, istrošeni ili oštećeni dijelovi.
- Obratite pozornost na napomene za održavanje i čišćenje uređaja.

Uporaba kao škare za travu / škare za grmlje



Prilikom rezanja pripazite, da predmeti kao što je žica, metalni dijelovi, kamenje itd. ne dospiju u nož. To može dovesti do oštećenja reznog mehanizma. U slučaju blokade noževa uslijed krutih predmeta odmah isključite uređaj.

- Provjerite čvrsto nasjedanje vijaka u nosaču noževa.
- Koristite isključivo oštre noževe, kako biste ostvarili dobar učinak rezanja i štedjeli uređaj i bateriju.

- Uređaj tijekom rada ne opteretite toliko jako, da se zaustavi.

Rad sa škarama za travu

- Travu najbolje možete rezati, kada je suha i nije previsoka.

Rad sa škarama za živicu

- Uređaj pokrećite ravnomjerno prema naprijed ili u luku gore i dolje.
- Dvostrani držač noževa omogućava rezanje u oba smjera ili klatećim pokretima s jedne na drugu stranu.

Uporaba s teleskopskom drškom

 **Teleskopsku dršku smijete koristiti samo s nožem za šišanje trave!**

 **Prilikom primjene obratite pozornost na to, da nož za šišanje trave (A 12) nema trenje na tlu.**

Uređaj polako na kotačićima gurajte po tlu. Na taj ćete način postići ravnomjernu visinu reza.

Čišćenje/održavanje

 **Sve poslove koji nisu opisani u ovoj uputi dajte izvesti u našem servisnom centru. Koristite samo originalne dijelove. Opasnost po život!**

 **Prije svih radova odstranite bateriju. Postoji opasnost od ozljeda.**



Nosite rukavice za vrijeme rukovanja sa noževima (A 10/12). Postoji opasnost od povreda porezotinama.



Nemojte upotrebljavati sredstva za čišćenje niti otapala. Nijima bi mogli uređaj nepovratno oštetiti. Kemijske supstance mogu nagristi plastične dijelove uređaja.

Izvedite slijedeće radove održavanja i čišćenja redovno. Tako ćete osigurati dugo i sigurno korištenje:

- Provjerite, ima li oštećenja na poklopcima i zaštitnim uređajima te pravilno nalijeganje. Prema potrebi ih zamijenite.
- Stroj nikada ne koristite s neispravnim zaštitnim uređajima ili poklopcima ili bez zaštitnih uređaja, ili s oštećenim ili istrošenim kablom.
- Održavajte preoze za prozračivanje, kućiste motora i ručke uređaja čistim. Za to koristite vlažnu krpu ili četku.
- Motor uvijek održavajte čistim. Poslije svake uporabe uređaja Vi morate
 - očistiti nož (naulje-nom krpom);
 - nauljiti oštricu noža posudicom s uljem ili sprejem.
- Lagano okrhnete oštrice možete i sami izglatiti kamenom za brušenje (plavu-ćac). Samo ostrim noževima možete postići dobre rezultate u rezanju.
- Tupe, iskrivljene ili oštećene noževe morate zamijeniti.

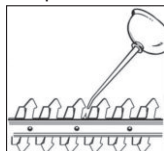

Ne odgovaramo za štete izazvane našim uređajem, ako su prouzrokovane nestručnom popravkom ili uporabom neoriginalnih dijelova odnosno korištenjem u svrhe za koje nije namijenjen.

Skladištenje

- Uređaj čuvajte u isporučenom štitniku noža na suhom mjestu i van dometa djece.

Odlaganje/Zaštita okoliša

Izvadite baterije iz uređaja i uređaj, bateriju, pribor i ambalažu reciklirajte na ekološki prihvatljiv način.



Električni uređaji ne spadaju u kućni otpad.

Smjernica 2012/19/EU o električnim i elektronskim starim uređajima: Potrošači imaju zakonsku obvezu električne i elektronske uređaje na kraju njihovog radnog vijeka zbrinuti kroz ekološki ispravnu reciklažu. Na taj način se osigurava iskoristavanje neškodljivo za okoliš i resurse. Ovisno o tome koje se nacionalno pravo primjenjuje možete imate sljedeće mogućnosti:

- vratiti na prodajno mjesto,
- predati na službenom sabirnom mjestu,
- poslati natrag proizvođaču/distributeru.

To se ne odnosi na dijelove pribora priložene starim uređajima, niti na pomoćne dijelove bez elektronskih sastavnih dijelova.



Bateriju ne bacajte u kućni otpad, u vatru (opasnost od eksplozije) ili u vodu. Oštećene baterije mogu oštetiti okoliš i zdravlje ljudi uslijed istjecanja otrovnih plinova ili tekućina.

Baterije zbrinite prema lokalnim propisima. Defektne ili istrošene baterije moraju biti reciklirane sukladno smjernici 2006/66/EZ. Baterije predajte na sabirnom mjestu za baterije, gdje će se ekološki ispravno reciklirati. Za pitanja se obratite lokalnom poduzeću za zbrinjavanje otpada ili našem servisnom centru. Baterije zbrinite u ispražnjenom stanju. Preporučamo da polove prekrijete ljepljivom trakom u svrhu zaštite od kratkog spoja. Ne otvarajte bateriju.

Odrezane grane i travu kompostirajte i ne bacajte ih u obično smeće.

Rezervni dijelovi/pribor

**Zamjenske dijelove i opremu na raspolaganju stoje na stranici
www.grizzlytools.shop**

Ukoliko imate probleme s postupkom narudžbe, molimo koristite obrazac za kontakt. U slučaju dodatnih pitanja se obratite "Service-Center" (vidi stranicu 218).

Pos.	Oznaka	Br. artikla
A 9	Zaštita noža za rezanje grmlja	91105637
A 10	Nož za škare za rezanje grmlja	13700056
A 11	Zaštita noža za šišanje trave	91105638
A 12	Nož za šišanje trave	13699995
A 13	Teleskopska drška	91110314

A Traženje greške

Problem	Mogući uzrok	Otklanjanje
Uređaj se ne pokreće	Uređaj je ispražnjen	Punjenje uređaja (pazite na zasebne upute za uporabu baterije i punjača)
	Blokada uključivanja (3) nije ispravno pritisnuta	Uključite (vidi „Rukovanje“)
	Neispravan prekidač za uključivanje/isključivanje (5)	Popravak mora obaviti služba za korisnike
Nezadovoljavajući rezultati rezanja	Previše trenja zbog nedostatnog podmazivanja	Nauljite nož (10/12) (vidi „Čišćenje/održavanje“)
	prljav nož (10/12)	Očistite nož (vidi „Čišćenje/održavanje“)
	Nož (10/12) je tup ili nazubljen	Naoštrite nož (vidi „Čišćenje/održavanje“) ili zamijenite (vidi „Rezervni dijelovi/pribor“)
	Nož (10/12) je oštećen	Zamijenite nož (vidi „Rezervni dijelovi/pribor“)

Garancija

Poštovani kupci,
Vi dobivate na ovaj uređaj garanciju od 3 godine od datuma kupnje. U slučaju nedostataka ovoga proizvoda, Vama pripadaju zakonska prava prema prodavaču proizvoda. Ova zakonska prava ne ograničavaju se našom dolje navedenom garancijom.

Garancijski uvjeti

Garancijski rok počinje s datumom kupnje. Molimo, dobro čuvajte originalni blagajnički račun. Ovaj dokument potreban je kao dokaz kupnje.

Ukoliko u roku od tri godine od datuma kupnje ovoga proizvoda nastane neka greška materijala ili proizvodnje, mi taj proizvod za Vas besplatno – prema našem izboru – popravimo ili zamijenimo. Preduvjet za ovu garancijsku uslugu je, da se u roku od tri godine priloži taj pokvareni uređaj i dokaz o kupnji (blagajnički račun) te u pisanom obliku kratko opiše, u čemu se sastoji nedostatak i kada je nastao.

Ako je kvar pokriven našom garancijom, Vi dobivate natrag popravljene ili novi proizvod. S popravkom ili zamjenom proizvoda ne započinje novi garancijski period.

Garancijski period i zakonska prava na nedostatak

Garancijski period se ne produžava jamstvom. To vrijedi i za zamijenjene i popravljene dijelove. Oštećenja i nedostaci koji eventualno postoje već pri kupnji, moraju se prijaviti odmah nakon raspakiranja. Popravci koji nastanu poslije isteka garancijskog perioda podliježu plaćanju.

Opseg garancije

Uređaj je brižljivo proizveden prema strogim smjernicama o kvaliteti i prije isporuke je savjesno ispitan.

Jamstvo vrijedi isključivo za greške u materijalu ili u izradi. Ovo jamstvo se ne odnosi na dijelove proizvoda koji su izloženi normalnom trošenju (npr. noževi i kotač prijenosnika).

Ova garancija otpada, ako je proizvod oštećen, nestručno korišten ili nije održavan. To vrijedi i za štete izazvane vodom, mrazom, munjom, požarom ili pogrešnim transportom. Za stručno korištenje proizvoda morate se točno pridržavati svih uputa navedenih u Uputi za upravljanje. Morate obvezno izbjegavati svrhe primjene i postupke, koje Vam u Uputi za upravljanje ne savjetujemo ili na koje upozoravamo.

Proizvod je namijenjen samo za privatnu, a ne za industrijsku uporabu. Garancija se gubi kod zlouporabe i nestručnog upravljanja, primjene sile i kod zahvata, koje ne poduzme naša autorizirana servisna poslovnica.

Obavljanje garancijskog slučaja

Kako bismo omogućili brzu obradu Vaših želja, molimo pridržavajte se sljedećih uputa:

- Molimo, za sve upite pripremite blagajnički račun i identifikacijski broj (IAN 408299_2207) kao dokaz kupnje.
- Broj artikla molimo pronađite na pločici s natpisom, gravuri, na naslovnom listu Vaše Upute (dolje lijevo) ili kao naljepnicu na poleđini ili donjoj strani.
- Ukoliko nastanu greške funkcije ili ostali nedostaci, najprije kontaktirajte dolje navedeno Servisno odjeljenje **telefonom** ili putem **e-maila**. Zatim ćete dobi-

ti daljnje informacije o obavljanju Vaše reklamacije.

- Proizvod koji smatrate pokvarenim, Vi možete poslije dogovora s našom Službom za kupce, uz prilaganje dokaza o kupnji (blagajnički račun) i podatka, u čemu se sastoji nedostatak i kada je nastao, bez plaćanja poštarine poslati na Vama priopćenu adresu servisa. Kako bismo izbjegli probleme oko prijema i dodatne troškove, obvezno koristite samo onu adresu, koja Vam je priopćena. Provjerite, da se otprema ne izvrši bez plaćenih troškova dostave, kao glomazna roba, express ili drugi specijalni teret. Molimo, pošaljite uređaj uključujući sve dijelove pribora isporučene pri kupnji i pobrinite se za dovoljnu sigurnost transportnog pakiranja.

Servis za popravke

Vi možete dati nalog za izvršenje popravka, koji ne podliježu garanciji u našoj Servisnoj poslovnici uz obračun usluge. Ona će Vam rado izraditi Predračun troškova. Mi možemo obraditi samo one uređaje, koji se pošalju dovoljno zapakirani i frankirani.

Pozor: Molimo, pošaljite u našu Servisnu poslovnicu svoj uređaj očišćen i s napomenom na vrstu kvara.

Uređaji poslani bez plaćenih troškova dostave – kao glomazna roba, express ili s drugim specijalnim teretom – neće biti primljeni.

Mi vršimo besplatno uklanjanje Vaših pokvarenih uređaja.

Service-Center

Servis Hrvatska

Tel.: 0800 777 999

E-Mail: grizzly@lidl.hr

IAN 408299_2207

Proizvođač

Molimo obratite pozornost, da sljedeća adresa nije adresa servisa. Najprije kontaktirajte gore navedeni Servisni centar.

Grizzly Tools GmbH & Co. KG

Stockstädter Straße 20

DE-63762 Großostheim

Njemačka

www.grizzlytools.de

Cuprins

Introducere	219	Mânerul telescopic	229
Domeniul de aplicare	219	Lucrul cu mânerul telescopic	229
Descriere generală	220	Pornirea și oprirea (cu mânerul telescopic)	229
Inventar de livrare	220	Instrucțiuni generale de lucru ...	230
Descrierea modului de funcționare ..	220	Utilizare ca foarfecă pentru iarbă/foarfecă pentru arbuști	230
Privire de ansamblu	220	Utilizarea cu mânerul telescopic	230
Date tehnice	221	Curățire/Mentenanță	230
Timpii de încărcare	222	Depozitare	231
Instrucțiuni de siguranță.....	222	Reciclare/Protecția mediului	
Simboluri	222	înconjurător	231
Instrucțiuni generale de siguranță pentru utilajele electrice	223	Piese de schimb/Acesorii	232
Indicații de siguranță privind foarfecile pentru gard viu	226	Identificare defecțiuni.....	233
Indicații de siguranță privind foarfecile pentru iarbă	227	Garanție	234
RISCURI REZIDUALE	228	Reparații-Service	235
Operare	228	Service-Center	235
Introducerea/înlocuirea accesoriilor	228	Importator	235
Pornirea și oprirea	228	Traducerea Declarației	
Verificarea stării de încărcare a acumulatorului	229	Originale de Conformitate CE ...	285
Ajustarea unghiului de lucru	229	Schemă de explozie	289

Introducere

Felicitări pentru achiziția noului Dvs. aparat. Ați luat o decizie înțeleaptă și ați achiziționat un produs valoros.

Acest aparat a fost verificat din punct de vedere calitativ în timpul producției și a fost supus unui control final. Astfel, capacitatea funcțională a aparatului Dvs. a fost garantată.



Manualul de operare este parte integrantă a acestui produs. Acesta include instrucțiuni importante despre siguranță, utilizare și eliminare. Înainte de a începe să folosiți aparatul,

familiarizați-vă cu toate instrucțiunile privind operarea și siguranța. Folosiți aparatul doar în conformitate cu manualul de operare și doar în scopurile recomandate. Mențineți manualul în condiții corespunzătoare și, odată cu transmiterea instalației către terți, predați și toată documentația aferentă.

Domeniul de aplicare

Aparatul este dedicat exclusiv tăierii și tunderii tulpinilor subțiri de garduri vii, tufișuri și arbuști ornamentali și pentru tundera ierburilor de pe margini și de pe suprafețe mici

din domeniul casnic.

Acest aparat nu este destinat pentru uzul industrial. În cazul utilizării în scop industrial, dreptul la garanție este anulat.

Aparatul trebuie utilizat doar de persoane adulte. Tinerii cu vârste de peste 16 ani pot utiliza aparatul doar sub supraveghere.

Orice altă utilizare, care nu este menționată în acest ghid, poate duce la deteriorarea aparatului, aceasta generând un risc mărit pentru utilizator.

Operatorul sau utilizatorul este responsabil pentru accidentele sau daunele cauzate altor persoane sau asupra bunurilor acestora. Fabricantul nu este responsabil pentru daunele cauzate de utilizarea necorespunzătoare sau de operarea incorectă a aparatului.

Aparatul face parte din seria X 12 V TEAM de la Parkside și poate fi exploatat cu acumulatori din seria X 12 V TEAM de la Parkside. Încărcarea acumulatorilor este permisă numai cu încărcătoare care fac parte din seria X 12 V TEAM de la Parkside.

Descriere generală



Figura cu cele mai importante piese funcționale poate fi consultată pe paginile pliate din față și spate.

Inventar de livrare

Despachetați aparatul și verificați conținutul. Reciclați în mod corespunzător ambalajul.

- Aparat + cheie de siguranță
- Lamă pentru tăierea ierbii + protecție lamă
- Lamă foarfecă arbuști + protecție lamă
- Mâner telescopic
- Instrucțiuni de utilizare

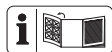

Acumulatorul și încărcătorul nu sunt incluse în volumul ofertei.



Respectați instrucțiunile de siguranță și indicațiile privind încărcarea și utilizarea corectă, care sunt indicate în instrucțiunile de utilizare ale acumulatorului dumneavoastră și ale încărcătorului din seria Parkside X 12 V Team. O descriere detaliată privind procesul de încărcare și alte informații puteți găsi în aceste instrucțiuni de utilizare separate.

Descrierea modului de funcționare

Foarfece cu acumulator pentru iarbă și arbuști dispune de două dispozitive de tăiere interschimbabile.

La utilizarea ca foarfecă pentru arbuști (foarfecă pentru gard viu), ca dispozitiv de tăiere este utilizată o lamă dințată cu dublu tăiș. Din motive de siguranță, dinții de prindere sunt rotunjiți în lateral și dispuși decalat, în vederea reducerii pericolului de rănire.

La utilizarea ca foarfecă pentru iarbă, ca dispozitiv de tăiere este utilizată o lamă de foarfecă cu mai mulți dinți.

Funcția unității de comandă se regăsește în descrierile următoare.

Privire de ansamblu



Aparat:

- 1 Cap aparat
- 2 Afișaj stare de încărcare (LED)
- 3 Dispozitiv de blocare a cuplării, aparat
- 4 Mâner dispozitiv
- 5 Comutator Pornit/Oprit, aparat
- 6 Deblocare pentru înclinarea mânerului aparatului

- 7 Deblocare pentru rotirea capului aparatului
- 8 Tastă de deblocare

Accesorii:

- 9 Protecția lamei foarfecii pentru arbuști
- 10 Lama foarfecii pentru arbuști
- 11 Protecția lamei foarfecii pentru iarbă
- 12 Lama foarfecii pentru iarbă
- 13 Mâner telescopic

D 14 Priză cu fișă de contact

- E** 15 Suport aparat
- 16 Ștecăr
- 17 Fișă de contact

- F** 18 Șurub de reglare, mâner telescopic
- 19 Dispozitiv de blocare a cuplării, mâner telescopic
- 20 Comutator Pornit/Oprit, mâner telescopic

Date tehnice

Foarfecă cu acumulator, pentru iarbă și arbuști PGSA 12 A1

Tensiune nominală U 12 V ==
(tensiune continuă)

Turație nominală n_0 1200 min⁻¹

Nivel de putere acustică (L_{WA})

garantat 85 dB

Greutate (inclusiv accesorii, fără acumulator) cca 1,66 kg

Lama foarfecii pentru iarbă

Lățime de tăiere 120 mm

Nivel de presiune acustică

(L_{pA}) 72,7 dB; $K_{pA} = 3$ dB

Nivel de putere acustică (L_{WA})

măsurat 80,7 dB; $K_{WA} = 2,37$ dB

Vibrație (a_h)

fără mâner

telescopic 1,89 m/s²; $K = 1,5$ m/s²
cu mâner

telescopic 1,12 m/s²; $K = 1,5$ m/s²

Lama foarfecii pentru arbuști

Lungime de tăiere 170 mm

Grosime de tăiere max. 7,9 mm

Nivel de presiune acustică

(L_{pA}) 69,4 dB; $K_{pA} = 3$ dB

Nivel de putere acustică (L_{WA})

măsurat 80,4 dB; $K_{WA} = 2,01$ dB

Vibrație (a_h) 2,02 m/s²; $K = 1,5$ m/s²

Valorile sonore și de vibrație au fost determinate conform normelor și prevederilor menționate în Declarația de Conformitate.

Valoarea dată a emisiilor de vibrație este măsurată prin intermediul unui proces normal de testare și poate fi folosită pentru a efectua comparații între diverse utilaje electrice.

Valoarea dată a emisiilor de vibrație poate fi folosită și pentru o evaluare inițială a gradului de expunere.



Avertizare: În timpul utilizării efective a utilajului electric, valoarea emisiilor de vibrație poate fi diferită cea stabilită inițial, în funcție de tipul utilajului și de modul în care acesta este folosit.

Încercați să mențineți efortul cauzat de vibrații la nivele minime. Un exemplu de măsuri care trebuie luate în scopul reducerii efortului cauzat de vibrații este purtarea mănușilor de protecție pe timpul folosirii sculei și reducerea timpului de lucru. Trebuie luate în considerare toate părțile ciclului de exploatare (de exemplu momentele în care scula electrică este decuplată și cele în care, deși este cuplată, funcționează fără sarcină).

Timpii de încărcare

Aparatul face parte din seria X 12 V TEAM de la Parkside și poate fi exploatat cu acumulatori din seria X 12 V TEAM de la Parkside. Încărcarea acumulatorilor din seria X 12 V TEAM de la Parkside este permisă numai cu încărcătoare care fac parte din seria X 12 V TEAM de la Parkside.

Vă recomandăm să exploatați acest aparat exclusiv cu următoarele acumulatori: PAKP 12 A3, PAKP 12 B3, PAKP 12 A4, PAKP 12 B4, PAKP 12 C1, PAKP 12 D1
Vă recomandăm să încărcați aceste acumulatori exclusiv cu următoarele încărcătoare: PLGK 12 A2, PLGK 12 B2, PDSLK 12 A1, PDSLK 12 A2, PLGK 12 A3

Țimp de încărcare (min)	PAKP 12 A1 PAKP 12 A3	PAKP 12 A2	PAKP 12 B1 PAKP 12 B2 PAKP 12 B3	PAKP 12 D1
PLGK 12 A1	60	60	120	150
PLGK 12 A2	60	60	120	150
PLGK 12 B2 PDSLK 12 A1	30	45	60	80
PDSLK 12 A2	60	45	60	80

Instrucțiuni de siguranță



În cazul în care este folosit necorespunzător, acest aparat poate cauza leziuni corporale grave. Înainte de a lucra cu dispozitivul, citiți cu atenție manualul de operare și instrucțiunile de siguranță și familiarizați-vă cu toate componentele acestuia.



Există risc de leziuni corporale prin șoc electric.



Semnale de interdicție cu date referitoare la prevenirea daunelor materiale.



Indicatoare cu date despre operarea facilă a aparatului.

Simboluri înscrise pe aparat



Aparatul face parte din seria X 12 V TEAM.



Citiți cu atenție instrucțiunile de utilizare înainte a primei puneri în funcțiune.



Atenție!

Simboluri

Simboluri folosite



Semnale de pericol cu date referitoare la prevenirea accidentării persoanelor sau daunelor materiale.



Purtați protecție pentru auz



Purtați protecție pentru ochi



Pericol – Feriți mâinile de lamă



Scula de tăiere funcționează din inerție după oprire



Nu folosiți aparatul atunci când plouă, când condițiile meteorologice sunt nefavorabile, în medii umede sau atunci când gardul viu ori gazonul este ud.



Pericol de rănire din cauza pieselor proiectate în aer!



Nu permiteți accesul persoanelor străine în zona de pericol



Indicarea nivelului puterii acustice L_{WA} în dB



Aparatele electrice nu trebuie eliminate în gunoiul menajer.

Instrucțiuni generale de siguranță pentru utilajele electrice



AVERTIZARE! Citiți toate indicațiile de siguranță, instrucțiunile și toate imaginile și datele tehnice, cu care este prevăzută această unalta electrică. Nerespectarea instrucțiunilor de siguranță și a prevederilor ghidului poate cauza producerea de șoc electric, incendiu și/sau leziuni grave.

Toate instrucțiunile de siguranță și ghidurile trebuie menținute în bună stare, pentru a putea fi oricând accesate. Termenul „Utilaj electric”, folosit în instrucțiunile de siguranță, se referă la utilajele alimentate de la rețea (cu cablu de rețea) și la utilajele alimentate prin acumulator (fără cablu de rețea).

1) SIGURANȚA LA LOCUL DE MUNCĂ:

a) Mențineți curățenia și o bună iluminare a locului de muncă.

Dezordinea sau locurile neiluminate pot cauza accidente de muncă.

b) Nu operați utilajul electric în zone cu risc de explozie, în care se află fluide, gaze sau prafuri inflamabile. Utilajele electrice produc scânteii, care pot aprinde praful sau aburii.

c) Mențineți la distanță copiii și orice alte persoane atunci când lucrați cu utilajul electric. În cazul devierilor, puteți pierde controlul asupra utilajului.

2) SIGURANȚĂ ELECTRICĂ:

a) Ștecherul utilajului electric trebuie introdus în priză. Ștecherul nu trebuie modificat sub nicio formă. Nu folosiți fișe adaptoare împreună cu utilajele electrice cu împământare. Ștecherile nemodificate și prizele adecvate diminuează riscul de șoc electric.

b) Evitați contactul direct cu suprafețele împământate cum sunt cele ale țevilor, dispozitivelor de încălzire, cuptoarelor și frigiderelor. În cazul în care și corpul Dvs.

este protejat prin legare la pământ, apare un riscul major de șoc electric.

c) Nu expuneți utilajul electric în condiții de ploaie sau umezeală.

Infiltrările de apă într-un astfel de utilaj cresc riscul de șoc electric.

d) Nu vă folosiți de cablu pentru a deplasa sau suspenda utilajul electric, și nici pentru a scoate ștecherul din priză.

Cablul trebuie menținut departe de sursele de căldură, uleiuri, margini scuțite sau componente mobile. Cablurile deteriorate sau încurcate măresc riscul de șoc electric.

e) Atunci când folosiți utilajul electric în aer liber, utilizați numai cabluri prelungitoare care sunt adecvate și pentru activitățile desfășurate în exterior.

Folosirea unui astfel de cablu prelungitor diminuează riscul de șoc electric.

f) Dacă funcționarea sculei electrice în mediu umed nu poate fi evitată utilizați un întrerupător de protecție pentru curent rezidual.

Utilizarea unui întrerupător de protecție pentru curent rezidual reduce riscul unui șoc electric.

3) SIGURANȚA PERSOANELOR:

a) Fiți atenți la acțiunile pe care le întreprindeți atunci când lucrați cu utilajul electric, aveți grijă să fiți rațional atunci când mergeți la lucru. Nu folosiți utilajul electric dacă sunteți obosit sau sub influența unor droguri, medicamente sau a alcoolului. Un moment de neatenție în folosirea utilajului electric este suficient pentru a cauza leziuni corporale grave.

b) Folosiți echipamentul personal de protecție și ochelari de pro-

tecție în permanență. Purtarea echipamentului personal de protecție, cum sunt bocancii anti-derapanți, cască sau echipamentul de protecție auditivă, diminuează riscul de leziuni corporale.

c) Evitați pornirea accidentală a utilajului electric. Înainte de a ridica, trage sau conecta utilajul electric la sursa de alimentare cu curent, asigurați-vă mai întâi că acesta este deconectat.

Menținerea degetului pe comutator sau conectarea utilajului pornit la sursa de alimentare cu curent, în timp ce trageți utilajul electric/țineți degetul, sunt acțiuni care pot cauza accidente.

d) Îndepărtați instrumentele de reglare sau cheile franceze înainte de a porni utilajul electric. Un instrument sau o cheie franceză, aflate într-una din componentele rotative ale utilajului, pot cauza leziuni corporale.

e) Mențineți o poziție normală a corpului. Adoptați o poziție sigură și mențineți un echilibru constant. Astfel veți putea controla mai bine utilajul electric, în cazul în care survin situații neprevăzute.

f) Purtați îmbrăcăminte adecvată. Nu purtați rochii largi sau bijuterii. Mențineți o distanță apreciabilă față de utilajul electric, astfel încât părul, hainele și pantofii să nu poată fi prinși de componentele mobile ale acestuia. Îmbrăcămintea largă, bijuteriile sau pantofii pot fi prinse în componentele mobile ale utilajului electric.

g) Dacă pot fi montate dispozitive de aspirare și de captare a prafului, acestea trebuie atașate și utilizate corect.

Utilizarea unui dispozitiv de aspirare a prafului poate reduce periclitările provocate de praf.

h) Nu vă bazați pe o falsă siguranță și nu ignorați regulile privind siguranța aparatelor electrice, chiar dacă sunteți familiarizat cu unealta electrică după utilizarea repetată a acesteia. Manipularea neatentă poate cauza vătămări grave în zecimi de secundă.

4) UTILIZAREA ȘI TRATAMENTUL SCULEI ELECTRICE:

a) Nu supra-solicitați aparatul. Folosiți doar utilajul electric special dedicat activității Dvs. Folosind utilajul electric adecvat, veți lucra mai bine și mai sigur în intervalele de sarcină menționate.

b) Nu folosiți un utilaj electric al cărui comutator este defect. Un utilaj electric care nu mai poate fi pornit sau oprit este periculos și, de aceea, trebuie să fie predat spre a fi reparat.

c) Scoateți ștecherul din priză înainte de a efectua lucrări de reglare a utilajului, de a înlocui accesoriile sau de a depozita utilajul. Această măsură de precauție împiedică pornirea accidentală a utilajului electric.

d) Utilajele electrice neutilizate trebuie menținute în afara accesului copiilor. Nu permiteți ca utilajul electric să fie operat de persoane nefamiliarizate cu utilajul sau care nu au citit manualul de operare a acestuia. Utilajele electrice sunt periculoase atunci când sunt folosite de persoane neexperimentate.

e) Îngrijiți în mod corespunzător utilajul electric. Verificați funcționarea ireproșabilă a componentelor mobile, dacă acestea sunt blocate, dacă există componente

rupte sau astfel deteriorate încât să afecteze în mod negativ funcționarea utilajului electric. Predați componentele deteriorate spre reparare, înainte de a folosi utilajul. Multe accidente au ca și cauză componente electrice prost reparate.

f) Instrumentele de tăiere trebuie menținute ascuțite și curate. Instrumentele de tăiere corespunzător îngrijite și cu margini ascuțite se blochează mai rar și sunt mai ușor de operat.

g) Folosiți utilajul electric, accesoriile, utilajele auxiliare etc. corespunzător acestor instrucțiuni. Țineți cont de condițiile de lucru și de activitatea ce trebuie prestată. Utilizarea utilajului electric în alte scopuri decât cel prevăzut poate genera situații riscante.

h) Țineți aparatul de suprafețele izolate de prindere, atunci când efectuați lucrări, la care sculele utilizate pot întâlni cabluri de curent ascunse. Contactul cu un cablu aflat sub tensiune poate încălca și părțile metalice ale aparatului și poate conduce la un șoc electric.

5) UTILIZAREA ȘI MANIPULAREA SCULEI CU ACUMULATOR

a) Pentru încărcarea acumulatorilor folosiți numai încărcătoare recomandate de fabricant. Prin folosirea unui încărcător destinat unui anumit tip de acumulator pentru a încărca alte acumulatori, există pericol de incendiu.

b) Din acest motiv, sculele electrice trebuie folosite numai cu acumulatorii prevăzute pentru acestea. Folosirea altor acumulatori poate cauza leziuni și pericol de incendiu.

- c) **Nu păstrați bateriile nefolosite aproape de agrafe de birou, monede, chei, cuie, șuruburi sau alte obiecte metalice, care ar putea șunta contactele.** Scurtcircuitarea contactelor acumulatorului poate cauza arsuri sau foc.
- d) **În caz de utilizare incorectă, din baterie se poate scurge lichid. Evitați contactul cu acesta. În caz de contact accidental, spălați cu apă. În caz de contact cu ochii spălați și consultați un medic.** Lichidul scurs din acumulator poate cauza iritarea pielii sau arsuri.
- e) **Nu folosiți niciun acumulator deteriorat sau modificat.** Acumulatorul modificat sau deteriorat se poate comporta în mod neprevăzut și poate conduce la foc, explozie sau pericol de vătămare.
- f) **Nu expuneți un acumulator la foc sau la temperaturi prea ridicate.** Focul sau temperaturi peste 130 °C pot cauza o explozie.
- g) **Urmați toate instrucțiunile privind încărcarea și nu încărcați niciodată acumulatorul sau sula cu acumulator înafara intervalului de temperatură specificat în instrucțiunile de utilizare.** Încărcarea greșită sau încărcarea înafara intervalului de temperatură admis poate distruge acumulatorul și mări pericolul de incendiu.

6) SERVICE:

- a) **Moto-fierăstrăul electric trebuie să fie reparat doar de persoane special calificate iar în acest scop trebuie folosite doar piese de schimb originale.** Astfel este garantată menținerea siguranței utilajului electric.
- b) **Nu întrețineți niciodată acumulatorii deteriorate.** Toate întreținerile

de acumulatori trebuie să aibă loc numai de către producător sau de centrele de asistență tehnică autorizate.

Indicații de siguranță privind foarfecile pentru gard viu

- a) **Țineți toate părțile corpului departe de lamă. Nu încercați să îndepărtați materialul tăiat sau să țineți materialul care trebuie tăiat în timpul funcționării lamei.** Lamele continuă să se miște după oprirea comutatorului. Un moment de neatenție la utilizarea foarfecii pentru gard viu poate provoca răni grave.
- b) **Transportați foarfeca pentru gard viu ținând-o de mâner, cu lama oprită și nu acționați comutatorul.** Transportul corect al foarfecii pentru gard viu reduce pericolul funcționării involuntare și rănirea subsecventă cauzată de lamă.
- c) **La transportul sau depozitarea foarfecii pentru gard viu, lamele se vor acoperi întotdeauna cu capacul.** Manipularea cu atenție a foarfecii pentru gard viu reduce pericolul de rănire la lamă.
- d) **Înainte de îndepărtarea materialului tăiat blocat sau a întreținerii mașinii, asigurați-vă că sunt oprite toate comutatoarele și că acumulatorul a fost îndepărtat sau oprit.** Funcționarea neprevăzută a foarfecii pentru gard viu în timpul îndepărtării materialului blocat poate provoca răni grave.
- e) **Țineți foarfeca pentru gard viu numai de suprafețele izolate de prindere, deoarece lama de tăiere poate atinge cabluri de curent ascunse.** Contactul lamelor cu un cablu aflat sub tensiune poate în-

cărca și părțile metalice ale aparatului, ceea ce poate provoca electrocutare.

- f) **Țineți cablurile de alimentare la distanță față de zona de tăiere.** Cablurile pot fi ascunse în garduri vii și tufișuri și pot fi tăiate accidental de lamă.
- g) **Nu utilizați foarfeca pentru gard viu dacă vremea este rea, în special dacă există pericol de furtună.** Astfel se reduce pericolul de a fi lovit de fulger.

INDICAȚII DE SIGURANȚĂ SUPPLEMENTARE

- a) **Se recomandă examinarea gardului viu și a tufișurilor în privința obiectelor ascunse, de exemplu, garduri din sârmă și cabluri ascunse.**
- b) **Țineți foarfeca pentru gard viu corect, de exemplu, cu ambele mâini pe mânere, dacă sunt disponibile două mânere.** Pierderea controlului asupra aparatului poate duce la răni.
- c) Foarfeca pentru gard viu este prevăzută pentru lucrări la care utilizatorul se află pe sol, iar nu pe o scară sau pe alte suprafețe de sprijin instabile.
- d) Înaintea utilizării foarfecii pentru gard viu, se recomandă ca utilizatorul să se asigure că dispozitivul(ele) de blocare al(e) oricăror piese mobile (de exemplu, de la tija prelungitoare sau elementul pivotant) – dacă există – se află în poziția de blocare.

Indicații de siguranță privind foarfecile pentru iarbă

- a) **Nu utilizați foarfeca pentru iarbă dacă vremea este rea, în special dacă există pericol de**

furtună. Astfel se reduce pericolul de a fi lovit de fulger.

- b) **Țineți cablurile de alimentare la distanță față de zona de tăiere.** Cablurile pot fi ascunse și pot fi tăiate accidental de lamă.
- c) **Țineți foarfeca pentru iarbă numai de suprafețele izolate de prindere, deoarece lama de tăiere poate atinge cabluri de curent ascunse.** Contactul lamelor cu un cablu aflat sub tensiune poate încărca și părțile metalice ale aparatului, ceea ce poate provoca electrocutare.
- d) **Țineți toate părțile corpului departe de lamă. Nu încercați să îndepărtați materialul tăiat sau să țineți materialul care trebuie tăiat în timpul funcționării lamei.** Lamele continuă să se miște după oprirea comutatorului. Un moment de neatenție la utilizarea foarfecii pentru iarbă poate provoca răni grave.
- e) **Înainte de îndepărtării materialului tăiat blocat sau a întreținerii foarfecii pentru iarbă, asigurați-vă că este oprit comutatorul și că acumulatorul a fost îndepărtat sau oprit.** Funcționarea neprevăzută a foarfecii pentru iarbă în timpul îndepărtării materialului blocat sau al întreținerii poate provoca răni grave.
- f) **Transportați foarfeca pentru iarbă ținând-o de mâner, cu lama oprită și nu acționați comutatorul.** Transportul corect al foarfecii pentru iarbă reduce pericolul funcționării involuntare și rănirea subsecventă cauzată de lamă.
- g) **La transportul sau depozitarea foarfecii pentru iarbă, lamele se vor acoperi întotdeauna cu capacul.** Manipularea cu atenție a

foarfecii pentru iarbă reduce pericolul de rănire la lamă.

INDICAȚII DE SIGURANȚĂ SUPLIMENTARE

- a) **Examinați zona de lucru în privința obiectelor străine, de exemplu, pietriș și cabluri ascunse.**
- b) **Țineți foarfeca pentru iarbă corect.**
- c) **Lucrați cu aparatul în timp ce vă aflați pe sol, iar nu pe scări sau alte suprafețe de sprijin instabile.**

RISCURI REZIDUALE

Chiar dacă operați în mod ireproșabil dispozitivul, există riscuri reziduale. În funcție de designul și dotarea acestui utilaj, pot apărea următoarele riscuri:

- a) Vătămare corporală prin tăiere
- b) Vătămări ale auzului în cazul în care nu se poartă un echipament adecvat de protecție a auzului.
- c) Se pot produce vătămări oculare dacă nu se poartă ochelari de protecție adecvați.
- d) Daune asupra sănătății, care rezultă din vibrarea mâinii/brațului, în cazul în care aparatul este folosit pentru o perioadă mai îndelungată de timp sau dacă este operat și întreținut în mod necorespunzător.



Avertizare! În timpul funcționării, acest dispozitiv electric produce un câmp electro-magnetic. În anumite condiții, acest câmp poate afecta negativ implanturile medicale active sau pasive. Pentru a minimiza riscul producerii de leziuni grave sau letale, este recomandabil ca persoanele cu

implanturi medicale să consulte medicul și fabricantul implantului medical înainte de a opera acest dispozitiv.

Operare



Respectați regulile locale privind protecția fonică.



Introducerea/înlocuirea accesoriilor



Se va avea în vedere oprirea aparatului înainte de introducerea sau a înlocuirii accesoriilor și scoaterea acumulatorului din aparat pentru a evita periclitările și vătămările.

Introducerea accesoriilor

1. Introduceți lama foarfecii pentru iarbă (12) sau lama foarfecii pentru arbuști (10) în priza cu fișă de contact (14) de pe partea inferioară a capului aparatului (1).
2. Apăsăți accesoriul în direcția capului aparatului (1). Acesta se blochează cu zgomot.

Scoaterea accesoriilor:

3. Apăsăți tasta de deblocare (8) de la capul aparatului (1) și scoateți accesoriul (10/12).



Pornirea și oprirea

1. Înainte de pornire, scoateți protecția lamei (9/11), dacă este cazul.
2. Pentru pornire împingeți înainte blocarea cuplării (3) și acționați butonul de pornire/oprire (5). Eliberați dispozitivul de blocare a cuplării (3). Aparatul funcționează la cea mai mare viteză.

3. Pentru oprire eliberați comutatorul Pornit/Oprit (5).



După oprirea aparatului, lamele continuă să se miște un timp. Lăsați lamele să se oprească complet. Nu atingeți lamele aflate în mișcare și nu le frânați. Pericol de rănire!

Verificarea stării de încărcare a acumulatorului

Afișajul stării de încărcare (▲ 2) semnalează starea de încărcare a acumulatorului în timpul operării aparatului. Pentru aceasta mențineți apăsat comutatorul Pornit/Oprit (▲ 5).

3 LED-uri luminează (roșu-galben-verde):

Acumulator încărcat

2 LED-uri luminează (roșu-galben):

Acumulator parțial încărcat

1 LED luminează (roșu):

Acumulatorul trebuie încărcat

Ajustarea unghiului de lucru

B Înclinarea mânerului dispozitivului:

Mânerul aparatului (4) deține 3 unghiuri de înclinare:

1. Acționați deblocarea (6) și înclinați mânerul aparatului (4) la unghiul dorit.
2. Eliberați deblocarea (6); mânerul aparatului (4) se fixează.

C Rotirea capului aparatului:

Capul aparatului (1) deține 7 poziții:

1. Trageți deblocarea (7) în jos și rotiți capul aparatului (1) în poziția dorită.
2. Eliberați deblocarea (7); capul aparatului (1) se fixează.

Mânerul telescopic

Lucrul cu mânerul telescopic

E Glisarea și demontarea aparatului:

1. Glisați aparatul de-a lungul șinei de ghidare în suportul aparatului (15) de la mânerul telescopic. Acesta se blochează cu zgomot.
2. Introduceți ștecărul (16) în fișa de contact (17) din partea posterioară a capului aparatului (1).
3. Înaintea demontării scoateți ștecărul (16) din fișa de contact (17).
4. Scoateți aparatul în vederea demontării.

F Reglarea lungimii mânerului telescopic

Reglați lungimea mânerului telescopic (13) în funcție de înălțimea dvs. cu ajutorul șurubului de reglare (18).

1. Desfaceți șurubul de reglare (18).
2. Reglați mânerul telescopic (13) la înălțimea dorită.
3. Fixați poziția prin înfiletarea șurubului de reglare (18).

F Pornirea și oprirea (cu mânerul telescopic)

1. Înainte de pornire, scoateți protecția lamei (▲ 11).
2. Pentru pornire acționați dispozitivul de blocare a cuplării (19) de la sistemul de prindere al mânerului telescopic.

3. Cu dispozitivul de blocare a cuplării apăsat, apăsați comutatorul Pornit/Oprit (20) de la sistemul de prindere al mânerului telescopic.
4. Eliberați dispozitivul de blocare a cuplării. Aparatul funcționează la cea mai mare viteză.
5. Pentru oprire eliberați comutatorul Pornit/Oprit.

Instrucțiuni generale de lucru

- Înainte de fiecare utilizare controlați aparatul pentru a detecta deficiențe evidente cum ar fi piese desprinse, uzate sau deteriorate.
- Respectați indicațiile privind întreținerea și curățarea aparatului.

Utilizare ca foarfecă pentru iarbă/foarfecă pentru arbuști



În timpul tăierii fiți atenți să nu ajungă niciun obiect ca sârmă, piese metalice, pietre etc. în lamă. Acestea pot deteriora dispozitivul de tăiere. Opriiți imediat aparatul în cazul blocării lamelor din cauza obiectelor solide.

- Verificați poziția fixă a șuruburilor pe lama dințată.
- Utilizați numai lame ascuțite pentru a realiza un randament de tăiere bun și pentru a proteja aparatul și acumulatorul.
- Nu solicitați aparatul prea mult în timpul lucrului, încât acesta să se oprească.

Lucrul cu foarfeca pentru iarbă

- Iarba se poate tăia cel mai bine atunci când este uscată și nu este prea înaltă.

Lucrul cu foarfeca pentru arbuști

- Deplasați aparatul uniform înainte sau în formă de arc, în sus și în jos.
- Cu ajutorul lamei dințate cu dublu tăiș puteți tăia în ambele direcții sau prin mișcări pendulare, dintr-o parte în alta.

Utilizarea cu mânerul telescopic



Mânerul telescopic poate fi utilizat numai cu lama foarfecii pentru iarbă!



În timpul utilizării asigurați-vă că lama foarfecii pentru iarbă (A 12) nu se freacă de sol.

Împingeți încet aparatul pe roți, pe sol. Astfel veți obține o înălțime de tăiere egală.

Curățire/Mentenanță



Pentru lucrările care nu sunt descrise în acest ghid, apălați la centrul nostru de service. Folosiți doar piese de schimb originale. Există riscul de vătămare corporală.



Îndepărtați acumulatorul înaintea tuturor lucrărilor. Există pericol de rănire.



Nu folosiți detergenți sau solvenți. Aceștia pot deteriora definitiv aparatul. Există riscul ca substanțele

chimice să atace componentele plastice ale dispozitivului.



În timpul manipulării lamelor de tăiere (A 10/12) purtați mănuși de protecție.

Executați regulat următoarele lucrări de mentenanță și curățire. Astfel este garantată utilizarea îndelungată și fiabilă a aparatului:

- Verificați dacă acoperitorile și echipamentele de protecție sunt în perfectă stare de funcționare și bine fixate în poziție. Dacă este cazul, înlocuiți-le.
- Nu operați mașina dacă dispozitivele sau capacele de protecție sunt defectuoase sau lipsesc sau dacă cablurile sunt în stare necorespunzătoare.
- Mențineți curate orificiile de aerisire, carcasa motorului și mânerul dispozitivului. În acest scop, folosiți un prosop umed sau o perie.
- Este ideal să mențineți aparatul curat. După fiecare utilizare a aparatului, trebuie să
 - curățați lama (cu o lavetă îmbibată în ulei);
 - gresați traversa de fixare a lamei cu un lubrifiant sau pulverizator.
- Deteriorările ușoare le puteți repara chiar dvs. În acest sens, neteziți lamele cu o piatră de polizor. Doar foarfecele ascuțite produc randamentul adecvat.
- Lamele tocite, îndoite sau deteriorate trebuie să fie înlocuite.

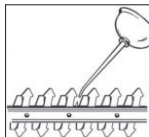

Nu ne asumăm responsabilitatea pentru daunele cauzate de aparatele fabricate de noi, atât timp cât daunele sunt generate de lucrări necorespunzătoare de reparație sau de folosirea unor piese de schimb ne-originale, respectiv de utilizarea necorespunzătoare a aparatului.

Depozitare

- Mențineți dispozitivul în carcasa furnizată pentru protecția lamei, într-un loc uscat și în afara accesului copiilor.

Reciclare/Protecția mediului înconjurător

Scoateți acumulatorul din aparat și predați aparatul, acumulatorul, accesoriile și ambalajul la un centru de reciclare ecologică.



Aparatele electrice nu trebuie eliminate în gunoiul menajer.

Directiva 2012/19/EU privind deșeurile de echipamente electrice și electronice: Consumatorii sunt obligați prin lege să recicleze echipamentele electrice și electronice într-un mod ecologic la sfârșitul duratei de funcționare a acestora. În acest fel, se asigură o reciclare ecologică și cu economie de resurse.

În funcție de transpunerea în legislația națională, este posibil să aveți următoarele opțiuni:

- returnarea la un punct de vânzare,
- predarea la un punct oficial de colectare,
- returnarea producătorului/distribuitorului.

Nu intra în această categorie accesoriile atașate aparatelor vechi și mijloacele auxiliare fără componente electrice.



Nu aruncați acumulatorul în gunoiul menajer, în foc (pericol de explozie) sau în apă. Acumulatorii deteriorați pot afecta sănătatea și mediul dacă se emană sau se scurg vapori sau lichide toxice.

Eliminați acumulatorii în conformitate cu reglementările locale. Acumulatorii defecti sau consumați trebuie reciclați

conform Directivei 2006/66/CE. Predați acumulatorii la un punct de colectare a bateriilor uzate unde aceștia sunt reciclați ecologic. Consultați în acest scop unitatea locală de eliminare a deșeurilor sau centrul nostru de service.

Eliminați acumuloarele în stare descărcată. Vă recomandăm să acoperiți polii cu bandă adezivă pentru a preveni scurtcircuitul. Nu deschideți acumulatorul.

Predați ramurile și iarba tăiate în vederea compostării și nu le aruncați în pubela de gunoi.

Piese de schimb/Accesorii

**Piese de schimb și accesorii sunt disponibile pe site-ul
www.grizzlytools.shop**

Dacă veți avea probleme cu procesul de comandă, vă rugăm să utilizați formularul de contact. Pentru întrebări suplimentare vă rugăm să vă adresați către „Service-Center” (vezi pagina 235).

Pos.	Descriere	Nr. articol
A 9	Protecția lamei foarfecii pentru arbuști	91105637
A 10	Lama foarfecii pentru arbuști	13700056
A 11	Protecția lamei foarfecii pentru iarbă	91105638
A 12	Lama foarfecii pentru iarbă	13699995
A 13	Mâner telescopic	91110314

A Identificare defecțiuni

Problemă	Cauză posibilă	Soluție
Dispozitivul nu pornește	Dispozitivul este descărcat	Încărcarea aparatului (respectați instrucțiunile de utilizare separate pentru acumulator și încărcător)
	Lacătul de siguranță (3) nu este acționat corect	Porniți (vezi „Operare”)
	Înterupătorul de pornire/oprire (5) este defect	Repararea de către centrul de service
Rezultat nesatisfăcător la tăiere	Prea multă uzură din cauza lubrifierii deficitare	Ungeți lama (10/12) (vezi „Curățire/Mentenanță”)
	Lama (10/12) murdară	Curățați lama (vezi „Curățire/Mentenanță”)
	Lama (10/12) este boantă sau prezintă zimți	Ascuțiți lama (vezi „Curățire/Mentenanță”) sau înlocuiți-o (vezi „Piese de schimb/Accessorii”)
	Lama (10/12) este deteriorată	Înlocuiți lama (vezi „Piese de schimb/Accessorii”)

Garanție

Stimată clientă, stimate client,
Pentru acest aparat veți primi 3 ani de garanție, de la data achiziției.

În cazul în care aparatul este deteriorat, aveți dreptul legal de a solicita compensarea prejudiciilor de către comerciantul produsului. Aceste drepturi legale nu sunt limitate de garanția oferită de noi și prezentată în cele ce urmează.

Clauze de garanție

Termenul garanției începe de la data achiziționării aparatului. Vă rugăm să păstrați în condiții corespunzătoare bonul de casă original. Acest document este solicitat ca și dovadă a achiziției.

Dacă, pe parcursul a trei ani din momentul achiziției, apare vreo daună materială sau de fabricație, produsul va fi reparat sau înlocuit gratuit – la alegerea noastră. Serviciile prestate în perioada garanției presupun ca, în cadrul termenului-de-trei-ani, să fie prezentate aparatul defect și dovada achiziției (bonul de casă) și să se descrie pe scurt în ce constă și când a apărut dauna. Dacă defectul este acoperit de garanție, veți primi fie produsul reparat fie unul nou. Timpul de nefuncționare din cauza lipsei de conformitate apărute în cadrul termenului de garanție prelungește termenul de garanție legală de conformitate și cel al garanției comerciale și curge, după caz, din momentul la care a fost adusă la cunoștința vânzătorului lipsa de conformitate a produsului sau din momentul prezentării produsului la vânzător/unitatea service până la aducerea produsului în stare de utilizare normală și, respectiv, al notificării în scris în vederea ridicării produsului sau predării efective a produsului către consumator.

Produsele de folosință îndelungată care înlocuiesc produsele defecte în cadrul termenului de garanție vor beneficia de un nou termen de garanție care curge de la data preschimbării produsului.

Perioada de garanție și dreptul la repararea prejudiciului

Perioada de garanție nu se prelungește după ce aceasta expiră. Acest lucru este valabil și pentru componentele înlocuite și reparate. Este recomandabil ca eventualele daune și lipsuri să fie comunicate imediat după achiziție. După expirarea garanției, reparațiile necesare sunt realizate contra-cost.

Conținutul garanției

Aparatul este fabricat în conformitate cu standarde de calitate foarte înalte și este testat în detaliu înainte de livrare.

Serviciul de garanție este valabil exclusiv pentru erori de material și de fabricație. Această garanție nu se referă la piesele aparatului, care sunt supuse uzurii normale și de aceea pot fi considerate ca fiind consumabile (de exemplu, lamă și roată de angrenare) sau pentru deteriorări la piese fragile (de ex. întrerupător).

Această garanție își pierde valabilitatea dacă aparatul este deteriorat, a fost utilizat necorespunzător sau nu a fost întreținut. Valabil de asemenea pentru deteriorări cauzate de apă, îngheț, trăsnet, foc sau transport necorespunzător. Pentru a vă asigura că aparatul este utilizat corect, toate indicațiile din instrucțiunile de utilizare trebuie respectate cu strictețe. Utilizările și acțiunile nerecomandate sau asupra cărora se avertizează în instrucțiunile de utilizare trebuie evitate cu orice preț. Produsul trebuie să fie folosit doar pentru uz privat, nu industrial. Garanția este anu-

lată în cazul unei manipulări abuzive sau necorespunzătoare, al folosirii forței și în cazul intervențiilor care nu au fost efectuate de departamentul nostru autorizat de service.

Executarea garanției

Pentru a garanta o procesare rapidă a cazului Dvs., vă rugăm să respectați următoarele instrucțiuni:

- Păstrați bonul de casă și numărul de identificare (IAN 408299_2207) ca și dovadă a achiziției produsului.
- Numărul articolului este înscris pe plăcuța de fabricație.
- Dacă apar erori funcționale sau alte lipsuri, contactați imediat, **telefonic** sau prin **e-mail**, departamentul de service menționat mai jos. Veți primi informații suplimentare referitoare la modalitatea de soluționare a reclamației Dvs.
- Produsul evaluat ca fiind defect, în urma consultării cu serviciul nostru de relații cu clienții, poate fi expediat gratuit către departamentul de service indicat de noi, odată cu dovada achiziției (bonul de casă) și cu o declarație în care descrieți în ce constă și când a apărut defecțiunea. Pentru a evita problemele de recepționare și costurile suplimentare, este obligatoriu să folosiți doar adresa poștală furnizată de noi. Asigurați-vă că pachetul nu este expediat cu plata la destinatar, prin Sperrgut, Express sau alți furnizori speciali. Vă rugăm să includeți și accesoriile primite în momentul achiziției și folosiți un ambalaj suficient de solid.

Reparații-Service

Lucrările de reparații neincluse în garanție pot fi executate, contra-cost, în departamentul nostru de service. În acest sens, vom fi încântați să vă transmitem o ofertă de preț. Putem prelucra doar aparate care au fost predate suficient de bine ambalate și care poartă însemnele poștei.

Atenție: Vă rugăm să curățați aparatul înainte de a ni-l transmite și să atașați o notă referitor la defecțiunea în cauză.

Aparatele transmise prin servicii cu plata la destinatar sau prin Sperrgut, Express sau alți furnizori speciali nu sunt acceptate. Reciclarea aparatelor stricate predate de Dvs. se face în mod gratuit.

Service-Center



Service România

Tel.: 0800896637

E-Mail: grizzly@lidl.ro

IAN 408299_2207

Importator

Vă rugăm să țineți cont de faptul că următoarea adresă nu este una de service. Contactați doar centrul de service menționat mai sus.

Grizzly Tools GmbH & Co. KG

Stockstädter Straße 20

DE-63762 Großostheim

Germania

www.grizzlytools.de

Съдържание

Увод	236	Телескопична дръжка	247
Предназначение	236	Работа с телескопична дръжка	247
Общо описание	237	Включване и изключване	
Обем на доставката	237	(с телескопична дръжка).....	248
Описание на функциите	237	Общи указания за работа	248
Преглед	237	Употреба като ножица за трева/	
Технически данни	238	ножица за храсти.....	248
Време за зареждане	239	Употреба с телескопична дръжка ...	248
Инструкции за безопасност	239	Почистване/Техническа	
Символи и символични		поддръжка	249
изображения	239	Съхранение	249
Общи инструкции за безопасност		Изхвърляне/Защита на	
за ел. инструменти	240	околната среда	249
Указания за безопасност за		Гаранция	250
храсторези	244	Ремонтен сервиз	252
Указания за безопасност за		Service-Center	252
ножици за трева	245	Вносител	252
Остатъчни рискове	246	Резервни части/Принадлежности ..	253
Обслужване	246	Търсене на повреди	253
Поставяне/смяна на		Превод на оригиналната CE-	
принадлежности	246	декларация за съответствие	286
Включване и изключване	246	Чертеж в перспектива	289
Проверка на степента на			
зареждане на батерията	247		
Настройка на работния ъгъл.....	247		

Увод

Сърдечно Ви честитим закупуването на Вашия нов уред. По такъв начин Вие сте избрали един висококачествен продукт. По време на производството уредът е проверяван за качество и е подложен на крайна проверка. Така функционалната пригодност на Вашия уред е гарантирана.



Ръководството за експлоатация е неразделна част от продукта. То съдържа важни указания за безопасността, употребата и изхвърлянето. Преди употребата на продукта се запознайте с

всички указания за обслужване и инструкции за безопасност. Използвайте продукта само съгласно описанието и за посочените области на употреба. Пазете упътването добре и когато предавате продукта на трети лица, предавайте заедно с него и всички документи.

Предназначение

Уредът е предназначен само за рязане и оформяне на тънки издънки на живи плетове, храсти и декоративни храсти,

и за рязане на трева покрай ръбове и на малки площи в домашни условия. Всяка друга употреба, която не е изрично разрешена в настоящото упътване, може да доведе до повреди в уреда и да представлява сериозна опасност за потребителя. Операторът или ползвателят носи отговорност за злополуки или щети на други хора или тяхната собственост. Уредът е предназначен за дейности тип „домашен майстор“. Той не е конструиран за промишлена употреба. Уредът е предназначен за употреба от пълнолетни лица. Младежи над 16 години трябва да използват уреда само под надзор. Производителят не носи отговорност за щети, които са предизвикани от неправилна употреба или неправилно обслужване. Уредът е част от серията X 12 V TEAM на Parkside и може да се използва с акумулатори от серията X 12 V TEAM на Parkside. Акумулаторите трябва да се зареждат само със зарядни устройства от серията X 12 V TEAM на Parkside.

Общо описание

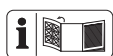

Фигурите ще намерите на предната и задната отваряща се страница.

Обем на доставката

Извадете уреда внимателно от опаковката и проверете, дали следните части са налице. Изхвърлете надлежно опаковъчния материал.

- Уред
- Нож на ножицата за трева с предпазител на ножа
- Нож на ножицата за храсти с предпазител на ножа
- Телескопична дръжка
- Ръководство за употреба



Батерията и зарядното не са включени.



Спазвайте указанията за безопасност и указанията за зареждане и правилна употреба, посочени в ръководството за експлоатация на акумулаторната батерия и зарядното устройство от серия (Parkside) X 12 V Team. Подробно описание на процеса на зареждане и допълнителна информация ще намерите в настоящото отделно ръководство за потребителя.

Описание на функциите

Акумулаторната ножица за трева и храсти има две сменящи се режещи съоръжения.

При употреба като ножица за храсти (ножица за жив плет) като режещо съоръжение се използва двустранна ножодържачна греда. От съображения за безопасност захващащите зъби са заоблени странично и са разположени изместено, за да се намалят опасностите от нараняване.

При употреба като ножица за трева като режещо съоръжение се използва режещ нож с множество зъби.

Функцията на контролните елементи ще откриете в следващите описания.

Преглед



Уред:

- 1 Глава на уреда
- 2 Индикатор за състоянието на зареждане (светодиоден)
- 3 Блокировка срещу включване, уред

- 4 Дръжка на уреда
- 5 Превключвател за включване/изключване, уред
- 6 Бутон за деблокиране за накланяне на дръжката на уреда
- 7 Бутон за деблокиране за завъртане на главата на уреда
- 8 Бутон за деблокиране

Принадлежности:

- 9 Предпазител на ножа
Нож на ножицата за храсти
- 10 Нож на ножицата за храсти
- 11 Предпазител на ножа
Нож на ножицата за трева
- 12 Нож на ножицата за трева
- 13 Телескопична дръжка

D 14 Щекерна връзка**E** 15 Държач на уреда
16 Щепсел
17 Щекерна буква**F** 18 Винт за регулиране, телескопична дръжка
19 Блокировка срещу включване, телескопична дръжка
20 Превключвател за включване/изключване, телескопична дръжка**Технически данни**

Акумулаторна косачка за трева и храсти **PGSA 12 A1**
 Номинално напрежение U 12 V \equiv (постоянно напрежение)
 Номинални обороти n_0 1200 min⁻¹
 Ниво на звукова мощност (L_{WA}) гарантирано 85 dB
 Тегло (вкл. принадлежности, без батерия) ок 1,66 kg

Нож на ножицата за трева

Ширина на рязане 120 mm
 Ниво на силата на шума (L_{pA}) 72,7 dB; K_{pA} = 3 dB
 Ниво на звукова мощност (L_{WA}) измерено 80,7 dB; K_{WA} = 2,37 dB
 Вибрации (a_h) без Телескопична дръжка 1,89 m/s²; K = 1,5 m/s²
 с Телескопична дръжка 1,12 m/s²; K = 1,5 m/s²

Нож на ножицата за храсти

Дължина на рязане 170 mm
 Дебелина на рязане max. 7,9 mm
 Ниво на силата на шума (L_{pA}) 69,4 dB; K_{pA} = 3 dB
 Ниво на шума (L_{WA}) измерено 80,4 dB; K_{WA} = 2,01 dB
 Вибрации (a_h) 2,02 m/s²; K = 1,5 m/s²

Стойностите на шума и вибрациите са определени според нормите и предписанията в декларацията за съответствие.

Посочената емисионна стойност на вибрациите е измерена по стандартизиран метод на изпитване и може да бъде използвана за сравнение на един електрически инструмент с друг. Посочената емисионна стойност на вибрациите може да се използва и за първоначална оценка на излагането на вибрации.



Предупреждение: Емисионната стойност на вибрациите по време на действителната употреба на електроинструмента може да се различава от посочената стойност в зависимост от неговия вид и начин на употреба. Опитайте се да поддържате натоварването в резултат на вибрации възможно най-ниско. Примерни мерки за намаляване на натоварването от вибрации са носенето на ръкавици при използване

на инструмента и ограничението на работното време. При това следва да се вземат под внимание всички етапи на работния цикъл (напр. време, в което електрическият инструмент е изключен, и време, когато е включен, но работи без натоварване).

Време за зареждане

Уредът е част от серията X 12 V TEAM на Parkside и може да се използва с акумулатори от серията X 12 V TEAM на Parkside. Акумулаторите от серията X 12 V TEAM на Parkside трябва да се зареждат само със зарядни устройства от серията X 12 V TEAM на Parkside.

Препоръчваме Ви да използвате този уред само със следните акумулаторни батерии: PAKK 12 A3, PAKK 12 B3, PAKK 12 A4, PAKK 12 B4, PAKK 12 C1, PAKK 12 D1. Препоръчваме Ви да зареждате тези акумулаторни батерии със следните зарядни устройства: PLGK 12 A2, PLGK 12 B2, PDSLГ 12 A1, PDSLГ 12 A2, PLGK 12 A3.

Време за зареждане (мин.)	PAKK 12 A1 PAKK 12 A3	PAKK 12 A2	PAKK 12 B1 PAKK 12 B2 PAKK 12 B3	PAKK 12 D1
PLGK 12 A1	60	60	120	150
PLGK 12 A2	60	60	120	150
PLGK 12 B2 PDSLГ 12 A1	30	45	60	80
PDSLГ 12 A2	60	45	60	80

Инструкции за безопасност



Този уред може да предизвика сериозни наранявания при неправилна употреба. Преди да работите с уреда, прочетете внимателно ръководството за експлоатация и указанията за безопасност, и се запознайте добре с всички елементи за управление

Символи и символични изображения

Символи в упътването



Знаци за опасност (вместо удивителен знак опасността може да е обяснена) с данни за предотвратяване на персонални или материални щети.



Знак за опасност с информация за предотвратяване на щети за хора в резултат на токов удар.



Заповеден знак (на мястото на удивителния знак е обяснена заповедта) с данни за предотвратяване на щети.



Указателни знаци с информация за по-добра работа с уреда

Надписи върху уреда



Този уред е част от серията X 12 V TEAM



Прочетете ръководството за обслужване.



Внимание!



Носете антифони



Носете защита за очите



Опасност - пазете ръцете си от ножа



Режещият инструмент се движи по инерция



Не използвайте уреда при дъжд, при лошо време, във влажна среда или върху мокър плет, или трева.



Опасност от нараняване от изхвърлени части!



Дръжте на страна околните лица от опасната област



Данни за нивото на звукова мощност L_{WA} в dB



Не изхвърляте електроуредите в битовите отпадъци.

Общи инструкции за безопасност за ел. инструменти



ПРЕДУПРЕЖДЕНИЕ!

Прочетете всички указания за безопасност, инструкции, фигури и технически данни, с които е снабден електроинструментът.

Пропуските при спазването на инструкциите за безопасност и указанията могат да предизвикат удар от ток, пожар и /или тежки наранявания.

Пазете всички инструкции за безопасност и указания за бъдеща употреба. Използването в инструкциите за безопасност понятие „електрически инструмент“ се отнася за електрически инструменти, които работят в мрежата (с мрежов кабел) и за акумулаторни електрически инструменти (без мрежов кабел).

1) БЕЗОПАСНОСТ НА РАБОТНОТО МЯСТО:

- a) **Поддържайте вашето работно място чисто и добре осветено.** Липсата на ред или неосветените работни участъци може да доведат до злополуки.
- б) **Не работете с електрическия инструмент във взривоопасна среда, в която има горими течности, газове или прах.**

Електрическите инструменти произвеждат искри, които могат да запалят праха или парите.

- в) Дръжте децата и другите лица далече по време на употреба на електрическия инструмент.** При отклоняване на вниманието можете да загубите контрол над уреда.

2) ЕЛЕКТРИЧЕСКА БЕЗОПАСНОСТ:

- а) Свързващият щепсел на електрическия инструмент трябва да съответства на контакта. Щепселът в никакъв случай не бива да се променя. Не използвайте щепсели с адаптер със заземени електрически инструменти.** Непроменените щепсели и съответстващите контакти намаляват риска от удар от ток.
- б) Избягвайте телесен контакт със заземените повърхности на тръби, нагреватели, печки и хладилници.** Съществува повишен риск от удар от ток, ако тялото ви се заземи.
- в) Пазете електрическия инструмент от дъжд или влага.** Проникването на вода в електрическия инструмент повишава риска от удар от ток.
- г) Не използвайте кабела, за да носите електрическия инструмент, да го закачвате или за да изтегляте щепсела от контакта. Дръжте кабела далече от топлина, масло, остри ръбове или движещи се части на уреда.** Повредените или усукани кабели повишават риска от удар от ток.
- д) Когато работите с електрическия инструмент на открито,**

използвайте само удължители, които са подходящи за употреба навън. Употребата на удължител, подходящ за употреба на открито, намалява риска от удар от ток.

- е) Ако се налага използване на електроинструмента във влажна среда, използвайте предпазен прекъсвач за защита от утечни токове.** Използването на предпазен прекъсвач за защита от утечни токове намалява риска от токов удар.

3) БЕЗОПАСНОСТ НА ХОРАТА:

- а) Бъдете внимателни, внимавайте какво правите и подхождайте разумно към работата с електрическия инструмент. Не използвайте електрическия инструмент, ако сте уморени или сте под въздействието на наркотици, алкохол или медикаменти.** Един момент невнимание при употребата на електрическия инструмент може да доведе до сериозни наранявания.
- б) Носете лични предпазни средства и винаги защитни очила.** Носенето на лични предпазни средства като неплъзгащи се защитни обувки, защитна каска или защита за слуха намалява риска от наранявания.
- в) Избягвайте нежеланото пускане в експлоатация. Уверете се, че електрическият инструмент е изключен преди да го свържете с електрозахранването, да го вземете или носите.** Ако при носене на електрическия инструмент държите пръста на прекъсвача или свържете уреда

към електрозахранването, когато е включен, това може да доведе до злополуки.

- г) **Преди да включите електрическия инструмент, махнете регулиращите инструменти или гаечни ключове.** Инструментът или ключът, който се намира на въртяща се част на уреда, може да предизвика наранявания.
- д) **Избягвайте необичайни положения на тялото. Осигурете стабилна стойка и поддържайте равновесие по всяко време.** Така можете по-добре да контролирате електрическия инструмент в неочаквани ситуации.
- е) **Носете подходящо облекло. Не носете широки дрехи или бижута. Дръжте косата, дрехите и ръкавиците далече от движещите се части.** Широките дрехи, бижутата или дългите коси могат да бъдат захванати от движещите се части.
- ж) **При възможност за монтиране на прахоизсмукващи и прахоулавящи приспособления, те трябва да се поставят и да се използват правилно.** Употребата на прахоизсмукващи приспособления може да намали вредата от праха.
- з) **Не си внушавайте фалшиво чувство за сигурност и не се отклонявайте от правилата за безопасност при използване на електроинструменти, също и когато след многократна употреба сте добре запознати с електроинструмента.** Невнимателното боравене може да доведе до тежки наранявания в рамките на части от секундата.

4) УПОТРЕБА И ТРЕТИРАНЕ НА ЕЛЕКТРИЧЕСКИЯ ИНСТРУМЕНТ:

- а) **Не претоварвайте уреда. За вашата работа използвайте само предназначен за нея електрически инструмент.** С подходящия електрически инструмент ще работите по-добре и по-безопасно в съответната област.
- б) **Не използвайте електрически инструмент с дефектен прекъсвач.** Електрически инструмент, който не може да се включва или изключва, е опасен и трябва да се ремонтира.
- в) **Преди да предприемете настройки на уреда, да смените части на работния инструмент или да оставите настрани електроинструмента, издърпайте щепсела от контакта и/или отстранете свалящата се батерията.** Тази предпазна мярка предотвратява нежелания старт на електрическия инструмент.
- г) **Съхранявайте електрическия инструмент, който не се използва, недостъпен за деца. Не разрешавайте на лица, които не са запознати с уреда или не са прочели указанията, да използват уреда.** Електрическите инструменти са опасни, когато се използват от неопитни лица.
- д) **Поддържайте старателно електроинструмента и работния инструмент.** Преди да използвате уреда дайте повредените части на ремонт. Редица злополуки се дължат на недостатъчна поддръжка на електрическите инструменти.
- е) **Поддържайте режещите инструменти остри и чисти.**

Грижливо поддържаните режещи инструменти с остри режещи ръбове заяждат по-малко и се водят по-лесно.

- ж) Използвайте електрическия инструмент, принадлежностите, работните инструменти и др. според тези указания. При това вземете предвид условията на работа и дейността, която трябва да се извърши.** Употребата на електрическия инструмент за цели, различни от предвидените, може да доведе до опасни ситуации.
- з) Поддържайте дръжките и повърхностите за хващане сухи и чисти от масло и грес.** Плъзгащите се дръжки и повърхности за хващане не позволяват сигурна работа и контрол на електроинструмента в непредвидени ситуации.
- 5) ВНИМАТЕЛНА РАБОТА С И УПОТРЕБА НА АКУМУЛАТОРНИ ИНСТРУМЕНТИ**
- а) Зареждайте батериите само в зарядни устройства, които са препоръчани от производителя.** Съществува опасност от пожар, ако зарядното устройство, подходящо за определен вид батерии, се използва с други батерии.
- б) В електрическите инструменти използвайте само предвидените за тях батерии.** Употребата на други батерии може да причини наранявания и опасност от пожар.
- в) Дръжте батерията, която не се използва, далече от канцеларски кламери, монети, ключове, пирони, винтове или други дребни метални предмети, които биха могли да предизвикват свързване накъсо на контактите.** Свързването накъсо на контактите на батерията може да предизвика изгаряния или запалване.
- г) При неправилна употреба от батерията може да изтече течност. Избягвайте контакта с нея. При случаен контакт изплакнете с вода. Ако течността влезе в очите, потърсете допълнителна лекарска помощ.** Изтичащата течност от батерията може да предизвика кожни раздразнения или изгаряния.
- д) Не използвайте повредени или променени батерии.** Повредените или променени батерии могат да имат неочаквано поведение и да доведат до пожар, експлозия или опасност от нараняване.
- е) Не излагайте батерията на огън или прекалено високи температури.** Огън или температури над 130 °C могат да причинят експлозия.
- ж) Спазвайте всички инструкции за зареждане и никога не зареждайте батерията или инструмента с батерия извън рамките на посочения в ръководството за експлоатация температурен диапазон.** Погрешно зареждане или зареждане извън рамките на допустимия температурен диапазон може да разруши батерията и да увеличи опасността от пожар.
- 6) СЕРВИЗ:**
- а) Давайте вашия електрически инструмент за ремонт само от квалифицирани специалисти**

и само с оригинални резервни части. Така се гарантира запазване на безопасността на електрическия инструмент.

- б) **Никога не ремонтирайте повредени батерии.** Всички ремонти на батериите трябва да се извършват от производителя илиоторизирани сервиси.

Указания за безопасност за храсторези

- а) **Стойте настрана от ножовете. Не се опитвайте да отстраните нарязан материал или да държите материала, който режете при работещи ножове.** Ножовете продължават да се движат и след изключване на превключвателя. Един момент невнимание при употребата на храстореза може да доведе до сериозни наранявания.
- б) **Носете храстореза за дръжката при неподвижни ножове и внимавайте да не натиснете превключвателя.** Правилното носене на храстореза намалява опасността от неволно включване и така предпазва от наранявания, причинени от ножа.
- в) **При транспортиране или съхранение на храстореза винаги слагайте предпазното покритие върху ножовете.** Правилното боравене с ножицата за трева намалява опасността от нараняване от ножа.
- г) **Уверете се, че всички превключватели са изключени и акумулаторът е отстранен или изключен преди да отстраните заседнал нарязан материал или да извършите техническа**

поддръжка на машината.

Неочакваното включване на храстореза при отстраняване на заседнал нарязан материал може да предизвика сериозни наранявания.

- д) **Дръжте храстореза само за изолираните ръкохватки, тъй като режещият нож може да засегне скрити електрически проводници.** При контакт на ножа с провеждащ напрежение проводник частите от метал на уреда могат да бъдат поставени под напрежение и това да доведе до електрически удар.
- е) **Дръжте всякакви електрически проводници далеч от обхвата на рязане.** В плетовите и храстите може да има скрити проводници, които могат да бъдат отрязани от ножа по невнимание.
- ж) **Не използвайте храстореза при лошо време и най-вече при опасност от буря.** Така намалява опасността да бъдете ударени от гръм.

ДОПЪЛНИТЕЛНИ УКАЗАНИЯ ЗА БЕЗОПАСНОСТ

- а) **Препоръчително е да претърсите живите плетове и храстите за скрити обекти, като напр. телени огради или скрити проводници.**
- б) **Дръжте храстореза правилно, напр. с двете ръце за ръкохватките, когато има налични две ръкохватки.** Загубата на контрол над уреда може да доведе до наранявания.
- в) **Ножицата за трева е предвиден за работи, при които потребителят стои на земята, а не върху стълба**

или друга нестабилна повърхност за стъпване.

- г) Препоръчително е преди употреба на ножицата за трева потребителят да се увери, че приспособлението(ята) за блокиране на всички подвижни части (напр. удължен вал и въртящ се елемент), ако има такова(ива), се намира, респ. намират, в блокирано положение.

Указания за безопасност за ножици за трева

- а) **Не използвайте ножицата за трева при лошо време и най-вече при опасност от буря.** Така намалява опасността да бъдете ударени от гръм.
- б) **Дръжте всякакъв електрически проводници далеч от обхвата на рязане.** Може да има скрити проводници, които могат да бъдат отрязани от ножа по невнимание.
- в) **Дръжте ножицата за трева само за изолираните ръкохватки, тъй като режещият нож може да засегне скрити електрически проводници.** При контакт на ножа с провеждащ напрежение проводник частите от метал на уреда могат да бъдат поставени под напрежение и това да доведе до електрически удар.
- г) **Стойте настрани от ножовете. Не се опитвайте да отстраните нарязан материал или да държите материала, който режете при работещи ножове.** Ножовете продължават да се движат и след изключване на превключвателя. Един момент невнимание при употребата на ножицата за трева

може да доведе до сериозни наранявания.

- д) **Уверете се, че превключвателят е изключен и акумулаторът е отстранен или изключен преди да отстраните заседнал нарязан материал или да извършите техническа поддръжка на ножицата за трева.** Неочакваното включване на ножицата за трева при отстраняване на заседнал нарязан материал или при техническа поддръжка може да предизвика сериозни наранявания.
- е) **Носете ножицата за трева за дръжката при неподвижни ножове и внимавайте да не натиснете превключвателя.** Правилното носене на ножицата за трева намалява опасността от неволно включване и така предпазва от наранявания, причинени от ножа.
- ж) **При транспортиране или съхранение на ножицата за трева винаги слагайте предпазното покритие върху ножовете.** Правилното боравене с ножицата за трева намалява опасността от нараняване от ножа.

ДОПЪЛНИТЕЛНИ УКАЗАНИЯ ЗА БЕЗОПАСНОСТ

- а) Претърсете работната зона за чужди предмети, като напр. чакъл и скрити проводници.
- б) Дръжте ножицата за трева правилно.
- в) Работете с уреда стъпили на земята, а не върху стълби или на други нестабилни повърхности за стоене.

Остатъчни рискове

Дори ако използвате правилно тази власт инструментът, винаги остатъчните рискове остават. След опасности може да възникне при строителство и изпълнение на този инструмент за власт:

- а) порязвания
- б) Загуба на слуха, ако няма подходяща изслушване защита се носи.
- в) Увреждания на очите, ако не се носи подходяща защита за очите.
- г) Увреждане на здравето, произтичащо от вибрации ръка-рамо, ако уредът се използва за по-дълъг период от време или не се използва и поддържа правилно.



Предупреждение! Този инструмент създава електромагнитно поле по време на операцията. Това поле може да взаимодейства с активни или пасивни медицински импланти при определени обстоятелства. За да намалите риска от сериозни или фатални наранявания, лица с медицински импланти, ви препоръчваме да се консултирате с вашия лекар и производителя на медицински имплантат, преди машината се управлява.

Обслужване



Спазвайте местните предписания за защита от шума.



Поставяне/смяна на принадлежности



Внимавайте за това, преди поставянето или смяната на принадлежностите да изключите уреда и да извадите батерията от уреда, за да предотвратите опасности и наранявания.

Поставяне на принадлежности

1. Поставете ножа на ножицата за трева (12) или ножа на ножицата за храсти (10) върху щекерната връзка (14) от долната страна на главата на уреда (1).
2. Натиснете принадлежността в посока на главата на уреда (1). Той се фиксира с отчетливо щракване.

Сваляне на принадлежности:

3. Натиснете бутона за освобождаване (8) върху главата на уреда (1) и свалете принадлежностите (10/12).



Включване и изключване

1. Преди включване при необходимост свалете предпазителя на ножа (9/11).
2. За да включите уреда, преместете блокировката срещу включване (3) напред и задействайте превключвателя за включване/изключване (5). След това пуснете блокировката против включване (3). Уредът работи с максимална скорост.

3. За изключване освободете превключвателя за вкл./изкл. (5).



След изключването на уреда ножовете продължават да се движат още известно време. Оставете ножовете да спрат напълно. Не докосвайте движещите се ножове и не ги спирайте. Опасност от нараняване!

Проверка на степента на зареждане на батерията

Индикаторът за състоянието на зареждане (A 2) показва степента на зареждане на батерията по време на обслужването на уреда.

За целта задръжте превключвателя за включване/изключване (A 5) натиснат.

червено-жълто-зелено

=> батерията е заредена напълно

червено-жълто

=> батерията е заредена до около половината

червено

=> батерията трябва да бъде заредена

Настройка на работния ъгъл

B Накланяне на дръжката на уреда:

Дръжката на уреда (4) разполага с 3 ъгъла на накланяне:

1. Натиснете бутона за деблокиране (6) и наклонете дръжката на уреда (4) под желания ъгъл.
2. Освободете бутона за деблокиране (6), при което дръжката на уреда (4) се застопорява.

C Завъртане на главата на уреда:

Главата на уреда (1) разполага със 7 позиции:

1. Издърпайте бутона за деблокиране (7) надолу и завъртете главата на уреда (1) в желаната позиция.
2. Освободете бутона за деблокиране (7), при което главата на уреда (1) се застопорява.

Телескопична дръжка

Работа с телескопична дръжка

E Поставяне и демонтаж на уреда:

1. Вкарайте уреда по продължение на водещата шина в поставката за уреда (15) на телескопичната дръжка. Той се фиксира с отчетливо щракване.
2. Включете щепсела (16) в щекерната буква (17) от задната страна на главата на уреда (1).
3. Преди демонтаж изключете щепсела (16) от щекерната буква (17).
4. За демонтаж извадете уреда чрез издърпване.

F Преместване на телескопичната дръжка по дължина

Настройте дължината на телескопичната дръжка (13) според Вашата телесна височина с помощта на винта за настройка (18).

1. Развийте винта за настройка (18).
2. Настройте телескопичната дръжка (13) на желаната дължина.

3. Фиксирайте позицията като завиейте винта за настройка (18).

F Включване и изключване (с телескопична дръжка)

1. Преди включване свалете предпазителя на ножа (▲ 11).
2. За включване натиснете блокировката против включване (19) върху ръкохватката на телескопичната дръжка.
3. Натиснете превключвателя за включване/изключване (20) при натисната блокировка срещу включване върху ръкохватката на телескопичната дръжка.
4. Отпуснете блокировката срещу включване. Уредът работи с максимална скорост.
5. За да изключите уреда, освободете превключвателя за включване/изключване.

Общи указания за работа

- Преди всяка употреба проверявайте уреда за видими недостатъци като разхлабени, износени или повредени части. При необходимост ги сменете.
- Спазвайте указанията за поддръжка и почистване на уреда.

Употреба като ножица за трева/ ножица за храсти



При рязането внимавайте за това, предмети като тел, метални части, камъни и др. да не попаднат в ножа. Това може да доведе до повреди на режещото съоръжение.

При блокиране на ножа от твърди предмети веднага изключете уреда.

- Проверете дали винтовете в нождържачната греда са здраво закрепени.
- Използвайте само остри ножове, за да постигнете добра ефективност на рязане и да щадите уреда и батерията.
- По време на работа не натоварвайте уреда толкова силно, че той да достигне състояние на покой.

Работа с ножицата за трева

- Тревата може да се реже най-добре, когато е суха и не е прекалено висока.

Работа с ножицата за храсти

- Движете уреда равномерно напред или дъговидно нагоре-надолу.
- Двустранната нождържачна греда дава възможност за рязане в двете посоки или чрез люлеещо движение от едната страна към другата.

Употреба с телескопична дръжка



Телескопичната дръжка трябва да се използва само с ножа на ножицата за трева!



При употребата внимавайте за това, ножът на ножицата за трева (▲ 12) да не търка върху земята.

Премествайте бавно уреда върху колелата по земята. По този начин получавате равномерно височина на рязане.

Почистване/Техническа поддръжка



Дайте работите по ремонта и техническата поддръжка, които не са описани в настоящото упътване, да бъдат извършени от нашия сервизен център. Използвайте само оригинални части. Има опасност от нараняване!



Изключете уреда и извадете батерията от уреда преди всички работи. Има опасност от нараняване!



Не използвайте почистващи препарати и разтворители. С тях можете да повредите уреда безвъзвратно. Химическите субстанции могат да повредят пластмасовите части на уреда.



Носете ръкавици за предпазване от порязване. Опасност от порязване!

Изпълнявайте редовно следните дейности по поддръжка и почистване. По този начин се гарантира дълга и надеждна употреба:

- Проверявайте покритията и приспособленията за безопасност за точното им място и за повреди. Сменете при необходимост.
- Никога не работете с машината с повредени предпазни приспособления или капази, или без предпазни приспособления, или с повреден или износен кабел.
- Поддържайте чисти вентилационните отвори, корпуса на двигателя и ръкохватките на уреда. За целта използвайте само влажна кърпа или четка.

- Поддържайте ножа винаги чист. След всяка употреба на уреда трябва

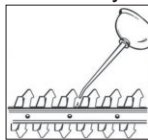

- да почиствате ножа (с кърпа, напоена с масло);
- да смазвате режещия нож с масльонка или спрей.

- Леки нащърбвания на режещите остриета можете да изгладите сами. За целта наточете остриетата с точилен камък. Само остри ножове осигуряват добра ефективност на рязане.
- Тъпи, изкривени или повредени ножове трябва да бъдат сменени.

Не поемаме отговорност за предизвикани от нашите уреди щети, ако същите са предизвикани от неправилен ремонт или употребата на неоригинални резервни части или от употреба, която не е по предназначение.

Съхранение

- Съхранявайте уреда в доставения предпазител за ножа на сухо място, което не може да бъде достигнато от деца.

Изхвърляне/Защита на околната среда

Извадете акумулатора от уреда и предайте уреда, акумулатора, принадлежностите и опаковката за екологосъобразно рециклиране.



Зарядно устройство не бива да се изхвърлят като битови отпадъци.

Директива 2012/19/ЕС относно отпадъците от електрическо и електронно оборудване: Потребителите

за законово задължени да предават електронните уреди в края на техния полезен живот за екологосъобразно рециклиране. По този начин се гарантира екологосъобразно и щадящо ресурси предаване за отпадъци.

В зависимост от прилагането в националното законодателство, имате следните опции:

- връщане на място на продажба,
- предаване в официален събирателен пункт,
- изпращане обратно към производителя/дистрибутора.

От това изискване не са засегнати прикрепените към старите уреди принадлежности и помощни средства без електрически съставни части.



Не изхвърляйте акумулатора в битовите отпадъци, в огън (опасност от експлозия) или във вода. Повредени акумулатори могат да навредят на околната среда и Вашето здраве, ако излизат отровни изпарения или течности.

Изхвърлете акумулаторите съгласно местните предписания. Дефектни или употребявани акумулатори трябва да се рециклират съгласно директива 2006/66/ЕО. Предайте акумулаторите в пункт за събиране на стари акумулатори, където те ще бъдат рециклирани по щадящ околната среда начин. За целта попитайте Вашата местна фирма за събиране на отпадъци или наш сервизен център. Изхвърляйте акумулаторите в разредено състояние. С цел защита от късо съединение препоръчваме да покриете полюсите с лепенки. Не отваряйте акумулатора.

Предайте отрязаните клони и трева за компостиране и не ги изхвърляйте в контейнера за отпадъци.

Гаранция

Уважаеми клиенти, за този уред получавате 3 години гаранция от датата на покупката. В случай на несъответствие на продукта с договора за продажба Вие имате законно право да предявите рекламация пред продавача на продукта при условията и в сроковете, определени в глава трета, раздел II и III и глава четвърта от Закона за предоставяне на цифрово съдържание и цифрови услуги и за продажба на стоки (ЗПЦСЦУПС)*.

Вашите права, произтичащи от посочените разпоредби, не се ограничават от нашата по-долу представена търговска гаранция, не са свързани с разходи за потребителите и независимо от нея продавачът на продукта отговаря за липсата на съответствие на потребителската стока с договора за продажба съгласно ЗПЦСЦУПС.

Гаранционни условия

Гаранционният срок започва да тече от датата на покупката. Пазете добре оригиналната касова бележка. Този документ е необходим като доказателство за покупката. Ако в рамките на три години от датата на закупуване на този продукт се появи дефект на материала или производствен дефект, продуктът ще бъде безплатно ремонтиран или заменен – по наш избор. Гаранцията предполага в рамките на тригодишния гаранционен срок да се представят дефектният уред и касовата бележка (касовия бон) и писмено да се обясни в какво се състои

дефектът и кога е възникнал. Ако дефектът е покрит от нашата гаранция, Вие ще получите обратно ремонтирания или нов продукт. С ремонта или смяната на продукта не започва да тече нов гаранционен срок.

Гаранционен срок и законови претенции при дефекти

Гаранционната услуга не удължава гаранционния срок. Това важи също и за сменените и ремонтирани части. За евентуално наличните повреди и дефекти още при покупката трябва да се съобщи веднага след разопаковането. Евентуалните ремонти след изтичане на гаранционния срок са срещу заплащане.

Обхват на гаранцията

Уредът е произведен грижливо според строгите изисквания за качество и добросъвестно изпитан преди доставка.

Гаранцията важи за дефекти в материала или производствени дефекти. Гаранцията не обхваща частите на продукта, които подлежат на нормално износване, поради което могат да бъдат разглеждани като бързоизносващи се части (например Шлифовъчен диск, затягащ фланец) или повредите на чупливи части (например прекъсвачи). Гаранцията отпада, ако уредът е повреден, неправилно използван или неподдържан технически. За правилната употреба на продукта трябва точно да се спазват всички указания в упътването за обслужване. Предназначение и действия, които не се препоръчват от упътването за експлоатация или за които то предупреждава, трябва задължително да се избягват. Продуктът е предназначен само за частна, а не за стопанска употреба. При злоупотреба и неправилно третиране, упо-

треба на сила и при интервенции, които не са извършени от клона на нашия оторизиран сервиз, гаранцията изгаря.

Процедура при гаранционен случай За да се гарантира бърза обработка на Вашия случай, следвайте следните указания:

- За всички запитвания подгответе касовата бележка и идентификационен номер (IAN 408299_2207) като доказателство за покупката.
- Вземете артикулния номер от фабричната табелка.
- При възникване на функционални или други дефекти първо се свържете по телефона или чрез имейл с долупосочения сервизен отдел. След това ще получите допълнителна информация за уреждането на Вашата рекламация.
- След съгласуване с нашия сервиз можете да изпратите дефектния продукт на посочения Ви адрес на сервиза безплатно за Вас, като приложите касовата бележка (касовия бон) и посочите в какво се състои дефектът и кога е възникнал. За да се избегнат проблеми с приемането и допълнителни разходи, задължително използвайте само адреса, който Ви е посочен. Осигурете изпращането да не е с неплатени транспортни разходи, с наложен платеж, като експресен товар или като друг специален товар. Изпратете уреда заедно с всички принадлежности, доставени при покупката, и осигурете достатъчно сигурна транспортна опаковка.



Ремонтен сервиз

Ремонти извън гаранцията можете да възложите на клона на нашия сервиз срещу заплащане. Той с удоволствие ще Ви направи предварителна калкулация. Можем да обработваме само уреди, които са достатъчно опаковани и изпратени с платени транспортни разходи. Внимание: Изпратете Вашия уред на клона на нашия сервиз почистен и с указание за дефекта.

Уредите, изпратени с неплатени транспортни разходи – с наложен платеж, като експресен или друг специален товар – не се приемат.

Service-Center



Сервизно обслужване

България

Тел.: 00800 111 4920

Е-мейл: grizzly@lidl.bg

IAN 408299_2207

Вносител

Моля, обърнете внимание, че следващият адрес не е адрес на сервиза. Първо се свържете с горепосочения сервизен център.

Гризли Туулс ГмБХ & Ко.КГ

Щокщетер Щрасе 20

63762 Гросостхайм

Германия

* Като физическо лице – потребител, независимо от настоящата търговска гаранция, Вие се ползвате от правата на законовата гаранция, предоставена от Закона за предоставяне на цифрово съдържание и цифрови услуги и за продажбата на стоки /ЗПЦСЦУПС/. По-специално Вие имате право при несъответствие на стоката да бъде извършен ремонт или замяна по Ваш избор, освен ако това е невъзможно или е свързано с непропорционално големи разходи за продавача. Вие имате право на пропорционално намаляване на цената или на разваляне на договора при наличие на условията на чл. 33, ал. 3 от ЗПЦСЦУПС. Условията и сроковете на законовата гаранция са регламентирани в глава трета, раздел II и III и в глава четвърта на ЗПЦСЦУПС

Резервни части / Принадлежности

Резервни части и принадлежности можете да получите на адрес www.grizzlytools.shop

Ако имате проблеми с поръчката, използвайте формуляра за контакт. Ако имате други въпроси, обърнете се към „Сервизно обслужване“ (вж. страница 252).

Position	Bezeichnung	Artikel-Nr.
A 9	Предпазител на ножа Нож на ножицата за храсти	91105637
A 10	Нож на ножицата за храсти	13700056
A 11	Предпазител на ножа Нож на ножицата за трева	91105638
A 12	Нож на ножицата за трева	13699995
A 13	Телескопична дръжка	91110314

Търсене на повреди

Проблем	Възможна причина	Отстраняване на проблема
Уредът не стартира	Уредът е изтощен	Заредете уреда (спазвайте отделното ръководство за експлоатация за батерията и зарядното устройство)
	Блокировката срещу включване (A 3) не е натисната правилно	Включване (вижте "Обслужване")
	Дефектен превключвател за включване/изключване (A 5)	Ремонт от сервизен център
Лош резултат от косенето	Прекалено много триене поради липсващо смазване	Смажете ножовете (A 10/12) (вижте „Почистване/поддръжка“)
	Замърсен нож (A 10/12)	Почистете ножа (A 10/12) (вижте „Почистване/поддръжка“)
	Ножът (A 10/12) е тъп или нацърбен	Наточете ножа (A 10/12) (вижте "Почистване/поддръжка" или го сменете (вижте "Резервни части/ принадлежности")
	Ножът (A 10/12) е повреден	Сменете ножа (A 10/12) (вижте „Резервни части/ Принадлежности“)

Περιεχόμενα

Εισαγωγή	254	Τηλεσκοπική λαβή	265
Σκοπός χρήσης	254	Εργασία με την τηλεσκοπική λαβή ...	265
Γενική περιγραφή	255	Ενεργοποίηση και απενεργοποίηση (με τηλεσκοπική λαβή)	265
Παραδοτέα υλικά	255	Γενικές υποδείξεις εργασίας	265
Περιγραφή λειτουργίας	255	Χρήση ως ψαλίδι γκαζόν/ ψαλίδι θάμνων.....	266
Επισκόπηση.....	255	Χρήση με την τηλεσκοπική λαβή.....	266
Τεχνικά στοιχεία	256	Καθαρισμός και συντήρηση	266
Χρόνος φόρτισης.....	257	Αποθήκευση	267
Υποδείξεις ασφάλειας	257	Απόσυρση/προστασία του περιβάλλοντος	267
Σύμβολα και εικονοσύμβολα	257	Εγγύηση	268
Γενικές υποδείξεις ασφαλείας για ηλεκτρικά εργαλεία	258	Σέρβις επισκευής	269
Υποδείξεις ασφαλείας για ψαλίδια για θαμνώδεις φράχτες	261	Service-Center	269
Υποδείξεις ασφαλείας για ψαλίδια γκαζόν	262	Εισαγωγέας	270
Χειρισμός	264	Ανταλλακτικά	270
Τοποθέτηση/αντικατάσταση εξαρτημάτων	264	Ανίχνευση βλαβών	271
Ενεργοποίηση και απενεργοποίηση	264	Μετάφραση της πρωτότυπης Δήλωσης συμμόρφωσης CE	287
Έλεγχος κατάστασης φόρτισης του συσσωρευτή.....	264	Επί μέρους σχεδιαγράμματα	289
Ρύθμιση γωνίας εργασίας	265		

Εισαγωγή

Συγχαρητήρια για την αγορά της νέας συσκευής σας. Προτιμήσατε να αγοράσετε ένα προϊόν ανώτερης ποιότητας. Η ποιότητα αυτής της συσκευής ελέγχθηκε κατά τη διάρκεια της παραγωγής, αλλά και σε τελικό έλεγχο. Με τον τρόπο αυτό εξασφαλίστηκε η λειτουργικότητα της συσκευής σας.



Οι οδηγίες χρήσης αποτελούν αναπόσπαστο τμήμα αυτού του προϊόντος. Περιέχουν σημαντικές υποδείξεις για την ασφάλεια, τη χρήση και διάθεση της συσκευής. Πριν τη χρήση του προϊόντος να εξοικειωθείτε με όλες τις οδηγίες χειρισμού

και τις υποδείξεις ασφαλείας. Να χρησιμοποιείτε το προϊόν μόνο όπως περιγράφεται και μόνο για τον αναφερόμενο σκοπό. Να φυλάξετε καλά τις οδηγίες και να τις παραδώσετε σε τρίτους μαζί με το προϊόν.

Σκοπός χρήσης

Η συσκευή προορίζεται μόνο για την κοπή λεπτών κλαδιών σε πρασιές και θάμνους και για την κοπή γκαζόν στις άκρες και μπορντούρες σε ιδιωτικούς κήπους. Αυτή η συσκευή δεν είναι κατάλληλη για επαγγελματική χρήση. Σε περίπτωση

επαγγελματικής χρήσης παύει να ισχύει η εγγύηση. Η συσκευή προορίζεται για χρήση από ενήλικα άτομα. Οι νέοι που έχουν συμπληρώσει το 16ο έτος της ηλικίας τους επιτρέπεται να χρησιμοποιούν τη συσκευή μόνο υπό επίβλεψη.

Κάθε άλλη χρήση που δεν επιτρέπεται ρητά στις Οδηγίες αυτές, μπορεί να προκαλέσει ζημιές στη συσκευή και να προκαλέσει σοβαρό κίνδυνο για τον χρήστη. Ο χειριστής ή ο χρήστης ευθύνεται για ατυχήματα ή βλάβες άλλων ατόμων ή της περιουσίας τους. Ο κατασκευαστής δεν ευθύνεται για ζημιές που προκλήθηκαν από μη ενδεδειγμένη χρήση ή εσφαλμένο χειρισμό.

Η συσκευή αποτελεί τμήμα της σειράς X 12 V TEAM της Parkside και λειτουργεί με μπαταρίες της σειράς X 12 V TEAM της Parkside. Η φόρτιση των μπαταριών επιτρέπεται αποκλειστικά με φορτιστές της σειράς X 12 V TEAM της Parkside.

Γενική περιγραφή

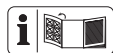

Η απεικόνιση των σημαντικών εξαρτημάτων λειτουργίας βρίσκεται στην μπροστινή και πίσω ανοιγόμενη σελίδα.

Παραδοτέα υλικά

Βγάλτε τη συσκευή από τη συσκευασία και ελέγξτε, αν είναι πλήρης. Διαθέστε τα υλικά συσκευασίας σύμφωνα με τους κανονισμούς.

- Συσκευή
- Λεπίδα ψαλιδιού γκαζόν + Προστατευτικό λεπίδας
- Μαχαίρι ψαλιδιού θάμνων + Προστατευτικό λεπίδας
- Τηλεσκοπική λαβή
- Οδηγιών χρήσης



Η μπαταρία και ο φορτιστής δεν περιλαμβάνονται.



Λαμβάνετε υπόψη τις υποδείξεις ασφάλειας και τις οδηγίες σχετικά με τη φόρτιση και τη σωστή χρήση που αναφέρονται στις οδηγίες λειτουργίας του συσσωρευτή και του φορτιστή της σειράς (Parkside) X 12 V Team. Θα βρείτε μια λεπτομερή περιγραφή για τη διαδικασία φόρτισης και περισσότερες πληροφορίες στις ξεχωριστές οδηγίες χειρισμού.

Περιγραφή λειτουργίας

Το ψαλίδι μπαταρίας για γκαζόν και για θάμνους είναι μία συσκευής συνδυασμένης χρήσης με δύο αντικαθιστώμενα κοπτικά συστήματα.

Κατά τη χρήση σαν ψαλίδι θάμνων χρησιμοποιείται σαν κοπτικό εξάρτημα ένα διπλό μαχαίρι. Τα αρπακτικά δόντια είναι στο πλάι στρογγυλεμένα για λόγους ασφαλείας και τοποθετημένα σε σταυρωτή διάταξη ώστε να μειωθεί ο κίνδυνος τραυματισμών. Κατά τη χρήση σαν ψαλίδι χόρτων χρησιμοποιείται σαν κοπτικό εξάρτημα ένα ξυράφι με πολλά δόντια. Η λειτουργία των εξαρτημάτων χειρισμού προκύπτει από τις περιγραφές που ακολουθούν.

Επισκόπηση



Συσκευή:

- 1 Κεφαλή συσκευής
- 2 Ένδειξη κατάστασης φόρτισης (LED)
- 3 Φραγή ενεργοποίησης, συσκευή
- 4 Λαβή συσκευής
- 5 Διακόπτης on/off, συσκευή
- 6 Απασφάλιση για την κλίση της λαβής συσκευής
- 7 Απασφάλιση για την περιστροφή της κεφαλής κοπής
- 8 Πλήκτρο απασφάλισης

Εξαρτήματα:

- 9 Προστατευτικό λεπίδας ψαλι-
διού θάμνων
- 10 Μαχαίρι ψαλιδιού θάμνων
- 11 Προστατευτικό λεπίδας ψαλι-
διού γκαζόν
- 12 Λεπίδα ψαλιδιού γκαζόν
- 13 Τηλεσκοπική λαβή

D 14 Τροφοδοτικό

- E** 15 Βάση συσκευής
16 Βύσμα
17 Υποδοχή

- F** 18 Βίδα ρύθμισης, τηλεσκοπική λαβή
19 Φραγή ενεργοποίησης, τηλεσκο-
πική λαβή
20 Διακόπτης ενεργο-/απενεργοποι-
ησης, τηλεσκοπική λαβή

Τεχνικά στοιχεία

**Επαναφορτιζόμενο ψαλίδι
μπορντούρας και γκαζόν ...PGSA 12 A1**

Τάση κινητήρα U 12 V ==
(Συνεχές ρεύμα)

Αριθμός στροφών μέτρησης.... 1200 min⁻¹

Επιτρεπόμενη στάθμη θορύβου (L_{WA})
εγγυημένη 85 dB

Βάρος
(συμπερ. εξαρτημάτων, χωρίς συσσω-
ρευτή)..... περ. 1,66 kg

Λεπίδα ψαλιδιού γκαζόν

Πλάτος κοπής..... 120 mm

Στάθμη ηχητικής πίεσης
(L_{pA}) 72,7 dB; K_{pA}= 3 dB

Στάθμη ηχητικής ισχύος (L_{WA})
Μετρημένη 80,7 dB; K_{WA}= 2,37 dB

Δονήσεις (a_h)
χωρίς τηλεσκοπική

λαβή 1,89 m/s², K= 1,5 m/s²

με τηλεσκοπική
λαβή 1,12 m/s², K= 1,5 m/s²

Λεπίδα ψαλιδιού θάμνων

Μήκος κοπής..... 170 mm

Μέγ. πάχος κοπής..... 7,9 mm

Στάθμη ηχητικής πίεσης
(L_{pA}) 69,4 dB; K_{pA}= 3 dB

Στάθμη ηχητικής ισχύος (L_{WA})
Μετρημένη 80,4 dB; K_{WA}= 2,01 dB

Δονήσεις (a_h)..... 2,02 m/s², K= 1,5 m/s²

Οι τιμές θορύβου κ ι δονήσεων
εξ κριβώνοντ ι σύμφωνα με τους κ νόμες
κ ι τους κ νοτισμούς που ν φέροντ ι
στη δήλωση συμμόρφωσης.

Η αφερόμενη τιμή μετάδοσης δόνησης μετρή-
θηκε βάσει τυποποιημένης μεθόδου δοκιμής
και μπορεί να χρησιμοποιηθεί για τη σύγκριση
μίας ηλεκτρικής συσκευής με μία άλλη.
Η αναφερόμενη τιμή μετάδοσης δόνησης
μπορεί επίσης να χρησιμοποιηθεί και για
αρχική εκτίμηση της έκθεσης.



Προειδοποίηση:

Η τιμή μετάδοσης της δόνησης
μπορεί να διαφέρει κατά την πραγ-
ματική χρήση της ηλεκτρικής συ-
σκευής από την αναφερόμενη τιμή,
ανάλογα με τον τρόπο χρήσης της.
Προσπαθείτε να διατηρείτε την
επιβάρυνση λόγω κραδασμών όσο
μικρότερη γίνεται. Μέτρα για τη μεί-
ωση της επιβάρυνσης λόγω κραδα-
σμών είναι για παράδειγμα η χρήση
γαντιών κατά τη χρήση του εργαλεί-
ου και ο περιορισμός του χρόνου
εργασίας. Εδώ πρέπει να ληφθούν
υπόψιν όλα τα στάδια λειτουργίας
(για παράδειγμα ο χρόνος κατά τον
οποίο το ηλεκτρικό εργαλείο είναι
απενεργοποιημένο και ο χρόνος
κατά τον οποίο το ηλεκτρικό εργα-
λείο είναι μεν ενεργοποιημένο, αλλά
λειτουργεί χωρίς επιβάρυνση).

Χρόνος φόρτισης

Η συσκευή αποτελεί τμήμα της σειράς X 12 V TEAM της Parkside και λειτουργεί με μπαταρίες της σειράς X 12 V TEAM της Parkside. Η φόρτιση των μπαταριών της σειράς X 12 V TEAM της Parkside επιτρέπεται αποκλειστικά με φορτιστές της σειράς X 12 V TEAM της Parkside.

Σας συστήνουμε να θέτετε σε λειτουργία την παρούσα συσκευή αποκλειστικά με τους εξής συσσωρευτές:

PAPK 12 A3, PAPK 12 B3, PAPK 12 A4, PAPK 12 B4, PAPK 12 C1, PAPK 12 D1. Σας συστήνουμε να φορτίζετε αυτούς τους συσσωρευτές με τις εξής συσκευές φόρτισης:
PLGK 12 A2, PLGK 12 B2, PDSLK 12 A1, PDSLK 12 A2, PLGK 12 A3.

Χρόνος φόρτισης (ελάχ.)	PAPK 12 A1 PAPK 12 A3	PAPK 12 A2	PAPK 12 B1 PAPK 12 B2 PAPK 12 B3	PAPK 12 D1
PLGK 12 A1	60	60	120	150
PLGK 12 A2	60	60	120	150
PLGK 12 B2 PDSLK 12 A1	30	45	60	80
PDSLK 12 A2	60	45	60	80

Υποδείξεις ασφάλειας



Αυτή η μηχανή μπορεί να προκαλέσει σοβαρούς τραυματισμούς όταν δεν χρησιμοποιηθεί σωστά! Πριν αρχίσετε να εργάζεστε με τη συσκευή διαβάστε προσεκτικά τις Οδηγίες χρήσης και τις Υποδείξεις ασφαλείας και εξοικειωθείτε με τα εξαρτήματα της συσκευής.



Σύμβολο υποχρέωσης με στοιχεία για την πρόληψη ζημιών.



Σύμβολο υπόδειξης με πληροφορίες για τον καλύτερο χειρισμό της συσκευής.

Σύμβολα και εικονοσύμβολα

Σύμβολα στις οδηγίες



Σύμβολα κινδύνου με στοιχεία για την πρόληψη προσωπικών και υλικών ζημιών.



Υφίσταται κίνδυνος τραυματισμών από ηλεκτροπληξία.



Η παρούσα συσκευή είναι τμήμα της σειράς X 12 V TEAM



Πριν την πρώτη θέση σε λειτουργία διαβάστε προσεκτικά τις Οδηγίες χρήσης.



Προσοχή!



Φοράτε προστασία για την ακοή



Φοράτε προστασία για τα μάτια



Κίνδυνος - Κρατάτε τα χέρια μακριά από το μαχαίρι



Το κοπτικό εργαλείο συνεχίζει να κινείται λίγο και μετά την απενεργοποίηση.



Μη χρησιμοποιείτε τη συσκευή όταν βρέχει, όταν κάνει κακοκαιρία, σε υγρό περιβάλλον ή όταν η πρασιά ή τα χόρτα είναι υγρά.



Κίνδυνος τραυματισμού από εκσφενδονιζόμενα τεμάχια!



Απομακρύνετε τα πρόσωπα που βρίσκονται κοντά στη συσκευή από την περιοχή κινδύνου.



Στοιχεί στάθμης ηχητικής ισχύος Μπα σε dB.



Μην πετάτε τις ηλεκτρικές συσκευές στα σκουπίδια.

Γενικές υποδείξεις ασφαλείας για ηλεκτρικά εργαλεία



ΠΡΟΕΙΔΟΠΟΙΗΣΗ! Διαβάστε όλες τις υποδείξεις ασφαλείας, τις οδηγίες, τις εικόνες και τα τεχνικά δεδομένα που συνοδεύουν το παρόν ηλεκτρικό εργαλείο. Παραλείψεις στην τήρηση των υποδείξεων ασφαλείας και των οδηγιών μπορούν να οδηγήσουν σε ηλεκτροπληξία, πυρκαγιά και/ή βαρείς τραυματισμούς.

Διατηρείτε όλες τις υποδείξεις ασφαλείας και τις οδηγίες για μελλοντική αναφορά.

Η έννοια „ηλεκτρικά εργαλεία“, που χρησιμοποιείται στις υποδείξεις ασφαλείας, αναφέρεται σε ηλεκτρικά εργαλεία που λειτουργούν με το ηλεκτρικό δίκτυο (με καλώδιο ρεύματος) και σε ηλεκτρικά εργαλεία που λειτουργούν με συσσωρευτή (δίχως καλώδιο ρεύματος).

1) ΑΣΦΑΛΕΙΑ ΣΤΗ ΘΕΣΗ ΕΡΓΑΣΙΑΣ:

- α) **Να διατηρείτε τη θέση εργασίας σας καθαρή και καλά φωτισμένη.** Σε όχι τακτικούς ή όχι καλά φωτισμένους χώρους εργασίας δημιουργούνται ατυχήματα.
- β) **Μην εργάζεστε με το ηλεκτρικό εργαλείο σε εκρηκτικό περιβάλλον, στο οποίο βρίσκονται εύφλεκτα υγρά, αέρια ή σκόνης.** Τα ηλεκτρικά εργαλεία παράγουν σπινθήρες που μπορούν να αναφλέξουν τη σκόνη και τους ατμούς.
- γ) **Να κρατάτε μακριά τα παιδιά κατά τη διάρκεια χρήσης του ηλεκτρικού εργαλείου/αλυσοπρίονου.** Εάν δεν είστε καλά συγκεντρωμένοι, δεν αποκλείεται να χάσετε τον έλεγχο επί της συσκευής.

2) ΗΛΕΚΤΡΙΚΗ ΑΣΦΑΛΕΙΑ:

- α) **Το βύσμα του ηλεκτρικού εργαλείου πρέπει να ταιριάζει στην πρίζα. Δεν επιτρέπεται καμία τροποποίηση του βύσματος. Μη χρησιμοποιείτε προσαρμογές βυσμάτων μαζί με γειωμένες ηλεκτρικές συσκευές.** Όταν δεν έχουν αλλαχτεί τα βύσματα και όταν χρησιμοποιείτε κατάλληλες πρίζες, μειώνεται ο κίνδυνος ηλεκτροπληξίας.
- β) **Να αποφεύγετε την σωματική επαφή με γειωμένες επιφάνειες όπως**

τις γειωμένες επιφάνειες σωλήνων, θερμάνσεων, εστιών και ψυγείων.

Υπάρχει ιδιαίτερος κίνδυνος ηλεκτροπληξίας, όταν το ὄμμα σας είναι γειωμένο.

- γ) **Μην εκθέτετε το ηλεκτρικό εργαλείο σε βροχή ή υγρασία.** Η διείσδυση νερού σε ηλεκτρική συσκευή αυξάνει τον κίνδυνο ηλεκτροπληξίας.
 - δ) **Μη μεταφέρετε το ηλεκτρικό εργαλείο κρατώντας το από το καλώδιο, μη κρεμάτε τη συσκευή από το καλώδιο και μη χρησιμοποιείτε το καλώδιο για να τραβήξετε το βύσμα από την πρίζα. Να προστατεύετε το καλώδιο από ψηλές θερμοκρασίες, λάδι, αιχμηρές άκρες και κινούμενα τμήματα της συσκευής.** Τα ελαττωματικά ή μπερδεμένα καλώδια αυξάνουν τον κίνδυνο ηλεκτροπληξίας.
 - ε) **Εάν εργάζεστε με το ηλεκτρικό εργαλείο στο ύπαιθρο, να χρησιμοποιείτε μόνο μπαλαντέζες που είναι κατάλληλες για το ύπαιθρο.** Η χρήση μίας μπαλαντέζας κατάλληλης για το ύπαιθρο μειώνει τον κίνδυνο ηλεκτροπληξίας.
 - η) **Όταν η λειτουργία του ηλεκτρικού εργαλείου σε υγρό περιβάλλον δεν μπορεί να αποφευχθεί, χρησιμοποιήστε έναν διακόπτη διαρροής έντασης.** Η χρήση ενός διακόπτη διαρροής έντασης μειώνει τον κίνδυνο ηλεκτροπληξίας.
- 3) ΑΣΦΑΛΕΙΑ ΑΤΟΜΩΝ:**
- α) **Να είστε προσεκτικοί, να προσέχετε τί κανετε, και να εργάζεστε συνετά με το ηλεκτρικό εργαλείο. Μη χρησιμοποιείτε το ηλεκτρικό εργαλείο όταν είστε κουρασμένοι ή υπό την επήρεια ναρκωτικών, οινοπνευματωδών ποτών ή φαρμάκων. Μόνο**

μία στιγμή απροσεξίας κατά τη χρήση του ηλεκτρικού εργαλείου μπορεί να προκαλέσει σοβαρούς τραυματισμούς.

- β) **Να χρησιμοποιείτε τα μέσα ατομικής προστασίας και πάντα προστατευτικά γυαλιά.** Η χρήση των μέσων ατομικής προστασίας όπως αντιολισθητικά υποδήματα, προστατευτικό κράνος και ωτοπροστασία, μειώνει τον κίνδυνο τραυματισμών.
- γ) **Να αποφεύγετε την αθέλητη θέση σε λειτουργία. Σιγουρευτείτε πως το ηλεκτρικό εργαλείο είναι απενεργοποιημένο πριν το συνδέσετε με την παροχή ρεύματος, πριν το σηκώσετε και πριν το μεταφέρετε.** Εάν κατά την μεταφορά του ηλεκτρικού αλυσοπριόνου έχετε το χέρι σας στον διακόπτη ή η συσκευή είναι ενεργοποιημένη όταν τη συνδέσετε με την παροχή ρεύματος, δεν αποκλείονται ατυχήματα.
- δ) **Πριν ενεργοποιήσετε το ηλεκτρικό εργαλείο να αφαιρέστε ενδεχόμενα εργαλεία ρύθμισης ή κλειδιά.** Ένα εργαλείο ρύθμισης ή κλειδί που βρίσκεται στο περιστρεφόμενο τμήμα της συσκευής, μπορεί να οδηγήσει σε τραυματισμούς.
- ε) **Να αποφεύγετε τη μη φυσιολογική στάση του σώματος. Φροντίστε να στέκεστε σταθερά και να κρατάτε πάντα την ισορροπία σας.** Έτσι μπορείτε να ελέγχετε το ηλεκτρικό εργαλείο ακόμη και σε απρόοπτες περιστάσεις.
- ζ) **Να φοράτε πάντα τον κατάλληλο ρουχισμό εργασίας. Μη φοράτε φαρδιά ρούχα ή κοσμήματα. Να κρατάτε τα μαλλιά, τα ρούχα και τα γάντια μακριά από κινούμενα εξαρτήματα.** Τα φαρδιά ρούχα, τα κοσμήματα ή τα μακριά μαλλιά θα μπορούσαν να πιαστούν από τα κινούμενα εξαρτήματα.

η) Εάν είναι δυνατή η συναρμολόγηση εξαρτημάτων απορρόφησης σκόνης ή σκούπας, πρέπει αυτά να τοποθετούνται και να χρησιμοποιούνται σωστά. Η χρήση απορροφητή σκόνης μπορεί να μειώσει τους κινδύνους που προκαλεί η σκόνη.

θ) Μην έχετε εσφαλμένη άποψη της ασφάλειας και μην παρακάμπτετε τους κανόνες ασφάλειας για ηλεκτρικά εργαλεία ακόμα και εάν έχετε εξοικειωθεί με το ηλεκτρικό εργαλείο μετά από πολλαπλές χρήσεις. Απρόσεκτοι χειρισμοί μπορούν μέσα σε κλάσματα του δευτερολέπτου να οδηγήσουν σε σοβαρούς τραυματισμούς.

4) ΧΡΗΣΗ ΚΑΙ ΦΡΟΝΤΙΔΑ ΤΟΥ ΗΛΕΚΤΡΙΚΟΥ ΕΡΓΑΛΕΙΟΥ:

α) Προσέξτε να μην υπερφορτώνετε τη συσκευή. Να χρησιμοποιείτε τα ηλεκτρικά εργαλεία που είναι κατάλληλα για την εργασία σας. Με το κατάλληλο ηλεκτρικό εργαλείο εργάζεστε καλύτερα και ασφαλέστερα στο αναφερόμενο πεδίο ισχύος.

β) Μη χρησιμοποιείτε ηλεκτρικά εργαλεία, ο διακόπτης των οποίων είναι ελαττωματικός. Ένα ηλεκτρικό εργαλείο που δεν μπορεί να ενεργοποιηθεί ή να απενεργοποιηθεί είναι επικίνδυνο και πρέπει να επισκευαστεί.

γ) Τραβήξτε το βύσμα από την πρίζα και/ή απομακρύνετε έναν αποσπώμενο συσσωρευτή προτού διεξάγετε ρυθμίσεις στη συσκευή, προτού αλλάξετε εξαρτήματα εργαλείων χρήσης ή αποθηκεύσετε το ηλεκτρικό εργαλείο. Με τον τρόπο αυτό δεν είναι δυνατή η αθέλητη ενεργοποίηση του ηλεκτρικού εργαλείου.

δ) Να φυλάγετε το ηλεκτρικό εργαλείο, όταν δεν το χρησιμοποιείτε, μακριά

από παιδιά. Μην αφήνετε να χρησιμοποιούν τη συσκευή άτομα που δεν είναι εξοικειωμένα μαζί της ή που δεν διάβασαν αυτές τις οδηγίες. Τα ηλεκτρικά εργαλεία είναι επικίνδυνα, όταν χρησιμοποιούνται από άτομα χωρίς πείρα.

ε) Φροντίζετε το ηλεκτρικό εργαλείο και το εργαλείο χρήσης με προσοχή. Ελέγξτε εάν λειτουργούν άψογα και δεν μπλοκάρουν όλα τα κινούμενα τμήματα ή εάν έχουν σπάσει εξαρτήματα ή ορισμένα τμήματα έχουν ζημιές που εμποδίζουν την άψογη λειτουργία του ηλεκτρικού εργαλείου. Δώστε να επισκευαστούν τα ελαττωματικά εξαρτήματα πριν χρησιμοποιήσετε τη συσκευή. Πολλά ατυχήματα οφείλονται σε ηλεκτρικά εργαλεία που δεν έχουν συντηρηθεί σωστά.

ζ) Τα κοπτικά εξαρτήματα να διατηρούνται πάντα ακονισμένα και καθαρά. Τα προσεγμένα κοπτικά εξαρτήματα με ακονισμένες λάμες δεν μπλοκάρουν εύκολα και κινούνται καλύτερα.

η) Να χρησιμοποιείτε το ηλεκτρικό εργαλείο, τα εξαρτήματά του, τα πρόσθετα εργαλεία κλπ. μόνο σύμφωνα με αυτές τις οδηγίες. Να λάβετε υπόψη σας τις συνθήκες εργασίας και το είδος της εργασίας σας. Η χρήση του ηλεκτρικού εργαλείου για άλλες εργασίες εκτός αυτών για τις οποίες προορίζεται, μπορεί να προκαλέσει επικίνδυνες περιστάσεις.

θ) Διατηρείτε τις λαβές και τις επιφάνειες λαβών στεγνές, καθαρές και χωρίς λάδια και γράσα. Οι ολισθηρές λαβές και επιφάνειες λαβών δεν επιτρέπουν έναν ασφαλή χειρισμό και έλεγχο του ηλεκτρικού εργαλείου σε απρόβλεπτες καταστάσεις.

5) ΠΡΟΣΕΚΤΙΚΟΣ ΧΕΙΡΙΣΜΟΣ ΚΑΙ ΧΡΗΣΗ ΜΠΑΤΑΡΙΩΝ

- α) **Να φορτίζετε τις μπαταρίες μόνο με φορτιστές που συνιστώνται από τον κατασκευαστή.** Για ένα φορτιστή που προορίζεται μόνο για ένα είδος μπαταριών, υφίσταται κίνδυνος πυρκαγιάς όταν χρησιμοποιηθεί με άλλες μπαταρίες.
- β) **Να χρησιμοποιείτε μόνο τις κατάλληλες μπαταρίες στα ηλεκτρικά εργαλεία.** Η χρήση άλλων μπαταριών μπορεί να προκαλέσει τραυματισμούς και κίνδυνο πυρκαγιάς.
- γ) **Η μπαταρία που δεν χρησιμοποιείται να βρίσκεται μακριά από συνδετήρες, κέρματα, κλειδιά, καρφιά, βίδες ή άλλα μεταλλικά μικροαντικείμενα που θα μπορούσαν να προκαλέσουν γεφύρωση των επαφών.** Ένα ενδεχόμενο βραχυκύκλωμα μεταξύ των επαφών της μπαταρίας μπορεί να έχει σαν συνέπεια εγκαύματα ή φωτιά.
- δ) **Σε περίπτωση εσφαλμένης χρήσης μπορεί να εξέλθει υγρό από τη μπαταρία. Να αποφεύγετε την επαφή με το υγρό αυτό. Σε περίπτωση αθέλητης επαφής, ξεπλύντε με νερό.** Εάν το υγρό πάει στα μάτια, συμβουλευθείτε και ένα γιατρό. Το εξερχόμενο υγρό από μπαταρία μπορεί να προκαλέσει δερματικούς ερεθισμούς ή και εγκαύματα.
- ε) **Μη χρησιμοποιείτε έναν φθαρμένο ή παραμορφωμένο συσσωρευτή.** Φθαρμένοι ή τροποποιημένοι συσσωρευτές μπορεί να συμπεριφερθούν απρόβλεπτα και να οδηγήσουν σε πυρκαγιά, έκρηξη ή κίνδυνο τραυματισμών.
- ζ) **Μην εκθέτετε τους συσσωρευτές σε πυρκαγιά ή σε υψηλές θερμοκρασίες**

ες. Πυρκαγιά ή θερμοκρασίες πάνω από 130 °C μπορούν να προκαλέσουν έκρηξη.

- η) **Τηρείτε όλες τις οδηγίες σχετικά με τη φόρτιση και μη φορτίζετε το συσσωρευτή ή το επαναφορτιζόμενο εργαλείο εκτός του αναφερόμενου στις οδηγίες λειτουργίας τομέα θερμοκρασίας.** Λάθος φόρτιση ή φόρτιση εκτός του επιτρεπόμενου τομέα θερμοκρασίας μπορεί να καταστρέψει το συσσωρευτή και να αυξήσει τον κίνδυνο πυρκαγιάς.

6) ΣΕΡΒΙΣ:

- α) **Η επισκευή του ηλεκτρικού σας εργαλείου να εκτελείται μόνο από εξειδικευμένο προσωπικό και να χρησιμοποιούνται μόνο γνήσια ανταλλακτικά.** Έτσι εξασφαλίζεται η ασφάλεια του ηλεκτρικού σας εργαλείου.
- β) **Ποτέ μη συντηρείτε φθαρμένους συσσωρευτές.** Όλες οι εργασίες συντήρησης συσσωρευτών πρέπει να διεξάγονται μόνο από τον κατασκευαστή ή εξουσιοδοτημένες υπηρεσίες εξυπηρέτησης πελατών.

Υποδείξεις ασφάλειας για ψαλίδια για θαμνώδεις φράχτες

- α) **Διατηρείτε όλα τα τμήματα του σώματος μακριά από τη λεπίδα. Μη επιχειρήσετε να αφαιρέσετε τα υπολείμματα κοπής ή να συγκρατήσετε το υλικό προς κοπή, όταν κινούνται οι λεπίδες.** Οι λεπίδες συνεχίζουν να κινούνται μετά την απενεργοποίηση του διακόπτη. Μια στιγμή απροσεξίας κατά τη χρήση του ψαλιδιού για θαμνώδεις φράχτες μπορεί να οδηγήσει

σε σοβαρούς τραυματισμούς.

β) **Μεταφέρετε το ψαλίδι για θαμνώδεις φράχτες από τη λαβή με ακινητοποιημένη λεπίδα και προσέχετε ώστε να μην πατήσετε τον διακόπτη.** Χάρη στη σωστή μεταφορά του ψαλιδιού για θαμνώδεις φράχτες μειώνεται ο κίνδυνος μη ηθελημένης λειτουργίας και επακόλουθου τραυματισμού από τη λεπίδα.

γ) **Όταν μεταφέρετε ή φυλάσσετε το ψαλίδι για θαμνώδεις φράχτες, τοποθετείτε πάντα την επικάλυψη πάνω από τη λεπίδα.** Ο σωστός χειρισμός του ψαλιδιού για θαμνώδεις φράχτες μειώνει τον κίνδυνο τραυματισμού από τη λεπίδα.

δ) **Εξασφαλίζετε ότι όλοι οι διακόπτες είναι απενεργοποιημένοι και ο συσσωρευτής έχει αφαιρεθεί ή απενεργοποιηθεί, προτού απομακρύνετε μαγκωμένο υλικό κοπής ή συντηρήσετε το μηχάνημα.** Μια μη αναμενόμενη λειτουργία του ψαλιδιού για θαμνώδεις φράχτες κατά την απομάκρυνση κολλημένου υλικού κοπής, μπορεί να οδηγήσει σε σοβαρούς τραυματισμούς.

ε) **Κρατάτε το ψαλίδι για θαμνώδεις φράχτες μόνο από τις μονωμένες επιφάνειες λαβών διότι η λεπίδα κοπής μπορεί να συναντήσει κρυμμένους αγωγούς ρεύματος.** Η επαφή της λεπίδας με έναν αγωγό υπό τάση μπορεί να θέσει υπό τάση και τα μεταλλικά τμήματα της συσκευής και να προκαλέσει ηλεκτροπληξία.

στ) **Διατηρείτε όλα τα καλώδια δικτύου μακριά από τον τομέα κοπής.** Τα καλώδια μπορούν να είναι κρυμμένα σε φράχτες θάμνων και θάμνους και να κοπούν κατά λάθος από τη λεπίδα.

ζ) **Μη χρησιμοποιείτε το ψαλίδι για θαμνώδεις φράχτες όταν έχει κακο-**

καιρία, ιδιαίτερα όταν υπάρχει κίνδυνος καταιγίδας. Έτσι μειώνεται ο κίνδυνος να χτυπηθείτε από κεραυνό.

ΠΡΟΣΘΕΤΕΣ ΥΠΟΔΕΙΞΕΙΣ ΑΣΦΑΛΕΙΑΣ

α) **Συστήνεται να ψάχνετε για ενδεχόμενα κρυμμένα αντικείμενα, π.χ. περιφράξεις και κρυμμένα καλώδια, στους φράχτες θάμνων και στους θάμνους.**

β) **Κρατάτε το ψαλίδι για θαμνώδεις φράχτες σωστά, π.χ. με τα δύο χέρια στις χειρολαβές, εάν υπάρχουν δύο χειρολαβές.** Η απώλεια ελέγχου της συσκευής μπορεί να οδηγήσει σε τραυματισμούς.

γ) Το ψαλίδι για θαμνώδεις φράχτες προβλέπεται για εργασίες κατά τις οποίες ο χειριστής στέκεται στο έδαφος και όχι σε σκάλα ή παρόμοια ασταθή επιφάνεια.

δ) **Συστήνεται πριν τη χρήση του ψαλιδιού για θαμνώδεις φράχτες ο χρήστης να εξασφαλίσει ότι η (οι) διάταξη (διατάξεις) ασφάλειας οιωνδήποτε κινούμενων εξαρτημάτων (π.χ. του επιμηκυμένου άξονα και του περιστρεφόμενου στοιχείου), εφόσον υπάρχουν, βρίσκονται (βρίσκονται) στη θέση ασφάλισης.**

Υποδείξεις ασφάλειας για ψαλίδια γκαζόν

α) **Μη χρησιμοποιείτε το ψαλίδι για γκαζόν όταν έχει κακοκαιρία, ιδιαίτερα όταν υπάρχει κίνδυνος καταιγίδας.** Έτσι μειώνεται ο κίνδυνος να χτυπηθείτε από κεραυνό.

β) **Διατηρείτε όλα τα καλώδια δικτύου μακριά από τον τομέα κοπής.** Τα καλώδια μπορούν να είναι κρυμμένα και να κοπούν κατά λάθος από τη λεπίδα.

- γ) Κρατάτε το ψαλίδι για γκαζόν μόνο από τις μονωμένες επιφάνειες λαβών διότι η λεπίδα κοπής μπορεί να συναντήσει κρυμμένους αγωγούς ρεύματος. Η επαφή της λεπίδας με έναν αγωγό υπό τάση μπορεί να θέσει υπό τάση και τα μεταλλικά τμήματα της συσκευής και να προκαλέσει ηλεκτροπληξία.
- δ) Διατηρείτε όλα τα τμήματα του σώματος μακριά από τη λεπίδα. Μην επιχειρήσετε να αφαιρέσετε τα υπολείμματα κοπής ή να συγκρατήσετε το υλικό προς κοπή, όταν κινούνται οι λεπίδες. Οι λεπίδες συνεχίζουν να κινούνται μετά την απενεργοποίηση του διακόπτη. Μια στιγμή απροσεξίας κατά τη χρήση του ψαλιδιού για γκαζόν μπορεί να οδηγήσει σε σοβαρούς τραυματισμούς.
- ε) **Εξασφαλίστε ότι ο διακόπτης είναι απενεργοποιημένος και ο συσσωρευτής έχει αφαιρεθεί ή απενεργοποιηθεί, προτού απομακρύνετε μαγκωμένο υλικό κοπής ή συντηρήσετε το ψαλίδι για γκαζόν.** Μια μη αναμενόμενη λειτουργία του ψαλιδιού για γκαζόν κατά την απομάκρυνση κολλημένου υλικού κοπής ή κατά τη συντήρηση, μπορεί να οδηγήσει σε σοβαρούς τραυματισμούς.
- στ) **Μεταφέρετε τα ψαλίδια για γκαζόν από τη λαβή με ακινητοποιημένη λεπίδα και προσέχετε ώστε να μην πατήσετε τον διακόπτη.** Χάρη στη σωστή μεταφορά του ψαλιδιού για γκαζόν μειώνεται ο κίνδυνος μη ηελημένης λειτουργίας και επακόλουθου τραυματισμού από τη λεπίδα.
- ζ) **Όταν μεταφέρετε ή φυλάσσετε το ψαλίδι για γκαζόν, τοποθετείτε πάντα την επικάλυψη πάνω από τη λεπίδα.** Ο σωστός χειρισμός του ψαλιδιού για γκαζόν μειώνει τον κίνδυνο τραυματισμού από τη λεπίδα.

ΠΡΟΣΘΕΤΕΣ ΥΠΟΔΕΙΞΕΙΣ ΑΣΦΑΛΕΙΑΣ

- α) Ερευνήστε το χώρο εργασίας για ξένα αντικείμενα, π.χ. χαλίκια και κρυμμένους αγωγούς.
- β) Κρατάτε το ψαλίδι για γκαζόν σωστά.
- γ) Να εργάζεστε με τη συσκευή ενώ στέκεστε στο έδαφος, όχι επάνω σε σκάλες ή άλλες ασταθείς επιφάνειες.

ΥΠΟΛΕΙΠΟΜΕΝΟΙ ΚΙΝΔΥΝΟ

Ακόμη και σε περίπτωση σωστής και κανονικής χρήσης αυτού του ηλεκτρικού εργαλείου, υφίστανται πάντα υπόλειπόμενοι κίνδυνοι. Οι ακόλουθοι κίνδυνοι μπορούν να παρουσιαστούν ανάλογα με το είδος κατασκευής και το μοτέλο αυτού του ηλεκτρικού εργαλείου:

- α) Τέμνοντα τραύματα
- β) Βλάβες της ακοής, εάν δεν χρησιμοποιηθεί κατάλληλη ηχοπροστασία.
- γ) Βλάβη στα μάτια στην περίπτωση που δεν φοράτε κατάλληλη προστασία για τα μάτια.
- δ) Βλάβες της υγείας που προκαλούνται από δονήσεις χεριού-βραχίονα, εάν η συσκευή χρησιμοποιηθεί για μεγαλύτερο χρονικό διάστημα ή δεν τηρείται και δεν συντηρείται σωστά.



Προσοχή! Αυτό το ηλεκτρικό εργαλείο δημιουργεί κατά τη λειτουργία ένα ηλεκτρομαγνητικό πεδίο. Αυτό το πεδίο δεν αποκλείεται υπό ορισμένες συνθήκες να επηρεάσει τη λειτουργία, ενεργητικά ή παθητικά ιατρικά εμφυτεύματα. Προς αποφυγή του κινδύνου σοβαρών ή

και θανατηφόρων τραυματισμών, συνιστούμε σε άτομα με ιατρικά εμφυτεύματα να συμβουλευθούν τον γιατρό τους και τον κατασκευαστή του ιατρικού εμφυτεύματος, πριν χειριστούν τη μηχανή.

Χειρισμός



Λαμβάνετε υπόψη σας την ηχοπροστασία και τις τοπικές προδιαγραφές.



Τοποθέτηση/αντικατάσταση εξαρτημάτων



Φροντίστε να απενεργοποιείτε τη συσκευή και να αφαιρείτε τον συσσωρευτή από τη συσκευή πριν την τοποθέτηση ή αντικατάσταση των εξαρτημάτων για την αποφυγή κινδύνων και τραυματισμών.

Τοποθέτηση εξαρτημάτων

1. Τοποθετήστε τη λεπίδα ψαλιδιού γκαζόν (12) ή τη λεπίδα ψαλιδιού θάμνων (10) στην υποδοχή σύνδεσης (14) στην κάτω πλευρά της κεφαλής κοπής (1).
2. Πιέστε το εξάρτημα στην κατεύθυνση της κεφαλής κοπής (1). Ασφαλίζει με χαρακτηριστικό ήχο.
Αφαίρεση εξαρτημάτων:
3. Πιέστε τα πλήκτρα απασφάλισης (8) στην κεφαλή κοπής (1) και αφαιρέστε το εξάρτημα (10/12).



Ενεργοποίηση και απενεργοποίηση

1. Πριν από την ενεργοποίηση αφαιρέστε, εφόσον απαιτείται, το προστατευτικό λεπίδας (9/11).

2. Για την ενεργοποίηση, ωθήστε την φραγή ενεργοποίησης (3) προς τα εμπρός και πατήστε τον διακόπτη ενεργο-/απενεργοποίησης (5). Κατόπιν, αφήστε τη φραγή ενεργοποίησης (3). Η συσκευή λειτουργεί με την ανώτερη ταχύτητα.
3. Για την απενεργοποίηση, αφήστε τον διακόπτη ενεργο-/απενεργοποίησης (5).



Μετά την απενεργοποίηση της συσκευής συνεχίζουν τα μαχαίρια να κινούνται για σύντομο χρονικό διάστημα. Αφήστε να ακινητοποιηθούν τελείως τα μαχαίρια. Μην αγγίζετε τα κινούμενα μαχαίρια και μη τα σταματάτε. Κίνδυνος τραυματισμού!

Έλεγχος κατάστασης φόρτισης του συσσωρευτή

Η ένδειξη κατάστασης φόρτισης (A 2) υποδεικνύει την κατάσταση φόρτισης του συσσωρευτή κατά τη διάρκεια του χειρισμού συσκευής.
Houd daartoe de aan-/uitknop (A 5) ingedrukt.

3 LED ανάβουν (κόκκινο-κίτρινο-πράσινο):

Συσσωρευτής φορτισμένος

2 LED ανάβουν (κόκκινο-κίτρινο):

Συσσωρευτής μερικώς φορτισμένος

1 LED ανάβει (κόκκινο):

Ο συσσωρευτής χρειάζεται φόρτιση

Ρύθμιση γωνίας εργασίας

B Κλίση λαβής συσκευής:

Η λαβή συσκευής (4) διαθέτει 3 γωνίες κλίσης:

1. Πιέστε την απασφάλιση (6) και φέρετε τη λαβή συσκευής (4) στην επιθυμητή γωνία.
2. Αφήστε την απασφάλιση (6), η λαβή συσκευής (4) ασφαλίζει.

C Περιστροφή κεφαλής συσκευής:

Η κεφαλή συσκευής (1) διαθέτει 7 θέσεις:

1. Τραβήξτε την απασφάλιση (7) προς τα κάτω και γυρίστε την κεφαλή συσκευής (1) στην επιθυμητή θέση.
2. Αφήστε την απασφάλιση (7), η κεφαλή συσκευής (1) ασφαλίζει.

Τηλεσκοπική λαβή

Εργασία με την τηλεσκοπική λαβή

E Ωθηση και αποσυναρμολόγηση συσκευής:

1. Ωθήστε τη συσκευή κατά μήκος της ράγας οδήγησης στη βάση συσκευής (15) της τηλεσκοπικής λαβής. Ασφαλίζει με χαρακτηριστικό ήχο.
2. Εισαγάγετε το βύσμα (16) στην υποδοχή (17) στην πίσω πλευρά της κεφαλής συσκευής (1).
3. Πριν την αποσυναρμολόγηση, αποσυνδέστε το βύσμα (16) από την υποδοχή (17).
4. Για την αποσυναρμολόγηση, τραβήξτε έξω τη συσκευή.

F Ρύθμιση μήκους τηλεσκοπικής λαβής

Ρυθμίστε το μήκος της τηλεσκοπικής λαβής (13) ανάλογα με το ύψος σας με τη βοήθεια της βίδας ρύθμισης (18).

1. Χαλαρώστε τη βίδα ρύθμισης (18).
2. Ρυθμίστε την τηλεσκοπική λαβή (13) στο επιθυμητό ύψος.
3. Στερεώστε τη θέση, σφίγγοντας τη βίδα ρύθμισης (18).

F Ενεργοποίηση και απενεργοποίηση (με τηλεσκοπική λαβή)

1. Πριν από την ενεργοποίηση, αφαιρέστε το προστατευτικό λεπίδας (A 11).
2. Για την ενεργοποίηση, πιέστε τη φραγή ενεργοποίησης (19) στη χειρολαβή της τηλεσκοπικής λαβής.
3. Με πατημένη τη φραγή ενεργοποίησης πιέστε τον διακόπτη ενεργο-/απενεργοποίησης (20) στη χειρολαβή της τηλεσκοπικής λάβης.
4. Αφήστε τη φραγή ενεργοποίησης. Η συσκευή λειτουργεί με την ανώτερη ταχύτητα.
5. Για την απενεργοποίηση, αφήστε τον διακόπτη ενεργο-/απενεργοποίησης.

Γενικές υποδείξεις εργασίας

- Να ελέγχετε τη συσκευή πριν από κάθε χρήση για ενδεχόμενα εμφανή ελαττώματα και για φθαρμένα ή ελαττωματικά εξαρτήματα.
- Να προσέχετε τις υποδείξεις καθαρισμού και συντήρησης της συσκευής.

Χρήση ως ψαλίδι γκαζόν/ ψαλίδι θάμνων



Κατά την κοπή να προσέχετε να μην μπαίνουν αντικείμενα όπως σύρμα, μεταλλικά τμήματα, πέτρες κλπ. στο μαχαίρι. Αυτό θα μπορούσε να προκαλέσει βλάβη στο κοπτικό σύστημα. Σε περίπτωση που μπλοκάρουν τα μαχαίρια από στερεά αντικείμενα, απενεργοποιήστε αμέσως τη συσκευή.

- Ελέγξτε τη σταθερή έδραση των βιδών στη ράβδο λεπίδας.
- Χρησιμοποιείτε μόνο αιχμηρές λεπίδες, ώστε να επιτυγχάνετε καλή απόδοση κοπής και να προστατεύετε τη συσκευή και τον συσσωρευτή.
- Μην επιβαρύνετε πολύ τη συσκευή κατά τη διάρκεια της εργασίας, για να μην ακινητοποιηθεί.

Εργασία με το ψαλίδι γρασιδιού

- Το γρασίδι κόβεται καλύτερα όταν είναι στεγνό και όχι πολύ ψηλό.

Εργασία με το ψαλίδι θάμνων

- Να κινείτε τη συσκευή ομοιόμορφα προς τα εμπρός.
- Η δίπλευρη μπάρα μαχαιριών είναι δυνατή η κοπή και προς τις δύο κατευθύνσεις ή με ταλαντώσεις από τη μία πλευρά προς την άλλη.

Χρήση με την τηλεσκοπική λαβή



Η τηλεσκοπική λαβή μπορεί να χρησιμοποιηθεί μόνο με τη λεπίδα ψαλιδιού γκαζόν!



Κατά τη χρήση, φροντίστε να μη σέρνεται η λεπίδα ψαλιδιού γκαζόν (A 12) στο έδαφος.

Ωθήστε αργά τη συσκευή στους τροχούς κατά μήκος του εδάφους. Έτσι θα έχετε ομοιόμορφο ύψος κοπής.

Καθαρισμός και συντήρηση



Αφήστε να εκτελούνται από το τμήμα μας εξυπηρέτησης πελατών οι εργασίες επισκευής που δεν περιγράφονται στις οδηγίες αυτές. Να χρησιμοποιείτε μόνο γνήσια ανταλλακτικά. Υφίσταται κίνδυνος τραυματισμού.



Απομακρύνετε τον συσσωρευτή πριν από όλες τις εργασίες. Υπάρχει κίνδυνος τραυματισμού.



Μη χρησιμοποιείτε καθαριστικά ή διαλύτες. Θα μπορούσαν να καταστρέψουν ανεπανόρθωτα τη συσκευή. Χημικές ουσίες θα μπορούσαν να βλάψουν τα πλαστικά τμήματα της συσκευής.



Κατά τον χειρισμό των μαχαιριών να φοράτε γάντια (A 10/12). Κίνδυνος κοψιμάτων στα χέρια.

Να εκτελείται τακτικά τις ακόλουθες εργασίες συντήρησης και καθαρισμού. Έτσι εξασφαλίζετε την αξιοπιστία λειτουργίας και μακρόχρονη χρήση.

- Να ελέγχετε τα καλύμματα και τα προστατευτικά συστήματα για ενδεχόμενα ελαττώματα και σταθερότητα. Ενδεχομένως αντικαταστήστε τα.

- Ποτέ με χειρίζεστε το μηχάνημα με ελαττωματικές διατάξεις ή επικαλύψεις προστασίας ή χωρίς διάταξη προστασίας ή με χαλασμένο ή φθαρμένο καλώδιο.
- Να κρατάτε καθαρές τις σχισμές αερισμού, το περίβλημα του κινητήρα και τις λαβές τις συσκευής. Για τον καθαρισμό να χρησιμοποιείτε ένα νωπό πανί ή μία βούρτσα.
- Να διατηρείτε τη συσκευή πάντα καθαρή. Μετά από κάθε χρήση της συσκευής πρέπει να
 - καθαρίζετε το μαχαίρι (με λαδωμένο πανί)
 - να λαδώνετε το μαχαίρι με λαδωτήρι ή σπρέι.
- Μικρές φθορές στις κοπτικές ακμές μπορείτε να τις λειάνετε εσείς οι ίδιοι. Για το σκοπό αυτό τρίψτε τις κοπτικές ακμές με ελαιόλιθο. Καλά αποτελέσματα κοπής θα έχετε μόνο με τροχισμένα μαχαίρια.
- Τα αμβλέα, στρεβλωμένα ή ελαττωματικά μαχαίρια πρέπει να αντικατασταθούν.

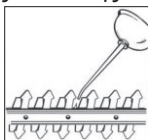

Δεν αναλαμβάνουμε καμία ευθύνη για ζημιές από τις συσκευές μας που οφείλονται σε όχι σωστή επισκευή ή σε χρήση μη γνήσιων ανταλλακτικών ή σε μη ενδεδειγμένη χρήση.

Αποθήκευση

- Να φυλάσσετε τη συσκευή μέσα στο συμπαραδιδόμενο προστατευτικό κάλυμμα μαχαιριού σε στεγνό χώρο, μακριά από παιδιά.

Απόσυρση/προστασία του περιβάλλοντος

Αφαιρείτε την μπαταρία από τη συσκευή και διασφαλίζετε ότι η συσκευή, η μπαταρία, τα αξεσουάρ και η συσκευασία ανακυκλώνονται με φιλικό προς το περιβάλλον τρόπο.



Μην πετάτε τις ηλεκτρικές συσκευές στα σκουπίδια.

Οδηγία 2012/19/ΕΕ σχετικά με τα απόβλητα ηλεκτρικού και ηλεκτρονικού εξοπλισμού: Οι καταναλωτές είναι νομικά υπεύθυνοι να οδηγούν τις ηλεκτρικές και ηλεκτρονικές συσκευές, στο τέλος της διάρκειας ζωής τους, σε μια φιλική προς το περιβάλλον ανακύκλωση. Με τον τρόπο αυτό εξασφαλίζεται μια φιλική προς το περιβάλλον και τους πόρους επαναχρησιμοποίηση.

Ανάλογα με την εφαρμογή στο εθνικό δίκαιο, έχετε τις εξής δυνατότητες:

- επιστροφή σε ένα σημείο πώλησης,
- παράδοση σε ένα επίσημο σημείο συλλογής,
- επιστροφή στον κατασκευαστή/υπεύθυνο διάθεσης στην αγορά.

Δεν ισχύει για παρελκόμενα και βοηθητικές διατάξεις χωρίς ηλεκτρικά εξαρτήματα που περιλαμβάνονται στις παλιές συσκευές.



Μην απορρίπτετε την μπαταρία στα οικιακά απορρίμματα και μην την πετάτε σε φωτιά (κίνδυνος έκρηξης) ή σε νερό. Οι ελαττωματικές μπαταρίες μπορεί να είναι επιβλαβείς για το περιβάλλον και την υγεία σας, εάν εξέλθουν τοξικοί ατμοί ή υγρά.

Απορρίπτετε τους συσσωρευτές σύμφωνα με τις τοπικές προδιαγραφές.



Οι μπαταρίες που έχουν υποστεί βλάβη ή έχουν φτάσει στο τέλος ζωής τους πρέπει να ανακυκλώνονται σύμφωνα με την οδηγία 2006/66/ΕΚ. Παραδίδετε τους συσσωρευτές σε ένα σημείο συλλογής παλιών μπαταριών, όπου μπορούν να ανακυκλωθούν με φιλικό προς το περιβάλλον τρόπο. Απευθυνθείτε σχετικά στην τοπική επιχείρηση διάθεσης αποβλήτων ή στο κέντρο σέρβις της εταιρείας μας. Απορρίψτε τις μπαταρίες σε αποφορτισμένη κατάσταση. Συστήνουμε να καλύπτετε τους πόλους με μια αυτοκόλλητη ταινία, για προστασία από βραχυκύκλωμα. Μην ανοίγετε την μπαταρία.

Χρησιμοποιείτε τα κομμένα κλαδιά και το γρασίδι για λιπασματοποίηση και μην τα πετάτε στον κάδο σκουπιδιών.

Εγγύηση

Αξιότιμη πελάτισσα, αξιότιμε πελάτη, για τη συσκευή αυτή σας προσφέρουμε εγγύηση 3 ετών από την ημερομηνία της αγοράς. Σε περίπτωση ελαττωμάτων αυτού του προϊόντος, έχετε απέναντι του πωλητή τα νόμιμα δικαιώματα. Αυτά τα νόμιμα δικαιώματα δεν περιορίζονται από την επακόλουθη εγγύησή μας.

Όροι εγγύησης

Η προθεσμία της εγγύησης αρχίζει από την ημερομηνία της αγοράς. Παρακαλούμε να φυλάξετε καλά την απόδειξη αγοράς. Θα σας χρειαστεί εάν θελήσετε να αποδείξετε την ημερομηνία και την αγορά της συσκευής. Εάν παρουσιαστεί ελάττωμα υλικού ή κατασκευής στο προϊόν αυτό εντός τριών ετών από την ημερομηνία αγοράς, θα σας επισκευάσουμε ή θα σας αντικαταστήσουμε δωρεάν το προϊόν αυτό, με δική μας επιλογή. Αυτή η παροχή εγγύησης προϋποθέτει

πως εντός της τριετούς προθεσμίας θα μας προσκομιστεί η ελαττωματική συσκευή και η απόδειξη αγοράς και μία γραπτή περιγραφή του ελαττώματος και της ημερομηνίας που πρωτοπαρουσιάστηκε.

Εάν το ελάττωμα καλύπτεται από την εγγύησή μας, θα σας επιστραφεί ή το επισκευασμένο ή ένα νέο προϊόν. Με την αντικατάσταση της συσκευής ξεκινάει μια νέα χρονική περίοδος εγγύησης. Με την επισκευή της συσκευής δεν ξεκινάει νέα χρονική περίοδος εγγύησης.

Διάρκεια εγγύησης και νόμιμες αξιώσεις για ελαττώματα

Η διάρκεια της εγγύησης δεν επεκτείνεται από την παροχή εγγύησης. Αυτό ισχύει και για αντικαταστημένα και επισκευασμένα εξαρτήματα. Ενδεχόμενα ελαττώματα που διαπιστώνονται κατά την αγορά, πρέπει να δηλωθούν αμέσως μετά το ξεπακετάρισμα. Για όλες τις επισκευές που καθίστανται απαραίτητες μετά τη λήξη της εγγύησης επιβαρύνεστε με τις σχετικές δαπάνες.

Έκταση της εγγύησης

Η συσκευή κατασκευάστηκε βάσει αυστηρών κριτηρίων ποιότητας και ελέγχθηκε ευσυνείδητα πριν την παράδοσή της.

Η εγγύηση ισχύει αποκλειστικά για σφάλματα υλικού ή κατασκευής. Η παρούσα εγγύηση δεν αφορά τη φυσιολογική φθορά των φθειρόμενων εξαρτημάτων (π.χ. χωρητικότητα συσσωρευτή).

Αυτή η εγγύηση εκπίπτει σε περίπτωση που η συσκευή υπέστη βλάβη, δεν χρησιμοποιήθηκε ή δεν συντηρήθηκε σωστά. Το ίδιο ισχύει για ζημιές από νερό, παγετό, αστραπές και φωτιά ή λάθη κατά τη μεταφορά. Για σωστή χρήση του προϊόντος πρέπει να ακολουθούνται όλες οι υποδείξεις που αναφέρονται στις οδηγίες χρήσης. Να αποφεύγονται οπωσδήποτε οι χρήσεις και πράξεις που δεν συνιστώνται στις Οδηγίες

χρήσης ή για τις οποίες ισχύουν ειδικές προειδοποιήσεις. Το προϊόν προορίζεται μόνο για ιδιωτική και όχι για επαγγελματική χρήση. Σε περίπτωση καταχρηστικού και λάθος χειρισμού, άσκησης βίας και επεμβάσεων που δεν εκτελούνται από συμβεβλημένο συνεργείο μας, εκπίπτει η εγγύηση.

Διακανονισμός σε περίπτωση εγγύησης

Προς εξασφάλιση ταχείας επεξεργασίας παρακαλούμε να ακολουθήσετε τις επόμενες υποδείξεις:

- Για όλα τα αιτήματα να έχετε πρόχειρα την απόδειξη αγοράς και τον αριθμό προϊόντος (IAN 408299_2207) ως αποδεικτικό στοιχείο για την αγορά.
- Τον αριθμό προϊόντος θα τον βρείτε στην ετικέτα στοιχείων της συσκευής, σε χαραγμένη σημείωση στο προϊόν, στο εξώφυλλο των Οδηγιών χρήσης (κάτω αριστερά) ή σαν αυτοκόλλητο στην πίσω ή κάτω πλευρά.
- Εάν παρουσιαστούν σφάλματα λειτουργίας ή άλλα ελαττώματα, επικοινωνήστε πρώτα με το πιο κάτω αναφερόμενο τμήμα εξυπηρέτησης πελατών **τηλεφωνικά** ή με **e-mail**. Εκεί θα σας δοθούν περισσότερες πληροφορίες για τον διακανονισμό.
- Ένα ως ελαττωματικό καταχωρημένο προϊόν μπορείτε, μετά από συνεννόηση με το τμήμα μας εξυπηρέτησης πελατών, να το στείλετε, με δική μας επιβάρυνση με τα ταχυδρομικά, επισυνάπτοντας την απόδειξη αγοράς και στοιχεία για το ελάττωμα και την ημερομηνία που παρουσιάστηκε, στη διεύθυνση του σέρβις μας που σας κοινοποιήθηκε. Προς αποφυγή προβλημάτων παραλαβής και πρόσθετων δαπανών, παρακαλούμε να χρησιμοποιήσετε μόνο τη διεύθυνση που σας κοινοποιήθηκε. Σιγουρευτείτε πως η αποστολή δεν έγινε χωρίς πληρωμή

των ταχυδρομικών τελών, σαν ογκώδες αντικείμενο, σαν εξπρές, ή με άλλο ειδικό τρόπο. Στείλτε τη συσκευή μαζί με όλα τα αξεσουάρ που σας παραδόθηκαν κατά την αγορά και φροντίστε για ασφαλή συσκευασία.

Σέρβις επισκευής

Επισκευές που δεν καλύπτονται από την εγγύηση μπορούν να εκτελεστούν από το υποκατάστημά μας για σέρβις έναντι πληρωμής. Το υποκατάστημα σέρβις θα σας υποβάλει προϋπολογισμό εξόδων. Μπορούμε να αναλάβουμε την επεξεργασία συσκευών που μας απεστάλησαν καλά συσκευασμένες και με πληρωμένα ταχυδρομικά τέλη.

Προσοχή: Παρακαλούμε να στείλετε τη συσκευή σας στο υποκατάστημά μας για σέρβις, καλά καθαρισμένη και με την σχετική υπόδειξη για το ελάττωμα.

Οι συσκευές που στέλνονται χωρίς να έχουν πληρωθεί τα ταχυδρομικά τέλη - με εξπρές, σαν ογκώδη αντικείμενα, ή με άλλο ειδικό τρόπο - δεν θα γίνονται δεκτές.

Την απόρριψη των ελαττωματικών σας συσκευών που μας στέλνετε την αναλαμβάνουμε δωρεάν.

Service-Center



Σέρβις Ελλάδα

Tel.: 00800 490826606

E-Mail: grizzly@lidl.gr

IAN 408299_2207



Εισαγωγέας

Παρακαλούμε να λάβετε υπόψη σας πως η ακόλουθη διεύθυνση δεν είναι η διεύθυνση για σέρβις. Επικοινωνήστε πρώτα με το πιο πάνω αναφερόμενο κέντρο εξυπηρέτησης πελατών.

Grizzly Tools GmbH & Co. KG
Stockstädter Straße 20
DE-63762 Groβostheim
Γερμανία
www.grizzlytools.de

Ανταλλακτικά

**Ανταλλακτικά και αξεσουάρ μπορείτε να βρείτε στη σελίδα
www.grizzlytools.shop**

Εάν παρουσιάζονται προβλήματα κατά τη διαδικασία παραγγελίας, χρησιμοποιήστε τον έντυπο επικοινωνίας. Εάν έχετε περισσότερες ερωτήσεις μπορείτε να απευθυνθείτε στο «Κέντρο σέρβις» (δείτε τη Σελίδα 269).

Αρ.	Χαρακτηρισμός	Αρ. είδους
A 9	Προστατευτικό λεπίδας ψαλιδιού θάμνων	91105637
A 10	Μαχαίρι ψαλιδιού θάμνων	13700056
A 11	Προστατευτικό λεπίδας ψαλιδιού γκαζόν	91105638
A 12	Λεπίδα ψαλιδιού γκαζόν	13699995
A 13	Τηλεσκοπική λαβή	91110314

Ανίχνευση βλαβών

Πρόβλημα	Πιθανή αιτία	Αντιμετώπιση σφάλματος
Η συσκευή δεν εκκινείται	Η συσκευή είναι αποφορτισμένη	Φορτίστε τη συσκευή (βλέπε «Φόρτιση»)
	Η φραγή ενεργοποίησης (3) δεν έχει πατηθεί σωστά	Ενεργοποιήστε (βλέπε «Χειρισμός»)
	Ο διακόπτης ενεργο-/απενεργοποίησης (5) είναι ελαττωματικός	Η επισκευή πρέπει να διεξαχθεί από το κέντρο σέρβις
Άσχημο αποτέλεσμα κοπής	Μεγάλη τριβή λόγω ελλιπούς λίπανσης	Λαδώστε τη λεπίδα (A 10/12) (βλέπε «Απόσυρση/προστασία του περιβάλλοντος»)
	βρώμικη λεπίδα (A 10/12)	Καθαρίστε τη λεπίδα (A 10/12) (βλέπε «Απόσυρση/προστασία του περιβάλλοντος»)
	Η λεπίδα (A 10/12) είναι στομωμένη ή φθαρμένη	Τροχίστε τη λεπίδα (A 10/12) (βλέπε «Καθαρισμός/Συντήρηση») ή αντικαταστήστε (βλέπε «Ανταλλακτικά»)
	Η λεπίδα (A 10/12) έχει ζημιές	Αντικαταστήστε τη λεπίδα (A 10/12) (βλέπε «Ανταλλακτικά»)

DE

AT

CH

Original-EG-Konformitätserklärung

Hiermit bestätigen wir, dass die
Akku-Gras- und Strauchscherer
Modell PGSA 12 A1

Seriennummer
000001 - 030000

folgenden einschlägigen EU-Richtlinien in ihrer jeweils gültigen Fassung entspricht:

**2006/42/EG • 2014/30/EU • 2000/14/EG & 2005/88/EG
2011/65/EU* & (EU) 2015/863**

Um die Übereinstimmung zu gewährleisten, wurden folgende harmonisierte Normen sowie nationale Normen und Bestimmungen angewendet:

**EN 62841-1:2015 • EN 62841-4-2:2019 • EN IEC 62841-4-5:2021/A11:2021
EN IEC 55014-1:2021 • EN IEC 55014-2:2021 • EN IEC 63000:2018**

Zusätzlich wird entsprechend der Geräuschemissionsrichtlinie 2000/14/EG bestätigt:
Schalleistungspegel:

	Grasscheren-Messer	Strauchscheren-Messer
gemessen	80,7 dB	80,4 dB
garantiert	85 dB	

Angewendetes Konformitätsbewertungsverfahren entsprechend
Anhang V / 2000/14/EG

Die alleinige Verantwortung für die Ausstellung dieser Konformitätserklärung trägt der Hersteller:

CE Grizzly Tools GmbH & Co. KG
Stockstädter Straße 20
63762 Großostheim,
GERMANY
10.01.2023



Christian Frank
Dokumentationsbevollmächtigter

* Der oben beschriebene GECenstand der Erklärung erfüllt die Vorschriften der Richtlinie 2011/65/EU des Europäischen Parlaments und des Rates vom 8. Juni 2011 zur Beschränkung der Verwendung bestimmter gefährlicher Stoffe in Elektro- und Elektronikgeräten.



Translation of the original EC declaration of conformity

We hereby confirm that the

Cordless Combi-Shear

model PGSA 12 A1

Serial number

000001 - 030000

conforms with the following applicable relevant version of the EU guidelines:

**2006/42/EC • 2014/30/EU • 2000/14/EC & 2005/88/EC
2011/65/EU* & (EU) 2015/863**

In order to guarantee consistency, the following harmonised standards as well as national standards and stipulations have been applied:

**EN 62841-1:2015 • EN 62841-4-2:2019 • EN IEC 62841-4-5:2021/A11:2021
EN IEC 55014-1:2021 • EN IEC 55014-2:2021 • EN IEC 63000:2018**

We confirm the following in accordance with the 2000/14/EC emissions guideline:

Sound power level:

	Grass-trimming blade	Shrub-trimming blade
measured	80,7 dB	80,4 dB
guaranteed	85 dB	

Compliance evaluation process carried out in accordance with Appendix V / 2000/14/EC

This declaration of conformity is issued under the sole responsibility of the manufacturer:

CE Grizzly Tools GmbH & Co. KG
Stockstädter Straße 20
63762 Großostheim,
GERMANY
10.01.2023

Christian Frank
Documentation Representative

* The object of the declaration described above satisfies the provisions of Directive 2011/65/EU of the European Parliament and the Council of 8 June 2011 on limiting the use of certain harmful substances in electrical and electronic appliances.

(FR)

(BE)

Traduction de la déclaration de conformité CE originale

Nous certifions par la présente que le
**Coupe-bordures/taille-haies sans fil
de construction PGSA 12 A1**

Numéro de série
000001 - 030000

est conforme aux directives UE actuellement en vigueur :

**2006/42/EC • 2014/30/EU • 2000/14/EC & 2005/88/EC
2011/65/EU* & (EU) 2015/863**

En vue de garantir la conformité les normes harmonisées ainsi que les normes et décisions nationales suivantes ont été appliquées :

**EN 62841-1:2015 • EN 62841-4-2:2019 • EN IEC 62841-4-5:2021/A11:2021
EN IEC 55014-1:2021 • EN IEC 55014-2:2021 • EN IEC 63000:2018**

Nous certifions également conformément à la directive sur les émissions de bruit
2000/14/EC que : Niveau de puissance acoustique

	Lame de coupe-bordures	Lame de taille-haies
mesuré	80,7 dB	80,4 dB
garanti	85 dB	

Procédé d'évaluation de la conformité appliqué selon l'annexe V / 2000/14/EC

Le fabricant assume seul la responsabilité d'établir la présente déclaration de conformité :

CE Grizzly Tools GmbH & Co. KG
Stockstädter Straße 20
63762 Großostheim,
GERMANY
10.01.2023



Christian Frank
Chargé de documentation

* L'objet de la déclaration décrit ci-dessus est conforme aux dispositions de la directive
2011/65/UE du Parlement Européen et du Conseil du 8 juin 2011 sur la limitation de l'utilisa-
tion de certaines substances dangereuses dans les équipements électriques et électroniques



Vertaling van de originele CE-conformiteitsverklaring

Hiermede bevestigen wij dat de

Accu-gras- en struikschaar
bouwserie PGSA 12 A1

Serienummer

000001 - 030000

is overeenkomstig met de hierna volgende, van toepassing zijnde EU-richtlijnen:

2006/42/EC • 2014/30/EU • 2000/14/EC & 2005/88/EC
2011/65/EU* & (EU) 2015/863

Om de overeenstemming te waarborgen, werden de hierna volgende, in overeenstemming gebrachte normen en nationale normen en bepalingen toegepast:

EN 62841-1:2015 • EN 62841-4-2:2019 • EN IEC 62841-4-5:2021/A11:2021
EN IEC 55014-1:2021 • EN IEC 55014-2:2021 • EN IEC 63000:2018

Bovendien wordt in overeenstemming met de geluidsemissierichtlijn 2000/14/EC bevestigd: Akoestisch niveau:

	Grasschaarmes	Struikscharmes
gemeten	80,7 dB	80,4 dB
gECarandeerd	85 dB	

Toegepaste conformiteitsbeoordelingsprocedure in overeenstemming met Annex V/ 2000/14/EC.

De exclusieve verantwoordelijkheid voor de uitgifte van deze conformiteitsverklaring wordt gedragen door de fabrikant:

CE Grizzly Tools GmbH & Co. KG
Stockstädter Straße 20
63762 Großostheim
GERMANY
10.01.2023

Christian Frank
(DocumentatieCElastigde)

* Het hierboven beschreven voorwerp van de verklaring voldoet aan de voorschriften van de richtlijn 2011/65/EU van het Europese Parlement en van de Raad van 8 juni 2011 inzake beperking van het gebruik van bepaalde gevaarlijke stoffen in elektrische en elektronische apparaten.



Tłumaczenie oryginalnej deklaracji zgodności WE

Niniejszym oświadczamy, że konstrukcja
Akumulatorowe nożyce do trawy i krzewów
typu PGSA 12 A1

Numer seryjny
000001 - 030000

spełnia wymogi odpowiednich Dyrektyw UE w ich aktualnie obowiązującym brzmieniu:

**2006/42/EC • 2014/30/EU • 2000/14/EC & 2005/88/EC
2011/65/EU* & (EU) 2015/863**

W celu zapewnienia zgodności z powyższymi dyrektywami zastosowano następujące normy harmonizujące oraz normy i przepisy krajowe:

**EN 62841-1:2015 • EN 62841-4-2:2019 • EN IEC 62841-4-5:2021/A11:2021
EN IEC 55014-1:2021 • EN IEC 55014-2:2021 • EN IEC 63000:2018**

Ponadto potwierdzono, zgodnie z dyrektywą w sprawie emisji hałasu 2000/14/EC: poziom mocy akustycznej

	Nóż przycinarki do trawy	Nóż przycinarki do krzewów
zmierzony	80,7 dB	80,4 dB
gwarantowany	85 dB	

Zastosowana procedura oceny zgodności odpowiada załącznikowi V / 2000/14/EC

Wyłącznie odpowiedzialność za wystawienie tej deklaracji zgodności ponosi producent:



Grizzly Tools GmbH & Co. KG
Stockstädter Straße 20
63762 Großostheim,
Germany
10.01.2023

Christian Frank
Osoba upoważniona do sporządzania dokumentacji technicznej

* Wyżej opisany przedmiot deklaracji spełnia wymogi dyrektywy 2011/65/UE Parlamentu Europejskiego i Rady z dnia 8 czerwca 2011r. w sprawie ograniczenia stosowania niektórych niebezpiecznych substancji w sprzęcie elektrycznym i elektronicznym.



Překlad originálního prohlášení o shodě CE

Potvrzujeme tímto, že konstrukce
Aku nůžky na trávnik a živý plot
konstrukční řady PGSA 12 A1
Pořadové číslo
000001 - 030000

odpovídá následujícím příslušným směrnicím EÚ v jejich právě platném znění:

**2006/42/EC • 2014/30/EU • 2000/14/EC & 2005/88/EC
2011/65/EU* & (EU) 2015/863**

Aby byl zaručen souhlas, byly použity následující harmonizované normy, národní normy a ustanovení:

**EN 62841-1:2015 • EN 62841-4-2:2019 • EN IEC 62841-4-5:2021/A11:2021
EN IEC 55014-1:2021 • EN IEC 55014-2:2021 • EN IEC 63000:2018**

Navíc se v soulase se směrnicí pro emise hluku 2000/14/EC potvrzuje:
Úroveň akustického výkonu:

	Nůž nůžek na trávu	Nůž nůžek na keře
měřená	80,7 dB	80,4 dB
zaručená	85 dB	

Použitý postup konformitního ohodnocení dle dodatku V / 2000/14/EC

Výhradní odpovědnost za vystavení tohoto prohlášení o shodě nese výrobce:

CE Grizzly Tools GmbH & Co. KG
Stockstädter Straße 20
63762 Großostheim
GERMANY
10.01.2023

Christian Frank
(Osoba zplnomocněná
k sestavení dokumentace)

* *Výše popsaný předmět prohlášení splňuje předpisy směrnice 2011/65/EU Evropského parlamentu a Rady z 8. června 2011 o omezení používání některých nebezpečných látek v elektrických a elektronických zařízeních.*

SK

Preklad originálneho prehlásenia o zhode CE

Týmto potvrdzujeme, že
**Akumulátorové nožnice na trávnik a živý plot
konštrukčnej rady PGSA 12 A1**

Poradové číslo
000001 - 030000

zodpovedá nasledujúcim príslušným smerniciam EÚ v ich práve platnom znení:

**2006/42/EC • 2014/30/EU • 2000/14/EC & 2005/88/EC
2011/65/EU* & (EU) 2015/863**

Aby bola zaručená zhoda, boli použité nasledovné harmonizované normy ako i národné normy a predpisy:

**EN 62841-1:2015 • EN 62841-4-2:2019 • EN IEC 62841-4-5:2021/A11:2021
EN IEC 55014-1:2021 • EN IEC 55014-2:2021 • EN IEC 63000:2018**

Okrem toho sa v súlade so smernicou o emisiách hluku 2000/14/EC potvrdzuje:
Hladina akustického výkonu:

	Nôž nožníc na trávnu	Nôž nožníc na kríky
nameraná	80,7 dB	80,4 dB
zaručená	85 dB	

Použitý postup hodnotenia zhody v súlade s dodatkom V / 2000/14/EC

Jediný zodpovedný za vystavenie tohto vyhlásenia o zhode je výrobca:

CE Grizzly Tools GmbH & Co. KG
Stockstädter Straße 20
63762 Grobostheim
GERMANY
10.01.2023

Christian Frank (Osoba splnomocnená
na zostavenie dokumentácie)

* Vyššie popísaný predmet vyhlásenia spĺňa predpisy smernice 2011/65/EU Európskeho parlamentu a Rady z 8. júna 2011 pre obmedzenie používania určitých nebezpečných látok v elektrických a elektronických prístrojoch.



Oversættelse af den originale CE-konformitetserklæring

Hermed bekræfter vi, at
**Batteridreven multiklipper
af serien PGSA 12 A1**

Serienummer
000001 - 030000

opfylder følgende gældende EF-direktiver i deres respektive gyldige version:

**2006/42/EC • 2014/30/EU • 2000/14/EC & 2005/88/EC
2011/65/EU* & (EU) 2015/863**

For at sikre overensstemmelsen, blev følgende harmoniserede standarder samt nationale standarder og regler anvendt:

**EN 62841-1:2015 • EN 62841-4-2:2019 • EN IEC 62841-4-5:2021/A11:2021
EN IEC 55014-1:2021 • EN IEC 55014-2:2021 • EN IEC 63000:2018**

Yderligere bekræftes ifølge direktivet 2000/14/EC om støjemission:
Lydeffektniveau:

	Græsklippekniv	Buskklippekniv
Målt:	80,7 dB	80,4 dB
Garanteret:	85 dB	

Anvendt metode for overensstemmelsesvurdering iht. tillæg V / 2000/14/EC.

Det er udelukkende producentens ansvar at udarbejde denne overensstemmelseserklæring:

CE Grizzly Tools GmbH & Co. KG
Stockstädter Straße 20
D-63762 Großostheim, GERMANY
10.01.2023

Christian Frank
(Dokumentationsbefuldmægtiget)

* Erklæringens ovennævnte genstand opfylder forskrifterne i Europaparlamentets og Rådets direktiv 2011/65/EU af 8. juni 2011 til begrænsning af anvendelsen af visse farlige stoffer i elektrisk og elektronisk udstyr



Traducción de la Declaración de conformidad CE original

Mediante la presente declaramos que
Tijera cortacésped y arreglasetos recargable de la serie PGSA 12 A1

Número de serie
000001 - 030000

corresponde a las siguientes Directivas de la UE corrientes en su respectiva versión vigente:

**2006/42/EC • 2014/30/EU • 2000/14/EC & 2005/88/EC
2011/65/EU* & (EU) 2015/863**

Para garantizar la conformidad, se aplicaron las siguientes normas armonizadas, así como las normas y regulaciones nacionales:

**EN 62841-1:2015 • EN 62841-4-2:2019 • EN IEC 62841-4-5:2021/A11:2021
EN IEC 55014-1:2021 • EN IEC 55014-2:2021 • EN IEC 63000:2018**

Además, se confirma, en conformidad con la Directriz de emisión de ruidos 2000/14/EC:

	Cuchilla de la tijera para plantas	Cuchilla de la tijera arreglasetos
medido:	80,7 dB	80,4 dB
garantizado:	85 dB	

Procedimiento de evaluación de conformidad aplicado según indicación en anexo V / 2000/14/EC:

El fabricante es el único responsable de expedir esta Declaración de Conformidad :

CE Grizzly Tools GmbH & Co. KG
Stockstädter Straße 20
63762 Großostheim
GERMANY
10.01.2023

Christian Frank
Apoderado de documentación

** El objeto de la declaración arriba descrito cumple con las directrices de la Directiva 2011/65/ UE del Parlamento Europeo y del Consejo de 8 de junio de 2011 sobre restricciones a la utilización de determinadas sustancias peligrosas en aparatos eléctricos y electrónicos.*



Traduzione della dichiarazione di conformità CE originale

Con la presente dichiariamo che
Cesoia ricaricabile per erba e cespugli
Modello PGSA 12 A1

Numero di serie
000001 - 030000

L'oggetto della dichiarazione descritto sopra soddisfa la pertinente normativa dell'Unione sull'armonizzazione:

2006/42/EC • 2014/30/EU • 2000/14/EC & 2005/88/EC
2011/65/EU* & (EU) 2015/863

Per garantire la conformità sono state applicate le seguenti norme armonizzate e norme e disposizioni nazionali:

EN 62841-1:2015 • EN 62841-4-2:2019 • EN IEC 62841-4-5:2021/A11:2021
EN IEC 55014-1:2021 • EN IEC 55014-2:2021 • EN IEC 63000:2018

Si dichiara inoltre in conformità alla direttiva 2000/14/EC sull'emissione acustica ambientale:

Livello di potenza sonora

	Lama taglia erba	Lama taglia cespugli
gemessen	80,7 dB	80,4 dB
garantiert	85 dB	

Procedura della valutazione della conformità applicata come da allegato V/ 2000/14/EC

Il produttore è il solo responsabile della stesura della presente dichiarazione di conformità:



Grizzly Tools GmbH & Co. KG
Stockstädter Straße 20
63762 Großostheim
10.01.2023

Christian Frank
Responsabile della documentazione

* L'oggetto descritto sopra è conforme alle prescrizioni della Direttiva 2011/65/EU del Parlamento Europeo e del Consiglio dell'8 giugno 2011 sulla restrizione dell'uso di determinate sostanze pericolose nelle apparecchiature elettriche ed elettroniche.



Az eredeti CE megfelelőségi nyilatkozat fordítása

Ezennel igazoljuk, hogy a
**Akkus fű- és sövényvágó
konstrukční řady PGSA 12 A1**
Sorozatszám
000001 - 030000

évtől kezdve a következő vonatkozó EU irányelveknek felel meg a mindenkor érvényes megfogalmazásban:

**2006/42/EC • 2014/30/EU • 2000/14/EC & 2005/88/EC
2011/65/EU* & (EU) 2015/863**

A megegyezés biztosítása érdekében a következő harmonizált szabványokat, valamint nemzeti szabványokat és rendelkezéseket alkalmaztuk:

**EN 62841-1:2015 • EN 62841-4-2:2019 • EN IEC 62841-4-5:2021/A11:2021
EN IEC 55014-1:2021 • EN IEC 55014-2:2021 • EN IEC 63000:2018**

Ezenkívül a 2000/14/EC zajkibocsátásról szóló irányelv szerint igazoljuk:
Hangteljesítményszint

	Fűnyíróolló-penge	Bokornyíróolló-penge
mért	80,7 dB	80,4 dB
garantált	85 dB	

Alkalmazott konformitás-értékelő eljárás a V / 2000/14/EC mellékletnek megfelelően

Jelen megfelelőségi nyilatkozat kiállításáért kizárólag a gyártó a felelős:

CE Grizzly Tools GmbH & Co. KG
Stockstädter Straße 20
63762 Großostheim
Germany
10.01.2023

Christian Frank
Dokumentációs megbízott

* A nyilatkozat fent ismertetett tárgya összhangban van az Európai Parlament és a Tanács 2011/65/EU (2011. június 8.) egyes veszélyes anyagok elektromos és elektronikus berendezésekben való alkalmazásának korlátozásáról szóló irányelv előírásaival



Prevod originalne izjave o skladnosti CE

S tem potrjujemo, da
Akumulatorske škarje za rezanje trave in grmicevja
Model PGSA 12 A1
Serijska številka
000001 - 030000

Zgoraj opisani predmet izjave izpolnjuje ustrezne predpise zakonodaje Unije o harmonizaciji:

**2006/42/EC • 2014/30/EU • 2000/14/EC & 2005/88/EC
2011/65/EU* & (EU) 2015/863**

Za zagotavljanje skladnosti so bili uporabljeni naslednji harmonizirani standardi ter državni standardi in predpisi:

**EN 62841-1:2015 • EN 62841-4-2:2019 • EN IEC 62841-4-5:2021/A11:2021
EN IEC 55014-1:2021 • EN IEC 55014-2:2021 • EN IEC 63000:2018**

Dodatno je potrjena skladnost smernice o emisijah hrupa 2000/14/EC:
Nivo zvočne moči

	Nůž nůžek na trávu	Nůž nůžek na keře
měřená	80,7 dB	80,4 dB
zaručená	85 dB	

Naveden postopek ocenitve konformnosti ustrezen dodatku V/ 2000/14/EC

Za izdajo te izjave o skladnosti je odgovoren izključno proizvajalec:



Grizzly Tools GmbH & Co. KG
Stockstädter Straße 20
63762 Großostheim
10.01.2023

Christian Frank
Pooblaščená oseba za dokumentacijo

* Zgoraj opisani predmet izjave izpolnjuje predpise Direktive 2011/65/EU Evropskega parlamenta in Sveta z dne 8. junija 2011 o omejevanju uporabe nekaterih nevarnih snovi v električni in elektronski opremi.

HR

Prijevod originalne CE Izjave o podudarnosti

Ovim mi potvrđujemo da
Aku škare za travu i grmove
serije PGSA 12 A1
Serijski broj
000001 - 030000

odgovara sljedećim odgovarajućim direktivama EU-a u njihovoj valjanoj verziji:

**2006/42/EC • 2014/30/EU • 2000/14/EC & 2005/88/EC
2011/65/EU* & (EU) 2015/863**

Za jamčenje sukladnosti primijenjene su sljedeće usklađene norme kao i nacionalne norme i odredbe:

**EN 62841-1:2015 • EN 62841-4-2:2019 • EN IEC 62841-4-5:2021/A11:2021
EN IEC 55014-1:2021 • EN IEC 55014-2:2021 • EN IEC 63000:2018**

Dodatno se potvrđuje smjernica o emisiji buke 2000/14/EC:
Razina snage zvuka:

	Nož za šišanje trave	Nož za škare za rezanje gmlja
izmjereni	80,7 dB	80,4 dB
zajamčeni	85 dB	

Primjenjeni postupak ocjene sukladnosti u skladu s aneksom V/ 2000/14/EC

Isključivu odgovornost za izdavanje ove izjave o sukladnosti nosi proizvođač:

CE Grizzly Tools GmbH & Co. KG
Stockstädter Straße 20
D-63762 Großostheim,
GERMANY
10.01.2023



Christian Frank
(Opunomoćenik za dokumentaciju)

* Gore opisani predmet izjave ispunjava propise direktive 2011/65/EU Europskoga parlamenta i vijeća od 8. lipnja 2011 o ograničavanju uporabe određenih opasnih tvari u električnim i elektroničkim uređajima.



Traducerea Declarației Originale de Conformitate CE

Prin prezenta confirmăm, că
Foarfecă cu acumulator, pentru iarbă și arbuști
viiseria PGSA 12 A1
numărul serial
000001 - 030000

corespunde următoarelor prevederi UE relevante, în ultima lor variantă valabilă:

**2006/42/EC • 2014/30/EU • 2000/14/EC & 2005/88/EC
2011/65/EU* & (EU) 2015/863**

Pentru a garanta conformitatea, au fost aplicate următoarele norme armonizate, norme naționale și prevederi:

**EN 62841-1:2015 • EN 62841-4-2:2019 • EN IEC 62841-4-5:2021/A11:2021
EN IEC 55014-1:2021 • EN IEC 55014-2:2021 • EN IEC 63000:2018**

În plus, conform Directivei privind emisiile sonore 2000/14/CE, se confirmă:
Nivelul de intensitate acustică:

	Lama foarfecii pentru iarbă	Lama foarfecii pentru arbuști
măsurat	80,7 dB	80,4 dB
garantat	85 dB	

Proces aplicat de evaluare a conformității, conform Anexei V / 2000/14/CE

Răspunderea exclusivă pentru emiterea acestei declarații de conformitate îi revine producătorului:

CE Grizzly Tools GmbH & Co. KG
Stockstädter Straße 20
D-63762 Großostheim,
GERMANY
10.01.2023

Christian Frank
(Persoană autorizată cu elaborarea documentației)

* *Obiectul descris în declarația de mai sus îndeplinește prevederile Directivei 2011/65/UE a Parlamentului European și a Consiliului din 8 iunie 2011 privind restricțiile de utilizare a anumitor substanțe periculoase în echipamentele electrice și electronice.*



Превод на оригиналната СЕ-декларация за съответствие

С настоящото потвърждаваме, че
Акумулаторна ножица за трева и храсти
серия PGSA 12 A1
Сериен номер
000001 - 030000

отговаря на действащите ЕС-директиви в съответната им валидна редакция:

**2006/42/EC • 2014/30/EU • 2000/14/EC & 2005/88/EC
2011/65/EU* & (EU) 2015/863**

За да се гарантира съответствие, са приложени следните хармонизирани норми и национални норми и разпоредби:

**EN 62841-1:2015 • EN 62841-4-2:2019 • EN IEC 62841-4-5:2021/A11:2021
EN IEC 55014-1:2021 • EN IEC 55014-2:2021 • EN IEC 63000:2018**

Допълнително съгласно Директивата за шумовите емисии 2000/14/EC се потвърждава: Ниво на шума:

	Нож на ножицата за трева	Нож на ножицата за храсти
измерено	80,7 dB	80,4 dB
гарантирано	85 dB	

Приложен метод за оценка на съответствието съгласно Приложение V / 2000/14/EC

Цялата отговорност за изготвянето на тази Декларация за съответствие се носи от производителя:

CE Grizzly Tools GmbH & Co. KG
Stockstädter Straße 20
63762 Großostheim
Germany
10.01.2023

Christian Frank
Пълномощник за документацията

* Гореописаният предмет в декларацията отговаря на разпоредбите на Директива 2011/65/EC на Европейския парламент и на Съвета от 8 юни 2011 г. относно ограничението на употребата на определени опасни вещества в електрическото и електронното оборудване.



Μετάφραση της πρωτότυπης Δήλωσης συμμόρφωσης CE

Με το παρόν δηλώνουμε ότι το είδος κατασκευής της
Επαναφορτιζόμενο ψαλίδι μπορντούρας και γκαζόν
Σειρά PGSA 12 A1
Αριθμός σειράς
000001 - 030000

ανταποκρίνεται στις ακόλουθες σχετικές της ΕΕ στην εκάστοτε ισχύουσα έκδοση:

**2006/42/EC • 2014/30/EU • 2000/14/EC & 2005/88/EC
2011/65/EU* & (EU) 2015/863**

Για να εξασφαλιστεί η συμβα-τικότητα, εφαρμόστηκαν οι παρακάτω εναρμονισμένες
προ-διαγραφές καθώς και εθνικές προδιαγραφές και κανονισμοί:

**EN 62841-1:2015 • EN 62841-4-2:2019 • EN IEC 62841-4-5:2021/A11:2021
EN IEC 55014-1:2021 • EN IEC 55014-2:2021 • EN IEC 63000:2018**

Συμπληρωματικά βεβαιώνεται σύμφωνα με την Οδηγία για την εκπομπή θορύβων
2000/14EC: Επιτρεπόμενη στάθμη θορύβου

	Λεπίδα ψαλιδιού γκαζό	Μαχαίρι ψαλιδιού θάμνων
εγγυημένη	80,7 dB	80,4 dB
μετρημένη	85 dB	

Η διαδικασία που εφαρμό-στηκε για την εκτίμηση της συμβατικότητας ανταποκ-ρίνεται
στο σχετικό σημείο του Παραρτήματος V/2000/14EC.

Η αποκλειστική ευθύνη για την έκδοση της παρούσας δήλωσης συμμόρφωσης ανή-
κει στον κατασκευαστή:

CE Grizzly Tools GmbH & Co. KG
Stockstädter Straße 20
63762 Grobstheim
GERMANY
10.01.2023

Christian Frank
υπεύθυνος τεκμηρίωσης

* Το ανωτέρω περιγραφόμενο αντικείμενο της δήλωσης πληροί τις προδιαγραφές της Οδηγίας
2011/65/EE του Ευρωπαϊκού Κοινοβουλίου και του Συμβουλίου της 8ης Ιουνίου 2011 για
τον περιορισμό της χρήσης ορισμένων επικίνδυνων ουσιών σε ηλεκτρικό και ηλεκτρονικό
εξοπλισμό.

**Explosionszeichnung • Exploded Drawing
 Vue éclatée • Explosietekening
 Výkres sestavení • Výkres náhradných dielov
 Rysunki eksplozyjne • Eksplosionstegning
 Plano de explosión • Vista esplosa
 Robbantott ábra • Eksplozijska risba
 Eksplozivni crtež • Schemă de explozie
 Технически чертеж • Επί μέρους σχεδιαγράμματα**

PGSA 12 A1

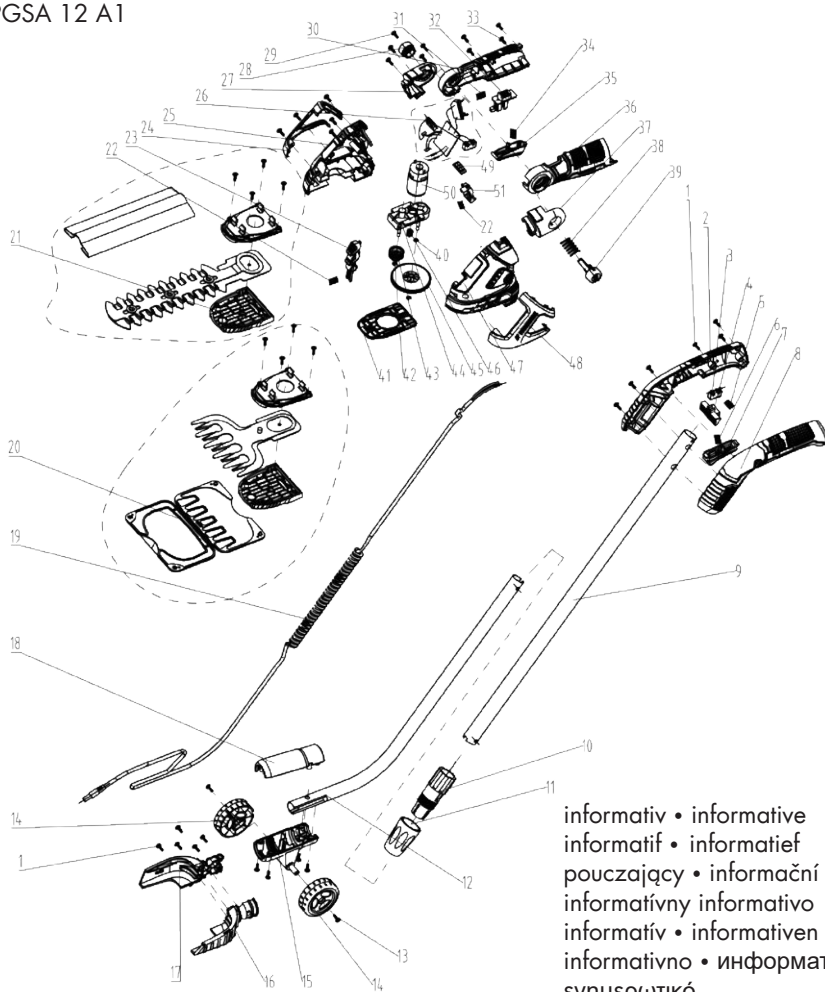

20230103_rev02_ae

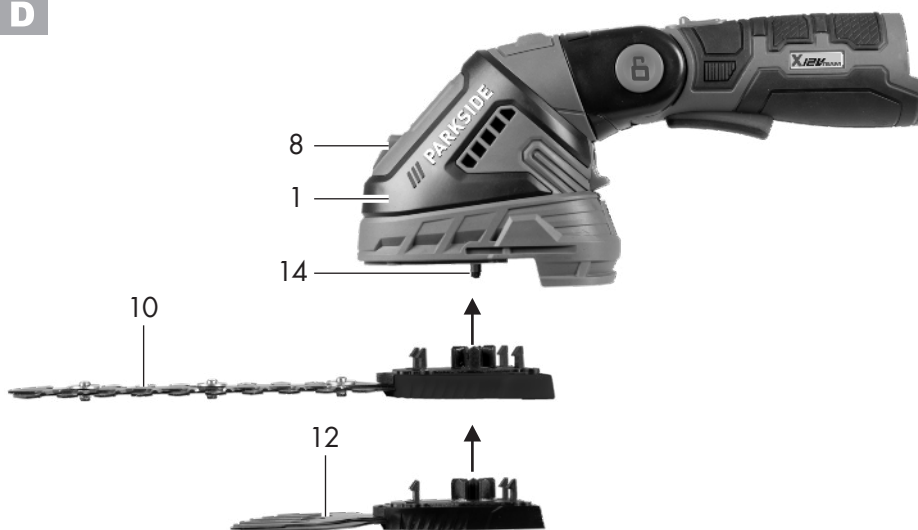
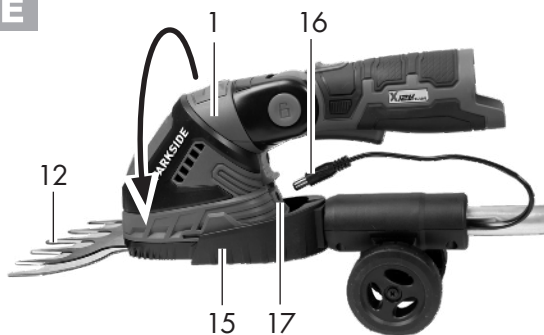
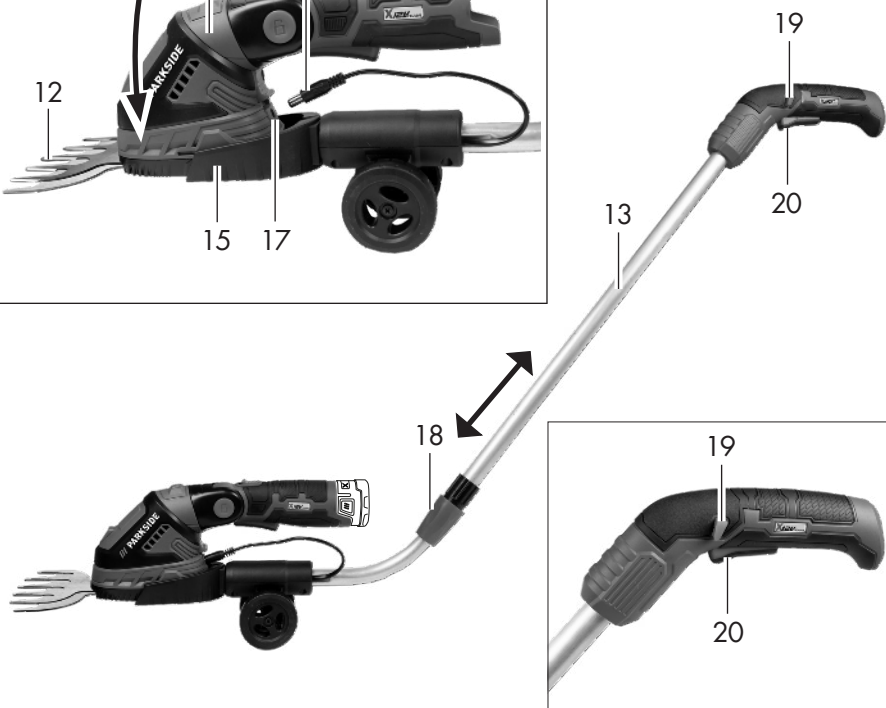
D**E****F**



GRIZZLY TOOLS GMBH & CO. KG

Stockstädter Straße 20
63762 Grobstheim
GERMANY

Stand der Informationen · Last Information Update · Version
des informations · Stand van de informatie · Stan informacij ·
Stav informací · Stav informácií · Tilstand af information ·
Estado de las informaciones · Versione delle informazioni ·
Információk állása · Stanje informacij · Stanje informacija ·
Versiunea informațiilor · Актуалност на информацията ·
Έκδοση των πληροφοριών: 01/2023
Ident.-No.: 80000680012023-8

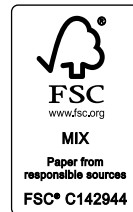

IAN 408299_2207