



## ELECTRIC TILLER PEBH 1500 B2

GB CY

### ELECTRIC TILLER

Operation and safety notes

HR

### ELEKTRIČNA KOPAČICA

Upute za posluživanje i za Vašu sigurnost

RS

### ELEKTRIČNA KOPAČICA

Napomene o upotrebi i bezbednosti

RO

### MOTOSAPĂ ELECTRICĂ

Instrucțiuni de utilizare și de siguranță

DE AT CH

### ELEKTRO-BODENHACKE

Bedienungs- und Sicherheitshinweise

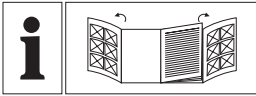



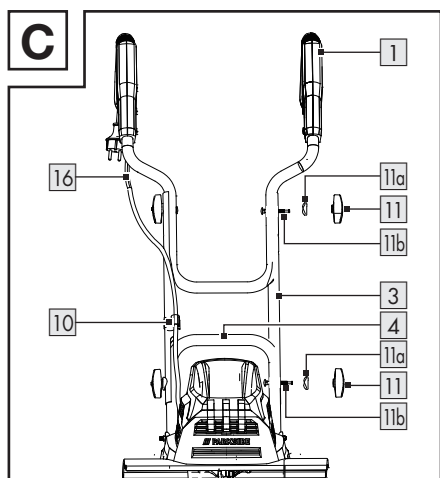
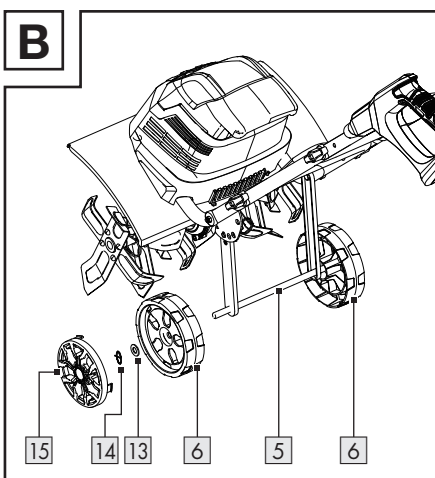
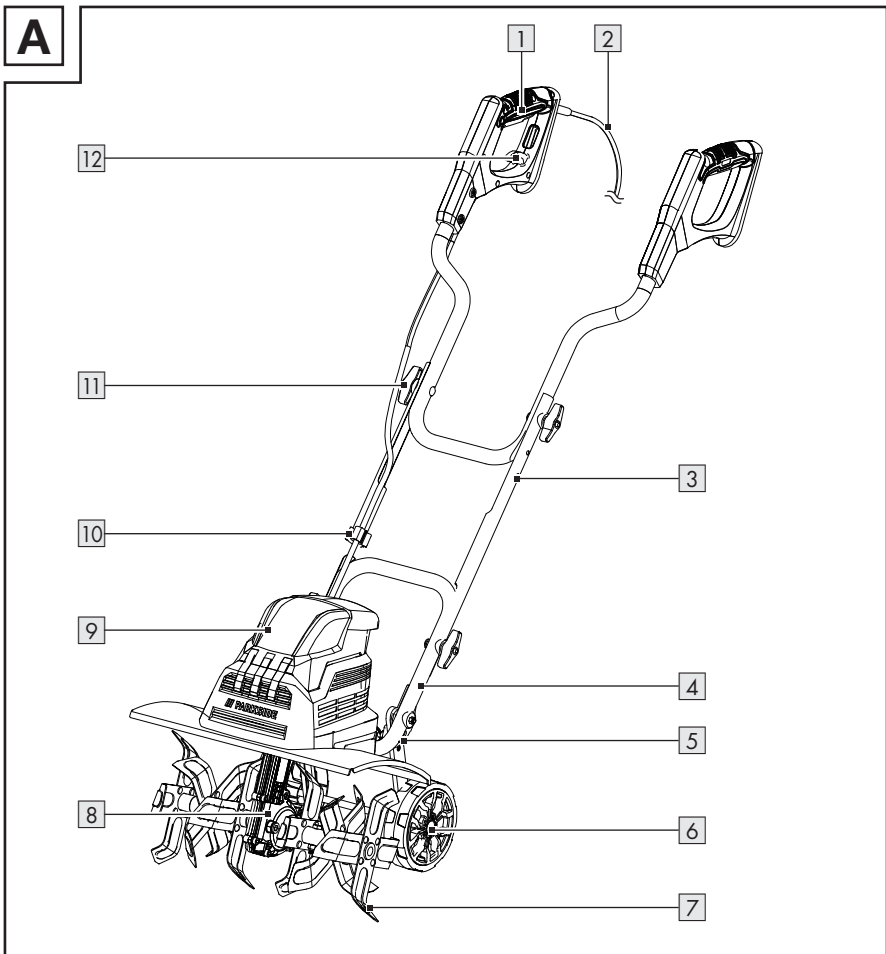

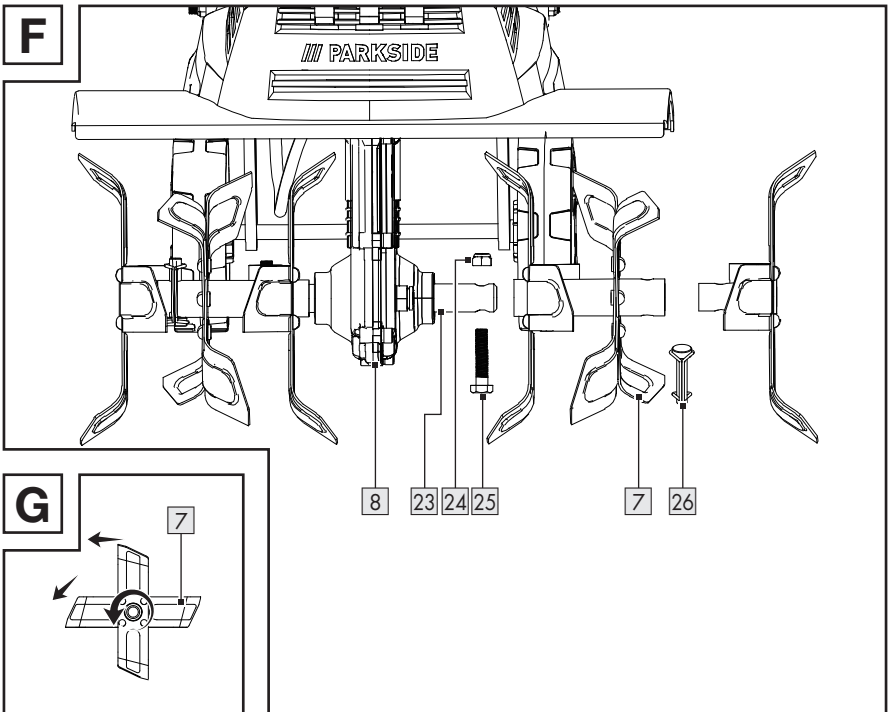
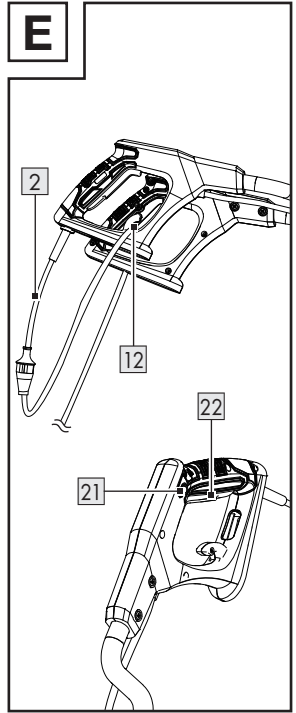
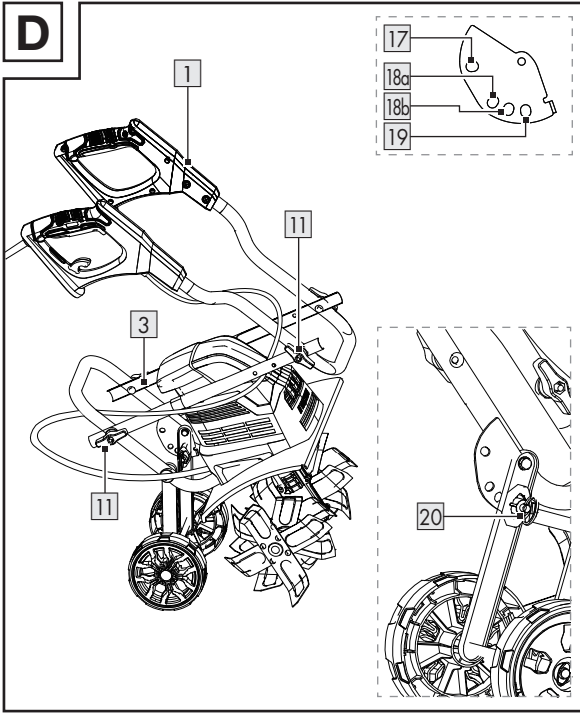

















GB/CY	Operation and safety notes	Page	5
HR	Upute za posluživanje i za Vašu sigurnost	Stranica	26
RS	Napomene o upotrebi i bezbednosti	Strana	47
RO	Instrucțiuni de utilizare și de siguranță	Pagina	69
DE/AT/CH	Bedienungs- und Sicherheitshinweise	Seite	91











<b>List of pictograms used</b> .....	Page	6
<b>Introduction</b> .....	Page	7
Intended use .....	Page	7
Scope of delivery .....	Page	7
Description of parts .....	Page	8
Functional description .....	Page	8
Technical data .....	Page	8
<b>Safety instructions</b> .....	Page	9
General power tool safety warnings .....	Page	10
Safety instructions for motor hoes .....	Page	12
Residual risks .....	Page	17
<b>Assembly</b> .....	Page	17
Fitting/removing the wheels .....	Page	18
Mounting the handlebar .....	Page	18
<b>Operation</b> .....	Page	18
Before operation .....	Page	18
Switching on/off .....	Page	19
<b>Working instructions</b> .....	Page	19
Removing the outer choppers .....	Page	19
<b>Cleaning and maintenance</b> .....	Page	20
Changing the choppers .....	Page	20
<b>Transport</b> .....	Page	21
<b>Storage</b> .....	Page	21
Folding the product .....	Page	21
<b>Replacement parts/Accessories</b> .....	Page	21
<b>Troubleshooting</b> .....	Page	22
<b>Disposal</b> .....	Page	22
<b>Warranty</b> .....	Page	23
Warranty claim procedure .....	Page	23
<b>Service</b> .....	Page	24
<b>EU declaration of conformity</b> .....	Page	25

## List of pictograms used

	<p><b>DANGER!</b> – Designating a hazard with high risk, which will result in death or severe injury if not avoided (e.g. risk of suffocation)</p>	  	<p>Read the user manual.</p>
	<p><b>WARNING!</b> – Designating a hazard with moderate risk, which can result in death or severe injury if not avoided (e.g. risk of electric shock)</p>	 	<p>Caution! Hot surface. There is a risk of burns.</p> <p>Notice! Protect the product from rain and damp.</p>
	<p><b>CAUTION!</b> – Designating a hazard with low risk, which could result in minor or moderate injury if not avoided (e.g. risk of scalding)</p>	 	<p>Wear safety gloves!</p> <p>Wear safety shoes!</p>
	<p><b>NOTICE!</b> – Warns of possible damage to property/the product if not avoided (e.g. risk of short circuit)</p>		<p>Wear safety goggles!</p>
 	<p>Caution! Switch off the product and disconnect it from the mains before carrying out any cleaning or maintenance work.</p>	 	<p>Danger! Rotating tool. The choppers  continue to rotate after the product has been switched off. Wait for the choppers to stop moving.</p>
 	<p>Danger from damaged mains cord ! Keep the mains cord away from the choppers .</p>	 	<p>Risk of injury from ejected parts! Keep bystanders away from the danger zone.</p>

	Pull the mains plug <b>2</b> from the socket-outlet.		Running direction
	Sound power level $L_{WA}$ in dB		Protection class II (double insulation)
	CE mark indicates conformity with relevant EU directives applicable for this product.	 	Safety information Instructions for use

## **ELECTRIC TILLER**

### ● **Introduction**

We congratulate you on the purchase of your new product. You have chosen a high quality product. The instructions for use are part of the product. They contain important information concerning safety, use and disposal. Before using the product, please familiarise yourself with all of the safety information and instructions for use. Only use the product as described and for the specified applications. If you pass the product on to anyone else, please ensure that you also pass on all the documentation with it.

### ● **Intended use**

- The product is intended for chopping and crushing coarse clay soil and for incorporating fertiliser, peat and compost.
- The product is intended for use by adults. Children and persons unfamiliar with this user manual must not use the product.
- Do not use the product in rain or damp surroundings.

- Any other use or modification of the product are considered improper use and can result in hazards such as death, life-threatening injuries and damage.
- The manufacturer is not liable for any damages caused by improper use.
- The operator or user of the product is responsible for any accidents or personal injury and/or material damage to third parties or their property.
- The product is exclusively intended for domestic use.
- The product is not intended for commercial use or for similar uses.
- Observe all applicable local safety regulations, standards and ordinances. The use of noise emitting power tools may be restricted to certain times by national or local regulations.

### ● **Scope of delivery**

#### **WARNING!**

- ▶ The product and the packaging are not children's toys! Children must not play with plastic bags, sheets and small parts! There is a danger of choking and suffocation!

After unpacking the product, check if the delivery is complete and if all parts are in good condition. Remove all packaging materials before use.

- 1 Electric Tiller
- 2 Central bars
- 2 Wheels with hub cap
- 2 Locking rings (pre-installed)
- 2 Washers (for fitting the wheels, pre-installed)
- 4 Bolts
- 4 Wing nuts
- 4 Washers (for mounting the central bars)
- 1 Cable clamp
- 1 User manual

## ● Description of parts

Before reading, unfold the pages containing the illustrations and familiarise yourself with all functions of the product.

(Fig. A)

- 1** Handlebar
- 2** Mains cord with mains plug
- 3** Central bar
- 4** Lower bar
- 5** Chassis
- 6** Wheel
- 7** Chopper
- 8** Gearbox
- 9** Motor housing
- 10** Cable clamp
- 11** Wing nut
- 12** Strain relief

(Fig. B)

- 13** Washer
- 14** Locking ring
- 15** Hub cap

(Fig. C)

- 11a** Washer
- 11b** Bolt
- 16** Device cable

(Fig. D)

- 17** Working position (without depth limitation)
- 18a** Working position (with depth limitation)
- 18b** Working position (with depth limitation)
- 19** Transport position
- 20** Chassis lock

(Fig. E)

- 21** Release button
- 22** On/off switch

(Fig. F)

- 23** Drive shaft
- 24** Nut (self-securing)
- 25** Hexagon bolt
- 26** Bolt (with safety clamp)

## ● Functional description

- The product is equipped with a maintenance-free electric motor and a gearbox **8** with oil-bath lubrication.
- The product is equipped with 6 rotating, hardened choppers **7** that automatically penetrate the soil.
- The handlebar **1** can be folded for space-saving storage.

## ● Technical data

Electric Tiller	PEBH 1500 B2
Motor power input (P):	1500 W
Rated input voltage (U):	230 V~, 50 Hz
No-load speed (n <sub>0</sub> ):	380 min <sup>-1</sup>
Protection class:	II/□
IP protection type:	IPX4
Working width:	max. 40 cm
Working depth:	max. 20 cm
Number of choppers:	6
Weight (m):	11.1 kg

## Noise emission values

Sound pressure level $L_{pA}$ :	81.2 dB
Uncertainty $K_{pA}$ :	3.0 dB
Sound power level $L_{WA}$ Measured:	91.3 dB
Guaranteed:	93.0 dB
Uncertainty $K_{WA}$ :	2 dB

## Vibration at hand grip

Vibration $a_{hw}$ :	< 2.5 m/s <sup>2</sup>
Uncertainty K:	1.5 m/s <sup>2</sup>

### NOTE

- ▶ Noise and vibration values have been determined according to the standards and regulations named in the declaration of conformity.
- ▶ The declared vibration total value(s) and the declared noise emission value(s) have been measured in accordance with a standard test method and may be used for comparing one tool with another.
- ▶ The declared vibration total value(s) and the declared noise emission value(s) may also be used in a preliminary assessment of exposure.

### WARNING!

- ▶ The vibration and noise emissions during actual use of the power tool can differ from the declared values depending on the ways in which the tool is used especially what kind of workpiece is processed.

### WARNING!

- ▶ It is necessary to identify safety measures to protect the operator that are based on an estimation of exposure in the actual conditions of use (taking account of all parts of the operating cycle such as the times when the tool is switched off and when it is running idle in addition to the trigger time).



## Safety instructions

**BEFORE USING THE PRODUCT, FAMILIARISE YOURSELF WITH ALL OF THE SAFETY INFORMATION AND INSTRUCTIONS FOR USE! WHEN PASSING THIS PRODUCT ON TO OTHERS, ALSO INCLUDE ALL THE DOCUMENTS!**

In the case of damage resulting from non-compliance with these operating instructions the warranty claim becomes invalid! No liability is accepted for consequential damage! In the case of material damage or personal injury caused by incorrect handling or non-compliance with the safety instructions, no liability is accepted!

## ● General power tool safety warnings

### ⚠ WARNING!

- ▶ **Read all safety warnings, instructions, illustrations and specifications provided with this power tool.** Failure to follow all instructions listed below may result in electric shock, fire and/or serious injury.

### Save all warnings and instructions for future reference.

The term “power tool” in the warnings refers to your mains-operated (corded) power tool or battery-operated (cordless) power tool.

### Work area safety

- 1) **Keep work area clean and well lit.** Cluttered or dark areas invite accidents.
- 2) **Do not operate power tools in explosive atmospheres, such as in the presence of flammable liquids, gases or dust.** Power tools create sparks which may ignite the dust or fumes.
- 3) **Keep children and bystanders away while operating a power tool.** Distractions can cause you to lose control.

### Electrical safety

- 1) **Power tool plugs must match the outlet. Never modify the plug in any way. Do not use any adapter plugs with earthed (grounded) power tools.** Unmodified plugs and matching outlets will reduce risk of electric shock.

- 2) **Avoid body contact with earthed or grounded surfaces, such as pipes, radiators, ranges and refrigerators.** There is an increased risk of electric shock if your body is earthed or grounded.
- 3) **Do not expose power tools to rain or wet conditions.** Water entering a power tool will increase the risk of electric shock.
- 4) **Do not abuse the cord. Never use the cord for carrying, pulling or unplugging the power tool. Keep cord away from heat, oil, sharp edges or moving parts.** Damaged or entangled cords increase the risk of electric shock.
- 5) **When operating a power tool outdoors, use an extension cord suitable for outdoor use.** Use of a cord suitable for outdoor use reduces the risk of electric shock.
- 6) **If operating a power tool in a damp location is unavoidable, use a residual current device (RCD) protected supply.** Use of an RCD reduces the risk of electric shock.

### Personal safety

- 1) **Stay alert, watch what you are doing and use common sense when operating a power tool. Do not use a power tool while you are tired or under the influence of drugs, alcohol or medication.** A moment of inattention while operating power tools may result in serious personal injury.
- 2) **Use personal protective equipment. Always wear eye protection.** Protective equipment such as dust mask, non-skid safety shoes, hard hat, or hearing protection used for appropriate conditions will reduce personal injuries.

- 3) **Prevent unintentional starting. Ensure the switch is in the off-position before connecting to power source and/or battery pack, picking up or carrying the tool.** Carrying power tools with your finger on the switch or energising power tools that have the switch on invites accidents.
- 4) **Remove any adjusting key or wrench before turning the power tool on.** A wrench or a key left attached to a rotating part of the power tool may result in personal injury.
- 5) **Do not overreach. Keep proper footing and balance at all times.** This enables better control of the power tool in unexpected situations.
- 6) **Dress properly. Do not wear loose clothing or jewellery. Keep your hair, clothing and gloves away from moving parts.** Loose clothes, jewellery or long hair can be caught in moving parts.
- 7) **If devices are provided for the connection of dust extraction and collection facilities, ensure these are connected and properly used.** Use of dust collection can reduce dust-related hazards.
- 8) **Do not let familiarity gained from frequent use of tools allow you to become complacent and ignore tool safety principles.** A careless action can cause severe injury within a fraction of a second.
- 2) **Do not use the power tool if the switch does not turn it on and off.** Any power tool that cannot be controlled with the switch is dangerous and must be repaired.
- 3) **Disconnect the plug from the power source and/or the battery pack from the power tool before making any adjustments, changing accessories, or storing power tools.** Such preventive safety measures reduce the risk of starting the power tool accidentally.
- 4) **Store idle power tools out of the reach of children and do not allow persons unfamiliar with the power tool or these instructions to operate the power tool.** Power tools are dangerous in the hands of untrained users.
- 5) **Maintain power tools diligently. Check for misalignment or binding of moving parts, breakage of parts and any other condition that may affect the power tool's operation. If damaged, have the power tool repaired before use.** Many accidents are caused by poorly maintained power tools.
- 6) **Keep cutting tools sharp and clean.** Properly maintained cutting tools with sharp cutting edges are less likely to bind and are easier to control.
- 7) **Use the power tool, accessories and tool bits etc. in accordance with these instructions, taking into account the working conditions and the work to be performed.** Use of the power tool for operations different from those intended could result in a hazardous situation.

### **Power tool use and care**

- 1) **Do not force the power tool. Use the correct power tool for your application.** The correct power tool will do the job better and safer at the rate for which it was designed.

- 8) **Keep handles and grasping surfaces dry, clean and free from oil and grease.** Slippery handles and grasping surfaces do not allow for safe handling and control of the tool in unexpected situations.

### Service

- 1) **Have your power tool serviced by a qualified repair person using only identical replacement parts.** This will ensure that the safety of the power tool is maintained.

## ● Safety instructions for motor hoes

**⚠ WARNING! Risk of injury!** Improper use of this product may lead to serious injury. Read this user manual carefully before you start working with the product. Familiarise yourself with the product's controls.

- This product is not intended for use by persons with reduced physical, sensory or mental capabilities, or lack of experience and knowledge, unless they have been given supervision or instruction concerning use of the product by a person responsible for their safety.

- Children should be supervised to ensure that they do not play with the product.
- The product is to be used only by people who are adequately trained.
- Never allow children or other persons unfamiliar with the user manual to use the product. Local regulations may determine the minimum age for using the product.
- Never use the product while people, especially children, or pets are nearby.
- The operator or user of the product is responsible for any accidents or personal injury and/or material damage to third parties or their property.

## Preparation

- Familiarise yourself with the handling of the product.
- Be aware of possible risks that can be overheard due to the noise emission of the product during work.

- Thoroughly inspect the area where the product is to be used. Remove any stones, sticks, wires or other foreign objects which may be drawn into the product and ejected.
- While working, always wear proper working clothes, such as substantial footwear with non-slip soles and sturdy, long trousers.
- Do not use the product when barefoot or wearing open sandals.
- Wear personal protective equipment. Always wear eye protection. Wearing personal protective equipment such as dust mask, non-skid safety shoes, hard hat, or hearing protection reduces the risk of personal injuries.
- To prevent cutting injuries, only switch the product on in its working position.
- Examine the product beforehand every time you use it. Do not use the product when the safety components (e.g. release button, safety guard), cutting parts or bolts are missing, worn or damaged. In particular, check the mains cord and on/off switch for damage.
- Only replace damaged choppers and bolts in complete sets to prevent imbalance.
- Only use replacement parts and accessories delivered and recommended by the manufacturer (see “Replacement parts/ Accessories”). Using foreign parts will immediately lead to loss of guarantee.

## Operation

- ⚠ WARNING! Risk of injury!** Keep your hands and feet away from the choppers while working, especially when starting up the product.
- Observe any noise-prevention regulations and local by-laws.
  - Do not use the product to chop up stones or till lawn soil. Otherwise there is a risk of product damage.

- Do not use the product in rain, foul weather or damp surroundings (such as near garden ponds or swimming pools).
- Only work in daylight or good artificial light.
- Be sensible while working. Do not work with the product if you are tired or easily distracted, or after the use of alcohol or medicines. Take a break as soon as you need one.
- Make sure that you are standing firmly when using the product, especially on slopes.
- Always work across the slope, never up and down.
- Exercise extreme caution when changing direction on slopes.
- Do not use the product on excessively steep slopes.
- If there is any risk of slipping on a sloped ground, have a second person secure the product with a rod or rope. The second person should stand up the slope at a safe distance from the product.
- Always hold the product securely in both hands while working with it.
- Walk, never run with the product.
- Make sure that the grips are dry and clean.
- Be careful while moving backwards. There is a risk of tripping over.
- Use extreme caution when reversing or pulling the product towards you.
- If the choppers are blocked by a foreign body (e.g. root), switch off the product and disconnect the mains plug. Remove the foreign body before restarting the product.
- Do not overload the product. Do not use devices that do not have sufficient power for heavy jobs.
- Do not use the product for any use other than that intended by the manufacturer.
- Avoid damage to the product. Do not apply any extra weight. Do not drag the product over hard surfaces such as tiles or steps.

- Remove plant and root residues regularly in the area of the drive shaft. Thus, you avoid overloading and damaging the product.
- Watch out for special risks when working on difficult terrain (e.g. rocky or hard soil).
- Do not use the product near flammable fluids or gases. Failure to do so may result in fire or explosion.

### Stopping work

- ⚠ WARNING! Risk of injury!** The choppers continue to rotate for a few seconds after you switch the product off. Wait until the choppers have stopped moving.
- Do not lift or transport the product while the motor is running. Switch the product off and wait for the choppers to stop moving. Disconnect the product from the mains before changing working area.

- Never leave the product unattended in the working area.
- Switch the product off, wait for the choppers to stop moving and disconnect the product from the mains under the following circumstances:
  - Before parking the product,
  - Before removing soil and plant residues,
  - When the product is not in use,
  - Before conducting maintenance or cleaning work on the product,
  - If the mains cord is damaged or caught up,
  - If the product collides with an obstacle or starts to vibrate in an unusual manner. In this case, examine the product for damage, and have it repaired if necessary.

### Maintenance and storage

- Make sure that all nuts, bolts and screws are tight and that the product is in safe working condition.

- Do not attempt to repair the product yourself unless you are qualified to do so. Have our Service Centre carry out any work not listed in this user manual (see “Service”).
- Keep the product in a dry place out of reach of children.
- Keep the choppers sharp and clean to be able to work effectively and safely with the product.
- Follow the cleaning and maintenance instructions (see “Cleaning and maintenance”).
- Allow the product to cool before storage.
- Replace worn or damaged parts for safety.
- Keep the mains cord away from the choppers. Always trail the mains cord behind you or the person operating the product.
- If the mains cord becomes damaged during use, immediately disconnect the mains plug from the socket-outlet.
- Never touch the mains cord before unplugging the mains plug.
- Make sure that the mains voltage matches the data on the product’s rating label.
- Avoid skin contact with earthed objects (e.g. metal fences, metal posts).

## Electrical safety

- ⚠ WARNING! Risk of electric shock!** Do not use the product if the mains cord is damaged.
- If the replacement of the mains cord is necessary, this has to be done by the manufacturer or his agent in order to avoid a safety hazard.

- The connector on the extension cord must be protected against splash water and made of rubber or have a rubber covering.
- Only use extension cords that are intended for outdoor use and are labelled as such.
- The strand cross-section of the extension cord must be at least 2.5 mm<sup>2</sup>.

- Always completely unwind a cable reel before use.
- Check the extension cord for damage.
- Use the strain relief fitted for the purpose when using an extension cord.
- Do not carry the product by the mains cord.
- Do not use the mains cord to pull the mains plug out of the socket-outlet.
- Keep the mains cord away from heat, oil and sharp edges.
- Connect the product to a socket-outlet with a residual current circuit breaker of rated residual current no more than 30 mA.

## ● Residual risks

- Even if you operate and handle this product properly, some residual risks will remain. Due to the product's construction and build, this product may present the following hazards:
  - Cuts,
  - Ear damage if working without ear protection,

- Damage to your health caused by swinging your hands and arms when operating the product for longer periods of time or if the product is not held or maintained properly.

### **WARNING!**

- ▶ During operation, this product generates an electromagnetic field which, under certain circumstances, may impair the functionality of active or passive medical implants. To reduce the risk of serious or lethal injuries, we recommend that persons with medical implants consult their doctor and the manufacturer of their medical implant before operating the product.

## ● Assembly

### **WARNING! Risk of injury!**



Disconnect the product from the mains before assembly.

**⚠ NOTICE! Risk of product damage!**

- ▶ Make sure during assembly that the device cable **16** is not pinched and has enough play.

● **Fitting/removing the wheels**

(Fig. B)

**Fitting the wheels**

1. Remove the locking rings **14** and washers **13** from the chassis **5**.
2. Attach the wheels **6** to the right and left side of the chassis **5**.
3. Attach a washer **13** each on the right and left side of the chassis **5**.
4. Attach a locking ring **14** each through the right and left side of the chassis **5**.
5. Slide the locking rings **14** over the ends of the chassis **5**.
6. Clip a hub cap **15** each into the wheels **6**.

The hub caps feature 3 mounting clips each. One of the mounting clips features a T-profile. Insert the mounting clip with the T-profile into the matching hole on the wheel.

**Removing the wheels**

1. Reach into the hub caps **15**. Pull the hub caps off the wheels **6**.
2. Remove the locking rings **14** and the washers **13**.
3. Pull the wheels **6** off the chassis **5**.

● **Mounting the handlebar**

**NOTE**

- ▶ The product features 3 holes on the handlebar **1** and the central bars **3** to adjust the height of the handlebar.

(Fig. C)

1. Attach the central bars **3** to the lower bar **4**. Use a bolt **11b**, a wing nut **11** and a washer **11a** each for fastening.
2. Attach the handlebar **1** to the central bars **3**. Use a bolt **11b**, a wing nut **11** and a washer **11a** each for fastening. When properly mounted, the grip ends point away from the front of the product.
3. Fix the device cable **16** with the cable clamp **10**.

● **Operation**

**NOTE**

- ▶ Observe noise protection rules and local regulations.

● **Before operation**

(Fig. D)

1. Unfold the handlebar **1** and the central bars **3**.
2. Fix the handlebar **1** and the central bars **3** with the wing nuts **11**.
3. Firmly hold the product with one hand on the central bars **3**.
4. Release the chassis lock **20** by pulling on the ring.
5. Let the chassis lock **20** engage in one of the working positions **17** **18a** **18b**.

Working position	Description
<b>17</b>	<input type="checkbox"/> Without depth limitation
<b>18a</b> <b>18b</b>	<input type="checkbox"/> With depth limitation <input type="checkbox"/> These two working positions are only suitable for already cultivated/soft soil.

## ● Switching on/off







### **WARNING! Risk of injury!**

- ▶ The choppers  continue to rotate for a few seconds after switching off. Do not touch the rotating choppers.

### **NOTE**

- ▶ Before switching the product on: Make sure that the product is not touching any other objects. Hold the product firmly with both hands.

(Fig. E)

1. Connect the mains plug  to a suitable extension cord (not included).
2. Form a loop from the end of the extension cord. Suspend the loop into the strain relief .
3. Connect the extension cord to a socket-outlet.
4. **Switching on:**
  - Press and hold the release button .
  - Press and hold the on/off switch .
  - Release the release button .
  - The choppers  start to rotate and dig themselves into the ground.
5. **Switching off:** Release the on/off switch .

## ● Working instructions

### **WARNING! Risk of injury!**

- ▶ Always hold the product firmly with both hands while working.
- ▶ Keep your feet away from the choppers .
- ▶ Be careful while moving backwards. There is a risk of tripping.

### **WARNING! Risk of injury!**



Switch the product off after working with it and for transport. Disconnect the product from the mains. Wait for the choppers  to stop moving.

### **CAUTION! Risk of burns!**



Do not touch the gearbox . The gearbox can become hot after prolonged operation.

### **NOTE**

- ▶ Heed the following instructions to avoid injuries and product damage.
  - Never lift or drag the product with the motor running.
  - Lift the product when transporting it over hard surfaces (e.g. tiles, steps).
  - Guide the product through the ground at walking pace in as straight a path as possible.
  - Always work away from the socket-outlet. Make sure that the extension cord does not come close to the choppers .
  - **Overload protection:** The motor switches off automatically in the event of an overload. The product is only ready for operation again once it has cooled down completely. Before you continue working it is necessary to disconnect the product from the mains briefly.

## ● Removing the outer choppers



### **NOTICE! Risk of product damage!**

- ▶ Only remove the outer choppers  in pairs to prevent product damage due to imbalance.

## NOTE

- ▶ If necessary, you can remove the 2 outer choppers  to reduce the working width.

(Fig. F)

1. Pull the safety clamp over the bolt . Pull off the bolt.
2. Pull the outer part of the chopper  off the drive shaft .

## ● Cleaning and maintenance

### **WARNING! Risk of injury and electric shock!**



Switch the product off before carrying out any maintenance or cleaning work. Disconnect the product from the mains. Wait for the choppers  to stop moving.

### **WARNING! Risk of injury!**



Wear protective gloves when carrying out maintenance and cleaning work to avoid injuries from cuts.

### **WARNING! Risk of electric shock and product damage!**





- ▶ Do not spray the product down with water. Do not clean the product under running water.

## NOTE

- ▶ Have any work that is not described in this user manual carried out by our Service Centre (see “Service”).
- ▶ Use original parts only (see “Replacement parts/Accessories”).

## NOTE

- ▶ Carry out following maintenance and cleaning work before and after each use. This will ensure the product’s long, reliable service.





- Do not use cleaning fluids or solvents.
- Before each use:
  - Check the product for obvious defects such as loose, worn or damaged parts.
  - Check that all nuts, bolts, and screws are tight.
  - Check covers and safety guards for damage and correct fit. Change them if necessary.
- After each use:
  - Clean the product thoroughly. Always keep the product clean.
  - Remove any soil and dirt residues stuck to the choppers , drive shaft , housing and vents. Use a brush or dry cloth.
  - Spray or rub the tines  with a biodegradable oil.
  - Remove dirt from the handlebar  with a damp cloth.

## ● Changing the choppers

### **NOTICE! Risk of product damage!**

- ▶ The product is equipped with 6 choppers  (2 single and 2 double choppers), which are easy to replace in pairs. Always change the choppers in pairs to prevent product damage due to imbalance.

(Fig. F)

1. Pull the safety clamp over the bolt . Pull off the bolt.
2. Pull the outer part of the chopper  off the drive shaft .
3. Loosen the self-securing nut  from the hexagon bolt .

4. Pull the inner section of the chopper [7] off the drive shaft [23].
5. Spray or rub the drive shaft [23] with a biodegradable oil.
6. Slide the new choppers [7] onto the drive shaft [23]. The holes on the chopper axis must be aligned with the holes on the drive shaft.

Heed the correct running direction of the choppers (Fig. G). The running direction is marked on the product's housing with an arrow.

7. Push the hexagon bolt [25] through the hole which is closer to the gearbox [8].
8. Screw on a new self-securing nut [24] (size: M8; not included).
9. Slide the bolt [26] through the outer hole. Secure the bolt with its safety clamp.  
Mount the bolt's safety clamp so that it closes against the running direction of the chopper.

## ● Transport

(Fig. D)

1. Firmly hold the product with one hand on the central bars [3].
2. Release the chassis lock [20] by pulling on the ring.
3. Let the chassis lock [20] engage in the transport position [19].

## ● Storage

- Allow the motor to cool down before you put the product into a closed space.
- Keep the product clean, dry and out of reach of children.
- Do not cover the product in plastic bags as moisture may form.

## ● Folding the product

### ▲ **WARNING! Risk of injury!**

- ▶ Do not use the product with the handlebar [1] folded closed.

### **NOTE**

- ▶ You can fold the product to save space.

(Fig. D)

1. Loosen the wing nuts [11]. Fold the handlebar [1] and the central bars [3] together.  
Do not pinch the mains cord [2] and the device cable [16] in the process.
2. Release the chassis lock [20] by pulling on the ring.
3. Let the chassis lock [20] engage in the transport position [19].

## ● Replacement parts/ Accessories

- Customers can obtain compatible replacement parts and accessories via [www.optimex-shop.com](http://www.optimex-shop.com).
- Have the order number ready for your order.
- You can only place orders online.
- Contact the Lidl service hotline (see "Service") for further information.

## ● Troubleshooting

Problem	Possible cause	Remedy
The product does not start.	The product is not supplied with power.	Check the socket-outlet, mains cord with mains plug <a href="#">2</a> , device cable <a href="#">16</a> , extension cord and the mains fuse.
	Components are worn out or defective: <ul style="list-style-type: none"> <li><input type="checkbox"/> Release button <a href="#">21</a></li> <li><input type="checkbox"/> On/off switch <a href="#">22</a></li> <li><input type="checkbox"/> Carbon brushes</li> <li><input type="checkbox"/> Motor</li> </ul>	Contact our Service Centre for repair (see "Service").
The product emits unusual sounds.	The choppers <a href="#">7</a> are blocked.	Remove the blockages on the choppers <a href="#">7</a> .
	The choppers <a href="#">7</a> are damaged.	Change the choppers <a href="#">7</a> (see "Changing the choppers").
	The screws, nuts and bolts are loose or worn out.	Check all screws, nuts and bolts for tight fit and tighten them, if necessary. Contact our Service Centre if the noise persists (see "Service").
The performance of the product is poor.	The choppers <a href="#">7</a> are mounted incorrectly.	Mount the choppers <a href="#">7</a> correctly (see "Changing the choppers").
	The choppers <a href="#">7</a> are blunt or damaged.	Change the choppers <a href="#">7</a> (see "Changing the choppers").
The product vibrates strongly.	The choppers <a href="#">7</a> are damaged.	Change the choppers <a href="#">7</a> (see "Changing the choppers").
	The working depth is too low.	Select another working position (see "Before operation").

## ● Disposal

The packaging is made entirely of recyclable materials, which you may dispose of at local recycling facilities.



Observe the marking of the packaging materials for waste separation, which are marked with abbreviations (a) and numbers (b) with following meaning: 1–7: plastics/20–22: paper and fibreboard/80–98: composite materials.

## Product:



Contact your local refuse disposal authority for more details of how to dispose of your worn-out product.



To help protect the environment, please dispose of the product properly when it has reached the end of its useful life and not in the household waste. Information on collection points and their opening hours can be obtained from your local authority.

## ● **Warranty**

The product has been manufactured to strict quality guidelines and meticulously examined before delivery. In the event of material or manufacturing defects you have legal rights against the retailer of this product. Your legal rights are not limited in any way by our warranty detailed below.

The warranty for this product is 3 years from the date of purchase. The warranty period begins on the date of purchase. Keep the original sales receipt in a safe location as this document is required as proof of purchase.

Any damage or defects already present at the time of purchase must be reported without delay after unpacking the product.

Should the product show any fault in materials or manufacture within 3 years from the date of purchase, we will repair or replace it – at our choice – free of charge to you. The warranty period is not extended as a result of a claim being granted. This also applies to replaced and repaired parts.

This warranty becomes void if the product has been damaged, or used or maintained improperly.

The warranty covers material or manufacturing defects. This warranty does not cover product parts subject to normal wear and tear, thus considered consumables (e.g. batteries, rechargeable batteries, tubes, cartridges), nor damage to fragile parts, e.g. switches or glass parts.

## ● **Warranty claim procedure**

So that your request can be processed quickly, please observe the following instructions:

For all inquiries, please have the receipt and item number (IAN 465806\_2404) ready as proof of purchase.

The article number can be taken from the identification label on the product, engraving on the product, the front cover of your manual (at the bottom left), or the sticker on the back or bottom of the product.

If malfunctions or other defects arise, first contact the service department indicated below by phone or email.

You can then send a product recorded as defective to the communicated service address postage-free, making sure to enclose proof of purchase (receipt) and information on the details of the defect and when it occurred.



You can download and view this and numerous other manuals at [parkside-diy.com](http://parkside-diy.com). This QR code takes you directly to [parkside-diy.com](http://parkside-diy.com). Choose your country and use the search screen to search for the operating instructions. Entering the item number (IAN) 465806\_2404 takes you to the operating instructions for your item.

## ● **Service**

### **Service Great Britain**

Tel.: 0800 0569216

E-Mail: [owim@lidl.co.uk](mailto:owim@lidl.co.uk)

### **Service Cyprus**

Tel.: 8009 4211

E-Mail: [owim@lidl.com.cy](mailto:owim@lidl.com.cy)



Serbian mark of conformity

# ● EU declaration of conformity

EU DECLARATION OF CONFORMITY (No 465806_2404)	
---	--

IAN: 465806\_2404  
 Product identification: "PARKSIDE" Electric Floor Hoe  
 Model Number: HG12068

The object of the declaration described above is in conformity with the relevant Union harmonisation legislation:

Directive 2006/42/EC
Directive 2000/14/EC
Directive 2014/30/EU
Directive 2011/65/EU and all related amendments

References to the relevant harmonised standards used or references to the other technical specifications in relation to which conformity is declared:

N° / Parts
Directive 2006/42/EC
EN 62841-1:2015/A11:2022
EN 709:1997/A4:2009
Directive 2014/30/EU
EN IEC 55014-1:2021
EN IEC 55014-2:2021
EN IEC 61000-3-2:2019/A1:2021
EN 61000-3-3:2013/A2:2021

The object of the declaration described above is in conformity with Directive 2011/65/EU of the European Parliament and of the Council of 8 June 2011 on the restriction of the use of certain hazardous substances in electrical and electronic equipment:

N° / Parts
EN IEC 63000:2018

Conformity Assessment procedure / name&adress notified body where appropriate: Annex VI, TÜV SÜD Industrie Service GmbH (NB 0036), Westendstraße 199, 80686 München, Germany

Measured sound power level on an equipment representative for this type: 91.3 dB(A)

Guaranteed sound power level for this equipment: 93 dB(A)

Keeper of the technical documentation: OWIM GmbH & Co.KG

Signed for and on behalf of:

**OWIM GmbH & Co. KG, Stiftsbergstraße 1, 74167 Neckarsulm, Germany**

This declaration of conformity is issued under the sole responsibility of the manufacturer.

Translation of the original declaration of conformity

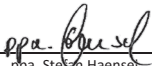
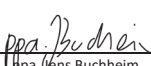





















Neckarsulm	16.09.2024	 ppa. Stefan Haensel	 ppa. Jens Buchheim
Place	Date	Authorised Signatory	Authorised Signatory







EN



<b>Značenje korištenih piktograma/simbola</b> .....	Stranica	27
<b>Uvod</b> .....	Stranica	28
Uvjeti korištenja .....	Stranica	28
Sadržaj isporuke .....	Stranica	28
Opis dijelova .....	Stranica	29
Opis funkcije .....	Stranica	29
Tehnički podaci .....	Stranica	29
<b>Sigurnosne napomene</b> .....	Stranica	30
Opće sigurnosne napomene za električne alate .....	Stranica	31
Sigurnosne upute za motorne kopačice .....	Stranica	33
Ostali rizici .....	Stranica	38
<b>Montaža</b> .....	Stranica	39
Montaža/demontaža kotača .....	Stranica	39
Montaža upravljača .....	Stranica	39
<b>Korištenje</b> .....	Stranica	40
Prije početka rada .....	Stranica	40
Uključivanje/isključivanje .....	Stranica	40
<b>Upute za rad</b> .....	Stranica	41
Demontaža vanjskih noževa .....	Stranica	41
<b>Čišćenje i održavanje</b> .....	Stranica	41
Zamjena noževa .....	Stranica	42
<b>Transport</b> .....	Stranica	42
<b>Skladištenje</b> .....	Stranica	43
Sklapanje proizvoda .....	Stranica	43
<b>Rezervni dijelovi/pribor</b> .....	Stranica	43
<b>Otklanjanje poteškoća</b> .....	Stranica	43
<b>Zbrinjavanje</b> .....	Stranica	44
<b>Jamstvo</b> .....	Stranica	44
Postupak u slučaju koji je pokriven jamstvom .....	Stranica	45
<b>Servis</b> .....	Stranica	45
<b>EU Izjava o sukladnosti</b> .....	Stranica	46

## Značenje korištenih piktograma/simbola

	<p><b>OPASNOST!</b> – Označava opasnost s visokom razinom rizika koja će, ako se ne izbjegne, rezultirati smrću ili ozbiljnom ozljedom (npr. gušenjem)</p>	  	<p>Pročitajte upute za uporabu.</p>
	<p><b>UPOZORENJE!</b> – Označava opasnost sa srednjom razinom rizika koja bi, ako se ne izbjegne, mogla dovesti do smrti ili ozbiljne ozljede (npr. opasnost od strujnog udara)</p>	 	<p>Oprez! Vruća površina. Postoji opasnost od opekline.</p> <p>Pažnja! Zaštitite proizvod od kiše i vlage.</p>
	<p><b>OPREZ!</b> – Označava opasnost s niskom razinom rizika koja bi, ako se ne izbjegne, mogla dovesti do manjih do umjerenih ozljeda (npr. opasnost od opekline)</p>	 	<p>Nosite zaštitne rukavice!</p> <p>Nosite zaštitne cipele!</p>
	<p><b>PAŽNJA!</b> – Upozorava na moguću štetu na imovini (npr. opasnost od kratkog spoja)</p>		<p>Nosite zaštitne naočale!</p>
 	<p>Oprez! Isključite proizvod i iskopčajte ga iz napajanja prije izvođenja bilo kakvih radova čišćenja ili održavanja.</p>	 	<p>Opasnost! Rotirajući alat. Noževi  nastavljaju raditi nakon što se proizvod isključi. Pričekajte da se noževi zaustave.</p>
 	<p>Opasnost zbog oštećenja priključnog kabela ! Držite spojni kabel dalje od noževa .</p>	 	<p>Opasnost od ozljeda uslijed odbačenih dijelova! Držite promatrače podalje od opasnog područja.</p>

	Izvucite mrežni utikač <b>2</b> iz utičnice.		Smjer kretanja
	Razina zvučnog tlaka $L_{WA}$ u dB		Razred zaštite II (dvostruka izolacija)
	Oznaka CE potvrđuje sukladnost sa smjernicama EU-a koje se primjenjuju na proizvod.	 	Sigurnosne napomene Upute za rukovanje

## **ELEKTRIČNA KOPAČICA**

### ● **Uvod**

Čestitamo vam na kupnji novog proizvoda. Ovom kupnjom odlučili ste se za visokokvalitetan proizvod. Uputa za uporabu je sastavni dio ovog proizvoda. Ona sadrži važne upute o sigurnosti, uporabi i uklanjanju otpada. Prije upotrebe proizvoda upoznajte se sa svim njegovim uputama za korištenje i sigurnosnim uputama. Koristite ovaj proizvod u skladu s navedenim uputama te u navedene svrhe. Ukoliko proizvod dajete nekoj drugoj osobi, predajte toj osobi također i sve upute.

### ● **Uvjeti korištenja**

- Proizvod je namijenjen za usitnjavanje grube glinene zemlje te za obradu gnojiva, treseta i komposta.
- Proizvod je namijenjen odraslim osobama. Djeca i osobe koje nisu upoznate s ovim uputama za uporabu ne smiju koristiti proizvod.
- Nemojte koristiti proizvod na kiši ili u vlažnim uvjetima.
- Druge uporabe ili izmjene proizvoda smatraju se nenamjenskim i mogu uzrokovati rizike kao što su opasnost po život, ozljede i oštećenja.

- Proizvođač ne preuzima nikakvu odgovornost za štete nastale od nenamjenske uporabe.
- Rukovatelj ili korisnik proizvoda odgovoran je za nesreće ili ozljede i/ili materijalnu štetu trećih osoba ili njihove imovine.
- Proizvod je predviđen isključivo za privatnu uporabu.
- Ovaj proizvod nije namijenjen za komercijalnu ili drugu uporabu.
- Slijedite sve aktualne lokalne sigurnosne propise, norme i odredbe. Uporaba bučnih električnih alata može biti dozvoljena sukladno državnim ili lokalnim propisima samo tijekom određenog razdoblja dana.

### ● **Sadržaj isporuke**

#### **⚠ UPOZORENJE!**

- ▶ Proizvod i ambalažni materijal nisu igračke! Djeca se ne smiju igrati plastičnim vrećicama, folijama ni sitnim dijelovima! Postoji opasnost od gutanja i gušenja!

Nakon raspakiranja proizvoda, provjerite jesu li isporučeni i ispravni svi dijelovi. Prije uporabe uklonite svu ambalažu.

- 1 Električna kopačica
- 2 Srednje šipke
- 2 Kotači s poklopcima
- 2 Sigurnosni prsten (već montiran)
- 2 Podloške (za montažu kotača, već montirane)
- 4 Svornjak
- 4 Krilaste matice
- 4 Podloške (za montažu srednjih šipki)
- 1 Stezaljka kabela
- 1 Upute za uporabu

## ● Opis dijelova

Prije čitanja otvorite stranice sa slikama i upoznajte se sa svim funkcijama proizvoda.

(Sl. A)

- 1 Upravljač
- 2 Priključni kabel s mrežnim utikačem
- 3 Srednje šipke
- 4 Donja šipka
- 5 Podvozje
- 6 Kotač
- 7 Noževi
- 8 Prijenos
- 9 Kućište motora
- 10 Stezaljka kabela
- 11 Krilasta matica
- 12 Omča za rasterećenje

(Sl. B)

- 13 Podloška
- 14 Sigurnosni prsten
- 15 Poklopac kotača

(Sl. C)

- 11a Podloška
- 11b Svornjak
- 16 Kabel uređaja

(Sl. D)

- 17 Radni položaj (bez ograničenja dubine)
- 18a Radni položaj (s ograničenjem dubine)
- 18b Radni položaj (s ograničenjem dubine)
- 19 Transportni položaj

20 Blokada podvozja

(Sl. E)

21 Tipka za otpuštanje

22 Prekidač za uključivanje/isključivanje

(Sl. F)

23 Pogonska osovina

24 Matica (sigurnosna)

25 Šesterokutni vijak

26 Svornjak (sa stezaljkom za zaključavanje)

## ● Opis funkcije

- Proizvod je opremljen elektromotorom koji ne zahtijeva održavanje i prijenosom 8 s podmazivanjem u uljnoj kupki.
- Kao rezni uređaj, proizvod ima 6 rotirajućih, kaljenih noževa 7 koji automatski prodiru u tlo.
- Upravljač 1 može se sklopiti za uštedu prostora.

## ● Tehnički podaci

Električna kopačica	PEBH 1500 B2
Ulazna snaga motora (P):	1500 W
Nazivni ulazni napon (U):	230 V~, 50 Hz
Broj okretaja u praznom hodu (n <sub>0</sub> ):	380 min <sup>-1</sup>
Razred zaštite:	II/□
Sustav zaštite:	IPX4
Radna širina:	maks. 40 cm
Radna dubina:	maks. 20 cm
Broj noževa:	6
Težina (m)	11,1 kg

## Vrijednosti emisije buke

Razina zvučnog tlaka $L_{pA}$ :	81,2 dB
Nesigurnost $K_{pA}$ :	3,0 dB
Razina zvučnog tlaka $L_{WA}$ Izmjereni:	91,3 dB
Zajamčeno:	93,0 dB
Nesigurnost $K_{WA}$ :	2 dB

## Vibracije na ručki

Vibracije $a_{HW}$ :	< 2,5 m/s <sup>2</sup>
Nesigurnost K:	1,5 m/s <sup>2</sup>

### NAPOMENA

- ▶ Vrijednosti emisije buke i vibracija određene su u skladu sa standardima i propisima navedenim u izjavi o sukladnosti.
- ▶ Navedena ukupna vrijednost vibracija i navedena vrijednost emisije buke izmjereni su prema normiranom postupku provjere i mogu se koristiti za uspoređivanje električnog alata s nekim drugim.
- ▶ Navedena ukupna vrijednost vibracija i navedena vrijednost emisija buke mogu se koristiti i za prethodnu procjenu opterećenja.

### ⚠ UPOZORENJE!

- ▶ Emisije vibracija i buke mogu tijekom stvarne uporabe električnog alata odstupati od navedenih vrijednosti, ovisno o načinu uporabe električnog alata, a posebice o vrsti obratka.

### ⚠ UPOZORENJE!

- ▶ Potrebno je uspostaviti sigurnosne mjere za zaštitu rukovatelja na temelju procjene izloženosti vibracijama tijekom stvarnih uvjeta uporabe (moraju se uzeti u obzir svi dijelovi radnog ciklusa, na primjer vrijeme kada se električni alat isključi i vrijeme kada uključi, ali radi bez opterećenja).



### Sigurnosne napomene

**PRIJE UPORABE  
PROIZVODA UPOZNAJTE  
SE SA SVIM SA SVIM  
UPUTAMA ZA UPORABU  
I SIGURNOSNIM  
NAPOMENAMA! AKO  
OVAJ PROIZVOD  
DAJETE NOVOM  
VLASNIKU, URUČITE MU I  
DOKUMENTACIJU!**

U slučaju oštećenja zbog nepridržavanja ovih uputa za uporabu bit će poništeno pravo na primjenu jamstva! Ne preuzimamo odgovornost za posljedične štete! Proizvođač neće biti odgovoran za oštećenja ili ozljeda zbog nepravilne uporabe ili nepridržavanja sigurnosnih napomena!

## ● Opće sigurnosne napomene za električne alate

### ⚠ UPOZORENJE!

- ▶ **Pročitajte sve sigurnosne napomene, upute, ilustracije i tehničke podatke priložene uz ovaj električni alat.** Propusti u pridržavanju sljedećih uputa mogu uzrokovati električni udar, požar i/ili teške ozljede.

### Sve sigurnosne napomene i upute čuvajte na sigurnom mjestu radi buduće uporabe.

Pojam „električni alat“, koji se upotrebljava u sigurnosnim napomenama, odnosi se na električne alate koji rade na mrežno napajanje (s kabelom) kao i na električne alate s pogonom na punjive baterije (bez kabela).

### Sigurnost na mjestu rada

- 1) **Mjesto rada održavajte urednim i dobro osvijetljenim.** Nered ili neosvijetljena područja rada mogu uzrokovati nesreće.
- 2) **Električnim alatom nemojte raditi u prostorima ugroženima eksplozivnom atmosferom u kojima se nalaze zapaljive tekućine, plinovi ili prašine.** Električni alati stvaraju iskre koje mogu zapaliti prašinu ili pare.
- 3) **Djecu i ostale osobe držite podalje tijekom uporabe električnog alata.** Ako se dekoncentrirate, možete izgubiti kontrolu nad električnim alatom.

### Električna sigurnost

- 1) **Priključni utikač električnog alata mora odgovarati u utičnicu.** Utikač se ne smije mijenjati ni na koji način. Zajedno s električnim

alatima sa zaštitnim uzemljenjem **nemojte upotrebljavati adapterske utikače.** Nepromijenjeni utikači i odgovarajuće utičnice smanjuju rizik od električnog udara.

- 2) **Izbjegavajte dodir tijela s uzemljenim površinama kao što su površine cijevi, grijanja, štednjaka i hladnjaka.** Ako vam je tijelo uzemljeno, postoji povećana rizik od električnog udara.
- 3) **Električne alate držite podalje od kiše ili vlage.** Prodiranje vode u električni alat povećava rizik od električnog udara.
- 4) **Priključni kabel nemojte upotrebljavati za nošenje i vješanje električnog alata niti za povlačenje utikača iz utičnice.** Priključni kabel držite podalje od vrućine, ulja, oštih bridova ili pokretljivih dijelova uređaja. Oštećeni ili zapetljani priključni kabeli povećavaju rizik od električnog udara.
- 5) **Ako s električnim alatom radite na otvorenom, upotrebljavajte samo produžne kabele koji su prikladni za eksterijere.** Uporaba produžnog kabela prikladnog za eksterijere smanjuje rizik od električnog udara.
- 6) **Ako nije moguće izbjeći rad električnog alata u vlažnoj okolini, upotrijebite zaštitnu sklopku od struje kvara.** Uporaba zaštitne sklopke od struje kvara smanjuje rizik od električnog udara.

### Sigurnost ljudi

- 1) **Uvijek budite oprezni, pazite što radite i budite razumni pri radu električnim alatom.** Električni alat nemojte upotrebljavati ako niste koncentrirani ili ste umorni odnosno ako ste pod utjecajem

- droga, alkohola ili lijekova.** Već samo jedan trenutak nepažnje pri uporabi električnog alata može uzrokovati ozbiljne ozljede.
- 2) **Nosite osobnu zaštitnu opremu te uvijek i zaštitne naočale.** Nošenje osobne zaštitne opreme kao što su maska za prašinu, protuklizne zaštitne cipele, zaštitna kaciga ili zaštita sluha, ovisno o vrsti i primjeni električnog alata, smanjuje rizik od ozljeda.
  - 3) **Izbjegavajte slučajno puštanje u rad. Prije nego što električni alat priključite na naponsko napajanje i/ili punjivu bateriju, prije nego što ga uzmete ili nosite, uvjerite se da je isključen.** Ako su vam pri nošenju električnog alata prsti na sklopci ili ako je uređaj već uključen kad ga priključujete na naponsko napajanje, postoji opasnost od nesreće.
  - 4) **Prije nego što uključite električni alat, uklonite alat za namještanje ili francuski ključ.** Alat ili ključ, koji se nalazi u rotirajućem dijelu električnog alata, može uzrokovati ozljede.
  - 5) **Izbjegavajte neobično držanje tijela. Pobrinite se za sigurno stajanje i u svakom trenutku održavajte ravnotežu.** Tako možete bolje kontrolirati električni alat u neočekivanim situacijama.
  - 6) **Nosite prikladnu odjeću. Nemojte nositi široku odjeću niti nakit. Kosu, odjeću i rukavice držite podalje od pokretljivih dijelova.** Lepršava odjeća, nakit ili duga kosa mogu se uhvatiti u pokretljive dijelove.
  - 7) **Ako je moguće montirati naprave za usisavanje i skupljanje prašine, uvjerite se da su priključene i da se ispravno upotrebljavaju.** Uporaba usisavača može smanjiti ugrozu od prašine.

- 8) **Nemojte se previše opuštati i ne zanemarujte sigurnosna pravila električnih alata, čak i ako ste se višestrukim korištenjem dobro upoznali s načinom rada električnog alata.** Nemarno postupanje u trenu može dovesti do teških ozljeda.

#### **Uporaba električnog alata i rukovanje njime**

- 1) **Nemojte preopteretiti električni alat. Upotrebljavajte električni alat koji je namijenjen za vaše radove.** S odgovarajućim električnim alatom radit ćete bolje i sigurnije u navedenom području snage.
- 2) **Nemojte upotrebljavati električni alat s oštećenom sklopkom.** Električni alat koji se više ne može uključiti ili isključiti opasan je i valja ga popraviti.
- 3) **Prije nego što obavljate namještanja na uređaju, mijenjate dijelove radnih alata ili odlažete električni alat, izvucite utikač iz utičnice i/ili uklonite punjivu bateriju.** Ova mjera opreza sprečava slučajno pokretanje električnog alata.
- 4) **Električne alate čuvajte izvan dohvata djece. Nemojte dopustiti da električni alat upotrebljavaju osobe koje nisu upoznate s njime ili koje nisu pročitale upute.** Električni su alati opasni ako ih upotrebljavaju neiskusne osobe.
- 5) **Oprezno nježite električne alate i radne alate. Provjerite rade li pokretljivi dijelovi besprijekorno i da nisu priklješteni, jesu li dijelovi slomljeni ili oštećeni tako da je ugrožena funkcija električnog alata. Prije uporabe električnog alata organizirajte popravak oštećenih dijelova.** Loše održavanje električnih alata uzrok je mnogih nesreća.

- 6) **Alate za rezanje održavajte oštroma i čistima.** Pomno njegovani alati za rezanje s oštrim reznim bridovima manje se zaglavljaju i lakši su za vođenje.
- 7) **Električni alat, pribor, radni alat itd. upotrebljavajte u skladu s ovim uputama. Pritom u obzir uzmite radne uvjete i radnju koju valja obaviti.** Uporaba električnih alata za primjene drukčije od predviđenih može uzrokovati opasne situacije.
- 8) **Ručke i drške držite suhima, čistima i bez tragova ulja ili masti.** Klizave ručke i drške ne dopuštaju sigurno rukovanje i upravljanje električnim alatom u nepredviđenim situacijama.

## Servis

- 1) **Popravljanje električnog alata prepustite samo kvalificiranom stručnom osoblju koje će to obaviti samo s originalnim rezervnim dijelovima.** Tako ćete osigurati trajnu sigurnost električnog alata.

## ● Sigurnosne upute za motorne kopačice

### ⚠ UPOZORENJE!

#### **Opasnost od nezgode!**

Ovaj proizvod može uzrokovati teške ozljede ako se nepravilno koristi. Prije rada s proizvodom pažljivo pročitajte upute za uporabu. Upoznajte se sa svim kontrolama proizvoda.

- Osobe ograničenih fizičkih, senzoričkih ili duševnih sposobnosti kao i osobe nedovoljnog znanja i iskustva ne smiju koristiti proizvod, osim u prisutnosti osobe koja može skrbiti za njihovu sigurnost ili ih uputiti kako koristiti proizvod.
- Djecu valja nadgledati kako bi se osiguralo da se ne igraju proizvodom.
- Proizvodom smiju rukovati samo dovoljno obučene osobe.
- Nikada ne dopustite djeci ili drugim osobama koje nisu upoznate s uputama za uporabu da koriste proizvod. Lokalni propisi mogu odrediti minimalnu dob za korisnika proizvoda.
- Nikada nemojte koristiti proizvod dok su u blizini ljudi, a posebno djeca i kućni ljubimci.
- Rukovatelj ili korisnik proizvoda odgovoran je za nesreće ili ozljede i/ili materijalnu štetu trećih osoba ili njihove imovine.

## Priprema

- Upoznajte se s rukovanjem proizvodom.
- Obratite pozornost na moguće rizike koji se mogu zanemariti zbog emisije buke koju proizvodi proizvod tijekom rada.
- Pažljivo pregledajte teren na kojem će se proizvod koristiti. Uklonite kamenje, štapove, žice ili druge strane predmete koje bi proizvod mogao zahvatiti i odbaciti.
- Za vrijeme rada uvijek nosite odgovarajuću radnu odjeću, npr. čvrste cipele s protukliznim potplatom i robusne, duge hlače.
- Nemojte koristiti proizvod bos ili kada nosite otvorene sandale.
- Nosite osobnu zaštitnu opremu. Uvijek nosite zaštitne naočale. Nošenje osobne zaštitne opreme, npr. maske za prašinu, zaštitnih cipela protiv klizanja, zaštitne kacige ili zaštite za sluh, smanjuje rizik od ozljeda.
- Kako biste izbjegli posjekotine, uključite proizvod samo kada je u radnom položaju.
- Prije svake uporabe vizualno pregledajte proizvod. Nemojte koristiti proizvod ako sigurnosni uređaji (npr. gumb za otpuštanje, sigurnosni poklopac), dijelovi reznog uređaja ili vijci nedostaju, ako su istrošeni ili oštećeni. Posebno provjerite ima li oštećenja na priključnom kabelu i prekidaču za uključivanje/isključivanje.
- Zamijenite oštećene noževe i vijke samo u setovima kako biste izbjegli neravnotežu.
- Koristite samo rezervne dijelove i pribor koje isporučuje i preporučuje proizvođač (pogledajte „Rezervni dijelovi/pribor“). Korištenje dijelova trećih strana dovodi do trenutnog poništavanja jamstva.

## Rad

### ⚠ UPOZORENJE!

#### **Opasnost od nezgode!**

Držite noge i ruke podalje od noževa tijekom rada, osobito tijekom puštanja u pogon.

- Poštujte zaštitu od buke i lokalne propise.
- Nemojte koristiti proizvod za drobljenje kamenja ili kopanje travnjaka. U suprotnom postoji opasnost od oštećenja proizvoda.
- Nemojte koristiti proizvod po kiši, lošem vremenu ili u vlažnim okruženjima (kao što je u blizini vrtnih jezeraca ili bazena).
- Radite samo pri dnevnom svjetlu ili dobrom umjetnom osvjetljenju.
- Radite vodeći se zdravim razumom. Nemojte raditi s proizvodom kada ste umorni, nekoncentrirani ili nakon uzimanja alkohola ili tableta. Uvijek koristite pravovremenu radnu stanku.
- Pobrinite se da imate siguran oslonac tijekom rada s proizvodom, posebno na padinama.
- Uvijek radite uzduž padine, nikad gore ili dolje.
- Budite posebno oprezni kada mijenjate smjer na padini.
- Nemojte koristiti proizvod na pretjerano strmim padinama.
- Ako postoji opasnost od klizanja na nagnutom terenu, neka pomoćnik drži proizvod motkom ili užetom. Pomoćnik mora biti iznad proizvoda na dovoljnoj udaljenosti od proizvoda.
- Proizvod držite tijekom rada objema rukama.
- Vodite proizvod samo hodajući.
- Pobrinite se da su ručke suhe i čiste.
- Budite oprezni kada hodate unatrag. Postoji opasnost od spoticanja.
- Budite posebno oprezni kada okrećete ili vučete proizvod prema sebi.

- Ako strano tijelo (npr. korijen) blokira noževe, isključite proizvod i izvucite kabel za napajanje. Uklonite strano tijelo prije ponovne uporabe proizvoda.
- Nemojte preopteretiti proizvod. Nemojte koristiti proizvode s manjom snagom za teške radove.
- Nemojte koristiti proizvod za svrhe koje proizvođač nije predvidio.
- Izbjegavajte oštećenje proizvoda. Ne pričvršćujte nikakve dodatne utege. Nemojte vući proizvod preko čvrstih površina kao što su pločice ili stepenice.
- Redovito uklanjajte ostatke biljaka i korijena s područja pogonske osovine. To će vam pomoći da izbjegnute preopterećenje i oštećenje proizvoda.
- Budite svjesni posebnih opasnosti kada radite na teškom terenu (npr. kamenito ili tvrdo tlo).

- Proizvod nemojte rabiti blizu zapaljivih tekućina ili plinova. U suprotnom slučaju postoji opasnost od požara ili eksplozije.

## Prekidi u radu

### ⚠ UPOZORENJE!

#### **Opasnost od nezgode!**

Nakon isključivanja proizvoda, noževi se nastavljaju okretati još nekoliko sekundi. Pričekajte da se noževi zaustave.

- Nemojte podizati niti transportirati proizvod dok motor radi. Isključite proizvod i pričekajte da se noževi zaustave. Iskopčajte proizvod iz napajanja prije promjene radnog područja.
- Nikada ne ostavljajte proizvod bez nadzora u radnom području.
- Isključite proizvod, pričekajte da se noževi zaustave i iskopčajte proizvod iz napajanja u sljedećim slučajevima:
  - Prije odlaganja proizvoda,
  - Prije uklanjanja zemlje i biljnih ostataka,

- Kada se proizvod ne koristi,
- Prije izvođenja radova održavanja i čišćenja proizvoda,
- Ako je priključni kabel oštećen ili zapetljan,
- Ako proizvod naiđe na prepreku ili ako dođe do abnormalne vibracije. U tom slučaju provjerite je li proizvod oštećen i po potrebi ga dajte na popravak.

### **Održavanje i skladištenje**

- Uvjerite se da su sve matice, vijci i svornjaci zategnuti te da je proizvod u sigurnom radnom stanju.
- Ne pokušavajte sami popraviti proizvod, osim ako ste za to kvalificirani. Sve radove koji nisu opisani u ovim uputama za uporabu neka izvrši naš servisni centar (pogledajte „Servis“).
- Proizvod čuvajte na suhom mjestu izvan dohvata djece.

- Noževe održavajte oštima i čistima kako biste učinkovito i sigurno radili s proizvodom.
- Slijedite upute za čišćenje i održavanje (pogledajte „Čišćenje i održavanje“).
- Prije čišćenja pustite da se proizvod ohladi.
- Zamijenite istrošene ili oštećene dijelove zbog sigurnosnih razloga.

### **Električna sigurnost**

#### **⚠ UPOZORENJE!**

**Opasnost od električnog udara!** Ne rabite proizvod ako je oštećen priključni kabel.

- Ako je potrebna zamjena priključnog kabela, to mora izvršiti proizvođač ili njegov predstavnik kako bi se izbjegle opasnosti po sigurnost.
- Držite priključni kabel podalje od noževa. Priključni kabel uvijek usmjerite iza sebe ili iza osobe koja koristi proizvod.
- Ako se priključni kabel tijekom uporabe ošteti, odmah iskopčajte utikač iz utičnice.

- Ni pod kojim okolnostima ne smijete dodirivati priključni kabel dok se mrežni utikač ne izvuče iz utičnice.
  - Uvjerite se da mrežni napon odgovara podacima na natpisnoj pločici proizvoda.
  - Izbjegavajte kontakt kože s uzemljenim predmetima (npr. metalne ograde, metalni stupovi).
  - Spoj produžnog kabela mora biti zaštićen od prskanja vode, izrađen od gume ili prekriven gumom.
  - Koristite samo produžne kabele koji su namijenjeni za vanjsku upotrebu i odgovarajuće označeni.
  - Presjek žice produžnog kabela mora biti najmanje 2,5 mm<sup>2</sup>.
  - Prije upotrebe uvijek potpuno odmotajte kabel s bubnja.
  - Provjerite je li produžni kabel oštećen.
  - Za pričvršćivanje produžnog kabela upotrijebite omču za rasterećenje.
  - Ne nosite proizvod držeći ga za priključni kabel.
  - Nemojte koristiti priključni kabel za izvlačenje mrežnog utikača iz utičnice.
  - Držite priključni kabel podalje od topline, ulja i oštih rubova.
  - Spojite proizvod u utičnicu zaštićenu uređajem za zaštitu od zaostale struje (RCD) sa strujom okidanja ne većom od 30 mA.
- **Ostali rizici**
- Čak i ako ispravno rukujete ovim proizvodom, ostaju neke preostale opasnosti. U vezi s konstrukcijom i izvedbom ovog proizvoda mogu se pojaviti sljedeće opasnosti:
    - Posjekotine,
    - Ako se ne nosi odgovarajuća zaštita za sluh može doći do oštećenja sluha,

– Štete po zdravlje koje su uzrokovane vibracijama na ruku ako se proizvod upotrebljava tijekom duljeg vremena ili ako se ne koristi pravilno i ne održava.

### **⚠ UPOZORENJE!**

▶ Ovaj proizvod tijekom rada stvara elektromagnetsko polje koje pod određenim okolnostima može utjecati na aktivne ili pasivne medicinske implantate. Kako bi se smanjila opasnost od ozbiljnih ili smrtonosnih ozljeda, preporučujemo da se osobe s medicinskim implantatima posavjetuju sa svojim liječnikom i proizvođačem medicinskog implantata prije uporabe proizvoda.

### ● **Montaža**

**⚠ UPOZORENJE! Opasnost od nezgode!**



Prije montaže, isključite proizvod iz izvora napajanja.

**⚠ PAŽNJA! Opasnost od oštećenja proizvoda!**

▶ Tijekom montaže pazite da kabel uređaja [16] nije priklješten i da ima dovoljno slobodnog hoda.

### ● **Montaža/demontaža kotača** (Sl. B)

#### **Montaža kotača**

1. Uklonite sigurnosne prstenove [14] i podloške [13] s podvozja [5].
2. Umetnite kotače [6] s desne i lijeve strane na podvozje [5].
3. Postavite podlošku [13] s desne i lijeve strane podvozja [5].
4. Umetnite sigurnosni prsten [14] s desne i lijeve strane kroz podvozje [5].
5. Gurnite sigurnosne prstenove [14] preko krajeva podvozja [5].
6. Pričvrstite po jedan poklopac kotača [15] na svaki kotač [6]. Svaki poklopac ima 3 kopče za pričvršćivanje. Jedna od kopči za pričvršćivanje ima T-profil. Umetnite kopču za pričvršćivanje s T-profilom u odgovarajući otvor na kotaču.

#### **Demontaža kotača**

1. Uхватite poklopac kotača [15]. Skinite poklopac kotača s kotača [6].
2. Uklonite sigurnosne prstenove [14] i podloške [13].
3. Skinite kotače [6] s podvozja [5].

### ● **Montaža upravljača**

#### **NAPOMENA**

▶ Proizvod ima 3 rupe na upravljaču [1] i srednjim šipkama [3] za podešavanje visine upravljača.

(Sl. C)

1. Pričvrstite srednje šipke **3** na donju šipku **4**. Za pričvršćivanje koristite jedan svornjak **11b**, jednu krilatu maticu **11** i jednu podlošku **11a**.
2. Pričvrstite upravljač **1** na srednje šipke **3**. Za pričvršćivanje koristite jedan svornjak **11b**, jednu krilatu maticu **11** i jednu podlošku **11a**. Pri pravilnoj montaži krajevi ručki okrenuti su podalje od prednje strane proizvoda.
3. Pričvrstite kabel uređaja **16** stezaljkom kabla **10**.

## ● Korištenje

### NAPOMENA

- ▶ Poštujte zaštitu od buke i lokalne propise.

## ● Prije početka rada

(Sl. D)

1. Otklopite upravljač **1** i srednje šipke **3**.
2. Pričvrstite upravljač **1** i srednje šipke **3** krilastim maticama **11**.
3. Držite proizvod jednom rukom za srednje šipke **3**.
4. Otpustite blokadu podvozja **20** povlačenjem prstena.
5. Pustite da blokada podvozja **20** uskoči u jedan od radnih položaja **17** **18a** **18b**.

Radni položaj	Opis
<b>17</b>	<input type="checkbox"/> Bez ograničenja dubine

Radni položaj	Opis
<b>18a</b> <b>18b</b>	<input type="checkbox"/> S ograničenjem dubine <input type="checkbox"/> Ova dva radna položaja prikladna su samo za već obrađeno/meko tlo.

## ● Uključivanje/isključivanje

### ⚠ **UPOZORENJE! Opasnost od nezgode!**

- ▶ Nakon isključivanja, noževi **7** se okreću nekoliko sekundi. Ne dirajte rotirajuće noževe.

### NAPOMENA

- ▶ Prije uključivanja proizvoda: Pazite da proizvod ne dodiruje nikakve predmete. Proizvod držite objema rukama.

(Sl. E)

1. Spojite mrežni utikač **2** na odgovarajući produžni kabel (nije priložen).
2. Napravite petlju na kraju produžnog kabla. Zakvačite omču za rasterećenje **12**.
3. Spojite produžni kabel u utičnicu.
4. **Uključivanje:**
  - Pritisnite i držite tipku za otpuštanje **21**.
  - Držite pritisnutim prekidač za uključivanje/isključivanje **22**.
  - Otpustite tipku za otpuštanje **21**.
  - Noževi **7** se počinju okretati i ukopavati u zemlju.
5. **Isključivanje:** Pustite prekidač za uključivanje/isključivanje **22**.

## ● Upute za rad

### **UPOZORENJE! Opasnost od nezgode!**

- ▶ Proizvod držite tijekom rada objema rukama.
- ▶ Držite noge podalje od noževa [7].
- ▶ Budite oprezni kada hodate unatrag. Postoji opasnost od spoticanja.

### **UPOZORENJE! Opasnost od nezgode!**



Isključite proizvod nakon rada i prilikom transporta. Proizvod odvojite od strujnog napajanja. Pričekajte da se noževi [7] zaustave.

### **OPREZ! Opasnost od opekline!**



Ne dirajte prijenos [8]. Prijenos može postati vruć nakon duljeg rada.

### **NAPOMENA**

- ▶ Slijedite upute u nastavku kako biste izbjegli ozljede i oštećenje proizvoda.
- Nikada nemojte podizati ili vući proizvod dok motor radi.
- Podignite proizvod kako biste ga prenijeli preko čvrstih površina (npr. pločice, stepenice).
- Vodite proizvod kroz tlo tempom hodanja što ravnijom stazom.
- Uvijek radite dalje od utičnice. Pazite da se produžni kabel ne približi noževima [7].

- **Zaštita od preopterećenja:** U slučaju preopterećenja, motor odmah isključuje. Proizvod je spreman za ponovnu upotrebu tek nakon što se potpuno ohladi. Prije nastavka rada potrebno je proizvod nakratko iskopčati iz napajanja.

## ● Demontaža vanjskih noževa

### **PAŽNJA! Opasnost od oštećenja proizvoda!**

- ▶ Vanjske noževe [7] rastavljajte samo u paru kako biste izbjegli oštećenje proizvoda zbog neravnoteže.

### **NAPOMENA**

- ▶ Ako je potrebno, možete demontirati 2 vanjska noža [7] kako biste smanjili radnu širinu.

(Sl. F)

1. Povucite stezaljku za zaključavanje preko svornjaka [26]. Uklonite svornjak.
2. Povucite vanjski dio noža [7] s pogonske osovine [23].

## ● Čišćenje i održavanje

### **UPOZORENJE! Opasnost od ozljede i strujnog udara!**



Isključite proizvod prije bilo kakvih radova održavanja ili čišćenja. Proizvod odvojite od strujnog napajanja. Pričekajte da se noževi [7] zaustave.

### **UPOZORENJE! Opasnost od nezgode!**



Nosite zaštitne rukavice kada obavljate radove čišćenja i održavanja kako biste izbjegli posjekotine.

**⚠ UPOZORENJE! Opasnost od strujnog udara i opasnost od oštećenja proizvoda!**

- ▶ Nemojte prskati proizvod vodom. Ne čistite proizvod pod tekućom vodom.

**NAPOMENA**

- ▶ Radove popravka i održavanja koji nisu opisani u ovim uputama za uporabu neka izvrši naš servisni centar (pogledajte „Servis“).
- ▶ Koristite samo originalne dijelove (pogledajte „Rezervni dijelovi/pribor“).
- ▶ Provedite sljedeće postupke održavanja i čišćenja prije i nakon svake uporabe. To osigurava dugu i pouzdanu uporabu proizvoda.

- Nemojte koristiti sredstva za čišćenje ili otapala.
- Prije svake uporabe:
  - Provjerite ima li na proizvodu očitih nedostataka kao što su labavi, istrošeni ili oštećeni dijelovi.
  - Provjerite jesu li sve matice, vijci i svornjaci zategnuti.
  - Provjerite jesu li poklopci i zaštite neoštećeni i ispravno postavljeni. Po potrebi ih zamijenite.
- Nakon svake uporabe:
  - Temeljito očistite proizvod. Proizvod uvijek održavajte da bude čist.
  - Uklonite preostalu zemlju i prljavštinu s noževa [7], pogonske osovine [23], kućišta i ventilacijskih otvora. Koristite četku ili suhu krpu.
  - Poprskajte ili istrljajte noževe [7] biorazgradivim uljem.
  - Vlažnom krpom uklonite prljavštinu s upravljača [1].

● **Zamjena noževa**

**⚠ PAŽNJA! Opasnost od oštećenja proizvoda!**

- ▶ Proizvod je opremljen sa 6 noževa [7] (2 pojedinačna i 2 dvostruka noža). Noževe uvijek mijenjajte u paru kako biste izbjegli oštećenje proizvoda zbog neravnoteže.

(Sl. F)

1. Povucite stezaljku za zaključavanje preko svornjaka [26]. Uklonite svornjak.
2. Povucite vanjski dio noža [7] s pogonske osovine [23].
3. Otpustite sigurnosnu maticu [24] s sa šesterokutnog vijka [25].
4. Povucite unutarnji dio noža [7] s pogonske osovine [23].
5. Poprskajte ili istrljajte pogonsku osovinu [23] biorazgradivim uljem.
6. Gurnite nove noževe [7] na pogonsku osovinu [23]. Rupe na osovini noža moraju biti poravnate s rupama na pogonskoj osovini. Uvjerite se da se noževi okreću u ispravnom smjeru (sl. G). Smjer okretanja označen je strelicom na kućištu proizvoda.
7. Gurnite šesterokutni vijak [25] kroz rupu u blizini prijenosa [8].
8. Zavijte novu sigurnosnu maticu [24] (veličina: M8; nije priložena).
9. Gurnite svornjak [26] kroz vanjsku rupu. Učvrstite svornjak s pomoću stezaljke za zaključavanje. Montirajte stezaljku za zaključavanje svornjaka tako da se zatvara suprotno od smjera okretanja noževa [7].

● **Transport**

(Sl. D)

1. Držite proizvod jednom rukom za srednje šipke [3].

2. Otpustite blokadu podvozja **20** povlačenjem prstena.
3. Pustite da blokada podvozja **20** uskoči u transportni položaj **19**.

## ● Skladištenje

- Pustite da se motor ohladi prije skladištenja proizvoda u zatvorenom prostoru.
- Držite proizvod čistim, suhim i podalje od dohvata djece.
- Nemojte omotati proizvod u plastične vreće jer se može nakupiti vlaga.

## ● Sklapanje proizvoda

**⚠ UPOZORENJE! Opasnost od nezgode!**

- ▶ Ne koristite proizvod sa spuštenim upravljačem **1**.

### NAPOMENA

- ▶ Kako biste uštedjeli prostor, možete sklopiti proizvod.

(Sl. D)

1. Otpustite krilaste matice **11**. Sklopite upravljač **1** i srednje šipke **3** zajedno.  
Nemojte priključiti priključni kabel **2** i kabel uređaja **16**.
2. Otpustite blokadu podvozja **20** povlačenjem prstena.
3. Pustite da blokada podvozja **20** uskoči u transportni položaj **19**.

## ● Rezervni dijelovi/pribor

- Kupci mogu nabaviti kompatibilne rezervne dijelove i pribor putem [www.optimex-shop.com](http://www.optimex-shop.com).
- Prilikom naručivanja pripremite svoj broj narudžbe.
- Narudžbe možete naručiti samo na mreži.
- Za dodatne informacije obratite se na Lidl telefonskoj podršci (pogledajte „Servis“).

## ● Otklanjanje poteškoća

Problem	Mogući uzroci	Rješenje
Proizvod se ne pokreće.	Proizvod ne prima napajanje.	Provjerite utičnicu, priključni kabel s mrežnim utikačem <b>2</b> , kabel uređaja <b>16</b> , produžni kabel i mrežni osigurač.
	Komponente su istrošene ili neispravne: <ul style="list-style-type: none"> <li><input type="checkbox"/> Tipka za otpuštanje <b>21</b></li> <li><input type="checkbox"/> Prekidač za uključivanje/isključivanje <b>22</b></li> <li><input type="checkbox"/> Grafitne četkice</li> <li><input type="checkbox"/> Motor</li> </ul>	Za popravke se obratite se našem servisnom centru (pogledajte „Servis“).

Problem	Mogući uzroci	Rješenje
Proizvod emitira neobične zvukove.	Noževi 7 su blokirani.	Uklonite blokade s noževa 7.
	Noževi 7 su oštećeni.	Promijenite noževe 7 (pogledajte „Zamjena noževa“).
	Vijci, matice i svornjaci su labavi ili istrošeni.	Provjerite zategnutost svih vijaka, matica i svornjaka te ih ponovno zategnite ako je potrebno. Ako se zvuk nastavi, obratite se našem servisnom centru (pogledajte „Servis“).
Učinak proizvoda je slab.	Noževi 7 su pogrešno postavljeni.	Pravilno postavite noževe 7 (pogledajte „Zamjena noževa“).
	Noževi 7 su tupi ili oštećeni.	Promijenite noževe 7 (pogledajte „Zamjena noževa“).
Proizvod jako vibrira.	Noževi 7 su oštećeni.	Promijenite noževe 7 (pogledajte „Zamjena noževa“).
	Radna dubina je premala.	Odaberite drugi radni položaj (pogledajte „Prije početka rada“).

## ● Zbrinjavanje

Ambalaža se sastoji od ekološki neškodljivih materijala koje možete zbrinuti na lokalnim mjestima za reciklažu.



Uvažavajte obilježavanje ambalaže za odvajanje otpada, ono je obilježeno s kraticama (a) i brojevima (b) sa slijedećim značenjem: 1–7: plastika/20–22: papir I karton/80–98: miješani materijali.

### Proizvod:



O mogućnostima zbrinjavanja dotrajalog proizvoda možete se raspitati kod vaše općinske ili gradske uprave.



Zbog zaštite okoliša ne bacajte dotrajali proizvod u kućni otpad, već ga predajte stručnom zbrinjavanju. Informacije o

mjestima za sakupljanje otpada i njihovom radnom vremenu možete dobiti pri Vašem nadležnom općinskom uredu.

## ● Jamstvo

Ovaj proizvod je pažljivo proizveden prema strogim smjernicama kvalitete i temeljito je ispitan prije isporuke. U slučaju pogreške u materijalu ili izradi, imate zakonska prava protiv prodavatelja proizvoda. Vaša zakonska prava ni na koji način nisu ograničena našom garancijom navedenom u nastavku.

Garancija za ovaj proizvod je 3 godine od datuma kupnje. Garantni rok počinje s datumom kupovine. Čuvajte originalni račun na sigurnom mjestu jer je ovaj dokument potreban kao dokaz kupnje.

Sva oštećenja ili nedostaci koji su već prisutni u trenutku kupnje moraju se prijaviti odmah nakon raspakiranja proizvoda.

Ako se u roku od 3 godine od datuma kupnje pokaže da je proizvod neispravan u materijalu ili izradi, mi ćemo ga, po našem izboru, besplatno popraviti ili zamijeniti. Garantni rok se ne produljuje odobrenim zahtjevom za garanciju. To vrijedi i za zamijenjene i popravljene dijelove.

Ova garancija ne vrijedi ako je proizvod bio oštećen ili nepropisno korišten ili održavan.

Garancija pokriva greške u materijalu i proizvodnji. Ova se garancija ne odnosi na dijelove proizvoda koji su podložni uobičajenom habanju, te se stoga smatraju potrošnim dijelovima (npr. baterije, punjive baterije, crijeva, spremnici s tintom), niti na oštećenja lomljivih dijelova, npr. prekidača ili dijelova od stakla.

U slučaju manjeg popravka jamstveni rok se produljuje onoliko koliko je kupac bio lišen uporabe stvari.

Međutim, kad je zbog neispravnosti stvari izvršena njezina zamjena ili njezin bitni popravak, jamstveni rok počinje teći ponovno od zamjene, odnosno od vraćanja popravljene stvari.

Ako je zamijenjen ili bitno popravljen samo neki dio stvari, jamstveni rok počinje teći ponovno samo za taj dio.

## ● Postupak u slučaju koji je pokriven jamstvom

Kako bismo osigurali brzu obradu vašeg zahtjeva, slijedite upute u nastavku:

Za sve upute kao dokaz o kupnji pripremite račun i broj artikla (IAN 465806\_2404).

Broj artikla možete pronaći na tipskoj pločici na proizvodu, gravuri na proizvodu, naslovnici vaših uputa (dolje lijevo) ili naljepnici na stražnjoj i donjoj strani proizvoda.

Ako se pojave funkcionalni kvarovi ili drugi nedostaci, prvo se obratite servisnoj odjelu koji je naveden u nastavku telefonski ili e-poštom.

Proizvod za koji je utvrđen kvar, uz prilaganje potvrde o kupnji (računa) i informacijama o nedostacima i kada su nastali, možete poslati na adresu servisa kojega ste obavijestili bez poštarine.



Ove i mnoge druge priručnike možete pregledati i preuzeti na stranici [parkside-diy.com](http://parkside-diy.com). Ovaj QR kod vodi vas izravno na našu stranicu [parkside-diy.com](http://parkside-diy.com). Odaberite svoju zemlju i putem tražilice potražite upute za uporabu. Unosom broja artikla (IAN) 465806\_2404 dospjet ćete do uputa za uporabu za svoj artikl.

## ● Servis

 Servis Hrvatska

Tel.: 0800806355

E-Mail: [owim@lidl.hr](mailto:owim@lidl.hr)



Spska oznaka sukladnosti

## ● EU Izjava o sukladnosti

### EU IZJAVA O SUKLADNOSTI (br. 465806\_2404)

IAN: 465806\_2404  
Identifikacija proizvoda: "PARKSIDE" Električna kopačica  
Broj modela: HG12068

Predmet gore opisane izjave u skladu je s mjerodavnim zakonodavstvom Unije o usklađivanju:

Direktiva 2006/42/EZ
Direktiva 2000/14/EZ
Direktiva 2014/30/EU
Direktiva 2011/65/EU sa svim povezanim izmjenama i dopunama

Upućivanja na relevantne primijenjene usklađene norme ili upućivanja na druge tehničke specifikacije u vezi s kojima se izjavljuju sukladnost:

<b>N° / dijelovi</b>
Direktiva 2006/42/EZ
EN 62841-1:2015/A11:2022
EN 709:1997/A4:2009
Direktiva 2014/30/EU
EN IEC 55014-1:2021
EN IEC 55014-2:2021
EN IEC 61000-3-2:2019/A1:2021
EN 61000-3-3:2013/A2:2021

Predmet gore navedene deklaracije je usuglašenost sa direktivom 2011/65/EU Evropskog parlamenta i veća od 8 lipnja 2011 o ograničenju uporabe štetnih tvari u elektronskoj i električnoj opremi:

<b>N° / dijelovi</b>
EN IEC 63000:2018

Postupak procjene usuglašenosti/ ime&adresa nadležnog tijela gdje je prikladno: Annex VI, TÜV SÜD Industrie Service GmbH (NB 0036), Westendstraße 199, 80686 München, Germany  
Izmjerena jačina zvuka na opremi odgovarajućoj za ovaj tip: 91.3 dB(A)  
Garantovani nivo jačine zvuka za ovu opremu: 93 dB(A)

Osoba zadužena za čuvanje tehničke dokumentacije: OWIM GmbH & Co.KG

Potpisano za i u ime:

OWIM GmbH & Co. KG, Stiftsbergstraße 1, 74167 Neckarsulm, Njemačka

Ova izjava o usuglašenosti je izdata pod punom odgovornošću proizvođača.

Prijevod izvorne izjave o podudarnosti/konformitetu

Neckarsulm  
Mjesto

16.09.2024  
Datum

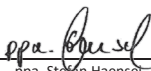
  
ppa. Stefan Haenser  
Ovlašteni potpisnik

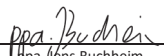



















  
ppa. Jens Buchheim  
Ovlašteni potpisnik







HR



<b>Spisak korišćenih piktograma/simbola</b> . . . . .	Strana	48
<b>Uvod</b> . . . . .	Strana	49
Predviđena namena . . . . .	Strana	49
Obim isporuke . . . . .	Strana	49
Opis delova . . . . .	Strana	50
Opis funkcija . . . . .	Strana	50
Tehnički podaci . . . . .	Strana	50
<b>Bezbednosne napomene</b> . . . . .	Strana	51
Opšte bezbednosne napomene tokom korišćenja električnih alata . . . . .	Strana	52
Bezbednosne napomene za motorne freze . . . . .	Strana	54
Zaostale opasnosti . . . . .	Strana	59
<b>Sastavljanje</b> . . . . .	Strana	60
Stavljanje/Skidanje točkova . . . . .	Strana	60
Sastavljanje upravljača . . . . .	Strana	60
<b>Korišćenje</b> . . . . .	Strana	61
Pre puštanja u pogon . . . . .	Strana	61
Uključivanje/Isključivanje . . . . .	Strana	61
<b>Napomene za rad</b> . . . . .	Strana	61
Skidanje spoljašnjih sekača . . . . .	Strana	62
<b>Čišćenje i održavanje</b> . . . . .	Strana	62
Zamena sekača . . . . .	Strana	63
<b>Transport</b> . . . . .	Strana	64
<b>Skladištenje</b> . . . . .	Strana	64
Preklapanje proizvoda . . . . .	Strana	64
<b>Rezervni delovi/dodatna oprema</b> . . . . .	Strana	64
<b>Rešavanje problema</b> . . . . .	Strana	64
<b>Odlaganje</b> . . . . .	Strana	65
<b>Garancija i garantni list</b> . . . . .	Strana	66
Postupak garancije . . . . .	Strana	67
<b>Servis</b> . . . . .	Strana	67
<b>EU Izjava o usklađenosti</b> . . . . .	Strana	68

## Spisak korišćenih piktograma/simbola

	<p><b>OPASNOST!</b> – Označava opasnost sa visokim stepenom rizika koja će, ako se ne izbegne, dovesti do smrti ili ozbiljne povrede (npr. opasnost od gušenja)</p>	  	<p>Pročitajte uputstvo za korišćenje.</p>
	<p><b>UPOZORENJE!</b> – Označava opasnost sa srednjim stepenom rizika koji će, ako se ne izbegne, dovesti do smrti ili teže povrede (npr. opasnost od strujnog udara)</p>	 	<p>Oprez! Vruća površina. Preti opasnost od opekotina.</p> <p>Pažnja! Zaštitite proizvod od kiše i vlage.</p>
	<p><b>OPREZ!</b> – Označava opasnost sa niskim nivoom rizika koja, ako se ne izbegne, može dovesti do lakših do umerenih povreda (npr. opasnost od opekotina)</p>	 	<p>Nosite zaštitne rukavice!</p> <p>Nosite zaštitne cipele!</p>
	<p><b>PAŽNJA!</b> – Upozorava na moguću materijalnu štetu (npr. opasnost od kratkog spoja)</p>		<p>Nosite zaštitne naočare!</p>
 	<p>Oprez! Isključite proizvod i izvucite ga iz struje pre čišćenja ili održavanja.</p>	 	<p>Opasnost! Rotirajući alat. Sekači [7] se i dalje vrte nakon što je proizvod isključen. Sačekajte dok se sekači ne zaustave.</p>
 	<p>Opasnost zbog oštećenog priključnog kabla [2]! Držite priključni kabl dalje od sekača [7].</p>	 	<p>Opasnost od povreda od bačenih delova! Držite prolaznike dalje od opasnog područja.</p>

	Izvucite mrežni utikač <b>2</b> iz utičnice.		Smer okretanja
	Nivo zvučne snage $L_{WA}$ u dB		Klasa zaštite II (dvostruka izolacija)
	Oznaka CE potvrđuje usaglašenost sa direktivama EU koje se primenjuju na proizvod.	 	Bezbednosne napomene Smernice za rukovanje

## ELEKTRIČNA KOPAČICA

### ● Uvod

Čestitamo vam na kupovini vašeg novog proizvoda. Tako ste se odlučili za visokokvalitetan proizvod. Uputstvo za upotrebu je deo ovog proizvoda. Sadrži važna bezbednosna uputstva, uputstva za upotrebu i odlaganje. Pre korišćenja proizvoda upoznajte se sa svim uputstvima za rikovanje i bezbednost. Koristite proizvod samo onako kako je opisano i za navedene oblasti primene. Predajte sve dokumente prilikom isporuke proizvoda trećem licu.

### ● Predviđena namena

- Proizvod je namenjen za seckanje i usitnjavanje grube glinene zemlje kao i za unošenje đubriva, treseta i komposta u zemljište.
- Proizvod je namenjen da ga koriste odrasle osobe. Deca, kao i osobe koje nisu upoznate sa uputstvom za korišćenje ne smeju da koriste proizvod.
- Nemojte koristiti proizvod po kiši ili u mokrom okruženju.
- Drugačija upotreba ili modifikacija proizvoda se smatra neodgovarajućom i može voditi do opasnosti kao što su smrt, povreda i materijalna šteta.

- Proizvođač nije odgovoran za oštećenja izazvana nenamenskom upotrebom.
- Operater ili korisnik proizvoda je odgovoran za nezgode ili lične povrede i/ili materijalnu štetu kod trećih lica ili njihove imovine.
- Proizvod je namenjen samo za privatnu upotrebu.
- Ovaj proizvod nije namenjen za komercijalnu ili sličnu vrstu upotrebe.
- Pridržavajte se svih važećih lokalnih propisa za bezbednost, standarda i odredbi. Korišćenje bučnih električnih alata je možda dozvoljeno samo u određeno vreme u skladu sa nacionalnim ili lokalnim propisima.

### ● Obim isporuke

#### **UPOZORENJE!**

- ▶ Proizvod i ambalažni materijal nisu igračka za decu! Deci nije dozvoljeno da se igraju najlonskim kesama, folijama i sitnim delovima! Od njih preći opasnost od davljenja i gušenja!

Nakon što raspakujete proizvod proverite da li je isporuka potpuna i da li su svi delovi u dobrom stanju. Pre upotrebe uklonite svu ambalažu.

- 1 Električna kopačica
- 2 Središnje šipke
- 2 Točka sa ratkapnom
- 2 Sigurnosna prstena (predmontirana)
- 2 Podloške (za montažu točkova, predmontirane)
- 4 Spojna zavrtnja
- 4 Krilne navrtke
- 4 Podloške (za montažu srednje šipke)
- 1 Stezaljka kabla
- 1 Uputstvo za korišćenje

## ● Opis delova

Pre čitanja idite na stranice sa slikama i upoznajte se sa svim funkcijama proizvoda.

(Sl. A)

- 1** Upravljač
- 2** Priključni kabl sa mrežnim utikačem
- 3** Srednja šipka
- 4** Donja šipka
- 5** Šasija
- 6** Točak
- 7** Sekač
- 8** Prenos
- 9** Kućište motora
- 10** Stezaljka kabla
- 11** Krilna navrtka
- 12** Zaštita od zatezanja

(sl. B)

- 13** Podloška
- 14** Sigurnosni prsten
- 15** Ratkapna

(Sl. C)

- 11a** Podloška
- 11b** Spojni zavrtnj
- 16** Kabl uređaja

(Sl. D)

- 17** Radni položaj (bez graničnika dubine)
- 18a** Radni položaj (sa graničnikom dubine)
- 18b** Radni položaj (sa graničnikom dubine)
- 19** Transportni položaj
- 20** Brava šasije

(Sl. E)

- 21** Dugme za otpuštanje
- 22** Prekidač za uključivanje/isključivanje

(Sl. F)

- 23** Pogonska osovina
- 24** Navrtka (samokočiona)
- 25** Zavrtnj sa šestougonom glavom
- 26** Spojni zavrtnj (sa sigurnosnom kopčom)

## ● Opis funkcija

- Proizvod je opremljen električnim motorom koji ne zahteva održavanje i prenosom **8** sa podmazivanjem u uljnoj kupki.
- Kao uređaj za sečenje, proizvod ima 6 rotirajućih, kaljenih sekača **7** koji automatski prodiru u tlo.
- Upravljač **1** može da se sklopi radi uštede prostora.

## ● Tehnički podaci

Električna kopačica	PEBH 1500 B2
Ulazna snaga motora (P):	1500 W
Nominalni ulazni napon (U):	230 V~, 50 Hz
Broj obrtaja u praznom hodu (n <sub>0</sub> ):	380 min <sup>-1</sup>
Klasa zaštite:	II/Ⓜ
Tip zaštite:	IPX4
Radna širina:	maks. 40 cm
Radna dubina:	maks. 20 cm
Broj sekača:	6
Težina (m)	11,1 kg

## Vrednost emisije buke

Nivo zvučnog pritiska $L_{pA}$ :	81,2 dB
Neizvesnost $K_{pA}$ :	3,0 dB
Nivo zvučne snage $L_{WA}$ Izmereno: Garantovano:	91,3 dB 93,0 dB
Neizvesnost $K_{WA}$ :	2 dB

## Vibracija na ručki

Vibracija $a_{HW}$ :	<2,5 m/s <sup>2</sup>
Neizvesnost K:	1,5 m/s <sup>2</sup>

### NAPOMENA

- ▶ Vrednosti buke i vibracije su određene u skladu sa standardima i propisima navedenim u deklaraciji o usaglašenosti.
- ▶ Deklarisana ukupna vrednost vibracija i deklarirana vrednost emisije buke mereni su u skladu sa standardizovanom procedurom ispitivanja i mogu se koristiti za poređenje jednog električnog alata sa drugim.
- ▶ Navedena ukupna vrednost vibracija i navedena vrednost emisije buke mogu da se koriste i za preliminarnu procenu opterećenja.

### ⚠ UPOZORENJE!

- ▶ Emisije vibracija i buke tokom stvarnog korišćenja električnog alata mogu da odstupaju od deklariranih vrednosti, u zavisnosti od načina na koji se koristi električni alat, posebno od vrste predmeta koji se obrađuje.

### ⚠ UPOZORENJE!

- ▶ Neophodno je uspostaviti sigurnosne mere za zaštitu rukovaoca na osnovu procene izloženosti vibracijama tokom stvarnih uslova upotrebe (moraju se uzeti u obzir svi delovi radnog ciklusa, na primer vreme kada je električni alat isključen, i slično tome, kada je uključen, ali kada radi bez opterećenja).



### Bezbednosne napomene

**PRE KORIŠĆENJA  
PROIZVODA  
UPOZNAJTE SE SA  
SVIM SIGURNOSNIM  
I KORISNIČKIM  
UPUTSTVIMA! AKO  
DAJETE OVAJ PROIZVOD  
NEKOME DRUGOM,  
PROSLEDITE SVE  
DOKUMENTE!**

U slučaju oštećenja usled nepoštovanja ovih smernica iz uputstva za korišćenje, poništava vam se garancija na proizvod! Za posledičnu štetu ne preuzima se nikakva odgovornost! U slučaju materijalne štete ili lične povrede usled

nepripravilnog korišćenja ili nepoštovanja bezbednosnih napomena, ne preuzima se nikakva odgovornost!

## ● Opšte bezbednosne napomene tokom korišćenja električnih alata

### ⚠ UPOZORENJE!

► **Pročitajte sve bezbednosne napomene, smernice, ilustracije i tehničke podatke koji su priloženi uz ovaj električni alat.** Nepoštovanje narednih smernica može dovesti do strujnog udara, požara i/ili teške povrede.

**Sačuvajte sve bezbednosne napomene i propise da biste ih koristili u budućnosti.**

Pojam „električni alat“ koji se koristi u bezbednosnim napomenama odnosi se na električne alate priključene na električnu mrežu (vodovima za napajanje) ili na akumulatorske električne alate (bez vodova za napajanje).

### Bezbednost na radnom mestu

- 1) **Održavajte područje rada u čistom stanju i imajte dobro osvetljenje.** Nered ili neosvetljeno područje rada mogu voditi do nesreće.
- 2) **Nemojte da radite sa električnim alatom u potencijalno eksplozivnom okruženju gde se nalaze zapaljive tečnosti, gasovi ili prašina.** Električni alati proizvode varnice koje mogu da zapale prašinu ili isparenja.

- 3) **Deca i druge osobe nek se nalaze podalje dok koristite električni alat.** Odvraćanje pažnje može voditi do gubitka kontrole nad električnim alatom.

### Zaštita od strujnog udara

- 1) **Utikač električnog alata mora da odgovara utičnici. Nije dozvoljeno menjati utikač na bilo koji način. Nemojte da koristite adaptere za utikače kod električnih alata sa uzemljenjem.** Neizmenjeni utikači i odgovarajuće utičnice smanjuju opasnost od strujnog udara.
- 2) **Izbegavajte dodir tela sa uzemljenim površinama kao što su cevi, grejači, peći i frižideri.** Postoji povećana opasnost od električnog udara ako je vaše telo uzemljeno.
- 3) **Držite električni alat dalje od kiše ili vlage.** Prodor vode u električni alat povećava opasnost od strujnog udara.
- 4) **Nemojte pogrešno da koristite priključni kabl tako što ćete vukući ga podizati električni aparat, kačiti ili izvlačiti utikač iz utičnice. Držite priključni kabl dalje od toplote, ulja, oštih ivica ili pokretnih delova uređaja.** Oštećeni ili zamršeni priključni kablovi povećavaju opasnost od strujnog udara.
- 5) **Kada radite sa električnim alatom na otvorenom, koristite samo produžni kabl koji je pogodan za spoljašnju upotrebu.** Korišćenje produžnog kabla koji je pogodan za spoljašnju upotrebu umanjuje opasnost od strujnog udara.
- 6) **Ako je neizbežno korišćenje električnog alata u vlažnom okruženju, koristite uređaj za rezidualnu struju.** Korišćenje uređaja za rezidualnu struju smanjuje opasnost od električnog udara.

## Bezbednost osoba

- 1) **Budite oprezni, obratite pažnju na ono što radite i koristite zdrav razum dok radite električnim alatom. Nemojte koristiti električni alat ako ste umorni ili ako ste pod uticajem droge, alkohola ili lekova.** Trenutak nemara prilikom korišćenja električnog alata može dovesti do ozbiljnih povreda.
- 2) **Nosite ličnu zaštitnu opremu i uvek nosite zaštitne naočare.** Nošenjem lične zaštitne opreme, kao što su maska za prašinu, zaštitne cipele koje ne klize, šlem ili zaštitu za uši, odgovarajuće vrsti i upotrebi električnog alata, smanjujete opasnost od povrede.
- 3) **Izbegavajte nenamerno pokretanje. Vodite računa da električni alat bude isključen pre nego što ga priključite na struju i/ili na akumulator kada ga podižete ili nosite.** Ako vam je prst na prekidaču dok nosite električni alat ili ako priključite električni alat na napajanje dok je uređaj uključen, to može voditi do nesreće.
- 4) **Uklonite priključnu opremu ili ključeve pre nego što uključite električni alat.** Alat ili ključ koji se nalazi u rotirajućem delu električnog alata može prouzrokovati povrede.
- 5) **Izbegavajte neuobičajeni položaj tela. Obezbedite bezbedan položaj i u svakom trenutku održavajte ravnotežu.** Tako ćete moći u neočekivanim situacijama bolje upravljati električnim alatom.
- 6) **Nosite odgovarajuću odeću. Nemojte nositi labavu odeću ili nakit. Držite kosu, odeću i rukavice dalje od pokretnih delova.** Pokretni delovi mogu da uhvate labavu odeću, nakit ili dugu kosu.

- 7) **Ako je moguće instalirati opremu za usisavanje i sakupljanje prašine, proverite da li je ona priključena i da li se pravilno koristi.** Korišćenje usisivača za prašinu može da smanji opasnost koja nastaje od prašine.
- 8) **Nemojte se zavaravati lažnom sigurnošću i nemojte prekoračiti sigurnosna pravila za električne alate, čak i ako ste upoznati sa električnim alatom nakon višekratnog korišćenja.** Nepažljivo rukovanje može za delić sekunde dovesti do ozbiljnih povreda.

## Korišćenje električnog alata i njegovo rukovanje

- 1) **Nemojte preopterećivati električni alat. Za svoj posao koristite odgovarajući električni alat.** Sa pravim električnim alatom radite bolje i bezbednije u navedenom opsegu snage.
- 2) **Nemojte koristiti električni alat čiji je prekidač neispravan.** Električni alat koji se više ne može uključiti ili isključiti opasan je i mora se popraviti.
- 3) **Izvučite utikač iz utičnice i/ili izvadite uklonjivi akumulator pre podešavanja, promene delova priključne opreme ili skladištenja električnog alata.** Ove mere predostrožnosti sprečavaju slučajno pokretanje električnog alata.
- 4) **Čuvajte nekorišćeni električni alat van domašaja dece. Nemojte dozvoliti da električni alat koriste osobe koje nisu upoznate sa njim ili koje nisu pročitale ovo uputstvo.** Električni alati su opasni kada ih koriste osobe koje nemaju iskustva.
- 5) **Pažljivo održavajte električne alate i priključnu opremu. Proverite da li pokretni delovi ispravno funkcionišu i da li se zaglavljaju, da li su delovi pokvareni ili oštećeni**

u toj meri da je funkcionisanje električnog alata oštećeno. Pre korišćenja električnog alata dajte na popravku oštećene delove. Mnoge nesreće nastaju usled loše održavanih električnih alata.

- 6) **Rezne alate održavajte u oštrom i čistom stanju.** Pažljivo održavani rezni alati sa oštrim reznim ivicama manje se zaglavljaju i lakše je upravljati njima.
- 7) **Koristite električni alat, dodatnu opremu, priključnu opremu, itd., u skladu sa ovim uputstvom. Uzmite u obzir uslove rada i aktivnosti koje treba obaviti.** Korišćenje električnih alata u drugu, osim u predviđenu namenu, može voditi do opasnih situacija.
- 8) **Održavajte rukohvat i površine za hvatanje suvim, čistim i bez ulja i masnoće.** Klizave ručke i površine za hvatanje sprečavaju bezbedan rad i kontrolu nad električnim alatom u nepredviđenim situacijama.

### Servisiranje

- 1) **Vaš električni alat treba da popravlja samo kvalifikovano osoblje i samo koristeći originalne rezervne delove.** Ovim se obezbeđuje bezbednost električnog alata.

### ● Bezbednosne napomene za motorne freze

#### ⚠ UPOZORENJE!

#### **Opasnost od povreda!**

Ovaj proizvod može dovesti do ozbiljnih povreda ako se nepravilno koristi. Pre rada sa proizvodom, pažljivo

pročitajte uputstvo za upotrebu. Upoznajte se sa svim delovima za upravljanje proizvodom.

- Ovaj proizvod pogotovo nije namenjen da ga koriste osobe sa smanjenim fizičkim, čulnim ili mentalnim sposobnostima, ili kojima nedostaje iskustva i/ili znanja, osim ako su pod nadzorom osobe koja je odgovorna za njihovu bezbednost, ili im daje uputstva za korišćenje ovog proizvoda.
- Mora se povesti računa da deca budu pod nadzorom kako se ne bi igrala sa ovim proizvodom.
- Proizvodom smeju da rukuju samo dovoljno obučene osobe.
- Nikada nemojte dozvoliti da proizvod koriste deca o druge osobe koje nisu upoznate sa ovim uputstvom za korišćenje. Lokalni propisi mogu da odrede minimalnu starost za korisnika proizvoda.

- Nikada nemojte da koristite proizvod dok u blizini ima ljudi, a naročito dece i kućnih ljubimaca.
- Operater ili korisnik proizvoda je odgovoran za nezgode ili lične povrede i/ili materijalnu štetu kod trećih lica ili njihove imovine.

## **Priprema**

- Upoznajte se kako da se rukuje proizvodom.
- Budite svesni mogućih rizika koji se mogu zanemariti zbog emisije buke proizvoda tokom rada.
- Pažljivo pregledajte teren na kojem će se proizvod koristiti. Uklonite kamenje, grane, žice ili druge strane predmete koje proizvod može da uhvati i baci.
- Tokom rada uvek nosite odgovarajuću radnu odeću kao npr. čvrste cipele sa neklizajućim đonom i robusne, dugačke pantalone.
- Nemojte da koristite proizvod bosu ili kada nosite otvorene sandale.
- Nosite ličnu zaštitnu opremu. Uvek nosite zaštitne naočare. Nošenjem lične zaštitne opreme, kao što su maska za prašinu, zaštitne cipele koje ne klize, šlem ili zaštitu za uši, smanjujete opasnost od povrede.
- Da biste izbegli posekotine, uključite proizvod samo kada je u radnom položaju.
- Vizuelno pregledajte proizvod pre svake upotrebe. Nemojte koristiti proizvod ako sigurnosni uređaji (npr. dugme za otpuštanje, sigurnosni poklopac), delovi uređaja za sečenje ili spojni zavrtnji nedostaju, ako su istrošeni ili oštećeni. Posebno proverite da li su priključni kabl i prekidač za uključivanje/isključivanje oštećeni.
- Oštećene sekače i spojne zavrtnje zamenite samo u kompletu da biste izbegli neravnotežu.
- Koristite samo rezervne delove i pribor koje je isporučio i preporučio proizvođač (videti

„Rezervni delovi/dodatna oprema“). Korišćenje stranih delova dovodi do trenutnog gubitka garancije.

## Korišćenje

### ⚠ UPOZORENJE!

#### Opasnost od povreda!

Držite noge i ruke dalje od sekača kada radite, posebno pri pokretanju.

- Poštujte propise o zaštiti od buke i lokalne propise.
- Nemojte koristiti proizvod za drobljenje kamenja ili kopanje travnjaka. U suprotnom preći opasnost od oštećenja proizvoda.
- Nemojte koristiti proizvod po kiši, po lošem vremenu ili u vlažnoj sredini (kao npr. u blizini baštenskog jezerceta ili bazena).
- Radite samo pri dnevnom svetlu ili pri dobrom veštačkom osvetljenju.
- Imajte razuman pristup poslu. Nemojte raditi sa proizvodom kada ste umorni ili dekoncentrisani nakon što pijete alkohol ili tablete. Uvek imajte pravovremenu pauzu na radu.
- Kada radite sa proizvodom, vodite računa da imate siguran oslonac, posebno na padinama.
- Uvek radite uzduž padina, nikada gore-dole.
- Budite naročito oprezni kada menjate smer na padini.
- Nemojte da koristite proizvod na previše strmim padinama.
- Ako postoji opasnost od klizanja na kosom terenu, neka osoba u pratnji pridržava proizvod štapom ili užetom. Osoba u pratnji mora biti iznad proizvoda na dovoljnoj udaljenosti od proizvoda.
- Tokom rada uvek čvrsto držite proizvod sa obe ruke.
- Koristite proizvod samo brzinom tempa hodanja.
- Vodite računa da ručke budu suve i čiste.
- Budite oprezni kada hodate unazad. Preći opasnost od saplitanja.
- Budite posebno oprezni kada okrećete ili vučete proizvod prema sebi.

- Ako su sekači blokirani stranim predmetom (npr. korenom), isključite proizvod i izvucite utikač iz utičnice. Uklonite strano telo pre nego što proizvod ponovo stavite u pogon.
- Nemojte da preopterećujete proizvod. Nemojte koristiti uređaje sa manjom snagom za teške radove.
- Nemojte koristiti proizvod u bilo koju drugu svrhu za koju to proizvođač nije predvideo.
- Izbegavajte oštećenje proizvoda. Nemojte pričvršćivati nikakve dodatne težine. Nemojte vući proizvod preko čvrstih površina kao što su pločice ili stepenice.
- Redovno uklanjajte ostatke biljaka i korenja sa područja pogonske osovine. Ovo će vam pomoći da izbegnete preopterećenje i oštećenje proizvoda.
- Obratite pažnju na posebne opasnosti kada radite na teškom terenu (npr. na stenovitom ili tvrdom tlu).

- Nemojte da koristite proizvod u blizini zapaljivih tečnosti ili gasova. Prilikom nepažnje preti opasnost od požara i eksplozije.

## Prekidi u radu

### ⚠ UPOZORENJE!

#### **Opasnost od povreda!**

Nakon isključivanja proizvoda sekači se i dalje okreće nekoliko sekundi. Sačekajte dok se sekači ne zaustave.

- Nemojte podizati ili transportovati proizvod dok motor radi. Isključite proizvod i sačekajte dok se sekači ne zaustave. Izvucite proizvod iz struje pre nego što promenite područje rada.
- Nikada nemojte ostavljati proizvod bez nadzora na području rada.
- Isključite proizvod, sačekajte da se sekači zaustave i isključite proizvod iz napajanja pod sledećim okolnostima:
  - Pre nego što spustite proizvod,
  - Pre uklanjanja zemlje i biljnih ostataka,

- Ako se ne koristi proizvod,
- Pre obavljanja radova na održavanju i čišćenju proizvoda,
- Ako je priključni kabl oštećen ili zamršen,
- Ako proizvod udari u prepreku ili ako dođe do abnormalne vibracije. U tom slučaju, proverite da li je proizvod oštećen i dajte ga na popravku ako je potrebno.

### **Održavanje i skladištenje**

- Vodite računa da sve navrtke, spojni zavrtnji i zavrtnji budu dobro zategnuti i da se proizvod nalazi u bezbednom radnom stanju.
- Nemojte pokušavati sami da popravite proizvod osim ako niste kvalifikovani za to. Sve radove koji nisu opisani u ovom uputstvu za korišćenje neka izvrši naš servisni centar (videti „Servis“).
- Skladištite proizvod na suvom mestu, van domašaja dece.

- Održavajte sekače u oštrom i čistom stanju da biste efikasno i bezbedno radili sa proizvodom.
- Pratite uputstva za čišćenje i održavanje (videti „Čišćenje i održavanje“).
- Ostavite da se proizvod ohladi pre skladištenja.
- Zamenite istrošene ili oštećene komponente iz bezbednosnih razloga.

### **Zaštita od strujnog udara**

#### **⚠ UPOZORENJE!**

#### **Opasnost od strujnog udara!**

- Nemojte da koristite proizvod ako je priključni kabl oštećen.
- Ako je potrebna zamena kabla za napajanje, to će izvršiti proizvođač ili njegov predstavnik kako bi se izbegle opasnosti po bezbednost.
  - Držite priključni kabl dalje od sekača. Uvek provedite priključni kabl iza sebe ili iza osobe koja koristi proizvod.
  - Ako se priključni kabl ošteti tokom upotrebe, odmah izvucite utikač iz utičnice.

- Ni u kom slučaju nemojte dodirivati priključni kabl sve dok utikač nije izvučen.
  - Vodite računa da mrežni napon odgovara podacima na tipskoj pločici proizvoda.
  - Izbegavajte dodir kože sa uzemljenim predmetima (npr. metalnim ogradama, metalnim stubovima).
  - Spojnica za produžni kabl mora biti zaštićena od prskanja vode i mora biti napravljena od gume ili prekrivena gumom.
  - Koristite samo produžne kablove koji su namenjeni za spoljašnju upotrebu i označeni na odgovarajući način.
  - Presek žice produžnog kabla mora biti najmanje 2,5 mm<sup>2</sup>.
  - Pre korišćenja uvek potpuno odmotajte kabl sa bubnja.
  - Proverite da li je produžni kabl oštećen.
  - Koristite obezbeđenu zaštitu od zatezanja kada koristite produžni kabl.
  - Nemojte nikada nositi proizvod držeći ga za priključni kabl.
  - Nemojte vući za priključni kabl da biste izvukli mrežni utikač iz utičnice.
  - Držite dalje priključni kabl od toplote, ulja i oštih ivica.
  - Priključite proizvod samo u utičnicu sa zaštitnim uređajem diferencijalne struje (RCD) sa strujom okidanja ne većom od 30 mA.
- **Zaostale opasnosti**
- Čak i ako pravilno koristite ovaj proizvod i rukujete njime, uvek postoje preostale opasnosti. Mogu se pojaviti sledeće opasnosti u vezi sa dizajnom i konstrukcijom ovog proizvoda:
    - Posekotine,
    - Oštećenje sluha ako se ne nosi odgovarajuća zaštita za sluh,

– Šteta po zdravlje koja nastaje usled vibracija šake i ruke, u slučaju da se proizvod duže vreme koristi, ili ako se ne koristi pravilno i ne održava.

### **⚠ UPOZORENJE!**

▶ Ovaj proizvod generiše elektromagnetno polje tokom rada, koje pod određenim okolnostima može uticati na aktivne ili pasivne medicinske implantate. Da bi se smanjila opasnost od ozbiljnih ili smrtonosnih povreda, pre nego što koristite proizvod, preporučujemo da se osobe sa medicinskim implantatima konsultuju sa svojim lekarom i proizvođačem medicinskih implantata.

### ● **Sastavljanje**

**⚠ UPOZORENJE! Opasnost od povreda!**



Pre sastavljanja uvek izvucite proizvod iz strujnog napajanja.

**⚠ PAŽNJA! Opasnost od oštećenja proizvoda!**

▶ Prilikom montaže vodite računa da kabl uređaja **16** ne bude priklješten i da ne bude previše zategnut.

### ● **Stavljanje/Skidanje točkova**

(sl. B)

#### **Stavljanje točkova**

1. Uklonite sigurnosne prstenove **14** i podloške **13** sa šasije **5**.
2. Postavite točkove **6** desno i levo na šasiju **5**.
3. Postavite podlošku **13** sa desne i leve strane šasije **5**.
4. Ubacite sigurnosni prsten **14** sa desne i leve strane kroz šasiju **5**.
5. Gurnite sigurnosne prstenove **14** preko krajeva šasije **5**.
6. Postavite po jednu ratkapnu **15** na svaki točak **6**.

Svaka ratkapna ima po 3 kopče za pričvršćivanje. Jedna od kopči za pričvršćivanje je u obliku T-profila. Umetnite kopču za pričvršćivanje sa T-profilom u odgovarajući otvor na točku.

#### **Skidanje točkova**

1. Uхватite ratkapnu **15**. Izvucite ratkapnu iz točka **6**.
2. Skinite sigurnosni prsten **14** i podlošku **13**.
3. Svucite točak **6** sa šasije **5**.

### ● **Sastavljanje upravljača**

#### **NAPOMENA**

▶ Proizvod ima 3 rupe na upravljaču **1** i srednjim šipkama **3** za podešavanje visine upravljača.

(Sl. C)

1. Pričvrstite srednju šipku [3] na donju šipku [4]. Za pričvršćivanje koristite spojni zavrtnj [11b], krilnu navrtku [11] i podlošku [11a].
2. Pričvrstite upravljač [1] na srednju šipku [3]. Za pričvršćivanje koristite spojni zavrtnj [11b], krilnu navrtku [11] i podlošku [11a].  
Kod pravilnog sastavljanja krajevi drške su okrenute suprotno u odnosu na prednju stranu proizvoda.
3. Fiksirajte kabl uređaja [16] stezaljkom kabla [10].

## ● Korišćenje

### NAPOMENA

- ▶ Poštujte propise o zaštiti od buke i lokalne propise.

## ● Pre puštanja u pogon

(Sl. D)

1. Otvorite upravljač [1] i srednje šipke [3].
2. Učvrstite upravljač [1] i srednje šipke [3] krilnim navrtkama [11].
3. Čvrsto držite proizvod jednom rukom za srednju šipku [3].
4. Otpustite bravu šasije [20] povlačenjem prstena.
5. Pustite da se brava šasije [20] uklopi u jedan od radnih položaja [17] [18a] [18b].

Radni položaj	Opis
[17]	<input type="checkbox"/> Bez ograničenja dubine
[18a] [18b]	<input type="checkbox"/> Sa ograničenjem dubine <input type="checkbox"/> Ova dva radna položaja su pogodna samo za već obrađeno/meko tlo.

## ● Uključivanje/Isključivanje

### ⚠ UPOZORENJE! Opasnost od povreda!

- ▶ Nakon isključivanja, sekači [7] se okreću još nekoliko sekundi. Nemojte dodirivati sekače koji se okreću.

### NAPOMENA

- ▶ Pre nego što uključite proizvod: Vodite računa da proizvod ne dodiruje nikakve predmete. Čvrsto držite proizvod obema rukama.

(Sl. E)

1. Priključite mrežni utikač [2] na odgovarajući produžni kabl (nije uključen u isporuku).
2. Napravite petlju na kraju produžnog kabla. Okačite petlju za zaštitu od zatezanja [12].
3. Priključite produžni kabl u utičnicu.
4. **Uključivanje:**
  - Držite pritisnuto dugme za otpuštanje [21].
  - Držite pritisnuto prekidač za uključivanje/isključivanje [22].
  - Otpustite dugme za otpuštanje [21].
  - Sekači [7] počinju da se okreću i kopaju zemlju.
5. **Isključivanje:** Otpustite prekidač za uključivanje/isključivanje [22].

## ● Napomene za rad

### ⚠ UPOZORENJE! Opasnost od povreda!

- ▶ Tokom rada uvek čvrsto držite proizvod sa obe ruke.
- ▶ Držite noge dalje od sekača [7].
- ▶ Budite oprezni kada hodate unazad. Preti opasnost od saplitanja.

**⚠ UPOZORENJE! Opasnost od povreda!**



Nakon radova i tokom transporta isključite proizvod. Izvucite proizvod iz struje. Sačekajte dok se sekači [7] ne zaustave.

**⚠ OPREZ! Opasnost od opekotina!**



Nemojte dodirivati prenos [8]. Prenos može da se zagreje nakon dužeg rada.

**NAPOMENA**

► Poštujte sledeća uputstva da biste izbegli povredu i oštećenje proizvoda.

- Nikada nemojte podizati ili vući proizvod dok motor radi.
- Podignite proizvod kada ga transportujete preko čvrstih površina (npr. pločica, stepenica).
- Gurajte proizvod na tlu brzinom hoda što je moguće ravnijom putanjom.
- Uvek radite dalje od utičnice. Vodite računa da produžni kabl ne dođe u blizinu sekača [7].
- **Zaštita od preopterećenja:** Ako je preopterećen, motor se automatski isključuje. Proizvod je ponovo spreman za upotrebu tek nakon što se potpuno ohladi. Pre nego što nastavite sa radom, potrebno je nakratko isključiti proizvod iz napajanja.

● **Skidanje spoljašnjih sekača**

**⚠ PAŽNJA! Opasnost od oštećenja proizvoda!**

- Rastavite spoljašnje sekače [7] samo u paru da biste izbegli oštećenje proizvoda usled neravnoteže.

**NAPOMENA**

- Ako je potrebno, možete da skinete 2 spoljašnja sekača [7] da biste smanjili radnu širinu.

(Sl. F)

1. Svucite sigurnosnu kopču sa spojnog zavrtnja [26]. Skinite spojni zavrtnaj.
2. Svucite spoljašnji deo sekača [7] sa pogonske osovine [23].

● **Čišćenje i održavanje**

**⚠ UPOZORENJE! Opasnost od povreda i strujnog udara!**



Pre svakog održavanja i čišćenja isključite proizvod. Izvucite proizvod iz struje. Sačekajte dok se sekači [7] ne zaustave.

**⚠ UPOZORENJE! Opasnost od povreda!**



Nosite zaštitne rukavice kada obavljate radove čišćenja i održavanja da biste izbegli posekotine.

**⚠ UPOZORENJE! Opasnost od strujnog udara i opasnost od oštećenja proizvoda!**

- Nemojte da prskate proizvod vodom. Nemojte čistiti proizvod ispod tekuće vode.

## NAPOMENA

- ▶ Poslove koji nisu opisani u ovom uputstvu za korišćenje dajte da obavi naš servisni centar (videti „Servis“).
- ▶ Koristite samo originalne delove (videti „Rezervni delovi/dodatna oprema“).
- ▶ Obavite sledeće održavanje i čišćenje pre i posle svake upotrebe. Ovim se obezbeđuje duga i pouzdana upotreba proizvoda.

- Nemojte koristiti sredstva za čišćenje ili rastvarače.
- Pre svakog korišćenja:
  - Proverite da li proizvod ima vidljive nedostatke kao što su labavi, istrošeni ili oštećeni delovi.
  - Proverite zategnutost svih navrtki, spojnih zavrtnjeva i zavrtnjeva.
  - Proverite da li su poklopci i zaštitna oprema oštećeni i da li su ispravno nalegli. Ako je potrebno, zamenite ih.
- Nakon svakog korišćenja:
  - Temeljno očistite proizvod. Uvek održavajte proizvod u čistom stanju.
  - Uklonite ostatke zemlje i prljavštine sa sekača [7], pogonske osovine [23], kućišta i ventilacionih otvora. Za to koristite četku ili neku suhu krpku.
  - Poprskajte ili istrljajte sekače [7] biorazgradivim uljem.
  - Vlažnom krpom uklonite prljavštinu sa upravljača [1].

## ● Zamena sekača

### ⚠ PAŽNJA! Opasnost od oštećenja proizvoda!

- ▶ Proizvod je opremljen sa 6 sekača [7] (2 jednostruka i 2 dvostruka sekača). Uvek menjajte sekače u paru da biste izbegli oštećenje proizvoda usled neravnoteže.

(Sl. F)

1. Svucite sigurnosnu kopču sa spojnog zavrtnja [26]. Skinite spojni zavrtnaj.
2. Svucite spoljašnji deo sekača [7] sa pogonske osovine [23].
3. Otpustite samokočionu navrtku [24] sa zavrtnja sa šestougaonom glavom [25].
4. Svucite unutrašnji deo sekača [7] sa pogonske osovine [23].
5. Poprskajte ili istrljajte pogonsku osovinu [23] biorazgradivim uljem.
6. Navucite novi sekač [7] na pogonsku osovinu [23]. Rupe na osi noža moraju biti u ravni sa rupama na pogonskoj osovini.  
Vodite računa da se sekači nalaze u odgovarajućem smeru okretanja (sl. G). Smer okretanja je označen strelicom na kućištu proizvoda.
7. Gurnite zavrtnaj sa šestougaonom glavom [25] kroz otvor bliže prenosu [8].
8. Zavrtnite novu samokočionu navrtku [24] (veličina: M8; nije uključena u isporuku).
9. Gurnite spojni zavrtnaj [26] kroz spoljašnji otvor. Pričvrstite spojne zavrtnjeve sigurnosnom kopčom. Postavite sigurnosnu kopču spojnih zavrtnjeva tako da se zatvaraju suprotno smeru okretanja sekača [7].

## ● Transport

(Sl. D)

1. Čvrsto držite proizvod jednom rukom za srednju šipku [3].
2. Otpustite bravu šasije [20] povlačenjem prstena.
3. Pustite da se brava šasije [20] zaključa u transportni položaj [19].

## ● Skladištenje

- Ostavite da se motor ohladi pre nego što skladištite proizvod u zatvorenom prostoru.
- Držite proizvod u čistom, suvom stanju i van domašaja dece.
- Nemojte da umotavate proizvod u najlonske vreće jer može doći do nakupljanja vlage.

## ● Preklapanje proizvoda

**⚠ UPOZORENJE! Opasnost od povreda!**

- ▶ Nemojte da koristite proizvod ako upravljač [1] nije rasklopljen.

## NAPOMENA

- ▶ Da biste uštedeli prostor, možete da preklopite proizvod.

(Sl. D)

1. Otpustite krilne navrtke [11]. Preklapanje upravljača [1] i srednje šipke [3]. Nemojte priklještit priključni kabl [2] i kabl uređaja [16].
2. Otpustite bravu šasije [20] povlačenjem prstena.
3. Pustite da se brava šasije [20] zaključa u transportni položaj [19].

## ● Rezervni delovi/dodatna oprema

- Kupci mogu da nabave kompatibilne rezervne delove i dodatnu opremu preko sajta [www.optimex-shop.com](http://www.optimex-shop.com).
- Pripremite broj porudžbine za svoju porudžbinu.
- Možete samo onlajn da naručite.
- Za daljnje informacije obratite se Lidlovom servisu (videti „Servis“).

## ● Rešavanje problema

Problem	Mogući uzrok	Rešenje
Proizvod neće da se pokrene.	Proizvod ne dobija struju.	Proverite utičnicu, priključni kabl sa mrežnim utikačem [2], kabl uređaja [16], produžni kabl i mrežni osigurač.
	Komponente su istrošene ili neispravne: <ul style="list-style-type: none"><li><input type="checkbox"/> Dugme za otpuštanje [21]</li><li><input type="checkbox"/> Prekidač za uključivanje/isključivanje [22]</li><li><input type="checkbox"/> Ugljene četkice</li><li><input type="checkbox"/> Motor</li></ul>	Za popravku stupite u kontakt sa našim servisnim centrom (videti „Servis“).

Problem	Mogući uzrok	Rešenje
Proizvod emituje neobične zvuke.	Sekači 7 su blokirani.	Uklonite blokadu sa sekača 7.
	Sekači 7 su oštećeni.	Zamenite sekače 7 (videti „Zamena sekača“).
	Zavrtnji, navrtke i spojni zavrtnji labavi ili istrošeni.	Proverite da li su svi zavrtnji, navrtke i spojni zavrtnji zategnuti i ako je potrebno ponovo ih zategnite. Ako se buka i dalje čuje, stupite u kontakt sa našim servisnim centrom (videti „Servis“).
Performanse proizvoda su slabe.	Sekači 7 su pogrešno montirani.	Pravilno montirajte sekače 7 (videti „Zamena sekača“).
	Sekači 7 su izgrebani ili oštećeni.	Zamenite sekače 7 (videti „Zamena sekača“).
Proizvod jako vibrira.	Sekači 7 su oštećeni.	Zamenite sekače 7 (videti „Zamena sekača“).
	Radna dubina je premala.	Izaberite neki drugi radni položaj (videti „Pre puštanja u pogon“).

## ● Odlaganje

Pakovanje se sastoji od ekološki prihvatljivih materijala koje možete odlagati na lokalnim mestima za reciklažu.



Obratite pažnju na označavanje materijala za pakovanje pri odvajanju otpada, koji je označen skraćenicama (a) i brojevima (b) sa sledećim značenjem: 1–7: plastika/20–22: papir i karton/80–98: mešavine.

### Proizvod:



Mogućnosti za uklanjanje iskorišćenog proizvoda možete saznati u vašoj opštinskoj ili gradskoj upravi.



U interesu zaštite životne sredine nemojte bacati vaš proizvod kada je iskorišćen kućnom otpadu, nego ga ponesite

na odgovarajuće mesto za odlaganje otpada. Informacije o mestima za sakupljanje i njihovom radnom vremenu možete dobiti u vašoj lokalnoj administraciji.

Lidl i proizvođač nisu u mogućnosti da garantuju obezbeđivanje servisiranja i dostupnost rezervnih delova nakon isteka garantog perioda/perioda saobraznosti. Ukoliko za tim bude potrebe, putem naše Službe za potrošače možete proveriti dostupnost rezervnih delova i opcije za popravku. Hvala na razumevanju.

### Kako izjaviti reklamaciju?

Molimo Vas:

- da pozovete korisnički servis: 0800190639
- pošaljete e-mail na: [owim@lidl.rs](mailto:owim@lidl.rs)
- posetite najbližu Lidl prodavnicu.

Da bismo osigurali najbržu asistenciju, molimo da sačuvate fiskalni račun i date ga na uvid prilikom izjavljivanja reklamacije.

## **GARANCIJA I GARANTNI LIST**

Poštovani,

Ovim putem Vas upoznajemo sa Vašim pravima i obavezama koje proističu iz Zakona o zaštiti potrošača, a u pogledu ostvarivanja prava iz garancije.

Ova garancija ni na koji način ne utiče, niti isključuje prava koja kupac ima u skladu sa važećim Zakonom o zaštiti potrošača po osnovu zakonske odgovornosti prodavca za nesaobraznost robe ugovoru koja traje 2 godine od dana kada je roba predata kupcu.

Davalac garancije ovom izjavom preuzima obavezu da kupcima svojih aparata, a pod uslovima definisanim u ovoj izjavi, obezbedi:

- besplatno otklanjanje kvarova u garantnom roku, koji bi nastali kod uobičajene upotrebe ili zbog grešaka u proizvodnji i materijalu, ili
- zamenu aparata, u garantnom roku predviđenim ovom garancijskom izjavom, u slučaju da opravka nije moguća, ili
- ako otklanjanje kvara nije moguće, kupac ima pravo da zahteva od prodavca povrat novca.

Ukupan rok garancije je 3 godine.

Garantni rok počinje da važi od datuma kupovine proizvoda, odnosno od prijema istog od strane kupca, a što se dokazuje fiskalnim računom.

Garancija važi na teritoriji Republike Srbije.

Kupac može da izjavi reklamaciju usmeno u nekom od prodajnih objekata Lidl Srbija KD, odnosno telefonom, pisanim putem ili elektronskim putem na kontakte kompanije Lidl Srbija KD, uz dostavu fiskalnog računa na uvid.

U cilju ispravnog funkcionisanja proizvod se koristi u skladu sa njegovom namenom i Uputstvom za upotrebu.

Na zahtev kupca, koji je izjavljen u garantnom roku, prodavac će izvršiti otklanjanje kvarova i nedostataka na proizvodu u roku predviđenom Zakonom.

### **Garantni uslovi:**

Pre obraćanja prodavcu za tehničku pomoć, potrebno je proveriti ispravnost instalacije i ostalih potrebnih uslova naznačenih u Uputstvu za upotrebu.

Kupac je dužan da prodavcu preda sve pripadajuće delove proizvoda koje je preuzeo u trenutku kupovine.

### **Popravke u roku garancije:**

Garancija važi počev od dana kada je roba predata kupcu, a na osnovu fiskalnog odsečka. U istom periodu davalac garancije, odnosno prodavac je u obavezi da otkloni sve tehničke kvarove bez naknade, u zakonskom roku.

### **Garancija ne važi u sledećim slučajevima:**

1. Ukoliko prodavcu uz aparat nije priložen fiskalni račun sa datumom prodaje.
2. Ukoliko je kvar prouzrokovan udarom groma, strujnim udarom ili sličnim delovanjem spoljne sile na sam uređaj (požar, poplava, naponski udar...).

3. Ukoliko su nastali kvarovi i oštećenja na uređaju posledica delovanja spoljnih uticaja, kao što su: velika vlaga, previsoka i suviše niska temperatura (pucanje cevi usled smrzavanja, oštećenja gumenih delova, rđanje, itd.)
4. Ukoliko proizvod nije korišćen u skladu sa Uputstvom za upotrebu.
5. Ukoliko je proizvod pokušao da popravi treće neovlašćeno lice.
6. Ukoliko proizvod nije korišćen u skladu sa namenom.
7. Ukoliko je čišćenje i održavanje uređaja urađeno protivno Uputstvu za upotrebu.
8. Ukoliko je proizvod korišćen u profesionalne svrhe.

Naziv proizvoda:	Električna kopačica
Model:	HG12068
IAN/Serijski broj:	465806_2404
Proizvođač:	OWIM GmbH & Co. KG Stiftsbergstraße 1 74167 Neckarsulm Nemačka
Davalac garancije- uvoznik:	Lidl Srbija KD Prva južna radna 3 22330 Nova Pazova Republika Srbija Tel. 0800190639 E-mail: owim@lidl.rs
Datum predaje robe potrošaču:	datum sa fiskalnog računa
Uvoz i stavlja u promet:	Lidl Srbija KD Prva južna radna 3 22330 Nova Pazova Republika Srbija Tel. 0800190639 E-mail: owim@lidl.rs

### ● Postupak garancije

Da biste bili sigurni da će vaš zahtev biti brzo obrađen, pratite sledeća uputstva:

Za sva pitanja, pripremite račun i broj artikla (IAN 465806\_2404) kao dokaz kupovine.

Nadite broj artikla na natpisnoj pločici na proizvodu, gravuri na proizvodu, naslovnoj strani vašeg uputstva (dole levo) ili nalepnici na poledini ili dnu proizvoda.

Ako dođe do funkcionalnih grešaka ili drugih kvarova, prvo kontaktirajte dole navedenu servisnu službu telefonom ili e-mailom.

Zatim možete besplatno poslati proizvod koji je evidentiran kao neispravan na adresu servisa koju ste dobili, prilažući račun (priznanicu) i detalje o tome šta je u kvaru i kada je nastao.



Možete pogledati i preuzeti ove i mnoge druge priručnike na [parkside-diy.com](http://parkside-diy.com). Skeniranjem ovog QR koda dospećete direktno na [parkside-diy.com](http://parkside-diy.com). Izaberite vašu zemlju i potražite uputstva za upotrebu koristeći masku za pretrag. Unošenjem broja artikla (IAN) 465806\_2404 pristupićete uputstvu za upotrebu vašeg artikla.

### ● Servis

 Servis Srbija

Tel.: 0800190639

E-Mail: [owim@lidl.rs](mailto:owim@lidl.rs)



Srpska oznaka usaglašenosti

## ● EU Izjava o usklađenosti

### EU IZJAVA O USKLAĐENOSTI (br. 465806\_2404)

IAN: 465806\_2404  
Identifikacija proizvoda: "PARKSIDE" Električna kopačica  
Broj modela: HG12068

Predmet gore opisane deklaracije je usklađu sa relevantnim važećim zakonodavstvom Unije o harmonizaciji:

Direktiva 2006/42/EC
Direktiva 2000/14/EC
Direktiva 2014/30/EU
Direktiva 2011/65/EU sa svim povezanim izmenama

Reference za važeće standarde usklađenosti ili reference za ostale tehničke specifikacije za koje se daje izjava o usklađenosti:

N° / delovi
Direktiva 2006/42/EC
EN 62841-1:2015/A11:2022
EN 709:1997/A4:2009
Direktiva 2014/30/EU
EN IEC 55014-1:2021
EN IEC 55014-2:2021
EN IEC 61000-3-2:2019/A1:2021
EN 61000-3-3:2013/A2:2021

Predmet gore navedene deklaracije je usklađenost sa direktivom 2011/65/EU Evropskog parlamenta i veća od 8 juna 2011 o ograničenju upotrebe štetnih materija u elektronskoj i električnoj opremi:

N° / delovi
EN IEC 63000:2018

Postupak procene usklađenosti/ ime i adresa nadležnog tela gde je prikladno: Annex VI, TÜV SÜD Industrie Service GmbH (NB 0036), Westendstraße 199, 80686 München, Germany

Izmerena jačina zvuka na opremi odgovarajućoj za ovaj tip: 91.3 dB(A)

Garantovani nivo jačine zvuka za ovu opremu: 93 dB(A)

Lice koje vodi tehničku dokumentaciju: OWIM GmbH & Co.KG

Potpisao za i u ime:

OWIM GmbH & Co. KG, Stiftsbergstraße 1, 74167 Neckarsulm, Nemačka

Ova izjava o usklađenosti je izdata pod punom odgovornošću proizvođača.

Prevod originalne izjave o usaglašenosti

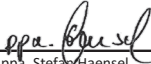
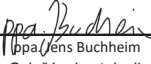



















Neckarsulm	16.09.2024		
Mesto	Datum	ppa. Stefan Haensel	ppa. Jens Buchheim
		Ovlašćeni potpisnik	Ovlašćeni potpisnik









RS



<b>Lista pictogramelor/simbolurilor utilizate</b> .....	Pagina	70
<b>Introducere</b> .....	Pagina	71
Utilizarea conform destinației .....	Pagina	71
Sfera de livrare .....	Pagina	71
Descrierea pieselor .....	Pagina	72
Descrierea funcționării .....	Pagina	72
Date tehnice .....	Pagina	72
<b>Indicații de siguranță</b> .....	Pagina	73
Indicații generale de siguranță pentru scule electrice .....	Pagina	74
Instrucțiuni de siguranță pentru sape cu motor .....	Pagina	76
Riscuri reziduale .....	Pagina	82
<b>Instalarea</b> .....	Pagina	82
Montarea/demontarea roților .....	Pagina	83
Montarea barei mâner .....	Pagina	83
<b>Operarea</b> .....	Pagina	83
Înainte de punerea în funcțiune .....	Pagina	83
Pornirea/oprirea .....	Pagina	84
<b>Indicații de lucru</b> .....	Pagina	84
Demontarea cuțitelor exterioare .....	Pagina	85
<b>Curățare și întreținere</b> .....	Pagina	85
Schimbarea cuțitelor .....	Pagina	86
<b>Transportul</b> .....	Pagina	86
<b>Depozitarea</b> .....	Pagina	86
Plierea produsului .....	Pagina	86
<b>Piese de schimb/accesorii</b> .....	Pagina	87
<b>Remedierea defecțiunilor</b> .....	Pagina	87
<b>Înlăturare</b> .....	Pagina	88
<b>Garanție</b> .....	Pagina	88
Modul de desfășurare în caz de garanție .....	Pagina	89
<b>Service</b> .....	Pagina	89
<b>Declarația UE de conformitate</b> .....	Pagina	90

## Lista pictogramelor/simbolurilor utilizate

	<p><b>PERICOL!</b> – Indică un pericol cu grad ridicat de risc care, dacă nu este evitat, are ca urmare moartea sau o rănire gravă (de ex. pericol de sufocare)</p>	  	<p>Citiți instrucțiunile de utilizare.</p>
	<p><b>AVERTISMENT!</b> – Indică un pericol cu grad mediu de risc care, dacă nu este evitat, poate avea ca urmare moartea sau o rănire gravă (de ex. pericol de electrocutare)</p>		<p>Precauție! Suprafețe fierbinți. Există pericol de arsuri.</p>
	<p><b>PRECAUȚIE!</b> – Indică un pericol cu grad scăzut de risc care, dacă nu este evitat, poate avea ca urmare o rănire ușoară până la medie (de ex. pericol de opărire)</p>	  	<p>Atenție! Protejați produsul de ploaie și umezeală.</p> <p>Purtați mănuși de protecție!</p> <p>Purtați încălțăminte de protecție!</p>
	<p><b>ATENȚIE!</b> – Avertizează cu privire la posibile daune materiale (de ex. pericol de scurtcircuitare)</p>		<p>Purtați ochelari de protecție!</p>
 	<p>Precauție! Opriti produsul și deconectați-l de la alimentarea electrică înainte de a efectua lucrări de curățare sau întreținere.</p>	 	<p>Pericol! Sculă rotativă. Cuțitele [7] mai funcționează după ce produsul a fost oprit. Așteptați până când cuțitul s-a oprit.</p>
 	<p>Pericol din cauza cablului de conectare deteriorat [2]! Țineți mâinile departe de cuțite [7].</p>	  	<p>Risc de rănire din cauza pieselor aruncate! Țineți persoanele din jur departe de zona de pericol.</p>

	Scoateți ștecherul  din priză.		Sens de rotație
	Nivel de putere a zgomotului L <sub>WA</sub> în dB		Clasa de protecție II (izolație dublă)
	Semnul CE confirmă conformitatea cu directivele UE referitoare la produs.	 	Indicații de siguranță Instrucțiuni de manevrare

## MOTOSAPĂ ELECTRICĂ

### ● Introducere

Vă felicităm pentru achiziționarea noului dumneavoastră produs. Ați ales un produs de înaltă calitate. Manualul de utilizare reprezintă o parte integrantă a acestui produs. Acesta conține informații importante referitoare la siguranță, la utilizare și la eliminarea ca deșeu. Înainte de utilizarea acestui produs, familiarizați-vă mai întâi cu instrucțiunile de utilizare și de siguranță. Folosiți produsul numai în modul descris și numai în domeniile de utilizare indicate. Predați toate documentele aferente în cazul în care înstrăinați produsul.

### ● Utilizarea conform destinației

- Produsul este destinat tăierii și zdrobirii solului argilos grosier, precum și încorporării îngrășămintelor, turbei și compostului.
- Produsul este destinat utilizării de către adulți. Copiii și persoanele care nu sunt familiarizate cu aceste instrucțiuni de utilizare nu au voie să utilizeze produsul.
- Nu utilizați produsul pe ploaie sau într-un mediu umed.
- Alte utilizări sau modificări ale produsului sunt considerate ca nefiind

neconforme cu destinația și pot duce la riscuri cum ar fi pericol de moarte, răniri și deteriorări.

- Producătorul nu își asumă răspunderea pentru daunele și defecțiunile survenite ca urmare a unei deserviri necorespunzătoare.
- Operatorul sau utilizatorul produsului este responsabil pentru accidente sau leziuni ale persoanelor și/sau daune ale proprietății terților sau a bunurilor acestora.
- Produsul este destinat exclusiv utilizării private.
- Produsul nu este destinat pentru uzul profesional sau pentru domenii de utilizare asemănătoare.
- Respectați toate prescripțiile de siguranță, normele și dispozițiile locale în vigoare. Folosirea sculelor electrice zgomotoase poate fi permisă numai la anumite ore, conform normelor naționale sau locale.

### ● Sfera de livrare

#### **AVERTISMENT!**

- ▶ Produsul și materialele de ambalaj nu sunt jucării! Copiii nu trebuie să se joace cu pungile din material plastic, foliile și piesele mici! Există pericol de înghițire și sufocare!

După despachetarea produsului, verificați dacă livrarea este completă și dacă toate piesele sunt în stare bună. Înainte de utilizare, îndepărtați toate materialele de ambalare.

- 1 Motosapă electrică
- 2 Bare centrale
- 2 Roți cu capace de roată
- 2 Inele de siguranță (premontate)
- 2 Șaibe distanțiere (pentru montarea roților, premontate)
- 4 Bolțuri
- 4 Piulițe fluture
- 4 Șaibe distanțiere (pentru montarea barelor centrale)
- 1 Clemă de cablu
- 1 Instrucțiuni de utilizare

## ● Descrierea pieselor

Înainte de citire desfaceți paginile cu figuri și familiarizați-vă cu toate funcțiile produsului.

(Fig. A)

- 1 Bară mâner
- 2 Cablu de alimentare cu ștecher
- 3 Bară centrală
- 4 Bară inferioară
- 5 Șasiu
- 6 Roată
- 7 Cuțit
- 8 Cutie de viteze
- 9 Carcasă a motorului
- 10 Clemă de cablu
- 11 Piuliță fluture
- 12 Descărcare de tracțiune

(Fig. B)

- 13 Șaibă distanțieră
- 14 Inel de siguranță
- 15 Capac de roată

(Fig. C)

- 11a Șaibă distanțieră
- 11b Bolț
- 16 Cablu dispozitiv

(Fig. D)

- 17 Poziție de lucru (fără limitare în adâncime)
- 18a Poziție de lucru (cu limitare în adâncime)
- 18b Poziție de lucru (cu limitare în adâncime)
- 19 Poziție de transport
- 20 Blocare șasiu

(Fig. E)

- 21 Buton de deblocare
- 22 Întrerupător pornit/oprit

(Fig. F)

- 23 Ax de acționare
- 24 Piuliță (autoblocantă)
- 25 Șurub hexagonal
- 26 Bolț (cu clemă de siguranță)

## ● Descrierea funcționării

- Produsul este echipat cu un motor electric fără întreținere și o cutie de viteze [8] cu lubrifiere din baia de ulei.
- Ca dispozitiv de tăiere, produsul are 6 cuțite de tocarea rotative, călitate [7] care pătrund automat în pământ.
- Bara mâner [1] poate fi pliată pentru depozitare cu economie de spațiu.

## ● Date tehnice

Motosapă electrică	PEBH 1500 B2
Consum de putere al motorului (P):	1500 W
Tensiune de intrare nominală (U):	230 V~, 50 Hz
Turație de mers în gol (n <sub>0</sub> ):	380 min <sup>-1</sup>
Clasă de protecție:	II/□
Tip de protecție:	IPX4
Lățime de lucru:	max. 40 cm

Adâncime de lucru:	max. 20 cm
Număr de cuțițe:	6
Greutate (m)	11,1 kg

### Valori de emisie de zgomot

Nivel de presiune acustică $L_{pA}$ :	81,2 dB
Imprecizie $K_{pA}$ :	3,0 dB
Nivel de putere a zgomotului $L_{WA}$ Măsurat:	91,3 dB
Garantat:	93,0 dB
Imprecizie $K_{WA}$ :	2 dB

### Vibrații în mâner

Vibrații $a_{HW}$ :	< 2,5 m/s <sup>2</sup>
Imprecizie K:	1,5 m/s <sup>2</sup>

### INDICAȚIE

- ▶ Valorile pentru zgomot și vibrații au fost determinate în conformitate cu standardele și reglementările specificate în declarația de conformitate.
- ▶ Valoarea totală dată de vibrații și valoarea emisiei de zgomot au fost măsurate conform unei metode de verificare normate și pot fi folosite la compararea unei scule electrice cu o alta.
- ▶ Valoarea totală dată de vibrații și valoarea emisiei de zgomot pot fi folosite și la o evaluare preliminară a încărcării.

### AVERTISMENT!

- ▶ Emisiile de vibrații și zgomot pot diferi în timpul utilizării efective a sculei electrice de valorile indicate, în funcție de tipul sculei electrice și de modul de utilizare a sculei electrice, îndeosebi de tipul piesei care este prelucrată.
- ▶ Este necesar să se stabilească măsuri de siguranță pentru protecția utilizatorului, care se bazează pe o estimare a încărcării de vibrație din timpul condițiilor reale de expunere (aici sunt luate în considerare toate părțile ciclului de funcționare, de exemplu timpii în care scula electrică este oprită și aceia în care ea chiar este pornită însă funcționează fără sarcină).



### Indicații de siguranță

## ÎNAINTE DE PRIMA UTILIZARE A PRODUSULUI, FAMILIARIZAȚI-VĂ CU TOATE INSTRUCȚIUNILE DE UTILIZARE ȘI DE SIGURANȚĂ! DACĂ DAȚI PRODUSUL ALTEI PERSOANE, ATAȘAȚI TOATE DOCUMENTELE!

În cazul deteriorărilor datorate nerespectării acestor instrucțiuni de utilizare, pretenția de garanție dispăre! Nu se preia nicio responsabilitate

pentru urmări! În cazul deteriorărilor materiale sau a lezării persoanelor datorate unei utilizări necorespunzătoare sau a nerespectării indicațiilor de siguranță, nu se preia nicio responsabilitate!

### ● Indicații generale de siguranță pentru scule electrice

#### ⚠️ AVERTISMENT!

► **Citiți toate indicațiile de siguranță, instrucțiunile, imaginile și datele tehnice cu care este prevăzută această sculă electrică.** Nerespectarea următoarelor instrucțiuni poate provoca electrocutare, incendiu și/ sau răni grave.

**Păstrați toate indicațiile de siguranță și instrucțiunile pentru viitor.**

Noțiunea „sculă electrică” folosită în indicațiile de siguranță, se referă la scule electrice acționate de la rețea (cu cablu de rețea) și la scule electrice acționate cu acumulator (fără cablu de rețea).

#### **Siguranța locului de muncă**

- 1) **Păstrați zona de lucru curată și bine iluminată.** Zonele de lucru neordonate sau neiluminate pot duce la accidente.
- 2) **Nu lucrați cu scula electrică într-un mediu cu pericol de explozie, în care se găsesc gaze, lichide sau prafuri inflamabile.** Sculele electrice produc scânteii care pot aprinde praful sau vaporii.

- 3) **Țineți la distanță copiii și alte persoane în timpul folosirii sculei electrice.** Dacă sunteți distras puteți pierde controlul asupra sculei electrice.

#### **Securitatea electrică**

- 1) **Ștecherul sculei electrice trebuie să se potrivească în priză. Ștecherul nu trebuie modificat în niciun fel. Nu folosiți un ștecher adaptor împreună cu sculele electrice cu împământare.** Ștecherele nemodificate și prizele potrivite scad riscul de electrocutare.
- 2) **Evitați contactul corpului cu suprafețele împământate, cum ar fi conducte, încălziri cuptoare și frigidere.** Există un risc crescut de electrocutare atunci când corpul dvs. este legat la pământ.
- 3) **Păstrați sculele electrice departe de ploaie sau umezeală.** Intrarea apei în scula electrică crește riscul electrocutării.
- 4) **Nu folosiți cablul de alimentare pentru a transporta și agăța scula electrică sau pentru a scoate ștecherul din priză. Țineți cablul de alimentare departe de căldură, ulei, muchii ascuțite sau piese în mișcare ale aparatului.** Cablurile de alimentare deteriorate sau încurcate cresc riscul unei electrocutări.
- 5) **Dacă lucrați cu o sculă electrică în aer liber, folosiți doar cabluri prelungitoare care sunt potrivite pentru exterior.** Folosirea unui cablu prelungitor potrivit pentru exterior, micșorează riscul electrocutării.
- 6) **Dacă utilizarea sculei electrice într-un mediu umed nu poate fi evitată folosiți un întrerupător de protecție contra curenților**

**vagabonzi.** Folosirea unui întrerupător de protecție contra curenților vagabonzi scade riscul unei electrocutări.

### **Siguranța persoanelor**

- 1) **Fiți atenți, aveți grijă ce faceți și folosiți-vă mintea la lucrul cu o sculă electrică. Nu folosiți scule electrice dacă sunteți obosit sau sunteți sub influența drogurilor, a alcoolului sau a medicamentelor.** Un moment de neatenție la folosirea sculei electrice poate duce la răniri grave.
- 2) **Purtați echipament personal de protecție și întotdeauna purtați ochelari de protecție.** Purtarea echipamentului personal de protecție, cum ar fi mască de praf, încălțăminte de siguranță antiderapantă, cască de protecție sau căști antifonice, în funcție de modul de folosire a sculei electrice, micșorează riscul rănirilor.
- 3) **Evitați punerea în funcțiune neprevăzută. Asigurați-vă că scula electrică este decuplată înainte de a o conecta la alimentarea cu tensiune și/sau a conecta acumulatorul, a o lua sau a o transporta.** Dacă la transportarea sculei electrice vă țineți degetul pe comutator sau dacă conectați scula electrică pornită la alimentarea cu curent electric, acest lucru poate provoca accidente.
- 4) **Îndepărtați sculele de reglare sau cheia pentru șuruburi înainte de pornirea sculei electrice.** O sculă sau cheie care se află într-o piesă rotativă a sculei electrice poate duce la accidentări.
- 5) **Evitați o poziție anormală a corpului. Aveți grijă să aveți o stabilitate bună și păstrați-vă întotdeauna echilibrul.** Astfel puteți controla mai bine scula electrică în situații neașteptate.
- 6) **Purtați îmbrăcăminte potrivită. Nu purtați haine largi sau bijuterii. Țineți părul, hainele și mănușile departe de piesele în mișcare.** Hainele largi, bijuteriile sau părul lung pot fi prinse de piesele în mișcare.
- 7) **Dacă pot fi montate dispozitive de aspirare sau de captare a prafului, asigurați-vă că acestea sunt cuplate și sunt utilizate corect.** Utilizarea unui aspirator de praf poate micșora pericolele datorate prafului.
- 8) **Nu vă complăceți într-o falsă siguranță și nu vă dispensați de regulile de siguranță pentru scule electrice, chiar dacă sunteți familiarizat cu scula electrică prin multiple utilizări.** Manevrarea neatență poate duce la răniri grave în decurs de câteva secunde.

### **Utilizarea și tratarea sculei electrice**

- 1) **Nu suprasolicitați scula electrică. Folosiți scula electrică destinată lucrării dvs.** Cu scula electrică potrivită lucrați mai bine și mai sigur în domeniul de putere dat.
- 2) **Nu folosiți o sculă electrică al cărei întrerupător este defect.** O sculă electrică care nu mai poate fi pornită sau oprită este periculoasă și trebuie reparată.
- 3) **Scoateți ștecherul din priză și/ sau îndepărtați un acumulator detașabil înainte să efectuați setări la aparat, să schimbați sculele**

- de adaos sau să puneți deoparte scula electrică. Aceste măsuri de prevenire evită pornirea neprevăzută a sculei electrice.
- 4) **Păstrați sculele electrice nefolosite departe de accesul copiilor. Nu lăsați să utilizeze scula electrică persoane care nu sunt familiarizate cu aceasta sau nu au citit aceste instrucțiuni.** Sculele electrice sunt periculoase, dacă sunt folosite de către persoane neexperimentate.
  - 5) **Îngrijiți cu atenție sculele electrice și sculele de adaos. Controlați dacă piesele mobile funcționează corect și nu se blochează, dacă există piese rupte sau deteriorate care influențează funcționarea sculei electrice. Înainte de utilizarea sculei electrice solicitați repararea pieselor deteriorate.** Multe accidente își au cauza în sculele electrice întreținute defectuos.
  - 6) **Păstrați sculele așchietoare ascuțite și curate.** Sculele așchietoare îngrijite cu atenție și cu muchii tăietoare ascuțite se blochează mai puțin și sunt mai ușor de condus.
  - 7) **Folosiți scula electrică, accesoriile, sculele de adaos, etc. corespunzător acestor instrucțiuni. Aveți în vedere aici condițiile de lucru și activitatea de executat.** Folosirea sculelor electrice pentru alte aplicații decât cele prevăzute poate duce la situații periculoase.
  - 8) **Păstrați mânerele și suprafețele de prindere uscate, curate și fără ulei sau vaselină.** Mânerele și suprafețele de prindere alunecoase nu permit o operare sigură și un control sigur al sculei electrice în situații neprevăzute.

## Service

- 1) **Dispuneți repararea sculei dvs. electrice numai de către personal de specialitate calificat și numai cu piese de schimb originale.** Astfel vă asigurați că siguranța sculei electrice se păstrează.

## ● Instrucțiuni de siguranță pentru sape cu motor

- ⚠ AVERTISMENT! Risc de rănire!** Acest produs poate cauza răniri grave dacă este utilizat incorect. Înainte de a lucra cu produsul, citiți cu atenție instrucțiunile de utilizare. Familiarizați-vă cu toate piesele de operare ale produsului.
- Acest aparat nu este prevăzut de a fi folosit de persoane cu capacități fizice, senzoriale sau psihice reduse sau fără experiență sau cunoștințe, decât dacă aceștia sunt supravegheați în sau au primit instrucțiuni de folosire a aparatului de la o persoană responsabilă pentru siguranța lor.
  - Copiii trebuie supravegheați pentru a vă asigura că ei nu se joacă cu produsul.

- Produsul poate fi operat numai de persoane suficient instruite.
- Nu permiteți niciodată copiilor sau altor persoane care nu sunt familiarizate cu aceste instrucțiuni de utilizare să folosească produsul. Reglementările locale pot stabili vârsta minimă pentru utilizatorul produsului.
- Nu utilizați niciodată produsul în timp ce în apropiere se află oameni, în special copiii și animalele de companie.
- Operatorul sau utilizatorul produsului este responsabil pentru accidente sau leziuni ale persoanelor și/sau daune ale proprietății terților sau a bunurilor acestora.
- Verificați cu atenție terenul pe care este utilizat produsul. Îndepărtați pietrele, bețele, sârmele sau alte obiecte străine care pot fi prinse de produs și aruncate.
- Purtați întotdeauna haine de lucru adecvate, cum ar fi încălțăminte robustă, cu talpă antiderapantă și pantaloni lungi, rezistenți.
- Nu utilizați produsul desculț sau când purtați sandale deschise.
- Purtați echipament personal de protecție. Purtați permanent ochelari de protecție. Purtarea echipamentului personal de protecție, de ex. mască de praf, încălțăminte de siguranță antiderapantă, casca de protecție sau căștile antifonice, micșorează riscul rănilor.

## **Pregătirea**

- Familiarizați-vă cu mânuirea produsului.
- Țineți cont de posibilele riscuri care pot fi trecute cu vederea din cauza emisiilor de zgomot ale produsului în timpul lucrului.
- Pentru a preveni tăieturile, porniți produsul numai atunci când este în poziție de lucru.
- Efectuați o inspecție vizuală a produsului înainte de fiecare utilizare. Nu utilizați produsul dacă

lipsesc, se uzează sau se deteriorează dispozitive de siguranță (de ex. butonul de deblocare, capacul de siguranță), piesele dispozitivului de tăiere sau bolțurile. Verificați în special cablul de alimentare și întrerupătorul pornit/oprit pentru deteriorări.

- Înlocuiți cuțitele și bolțurile deteriorate numai pe seturi, pentru a evita un dezechilibru.
- Utilizați numai piese de schimb și accesorii furnizate și recomandate de producător (vezi „Piese de schimb/accesorii”). Utilizarea de piese străine duce la pierderea imediată a dreptului de garanție.

## Funcționarea

**⚠️ AVERTISMENT! Risc de rănire!** Țineți picioarele și mâinile departe de cuțite atunci când lucrați, în special în timpul punerii în funcțiune.

- Respectați protecția contra zgomotului și reglementările locale.

- Nu utilizați produsul pentru a zdrobi pietrele sau pentru a tunde peluzele. Există riscul de deteriorare a produsului.
- Nu utilizați produsul pe ploaie, vreme rea sau medii umede (de ex. în apropierea iazurilor de grădină sau a piscinelor).
- Lucrați numai la lumina zilei sau când există o iluminare artificială bună.
- Folosiți-vă rațiunea la lucru. Nu lucrați cu produsul dacă sunteți obosit sau neconcentrat sau după ce ați băut alcool sau ați luat pastile. Luați întotdeauna o pauză de la lucru la timp.
- Când lucrați cu produsul, asigurați-vă că acesta este stabil, în special pe pante.
- Lucrați întotdeauna transversal pe pantă, niciodată în sus sau în jos.
- Fiți deosebit de atent la schimbarea direcției de deplasare în pantă.
- Nu utilizați produsul pe pante deosebit de abrupte.

- Dacă există riscul de alunecare în terenul înclinat, lăsați produsul să fie ținut de o persoană însoțitoare cu o tijă sau o frânghie. Persoana însoțitoare trebuie să fie situată deasupra produsului la o distanță suficientă față de produs.
- Țineți produsul întotdeauna cu ambele mâini în timpul lucrului.
- Rulați produsul numai la un ritm de mers pe jos.
- Aveți grijă ca mânerul să fie uscat și curat.
- Aveți grijă când mergeți înapoi. Există riscul de împiedicare.
- Fiți deosebit de atenți atunci când întoarceți sau trageți spre dvs. produsul.
- Dacă cuțitele sunt blocate de un obiect străin (de ex. rădăcină), opriți produsul și scoateți-l din priză. Îndepărtați corpurile străine înainte de repunerea în funcțiune a produsului.
- Nu suprasolicitați produsul. Nu folosiți produse de putere mică pentru lucrări grele.
- Nu folosiți produsul în scopuri pentru care acesta nu este desemnat de producător.
- Evitați defectarea produsului. Nu adăugați greutate suplimentară. Nu trageți produsul pe suprafețe solide, cum ar fi gresie sau scări.
- Îndepărtați în mod regulat resturile de plante și rădăcini în zona axului de antrenare. Evitați astfel o suprasolicitare și deteriorarea produsului.
- Țineți cont de orice riscuri speciale atunci când lucrați pe teren dificil (de ex. teren pietros sau dur).
- Nu folosiți produsul în apropierea lichidelor sau gazelor inflamabile. În caz de nerespectare, există risc de incendiu sau explozie.

### **Pauzele de lucru**

- ⚠️ AVERTISMENT! Risc de rănire!** După oprirea produsului, cuțitele se mai rotesc timp de câteva secunde. Așteptați până când cuțitul s-a oprit.

- Nu ridicați și nu transportați produsul în timp ce motorul funcționează. Opriți produsul și așteptați, până când cuțitele s-au oprit. Deconectați produsul de la alimentarea electrică înainte de a schimba zona de lucru.
- Nu lăsați niciodată produsul nesupravegheat în zona de lucru.
- Opriți produsul, așteptați cuțitele să se oprească și deconectați produsul de la alimentarea electrică în următoarele circumstanțe:
  - Înainte de parcare produsului,
  - Înainte de a îndepărta resturile de pământ și plante,
  - Dacă produsul nu este folosit,
  - Înainte de a efectua lucrări de întreținere și curățare a produsului,
  - În cazul în care cablul de alimentare este deteriorat sau încurcat,
  - Când produsul lovește un obstacol sau dacă apar vibrații neobișnuite. În acest caz, verificați produsul pentru deteriorări și reparați-l dacă este necesar.

### **Întreținerea și depozitarea**

- Asigurați-vă că toate piulițele, bolțurile și șuruburile sunt strânse bine și că produsul se află într-o stare de funcționare sigură.
- Nu încercați să reparați singur produsul dacă sunteți calificat pentru aceasta. Pentru lucrări care nu sunt descrise în aceste instrucțiuni de utilizare, vă rugăm să contactați centrul nostru de service (vezi „Service”).
- Păstrați produsul într-un loc uscat și nu la îndemâna copiilor.
- Păstrați sculele de tăiere ascuțite și curate, pentru a putea lucra mai eficient și mai sigur cu produsul.

- Urmați instrucțiunile pentru curățare și întreținere (vezi „Curățarea și întreținerea”).
- Lăsați produsul să se răcească înainte de a-l depozita.
- Înlocuiți componentele uzate sau deteriorate din motive de siguranță.

## Securitatea electrică

**⚠️ AVERTISMENT! Risc de electrocutare!** Nu folosiți produsul dacă cablul de alimentare este deteriorat.

- În cazul în care este necesară înlocuirea cablului de conectare la rețea, aceasta trebuie efectuată de către producător sau de către reprezentantul acestuia pentru a evita periclitarea siguranței.
- Țineți cablul de alimentare departe de cuțite. Duceți întotdeauna cablul de alimentare în spatele dvs. sau în spatele persoanei care utilizează produsul.
- Dacă s-a deteriorat cablul în timpul utilizării, deconectați imediat ștecherul de la priză.
- Nu atingeți cablul de alimentare atâta timp cât ștecherul nu este scos din priză.
- Aveți grijă ca tensiunea rețelei să corespundă cu informațiile de pe plăcuța de fabricație a produsului.
- Evitați contactul pielii cu părțile împământate (de ex. garduri metalice, stâlpi metalici).
- Cuplajul cablului prelungitor trebuie să fie protejat de stropirea cu apă, trebuie să fie din cauciuc sau să fie acoperit cu cauciuc.
- Utilizați numai cabluri prelungitoare destinate utilizării în exterior și marcate corespunzător.
- Secțiunea transversală a lițelor cablului prelungitor trebuie să fie de cel puțin 2,5 mm<sup>2</sup>.
- Desfășurați întotdeauna complet tamburul cu cablu înainte de utilizare.
- Verificați cablul prelungitor să nu prezinte deteriorări.

- Utilizați limita de tensiune prevăzută pentru instalarea cablului prelungitor.
- Nu transportați produsul de cablu de alimentare.
- Nu folosiți cablu de alimentare pentru a scoate ștecherul din priză.
- Protejați cablu de alimentare de căldură, ulei și muchii ascuțite.
- Conectați produsul numai la o priză cu dispozitiv de protecție contra curenților vagabonzi (întrerupător RCD) cu un curent de declanșare de maximum 30 mA.

### ● **Riscuri reziduale**

- Chiar dacă operați și manevrați acest produs conform prescripțiilor, există unele pericole remanente. În funcție de modul constructiv și modelul acestui produs, pot să apară următoarele pericole:
  - Răniri prin tăiere,
  - Lezări ale auzului dacă nu se poartă protecție pentru auz potrivită,

- Îmbolnăviri care rezultă din trepidațiile mâinii-brațului, dacă produsul este folosit o perioadă lungă de timp, sau nu este condus și întreținut corect.

### **⚠️ AVERTISMENT!**

- ▶ Acest produs generează un câmp electromagnetic în timpul funcționării, care în anumite circumstanțe poate afecta implanturile medicale active sau pasive. Pentru a reduce riscul rănilor grave sau mortale, recomandăm ca persoanele cu implanturi medicale să consulte medicul și producătorul implantului medical înainte de a opera produsul.

### ● **Instalarea**

#### **⚠️ AVERTISMENT! Risc de rănire!**



Decuplați produsul de la alimentarea cu tensiune înainte de montaj.

**⚠️ ATENȚIE! Există riscul deteriorării produsului!**

- ▶ La montaj, asigurați-vă că cablul dispozitivului [16] nu este prins și are suficient joc.

## ● Montarea/demontarea roților

(Fig. B)

### Montarea roților

1. Scoateți inele de siguranță [14] și șaibele distanțiere [13] de la șasiu [5].
2. Atașați roțile [6] la dreapta și la stânga pe șasiu [5].
3. Introduceți o șaibă distanțieră [13] pe partea dreaptă și pe partea stângă pe șasiu [5].
4. Introduceți un inel de siguranță [14] pe partea dreaptă și pe partea stângă pe șasiu [5].
5. Glisați inelele de siguranță [14] peste capetele șasiului [5].
6. Prindeți câte un capac de roată [15] în roți [6].

Capacele de roată au câte 3 cleme de fixare. Una dintre clemele de fixare are un profil T. Introduceți clema de fixare cu profilul T în orificiul potrivit de pe roată.

### Demontarea roților

1. Prindeți capacele de roată [15]. Scoateți capacele de roată de pe roți [6].
2. Scoateți inelele de siguranță [14] și șaibele distanțiere [13].
3. Scoateți roțile [6] de pe șasiu [5].

## ● Montarea barei mâner

### INDICAȚIE

- ▶ Produsul oferă 3 găuri la bara mâner [1] și barele centrale [3], pentru a regla înălțimea barei mâner.

(Fig. C)

1. Atașați barele centrale [3] la bara inferioară [4]. Utilizați un bolt [11b], o piuliță fluture [11] și o șaibă distanțieră [11a] pentru montare.
2. Atașați bara mâner [1] la barele centrale [3]. Utilizați un bolt [11b], o piuliță fluture [11] și o șaibă distanțieră [11a] pentru montare. Când este instalată corect, capetele mânerului sunt îndreptate în sens invers de partea din față a produsului.
3. Fixați cablul dispozitivului [16] cu clema de cablu [10].

## ● Operarea

### INDICAȚIE

- ▶ Respectați protecția contra zgomotului și reglementările locale.

## ● Înainte de punerea în funcțiune

(Fig. D)

1. Ridicați bara mâner [1] și barele centrale [3].
2. Fixați bara mâner [1] și barele centrale [3] cu piulițe fluture [11].
3. Țineți produsul cu o mână de barele centrale [3].
4. Eliberați blocarea șasiului [20] trăgând de inel.
5. Lăsați blocarea șasiului [20] să se fixeze într-una din pozițiile de lucru [17] [18a] [18b].

Poziție de lucru	Descriere
[17]	<input type="checkbox"/> Fără limitare în adâncime

Poziție de lucru	Descriere
18a) 18b)	<ul style="list-style-type: none"> <li><input type="checkbox"/> Cu limitare în adâncime</li> <li><input type="checkbox"/> Aceste două poziții de lucru sunt potrivite numai pentru solul deja prelucrat/moale.</li> </ul>

## ● Pornirea/oprirea

### ⚠ AVERTISMENT! Risc de rănire!

- ▶ După oprire, cuțitele [7] se mai rotesc câteva secunde. Nu atingeți niciodată cuțitele care se rotesc.

### INDICAȚIE

- ▶ Înainte de pornirea produsului: Aveți grijă ca produsul să nu atingă obiecte. Țineți bine produsul cu ambele mâini.

(Fig. E)

1. Introduceți ștecherul [2] într-un cablu prelungitor potrivit (neinclus).
2. Formați o buclă de la capătul cablului prelungitor. Atașați bucla la descărcarea de tracțiune [12].
3. Conectați cablul prelungitor la o priză.
4. **Pornirea:**
  - Țineți apăsat butonul de deblocare [21].
  - Țineți apoi apăsat întrerupătorul pornit/oprit [22].
  - Eliberați butonul de deblocare [21].
  - Cuțitele [7] încep să se rotească și să sape în pământ.
5. **Oprirea:** Eliberați întrerupătorul pornit/oprit [22].

## ● Indicații de lucru

### ⚠ AVERTISMENT! Risc de rănire!

- ▶ Țineți produsul întotdeauna cu ambele mâini în timpul lucrului.
- ▶ Țineți picioarele departe de cuțite [7].
- ▶ Aveți grijă când mergeți înapoi. Există riscul de împiedicare.

### ⚠ AVERTISMENT! Risc de rănire!



Opriți produsul după lucru și pentru transport. Decuplați produsul de la alimentarea cu tensiune. Așteptați până când cuțitele [7] se opresc.

### ⚠ PRECAUȚIE! Risc de arsuri!



Nu atingeți cutia de viteze [8]. Cutia de viteze poate deveni fierbinte după ce a lucrat mult timp.

### INDICAȚIE

- ▶ Urmați instrucțiunile de mai jos pentru a evita rănirea și deteriorarea produsului.
- Nu ridicați și nu trageți niciodată produsul în timp ce motorul funcționează.
- Ridicați produsul pentru a-l transporta pe suprafețe solide (de ex. gresie, scări).
- Ghidați produsul pe sol la viteza mersului pe jos în cele mai drepte căi posibile.
- Întotdeauna lucrați îndepărtându-vă de priză. Asigurați-vă că cablul prelungitor nu ajunge în apropiere de cuțite [7].

- **Protecția la suprasarcină:** La suprasarcină, motorul oprește automat. Produsul este din nou gata de funcționare numai după răcirea completă. Înainte de a continua lucrul, este necesar să deconectați scurt produsul de la alimentarea electrică.

## ● Demontarea cuțitelor exterioare

### ⚠ **ATENȚIE! Există riscul deteriorării produsului!**

- ▶ Demontați cuțitele [7] exterioare doar în perechi pentru a evita deteriorarea produsului din cauza dezechilibrului.

### INDICAȚIE

- ▶ Puteți demonta cele 2 cuțite [7] exterioare, dacă este necesar, pentru a reduce lățimea de lucru.

(Fig. F)

1. Trageți clema de siguranță peste bolt [26]. Scoateți boltul.
2. Scoateți partea exterioară a cuțitului [7] din axul de antrenare [23].

## ● Curățare și întreținere

### ⚠ **AVERTISMENT! Pericol de rănire și electrocutare!**



Opriti produsul înainte de toate lucrările de întreținere și curățare. Decuplați produsul de la alimentarea cu tensiune. Așteptați până când cuțitele [7] se opresc.

### ⚠ **AVERTISMENT! Risc de rănire!**



La lucrările de curățare și de întreținere, purtați mănuși de protecție pentru a evita tăieturile.

### ⚠ **AVERTISMENT! Risc de electrocutare și risc de deteriorare a produsului!**

- ▶ Nu stropiți produsul cu apă. Nu curățați niciodată produsul sub jet de apă.

### INDICAȚIE

- ▶ Pentru lucrări de reparații și întreținere care nu sunt descrise în aceste instrucțiuni de utilizare, vă rugăm să contactați centrul nostru de service (vezi „Service”).
  - ▶ Utilizați numai piese originale (vezi „Piese de schimb/accesorii”).
  - ▶ Efectuați următoarele operații de întreținere și curățare înainte și după fiecare utilizare. Acest lucru asigură o utilizare îndelungată și fiabilă a produsului.
- Nu folosiți detergenți, resp. solvenți.
  - Înainte de fiecare utilizare:
    - Verificați produsul pentru defecte vizibile, cum ar fi piese slăbite, uzate sau deteriorate.
    - Verificați montarea strânsă a tuturor piulițelor, bolturilor și șuruburilor.
    - Verificați capacele și dispozitivele de protecție cu privire la deteriorări și poziție corectă. Înlocuiți-le dacă este cazul.
  - După fiecare utilizare:
    - Curățați bine produsul. Păstrați produsul întotdeauna curat.

- Îndepărtați pământul și murdăria lipită din cuțite [7], axul de antrenare [23], din carcasă și fantele de ventilație. Folosiți o perie sau o cârpă uscată.
- Pulverizați sau frecați cuțitele [7] cu un ulei biodegradabil.
- Îndepărtați mizeria de pe bara mâner [1] cu o cârpă umedă.

## ● Schimbarea cuțitelor

### ⚠️ ATENȚIE! Există riscul deteriorării produsului!

- ▶ Produsul este echipat cu 6 cuțite [7] (2 simple și 2 duble). Schimbați cuțitele doar în perechi pentru a evita deteriorarea produsului din cauza dezechilibrului.

(Fig. F)

1. Trageți clema de siguranță peste bolt [26]. Scoateți boltul.
2. Scoateți partea exterioară a cuțitului [7] din axul de antrenare [23].
3. Desfaceți piulița cu autoblocare [24] de la șurubul hexagonal [25].
4. Scoateți partea interioară a cuțitului [7] din axul de antrenare [23].
5. Pulverizați sau frecați axul de antrenare [23] cu un ulei biodegradabil.
6. Glisați noile cuțite [7] pe axul de antrenare [23]. Găurile din axul cuțitului trebuie aliniate cu găurile din axul de antrenare.  
Atenție la sensul de rotație corect al cuțitului (fig. G). Sensul de rotație este indicat de o săgeată pe carcasa produsului.
7. Glisați șurubul hexagonal [25] prin orificiul aflat mai aproape de cutia de viteze [8].
8. Înșurubați o nouă piuliță cu autoblocare [24] (dimensiune: M8; neinclusă).

9. Glisați bolturile [26] prin orificiul exterior. Fixați boltul cu clema lui de siguranță.  
Montați clema de siguranță a boltului astfel încât să se închidă în sens opus celui de rotație a cuțitelor [7].

## ● Transportul

(Fig. D)

1. Țineți produsul cu o mână de barele centrale [3].
2. Eliberați blocarea șasiului [20] trăgând de inel.
3. Lăsați blocarea șasiului [20] să se fixeze în poziție de transport [19].

## ● Depozitarea

- Lăsați motorul să se răcească înainte de a parca produsul într-un spațiu închis.
- Păstrați produsul curat, uscat și nu la îndemâna copiilor.
- Nu înfășurați produsul cu saci de nailon, deoarece se poate forma umezeală.

## ● Pierea produsului

### ⚠️ AVERTISMENT! Risc de rănire!

- ▶ Nu folosiți produsul cu bara mâner [1] pliată.

### INDICAȚIE

- ▶ Pentru a economisi spațiu, puteți plia produsul.

(Fig. D)

1. Desfaceți piulițele fluture [11]. Pliati bara mâner [1] și barele centrale [3]. Nu pliați cablul de alimentare [2] și cablul dispozitivului [16].
2. Eliberați blocarea șasiului [20] trăgând de inel.
3. Lăsați blocarea șasiului [20] să se fixeze în poziție de transport [19].

## ● **Piese de schimb/accesorii**

- Clienții pot achiziționa piese de schimb și accesorii compatibile prin [www.optimex-shop.com](http://www.optimex-shop.com).

- Țineți numărul de comandă pregătit pentru comanda dvs.
- Puteți plasa comenzi numai online.
- Pentru mai multe informații, contactați linia telefonică de asistență Lidl-Service (vezi „Service”).

## ● **Remediarea defecțiunilor**

Problemă	Cauză posibilă	Remediere
Produsul nu pornește.	Produsul nu este alimentat cu curent.	Verificați priza, cablul de alimentare cu ștecher <b>2</b> , cablul dispozitivului <b>16</b> , cablul prelungitorului și siguranța rețelei.
	Componentele sunt uzate sau defecte: <ul style="list-style-type: none"> <li>□ Buton de deblocare <b>21</b></li> <li>□ Întrerupător pornit/oprit <b>22</b></li> <li>□ Perii de cărbune</li> <li>□ Motor</li> </ul>	Adresați-vă centrului nostru de service pentru o reparație (vezi „Service”).
Produsul emite zgomote neobișnuite.	Cuțitele <b>7</b> sunt blocate.	Eliminați blocajele de pe cuțite <b>7</b> .
	Cuțitele <b>7</b> sunt deteriorate.	Schimbați cuțitele <b>7</b> (vezi „Schimbarea cuțitelor”).
	Șuruburile, piulițele și bolțurile sunt slăbite sau uzate.	Verificați toate șuruburile, piulițele și bolțurile pentru o fixare bună și strângeți-le din nou, dacă este necesar. Dacă zgomotul persistă, contactați centrul nostru de service (vezi „Service”).
Performanța produsului este slabă.	Cuțitele <b>7</b> au fost montate incorect.	Montați în mod corespunzător cuțitele <b>7</b> (vezi „Schimbarea cuțitelor”).
	Cuțitele <b>7</b> sunt boante sau deteriorate.	Schimbați cuțitele <b>7</b> (vezi „Schimbarea cuțitelor”).
Produsul vibrează puternic.	Cuțitele <b>7</b> sunt deteriorate.	Schimbați cuțitele <b>7</b> (vezi „Schimbarea cuțitelor”).
	Adâncimea de lucru este prea mică.	Selectați o altă poziție de lucru (consultați „Înainte de punerea în funcțiune”).

## ● **Înlăturare**

Ambalajul este produs din material ecologice care pot fi eliminate la punctele locale de reciclare.



Respectați marcajul materialelor de ambalaj pentru eliminarea deșeurilor, acestea sunt marcate de abrevierile (a) și cifrele (b) cu următoarea semnificație: 1–7: plastice/20–22: hârtie și carton/80–98: substanțe de conexiune.

### **Produsul:**



Puteți obține informații despre posibilitățile de eliminare a produsului de la administrația locală.



Pentru a proteja mediul înconjurător nu eliminați produsul dumneavoastră la gunoierul menajer atunci când nu mai poate fi folosit, ci predați-l la un punct de colectare. Vă puteți informa cu privire la punctele de colectare și orarul acestora de la administrația competentă.

## ● **Garanție**

Produsul a fost fabricat cu atenție, conform unor standarde stricte de calitate și verificat temeinic înainte de livrare. În caz de defecțiuni de material sau de fabricație aveți drepturi legale față de vânzătorul produsului. Drepturile dumneavoastră legale nu sunt limitate în niciun fel de garanția menționată mai jos.

Garanția pentru aceste produs este 3 ani începând de la data achiziției. Durata garanției începe la data achiziției. Păstrați chitanța originală la un loc sigur, deoarece acest document este necesar pentru dovada achiziției.

Toate defecțiunile sau deteriorările care sunt deja existente la momentul achiziției, trebuie anunțate imediat după despachetarea produsului.

Dacă în decurs de 3 ani de la achiziția produsului apare un defect de material sau de fabricație, vă reparăm sau înlocuim gratuit produsul la alegerea noastră. Durata de garanție nu se prelungește după aprobarea unei cerințe de garanție. Aceasta este valabil și pentru piesele schimbate și reparate.

Această garanție se stinge dacă produsul este deteriorat, utilizat sau întreținut în mod necorespunzător.

Garanția acoperă defectele de material și de producție. Această garanție nu acoperă piesele componente ale produsului, care prezintă urme normale de uzură și care sunt considerate piese de schimb (de ex.: baterii, acumulatori, furtunuri, cartușe de vopsea) și nici deteriorările la nivelul pieselor casante, de exemplu întrerupătoare sau piese fabricate din sticlă.

Timpul de nefuncționare din cauza lipsei de conformitate apărute în cadrul termenului de garanție prelungește termenul de garanție legală de conformitate și cel al garanției comerciale și curge, după caz, din momentul la care a fost adusă la cunoștința vânzătorului lipsa de conformitate a produsului sau din momentul prezentării produsului la vânzător/unitatea de service până la aducerea produsului în stare de utilizare normală și, respectiv, al notificării în scris în vederea ridicării produsului sau predării efective a produsului către consumator.

Produsele de folosință îndelungată care înlocuiesc produsele defecte în cadrul termenului de garanție vor beneficia de un nou termen de garanție care curge de la data preschimbării produsului.

## ● Modul de desfășurare în caz de garanție

Pentru a putea asigura o procesare rapidă a cererii dumneavoastră, vă rugăm să urmați următoarele indicații:

Vă rugăm să țineți la îndemână bonul de casă și numărul articolului (IAN 465806\_2404) ca dovadă pentru achiziția dumneavoastră.

Vă rugăm să luați numărul de produs de pe plăcuța cu tipul de construcție de pe produs, gravura de pe produs, pagina principală a instrucțiunii de utilizare (jos, stânga) sau de pe spatele sau fundul produsului.

În cazul în care, apar erori de funcționare sau alte defecțiuni, contactați mai întâi prin telefon sau prin e-mail, departamentul de service menționat în continuare.

Dumneavoastră puteți să expediați atunci un produs considerat ca fiind defect, adăugând chitanța de plată (bonul de casă) și menționând, în ce constă defecțiunea și când a apărut aceasta, fără cheltuieli poștale, la adresa de service comunicată.



La parkside-diy.com puteți să vedeți și să descărcați acest manual și multe altele. Cu acest cod QR ajungeți direct la parkside-diy.com. Selectați țara dumneavoastră și căutați manualele

de utilizare prin motorul de căutare. Dacă introduceți numărul de articol (IAN) 465806\_2404 ajungeți la manualul de utilizare pentru articolul dumneavoastră.

## ● Service

 **Service România**

Tel.: 0800890239

E-Mail: owim@lidl.ro



Marcaj Sârb De Conformitate

## ● Declarația UE de conformitate

### DECLARAȚIA UE DE CONFORMITATE (Nr. 465806\_2404)

IAN: 465806\_2404  
Identificarea produsului: "PARKSIDE" Motosapă electrică  
Numărul de model: HG12068

Obiectul declarației descris mai sus este în conformitate cu legislația relevantă de armonizare a Uniunii:

Directiva 2006/42/CE
Directiva 2000/14/CE
Directiva 2014/30/UE
Directiva 2011/65/UE cu toate modificările aferente

Trimiteri la standardele armonizate sau trimiteri la alte specificații tehnice relevante în legătură cu care se declară conformitatea:

<b>Nr./Părți</b>
Directiva 2006/42/CE
EN 62841-1:2015/A11:2022
EN 709:1997/A4:2009
Directiva 2014/30/UE
EN IEC 55014-1:2021
EN IEC 55014-2:2021
EN IEC 61000-3-2:2019/A1:2021
EN 61000-3-3:2013/A2:2021

Obiectul declarației descris mai sus este conform Directivei 2011/65/UE a Parlamentului European și a Consiliului din 8 iunie 2011 privind restricțiile de utilizare a anumitor substanțe periculoase în echipamentele electrice și electronice:

<b>Nr./Părți</b>
EN IEC 63000:2018

Procedura de evaluare a conformității/numele și adresa organismului notificat, dacă este cazul: Annex VI, TÜV SÜD Industrie Service GmbH (NB 0036), Westendstraße 199, 80686 München, Germany

Nivel de putere acustică măsurat pe un echipament reprezentativ pentru acest tip : 91.3 dB(A)

Nivel de putere acustică garantat pentru acest echipament: 93 dB(A)



Deținătorul documentației tehnice: OWIM GmbH & Co.KG

Semnat pentru și în numele:

**OWIM GmbH & Co. KG, Stiftsbergstraße 1, 74167 Neckarsulm, Germania**

Prezenta declarație de conformitate este emisă pe răspunderea exclusivă a producătorului.

Traducerea originalului declarației de conformitate









Neckarsulm	16.09.2024		
Locul	Data	ppa. Stefan Haensel	ppa. Jens Buchheim
		Procurist	Procurist







RO



<b>Liste der verwendeten Piktogramme/Symbole</b> .....	Seite	92
<b>Einleitung</b> .....	Seite	93
Bestimmungsgemäße Verwendung .....	Seite	93
Lieferumfang .....	Seite	94
Teilebeschreibung .....	Seite	94
Funktionsbeschreibung .....	Seite	94
Technische Daten .....	Seite	95
<b>Sicherheitshinweise</b> .....	Seite	96
Allgemeine Sicherheitshinweise für Elektrowerkzeuge .....	Seite	96
Sicherheitshinweise für Motorhacken .....	Seite	99
Restrisiken .....	Seite	105
<b>Montage</b> .....	Seite	106
Räder montieren/demontieren .....	Seite	106
Griffholm montieren .....	Seite	107
<b>Bedienung</b> .....	Seite	107
Vor der Inbetriebnahme .....	Seite	107
Ein-/Ausschalten .....	Seite	107
<b>Arbeitshinweise</b> .....	Seite	108
Äußere Hackmesser demontieren .....	Seite	108
<b>Reinigung und Wartung</b> .....	Seite	109
Hackmesser wechseln .....	Seite	109
<b>Transport</b> .....	Seite	110
<b>Lagerung</b> .....	Seite	110
Produkt zusammenklappen .....	Seite	110
<b>Ersatzteile/Zubehör</b> .....	Seite	110
<b>Fehlerbehebung</b> .....	Seite	111
<b>Entsorgung</b> .....	Seite	111
<b>Garantie</b> .....	Seite	112
Abwicklung im Garantiefall .....	Seite	112
<b>Service</b> .....	Seite	113
<b>EU-Konformitätserklärung</b> .....	Seite	114

## Liste der verwendeten Piktogramme/Symbole

	<p><b>GEFAHR!</b> – Bezeichnet eine Gefahr mit hohem Risikograd, die, wenn sie nicht vermieden wird, den Tod oder eine schwere Verletzung zur Folge hat (z. B. Erstickungsgefahr)</p>	  	<p>Lesen Sie die Bedienungsanleitung.</p>
	<p><b>WARNUNG!</b> – Bezeichnet eine Gefahr mit mittlerem Risikograd, die, wenn sie nicht vermieden wird, den Tod oder eine schwere Verletzung zur Folge haben kann (z. B. Stromschlagrisiko)</p>	 	<p>Vorsicht! Heiße Oberfläche. Es besteht Verbrennungsrisiko.</p> <p>Achtung! Schützen Sie das Produkt vor Regen und Nässe.</p>
	<p><b>VORSICHT!</b> – Bezeichnet eine Gefahr mit niedrigem Risikograd, die, wenn sie nicht vermieden wird, eine leichte bis mäßige Verletzung zur Folge haben kann (z. B. Verbrennungsgefahr)</p>	 	<p>Tragen Sie Schutzhandschuhe!</p> <p>Tragen Sie Sicherheitsschuhe!</p>
	<p><b>ACHTUNG!</b> – Warnt vor möglichen Sachschäden (z. B. Kurzschlussgefahr)</p>		<p>Tragen Sie eine Schutzbrille!</p>
 	<p>Vorsicht! Schalten Sie das Produkt aus und trennen Sie es von der Stromversorgung, bevor Sie Reinigungs- oder Wartungsarbeiten durchführen.</p>	 	<p>Gefahr! Rotierendes Werkzeug. Die Hackmesser [7] laufen nach, nachdem das Produkt ausgeschaltet wurde. Warten Sie, bis die Hackmesser stillstehen.</p>
 	<p>Gefahr durch beschädigte Anschlussleitung [2]! Halten Sie die Anschlussleitung von den Hackmessern [7] fern.</p>	 	<p>Verletzungsgefahr durch weggeschleuderte Teile! Halten Sie umstehende Personen aus dem Gefahrenbereich fern.</p>

	Ziehen Sie den Netzstecker <span style="border: 1px solid black; padding: 0 2px;">2</span> aus der Steckdose.		Laufrichtung
	Schalleistungspegel $L_{WA}$ in dB		Schutzklasse II (Doppelisolierung)
	Das CE-Zeichen bestätigt Konformität mit den für das Produkt zutreffenden EU-Richtlinien.	 	Sicherheitshinweise Handlungsanweisungen

## **ELEKTRO-BODENHACKE**

### ● **Einleitung**

Wir beglückwünschen Sie zum Kauf Ihres neuen Produkts. Sie haben sich damit für ein hochwertiges Produkt entschieden. Die Bedienungsanleitung ist Teil dieses Produkts. Sie enthält wichtige Hinweise für Sicherheit, Gebrauch und Entsorgung. Machen Sie sich vor der Benutzung des Produkts mit allen Bedien- und Sicherheitshinweisen vertraut. Benutzen Sie das Produkt nur wie beschrieben und für die angegebenen Einsatzbereiche. Händigen Sie alle Unterlagen bei Weitergabe des Produkts an Dritte mit aus.

### ● **Bestimmungsgemäße Verwendung**

- Das Produkt ist zum Hacken und Zerkleinern grobscholligen Lehm- bodens sowie zur Einarbeitung von Dünger, Torf und Kompost bestimmt.
- Das Produkt ist zur Verwendung durch Erwachsene bestimmt. Kinder sowie Personen, die mit dieser Bedienungsanleitung nicht vertraut sind, dürfen das Produkt nicht verwenden.
- Verwenden Sie das Produkt nicht bei Regen oder feuchter Umgebung.

- Andere Verwendungen oder Veränderungen des Produkts gelten als nicht bestimmungsgemäß und können zu Risiken wie Lebensgefahr, Verletzungen und Beschädigungen führen.
- Für aus bestimmungswidriger Verwendung entstandene Schäden übernimmt der Hersteller keine Haftung.
- Der Betreiber oder Benutzer des Produkts ist für Unfälle oder Personen- und/oder Sachschäden an Dritten oder deren Eigentum verantwortlich.
- Das Produkt ist ausschließlich für den privaten Gebrauch bestimmt.
- Das Produkt ist nicht für den gewerblichen Einsatz oder für ähnliche Einsatzbereiche bestimmt.
- Beachten Sie alle anwendbaren lokalen Sicherheitsvorschriften, Normen und Verordnungen. Die Verwendung von lärmenden Elektrowerkzeugen kann gemäß nationalen oder lokalen Vorschriften nur zu bestimmten Zeiten erlaubt sein.

## ● Lieferumfang

### **⚠ WARNUNG!**

- ▶ Das Produkt und die Verpackungsmaterialien sind kein Kinderspielzeug! Kinder dürfen nicht mit Kunststoffbeuteln, Folien und Kleinteilen spielen! Es besteht Verschluckungs- und Erstickungsgefahr!

Überprüfen Sie nach dem Auspacken des Produkts, ob die Lieferung vollständig ist und alle Teile in ordnungsgemäßem Zustand sind. Entfernen Sie vor der Verwendung sämtliche Verpackungsmaterialien.

- 1 Elektro-Bodenhacke
- 2 Mittelholme
- 2 Räder mit Radkappe
- 2 Sicherungsringe (vormontiert)
- 2 Unterlegscheiben (zur Montage der Räder, vormontiert)
- 4 Bolzen
- 4 Flügelmuttern
- 4 Unterlegscheiben (zur Montage der Mittelholme)
- 1 Kabelklemme
- 1 Bedienungsanleitung

## ● Teilebeschreibung

Schlagen Sie vor dem Lesen die Seiten mit den Abbildungen auf und machen Sie sich mit allen Funktionen des Produkts vertraut.

(Abb. A)

- 1** Griffholm
- 2** Anschlussleitung mit Netzstecker
- 3** Mittelholm
- 4** Unterer Holm
- 5** Fahrgestell
- 6** Rad
- 7** Hackmesser
- 8** Getriebe
- 9** Motorgehäuse

- 10** Kabelklemme
- 11** Flügelmutter
- 12** Zugentlastung

(Abb. B)

- 13** Unterlegscheibe
- 14** Sicherungsring
- 15** Radkappe

(Abb. C)

- 11a** Unterlegscheibe
- 11b** Bolzen
- 16** Gerätekabel

(Abb. D)

- 17** Arbeitsposition (ohne Tiefenbegrenzung)
- 18a** Arbeitsposition (mit Tiefenbegrenzung)
- 18b** Arbeitsposition (mit Tiefenbegrenzung)
- 19** Transportposition
- 20** Fahrgestellverriegelung

(Abb. E)

- 21** Entriegelungstaste
- 22** Ein-/Aus-Schalter

(Abb. F)

- 23** Antriebswelle
- 24** Mutter (selbstsichernd)
- 25** Sechskantschraube
- 26** Bolzen (mit Sicherungsklammer)

## ● Funktionsbeschreibung

- Das Produkt ist mit einem wartungsfreien Elektromotor und einem Getriebe **8** mit Ölbad schmierung ausgestattet.
- Als Schneideinrichtung verfügt das Produkt über 6 rotierende, gehärtete Hackmesser **7**, die selbsttätig in den Boden eindringen.
- Der Griffholm **1** ist zur platzsparenden Lagerung klappbar.

## ● Technische Daten

<b>Elektro-Bodenhacke</b>	<b>PEBH 1500 B2</b>
Aufnahmeleistung des Motors (P):	1500 W
Nenneingangsspannung (U):	230 V~, 50 Hz
Leerlaufdrehzahl ( $n_0$ ):	380 min <sup>-1</sup>
Schutzklasse:	II/□
Schutzart:	IPX4
Arbeitsbreite:	max. 40 cm
Arbeitstiefe:	max. 20 cm
Anzahl der Hackmesser:	6
Gewicht (m)	11,1 kg

### Geräuschemissionswerte

Schalldruckpegel $L_{pA}$ :	81,2 dB
Unsicherheit $K_{pA}$ :	3,0 dB
Schalleistungspegel $L_{WA}$ Gemessen:	91,3 dB
Garantiert:	93,0 dB
Unsicherheit $K_{WA}$ :	2 dB

### Schwingung am Handgriff

Schwingung $a_{HW}$ :	< 2,5 m/s <sup>2</sup>
Unsicherheit K:	1,5 m/s <sup>2</sup>

#### HINWEIS

- ▶ Geräusch- und Schwingungswerte wurden entsprechend den in der Konformitätserklärung genannten Normen und Bestimmungen ermittelt.

#### HINWEIS

- ▶ Der angegebene Schwingungsgesamtwert und der angegebene Geräuschemissionswert sind nach einem genormten Prüfverfahren gemessen worden und können zum Vergleich eines Elektrowerkzeugs mit einem anderen verwendet werden.
- ▶ Der angegebene Schwingungsgesamtwert und der angegebene Geräuschemissionswert können auch zu einer vorläufigen Einschätzung der Belastung verwendet werden.

#### ⚠ WARNUNG!

- ▶ Die Schwingungs- und Geräuschemissionen können während der tatsächlichen Benutzung des Elektrowerkzeugs von den Angabewerten abweichen, abhängig von der Art und Weise, in der das Elektrowerkzeug verwendet wird, insbesondere, welche Art von Werkstück bearbeitet wird.
- ▶ Es ist notwendig, Sicherheitsmaßnahmen zum Schutz des Bedieners festzulegen, die auf einer Abschätzung der Schwingungsbelastung während der tatsächlichen Benutzungsbedingungen beruhen (hierbei sind alle Anteile des Betriebszyklus zu berücksichtigen, beispielsweise Zeiten, in denen das Elektrowerkzeug abgeschaltet ist, und solche, in denen es zwar eingeschaltet ist, aber ohne Belastung läuft).



## Sicherheitshinweise

**MACHEN SIE SICH VOR DER BENUTZUNG DES PRODUKTES MIT ALLEN SICHERHEITS- UND BEDIENHINWEISEN VERTRAUT! WENN SIE DIESES PRODUKT AN ANDERE WEITERGEBEN, GEBEN SIE AUCH ALLE DOKUMENTE WEITER!**

Im Falle von Schäden aufgrund der Nichteinhaltung dieser Bedienungsanleitung erlischt Ihr Garantieanspruch! Für Folgeschäden wird keine Haftung übernommen! Im Falle von Sach- oder Personenschäden aufgrund einer unsachgemäßen Benutzung oder Nichteinhaltung der Sicherheitshinweise wird keine Haftung übernommen!

## ● Allgemeine Sicherheitshinweise für Elektrowerkzeuge

### **WARNUNG!**

- ▶ **Lesen Sie alle Sicherheitshinweise, Anweisungen, Bebilderungen und technischen Daten, mit denen dieses Elektrowerkzeug versehen ist.** Versäumnisse bei der Einhaltung der nachfolgenden Anweisungen können elektrischen Schlag, Brand und/oder schwere Verletzungen verursachen.

**Bewahren Sie alle Sicherheitshinweise und Anweisungen für die Zukunft auf.**

Der in den Sicherheitshinweisen verwendete Begriff „Elektrowerkzeug“ bezieht sich auf netzbetriebene Elektrowerkzeuge (mit Netzleitung) oder auf akkubetriebene Elektrowerkzeuge (ohne Netzleitung).

### **Arbeitsplatzsicherheit**

- 1) **Halten Sie Ihren Arbeitsbereich sauber und gut beleuchtet.** Unordnung oder unbeleuchtete Arbeitsbereiche können zu Unfällen führen.
- 2) **Arbeiten Sie mit dem Elektrowerkzeug nicht in explosionsgefährdeter Umgebung, in der sich brennbare Flüssigkeiten, Gase oder Stäube befinden.** Elektrowerkzeuge erzeugen Funken, die den Staub oder die Dämpfe entzünden können.
- 3) **Halten Sie Kinder und andere Personen während der Benutzung des Elektrowerkzeugs fern.** Bei Ablenkung können Sie die Kontrolle über das Elektrowerkzeug verlieren.

## Elektrische Sicherheit

- 1) **Der Anschlussstecker des Elektrowerkzeuges muss in die Steckdose passen. Der Stecker darf in keiner Weise verändert werden. Verwenden Sie keine Adapterstecker gemeinsam mit schutzgeerdeten Elektrowerkzeugen.** Unveränderte Stecker und passende Steckdosen verringern das Risiko eines elektrischen Schlages.
- 2) **Vermeiden Sie Körperkontakt mit geerdeten Oberflächen wie von Rohren, Heizungen, Herden und Kühlschränken.** Es besteht ein erhöhtes Risiko durch elektrischen Schlag, wenn Ihr Körper geerdet ist.
- 3) **Halten Sie Elektrowerkzeuge von Regen oder Nässe fern.** Das Eindringen von Wasser in ein Elektrowerkzeug erhöht das Risiko eines elektrischen Schlages.
- 4) **Zweckentfremden Sie die Anschlussleitung nicht, um das Elektrowerkzeug zu tragen, aufzuhängen oder um den Stecker aus der Steckdose zu ziehen. Halten Sie die Anschlussleitung fern von Hitze, Öl, scharfen Kanten oder sich bewegenden Geräteteilen.** Beschädigte oder verwickelte Anschlussleitungen erhöhen das Risiko eines elektrischen Schlages.
- 5) **Wenn Sie mit einem Elektrowerkzeug im Freien arbeiten, verwenden Sie nur Verlängerungskabel, die auch für den Außenbereich geeignet sind.** Die Anwendung eines für den Außenbereich geeigneten Verlängerungskabels verringert das Risiko eines elektrischen Schlages.

- 6) **Wenn der Betrieb des Elektrowerkzeuges in feuchter Umgebung nicht vermeidbar ist, verwenden Sie einen Fehlerstromschutzschalter.** Der Einsatz eines Fehlerstromschutzschalters vermindert das Risiko eines elektrischen Schlages.

## Sicherheit von Personen

- 1) **Seien Sie aufmerksam, achten Sie darauf, was Sie tun, und gehen Sie mit Vernunft an die Arbeit mit einem Elektrowerkzeug. Benutzen Sie kein Elektrowerkzeug, wenn Sie müde sind oder unter dem Einfluss von Drogen, Alkohol oder Medikamenten stehen.** Ein Moment der Unachtsamkeit beim Gebrauch des Elektrowerkzeuges kann zu ernsthaften Verletzungen führen.
- 2) **Tragen Sie persönliche Schutzausrüstung und immer eine Schutzbrille.** Das Tragen persönlicher Schutzausrüstung, wie Staubmaske, rutschfeste Sicherheitsschuhe, Schutzhelm oder Gehörschutz, je nach Art und Einsatz des Elektrowerkzeuges, verringert das Risiko von Verletzungen.
- 3) **Vermeiden Sie eine unbeabsichtigte Inbetriebnahme. Vergewissern Sie sich, dass das Elektrowerkzeug ausgeschaltet ist, bevor Sie es an die Stromversorgung und/oder den Akku anschließen, es aufnehmen oder tragen.** Wenn Sie beim Tragen des Elektrowerkzeuges den Finger am Schalter haben oder das Elektrowerkzeug eingeschaltet an die Stromversorgung anschließen, kann dies zu Unfällen führen.
- 4) **Entfernen Sie Einstellwerkzeuge oder Schraubenschlüssel, bevor Sie das Elektrowerkzeug einschalten.**

- Ein Werkzeug oder Schlüssel, der sich in einem drehenden Teil des Elektrowerkzeugs befindet, kann zu Verletzungen führen.
- 5) **Vermeiden Sie eine abnormale Körperhaltung. Sorgen Sie für einen sicheren Stand und halten Sie jederzeit das Gleichgewicht.** Dadurch können Sie das Elektrowerkzeug in unerwarteten Situationen besser kontrollieren.
  - 6) **Tragen Sie geeignete Kleidung. Tragen Sie keine weite Kleidung oder Schmuck. Halten Sie Haare, Kleidung und Handschuhe fern von sich bewegenden Teilen.** Lockere Kleidung, Schmuck oder lange Haare können von sich bewegenden Teilen erfasst werden.
  - 7) **Wenn Staubabsaug- und -auffang-einrichtungen montiert werden können, vergewissern Sie sich, dass diese angeschlossen sind und richtig verwendet werden.** Die Verwendung einer Staubabsaugung kann Gefährdungen durch Staub verringern.
  - 8) **Wiegen Sie sich nicht in falscher Sicherheit und setzen Sie sich nicht über die Sicherheitsregeln für Elektrowerkzeuge hinweg, auch wenn Sie nach vielfachem Gebrauch mit dem Elektrowerkzeug vertraut sind.** Achtloses Handeln kann binnen Sekundenbruchteilen zu schweren Verletzungen führen.
- 2) **Benutzen Sie kein Elektro-werkzeug, dessen Schalter defekt ist.** Ein Elektrowerkzeug, das sich nicht mehr ein- oder ausschalten lässt, ist gefährlich und muss repariert werden.
  - 3) **Ziehen Sie den Stecker aus der Steckdose und/oder entfernen Sie einen abnehmbaren Akku, bevor Sie Geräteein-stellungen vornehmen, Einsatz-werkzeugteile wechseln oder das Elektrowerkzeug weglegen.** Diese Vorsichtsmaßnahme verhindert den unbeabsichtigten Start des Elektro-werkzeuges.
  - 4) **Bewahren Sie unbenutzte Elektrowerkzeuge außerhalb der Reichweite von Kindern auf. Lassen Sie keine Personen das Elektrowerkzeug benutzen, die mit diesem nicht vertraut sind oder diese Anweisungen nicht gelesen haben.** Elektrowerkzeuge sind gefährlich, wenn sie von unerfahrenen Personen benutzt werden.
  - 5) **Pflegen Sie Elektrowerkzeuge und Einsatzwerkzeuge mit Sorgfalt. Kontrollieren Sie, ob bewegliche Teile einwandfrei funktionieren und nicht klemmen, ob Teile gebrochen oder so beschädigt sind, dass die Funktion des Elektrowerkzeuges beeinträchtigt ist. Lassen Sie beschädigte Teile vor dem Einsatz des Elektrowerkzeugs reparieren.** Viele Unfälle haben ihre Ursache in schlecht gewarteten Elektrowerkzeugen.
  - 6) **Halten Sie Schneidwerkzeuge scharf und sauber.** Sorgfältig gepflegte Schneidwerkzeuge mit scharfen Schneidkanten verklemmen sich weniger und sind leichter zu führen.

### **Verwendung und Behandlung des Elektrowerkzeugs**

- 1) **Überlasten Sie das Elektro-werkzeug nicht. Verwenden Sie für Ihre Arbeit das dafür bestimmte Elektrowerkzeug.** Mit dem passenden Elektrowerkzeug arbeiten Sie besser und sicherer im angegebenen Leistungsbereich.

- 7) **Verwenden Sie Elektrowerkzeug, Zubehör, Einsatzwerkzeuge usw. entsprechend diesen Anweisungen. Berücksichtigen Sie dabei die Arbeitsbedingungen und die auszuführende Tätigkeit.** Der Gebrauch von Elektrowerkzeugen für andere als die vorgesehenen Anwendungen kann zu gefährlichen Situationen führen.
- 8) **Halten Sie Griffe und Griffflächen trocken, sauber und frei von Öl und Fett.** Rutschige Griffe und Griffflächen erlauben keine sichere Bedienung und Kontrolle des Elektrowerkzeugs in unvorhergesehenen Situationen.

### Service

- 1) **Lassen Sie Ihr Elektrowerkzeug nur von qualifiziertem Fachpersonal und nur mit Original-Ersatzteilen reparieren.** Damit wird sichergestellt, dass die Sicherheit des Elektrowerkzeugs erhalten bleibt.

## ● Sicherheitshinweise für Motorhacken

### ⚠ **WARNUNG!**

**Verletzungsrisiko!** Dieses Produkt kann bei unsachgemäßem Gebrauch ernsthafte Verletzungen verursachen. Bevor Sie mit dem Produkt arbeiten, lesen Sie sorgfältig die Bedienungsanleitung. Machen Sie sich mit allen Bedienteilen des Produkts vertraut.

- Dieses Produkt ist nicht dafür bestimmt, durch Personen mit eingeschränkten physischen, sensorischen oder geistigen Fähigkeiten oder Mangel an Erfahrung und/oder Mangel an Wissen benutzt zu werden; es sei denn, sie werden durch eine für ihre Sicherheit zuständige Person beaufsichtigt oder erhalten von ihr Anweisungen, wie das Produkt zu benutzen ist.
- Kinder müssen beaufsichtigt werden, um sicherzustellen, dass sie nicht mit dem Produkt spielen.
- Das Produkt darf nur von ausreichend geschulten Personen betrieben werden.
- Erlauben Sie niemals Kindern und anderen Personen, die nicht mit der Bedienungsanleitung vertraut sind, das Produkt zu verwenden. Örtliche Bestimmungen können das Mindestalter für den Benutzer des Produkts festlegen.

- Verwenden Sie das Produkt niemals, während Personen, insbesondere Kinder, und Haustiere in der Nähe sind.
- Der Betreiber oder Benutzer des Produkts ist für Unfälle oder Personen- und/oder Sachschäden an Dritten oder deren Eigentum verantwortlich.

### **Vorbereitung**

- Machen Sie sich mit der Handhabung des Produkts vertraut.
- Achten Sie auf mögliche Risiken, die aufgrund der Geräuschemission des Produkts während der Arbeit überhört werden können.
- Überprüfen Sie sorgfältig das Gelände, auf dem das Produkt eingesetzt wird. Entfernen Sie Steine, Stöcke, Drähte oder andere Fremdkörper, die vom Produkt erfasst und weggeschleudert werden können.
- Tragen Sie bei der Arbeit stets geeignete Arbeitskleidung, z. B. festes Schuhwerk mit rutschfester Sohle und eine robuste, lange Hose.
- Verwenden Sie das Produkt nicht barfuß oder wenn Sie offene Sandalen tragen.
- Tragen Sie persönliche Schutzausrüstung. Tragen Sie stets eine Schutzbrille. Das Tragen persönlicher Schutzausrüstung, z. B. Staubmaske, rutschfeste Sicherheitsschuhe, Schutzhelm oder Gehörschutz, verringert das Risiko von Verletzungen.
- Schalten Sie zur Vermeidung von Schnittverletzungen das Produkt nur ein, wenn es sich in der Arbeitsposition befindet.
- Führen Sie vor jeder Benutzung eine Sichtprüfung des Produkts durch. Verwenden Sie das Produkt nicht, wenn Sicherheitseinrichtungen (z. B. Entriegelungstaste, Sicherheitsabdeckung), Teile der Schneid-

einrichtung oder Bolzen fehlen, abgenutzt oder beschädigt sind. Prüfen Sie insbesondere die Anschlussleitung und den Ein-/Aus-Schalter auf Beschädigung.

- Tauschen Sie beschädigte Hackmesser und Bolzen nur satzweise aus, um eine Unwucht zu vermeiden.
- Verwenden Sie nur Ersatzteile und Zubehör, die vom Hersteller geliefert und empfohlen werden (siehe „Ersatzteile/ Zubehör“). Der Einsatz von Fremdteilen führt zum sofortigen Verlust des Garantieanspruches.

## Betrieb

### **⚠ WARNUNG!**

**Verletzungsrisiko!** Halten Sie Füße und Hände beim Arbeiten, insbesondere bei der Inbetriebnahme, von den Hackmessern fern.

- Beachten Sie den Lärmschutz und örtliche Vorschriften.

- Verwenden Sie das Produkt nicht zum Zerkleinern von Steinen oder zum Umgraben von Rasenflächen. Ansonsten besteht das Risiko von Produktschäden.
- Verwenden Sie das Produkt nicht bei Regen, bei schlechter Witterung oder in feuchter Umgebung (wie z. B. in der Nähe von Gartenteichen oder Schwimmbecken).
- Arbeiten Sie nur bei Tageslicht oder guter künstlicher Beleuchtung.
- Gehen Sie mit Vernunft an die Arbeit. Arbeiten Sie nicht mit dem Produkt, wenn Sie müde oder unkonzentriert sind oder nach der Einnahme von Alkohol oder Tabletten. Legen Sie immer rechtzeitig eine Arbeitspause ein.
- Achten Sie beim Arbeiten mit dem Produkt auf einen sicheren Stand, insbesondere an Hängen.
- Arbeiten Sie immer quer zum Hang, niemals auf- oder abwärts.

- Seien Sie besonders vorsichtig, wenn Sie die Richtung am Hang ändern.
- Verwenden Sie das Produkt nicht an übermäßig steilen Hängen.
- Falls im abschüssigen Gelände das Risiko des Abrutschens besteht, lassen Sie das Produkt von einer Begleitperson mit einer Stange oder einem Seil halten. Die Begleitperson muss sich oberhalb des Produkts in ausreichendem Abstand zum Produkt befinden.
- Halten Sie das Produkt während der Arbeit immer mit beiden Händen fest.
- Führen Sie das Produkt nur im Schritttempo.
- Achten Sie darauf, dass die Griffe trocken und sauber sind.
- Seien Sie vorsichtig beim Rückwärtsgehen. Es besteht das Risiko des Stolperns.
- Seien Sie besonders vorsichtig, wenn Sie das Produkt wenden oder zu sich heranziehen.
- Falls die Hackmesser durch einen Fremdkörper (z. B. Wurzel) blockiert werden, schalten Sie das Produkt aus und ziehen Sie den Netzstecker. Entfernen Sie den Fremdkörper, bevor Sie das Produkt wieder in Betrieb nehmen.
- Überlasten Sie das Produkt nicht. Verwenden Sie keine leistungsschwachen Geräte für schwere Arbeiten.
- Verwenden Sie das Produkt nicht für Zwecke, für die es nicht vom Hersteller bestimmt ist.
- Vermeiden Sie Produktschäden. Bringen Sie keine Zusatzgewichte an. Ziehen Sie das Produkt nicht über festen Untergrund wie Fliesen oder Treppen.
- Entfernen Sie regelmäßig Pflanzen- und Wurzelreste im Bereich der Antriebswelle. Sie vermeiden damit eine Überlastung und Produktschäden.

- Achten Sie auf besondere Risiken beim Arbeiten auf schwierigem Gelände (z. B. steiniger oder harter Boden).
  - Verwenden Sie das Produkt nicht in der Nähe von entzündbaren Flüssigkeiten oder Gasen. Bei Nichtbeachtung besteht Brand- oder Explosionsrisiko.
- Arbeitsunterbrechungen**
- ⚠ WARNUNG!**
- Verletzungsrisiko!** Nach dem Ausschalten des Produkts drehen sich die Hackmesser noch für einige Sekunden. Warten Sie, bis die Hackmesser stillstehen.
- Heben Sie das Produkt nicht an und transportieren Sie es nicht, solange der Motor läuft. Schalten Sie das Produkt ab und warten Sie, bis die Hackmesser stillstehen. Trennen Sie das Produkt von der Stromversorgung, bevor Sie den Arbeitsbereich wechseln.
  - Hinterlassen Sie das Produkt nie unbeaufsichtigt im Arbeitsbereich.
  - Schalten Sie das Produkt aus, warten Sie, bis die Hackmesser stillstehen und trennen Sie das Produkt von der Stromversorgung unter folgenden Umständen:
    - Bevor Sie das Produkt abstellen,
    - Bevor Sie Boden- und Pflanzenreste entfernen,
    - Wenn das Produkt nicht verwendet wird,
    - Vor der Durchführung von Wartungs- und Reinigungsarbeiten am Produkt,
    - Wenn die Anschlussleitung beschädigt oder verwickelt ist,
    - Wenn das Produkt auf ein Hindernis trifft oder wenn ungewöhnliche Vibrationen auftreten. Untersuchen Sie in diesem Fall das Produkt auf Beschädigungen und lassen Sie es ggf. reparieren.

## Wartung und Lagerung

- Sorgen Sie dafür, dass alle Muttern, Bolzen und Schrauben fest angezogen sind und dass sich das Produkt in einem sicheren Arbeitszustand befindet.
- Versuchen Sie nicht, das Produkt selbst zu reparieren, es sei denn, Sie sind dafür qualifiziert. Lassen Sie sämtliche Arbeiten, die nicht in dieser Bedienungsanleitung beschrieben sind, von unserem Service-Center durchführen (siehe „Service“).
- Bewahren Sie das Produkt an einem trockenen Ort und außer Reichweite von Kindern auf.
- Halten Sie die Hackmesser scharf und sauber, um effektiv und sicher mit dem Produkt arbeiten zu können.
- Befolgen Sie die Anweisungen zur Reinigung und Wartung (siehe „Reinigung und Wartung“).

- Lassen Sie das Produkt abkühlen, bevor Sie es einlagern.
- Ersetzen Sie verschlissene oder beschädigte Komponenten aus Sicherheitsgründen.

## Elektrische Sicherheit

### **⚠️ WARNUNG! Stromschlagrisiko!**

- Verwenden Sie das Produkt nicht, wenn die Anschlussleitung beschädigt ist.
- Wenn ein Ersatz der Netzanschlussleitung erforderlich ist, ist dies vom Hersteller oder seinem Vertreter auszuführen, um Sicherheitsgefährdungen zu vermeiden.
  - Halten Sie die Anschlussleitung von den Hackmessern fern. Führen Sie die Anschlussleitung stets hinter sich bzw. hinter der Person, die das Produkt verwendet.
  - Wird die Anschlussleitung während der Verwendung beschädigt, trennen Sie sofort den Netzstecker von der Steckdose.

- Berühren Sie auf keinen Fall die Anschlussleitung, solange der Netzstecker nicht gezogen ist.
  - Achten Sie darauf, dass die Netzspannung mit den Angaben auf dem Typenschild des Produkts übereinstimmt.
  - Vermeiden Sie Hautkontakt mit geerdeten Gegenständen (z. B. Metallzäune, Metallpfosten).
  - Die Kupplung der Verlängerungsleitung muss vor Spritzwasser geschützt sein und aus Gummi bestehen oder mit Gummi überzogen sein.
  - Verwenden Sie nur Verlängerungsleitungen, die für die Verwendung im Freien bestimmt und entsprechend gekennzeichnet sind.
  - Der Litzenquerschnitt der Verlängerungsleitung muss mindestens 2,5 mm<sup>2</sup> betragen.
  - Rollen Sie eine Kabeltrommel vor der Verwendung stets vollständig ab.
  - Überprüfen Sie die Verlängerungsleitung auf Schäden.
  - Verwenden Sie für die Anbringung der Verlängerungsleitung die dafür vorgesehene Zugentlastung.
  - Tragen Sie das Produkt nicht an der Anschlussleitung.
  - Verwenden Sie die Anschlussleitung nicht, um den Netzstecker aus der Steckdose zu ziehen.
  - Halten Sie die Anschlussleitung von Hitze, Öl und scharfen Kanten fern.
  - Schließen Sie das Produkt an eine Steckdose mit Fehlerstrom-Schutzeinrichtung (RCD/FI) mit einem Auslösestrom von nicht mehr als 30 mA an.
- **Restrisiken**
- Auch wenn Sie dieses Produkt vorschriftsmäßig bedienen und handhaben, bleiben einige Restrisiken bestehen. Folgende Gefahren können im Zusammenhang mit der Bauweise und Ausführung dieses Produkts auftreten:

- Schnittverletzungen,
- Gehörschäden, falls kein geeigneter Gehörschutz getragen wird,
- Gesundheitsschäden, die aus Hand-Arm-Schwingungen resultieren, falls das Produkt über einen längeren Zeitraum verwendet wird oder nicht ordnungsgemäß geführt und gewartet wird.

### **⚠️ WARNUNG!**

- ▶ Dieses Produkt erzeugt während des Betriebs ein elektromagnetisches Feld, welches unter bestimmten Umständen aktive oder passive medizinische Implantate beeinträchtigen kann. Um das Risiko von ernsthaften oder tödlichen Verletzungen zu verringern, empfehlen wir Personen mit medizinischen Implantaten, ihren Arzt und den Hersteller des medizinischen Implantats zu konsultieren, bevor sie das Produkt betreiben.

## ● **Montage**

### **⚠️ WARNUNG! Verletzungsrisiko!**



Trennen Sie das Produkt vor der Montage von der Stromversorgung.

### **⚠️ ACHTUNG! Risiko von Produktschäden!**

- ▶ Achten Sie bei der Montage darauf, dass das Gerätekabel **[16]** nicht eingeklemmt wird und genügend Spiel hat.

## ● **Räder montieren/ demontieren**

(Abb. B)

### **Räder montieren**

1. Entnehmen Sie die Sicherungsringe **[14]** und Unterlegscheiben **[13]** vom Fahrgestell **[5]**.
2. Stecken Sie die Räder **[6]** rechts und links auf das Fahrgestell **[5]**.
3. Stecken Sie jeweils eine Unterlegscheibe **[13]** rechts und links auf das Fahrgestell **[5]**.
4. Stecken Sie jeweils einen Sicherungsring **[14]** rechts und links durch das Fahrgestell **[5]**.
5. Schieben Sie die Sicherungsringe **[14]** über die Enden des Fahrgestells **[5]**.
6. Klemmen Sie jeweils eine Radkappe **[15]** in die Räder **[6]**. Die Radkappen verfügen jeweils über 3 Befestigungsclips. Einer der Befestigungsclips verfügt über ein T-Profil. Setzen Sie den Befestigungsclip mit dem T-Profil in das dazu passende Loch am Rad ein.

### **Räder demontieren**

1. Greifen Sie in die Radkappen **[15]**. Ziehen Sie die Radkappen von den Rädern **[6]** ab.

- Entnehmen Sie die Sicherungsringe **14** und die Unterlegscheiben **13**.
- Ziehen Sie die Räder **6** vom Fahrgestell **5** ab.

## ● Griffholm montieren

### HINWEIS

- Das Produkt bietet 3 Bohrungen am Griffholm **1** und den Mittelholmen **3**, um die Höhe des Griffholms anzupassen.

(Abb. C)

- Befestigen Sie die Mittelholme **3** am unteren Holm **4**. Verwenden Sie zur Befestigung je einen Bolzen **11b**, eine Flügelmutter **11** und eine Unterlegscheibe **11a**.
- Befestigen Sie den Griffholm **1** an den Mittelholmen **3**. Verwenden Sie zur Befestigung je einen Bolzen **11b**, eine Flügelmutter **11** und eine Unterlegscheibe **11a**.  
Bei ordnungsgemäßer Montage zeigen die Griffenden weg von der Vorderseite des Produkts.
- Fixieren Sie das Gerätekabel **16** mit der Kabelklemme **10**.

## ● Bedienung

### HINWEIS

- Beachten Sie den Lärmschutz und örtliche Vorschriften.

## ● Vor der Inbetriebnahme

(Abb. D)

- Klappen Sie den Griffholm **1** und die Mittelholme **3** auf.
- Fixieren Sie den Griffholm **1** und die Mittelholme **3** mit den Flügelmutter **11**.

- Halten Sie das Produkt mit einer Hand an den Mittelholmen **3** fest.
- Lösen Sie die Fahrgestellverriegelung **20**, indem Sie am Ring ziehen.
- Lassen Sie die Fahrgestellverriegelung **20** in eine der Arbeitspositionen **17** **18a** **18b** einrasten.

Arbeitsposition	Beschreibung
<b>17</b>	<input type="checkbox"/> Ohne Tiefenbegrenzung
<b>18a</b> <b>18b</b>	<input type="checkbox"/> Mit Tiefenbegrenzung <input type="checkbox"/> Diese beiden Arbeitspositionen eignen sich ausschließlich für bereits bearbeiteten/weichen Boden.

## ● Ein-/Ausschalten

### ⚠️ WARNUNG! Verletzungsrisiko!

- Nach dem Ausschalten rotieren die Hackmesser **7** für einige Sekunden. Berühren Sie die rotierenden Hackmesser nicht.

### HINWEIS

- Bevor Sie das Produkt einschalten: Achten Sie darauf, dass das Produkt keine Gegenstände berührt. Halten Sie das Produkt mit beiden Händen fest.

(Abb. E)

- Verbinden Sie den Netzstecker **2** mit einer geeigneten Verlängerungsleitung (nicht enthalten).
- Formen Sie aus dem Ende der Verlängerungsleitung eine Schlaufe. Hängen Sie die Schlaufe in die Zugentlastung **12** ein.
- Verbinden Sie Verlängerungsleitung mit einer Steckdose.

#### 4. **Einschalten:**

- Halten Sie die Entriegelungstaste **[21]** gedrückt.
- Halten Sie den Ein-/Aus-Schalter **[22]** gedrückt.
- Lassen Sie die Entriegelungstaste **[21]** los.
- Die Hackmesser **[7]** beginnen zu rotieren und graben sich in den Boden ein.

#### 5. **Ausschalten:** Lassen Sie den Ein-/Aus-Schalter **[22]** los.

### ● **Arbeitshinweise**

#### **⚠️ WARNUNG! Verletzungsrisiko!**

- ▶ Halten Sie das Produkt während der Arbeit immer mit beiden Händen fest.
- ▶ Halten Sie Ihre Füße von den Hackmessern **[7]** fern.
- ▶ Seien Sie vorsichtig beim Rückwärtsgehen. Es besteht das Risiko des Stolperns.

#### **⚠️ WARNUNG! Verletzungsrisiko!**



Schalten Sie das Produkt nach der Arbeit und zum Transport aus. Trennen Sie das Produkt von der Stromversorgung. Warten Sie, bis die Hackmesser **[7]** stillstehen.

#### **⚠️ VORSICHT! Verbrennungsrisiko!**



Berühren Sie nicht das Getriebe **[8]**. Das Getriebe kann nach längerem Arbeiten heiß werden.

#### **HINWEIS**

- ▶ Beachten Sie die folgenden Anweisungen, um Verletzungen und Produktschäden zu vermeiden.

- Heben oder ziehen Sie das Produkt niemals mit laufendem Motor.
- Heben Sie das Produkt an zum Transport über feste Oberflächen (z. B. Fliesen, Treppen).
- Führen Sie das Produkt im Schrittempo in möglichst geraden Bahnen durch den Boden.
- Arbeiten Sie stets von der Steckdose weggehend. Achten Sie darauf, dass die Verlängerungsleitung nicht in die Nähe der Hackmesser **[7]** gerät.
- **Überlastschutz:** Bei Überlastung schaltet der Motor automatisch ab. Das Produkt ist erst nach vollständiger Abkühlung wieder betriebsbereit. Bevor Sie mit der Arbeit fortfahren ist es notwendig, das Produkt kurz von der Stromversorgung zu trennen.

### ● **Äußere Hackmesser demontieren**

#### **⚠️ ACHTUNG! Risiko von Produktschäden!**

- ▶ Demontieren Sie die äußeren Hackmesser **[7]** ausschließlich paarweise, um Produktschäden durch Unwucht zu vermeiden.

#### **HINWEIS**

- ▶ Sie können bei Bedarf die 2 äußeren Hackmesser **[7]** demontieren, um die Arbeitsbreite zu verringern.

(Abb. F)

1. Ziehen Sie die Sicherungsklammer über den Bolzen **[26]**. Ziehen Sie den Bolzen ab.
2. Ziehen Sie den äußeren Teil des Hackmessers **[7]** von der Antriebswelle **[23]** ab.

## ● Reinigung und Wartung

### **⚠️ WARNUNG! Verletzungs- und Stromschlagrisiko!**



Schalten Sie das Produkt vor allen Wartungs- und Reinigungsarbeiten aus. Trennen Sie das Produkt von der Stromversorgung. Warten Sie, bis die Hackmesser **7** stillstehen.

### **⚠️ WARNUNG! Verletzungsrisiko!**



Tragen Sie bei Reinigungs- und Wartungsarbeiten Schutzhandschuhe, um Schnittverletzungen zu vermeiden.

### **⚠️ WARNUNG! Stromschlagrisiko und Risiko von Produktschäden!**

- ▶ Spritzen Sie das Produkt nicht mit Wasser ab. Reinigen Sie das Produkt nicht unter fließendem Wasser.

### **HINWEIS**

- ▶ Lassen Sie Arbeiten, die nicht in dieser Bedienungsanleitung beschrieben sind, von unserem Service-Center durchführen (siehe „Service“).
- ▶ Verwenden Sie nur Originalteile (siehe „Ersatzteile/Zubehör“).
- ▶ Führen Sie folgende Wartungs- und Reinigungsarbeiten vor und nach jeder Verwendung durch. Dadurch ist eine lange und zuverlässige Nutzung des Produkts gewährleistet.

- Verwenden Sie keine Reinigungs- bzw. Lösungsmittel.

- Vor jeder Verwendung:
  - Kontrollieren Sie das Produkt auf offensichtliche Mängel wie lose, abgenutzte oder beschädigte Teile.
  - Prüfen Sie den festen Sitz aller Muttern, Bolzen und Schrauben.
  - Überprüfen Sie Abdeckungen und Schutzvorrichtungen auf Beschädigungen und korrekten Sitz. Tauschen Sie diese gegebenenfalls aus.
- Nach jeder Verwendung:
  - Reinigen Sie das Produkt gründlich. Halten Sie das Produkt stets sauber.
  - Entfernen Sie anhaftende Boden- und Schmutzreste von den Hackmessern **7**, der Antriebswelle **23**, dem Gehäuse und den Lüftungsschlitzen. Verwenden Sie eine Bürste oder ein trockenes Tuch.
  - Sprühen oder reiben Sie die Hackmesser **7** mit einem biologisch abbaubaren Öl ein.
  - Entfernen Sie Schmutz vom Griffholm **1** mit einem feuchten Tuch.

## ● Hackmesser wechseln

### **⚠️ ACHTUNG! Risiko von Produktschäden!**

- ▶ Das Produkt ist mit 6 Hackmessern **7** (2 einzelne und 2 doppelte Hackmesser) ausgestattet. Wechseln Sie die Hackmesser immer paarweise, um Produktschäden durch Unwucht zu vermeiden.

(Abb. F)

1. Ziehen Sie die Sicherungsklammer über den Bolzen **26**. Ziehen Sie den Bolzen ab.

2. Ziehen Sie den äußeren Teil des Hackmessers **7** von der Antriebswelle **23** ab.
3. Lösen Sie die selbstsichernde Mutter **24** von der Sechskantschraube **25**.
4. Ziehen Sie den inneren Teil des Hackmessers **7** von der Antriebswelle **23** ab.
5. Sprühen oder reiben Sie die Antriebswelle **23** mit einem biologisch abbaubaren Öl ein.
6. Schieben Sie die neuen Hackmesser **7** auf die Antriebswelle **23** auf. Die Bohrungen der Messerachse müssen an den Bohrungen der Antriebswelle ausgerichtet sein. Achten Sie auf die korrekte Laufrichtung der Hackmesser (Abb. G). Die Laufrichtung ist mit einem Pfeil auf dem Gehäuse des Produkts angegeben.
7. Schieben Sie die Sechskantschraube **25** durch die Bohrung, die sich näher am Getriebe **8** befindet.
8. Schrauben Sie eine neue selbstsichernde Mutter **24** (Größe: M8; nicht enthalten) auf.
9. Schieben Sie den Bolzen **26** durch die äußere Bohrung. Sichern Sie den Bolzen mit dessen Sicherungsklammer. Montieren Sie die Sicherungsklammer des Bolzens so, dass sie gegen die Laufrichtung der Hackmesser **7** schließt.

## ● Transport

(Abb. D)

1. Halten Sie das Produkt mit einer Hand an den Mittelholmen **3** fest.
2. Lösen Sie die Fahrgestellverriegelung **20**, indem Sie am Ring ziehen.
3. Lassen Sie die Fahrgestellverriegelung **20** in die Transportposition **19** einrasten.

## ● Lagerung

- Lassen Sie den Motor abkühlen, bevor Sie das Produkt in einem geschlossenen Raum abstellen.
- Bewahren Sie das Produkt sauber, trocken und außer Reichweite von Kindern auf.
- Umhüllen Sie das Produkt nicht mit Kunststoffbeuteln, da sich Feuchtigkeit bilden könnte.

## ● Produkt zusammenklappen

### **⚠️ WARNUNG! Verletzungsrisiko!**

- ▶ Verwenden Sie das Produkt nicht mit umgeklapptem Griffholm **1**.

### **HINWEIS**

- ▶ Um Platz zu sparen, können Sie das Produkt zusammenklappen.

(Abb. D)

1. Lösen Sie die Flügelmuttern **11**. Klappen Sie den Griffholm **1** und die Mittelholme **3** zusammen. Klemmen Sie dabei die Anschlussleitung **2** und das Gerätekabel **16** nicht ein.
2. Lösen Sie die Fahrgestellverriegelung **20**, indem Sie am Ring ziehen.
3. Lassen Sie die Fahrgestellverriegelung **20** in die Transportposition **19** einrasten.

## ● Ersatzteile/Zubehör

- Kunden können kompatible Ersatzteile und Zubehör über [www.optimex-shop.com](http://www.optimex-shop.com) beziehen.
- Halten Sie die Bestellnummer für Ihre Bestellung bereit.
- Sie können Bestellungen nur online aufgeben.
- Wenden Sie sich für weitere Informationen an die Lidl-Service-Hotline (siehe „Service“).

## ● Fehlerbehebung

Problem	Mögliche Ursache	Lösung
Das Produkt startet nicht.	Das Produkt wird nicht mit Strom versorgt.	Überprüfen Sie die Steckdose, die Anschlussleitung mit Netzstecker [2], das Gerätekabel [16], die Verlängerungsleitung und die Netzsicherung.
	Komponenten sind abgenutzt oder defekt: <input type="checkbox"/> Entriegelungstaste [21] <input type="checkbox"/> Ein-/Aus-Schalter [22] <input type="checkbox"/> Kohlebürsten <input type="checkbox"/> Motor	Wenden Sie sich bezüglich einer Reparatur an unser Service-Center (siehe „Service“).
Das Produkt gibt ungewöhnliche Geräusche ab.	Die Hackmesser [7] sind blockiert.	Entfernen Sie die Blockierungen an den Hackmessern [7].
	Die Hackmesser [7] sind beschädigt.	Wechseln Sie die Hackmesser [7] (siehe „Hackmesser wechseln“).
	Die Schrauben, Muttern und Bolzen sind lose oder abgenutzt.	Überprüfen Sie alle Schrauben, Muttern und Bolzen auf festen Sitz und ziehen Sie diese ggf. wieder fest. Wenn das Geräusch weiterhin besteht, wenden Sie sich an unser Service-Center (siehe „Service“).
Die Leistung des Produkts ist schwach.	Die Hackmesser [7] wurden falsch montiert.	Montieren Sie die Hackmesser [7] ordnungsgemäß (siehe „Hackmesser wechseln“).
	Die Hackmesser [7] sind stumpf oder beschädigt.	Wechseln Sie die Hackmesser [7] (siehe „Hackmesser wechseln“).
Das Produkt vibriert stark.	Die Hackmesser [7] sind beschädigt.	Wechseln Sie die Hackmesser [7] (siehe „Hackmesser wechseln“).
	Die Arbeitstiefe ist zu niedrig.	Wählen Sie eine andere Arbeitsposition (siehe „Vor der Inbetriebnahme“).

## ● Entsorgung

Die Verpackung besteht aus umweltfreundlichen Materialien, die Sie über die örtlichen Recyclingstellen entsorgen können.



Beachten Sie die Kennzeichnung der Verpackungsmaterialien bei der Abfalltrennung, diese sind gekennzeichnet mit Abkürzungen (a) und Nummern (b) mit folgender Bedeutung: 1–7: Kunststoffe/20–22: Papier und Pappe/80–98: Verbundstoffe.

## Produkt:



Möglichkeiten zur Entsorgung des ausgedienten Produkts erfahren Sie bei Ihrer Gemeinde- oder Stadtverwaltung.



Werfen Sie Ihr Produkt, wenn es ausgedient hat, im Interesse des Umweltschutzes nicht in den Hausmüll, sondern führen Sie es einer fachgerechten Entsorgung zu. Über Sammelstellen und deren Öffnungszeiten können Sie sich bei Ihrer zuständigen Verwaltung informieren.

## ● Garantie

Das Produkt wurde nach strengen Qualitätsrichtlinien hergestellt und vor der Auslieferung sorgfältig geprüft. Im Falle von Material- oder Herstellungsfehlern haben Sie gegenüber dem Verkäufer des Produkts gesetzliche Rechte. Ihre gesetzlichen Rechte werden in keiner Weise durch unsere unten aufgeführte Garantie eingeschränkt.

Die Garantie für dieses Produkt beträgt 3 Jahre ab Kaufdatum. Die Garantiezeit beginnt mit dem Kaufdatum. Bewahren Sie den Originalkaufbeleg an einem sicheren Ort auf, da dieses Dokument als Nachweis des Kaufs erforderlich ist.

Alle Schäden oder Mängel, die bereits zum Zeitpunkt des Kaufs vorhanden sind, müssen unverzüglich nach dem Auspacken des Produkts gemeldet werden.

Sollte das Produkt innerhalb von 3 Jahren ab Kaufdatum einen Material- oder Herstellungsfehler aufweisen, werden wir es – nach unserer Wahl – kostenlos für Sie reparieren oder ersetzen. Die Garantiezeit verlängert sich durch einen stattgegebenen Gewährleistungsanspruch nicht. Dies gilt auch für ersetzte und reparierte Teile.

Diese Garantie erlischt, wenn das Produkt beschädigt oder unsachgemäß verwendet oder gewartet wurde.

Die Garantie deckt Material- und Herstellungsfehler ab. Diese Garantie erstreckt sich weder auf Produktteile, die normalem Verschleiß unterliegen, und somit als Verschleißteile gelten (z. B. Batterien, Akkus, Schläuche, Farbpatronen), noch auf Schäden an zerbrechlichen Teilen, z. B. Schalter oder Teile aus Glas.

## ● Abwicklung im Garantiefall

Um eine schnelle Bearbeitung Ihres Anliegens zu gewährleisten, folgen Sie bitte den folgenden Hinweisen:

Bitte halten Sie für alle Anfragen den Kassenbon und die Artikelnummer (IAN 465806\_2404) als Nachweis für den Kauf bereit.

Die Artikelnummer entnehmen Sie bitte dem Typenschild am Produkt, einer Gravur am Produkt, dem Titelblatt Ihrer Anleitung (unten links) oder dem Aufkleber auf der Rück- oder Unterseite des Produktes.

Sollten Funktionsfehler oder sonstige Mängel auftreten kontaktieren Sie zunächst die nachfolgend benannte Serviceabteilung telefonisch oder per Email.

Ein als defekt erfasstes Produkt können Sie dann unter Beifügung des Kaufbelegs (Kassenbon) und der Angabe, worin der Mangel besteht und wann er aufgetreten ist, für Sie portofrei an die Ihnen mitgeteilte Service Anschrift übersenden.



Auf parkside-diy.com können Sie diese und viele weitere Handbücher einsehen und herunterladen. Mit diesem QR-Code gelangen Sie direkt auf parkside-diy.com. Wählen Sie Ihr Land aus, und suchen Sie über die Suchmaske nach den Bedienungsanleitungen. Mittels Eingabe der Artikelnummer (IAN) 465806\_2404 gelangen Sie zur Bedienungsanleitung für Ihren Artikel.

## ● **Service**

**DE Service Deutschland**  
Tel.: 0800 5435 111  
E-Mail: owim@lidl.de

**AT Service Österreich**  
Tel.: 0800 292726  
E-Mail: owim@lidl.at

**CH Service Schweiz**  
Tel.: 0800 562153  
E-Mail: owim@lidl.ch

 Serbisches Konformitätszeichen

# ● EU-Konformitätserklärung

<b>EU-KONFORMITÄTSERKLÄRUNG</b> (Nr. 465806_2404)	
---	--

IAN: 465806\_2404  
Produkt-Identifikation: "PARKSIDE" Elektro-Bodenhacke  
Modellnummer: HG12068

Der oben beschriebene Gegenstand der Erklärung erfüllt die einschlägigen Harmonisierungsvorschriften der Union:

Richtlinie 2006/42/EG
Richtlinie 2000/14/EG
Richtlinie 2014/30/EU
Richtlinie 2011/65/EU mit allen dazugehörigen Änderungen

Angabe der einschlägigen harmonisierten Normen oder der anderen technischen Spezifikationen, für die die Konformität erklärt wird:

Nr. / Teile
Richtlinie 2006/42/EG
EN 62841-1:2015/A11:2022
EN 709:1997/A4:2009
Richtlinie 2014/30/EU
EN IEC 55014-1:2021
EN IEC 55014-2:2021
EN IEC 61000-3-2:2019/A1:2021
EN 61000-3-3:2013/A2:2021

Der Gegenstand der oben beschriebenen Erklärung steht im Einklang mit der Richtlinie 2011/65/EU des Europäischen Parlaments und des Rates vom 8. Juni 2011 zur Beschränkung der Verwendung bestimmter gefährlicher Stoffe in Elektro- und Elektronikgeräten:

Nr. / Teile
EN IEC 63000:2018

Konformitätsbewertungsverfahren / ggf. Name und Anschrift der benannten Stelle: Annex VI, TÜV SÜD Industrie Service GmbH (NB 0036), Westendstraße 199, 80686 München, Germany

Gemessener Schallleistungspegel an einem für diesen Typ repräsentativen Gerät: 91.3 dB(A)

Garantierter Schallleistungspegel für dieses Gerät: 93 dB(A)

Person, die die technische Dokumentation aufbewahrt: OWIM GmbH & Co.KG

Unterzeichnet für und im Namen von:

**OWIM GmbH & Co. KG, Stiftsbergstraße 1, 74167 Neckarsulm, Deutschland**

Diese Konformitätserklärung wird unter der alleinigen Verantwortung des Herstellers ausgestellt.

Original-Konformitätserklärung

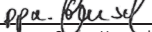
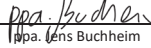
Neckarsulm	16.09.2024		
Ort	Datum	ppa. Stefan Haensel	ppa. Jens Buchheim
		Prokurist	Prokurist

DE



**OWIM GmbH & Co. KG**

Stiftsbergstraße 1  
74167 Neckarsulm  
GERMANY

Model No.: HG12068

Version: 11/2024

IAN 465806\_2404

