

/// PARKSIDE®



Electric Lawnmower PERM 1200 A1

PL

Elektryczna kosiarka do trawy

Tłumaczenie oryginalnej instrukcji obsługi

DE AT CH

Elektro-Rasenmäher

Originalbetriebsanleitung

IAN 466693_2404

PL

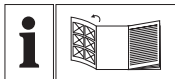

PL

Przed przeczytaniem proszę rozłożyć stronę z ilustracjami, a następnie proszę zapoznać się z wszystkimi funkcjami urządzenia.

DE AT CH

Klappen Sie vor dem Lesen die Seite mit den Abbildungen aus und machen Sie sich anschließend mit allen Funktionen des Gerätes vertraut.

A

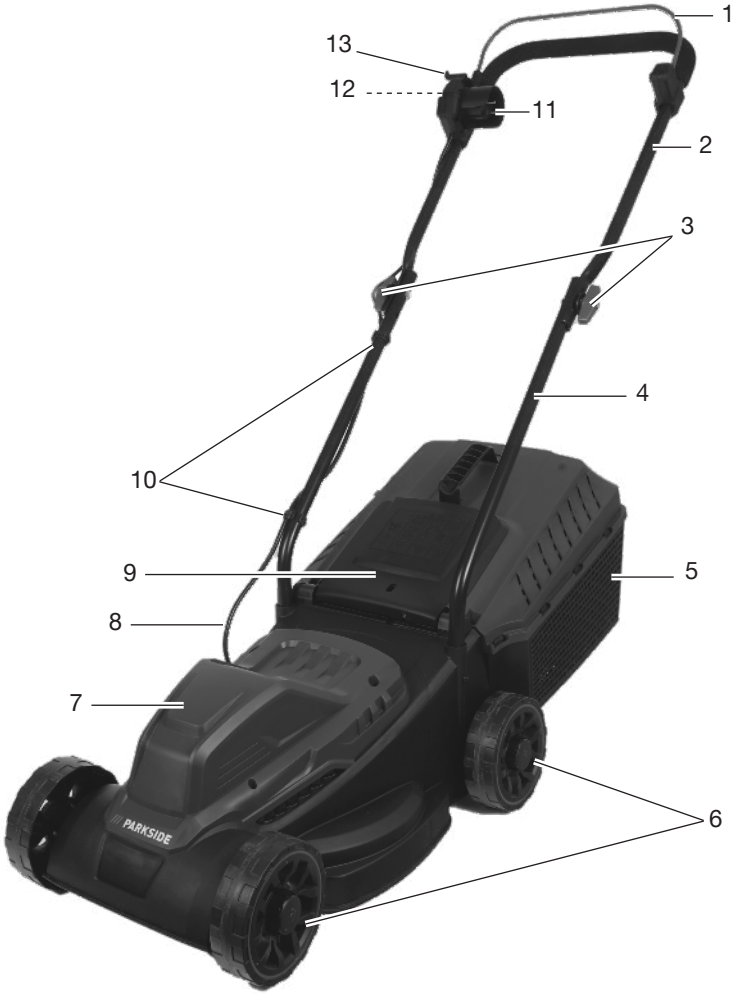

B

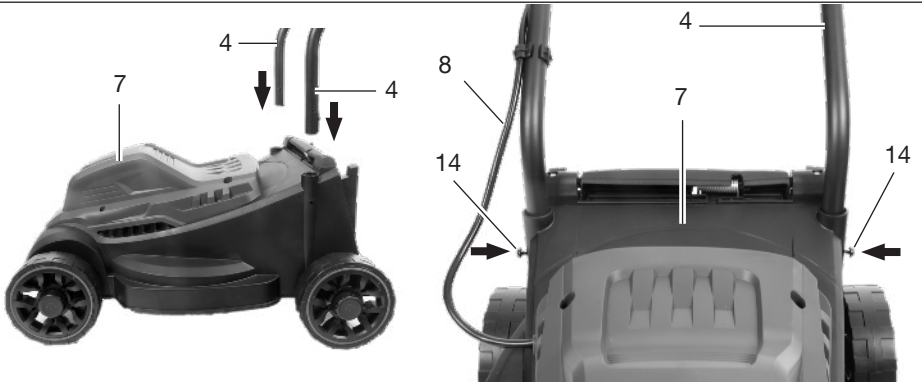

Spis treści

Wprowadzenie	4
Użytkowanie zgodne z przeznaczeniem.....	5
Zakres dostawy/akcesoria.....	5
Zestawienie elementów urządzenia.....	5
Opis działania.....	6
Dane techniczne.....	6
Wskazówki dotyczące bezpieczeństwa	6
Znaczenie wskazówek dotyczących bezpieczeństwa.....	7
Piktogramy i symbole.....	7
Ogólne ostrzeżenia dotyczące bezpieczeństwa elektronarzędzi.....	8
Ostrzeżenia bezpieczeństwa dla kosiarek.....	10
Ryzyko resztkowe.....	12
Przygotowanie	13
Elementy obsługowe.....	13
Montaż trzonka.....	13
Przygotowanie wyposażenia do zbierania trawy.....	13
Montaż wyposażenia do zbierania trawy.....	14
Demontaż wyposażenia do zbierania trawy.....	14
Opróżnianie wyposażenia do zbierania trawy.....	14
Ustawianie wysokości koszenia.....	14
Montaż kółek.....	14
Eksploatacja	15
Wskazówki dotyczące wykonywania pracy.....	15
Włączanie i wyłączanie.....	16
Transport	16
Czyszczenie, konserwacja i przechowywanie	16
Czyszczenie.....	16
Konserwacja.....	17
Przechowywanie.....	17

Rozwiązywanie problemów	18
Utylizacja /ochrona środowiska	19
Wskazówka dotycząca utylizowania kosiarek.....	19
Serwis	19
Gwarancja.....	19
Serwis naprawczy.....	21
Service-Center.....	21
Importer.....	21
Części zamienne i akcesoria	21
Tłumaczenie oryginalnej deklaracji zgodności EU	22
Widok rozłożony	47

Wprowadzenie

Serdecznie gratulujemy zakupu nowej kosiarki elektrycznej (w dalszej części dokumentu określanego jako elektro-narzędzie).

Zdecydowali się Państwo na zakup urządzenia wysokiej jakości. Urządzenie zostało poddane kontroli jakości w trakcie produkcji oraz kontroli końcowej. Dzięki temu gwarantujemy sprawność Państwa urządzenia.



Instrukcja obsługi jest integralną częścią urządzenia. Zawiera ona ważne wskazówki dotyczące bezpieczeństwa, użytkowania i utylizacji. Należy uważnie przeczytać instrukcję obsługi. Należy zapoznać się z elementami obsługowymi i zasadami prawidłowego użytkowania urządzenia. Z urządzenia należy korzystać tylko zgodnie z opisem i w podanych zakresach użytkowania. Instrukcję obsługi należy dobrze przechowywać, a przekazując urządzenie innym osobom należy dołączyć całą dokumentację.

Użytkowanie zgodne z przeznaczeniem

Urządzenie jest przeznaczone wyłącznie do następujących celów:

- Koszenie przydomowych trawników i traw.

Używanie urządzenia w czasie deszczu lub w wilgotnym otoczeniu jest zabronione.

Urządzenie jest przeznaczone do użytku przez osoby dorosłe. Młodzież powyżej 16 roku życia może używać urządzenia tylko pod nadzorem.

Każdy inny rodzaj zastosowania, który nie został wyraźnie dopuszczony w niniejszej instrukcji obsługi, może stanowić źródło poważnych niebezpieczeństw dla użytkownika oraz prowadzić do uszkodzeń urządzenia. Operator lub użytkownik jest odpowiedzialny za wypadki lub szkody innych osób lub ich własności. Urządzenie jest przeznaczone do użytku prywatnego. Urządzenie nie zostało zaprojektowane do ciągłego użytku komercyjnego. Użytkowanie urządzenia do celów komercyjnych powoduje utratę gwarancji. Producent nie odpowiada za szkody spowodowane użyciem urządzenia w sposób niezgodny z przeznaczeniem lub jego nieprawidłową obsługą.

Zakres dostawy/akcesoria

Rozpakować urządzenie i sprawdzić zakres dostawy.

Materiały opakowaniowe należy usuwać zgodnie z przepisami.

- Elektryczna kosiarka do trawy
- Górny trzonek rączki, Kabel urządzenia
- 2x Dolny trzonek rączki
- 2x Śruba z łbem gniazdowym krzyżowym
- 2x Nakrętka motylkowa
- 2x Podkładka

- 2x Śruba z łbem czworokątnym
- 2x Uchwyt kablowy
- Wyposażenie do zbierania trawy (Rękojeść, Górna część, Dolna część)
- Tłumaczenie instrukcji oryginalnej

Zestawienie elementów urządzenia

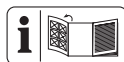

Ilustracje znajdują się na przedniej i tylnej rozkładanej stronie.

(rys. A)

- 1 Pałak uruchamiający
- 2 Górny trzonek rączki
- 3 Nakrętka motylkowa
- 4 Dolny trzonek rączki
- 5 Wyposażenie do zbierania trawy
- 6 Koło
- 7 Obudowa urządzenia
- 8 Kabel urządzenia
- 9 Osłona zabezpieczająca
- 10 Uchwyt kablowy
- 11 Gniazdo przedłużacza
- 12 Blokada załączania
- 13 Element zapobiegający nadmier-
nemu naprężeniu kabli

(rys. B)

- 14 Śruba z łbem gniazdowym krzy-
żowym

(rys. C)

- 15 Śruba z łbem czworokątnym
- 16 Podkładka

(rys. D)

- 17 Wysokość koszenia (prawa stro-
na)
- 18 Śruba do kół (prawa strona)

(rys. E)

- 19 Wysokość koszenia (lewa strona)
- 20 Śruba do kół (lewa strona)

(rys. F)

- 21 Wskaźnik poziomu napelnienia
- 22 Rękojeść
- 23 Górna część
- 24 Dolna część

(rys. G)

- 25 Uchwyt do przenoszenia

(rys. J)

- 26 Nóż
- 27 Śruba mocująca nóż
- 28 Wałek silnika

Opis działania

Urządzenie jest wyposażone w silnik elektryczny i obudowę z tworzywa sztucznego. Dostępne są różne rodzaje koszenia i 3mechanizm regulacji stopnia wysokości koszenia. Urządzenie tnące obraca się równoległe do płaszczyzny koszenia.

Funkcje elementów obsługowych podano w poniższych opisach.

Dane techniczne**Elektryczna kosiarka do trawy**

.....**PERM 1200 A1**

Moc poboru silnika 1200 W

Napięcie sieciowe

..... 220-240 V ~; 50/60 Hz

Prędkość obrotowa biegu jałowego n_0

..... 3500 min^{-1}

Szerokość koszenia $\approx 310 \text{ mm}$

Wysokość koszenia20/40/60 mm

Klasa ochrony

..... \square II (izolacja podwójna)

Stopień ochronyIP24

Ciężar $\approx 7,6 \text{ kg}$

Pojemność wyposażenia do zbierania trawy $\approx 30 \text{ l}$

Poziom ciśnienia akustycznego (L_{pA})

.....84 dB; $K_{pA} = 3 \text{ dB}$

Poziom mocy akustycznej (L_{WA})

– gwarantowany96 dB

– zmierzony91,5 dB; $K_{WA} = 2,26 \text{ dB}$

Wibracje na rękojeści (a_h)

..... $\leq 2,5 \text{ m/s}^2$; $K = 1,5 \text{ m/s}^2$

Wartości emisji hałasu i wibracji zostały ustalone zgodnie z normami i przepisami, wyszczególnionymi w deklaracji zgodności.

Podana łączna wartość drgań i wartość emisji hałasu zostały zmierzone zgodnie z unormowaną metodą pomiarów i mogą zostać wykorzystane do porównania tego elektronarzędzia z innym. Podana łączna wartości drgań i wartość emisji hałasu mogą zostać wykorzystane także do wstępnej oceny narażenia.

▲ OSTRZEŻENIE! Wartości emisji drgań i hałasu mogą różnić się w trakcie rzeczywistego użytkowania elektronarzędzia od wartości podanej, w zależności od sposobu eksploatacji elektronarzędzia. Należy próbować maksymalnie ograniczać narażenie na wibracje. Przykładowym sposobem zmniejszenia narażenia na wibracje jest ograniczenie czasu pracy. Należy przy tym uwzględnić wszystkie elementy cyklu eksploatacji (na przykład czas, w którym elektronarzędzie jest wyłączone, oraz czas, w których jest ono wprawdzie włączone, ale pracuje bez obciążenia).

Wskazówki dotyczące bezpieczeństwa

W niniejszym rozdziale opisano podstawowe wskazówki dotyczące bezpieczeństwa w ramach użytkowania urządzenia.

Znaczenie wskazówek dotyczących bezpieczeństwa

▲ NIEBEZPIECZEŃSTWO! W przypadku nieprzestrzegania niniejszej wskazówki dotyczącej bezpieczeństwa, dojdzie do wypadku. Jego skutkiem są poważne obrażenia ciała lub zgon.

▲ OSTRZEŻENIE! W przypadku nieprzestrzegania niniejszej wskazówki dotyczącej bezpieczeństwa, dojdzie do wypadku. Jego skutkiem mogą być poważne obrażenia ciała lub zgon.

▲ UWAGA! W przypadku nieprzestrzegania niniejszej wskazówki dotyczącej bezpieczeństwa, dojdzie do wypadku. Jego skutkiem mogą być lekkie lub średnie obrażenia ciała.
WSKAZÓWKA! W przypadku nieprzestrzegania niniejszej wskazówki dotyczącej bezpieczeństwa, dojdzie do wypadku. Jego skutkiem może być szkoda materialna.

Piktogramy i symbole

Piktogramy na urządzeniu



Uwaga!



Przeczytać instrukcję obsługi



Stosować środki ochrony oczu i słuchu



Używanie urządzenia w czasie deszczu lub w wilgotnym otoczeniu jest zabronione.



Zachować ostrożność przed odrzucanymi elementami — usuwać osoby postronne



Ostry zespół tnący! Trzymaj z dala stopy i dłonie.



Niebezpieczeństwo porażenia prądem elektrycznym!



Osoby postronne trzymać z dala od urządzenia



Przed rozpoczęciem prac związanych z regulacją lub czyszczeniem lub w przypadku zaplątania lub uszkodzenia przedłużacza należy wyłączyć silnik i wyciągnąć wtyczkę sieciową z gniazda.



Przedłużacz trzymać z dala od urządzenia i noża!



Uwaga! Dobieg zespołu tnącego



Promień koszenia



Gwarantowany poziom mocy akustycznej L_{WA} w dB.



Klasa ochrony II (podwójna izolacja)



Urządzeń elektrycznych nie należy wyrzucać razem z odpadami komunalnymi.

Symbole na górnym trzonku



Procedura uruchamiania - wcisnąć przycisk zwalniający i Pociągnąć pałąk uruchamiający

Wskaźnik poziomu napełnienia w wyposażeniu do zbierania trawy



Wskaźnik poziomu napełnienia otwarty: Wyposażenie do zbierania trawy jest puste



Wskaźnik poziomu napełnienia zamknięty: Wyposażenie do zbierania trawy jest napełnione

Symbole w instrukcji obsługi



Przed pracami konserwacyjnymi w przypadku uszkodzenia kabla zasilającego należy wyciągnąć wtyczkę sieciową z gniazdka



Stosować rękawice ochronne

Ogólne ostrzeżenia dotyczące bezpieczeństwa elektronarzędzia

▲ OSTRZEŻENIE! Przeczytaj wszystkie ostrzeżenia dotyczące bezpieczeństwa, instrukcje, ilustracje i specyfikacje dołączone do tego elektronarzędzia. Nieprzestrzeganie wszystkich poniższych instrukcji może być przyczyną porażenia prądem, pożaru i/lub poważnych obrażeń. **Zachowaj wszystkie ostrzeżenia i instrukcje do wykorzystania w przyszłości.**

Pojęcie „elektonarzędzie” w ostrzeżeniach odnosi się do elektronarzędzia zasilanego sieciowo (przewodowo) lub akumulatorowo (beprzewodowo).

1. BEZPIECZEŃSTWO W MIEJSCU PRACY

- Utrzymuj miejsce pracy w czystości oraz dobrze oświetlone.** Nieuporządkowane lub ciemne miejsca sprzyjają wypadkom.
- Nie korzystaj z elektronarzędzi w środowisku zagrożonym wybuchem, np. w obecności łatwopalnych cieczy, gazów lub pyłów.** Elektronarzędzia wytwarzają iskry, które mogą spowodować zapłon pyłu lub oparów.
- Podczas pracy z elektronarzędziem należy trzymać dzieci i osoby postronne z daleka.** Rozproszenie uwagi może spowodować

utrata kontroli nad narzędziem.

2. BEZPIECZEŃSTWO ELEKTRYCZNE

- Wtyki sieciowe elektronarzędzi muszą pasować do gniazda zasilania. Nigdy nie wolno w żaden sposób modyfikować wtyków sieciowych. Korzystając z uziemionych elektronarzędzi nie wolno używać żadnych wtyczek adaptacyjnych.** Niezmodyfikowane wtyki sieciowe i pasujące gniazda zasilania zmniejszają ryzyko porażenia prądem.
- Unikać kontaktu ciała z uziemionymi powierzchniami, takimi jak rury, grzejniki, piece i lodówki.** Istnieje zwiększone ryzyko porażenia prądem, jeśli ciało jest uziemione.
- Nie wystawiaj elektronarzędzi na działanie deszczu lub wilgoci.** Woda przedostająca się do elektronarzędzia zwiększa ryzyko porażenia prądem.
- Nie wolno korzystać z kabla zasilającego niezgodnie z jego przeznaczeniem. Nigdy nie używaj kabla zasilającego do przenoszenia, ciągnięcia lub odłączania elektronarzędzia. Trzymaj kabel zasilający z dala od źródeł ciepła, oleju, ostrych krawędzi lub poruszających się części.** Uszkodzone lub zaplątane kable zasilające zwiększają ryzyko porażenia prądem.
- Podczas pracy z elektronarzędziem na zewnątrz należy stosować kabel zasilający przeznaczony do użytku na zewnątrz.** Użycie kabla zasilającego przeznaczonego do użytku na zewnątrz zmniejsza ryzyko porażenia prądem.

- f) **Jeżeli nie można uniknąć pracy elektronarzędzia w wilgotnym miejscu, należy użyć zasilania zabezpieczonego wyłącznikiem różnicowo-prądowym (RCD).** Zastosowanie wyłącznika różnicowo-prądowego zmniejsza ryzyko porażenia prądem.
3. **BEZPIECZEŃSTWO OSOBISTE**
- a) **Pracując z elektronarzędziem zachowaj czujność, patrz co robisz i kieruj się zdrowym rozsądkiem. Nie korzystaj z elektronarzędzia, gdy jesteś zmęczony lub pod wpływem narkotyków, alkoholu bądź leków.** Chwila nieuwagi podczas obsługi elektronarzędzia może spowodować poważne obrażenia ciała.
- b) **Stosuj środki ochrony indywidualnej. Zawsze stosuj ochronę oczu.** Sprzęt ochronny, taki jak maska przeciwpyłowa, antypoślizgowe obuwie ochronne, kask lub ochronniki słuchu, stosowane w odpowiednich warunkach, ograniczają obrażenia ciała.
- c) **Zapobiegaj niezamierzonemu uruchomieniu. Przed podłączeniem do źródła zasilania i/lub akumulatora, podniesieniem lub przeniesieniem narzędzia upewnij się, że wyłącznik jest w pozycji wyłączonej.** Przenoszenie elektronarzędzi z palcem na włączniku lub włączanie elektronarzędzi z włączonym włącznikiem sprzyja wypadkom.
- d) **Przed włączeniem elektronarzędzia usuń klucz nastawczy lub klucz maszynowy.** Klucz maszynowy lub klucz pozostawiony na obracającej się części elektronarzędzia może spowodować obrażenia ciała.
- e) **Nie sięgaj zbyt daleko. Utrzymuj właściwą postawę i równowagę przez cały czas.** Umożliwia to lepszą kontrolę nad elektronarzędziem w nieoczekiwanych sytuacjach.
- f) **Ubieraj się odpowiednio. Nie noś luźnej odzieży ani biżuterii. Trzymaj włosy i ubrania z dala od ruchomych części.** Luźne ubrania, biżuteria lub długie włosy mogą zostać pochwycone przez ruchome części.
- g) **Jeśli na wyposażeniu znajdują się urządzenia do podłączania instalacji odpylających i zbierających, należy dopilnować, aby były one podłączone i właściwie użytkowane.** Stosowanie systemu odpylania może zmniejszyć zagrożenia związane z pyłem.
- h) **Nie pozwól, aby przywyczajenie wynikające z częstego używania narzędzi spowodowało u Ciebie nadmierną pewność siebie i zignorować zasady bezpieczeństwa narzędzi.** Nieostrożne działanie może w ciągu ułamka sekundy spowodować poważne obrażenia.
4. **OBSŁUGA I KONSERWACJA ELEKTRONARZĘDZI**
- a) **Nie należy przeciążać elektronarzędzi. Zawsze używaj odpowiedniego elektronarzędzia do danego zastosowania.** Właściwe elektronarzędzie wykona pracę lepiej i bezpieczniej, w tempie, do którego zostało zaprojektowane.
- b) **Nie korzystaj z elektronarzędzia, jeśli nie ma możliwości włączenia i wyłączenia go przełącznikiem.** Każde elektronarzędzie, które nie może być sterowane za pomocą przełącznika jest niebezpieczne i musi zostać naprawione.

- c) **Przed dokonaniem jakichkolwiek regulacji, zmianą akcesoriów lub przechowywaniem elektronarzędzia należy odłączyć wtyk sieciowy od źródła zasilania i/lub wyjąć akumulator, jeśli jest odłączany.** Takie prewencyjne środki bezpieczeństwa zmniejszają ryzyko przypadkowego uruchomienia elektronarzędzia.
- d) **Nieużywane elektronarzędzia należy przechowywać w miejscu niedostępnym dla dzieci i nie dopuszczać do obsługi elektronarzędzia przez osoby nieobeznane z elektronarzędziem lub niniejszą instrukcją.** Elektronarzędzia są niebezpieczne w rękach nieprzeszkolonych użytkowników.
- e) **Konserwuj elektronarzędzia i akcesoria. Sprawdź elektronarzędzie pod kątem rozregulowania lub blokowania się ruchomych części, czy nie doszło do ich pęknięcia oraz czy nie występują inne okoliczności, które mogą wpływać na działanie elektronarzędzia. Jeśli elektronarzędzie jest uszkodzone, zleć jego naprawę przed użyciem.** Wiele wypadków jest powodowanych przez źle konserwowane elektronarzędzia.
- f) **Utrzymuj narzędzia tnące ostre i czyste.** Prawidłowo konserwowane narzędzia tnące z ostrymi krawędziami tnącymi są mniej podatne na zakleszczenia i łatwiejsze do kontrolowania.
- g) **Używaj elektronarzędzia, osprzętu, końcówek narzędzi itp. zgodnie z niniejszą instrukcją, uwzględniając warunki pracy i wykonywaną pracę.** Używanie elektronarzędzia do czynno-

ści niezgodnych z przeznaczeniem może prowadzić do niebezpiecznych sytuacji.

- h) **Utrzymuj uchwyty i powierzchnie chwytne suche, czyste i wolne od oleju i smaru.** Śliskie uchwyty i powierzchnie chwytne nie pozwalają na bezpieczną obsługę i kontrolę narzędzia w nieoczekiwanych sytuacjach.

5. SERWIS

- a) **Elektronarzędzie powinno być serwisowane przez wykwalifikowanego pracownika serwisu przy użyciu wyłącznie identycznych części zamiennych.** Zapewni to utrzymanie bezpieczeństwa elektronarzędzia.

Ostrzeżenia bezpieczeństwa dla kosiarek

- **Nie używaj kosiarki w złych warunkach atmosferycznych, zwłaszcza jeśli jest ryzyko wyładowań atmosferycznych.** Zmniejsza to ryzyko porażenia wyładowaniami atmosferycznymi.
- **Dokładnie sprawdź miejsce, w którym kosiarka będzie używana, pod kątem dzikich zwierząt.** Dzikie zwierzęta mogą doznać obrażeń ciała w czasie używania kosiarki.
- **Dokładnie sprawdź miejsce, w którym kosiarka będzie używana oraz usuń wszystkie kamienie, sznurki, druty, kości i inne przedmioty obce.** Odrzucone przedmioty mogą spowodować obrażenia ciała.
- **Przed użyciem kosiarki zawsze sprawdź wzrokowo, czy ostrze i zespół ostrza nie są zużyte lub uszkodzone.** Zużyte lub uszko-

dzone części zwiększają ryzyko obrażeń ciała.

- **Przed użyciem sprawdź przewód zasilający i wszystkie przedłużacze pod kątem oznak uszkodzeń lub starzenia. Nie używaj kosiarki, jeśli przewód jest uszkodzony lub zużyty. Jeśli przewód jest uszkodzony lub zużyty w trakcie użytkowania, wyłącz kosiarkę i nie dotykaj przewodu przed odłączeniem go od zasilania.** Uszkodzony przewód zasilający lub przedłużacz mogą powodować porażenie elektryczne, pożar i/lub poważne obrażenia.
- **Utrzymuj osłony na miejscu. Osłony muszą być sprawne i prawidłowo zamontowane.** Osłona luźna, uszkodzona lub niedziałająca prawidłowo może powodować obrażenia ciała.
- **Nie dopuszczać do zanieczyszczeń żadnych wlotów powietrza chłodzącego.** Zablockowane wloty powietrza i zanieczyszczenia mogą powodować przegrzanie lub zagrożenie pożarowe.
- **Podczas korzystania z kosiarki zawsze noś obuwie antypoślizgowe i ochronne. Nie używaj kosiarki bosą lub z założonymi otwartymi sandałami.** Zmniejsza to prawdopodobieństwo obrażeń stóp w razie kontaktu z poruszającym się ostrzem.
- **Podczas korzystania z kosiarki zawsze należy nosić długie spodnie.** Odstonięta skóra zwiększa prawdopodobieństwo obrażeń ciała przez odrzucane przedmioty.
- **Nie używaj kosiarki w mokrej trawie. Chodź, nie biegaj.** Zmniejsza to ryzyko poślizgnięcia i przewrócenia, co może skutkować obrażeniami ciała.
- **Nie używaj kosiarki na bardzo stromych zboczach.** Zmniejsza to ryzyko utraty kontroli, poślizgnięcia i przewrócenia, co może skutkować obrażeniami ciała.
- **Podczas pracy na zboczach zawsze zapewnij sobie oparcie, pracuj wzdłuż powierzchni zbocza, nigdy w górę lub w dół i zachowaj dużą ostrożność przy zmianie kierunku.** Zmniejsza to ryzyko utraty kontroli, poślizgnięcia i przewrócenia, co może skutkować obrażeniami ciała.
- **Zachowaj dużą ostrożność podczas zwracania lub przeciągania kosiarki do siebie. Zawsze zwracaj uwagę na otoczenie.** Zmniejsza to ryzyko potknięcia podczas pracy.
- **Nie dopuszczaj, aby przewód zasilający znajdował się blisko ostrzy tnących.** Uszkodzony przewód zasilający może powodować porażenie elektryczne, pożar i/lub poważne obrażenia.
- **Wyłącz i wyjmij wtyczkę z gniazdka, jeśli przewód jest splątany lub uszkodzony.** Splątane lub uszkodzone przewody zwiększają ryzyko porażenia prądem.
- **Nie dotykać ostrzy ani innych niebezpiecznych ruchomych części, kiedy jeszcze się poruszają.** Zmniejsza to ryzyko obrażeń ciała z powodu poruszających się części.
- **Podczas usuwania zablokowanego materiału lub czyszczenia kosiarki upewnij się, że wszystkie przełączniki zasilania są wyłączone, wtyczka wyciągnięta, .** Nieoczekiwane uruchomienie kosiarki może spowodować poważne obrażenia ciała.

- **Regularnie kontrolować urządzenie do zbierania trawy pod kątem zużycia.** Zużyte lub uszkodzone urządzenie do zbierania trawy zwiększa ryzyko obrażeń ciała.
- Gdy trzeba przechylić urządzenie, podczas przenoszenia nad innymi powierzchniami niż trawa i podczas przenoszenia maszyny do i ze strefy koszenia należy zatrzymać **narzędzie tnące**.
- Nie przechylać maszyny, gdy włączony jest silnik, chyba że maszynie należy przechylać w celu uruchomienia. Nie przechylać maszyny w zakresie większym, niż jest to jest absolutnie potrzebne i podnosić tylko element odwrócony od osoby obsługującej.
- Zatrzymać maszynę, wyciągnąć wtyczkę z gniazdka i odczekać do całkowitego zatrzymania wszelkich ruchomych części.
 - W przypadku natrafienia na obcy obiekt należy skontrolować maszynę pod kątem uszkodzeń i naprawić ją przed ponownym uruchomieniem i kontynuowaniem pracy.
 - Gdy maszyna zacznie wykonywać nienaturalne wibracje należy natychmiast przeprowadzić kontrolę pod kątem uszkodzenia, wymienić lub naprawić uszkodzone części oraz skontrolować i dokręcić wszelkie luźne elementy.
- Przed rozpoczęciem przechowywania należy przeprowadzić czyszczenie i czynności serwisowe.
- Zużyte lub uszkodzone części należy ewentualnie wymienić w całym zestawach, tak by zachować symetrię układu.
- W przypadku maszyn z kilkoma **narzędziami tnącymi należy pa-**

miętać, że jedno wirujące **narzędzie tnące** może wprawiać w ruch obrotowy inne **narzędzia tnące**.

- Podczas prac związanych z ustawianiem maszyny należy zachować ostrożność, aby uniknąć przytrąśnięcia palców między ruchomym **narzędziem tnącym** a nieruchomymi elementami maszyny.
- Podczas serwisowania **narzędzia tnącego** należy mieć świadomość, że **narzędzie tnące** może się poruszać także po wyłączeniu.

Pozostałe uwagi dotyczące bezpieczeństwa

- Urządzenie podłączać tylko do gniazda chronionego wyłącznikiem różnicowo-prądowym o wartości znamionowego prądu wyłączającego nie większej niż 30 mA.
- **Używaj wyłącznie akcesoriów zalecanych przez firmę PARKSIDE.** Nieodpowiednie akcesoria mogą spowodować porażenie prądem lub pożar.

Ryzyko resztkowe

Nawet przy prawidłowej obsłudze tego elektronarzędzia zawsze istnieje ryzyko resztkowe. Z uwagi na konstrukcję i wykonanie tego elektronarzędzia mogą wystąpić następujące niebezpieczeństwa:

- Uszkodzenia oczu w przypadku braku odpowiedniej ochrony oczu.
- Uszkodzenie słuchu w przypadku niestosowania odpowiednich ochronników słuchu.
- Szkody zdrowotne, spowodowane przez przenoszenie drgań na ręce, jeśli urządzenie jest użytkowane przez dłuższy czas lub jest nieprawidłowo prowadzone i konserwowane.
- Niebezpieczeństwo skaleczenia

- Obrażenia ciała generowane przez ruchome części lub gorące powierzchnie.

▲ OSTRZEŻENIE! Zagrożenie generowane przez pole elektromagnetyczne podczas pracy urządzenia. Pole to może w określonych okolicznościach zakłócać pracę aktywnych lub pasywnych implantów medycznych. Aby zmniejszyć niebezpieczeństwo poważnych lub śmiertelnych obrażeń ciała, przed przystąpieniem do obsługi urządzenia przez osoby z implantami medycznymi zalecamy konsultację się z lekarzem i producentem implantu medycznego.

Przygotowanie

▲ OSTRZEŻENIE! Ryzyko obrażeń ciała w wyniku przypadkowego uruchomienia urządzenia. Wtyczkę przyłącza sieciowego należy włożyć w gniazdo wtykowe dopiero wtedy, gdy urządzenie jest całkowicie przygotowane do zastosowania.

Wykonywać jedynie te prace, których nie boimy się wykonywać. W razie wątpliwości zwrócić się do specjalisty lub bezpośrednio do naszego serwisu.

Elementy obsługowe

Przed pierwszym użyciem urządzenia należy się zapoznać z jego elementami obsługowymi.

Wskaźnik poziomu napełnienia

Wskazówki (rys. F)

- Na górze wyposażenia do zbierania trawy (5) znajduje się wskaźnik poziomu napełnienia (21).
- Wskaźnik poziomu napełnienia (21) działa tylko, gdy urządzenie jest włączone.



Wskaźnik poziomu napełnienia otwarty: Wyposażenie do zbierania trawy jest puste



Wskaźnik poziomu napełnienia zamknięty: Wyposażenie do zbierania trawy jest napełnione

Montaż trzonka

Montaż dolnego trzonka

(rys. B)

1. Umieci dolne trzonki (4) w uchwytach urządzenia (7). Porównać z ilustracją.
2. Zamocować dolne trzonki (4) przy użyciu dołączonych śrub „krzyżakowych” (14).

Montaż górnego trzonka

(rys. A/C)

1. Zamocować górny trzonek (2) za pomocą dołączonych śrub z łbem czworokątnym (15), podkładek (16) i nakrętek motylkowych (3) na dolnych trzonkach (4). Możliwe są 2 pozycje.
2. **Zaczepianie uchwytów kablowych:** Zacisnąć uchwyty kabla (10) na trzonku i zamocować za ich pomocą kabel urządzenia (8).

Przygotowanie wyposażenia do zbierania trawy

Wyposażenie do zbierania trawy (5) składa się z 3 części:

- Rękojeść (22)
- Górna część (23)
- Dolna część (24)

Sposób postępowania (rys. A/F)

1. Zacisnąć rękojeść (22) na górnej części (23).
2. Założyć górną część (23) na dolnej części (24). Wyposażenie do zbierania trawy (5) można następnie zamontować na urządzeniu.

Montaż wyposażenia do zbierania trawy

▲ OSTRZEŻENIE! Ryzyko obrażeń ciała. Nie wolno używać urządzenia bez założonej osłony lub wyposażenia do zbierania trawy.

Sposób postępowania (rys. G)

1. Podnieść osłonę (9).
2. Przytrzymać wyposażenie do zbierania trawy (5) za uchwyt (22).
3. Zawiesić wyposażenie do zbierania trawy (5) na uchwycie.
4. Złożyć osłonę (9) na wyposażenie do zbierania trawy (5). Osłona utrzymuje wyposażenie do zbierania trawy (5) we właściwej pozycji.

Demontaż wyposażenia do zbierania trawy

(rys. G)

1. Podnieść osłonę (9).
2. Przytrzymać wyposażenie do zbierania trawy (5) za uchwyt (22).
3. Zdjąć wyposażenie do zbierania trawy (5).
4. Złożyć osłonę (9) z powrotem na obudowę urządzenia (7).

Opróżnianie wyposażenia do zbierania trawy

(rys. G)

1. Patrz *Demontaż wyposażenia do zbierania trawy*, s. 14.
2. Złapać wyposażenie do zbierania trawy (5) za rękkojeść (22) dla zapewnienia stabilnego chwytu.
3. Wysypać skoszoną trawę do przeznaczonych do tego celu pojemnika.
4. Patrz *Montaż wyposażenia do zbierania trawy*, s. 14.

Ustawianie wysokości koszenia

Pielęgnacja trawnika

Regularne koszenie pobudza trawę do rozwoju liści i równocześnie niszczy chwasty. Dlatego po każdym koszeniu trawnik staje się gęstszy, a jego powierzchnia nabiera równomiernej wytrzymałości. Pierwsze koszenie wykonuje się mniej więcej od kwietnia, gdy wysokość trawy wynosi 70 - 80 mm. W głównym okresie wegetacji trawnik należy kosić raz w tygodniu.

Wybór prawidłowej wysokości koszenia

Podczas pierwszego cięcia w sezonie należy wybrać dużą wysokość cięcia. Prawidłowa wysokość koszenia wynosi w przypadku trawnika ozdobnego około 25 - 40 mm, w przypadku trawnika użytkowego około 40 - 60 mm.

- Urządzenie można ustawiać na 3 różne wysokości koszenia: 20/40/60 mm
- W przypadku tego urządzenia wysokość koszenia jest ustalana podczas montażu kół (patrz *Montaż kółek*, s. 14).

Montaż kółek

Wskazówki

- W pierwszej kolejności należy zamontować trzonki (2+4), ponieważ dojdzie do śruby z gniazdem krzyżakowym (14) w celu montażu trzonek może być utrudniony przez zamontowane kółko.
- Wybrać odpowiednią wysokość koszenia (patrz *Ustawianie wysokości koszenia*, s. 14).
- Dla wszystkich kółek należy dobrać taką samą wysokość koszenia.
- Obserwować urządzenie w kierunku jazdy.

Montaż kółek po prawej stronie (rys. D)

1. Stosować śruby kół (18) z oznaczeniem "R". Końcówki śrub do kół (18) i wysokość koszenia (17) po prawej stronie są oznaczone kolorem srebrnym.
2. Zamocować dwa kółka (6) za pomocą śrub do kół (18) na wysokości koszenia (17) kierunku zgodnym z ruchem wskazówek zegara .

Montaż kółek po lewej stronie (rys. E)

1. Stosować śruby kół (20) z oznaczeniem "L". Końcówki śrub do kół (20) i wysokość koszenia (19) po lewej stronie są oznaczone kolorem czarnym.
2. Zamocować dwa kółka (6) za pomocą śrub do kół (20) na wysokości koszenia (19) kierunku przeciwnym do ruchu wskazówek zegara .

Eksploatacja

Wskazówki dotyczące wykonywania pracy

- **▲ OSTRZEŻENIE!** Ryzyko obrażeń ciała. Ustawienia na urządzeniu można wprowadzać tylko przy wyłączonym silniku i nieruchomym nożu. W tym celu wyciągnąć wtyczkę zabezpieczającą.
- **▲ OSTRZEŻENIE!** Ryzyko obrażeń ciała. Po wyłączeniu urządzenia nóż obraca się jeszcze przez kilka sekund. Nie dotykać obracającego się noża.
- **▲ OSTRZEŻENIE!** Ryzyko obrażeń ciała. Nie wolno używać urządzenia bez założonej osłony lub wyposażenia do zbierania trawy.

Wskazówki

- Przed rozpoczęciem użytkowania urządzenia należy zawsze skontrolować, czy wszystkie śruby, nakrętki, bolce i inne mocowania są prawidłowo zabezpieczone i czy zabezpieczenia i osłony ochronne są na swoim miejscu. Zużyte lub uszkodzone naklejki należy wymienić na nowe.
- Należy przestrzegać zasad ochrony przed hałasem i miejscowych przepisów prawa.

Sposób postępowania

- Koszenie rozpoczynać w pobliżu gniazda i wykonywać prace, oddalając się od niego.
- Przedłużacz zawsze prowadzić za sobą, a po zawróceniu układać go po stronie już skoszonej.
- Wysokość koszenia ustawiać w taki sposób, aby nie przeciążać urządzenia. W przeciwnym razie silnik może ulec uszkodzeniu.
- Urządzenie prowadzić w tempie spacerowym po w miarę możliwości prostych torach. W celu dokładnego koszenia tory przejazdu urządzenia powinny się na siebie nakładać o kilka centymetrów.
- Pracę na zboczach wykonywać zawsze w kierunku poprzecznym do zbocza.
- Nie poruszać tyłem podczas pracy z urządzeniem.
- Jeżeli noże zetkną się z ciałem obcym, należy niezwłocznie wyłączyć silnik. Poczekać na zatrzymanie się noża i sprawdzić, czy urządzenie nie jest uszkodzone. Pracę wznowić tylko wtedy, gdy urządzenie nie jest uszkodzone.
- Na czas dłuższych przerw w pracy i transportu należy wyłączać urządzenie i odczekać, aż nóż się zatrzyma.

- Urządzenie należy czyścić po każdym użyciu (patrz *Czyszczenie*, s. 16).

Włączanie i wyłączanie

Wymagane środki pomocnicze

- Przedłużacz (nie jest zawarty w zakresie dostawy)

Włączanie (rys. A/I)

1. Ustawić urządzenie na płaskiej powierzchni.
2. Wetknąć wtyczkę przedłużacza do gniazda (11) na górnym trzonku (2).
3. Z końca przedłużacza uformować pętlę i zaczepić ją na elemencie zabezpieczającym kabel przed nadmiernym napięciem (13).
4. Podłączyć urządzenie do zasilania sieciowego.
5. Przed załączeniem zwrócić uwagę, czy urządzenie nie dotyka żadnych przedmiotów.
6. W celu włączenia urządzenia pociągnąć pałąk uruchamiający (12) przy wciśniętej blokadzie włącznika (1).
7. Następnie zwolnić blokadę załączenia (12).

Wyłączanie (rys. A/I)

1. Aby wyłączyć urządzenie, zwolnić pałąk uruchamiający (1).

Transport

Wskazówki

- Wyłączyć urządzenie, wyciągnąć wtyczkę z gniazda i odczekać do całkowitego zatrzymania się noża.
- Zwracać uwagę na wagę urządzenia i nie przeciążać się.
- Podczas transportu należy nosić rękawice. Należy również unikać kontaktu z niebezpiecznymi częściami (np. gorący silnik, nóż).

Czyszczenie, konserwacja i przechowywanie

▲ OSTRZEŻENIE! Porażenie elektryczne! Ryzyko obrażeń ciała w wyniku przypadkowego uruchomienia urządzenia. Podczas prac konserwacyjnych i czyszczenia należy się zabezpieczać. Wyłączyć urządzenie i wyciągnąć wtyczkę z gniazda.

Wykonanie prac naprawczych i konserwacyjnych, które nie zostały opisane w tej instrukcji, należy powierzać naszym specjalistom z działu serwisowego. Stosować tylko oryginalne części zamienne.

Czyszczenie

▲ OSTRZEŻENIE! Porażenie elektryczne! Nigdy nie spryskiwać urządzenia wodą.



Niebezpieczeństwo obrażeń ciała! Wyciągnąć wtyczkę z gniazda i odczekać do całkowitego zatrzymania się noża.



Stosować rękawice ochronne

Wskazówka

Ryzyko uszkodzenia. Substancje chemiczne mogą oddziaływać agresywnie na elementy wykonane z tworzywa sztucznego. Nie stosować środków czyszczących wzgl. rozpuszczalników.

Czyszczenie urządzenie po zakończeniu pracy

- Dbać o czystość i drożność otworów wentylacyjnych, obudowy silnika i uchwytów urządzenia. Używać do tego wilgotnej ściereczki lub szczotki.
- Nie używać twardych ani ostro zakończonych przedmiotów, ponie-

waż mogą one uszkodzić urządzenie.

- Przywierające resztki roślin usuwać za pomocą kawałka drewna lub plastiku z kół, otworów wentylacyjnych, otworu wyrzutowego oraz okolicy noży.

Konserwacja



Niebezpieczeństwo obrażeń ciała! Wyciągnąć wtyczkę z gniazda i odczekać do całkowitego zatrzymania się noża.



Stosować rękawice ochronne

- W przypadku uszkodzenia przewodu zasilającego urządzenia, należy go wymienić na specjalny przewód zasilający, dostępny u producenta lub w jego dziale obsługi klienta.
- Przed każdym użyciem należy skontrolować urządzenie pod kątem widocznych usterek, takich jak luźne, zużyte lub uszkodzone części.
- Sprawdzić pokrywę i elementy ochronne pod kątem uszkodzeń oraz prawidłowego zamocowania. W razie potrzeby należy je wymienić.
- Od czasu do czasu należy naoliwić osie kół.

Nie ponosimy odpowiedzialności za szkody spowodowane przez nasze urządzenia, jeżeli powstały one w wyniku niewłaściwej naprawy lub zastosowania nieoryginalnych części bądź użycia urządzenia w sposób niezgodny z jego przeznaczeniem.

Wymiana noża

Jeżeli nóż jest tępy, można go naostrzyć w specjalistycznym warsztacie. Jeżeli nóż jest uszkodzony lub niewyważony, należy go wymienić.

Potrzebne narzędzia

- Klucz do śrub (SW13)

Sposób postępowania (rys. J)

1. Wyciągnąć wtyczkę z gniazda i odczekać do całkowitego zatrzymania się noża.
2. Obrócić urządzenie na bok.
3. Założyć solidne rękawice i przytrzymać mocno nóż (26). Za pomocą klucza do śrub odkręcić z wałka silnika (27) śrubę mocującą nóż (28), obracając śrubę w kierunku przeciwnym do ruchu wskazówek zegara.
4. Zamontować nowy nóż (26) w odwrotnej kolejności. Zwrócić uwagę na prawidłowe ustawienie noża (26) i prawidłowe dokręcenie śruby noża (27).

Przechowywanie

▲ OSTRZEŻENIE! Niebezpieczeństwo pożaru. Nie przechowywać urządzenia z pełnym wyposażeniem do zbierania trawy. W przypadku wysokich temperatur trawa zaczyna ulegać rozkładowi pod wpływem ciepła.

Wskazówki

- Urządzenie przechowywać zawsze w czystym, suchym miejscu, niedostępnym dla dzieci.
- Przed odstawieniem urządzenia do zamkniętego pomieszczenia, odczekać do ostygnięcia silnika.
- Nie osłaniać urządzenia workami nylonowymi, gdyż może to prowadzić do powstawania wilgoci i pleśni.

W celu przechowywania urządzenia, tak by nie zajmowało ono dużo miejsca, należy postępować zgodnie z poniższym opisem:

Sposób postępowania (rys. H)

1. Odkręcić nakrętki motylkowe (3).

2. Złożyć górny trzonek (2) w przód, tak by urządzenie zajmowało mniej miejsca.
3. Kabel zasilający (8) nie może być przy tym zaciśnięta.

Rozwiązywanie problemów

Poniższa tabeli stanowi pomoc w ramach usuwania błędów:

Problem	Możliwa przyczyna	Sposób usunięcia problemu
Urządzenie nie uruchamia się	Brak napięcia sieciowego	Skontrolować gniazdo, kabel zasilający, wtyczkę i bezpiecznik; w razie potrzeby zlecić naprawę wykwalifikowanemu elektrykowi.
	Uszkodzony pałąk uruchamiający (1)	Należy się zwrócić do Centrum Serwisowego.
	Szczotki węglowe zużyte	
	Uszkodzony silnik	
	Za wysoka trawa	Ustawić większą wysokość koszenia. Naciskając górny trzonek rączki (2) podnieść lekko przednie koła.
Silnik przestaje działać	Blokada przez ciała obce	Usunąć ciała obce
Efekty pracy są niezadowalające lub silnik pracuje ciężko	Wysokość koszenia za niska	Ustawić większą wysokość koszenia
	Tępy nóż (26)	Zlecić ostrzenie noża lub wymienić nóż (26)
	Obszar noża zapchany	Oczyścić urządzenie
	Nóż (26) zamontowany nieprawidłowo	Zamontować nóż (26) w prawidłowy sposób
Nóż (26) nie obraca się	Nóż (26) zablokowany przez trawę	Usunąć trawę
	Poluzowana śruba noża (27)	Dokręć śrubę noża (27)
Nienaturalne odgłosy, stukotanie lub drgania	Poluzowana śruba noża (27)	Dokręć śrubę noża (27)
	Uszkodzony nóż (26)	Wymiana noża (26)
Wskaźnik poziomu napełnienia (21) nie działa	Zanieczyszczenie	Czyszczenie przy użyciu miękkiej szczotki. Wskaźnik poziomu napełnienia po jego otwarciu musi się zamykać samoczynnie.

Utylizacja /ochrona środowiska

Urządzenie, akcesoria i opakowanie należy oddać do ekologicznego punktu recyklingu.



Urządzeń elektrycznych nie należy wyrzucać razem z odpadami komunalnymi.

Symbol przekreślonego kosza na śmieci oznacza, że po zakończeniu okresu użytkowania tego produktu nie wolno wyrzucać jako niesortowanych odpadów komunalnych.

Dyrektywa 2012/19/UE w sprawie zużytego sprzętu elektrycznego i elektronicznego:

Konsumenci są prawnie zobowiązani po zakończeniu okresu żywotności urządzeń elektrycznych i elektronicznych do ich przekazywania do ponownego przetworzenia zgodnie z zasadami ochrony środowiska. Dzięki temu można zapewnić wykorzystanie urządzeń zgodnie z zasadami ochrony środowiska i ochrony zasobów. W zależności od adaptacji na gruncie prawa krajowego mogą być do wyboru następujące możliwości:

- zwrot w miejscu zakupu,
- zwrot w oficjalnym punkcie zbiórki,
- odesłanie do producenta/podmiotu wprowadzającego produkt na rynek.

Przepisy te nie obejmują akcesoriów i środków pomocniczych dołączonych do starych urządzeń, które nie zawierają elementów elektrycznych. Zużyty sprzęt może mieć szkodliwy wpływ na środowisko i zdrowie ludzi z uwagi na potencjalną zawartość niebezpiecznych substancji, mieszanin oraz części składowych. Gospodarstwo domowe spełnia ważną rolę w

przyczynianiu się do ponownego użycia i odzysku surowców wtórnych, w tym recyklingu zużytego sprzętu. Na tym etapie kształtuje się postawy, które wpływają na zachowanie wspólnego dobra jakim jest czyste środowisko naturalne.

Wskazówka dotycząca utylizowania kosiarek

Ściętej trawy nie wrzucaj do kontenera na śmieci, lecz złóż ją do kompostowania lub rozprowadź jako warstwę ściółki pod krzakami i drzewami.

Serwis

Gwarancja

Szanowni Klienci,

Na niniejszy produkt udzielamy 3 letniej gwarancji od daty zakupu. W przypadku usterek produktu nabywcy przysługują ustawowe prawa wobec sprzedawcy. Te ustawowe prawa nie są ograniczone przez naszą przedstawioną poniżej gwarancję.

Warunki gwarancji

Okres gwarancji rozpoczyna się od daty zakupu. Należy dobrze przechować oryginalny paragon. Dokument ten będzie potrzebny jako dowód zakupu. Jeśli w ciągu trzech lat od daty zakupu produktu wystąpi wada materiałowa lub produkcyjna, dokonamy - według własnego uznania - bezpłatnej naprawy lub wymiany produktu. Realizacja świadczenia gwarancyjnego wymaga przekazania w terminie trzech lat wadliwego urządzenia i dowodu zakupu (paragon) oraz pisemnego, krótkiego opisu rodzaju wady i daty jej wystąpienia.

Jeśli nasza gwarancja pokrywa dany defekt, otrzymają Państwo naprawiony lub wymieniony produkt. Naprawa

lub wymiana produktu nie rozpoczyna nowego okresu gwarancji.

Okres gwarancji i roszczenia ustawowe z tytułu wad

Rękojmia nie przedłuża okresu gwarancji. Dotyczy to również części wymienionych lub naprawionych. Wszelkie uszkodzenia lub wady występujące ewentualnie już w chwili zakupu należy zgłosić niezwłocznie po rozpakowaniu. Po upływie okresu gwarancji wszelkie naprawy są wykonywane odpłatnie.

Zakres gwarancji

Produkt został wyprodukowany starannie zgodnie z surowymi wymogami jakościowymi i przed dostarczeniem został rzetelnie skontrolowany.

Świadczenia gwarancyjne dotyczą wad materiałowych i produkcyjnych. Niniejsza gwarancja nie obejmuje części produktu podlegających normalnemu zużyciu, które należy traktować jako części zużywające się (np. Nóż) lub uszkodzeń części delikatnych.

Niniejsza gwarancja traci ważność, jeśli produkt został uszkodzony, był niewłaściwie używany lub nie był konserwowany. W celu prawidłowego użytkowania produktu należy ściśle przestrzegać wszystkich wskazówek zawartych w instrukcji obsługi. Należy bezwzględnie unikać zastosowań i czynności, które są odradzane lub przed którymi ostrzega się w instrukcji obsługi.

Produkt jest przeznaczony jedynie do użytku prywatnego, a nie do użytku profesjonalnego. Gwarancja wygasa w przypadku niezgodnego z przeznaczeniem i niewłaściwego użytkowania, użycia siły oraz ingerencji, które nie zostały wykonane przez nasz autoryzowany serwis.

Realizacja świadczenia gwarancyjnego

Aby zapewnić szybkie opracowanie Państwa przypadku, należy postępować zgodnie z zamieszczonymi poniżej wskazówkami:

- Na wypadek wszelkich zapytań prosimy o zachowanie paragonu i numeru artykułu (IAN 466693_2404) jako dowodu zakupu.
- Numer artykułu znaleźć można na tabliczce znamionowej produktu. Może on być również wygrawerowany na produkcie lub znajdować się na stronie tytułowej instrukcji (po lewej stronie na dole) lub na naklejce z tyłu lub na dolnej stronie produktu.
- W razie wystąpienia błędów działania lub innych wad, należy w pierwszej kolejności skontaktować się ze wskazanym poniżej działem serwisowym **telefonicznie** lub wykorzystać nasz **formularz kontaktowy**, dostępny pod adresem parkside-diy.com w kategorii **Serwis**.
- Produkt uznany za wadliwy mogą Państwo bezpłatnie przesłać po konsultacji z naszym działem obsługi klienta na podany adres serwisu, załączając dowód zakupu (paragon) oraz informację, na czym polega wada i kiedy wystąpiła. Aby uniknąć problemów z przyjęciem i dodatkowych kosztów, konieczne jest korzystanie wyłącznie z podanego adresu. Należy upewnić się, że przesyłka nie zostanie przesłana odpłatnie, jako przesyłka wielkogabarytowa, ekspresowa lub też jako inna przesyłka specjalna. Prosimy o odesłanie produktu wraz ze wszystkimi akcesoriami dostarczonymi w chwili zakupu i zapewnienie

odpowiednio bezpiecznego opakowania transportowego.

Serwis naprawczy

W sprawie napraw, **które nie podlegają gwarancji**, należy się zwracać do Centrum Serwisowego. Centrum Serwisowe prześle Państwu odpowiedni kosztorys.

- Możemy naprawiać tylko urządzenia w odpowiednim opakowaniu i przesłane z uregulowaną opłatą pocztową.

Wskazówka: Oczyszczone urządzenie wraz z informacją na temat uszkodzenia należy przysłać bezpośrednio na adres podany przez Centrum Serwisowe.

- Urządzenia przesłane bez opłaty, jako towary niewymiarowe, w trybie ekspresowym lub w ramach in-

nnych typów przesyłek specjalnych, nie będą przyjmowane.

- Przesłane, uszkodzone urządzenia utylizujemy bezpłatnie.

Service-Center



Serwis Polska

Tel.: 00800 4912069

Formularz kontaktowy na

parkside-diy.com

IAN 466693_2404

Importer

Uwaga: poniższy adres nie jest adresem działu serwisowego. Najpierw skontaktuj się z podanym wyżej centrum serwisowym.

Grizzly Tools GmbH & Co. KG

Stockstädter Str. 20

63762 GroBostheim

NIEMCY

www.grizzlytools.de

Części zamienne i akcesoria

Części zamienne i akcesoria można zamówić na stronie

www.grizzlytools.shop. Jeśli w ramach procedury Państwa zamówienia pojawiają się problemy, prosimy o kontakt za pośrednictwem naszego sklepu internetowego. W razie kolejnych pytań należy zwracać się do: *Service-Center*, s. 21

Pozycja	Widok rozłożony	Opis	Nr zamów.
2	24	Górny trzonek rączki	91099207
3, 15,16	23	Mocowanie trzonek (Nakrętka motylkowa, Śruba z łbem czworokątnym, Podkładka)	91099206
4	14	Dolny trzonek rączki	91110613
5	16	Wyposażenie do zbierania trawy	91110615
6	4, 22	Koło-Zestaw	91110610
10	18	Uchwyt kablowy	91110618
26, 27	9, 9.1	Nóż, Śruba mocująca nóż	91110611

Tłumaczenie oryginalnej deklaracji zgodności EU

Produkt: **Elektryczna kosiarka do trawy**

Model: **PERM 1200 A1**

Numer serii: 000001–141000

Wymieniony powyżej przedmiot niniejszej deklaracji jest zgodny z odpowiednimi wymaganiami unijnego prawodawstwa harmonizacyjnego

**2006/42/EC • 2014/30/EU • 2000/14/EC & 2005/88/EC
• 2011/65/EU & (EU) 2015/863**

Opisany powyżej przedmiot deklaracji jest zgodny z dyrektywą Parlamentu Europejskiego i Rady 2011/65/EU z dnia 8 czerwca 2011 r. w sprawie ograniczenia stosowania niektórych niebezpiecznych substancji w sprzęcie elektrycznym i elektronicznym.

Aby zapewnić zgodność, zastosowano następujące normy zharmonizowane oraz normy i przepisy krajowe:

**EN 62841-1:2015/A11:2022 • EN IEC 62841-4-3:2021/A11:2021
EN IEC 55014-1:2021 • EN IEC 55014-2:2021 • EN IEC 63000:2018
EN IEC 61000-3-2:2019/A1:2021 • EN 61000-3-3:2013/A2:2021**

Zgodnie z dyrektywą 2000/14/EC odnoszących się do emisji hałasu, potwierdza się, co następuje: Poziom mocy akustycznej (L_{WA})

– zmierzony: 91,5 dB;

– gwarantowany: 96 dB

Uzasadniona procedura oceny zgodności zgodnie z 2000/14/EC, załącznik VI.

Jednostka notyfikowana: TÜV SÜD Industrie Service GmbH, Westendstrasse 199, 80686 München, NB 0036

Niniejsza deklaracja zgodności wydana zostaje na wyłączną odpowiedzialność producenta:

 Grizzly Tools GmbH & Co. KG
Stockstädter Str. 20
63762 Großostheim
NIEMCY
06.12.2024



Christian Frank
Upoważniony przedstawiciel dokumentacji

Inhaltsverzeichnis

Einleitung.....23
 Bestimmungsgemäße Verwendung..... 23
 Lieferumfang/Zubehör.....24
 Übersicht.....24
 Funktionsbeschreibung.....25
 Technische Daten.....25

Sicherheitshinweise..... 25
 Bedeutung der Sicherheitshinweise.....25
 Bildzeichen und Symbole.....26
 Allgemeine Sicherheitshinweise für Elektrowerkzeuge.....26
 Sicherheitshinweise für Rasenmäher..... 29
 Restrisiken.....31

Vorbereitung..... 32
 Bedienteile.....32
 Holm montieren.....32
 Grasfangeinrichtung vorbereiten..... 32
 Grasfangeinrichtung montieren..... 32
 Grasfangeinrichtung demontieren..... 33
 Grasfangeinrichtung entleeren.....33
 Schnitthöhe einstellen.....33
 Räder montieren.....33

Betrieb.....34
 Arbeitshinweise..... 34
 Ein- und Ausschalten..... 34

Transport..... 35

Reinigung, Wartung und Lagerung..... 35
 Reinigung..... 35
 Wartung.....35
 Lagerung.....36

Fehlersuche.....37

Entsorgung/Umweltschutz.....38
 Zusätzliche Entsorgungshinweise für Deutschland..... 38

Entsorgungshinweis für Rasenmäher..... 38

Service..... 38
 Garantie.....38
 Reparatur-Service..... 40
 Service-Center..... 40
 Importeur.....40

Ersatzteile und Zubehör..... 41

Original-EU-Konformitätserklärung..... 42

Explosionszeichnung..... 47

Einleitung

Herzlichen Glückwunsch zum Kauf Ihres neuen Elektro-Rasenmähers (nachfolgend Gerät oder Elektrowerkzeug genannt).

Sie haben sich damit für ein hochwertiges Gerät entschieden. Dieses Gerät wurde während der Produktion auf Qualität geprüft und einer Endkontrolle unterzogen. Die Funktionsfähigkeit Ihres Gerätes ist somit sichergestellt.



Die Betriebsanleitung ist Bestandteil dieses Geräts. Sie enthält wichtige Hinweise für Sicherheit, Gebrauch und Entsorgung. Lesen Sie die Betriebsanleitung sorgfältig. Machen Sie sich mit den Bedienteilen und dem richtigen Gebrauch des Gerätes vertraut. Benutzen Sie das Gerät nur wie beschrieben und für die angegebenen Einsatzbereiche. Bewahren Sie die Betriebsanleitung gut auf und händigen Sie alle Unterlagen bei Weitergabe des Geräts an Dritte mit aus.

Bestimmungsgemäße Verwendung

Das Gerät ist ausschließlich für folgende Verwendung bestimmt:

- Das Mähen von Rasen- und Grasflächen im häuslichen Bereich.

Die Benutzung des Gerätes bei Regen oder feuchter Umgebung ist verboten.

Das Gerät ist zum Gebrauch durch Erwachsene bestimmt. Jugendliche über 16 Jahre dürfen das Gerät nur unter Aufsicht benutzen.

Jede andere Verwendung, die in dieser Betriebsanleitung nicht ausdrücklich zugelassen wird, kann eine ernsthafte Gefahr für den Benutzer darstellen und zu Schäden am Gerät führen. Der Bediener oder Nutzer des Geräts ist für Unfälle oder Schäden an anderen Menschen oder deren Eigentum verantwortlich. Das Gerät ist für den Einsatz im Heimwerkerbereich bestimmt. Es wurde nicht für den gewerblichen Dauereinsatz konzipiert. Bei gewerblichem Einsatz erlischt die Garantie. Der Hersteller haftet nicht für Schäden, die durch bestimmungswidrige Verwendung oder falsche Bedienung verursacht wurden.

Lieferumfang/Zubehör

Packen Sie das Gerät aus und überprüfen Sie den Lieferumfang.

Entsorgen Sie das Verpackungsmaterial ordnungsgemäß.

- Elektro-Rasenmäher
- Oberer Holm, Geräte kabel
- 2x Unterer Holm
- 2x Kreuzschlitzschraube
- 2x Flügelmutter
- 2x Unterlegscheibe
- 2x Vierkantschraube
- 2x Kabelhalter
- Grasfangeinrichtung (Handgriff, Oberteil, Unterteil)
- Originalbetriebsanleitung

Übersicht

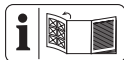

Die Abbildungen des Geräts finden Sie auf der vorderen und hinteren Ausklappseite.

(Abb. A)

- 1 Startbügel
- 2 Oberer Holm
- 3 Flügelmutter
- 4 Unterer Holm
- 5 Grasfangeinrichtung
- 6 Rad
- 7 Gerätegehäuse
- 8 Geräte kabel
- 9 Prallschutz
- 10 Kabelhalter
- 11 Verlängerungskabel-Steckdose
- 12 Einschaltsperr
- 13 Zugentlastung

(Abb. B)

- 14 Kreuzschlitzschraube

(Abb. C)

- 15 Vierkantschraube
- 16 Unterlegscheibe

(Abb. D)

- 17 Schnitthöhe (rechts)
- 18 Radschraube (rechts)

(Abb. E)

- 19 Schnitthöhe (links)
- 20 Radschraube (links)

(Abb. F)

- 21 Füllstandsanzeige
- 22 Handgriff
- 23 Oberteil
- 24 Unterteil

(Abb. G)

- 25 Tragegriff

(Abb. J)

- 26 Messer
- 27 Messerschraube
- 28 Motorspindel

Funktionsbeschreibung

Das Gerät besitzt einen Elektromotor und ein Gehäuse aus Kunststoff. Es gibt verschiedene Mäharten und eine 3-Stufen-Schnitthöheneinstellung. Das Schneidwerkzeug dreht sich parallel zur Schnittebene.

Die Funktion der Bedienteile entnehmen Sie bitte den nachfolgenden Beschreibungen.

Technische Daten

Elektro-Rasenmäher

.....**PERM 1200 A1**

- Aufnahmeleistung des Motors 1200 W
- Netzspannung 220-240 V ~; 50/60 Hz
- Leerlaufdrehzahl n_0 3500 min⁻¹
- Schnittbreite ≈ 310 mm
- Schnitthöhe 20/40/60 mm
- Schutzklasse \square II (Doppelisolierung)
- Schutzart IP24
- Gewicht ≈ 7,6 kg
- Volumen Grasfangeinrichtung ... ≈ 30 l
- Schalldruckpegel L_{pA} 84 dB; $K_{pA} = 3$ dB
- Schalleistungspegel L_{WA}
 - garantiert 96 dB
 - gemessen ... 91,5 dB; $K_{WA} = 2,26$ dB
- Vibration am Handgriff (a_h) ≤ 2,5 m/s²; $K = 1,5$ m/s²

Lärm- und Vibrationswerte wurden entsprechend den in der Konformitätserklärung genannten Normen und Bestimmungen ermittelt.

Der angegebene Schwingungsgesamtwert und der angegebene Geräuschemissionswert sind nach einem

genormten Prüfverfahren gemessen worden und können zum Vergleich eines Elektrowerkzeugs mit einem anderen verwendet werden. Der angegebene Schwingungsgesamtwert und der angegebene Geräuschemissionswert können auch zu einer vorläufigen Einschätzung der Belastung verwendet werden.

▲ WARNUNG! Die Schwingungs- und Geräuschemissionen können während der tatsächlichen Benutzung des Elektrowerkzeugs von dem Angabewert abweichen, abhängig von der Art und Weise, in der das Elektrowerkzeug verwendet wird. Es ist notwendig, Sicherheitsmaßnahmen zum Schutz des Bedieners festzulegen, die auf einer Abschätzung der Schwingungsbelastung während der tatsächlichen Benutzungsbedingungen beruhen (hierbei sind alle Anteile des Betriebszyklus zu berücksichtigen, beispielsweise Zeiten, in denen das Elektrowerkzeug abgeschaltet ist, und solche, in denen es zwar eingeschaltet ist, aber ohne Belastung läuft).

Sicherheitshinweise

Dieser Abschnitt behandelt die grundlegenden Sicherheitshinweise beim Gebrauch des Geräts.

Bedeutung der Sicherheitshinweise

▲ GEFAHR! Wenn Sie diesen Sicherheitshinweis nicht befolgen, tritt ein Unfall ein. Die Folge ist schwere Körperverletzung oder Tod.

▲ WARNUNG! Wenn Sie diesen Sicherheitshinweis nicht befolgen, tritt möglicherweise ein Unfall ein. Die Folge ist möglicherweise schwere Körperverletzung oder Tod.

▲ VORSICHT! Wenn Sie diesen Sicherheitshinweis nicht befolgen, tritt ein Unfall ein. Die Folge ist möglicherweise leichte oder mittelschwere Körperverletzung.

HINWEIS! Wenn Sie diesen Sicherheitshinweis nicht befolgen, tritt ein Unfall ein. Die Folge ist möglicherweise ein Sachschaden.

Bildzeichen und Symbole

Bildzeichen auf dem Gerät

-  Achtung!
-  Betriebsanleitung lesen
-  Augenschutz und Gehörschutz benutzen
-  Die Benutzung des Gerätes bei Regen oder feuchter Umgebung ist verboten.
-  Vorsicht vor weggeschleuderten Teilen — Umstehende fernhalten
-  Scharfe Schneideinrichtung! Füße und Hände fernhalten.
-  Gefahr durch elektrischen Schlag!
-  Umstehende Personen vom Gerät fernhalten
-  Motor ausschalten und Netzstecker ziehen vor Einstellungs- oder Reinigungsarbeiten oder wenn sich das Verlängerungskabel verfangen hat oder beschädigt ist.
-  Verlängerungskabel von dem Gerät und dem Messer fernhalten!
-  Achtung! Nachlauf der Schneideinrichtung



Schnittkreis



Garantierter Schalleistungsspiegel L_{WA} in dB.



Schutzklasse II (Doppelisolierung)



Elektrogeräte gehören nicht in den Hausmüll.

Bildzeichen auf dem oberen Holm



Startvorgang - Entriegelungsknopf drücken und Startbügel ziehen

Füllstandsanzeige an der Grasfangeinrichtung



Füllstandsanzeige geöffnet: Grasfangeinrichtung leer



Füllstandsanzeige geschlossen: Grasfangeinrichtung gefüllt

Bildzeichen in der Betriebsanleitung



Netzstecker ziehen vor Wartungsarbeiten oder wenn die Netzleitung beschädigt ist



Schutzhandschuhe benutzen

Allgemeine Sicherheitshinweise für Elektrowerkzeuge

▲ WARNUNG! Lesen Sie alle Sicherheitshinweise, Anweisungen, Bebilderungen und technischen Daten, mit denen dieses Elektrowerkzeug versehen ist. Versäumnisse bei der Einhaltung der nachfolgenden Anweisungen können elektrischen Schlag, Brand und/oder schwere Verletzungen verursachen. **Bewahren Sie alle Sicherheitshin-**

weise und Anweisungen für die Zukunft auf.

Der in den Sicherheitshinweisen verwendete Begriff „Elektrowerkzeug“ bezieht sich auf netzbetriebene Elektrowerkzeuge (mit Netzleitung) oder auf akkubetriebene Elektrowerkzeuge (ohne Netzleitung).

1. Arbeitsplatzsicherheit

- a) **Halten Sie Ihren Arbeitsbereich sauber und gut beleuchtet.** Unordnung oder unbeleuchtete Arbeitsbereiche können zu Unfällen führen.
- b) **Arbeiten Sie mit dem Elektrowerkzeug nicht in explosionsgefährdeter Umgebung, in der sich brennbare Flüssigkeiten, Gase oder Stäube befinden.** Elektrowerkzeuge erzeugen Funken, die den Staub oder die Dämpfe entzünden können.
- c) **Halten Sie Kinder und andere Personen während der Benutzung des Elektrowerkzeuges fern.** Bei Ablenkung können Sie die Kontrolle über das Elektrowerkzeug verlieren.

2. Elektrische Sicherheit

- a) **Der Anschlussstecker des Elektrowerkzeugs muss in die Steckdose passen. Der Stecker darf in keiner Weise verändert werden. Verwenden Sie keine Adapterstecker gemeinsam mit schutzgeerdeten Elektrowerkzeugen.** Unveränderte Stecker und passende Steckdosen verringern das Risiko eines elektrischen Schlages.
- b) **Vermeiden Sie Körperkontakt mit geerdeten Oberflächen wie von Rohren, Heizungen, Herden und Kühlschränken.** Es besteht ein erhöhtes Risiko durch elektrischen Schlag, wenn Ihr Körper geerdet ist.

- c) **Halten Sie das Elektrowerkzeug von Regen oder Nässe fern.** Das Eindringen von Wasser in ein Elektrowerkzeug erhöht das Risiko eines elektrischen Schlages.
 - d) **Zweckentfremden Sie die Anschlussleitung nicht, um das Elektrowerkzeug zu tragen, aufzuhängen oder um den Stecker aus der Steckdose zu ziehen. Halten Sie die Anschlussleitung fern von Hitze, Öl, scharfen Kanten oder sich bewegendem Teilen.** Beschädigte oder verwickelte Anschlussleitungen erhöhen das Risiko eines elektrischen Schlages.
 - e) **Wenn Sie mit einem Elektrowerkzeug im Freien arbeiten, verwenden Sie nur Verlängerungsleitungen, die auch für den Außenbereich geeignet sind.** Die Anwendung einer für den Außenbereich geeigneten Verlängerungsleitung verringert das Risiko eines elektrischen Schlages.
 - f) **Wenn der Betrieb des Elektrowerkzeuges in feuchter Umgebung nicht vermeidbar ist, verwenden Sie einen Fehlerstromschutzschalter.** Der Einsatz eines Fehlerstromschutzschalters vermindert das Risiko eines elektrischen Schlages.
- ### 3. Sicherheit von Personen
- a) **Seien Sie aufmerksam, achten Sie darauf, was Sie tun, und gehen Sie mit Vernunft an die Arbeit mit einem Elektrowerkzeug. Benutzen Sie kein Elektrowerkzeug, wenn Sie müde sind oder unter Einfluss von Drogen, Alkohol oder Medikamenten stehen.** Ein Moment der Unachtsamkeit beim Gebrauch des Elektrowerkzeugs kann zu ernsthaften Verletzungen führen.

- b) **Tragen Sie persönliche Schutzausrüstung und immer eine Schutzbrille.** Das Tragen persönlicher Schutzausrüstung, wie Staubmaske, rutschfeste Sicherheitsschuhe, Schutzhelm oder Gehörschutz, je nach Art und Einsatz des Elektrowerkzeugs, verringert das Risiko von Verletzungen.
 - c) **Vermeiden Sie eine unbeabsichtigte Inbetriebnahme. Vergewissern Sie sich, dass das Elektrowerkzeug ausgeschaltet ist, bevor Sie es an die Stromversorgung und/oder den Akku anschließen, es aufnehmen oder tragen.** Wenn Sie beim Tragen des Elektrowerkzeugs den Finger am Schalter haben oder das Elektrowerkzeug eingeschaltet an die Stromversorgung anschließen, kann dies zu Unfällen führen.
 - d) **Entfernen Sie Einstellwerkzeuge oder Schraubenschlüssel, bevor Sie das Elektrowerkzeug einschalten.** Ein Werkzeug oder Schlüssel, der sich in einem drehenden Teil des Elektrowerkzeugs befindet, kann zu Verletzungen führen.
 - e) **Vermeiden Sie eine abnormale Körperhaltung. Sorgen Sie für einen sicheren Stand und halten Sie jederzeit das Gleichgewicht.** Dadurch können Sie das Elektrowerkzeug in unerwarteten Situationen besser kontrollieren.
 - f) **Tragen Sie geeignete Kleidung. Tragen Sie keine weite Kleidung oder Schmuck. Halten Sie Haare und Kleidung fern von sich bewegenden Teilen.** Lockere Kleidung, Schmuck oder lange Haare können von sich bewegenden Teilen erfasst werden.
 - g) **Wenn Staubabsaug- und -auffangeinrichtungen montiert werden können, sind diese anzuschließen und richtig zu verwenden.** Verwendung einer Staubabsaugung kann Gefährdungen durch Staub verringern.
 - h) **Wiegen Sie sich nicht in falscher Sicherheit und setzen Sie sich nicht über die Sicherheitsregeln für Elektrowerkzeuge hinweg, auch wenn Sie nach vielfachem Gebrauch mit dem Elektrowerkzeug vertraut sind.** Achtloses Handeln kann binnen Sekundenbruchteilen zu schweren Verletzungen führen.
4. **Verwendung und Behandlung des Elektrowerkzeugs**
- a) **Überlasten Sie das Elektrowerkzeug nicht. Verwenden Sie für Ihre Arbeit das dafür bestimmte Elektrowerkzeug.** Mit dem passenden Elektrowerkzeug arbeiten Sie besser und sicherer im angegebenen Leistungsbereich.
 - b) **Benutzen Sie kein Elektrowerkzeug, dessen Schalter defekt ist.** Ein Elektrowerkzeug, das sich nicht mehr ein- oder ausschalten lässt, ist gefährlich und muss repariert werden.
 - c) **Ziehen Sie den Stecker aus der Steckdose und/oder entfernen Sie einen abnehmbaren Akku, bevor Sie Geräteeinstellungen vornehmen, Einsatzwerkzeugteile wechseln oder das Elektrowerkzeug weglegen.** Diese Vorsichtsmaßnahme verhindert den unbeabsichtigten Start des Elektrowerkzeugs.
 - d) **Bewahren Sie unbenutzte Elektrowerkzeuge außerhalb der Reichweite von Kindern auf. Lassen Sie keine Personen das**

Elektrowerkzeug benutzen, die mit diesem nicht vertraut sind oder diese Anweisungen nicht gelesen haben. Elektrowerkzeuge sind gefährlich, wenn sie von unerfahrenen Personen benutzt werden.

- e) **Pflegen Sie das Elektrowerkzeug und Einsatzwerkzeug mit Sorgfalt. Kontrollieren Sie, ob bewegliche Teile einwandfrei funktionieren und nicht klemmen, ob Teile gebrochen oder so beschädigt sind, dass die Funktion des Elektrowerkzeugs beeinträchtigt ist. Lassen Sie beschädigte Teile vor dem Einsatz des Elektrowerkzeugs reparieren.** Viele Unfälle haben ihre Ursache in schlecht gewarteten Elektrowerkzeugen.
- f) **Halten Sie Schneidwerkzeuge scharf und sauber.** Sorgfältig gepflegte Schneidwerkzeuge mit scharfen Schneidkanten verklemmen sich weniger und sind leichter zu führen.
- g) **Verwenden Sie Elektrowerkzeug, Zubehör, Einsatzwerkzeuge usw. entsprechend diesen Anweisungen. Berücksichtigen Sie dabei die Arbeitsbedingungen und die auszuführende Tätigkeit.** Der Gebrauch von Elektrowerkzeugen für andere als die vorgesehenen Anwendungen kann zu gefährlichen Situationen führen.
- h) **Halten Sie Griffe und Griffflächen trocken, sauber und frei von Öl und Fett.** Rutschige Griffe und Griffflächen erlauben keine sichere Bedienung und Kontrolle des Elektrowerkzeugs in unvorhergesehenen Situationen.

5. Service

- a) **Lassen Sie Ihr Elektrowerkzeug nur von qualifiziertem Fachpersonal und nur mit Original-Ersatzteilen reparieren.** Damit wird sichergestellt, dass die Sicherheit des Elektrowerkzeugs erhalten bleibt.

Sicherheitshinweise für Rasenmäher

- **Verwenden Sie den Rasenmäher nicht bei schlechtem Wetter, besonders nicht bei Gewitter.** Dies reduziert die Gefahr, von einem Blitz getroffen zu werden.
- **Untersuchen Sie den Arbeitsbereich gründlich nach Wildtieren.** Wildtiere können durch den laufenden Rasenmäher verletzt werden.
- **Untersuchen Sie den Arbeitsbereich gründlich und entfernen Sie alle Steine, Stöcke, Drähte, Knochen und andere Fremdkörper.** Herausgeschleuderte Teile können zu Verletzungen führen.
- **Kontrollieren Sie vor dem Gebrauch des Rasenmähers immer, ob das Mähmesser und das Mähwerk nicht abgenutzt oder beschädigt sind.** Abgenutzte oder beschädigte Teile erhöhen das Verletzungsrisiko.
- **Kontrollieren Sie vor dem Gebrauch die Netzleitung und etwaige Verlängerungsleitungen auf Zeichen von Beschädigung oder Alterung.** Verwenden Sie den Rasenmäher nicht, falls die Leitung beschädigt oder abgenutzt ist. Wird die Netzleitung während des Betriebs beschädigt oder abgenutzt, schalten Sie den Rasenmäher aus und berühren Sie die Leitung nicht, bevor Sie den Netzstecker gezogen ha-

- ben.** Eine beschädigte Netz- oder Verlängerungsleitung kann zu elektrischem Schlag, Feuer und/oder ernsthaften Verletzungen führen.
- **Belassen Sie Schutzabdeckungen an ihrem Platz. Schutzabdeckungen müssen einsatzfähig und ordnungsgemäß befestigt sein.** Eine lose, beschädigte oder nicht richtig funktionierende Schutzabdeckung kann zu Verletzungen führen.
 - **Halten Sie Kühlluft Eintrittsöffnungen frei von Ablagerungen.** Blockierte Luft einlässe und Ablagerungen können zu Überhitzung oder Brandgefahr führen.
 - **Tragen Sie beim Betrieb des Rasenmähers immer rutschfeste Sicherheitsschuhe. Niemals barfuß oder mit offenen Sandalen arbeiten.** Dadurch vermindern Sie die Gefahr einer Fußverletzung beim Kontakt mit dem rotierenden Mähmesser.
 - **Tragen Sie beim Betrieb des Rasenmähers immer lange Hosen.** Bloße Haut erhöht die Wahrscheinlichkeit von Verletzungen durch herausgeschleuderte Teile.
 - **Betreiben Sie den Rasenmäher nicht in nassem Gras. Gehen Sie dabei, niemals rennen.** Dadurch verringern Sie die Gefahr auszurutschen und hinzufallen, was zu Verletzungen führen könnte.
 - **Betreiben Sie den Rasenmäher nicht auf übermäßig steilen Hängen.** Damit wird das Risiko vermindert, die Kontrolle zu verlieren, auszurutschen und hinzufallen, was zu Verletzungen führen könnte.
 - **Achten Sie beim Arbeiten an Abhängen auf einen sicheren Stand; arbeiten Sie immer quer zum Abhang, niemals aufwärts oder abwärts, und seien Sie extrem vorsichtig beim Ändern der Arbeitsrichtung.** Damit wird das Risiko vermindert, die Kontrolle zu verlieren, auszurutschen und hinzufallen, was zu Verletzungen führen könnte.
 - **Seien Sie besonders vorsichtig beim Rückwärtsmähen oder wenn Sie den Rasenmäher zu sich herziehen. Achten Sie immer auf die Umgebung.** Dies reduziert die Stolpergefahr während des Arbeitens.
 - **Halten Sie die Netzleitung von den Mähmessern fern.** Eine beschädigte Netzleitung kann zu elektrischem Schlag, Feuer und/oder ernsthaften Verletzungen führen.
 - **Schalten Sie den Mäher aus und ziehen Sie den Netzstecker, falls die Netzleitung sich verfangen hat oder beschädigt wurde.** Verfangene oder beschädigte Leitungen können das Risiko eines elektrischen Schlags erhöhen.
 - **Berühren Sie keine Messer oder andere gefährliche Teile, die sich noch bewegen.** Damit vermindern Sie das Risiko einer Verletzung durch sich bewegende Teile.
 - **Stellen Sie sicher, dass alle Schalter ausgeschaltet sind und der Netzstecker gezogen ist, bevor Sie eingeklemmtes Material entfernen oder den Rasenmäher reinigen.** Ein unerwarteter Betrieb des Rasenmähers kann zu ernsthaften Verletzungen führen.
 - **Prüfen Sie die Grasfangeinrichtung regelmäßig auf Verschleiß oder Abnutzung.** Eine abgenutzte oder beschädigte Grasfangeinrichtung

tung erhöht das Risiko von Verletzungen.

- Halten Sie das **Schneidwerkzeug** an, falls die Maschine zum Transport beim Überqueren anderer Oberflächen als Gras und beim Transport der Maschine zum und vom Mähbereich gekippt werden muss.
- Kippen Sie die Maschine nicht, wenn der Motor eingeschaltet wird, es sei denn, die Maschine muss zum Starten gekippt werden. Die Maschine nicht mehr als absolut nötig kippen und nur den von Ihnen abgewandten Teil anheben.
- Halten Sie die Maschine an, ziehen Sie den Netzstecker und warten Sie den vollständigen Stillstand aller sich bewegenden Teile ab.
 - Wenn ein Fremdkörper getroffen wurde; untersuchen Sie die Maschine auf Beschädigung und reparieren Sie sie, bevor sie erneut gestartet und betrieben wird.
 - Wenn die Maschine ungewöhnlich zu vibrieren beginnt; prüfen Sie sofort auf Beschädigung, ersetzen und reparieren Sie beschädigte Teile und prüfen Sie auf etwaige(n) lose(n) Teile(n) und ziehen Sie sie fest.
- Führen Sie Reinigungs- und Instandhaltungsarbeiten vor dem Lagern aus.
- Tauschen Sie abgenutzte oder beschädigte Bauteile nur satzweise aus, um die Symmetrie zu bewahren, soweit zutreffend.
- Achten Sie bei Maschinen mit mehreren **Schneidwerkzeugen** darauf, dass ein rotierendes **Schneidwerkzeug** andere **Schneidwerkzeuge** zum Rotieren bringen kann.

- Vorsicht bei Einstellarbeiten an der Maschine, vermeiden Sie ein Erfassen der Finger zwischen sich bewegenden **Schneidwerkzeug** und feststehenden Teilen der Maschine.
- Seien Sie sich beim Instandhalten des **Schneidwerkzeugs** bewusst, dass sich das **Schneidwerkzeug** auch nach dem Abschalten noch bewegen kann.

Weiterführende Sicherheitshinweise

- Schließen Sie das Gerät nur an eine Steckdose mit Fehlerstrom-Schutzeinrichtung (FI-Schalter) mit einem Bemessungsfehlerstrom von nicht mehr als 30 mA an.
- **Verwenden Sie ausschließlich Zubehör, welches von PARKSIDE empfohlen wurde.** Ungeeignetes Zubehör kann zu elektrischem Schlag oder Feuer führen.

Restrisiken

Auch wenn Sie dieses Elektrowerkzeug vorschriftsmäßig bedienen, bleiben immer Restrisiken bestehen. Folgende Gefahren können im Zusammenhang mit der Bauweise und Ausführung dieses Elektrowerkzeugs auftreten:

- Augenschäden, falls kein geeigneter Augenschutz getragen wird.
- Gehörschäden, falls kein geeigneter Gehörschutz getragen wird.
- Gesundheitsschäden, die aus Hand-Arm-Schwingungen resultieren, falls das Gerät über einen längeren Zeitraum verwendet wird oder nicht ordnungsgemäß geführt und gewartet wird.
- Schnittverletzungen
- Verletzungen durch bewegliche Teile oder heiße Oberflächen.

▲ WARNUNG! Gefahr durch elektromagnetisches Feld, das während des Betriebes erzeugt wird. Das Feld kann unter bestimmten Umständen aktive oder passive medizinische Implantate beeinträchtigen. Um die Gefahr von ernsthaften oder tödlichen Verletzungen zu verringern, empfehlen wir Personen mit medizinischen Implantaten ihren Arzt und den Hersteller des medizinischen Implantats zu konsultieren, bevor das Gerät bedient wird.

Vorbereitung

▲ WARNUNG! Verletzungsgefahr durch ungewollt anlaufendes Gerät. Stecken Sie den Anschlussstecker erst dann in die Steckdose, wenn das Gerät vollständig für den Einsatz vorbereitet ist.

Führen Sie nur Arbeiten aus, die Sie sich selbst zutrauen. Bei Unsicherheiten wenden Sie sich an einen Fachmann oder direkt an unseren Service.

Bedienteile

Lernen Sie vor dem ersten Betrieb des Geräts die Bedienteile kennen.

Füllstandsanzeige

Hinweise (Abb. F)

- Oberhalb an der Grasfangeinrichtung (5) ist eine Füllstandsanzeige (21) angebracht.
- Die Füllstandsanzeige (21) funktioniert nur, wenn das Gerät in Betrieb ist.



Füllstandsanzeige geöffnet:
Grasfangeinrichtung leer



Füllstandsanzeige geschlossen:
Grasfangeinrichtung gefüllt

Holm montieren

Unteren Holm montieren

(Abb. B)

1. Setzen Sie die unteren Holme (4) in die Aufnahme des Gerätes (7) ein. Vergleichen Sie es mit der Abbildung.
2. Befestigen Sie die unteren Holme (4) mit den beiliegenden Kreuzschlitzschrauben (14).

Oberen Holm montieren

(Abb. A/C)

1. Befestigen Sie den oberen Holm (2) mit den beiliegenden Vierkant-schrauben (15), den Unterlegscheiben (16) und den Flügelmutter (3) an den unteren Holmen (4). Es sind 2 Positionen möglich.
2. **Kabelhalter einknippen:** Klipsen Sie die Kabelhalter (10) am Holm ein und fixieren Sie damit das Gerätekabel (8).

Grasfangeinrichtung vorbereiten

Die Grasfangeinrichtung (5) besteht aus 3 Teilen:

- Handgriff (22)
- Oberteil (23)
- Unterteil (24)

Vorgehen (Abb. A/F)

1. Klemmen Sie den Handgriff (22) an das Oberteil (23).
2. Setzen Sie das Oberteil (23) auf das Unterteil (24). Die Grasfangeinrichtung (5) kann nun auf das Gerät montiert werden.

Grasfangeinrichtung montieren

▲ WARNUNG! Verletzungsgefahr. Mit dem Gerät darf nicht ohne Prallschutz oder Grasfangeinrichtung gearbeitet werden.

Vorgehen (Abb. G)

1. Heben Sie den Prallschutz (9) an.
2. Halten Sie die Grasfangeinrichtung (5) am Handgriff (22).
3. Hängen Sie die Grasfangeinrichtung (5) in die Aufhängung ein.
4. Klappen Sie den Prallschutz (9) auf die Grasfangeinrichtung (5). Er hält die Grasfangeinrichtung (5) an richtiger Position.

Grasfangeinrichtung demontieren**(Abb. G)**

1. Heben Sie den Prallschutz (9) an.
2. Halten Sie die Grasfangeinrichtung (5) am Handgriff (22).
3. Hängen Sie die Grasfangeinrichtung (5) aus.
4. Klappen Sie den Prallschutz (9) an das Gerätegehäuse (7) zurück.

Grasfangeinrichtung entleeren**(Abb. G)**

1. Siehe *Grasfangeinrichtung demontieren*, S. 33.
2. Fassen Sie die Grasfangeinrichtung (5) am Handgriff (22) an, für einen besseren Halt.
3. Schütten Sie das geschnittene Gras in ein dafür geeignetes Behältnis.
4. Siehe *Grasfangeinrichtung montieren*, S. 32.

Schnitthöhe einstellen**Rasenpflege**

Regelmäßiges Mähen regt die Gras-pflanze zu einer verstärkten Blattbildung an, lässt aber gleichzeitig Unkrautpflanzen absterben. Daher wird der Rasen nach jedem Mähvorgang dichter und es entsteht ein gleichmäßig belastbarer Rasen. Der erste

Schnitt erfolgt ab etwa April bei einer Aufwuchshöhe von 70 - 80 mm. In der Hauptvegetationszeit wird der Rasen mindestens einmal pro Woche gemäht.

Richtige Schnitthöhe wählen

Für den ersten Schnitt in der Saison sollte eine große Schnitthöhe gewählt werden. Die richtige Schnitthöhe beträgt bei einem Zierrasen etwa 25 - 40 mm, bei einem Nutzasen etwa 40-60mm.

- Das Gerät besitzt 3 Schnitthöhen: 20/40/60 mm
- Die Schnitthöhe wird bei diesem Gerät durch die Rad-Montage festgelegt (siehe *Räder montieren*, S. 33).

Räder montieren**Hinweise**

- Montieren Sie zunächst die Holme (2+4), da der Zugang zur Kreuzschlitzschraube (14) für die Holm-Montage durch ein montiertes Rad erschwert wird.
- Wählen Sie eine geeignete Schnitthöhe (siehe *Schnitthöhe einstellen*, S. 33).
- Wählen Sie für alle Räder die gleiche Schnitthöhe.
- Betrachten Sie das Gerät in Fahr-richtung.

Räder rechts montieren (Abb. D)

1. Verwenden Sie die Radschrauben (18) mit der Markierung "R". Das Ende der Radschrauben (18) und die Schnitthöhe (17) der rechten Seite sind in silber gefärbt.
2. Befestigen Sie zwei Räder (6) mit den Radschrauben (18) an der Schnitthöhe (17) im Uhrzeigersinn ∪.

Räder links montieren (Abb. E)

1. Verwenden Sie die Radschrauben (20) mit der Markierung "L". Das Ende der Radschrauben (20) und die Schnitthöhe (19) der linken Seite sind in schwarz gefärbt.
2. Befestigen Sie zwei Räder (6) mit den Radschrauben (20) an der Schnitthöhe (19) gegen den Uhrzeigersinn \cup .

Betrieb

Arbeitshinweise

- **▲ WARNUNG!** Verletzungsgefahr. Einstellungen am Gerät dürfen nur bei abgeschaltetem Motor und stillstehendem Messer vorgenommen werden. Ziehen Sie hierfür den Netzstecker.
- **▲ WARNUNG!** Verletzungsgefahr. Nach dem Ausschalten des Gerätes dreht sich das Messer noch für einige Sekunden. Berühren Sie das laufende Messer nicht.
- **▲ WARNUNG!** Verletzungsgefahr. Mit dem Gerät darf nicht ohne Prallschutz oder Grasfangeinrichtung gearbeitet werden.

Hinweise

- Prüfen Sie immer vor Gebrauch des Geräts, ob alle Schrauben, Muttern, Bolzen und anderen Befestigungen gut gesichert sind, und dass die Schutzeinrichtungen und Schutzabdeckungen an Ort und Stelle sind. Abgenutzte oder beschädigte Aufkleber müssen ersetzt werden.
- Beachten Sie den Lärmschutz und örtliche Vorschriften.

Vorgehen

- Beginnen Sie mit dem Mähen in der Nähe der Steckdose und arbeiten Sie von der Steckdose weg.

- Führen Sie das Verlängerungskabel immer hinter sich und bringen Sie es nach dem Wenden auf die schon gemähte Seite.
- Stellen Sie die Schnitthöhe so ein, dass das Gerät nicht überlastet wird. Andernfalls kann der Motor beschädigt werden.
- Führen Sie das Gerät im Schritttempo in möglichst geraden Bahnen. Für ein lückenloses Mähen sollten sich die Bahnen immer um wenige Zentimeter überlappen.
- Arbeiten Sie an Hängen immer quer zum Hang.
- Bewegen Sie sich mit dem Gerät nicht rückwärts.
- Sollten die Messer mit einem Fremdkörper in Berührung kommen, stellen Sie den Motor sofort ab. Warten Sie den Stillstand des Messers ab und prüfen Sie das Gerät auf Beschädigungen. Nehmen Sie die Arbeit nur bei einem unbeschädigten Gerät wieder auf.
- Schalten Sie in längeren Arbeitspausen und zum Transport das Gerät aus und warten Sie den Stillstand des Messers ab.
- Reinigen Sie das Gerät nach jedem Einsatz (siehe *Reinigung*, S. 35).

Ein- und Ausschalten

Benötigte Hilfsmittel

- Verlängerungskabel (nicht im Lieferumfang)

Einschalten (Abb. A/I)

1. Stellen Sie das Gerät auf eine ebene Fläche.
2. Stecken Sie den Netzstecker des Verlängerungskabels in die Steckdose (11) am oberen Holm (2).
3. Formen Sie aus dem Ende des Verlängerungskabels eine Schlaufe und hängen Sie diese in die Zugentlastung (13) ein.

4. Schließen Sie das Gerät an die Netzspannung an.
5. Achten Sie vor dem Einschalten darauf, dass das Gerät keine Gegenstände berührt.
6. Zum Einschalten ziehen Sie bei gedrückter Einschaltsperr (12) den Startbügel (1).
7. Lassen Sie jetzt die Einschaltsperr (12) los.

Ausschalten (Abb. A/I)

1. Zum Ausschalten lassen Sie den Startbügel (1) los.

Transport

Hinweise

- Schalten Sie das Gerät aus, ziehen Sie den Netzstecker und warten Sie den Stillstand des Messers ab.
- Beachten Sie das Gewicht des Gerätes und übernehmen Sie sich nicht.
- Tragen Sie beim Transport Handschuhe und vermeiden Sie in Berührung mit gefährlichen Teilen zu kommen (z. B. heißer Motor, Messer).

Reinigung, Wartung und Lagerung

▲ WARNUNG! Elektrischer Schlag! Verletzungsgefahr durch ungewollt anlaufendes Gerät. Schützen Sie sich bei Wartungs- und Reinigungsarbeiten. Schalten Sie das Gerät aus und ziehen Sie den Anschlussstecker aus der Steckdose. Lassen Sie Instandsetzungsarbeiten und Wartungsarbeiten, die nicht in dieser Anleitung beschrieben sind, von unserem Service-Center durchführen. Verwenden Sie nur Original-Ersatzteile.

Reinigung

▲ WARNUNG! Elektrischer Schlag! Spritzen Sie das Gerät niemals mit Wasser ab.



Verletzungsgefahr! Ziehen Sie den Netzstecker und warten Sie den Stillstand des Messers ab.



Schutzhandschuhe benutzen

Hinweis

Beschädigungsgefahr. Chemische Substanzen können die Kunststoffteile des Gerätes angreifen. Verwenden Sie keine Reinigungs- bzw. Lösungsmittel.

Nach dem Betrieb reinigen

- Halten Sie Lüftungsschlitze, Motorgehäuse und Griffe des Gerätes sauber. Verwenden Sie dazu ein feuchtes Tuch oder eine Bürste.
- Verwenden Sie zur Reinigung keine harten oder spitzen Gegenstände. Sie könnten das Gerät beschädigen.
- Entfernen Sie anhaftende Pflanzenreste mit einem Holz- oder Plastikstück von den Rädern, den Lüftungsöffnungen, der Auswurföffnung und dem Messerbereich.

Wartung



Verletzungsgefahr! Ziehen Sie den Netzstecker und warten Sie den Stillstand des Messers ab.



Schutzhandschuhe benutzen

- Wenn die Netzanschlussleitung dieses Gerätes beschädigt ist, muss sie durch eine besondere Anschlussleitung ersetzt werden, die vom Hersteller oder seinem Kundendienst erhältlich ist.

- Kontrollieren Sie das Gerät vor jedem Gebrauch auf offensichtliche Mängel wie lose, abgenutzte oder beschädigte Teile.
- Überprüfen Sie Abdeckungen und Schutzeinrichtungen auf Beschädigungen und korrekten Sitz. Tauschen Sie diese gegebenenfalls aus.
- Ölen Sie von Zeit zu Zeit die Achsen der Räder.

Wir haften nicht für durch unsere Geräte hervorgerufene Schäden, sofern diese durch unsachgemäße Reparatur oder den Einsatz von Nicht-Originalteilen bzw. durch nicht bestimmungsgemäßen Gebrauch verursacht werden.

Messer austauschen

Ist das Messer stumpf, so kann es von einer Fachwerkstätte nachgeschliffen werden. Ist das Messer beschädigt oder zeigt eine Unwucht, so muss es ausgewechselt werden.

Notwendige Werkzeuge

- Schraubenschlüssel (SW13)

Vorgehen (Abb. J)

1. Ziehen Sie den Netzstecker und warten Sie den Stillstand des Messers ab.
2. Drehen Sie das Gerät auf die Seite.
3. Benutzen Sie feste Handschuhe und halten Sie das Messer (26) fest. Drehen Sie die Messerschrau-

be (27) gegen den Uhrzeigersinn mit Hilfe eines Schraubenschlüssels von der Motorspindel (28).

4. Bauen Sie das neue Messer (26) in umgekehrter Reihenfolge wieder ein. Achten Sie darauf, dass das Messer (26) richtig positioniert ist und die Messerschraube (27) fest angezogen ist.

Lagerung

▲ WARNUNG! Brandgefahr. Lagern Sie das Gerät nicht mit gefüllter Grasfangeinrichtung. Bei heißem Wetter beginnt das Gras unter Wärmeentwicklung zu gären.

Hinweise

- Bewahren Sie das Gerät stets sauber, trocken und außerhalb der Reichweite von Kindern auf.
- Lassen Sie den Motor abkühlen, bevor Sie das Gerät in geschlossenen Räumen abstellen.
- Umhüllen Sie das Gerät nicht mit Nylonsäcken, da sich Feuchtigkeit und Schimmel bilden könnte.

Für eine platzsparende Aufbewahrung des Gerätes beachten Sie folgendes:

Vorgehen (Abb. H)

1. Lösen Sie die Flügelmuttern (3).
2. Klappen Sie den oberen Holm (2) nach vorne, damit das Gerät weniger Platz beansprucht.
3. Das Geräte Kabel (8) darf dabei nicht eingeklemmt werden.

Fehlersuche

Die folgende Tabelle hilft Ihnen kleine Störungen zu beseitigen:

Problem	Mögliche Ursache	Fehlerbehebung
Gerät startet nicht	Netzspannung fehlt	Steckdose, Netzanschlussleitung, Anschlussstecker, Sicherung prüfen, ggf. Reparatur durch Elektrofachmann.
	Startbügel(1) defekt	Wenden Sie sich an das Service-Center.
	Kohlebürsten abgenutzt	
	Motor defekt	
	Gras zu lang	Größere Schnitthöhe einstellen. Durch Drücken des oberen Holms (2) die Vorderräder leicht anheben.
Motor setzt aus	Blockierung durch Fremdkörper	Fremdkörper entfernen
Arbeitsergebnis nicht zufriedenstellend oder Motor arbeitet schwer	Schnitthöhe zu niedrig	Größere Schnitthöhe einstellen
	Messer (26) stumpf	Messer (26) schleifen lassen oder austauschen
	Messerbereich verstopft	Gerät reinigen
	Messer (26) falsch montiert	Messer (26) korrekt einbauen
Messer (26) rotiert nicht	Messer (26) durch Gras blockiert	Gras entfernen
	Messerschraube (27) locker	Messerschraube (27) festziehen
Abnorme Geräusche, Klappern oder Vibrationen	Messerschraube (27) locker	Messerschraube (27) festziehen
	Messer (26) beschädigt	Messer (26) austauschen
Füllstandsanzeige (21) funktioniert nicht	Verschmutzung	Reinigung mit weicher Bürste. Die Füllstandsanzeige muss aus eigener Kraft zufallen, wenn sie geöffnet wurde.

Entsorgung/ Umweltschutz

Führen Sie Gerät, Zubehör und Verpackung einer umweltgerechten Wiederverwertung zu.



Elektrogeräte gehören nicht in den Hausmüll.

Das Symbol der durchgestrichenen Mülltonne bedeutet, dass dieses Elektro- bzw. Elektronikgerät am Ende seiner Lebensdauer nicht im Hausmüll entsorgt werden darf, sondern vom Endnutzer einer getrennten Sammlung zugeführt werden muss.

Richtlinie 2012/19/EU über Elektro- und Elektronik-Altgeräte:

Verbraucher sind gesetzlich dazu verpflichtet, Elektro- und Elektronikgeräte am Ende ihrer Lebensdauer einer umweltgerechten Wiederverwertung zuzuführen. Auf diese Weise wird eine umwelt- und ressourcenschonende Verwertung sichergestellt.

Je nach Umsetzung in nationales Recht können Sie folgende Möglichkeiten haben:

- an einer Verkaufsstelle zurückgeben,
- an einer offiziellen Sammelstelle abgeben,
- an den Hersteller/Inverkehrbringer zurücksenden.

Nicht betroffen sind den Altgeräten beigefügte Zubehörteile und Hilfsmittel ohne Elektrobestandteile.

Zusätzliche Entsorgungshinweise für Deutschland

Das Gerät ist bei eingerichteten Sammelstellen, Wertstoffhöfen oder Entsorgungsbetrieben abzugeben. Zudem sind Vertreiber von Elektro- und

Elektronikgeräten sowie Vertreiber von Lebensmitteln zur Rücknahme verpflichtet. LIDL bietet Ihnen Rückgabemöglichkeiten direkt in den Filialen und Märkten an. Rückgabe und Entsorgung sind für Sie kostenfrei.

Beim Kauf eines Neugerätes haben Sie das Recht, ein entsprechendes Altgerät unentgeltlich zurückzugeben. Zusätzlich haben Sie die Möglichkeit, unabhängig vom Kauf eines Neugerätes, unentgeltlich (bis zu drei) Altgeräte abzugeben, die in keiner Abmessung größer als 25 cm sind.

Bitte entnehmen Sie vor der Rückgabe Batterien oder Akkumulatoren, sowie Lampen, die zerstörungsfrei entnommen werden können und führen diese einer separaten Sammlung zu. Sofern dies ohne Zerstörung des alten Elektro- oder Elektronikgerätes möglich ist, entnehmen Sie diesem bitte alte Batterien oder Akkus sowie Altlampen, bevor sie es zur Entsorgung zurückgeben, und führen diese einer separaten Sammlung zu.

Entsorgungshinweis für Rasenmäher

Werfen Sie geschnittenes Gras nicht in die Mülltonne, sondern führen Sie es der Kompostierung zu oder verteilen Sie es als Mulchschicht unter Sträuchern und Bäumen.

Service

Garantie

Sehr geehrte Kundin, sehr geehrter Kunde,

Sie erhalten auf dieses Produkt 3 Jahre Garantie ab Kaufdatum. Im Falle von Mängeln dieses Produkts stehen Ihnen gegen den Verkäufer des Produkts gesetzliche Rechte zu. Diese gesetzlichen Rechte werden

durch unsere im Folgenden dargestellte Garantie nicht eingeschränkt.

Garantiebedingungen

Die Garantiefrist beginnt mit dem Kaufdatum. Bitte bewahren Sie den Original-Kassenbon gut auf. Diese Unterlage wird als Nachweis für den Kauf benötigt. Tritt innerhalb von drei Jahren ab dem Kaufdatum dieses Produkts ein Material- oder Fabrikationsfehler auf, wird das Produkt von uns – nach unserer Wahl – für Sie kostenlos repariert oder ersetzt. Diese Garantieleistung setzt voraus, dass innerhalb der Drei-Jahres-Frist das defekte Produkt und der Kaufbeleg (Kassenbon) vorgelegt und schriftlich kurz beschrieben wird, worin der Mangel besteht und wann er aufgetreten ist.

Wenn der Defekt von unserer Garantie gedeckt ist, erhalten Sie das reparierte oder ein neues Produkt zurück. Mit Reparatur oder Austausch des Produkts beginnt kein neuer Garantiezeitraum.

Garantiezeit und gesetzliche Mängelansprüche

Die Garantiezeit wird durch die Gewährleistung nicht verlängert. Dies gilt auch für ersetzte und reparierte Teile. Eventuell schon beim Kauf vorhandene Schäden und Mängel müssen sofort nach dem Auspacken gemeldet werden. Nach Ablauf der Garantiezeit anfallende Reparaturen sind kostenpflichtig.

Garantieumfang

Das Produkt wurde nach strengen Qualitätsrichtlinien sorgfältig produziert und vor Anlieferung gewissenhaft geprüft.

Die Garantieleistung gilt für Material- oder Fabrikationsfehler. Diese Garantie erstreckt sich nicht auf Produkt-

teile, die normaler Abnutzung ausgesetzt sind und daher als Verschleißteile angesehen werden können (z. B. Messer) oder für Beschädigungen an zerbrechlichen Teilen .

Diese Garantie verfällt, wenn das Produkt beschädigt, nicht sachgemäß benutzt oder nicht gewartet wurde. Für eine sachgemäße Benutzung des Produkts sind alle in der Betriebsanleitung aufgeführten Anweisungen genau einzuhalten. Verwendungszwecke und Handlungen, von denen in der Betriebsanleitung abgeraten oder vor denen gewarnt wird, sind unbedingt zu vermeiden.

Das Produkt ist lediglich für den privaten und nicht für den gewerblichen Gebrauch bestimmt. Bei missbräuchlicher und unsachgemäßer Behandlung, Gewaltanwendung und bei Eingriffen, die nicht von unserer autorisierten Service-Niederlassung vorgenommen wurden, erlischt die Garantie.

Abwicklung im Garantiefall

Um eine schnelle Bearbeitung Ihres Anliegens zu gewährleisten, folgen Sie bitte den folgenden Hinweisen:

- Bitte halten Sie für alle Anfragen den Kassenbon und die Artikelnummer (IAN 466693_2404) als Nachweis für den Kauf bereit.
- Die Artikelnummer entnehmen Sie bitte dem Typenschild am Produkt, einer Gravur am Produkt, dem Titelblatt der Bedienungsanleitung (unten links) oder dem Aufkleber auf der Rück- oder Unterseite des Produktes.
- Sollten Funktionsfehler oder sonstige Mängel auftreten, kontaktieren Sie zunächst das nachfolgend benannte Service-Center **telefonisch** oder nutzen Sie unser **Kontaktformular**, das Sie auf *parkside-*

diy.com in der Kategorie **Service** finden.

- Ein als defekt erfasstes Produkt können Sie, nach Rücksprache mit unserem Service-Center unter Beifügung des Kaufbelegs (Kassenbons) und der Angabe, worin der Mangel besteht und wann er aufgetreten ist, für Sie portofrei an die Ihnen mitgeteilte Service-Anschrift übersenden. Um Annahmeprobleme und Zusatzkosten zu vermeiden, benutzen Sie unbedingt nur die Adresse, die Ihnen mitgeteilt wird. Stellen Sie sicher, dass der Versand nicht unfrei, per Sperrgut, Express oder sonstiger Sonderfracht erfolgt. Senden Sie das Produkt bitte inkl. aller beim Kauf mitgelieferten Zubehörteile ein und sorgen Sie für eine ausreichend sichere Transportverpackung.

Reparatur-Service

Für Reparaturen, **die nicht der Garantie unterliegen**, wenden Sie sich an das Service-Center. Dort erhalten Sie gerne einen Kostenvoranschlag.

- Wir können nur Geräte bearbeiten, die ausreichend verpackt und frankiert eingesandt wurden.
Hinweis: Bitte senden Sie Ihr Gerät gereinigt und mit Hinweis auf den Defekt an die vom Service-Center genannte Adresse.

- Nicht angenommen werden unfrei eingeschickte Geräte sowie Geräte, die per Sperrgut, Express oder mit sonstiger Sonderfracht versendet wurden.
- Wir entsorgen Ihre eingesendeten, defekten Geräte kostenlos.

Service-Center

DE **Service Deutschland**
Tel.: 0800 88 55 300
Kontaktformular auf
parkside-diy.com
IAN 466693_2404

AT **Service Österreich**
Tel.: 0800 447750
Kontaktformular auf
parkside-diy.com
IAN 466693_2404

CH **Service Schweiz**
Tel.: 0800 56 36 01
Kontaktformular auf
parkside-diy.com
IAN 466693_2404

Importeur

Bitte beachten Sie, dass die folgende Anschrift keine Serviceanschrift ist. Kontaktieren Sie zunächst das oben genannte Service-Center.

Grizzly Tools GmbH & Co. KG
Stockstädter Str. 20
63762 Großostheim
DEUTSCHLAND
www.grizzlytools.de

Ersatzteile und Zubehör

Ersatzteile und Zubehör erhalten Sie unter www.grizzlytools.shop. Sollten bei Ihrem Bestellvorgang Probleme auftreten, kontaktieren Sie uns über unseren Online-Shop. Bei weiteren Fragen wenden Sie sich an: *Service-Center, S. 40*

Position	Explosionszeichnung	Bezeichnung	Best.-Nr.
2	24	Oberer Holm	91099207
3, 15,16	23	Holmbefestigung (Flügelmutter, Vierkant- schraube, Unterlegscheibe)	91099206
4	14	Unterer Holm	91110613
5	16	Grasfangeinrichtung	91110615
6	4, 22	Rad-Set	91110610
10	18	Kabelhalter	91110618
26, 27	9, 9.1	Messer, Messerschraube	91110611

Original-EU-Konformitätserklärung

Produkt: **Elektro-Rasenmäher**

Modell: **PERM 1200 A1**

Seriennummer: 000001–141000

Der oben beschriebene Gegenstand der Erklärung erfüllt die einschlägigen Harmonisierungsrechtsvorschriften der Union:

**2006/42/EG • 2014/30/EU • 2000/14/EG & 2005/88/EG
• 2011/65/EU & (EU) 2015/863**

Der oben beschriebene Gegenstand der Erklärung erfüllt die Vorschriften der Richtlinie 2011/65/EU des Europäischen Parlaments und des Rates vom 8. Juni 2011 zur Beschränkung der Verwendung bestimmter gefährlicher Stoffe in Elektro- und Elektronikgeräten.

Um die Konformität zu gewährleisten, wurden folgende harmonisierte Normen sowie nationale Normen und Bestimmungen angewendet:

**EN 62841-1:2015/A11:2022 • EN IEC 62841-4-3:2021/A11:2021
EN IEC 55014-1:2021 • EN IEC 55014-2:2021 • EN IEC 63000:2018
EN IEC 61000-3-2:2019/A1:2021 • EN 61000-3-3:2013/A2:2021**

In Übereinstimmung mit der Richtlinie 2000/14/EG über Geräuschemissionen wird Folgendes bestätigt: Schalleistungspegel L_{WA}

– gemessen: 91,5 dB;

– garantiert: 96 dB

Angewandtes Konformitätsbewertungsverfahren nach 2000/14/EG, Anhang VI.

Notifizierte Stelle: TÜV SÜD Industrie Service GmbH, Westendstrasse 199, 80686 München, NB 0036

Die alleinige Verantwortung für die Ausstellung dieser Konformitätserklärung trägt der Hersteller:

CE Grizzly Tools GmbH & Co. KG
Stockstädter Str. 20
63762 Großostheim
DEUTSCHLAND
06.12.2024



Christian Frank
Dokumentationsbevollmächtigter

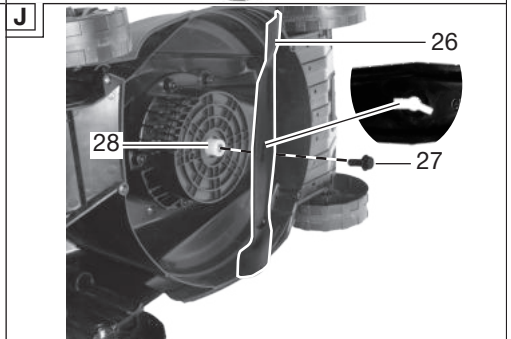
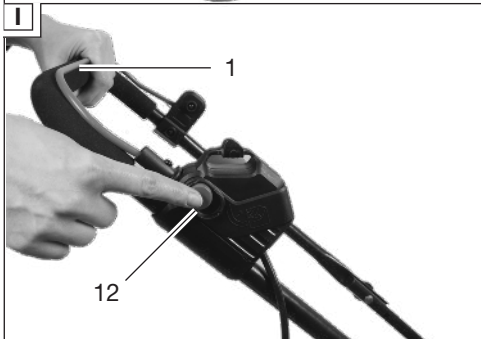
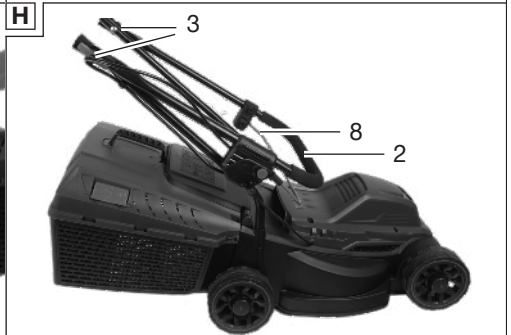
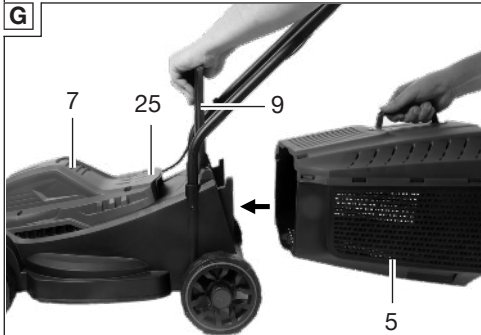
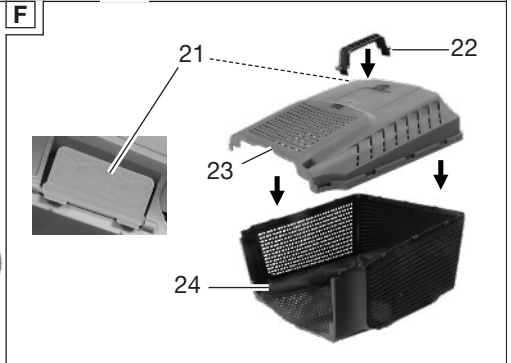
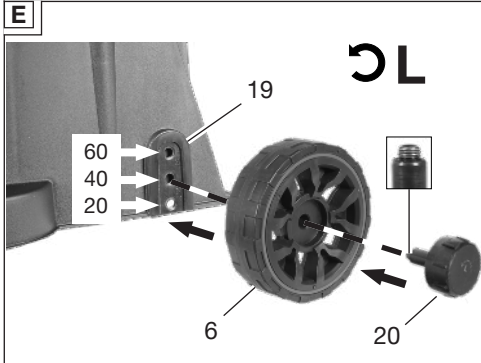
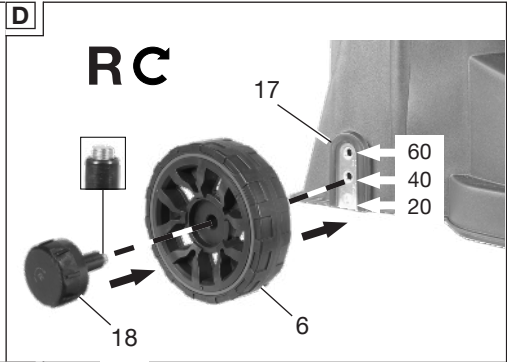
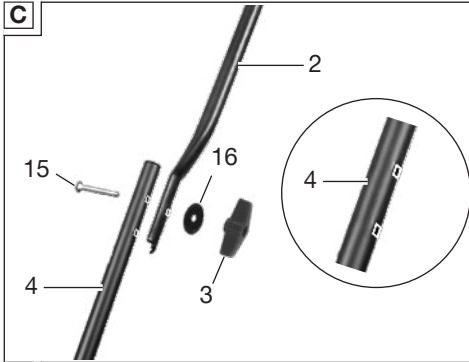

Explosionszeichnung • Widok rozłożony

PERM 1200 A1

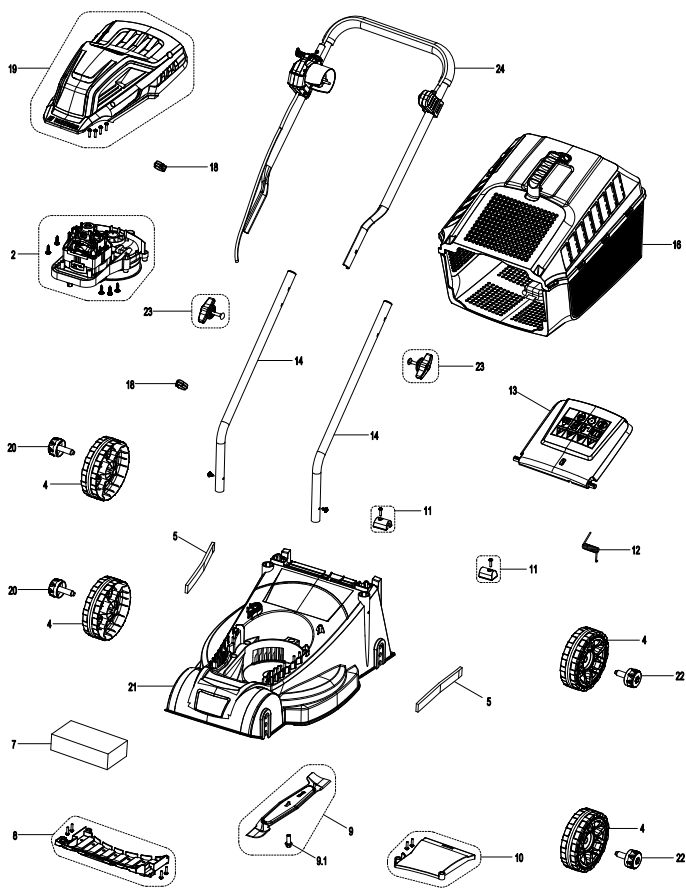

informativ • informacyjny

GRIZZLY TOOLS GMBH & CO. KG

Stockstädter Straße 20

63762 Großostheim

GERMANY

Stan informacj i

Stand der Informationen: 08/2024

Ident.-No.: 72056012082024-PL



IAN 466693_2404

PL