



CORDLESS ANGLE GRINDER AKKU-WINKELSCHLEIFER MEULEUSE D'ANGLE SANS FIL PWSA 20-Li C3

(GB)

CORDLESS ANGLE GRINDER

Translation of the original instructions

(FR)

MEULEUSE D'ANGLE SANS FIL

Traduction des instructions d'origine

(CZ)

AKU ÚHLOVÁ BRUSKA

Překlad originálního provozního návodu

(SK)

AKUMULÁTOROVÁ UHLOVÁ BRÚSKA

Překlad originálneho návodu na obsluhu

(DK)

BATTERIDREVEN VINKELSLIBER

Oversættelse af den originale driftsvejledning

(DE)

AKKU-WINKELSCHLEIFER

Originalbetriebsanleitung

(NL)

ACCU-HAAKSE SLIJPMACHINE

Vertaling van de originele gebruiksaanwijzing

(PL)

AKUMULATOROWA SZLIFIERKA KĄTOWA

Tłumaczenie oryginalnej instrukcji obsługi

(ES)

AMOLADORA ANGULAR RECARGABLE

Traducción del manual de instrucciones original

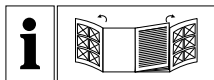

GB

Before reading, unfold both pages containing illustrations and familiarise yourself with all functions of the device.

DE

Klappen Sie vor dem Lesen die beiden Seiten mit den Abbildungen aus und machen Sie sich anschließend mit allen Funktionen des Gerätes vertraut.

FR

Avant de lire le mode d'emploi, ouvrez les deux pages contenant les illustrations et familiarisez-vous ensuite avec toutes les fonctions de l'appareil.

NL

Vouw vóór het lezen de beide pagina's met de afbeeldingen open en maak u vertrouwd met alle functies van het apparaat.

CZ

Před čtením si odklopte obě dvě strany s obrázky a potom se seznámte se všemi funkcemi přístroje.

PL

Przed przeczytaniem proszę rozłożyć obie strony z ilustracjami, a następnie proszę zapoznać się z wszystkimi funkcjami urządzenia.

SK

Pred čítaním si odklopte obidve strany s obrázkami a potom sa oboznámte so všetkými funkciami prístroja.

ES

Antes de empezar a leer abra las dos páginas que contienen las imágenes y, en seguida, familiarícese con todas las funciones del dispositivo.

DK

Før du læser, vend begge siderne med billeder frem og bliv bekendt med alle apparatets funktioner.

GB	Translation of the original instructions	Page	1
DE	Originalbetriebsanleitung	Seite	19
FR	Traduction des instructions d'origine	Page	39
NL	Vertaling van de originele gebruiksaanwijzing	Pagina	61
CZ	Překlad originálního provozního návodu	Strana	79
PL	Tłumaczenie oryginalnej instrukcji obsługi	Strona	97
SK	Překlad originálneho návodu na obsluhu	Strana	117
ES	Traducción del manual de instrucciones original	Página	135
DK	Oversættelse af den originale driftsvejledning	Side	155

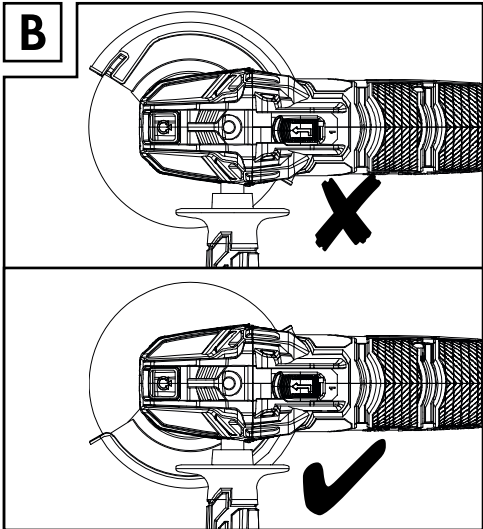
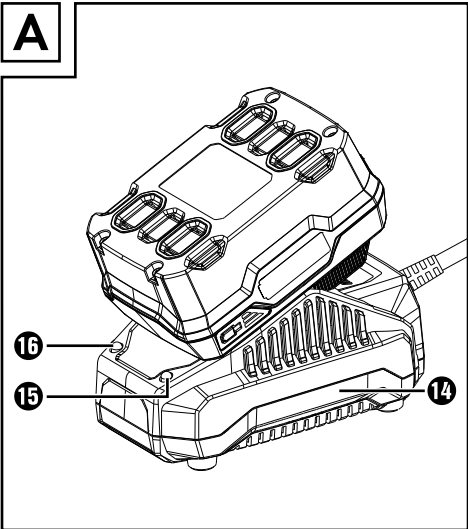
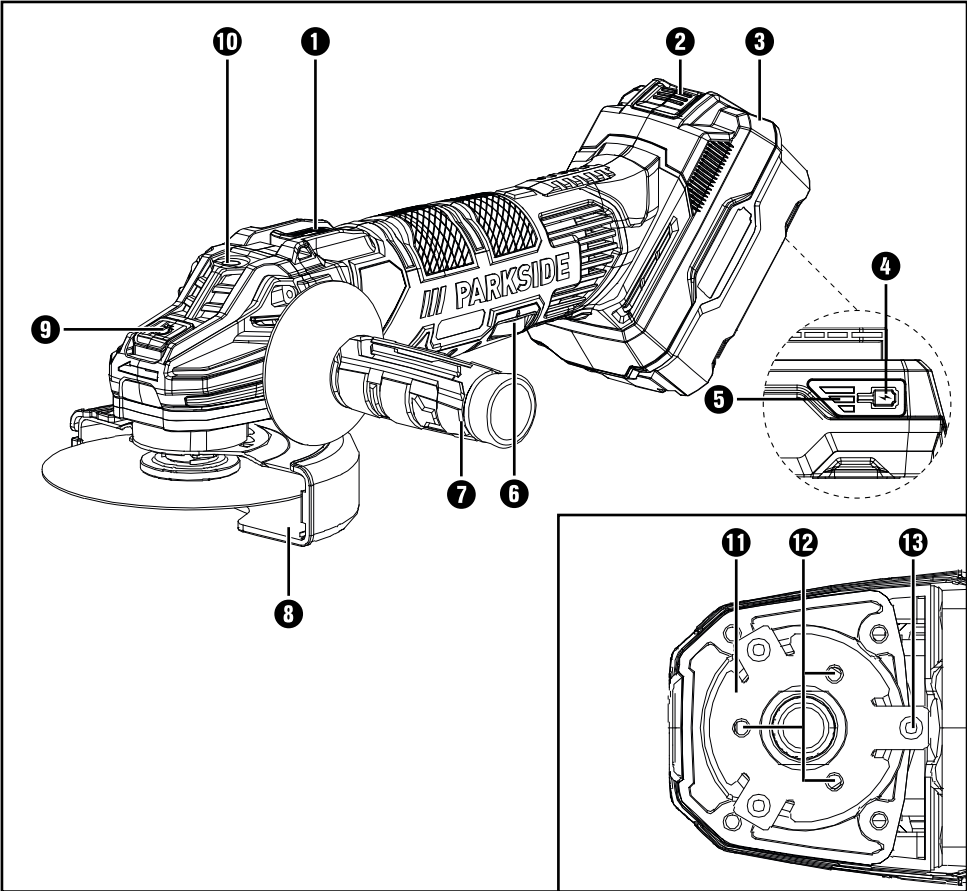

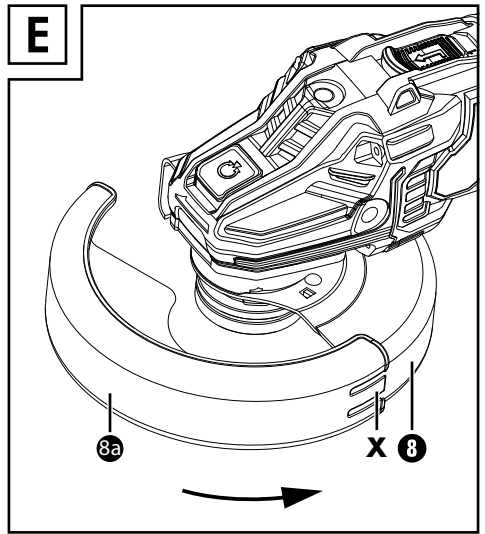
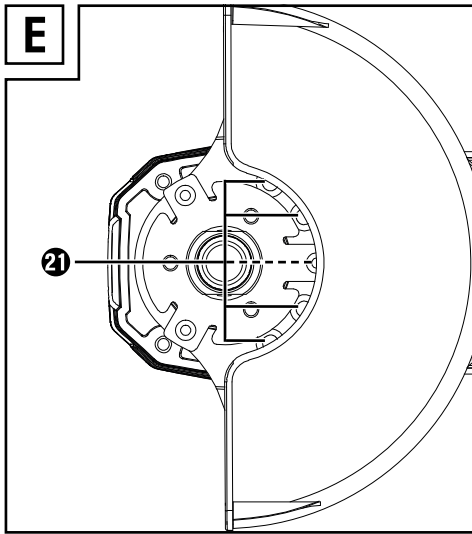
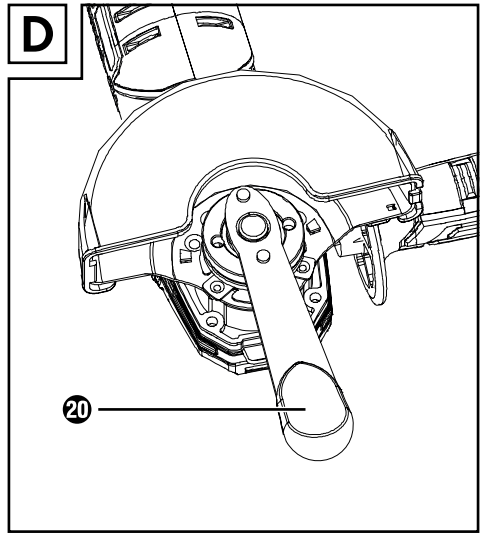
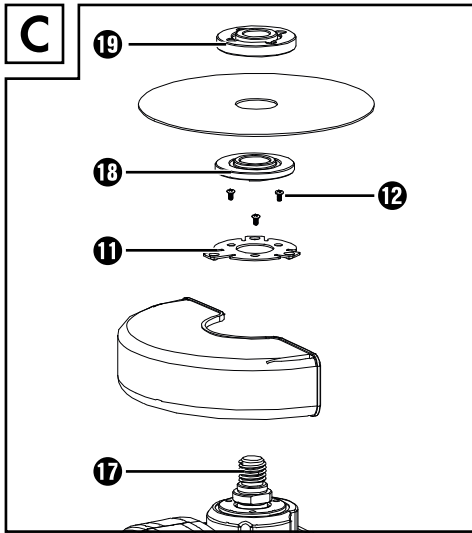

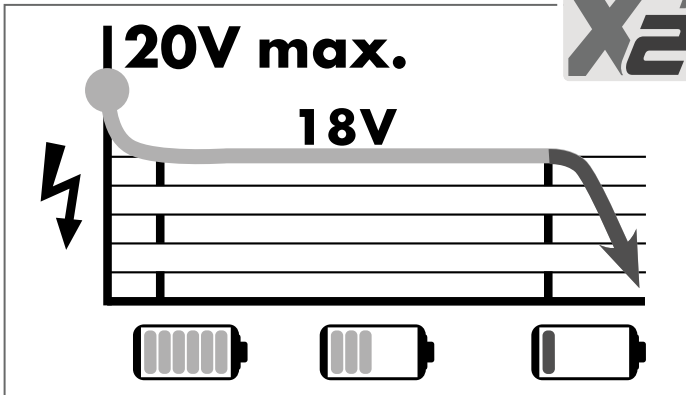

Alle Parkside Geräte und die Ladegeräte PLG 20 A1/PLG 20 A2/PLG 20 A3/ PLG 20 A4/ PDSLK 20 A1 der X20V Team Serie sind mit dem Akku-Pack PAP 20 A1/PAP 20 A2/ PAP 20 A3/ PAP 20 B1/ PAP 20 B3 kompatibel.

All Parkside tools and the chargers PLG 20 A1/PLG 20 A2/PLG 20 A3/ PLG 20 A4/ PDSLK 20 A1 of the X20V Team series are compatible with the PAP 20 A1/PAP 20 A2/ PAP 20 A3/ PAP 20 B1/ PAP 20 B3 battery pack.

Tous les outils Parkside et les chargeurs PLG 20 A1/PLG 20 A2/PLG 20 A3/ PLG 20 A4/ PDSLK 20 A1 de la série X20V Team sont compatibles avec la batterie PAP 20 A1/ PAP 20 A2/ PAP 20 A3/ PAP 20 B1/ PAP 20 B3.

Ladezeiten Charging times Temps de charge	2 Ah Akku Battery pack Batterie PAP 20 A1/B1	3 Ah Akku Battery pack Batterie PAP 20 A2	4 Ah Akku Battery pack Batterie PAP 20 A3/B3
Ladeströme Charging currents Courants de charge			
max. 2,4 A Ladegerät PLG 20 A1/A4 Charger Chargeur	60 min 2,4 A	90 min 2,4 A	120 min 2,4 A
max. 3,5 A Ladegerät PLG 20 A2 Charger Chargeur	45 min 3,5 A	60 min 3,5 A	80 min 3,5 A
max. 4,5 A Ladegerät PLG 20 A3 Charger Chargeur	35 min 3,8 A	45 min 4,5 A	60 min 4,5 A
max. 4,5 A Ladegerät PDSLK 20 A1 Charger Chargeur	35 min 3,8 A	45 min 4,5 A	60 min 4,5 A

Contents

Introduction	2
Intended use	2
Features	2
Package contents	3
Technical details	3
General power tool safety warnings	4
1. Work area safety	4
2. Electrical safety	4
3. Personal safety	4
4. Power tool use and care	5
5. Use and handling of the cordless electrical power tool	5
Safety instructions for all applications	6
Kickback and corresponding safety instructions	7
Special safety instructions for grinding and abrasive cutting	8
Additional special safety instructions for abrasive cutting	8
Safety guidelines for battery chargers	9
Permissible accessories	9
Storage and handling of the recommended accessory tools	10
Working procedures	10
Before use	11
Charging the battery pack (see fig. A)	11
Attaching/disconnecting the battery pack to/from the appliance	11
Checking the battery charge level	11
Fitting the protective cover for cutting	11
Adjusting the blade guard	12
Fitting the additional handle	12
Fitting/changing the roughing/cutting disc	12
Operation	13
Switching on and off	13
Adjusting the rotational speed	13
Maintenance and cleaning	14
Disposal	14
Kompernass Handels GmbH warranty	15
Service	16
Importer	16
Translation of the original Conformity Declaration	17
Ordering a replacement battery	18
Telephone ordering	18

CORDLESS ANGLE GRINDER PWSA 20-Li C3







Introduction

Congratulations on the purchase of your new appliance. You have chosen a high-quality product. The operating instructions are part of this product. They contain important information about safety, usage and disposal. Before using the product, please familiarise yourself with all operating and safety instructions. Use the product only as described and for the range of applications specified. Please also pass these operating instructions on to any future owner.

Intended use

The appliance is intended for cutting, rough cutting and brushing metal, concrete or tiles without the use of water. Any other usage or modification of the appliance is deemed to be improper and carries a significant risk of accidents. The manufacturer accepts no responsibility for damage(s) resulting from improper usage. The appliance is not intended for commercial use.

Explanation of the symbols used

	Before using the appliance for the first time, read the original operating instructions and safety instructions.
	The use of damaged cutting or polishing discs is dangerous and can lead to serious injuries!
	Diameter of the disc
	Cordless angle grinder
	Wear protective goggles!
	Wear ear muffs!

	Wear safety shoes!
	Wear protective gloves!
	Wear a dust mask!
	Not approved for wet grinding
	Not approved for side grinding
	Suitable for grinding metal

Features

- ❶ ON/OFF switch
- ❷ Release button for the battery pack
- ❸ Battery pack *
- ❹ Battery charge level button
- ❺ Battery display LED
- ❻ Adjusting wheel for speed pre-selection
- ❼ Additional handle
- ❽ Blade guard
- ❾ Spindle locking button
- ❿ Screw thread (3 x) for the additional handle
- ⓫ Mounting ring
- ⓬ Screws
- ⓭ Blade guard fixture
- ⓮ High-speed charger (see fig. A) *
- ⓯ Red charge control LED (see fig. A)
- ⓰ Green charge control LED (see fig. A)
- ⓱ Attachment spindle (see fig. C)
- ⓲ Attachment flange (see fig. C)
- ⓳ Clamping nut (see fig. C)
- ⓴ Two-hole mounting spanner (see fig. D)
- ⓵ Bolges

Package contents

- 1 cordless angle grinder
- 1 additional handle
- 1 blade guard (pre-assembled)
- 1 two-hole mounting spanner
- 1 cutting disc (pre-assembled)
- 1 set of operating instructions

Technical details

Cordless angle grinder PWSA 20-Li C3

Rated voltage	20 V \equiv (DC)
Rated idle speed	n 2500–10000 rpm
Disc width	Ø 125 mm
Thread size	M14

Battery PAP 20 A3*

Type	LITHIUM ION
Rated voltage	20 V \equiv (DC)
Capacity	4 Ah
Cells	10

High-speed battery charger PLG 20 A3*

INPUT

Rated voltage	230–240 V \sim , 50 Hz (AC)
---------------	----------------------------------

Rated power consumption	120 W
-------------------------	-------

Fuse (internal)	3.15 A 
-----------------	--

OUTPUT

Rated voltage	21.5 V \equiv (DC)
Rated current	4.5 A
Charging time	approx. 60 min
Protection class	II/  (double insulation)

* BATTERY AND CHARGER ARE NOT INCLUDED

Noise and vibration data

Noise measurement value determined in accordance with EN 60745. The A-rated noise level of the power tool is typically:

Noise emission value

Sound pressure level	$L_{PA} = 83$ dB(A)
Uncertainty	$K = 3$ dB
Sound power level	$L_{WA} = 94$ dB(A)
Uncertainty	$K = 3$ dB

Wear ear muffs!

Total vibration value

Surface grinding main handle	$a_{h,AG} = 2.698$ m/s ²
Uncertainty	$K = 1.5$ m/s ²
Surface grinding Additional handle	$a_{h,AG} = 3.284$ m/s ²
Uncertainty	$K = 1.5$ m/s ²

NOTE

- ▶ The vibration level specified in these instructions has been measured in accordance with a standardised measuring procedure and can be used for equipment comparisons. The specified vibration emission value can also be used to make an initial exposure estimate.

WARNING!

- ▶ The vibration level varies depending on the use of the power tool and may be higher than the value specified in these instructions in some cases. Regular use of the power tool in this way may cause the user to underestimate the vibration. Try to keep the vibration loads as low as possible. Measures to reduce the vibration load are, e.g. wearing gloves and limiting the working time. Wherein all states of operation must be included (e.g. times when the power tool is switched off and times when the power tool is switched on but running without load).



General power tool safety warnings

⚠ WARNING!

- ▶ Read all safety warnings and all instructions. Failure to follow the warnings and instructions may result in electric shock, fire and/or serious injury.

Save all warnings and instructions for future reference.

The term "power tool" in the warnings refers to your mains-operated (corded) power tool or battery-operated (cordless) power tool.

1. Work area safety

- Keep work area clean and well lit. Cluttered or dark areas invite accidents.
- Do not operate power tools in explosive atmospheres, such as in the presence of flammable liquids, gases or dust. Power tools create sparks which may ignite the dust or fumes.
- Keep children and bystanders away while operating a power tool. Distractions can cause you to lose control.

2. Electrical safety

- Power tool plugs must match the outlet. Never modify the plug in any way. Do not use any adapter plugs with earthed (grounded) power tools. Unmodified plugs and matching outlets will reduce risk of electric shock.
- Avoid body contact with earthed or grounded surfaces, such as pipes, radiators, ranges and refrigerators. There is an increased risk of electric shock if your body is earthed or grounded.
- Do not expose power tools to rain or wet conditions. Water entering a power tool will increase the risk of electric shock.

- Do not abuse the cord. Never use the cord for carrying, pulling or unplugging the power tool. Keep cord away from heat, oil, sharp edges or moving parts. Damaged or entangled cords increase the risk of electric shock.
- When operating a power tool outdoors, use an extension cord suitable for outdoor use. Use of a cord suitable for outdoor use reduces the risk of electric shock.
- If operating a power tool in a damp location is unavoidable, use a residual current device (RCD) protected supply. Use of an RCD reduces the risk of electric shock.

3. Personal safety

- Stay alert, watch what you are doing and use common sense when operating a power tool. Do not use a power tool while you are tired or under the influence of drugs, alcohol or medication. A moment of inattention while operating power tools may result in serious personal injury.
- Use personal protective equipment. Always wear eye protection. Protective equipment such as dust mask, non-skid safety shoes, hard hat, or hearing protection used for appropriate conditions will reduce personal injuries.
- Prevent unintentional starting. Ensure the switch is in the off-position before connecting to power source and/or battery pack, picking up or carrying the tool. Carrying power tools with your finger on the switch or energising power tools that have the switch on invites accidents.
- Remove any adjusting key or wrench before turning the power tool on. A wrench or a key left attached to a rotating part of the power tool may result in personal injury.
- Do not overreach. Keep proper footing and balance at all times. This enables better control of the power tool in unexpected situations.

- f) Dress properly. Do not wear loose clothing or jewellery. Keep your hair, clothing and gloves away from moving parts. Loose clothes, jewellery or long hair can be caught in moving parts.
- g) If devices are provided for the connection of dust extraction and collection facilities, ensure these are connected and properly used. Use of dust collection can reduce dust-related hazards.

4. Power tool use and care

- a) Do not force the power tool. Use the correct power tool for your application. The correct power tool will do the job better and safer at the rate for which it was designed.
- b) Do not use the power tool if the switch does not turn it on and off. Any power tool that cannot be controlled with the switch is dangerous and must be repaired.
- c) Disconnect the plug from the power source and/or the battery pack from the power tool before making any adjustments, changing accessories, or storing power tools. Such preventive safety measures reduce the risk of starting the power tool accidentally.
- d) Store idle power tools out of the reach of children and do not allow persons unfamiliar with the power tool or these instructions to operate the power tool. Power tools are dangerous in the hands of untrained users.
- e) Maintain power tools. Check for misalignment or binding of moving parts, breakage of parts and any other condition that may affect the power tool's operation. If damaged, have the power tool repaired before use. Many accidents are caused by poorly maintained power tools.
- f) Keep cutting tools sharp and clean. Properly maintained cutting tools with sharp cutting edges are less likely to bind and are easier to control.

- g) Use the power tool, accessories and tool bits etc. in accordance with these instructions, taking into account the working conditions and the work to be performed.
Use of the power tool for operations different from those intended could result in a hazardous situation.

5. Use and handling of the cordless electrical power tool

- a) Charge a rechargeable battery unit using only the charger recommended by the manufacturer. Chargers are often designed for a particular type of rechargeable battery unit. There is the danger of fire if other types of rechargeable battery units are used.
- b) Only the rechargeable battery units supplied are to be used with an electrical power tool. The use of other rechargeable batteries may lead to a risk of injury or fire.
- c) When they are not being used, store rechargeable battery units away from paper-clips, coins, keys, nails, screws or other small metal objects that could cause the contacts to be bridged. Short-circuiting the contacts of a rechargeable battery unit may result in heat damage or fire.
- d) Fluids may leak out of rechargeable battery units if they are misused. If this happens, avoid contact with the fluid. If contact occurs, flush the affected area with water. Seek additional medical help if any of the fluid gets into your eyes. Escaping battery fluid may cause skin irritation or burns.



CAUTION! RISK OF EXPLOSION!
Never charge non-rechargeable batteries.



Protect the rechargeable battery from heat (for example, from continuous exposure to sunlight), fire, water and moisture. There is a risk of explosion.

Safety instructions for all applications

Special safety instructions for grinding and abrasive cutting

- a) This power tool is to be used as a grinder and abrasive cutting appliance. Please follow all safety instructions, instructions, diagrams and data that you receive with the appliance.
If you do not observe the following instructions, this can lead to an electrical shock, fire and/or serious injuries.
- b) This power tool is not suitable for sandpaper sanding, working with a steel brush or burnishing. Using the power tool for applications for which it is not designed can lead to hazards and injuries.
- c) Do not use any accessories that have not been specifically provided or recommended by the manufacturer for this power tool. Just because you can attach the accessories to your power tool does not guarantee they are safe to use.
- d) The maximum speed of the accessory tool used must be at least as high as the maximum speed specified for the power tool. Accessories that rotate faster than the permissible rate can break and throw pieces into the air.
- e) The external diameter and thickness of the accessory tool used must comply with the dimensions of the power tool. Incorrectly dimensioned accessory tools cannot be sufficiently shielded or controlled.
- f) Attachment tools with a thread insert must match the thread of the grinding spindle exactly. For attachment tools that are mounted using a flange, the diameter of the hole on the attachment tool must correspond to the width of the fitment on the flange.
Accessory tools that cannot be fitted precisely onto the power tool will rotate unevenly, vibrate severely and can lead to a loss of control.
- g) Never use damaged attachment parts. Check accessory tools such as grinding discs before each use for chips or cracks, grinding plates for cracks, wearing or excessive wear and tear and wire brushes for loose or broken wires. If the power tool or the accessory tool in use is dropped, check to see if it is damaged or use an undamaged accessory tool. When you have checked and inserted the accessory tool, ensure that you and any other people in the vicinity remain outside of the level of the rotating accessory tool and allow the tool to rotate at maximum speed for one minute. Damaged accessories usually break during the test period.
- h) Wear personal protective equipment. Depending on the application, ensure that you use full face protection, eye protection or goggles. Use a dust mask, hearing protection, protective gloves or special apron to protect yourself from grindings and material particles as required. Protect your eyes from flying debris that may be created during certain applications. Dust or filter masks must be used to filter any dust created by the application. If you are exposed to loud noise for any length of time, you may suffer hearing loss.
- i) Ensure that other people remain at a safe distance from your workspace. Anyone who enters the workspace must wear personal protective equipment.
Fragments of the workpiece or broken accessory tools can fly off and cause injury – even outside the immediate working area.
- j) Hold the power tool only by the insulated handles when you are carrying out work in which the accessory tool may come into contact with concealed power cables. Contact with a live cable can also make metal parts of the appliance live and could result in an electric shock.
- k) Keep the power cord away from any rotating accessories. If you lose control of the appliance, the cord may get caught or cut and your hand or arm could get caught in the rotating accessory tool.

- l) **Never put the power tool down until the accessory tool being used has come to a complete standstill.** The rotating accessory tool can come into contact with the surface and cause you to lose control of the power tool.
- m) **Do not leave the power tool running whilst carrying it.** Accidental contact between your clothing and the rotating accessory tool could lead to physical injury.
- n) **Clean the ventilation slits of your power tool regularly.** The engine fan draws dust into the housing and a strong accumulation of metal dust can cause electrical hazards.
- o) **Never use the power tool in the vicinity of inflammable materials.** Sparks can ignite these materials.
- p) **Do not use any accessory tools which require liquid coolant.** The use of water or other liquid coolants may lead to electric shock.

Kickback and corresponding safety instructions

Kickback is a sudden reaction caused when a rotating accessory tool, e.g. grinding disc, grinding plate, wire brush, etc., catches or jams. Catching or jamming leads to an abrupt stop of the rotating accessory tool. If this happens, an uncontrolled power tool turns rapidly against the direction of rotation of the accessory tool caught in the blockage.

If, for example, a grinding disc catches or jams in a workpiece, the edge of the grinding disc projecting into the workpiece can get caught and break off the grinding disc or cause a kickback. The grinding disc can then fly in the direction of the operator or away from him, depending on the direction of rotation of the disc at the blockage. This can also break grinding discs.

A kickback is caused by improper or incorrect use of the power tool. This can be avoided by taking proper precautions as described below.

- a) **Hold the power tool firmly in both hands and position your body and arms so they can absorb the force of a kickback. Always use the additional handle, if available, so that you have the maximum possible control over the kickback force or reaction forces at full speed.** By taking adequate precautions, the operator can stay in control of the kickback and reaction torques.
- b) **Never hold your hand close to a rotating accessory tool.** The accessory tool could hit your hand in the event of a kickback.
- c) **Avoid having any part of your body in the region in which the power tool is likely to move in event of a kickback.** The kickback will force the power tool in the opposite direction to the direction of rotation of the grinding disc at the blockage.
- d) **Take special care when working near corners, sharp edges, etc. Avoid allowing the accessory tool to bounce back from the workpiece or jam.** The rotating accessory tool is more likely to jam in corners or sharp edges or if it rebounds off them. This can cause a loss of control or kickback.
- e) **Do not use chains or toothed saw blades.** Such accessories often cause a kickback or loss of control over the power tool.

Special safety instructions for grinding and abrasive cutting

- a) Use only the grinding accessories approved for your power tool and the appropriate blade guard for these grinding tools. Grinding tools which are not designed for the power tool cannot be sufficiently shielded and are unsafe.
- b) Offset grinding discs must be fitted so that the grinding surface does not protrude over the level of the blade guard edge. An improperly fitted grinding disc which protrudes over the level of the blade guard edge cannot be properly guarded.
- c) The blade guard must be securely mounted on the power tool and adjusted to ensure maximum safety so that the smallest possible amount of the grinding tool is exposed to the operator. The blade guard is designed to protect the operator from fragments, accidental contact with the grinding tool and sparks that could ignite clothing.
- d) Grinding tools should only be used for the recommended applications. For example: **Never grind with the side surface of a cutting disc.** Cutting discs are designed to remove material with the edge of the disc. Any lateral application of force on these grinding tools can lead to breakage.
- e) Always use an undamaged clamping flange of the correct size and shape for the selected grinding disc. Suitable flanges support the grinding disc and reduce the risk of disc breakage. Flanges for cutting discs can be different to flanges for other grinding discs.
- f) Do not use worn grinding discs from larger power tools. Grinding discs for larger power tools are not designed for the higher rotational speeds of smaller power tools and can break.

Additional special safety instructions for abrasive cutting

- a) Avoid any blockage to the cutting disc or high contact pressure. Do not make any excessively deep cuts. Overloading the cutting disc increases the stress and likelihood of tilting or jamming and thus the possibility of kickback or breakage of the grinding tool.
- b) Avoid the area in front of and behind the rotating cutting disc. When you move the cutting disc away from yourself in the workpiece, it is possible, in the event of a kickback, that the power tool along with the rotating disc might be thrown out directly towards you.
- b) If the cutting disc jams or you stop working, switch the tool off and hold it steadily in the workpiece until the disc has completely stopped turning. Never attempt to pull a rotating cutting disc out of a cut. This could lead to kickback. Identify and remove the cause of the jam.
- d) Do not switch the power tool back on while it is located in the workpiece. Allow the cutting disc to reach its full speed before you carefully continue the cut. Otherwise, the disc can jam, jump out of the workpiece or cause kickback.
- e) Support boards or large workpieces to reduce the risk of the cutting disc jamming and causing a kickback. Large workpieces can bend under their own weight. The workpiece must be supported on both sides of the disc: both in the vicinity of the cutting disc and also at the edge.
- f) Be particularly careful when making pocket cuts into existing walls or other obscured areas. The inserted cutting disc may cut into gas or water pipes, electrical wiring or other objects that can cause kickback.

Safety guidelines for battery chargers

- This appliance may be used by children aged 8 years and above and by persons with limited physical, sensory or mental capabilities or lack of experience and knowledge, provided that they are under supervision or have been told how to use the appliance safely and are aware of the potential risks. Do not allow children to use the appliance as a toy. Cleaning and user maintenance tasks may not be carried out by children unless they are supervised.

- To avoid potential risks, damaged mains cables should be replaced by the manufacturer, their customer service department or a similarly qualified person.



The charger is suitable for indoor use only.

⚠ WARNING!

- To avoid potential risks, damaged mains cables should be replaced by the manufacturer, their customer service department or a similarly qualified person.

⚠ ATTENTION!

- ◆ This charger can only charge the following batteries: PAP 20 A1/PAP 20 A2/PAP 20 A3.
- ◆ A current list of battery compatibility can be found at www.lidl.de/Akku.

Permissible accessories

	Max. diameter Ø (mm)	Max. thickness (mm)	Thread size (mm)	Max speed (rpm)	Max. circumferential speed (m/s)	Tool	Blade guard
Cutting disc	125	3	M14	12250	80	Two-hole mounting spanner 20	Yes
Roughing disc	125	6	M14	12250	80	Two-hole mounting spanner 20	Yes

Storage and handling of the recommended accessory tools

- Grinding tools must be treated with care and transported carefully.
- Grinding tools should be stored in such a way that they are not exposed to mechanical damage or environmental influences (e.g. damp).

Working procedures

NOTE

- ▶ Grinding tools should only be used for the recommended applications. Otherwise, they can break, be damaged or cause injuries.



Rough grinding
Never use cutting discs for rough grinding!

- Move the angle grinder with moderate pressure back and forth over the workpiece.
- For soft material, move the roughing disc at a flat angle over the workpiece; for hard material at a slightly steeper angle.

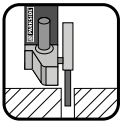

Abrasive cutting
Never use roughing discs for cutting!

- Use only tested fibre-reinforced cutting or grinding discs that are approved for a peripheral speed of not less than 80 m/s.

⚠ CAUTION!

- ▶ The grinder continues running after being turned off. Do not try to brake it by applying lateral counterpressure.
- Secure the workpiece. Use clamps/a vice to hold the workpiece firmly in place. This is much safer than simply holding it in your hand.
- Always switch off the appliance before putting it down and wait for the appliance to come to a complete standstill.
- Use the appliance only for dry cutting or sanding.

- The additional handle ⑦ must be mounted on the appliance for all work.
- Materials containing asbestos may not be processed. Asbestos is a known carcinogen.



Tip! This symbol indicates proper behaviour.

⚠ DANGER! ALWAYS GUIDE THE APPLIANCE THROUGH THE WORKPIECE IN REVERSE ROTATION.

- ▶ In the opposite direction there is a risk of a kickback. The appliance can be pushed out of the cut.
- Always switch the appliance on before applying it to the workpiece. After completing the task, lift the appliance from the workpiece and then switch it off.
- Always hold the appliance firmly with two hands while working. Ensure that your stance is secure and stable.
- For an optimum grinding effect, move the appliance evenly at an angle of 15° to 30° (between the grinding disc and workpiece) backwards and forwards.
- When working on angled surfaces, do not exert great force on the workpiece. If the rotational speed drops significantly, you must reduce the pressure exerted to allow safe and effective working. If the appliance suddenly brakes completely or jams, it must be switched off immediately.
- Cutting: Work at a moderate feed rate and do not tilt the cutting disc.
- Roughing and cutting discs become very hot – let them cool down completely before touching them.
- Never use the appliance for purposes other than the ones for which it was designed.
- Always make sure that the appliance is turned off before inserting the battery into it.
- In the event of danger, turn off the appliance and remove the battery. Ensure that the appliance is easily and quickly accessible in the event of an emergency.

- Always remove the battery during work breaks, when adjusting the appliance and when it is not in use. The appliance must be kept clean, dry and free of oil and grease at all times.
- Remain alert at all times! Always pay attention to what you are doing and act with common sense. Do not use the appliance if you are distracted or feeling unwell.



⚠ WARNING!
Always wear safety goggles.



⚠ WARNING!
Always wear a dust mask!

Before use

Charging the battery pack (see fig. A)

⚠ CAUTION!

- ▶ Always unplug the appliance before you remove the battery pack **3** from or connect the battery pack to the charger.

NOTE

- ▶ Never charge the battery pack if the ambient temperature is below 10°C or above 40°C. If a lithium-ion battery is to be stored for an extended period, the charge level should be checked regularly. The optimum charge level is between 50% and 80%. The storage climate should be cool and dry and the ambient temperature should be between 0°C and 50°C.

- ◆ Connect the battery pack **3** to the high-speed charger **14** (see fig. A).
- ◆ Insert the power plug into the socket. The control LED **15** lights up red.
- ◆ The green LED **16** indicates that the charging process is complete and the battery pack **3** is ready.

⚠ ATTENTION!

- ◆ If the red control LED **15** flashes, this means that the battery pack **3** has overheated and cannot be charged.
- ◆ If the red and green control LEDs **15 16** both flash, this means that the battery pack **3** is defective.
- ◆ Switch off the charger for at least 15 minutes between successive charging sessions. Also disconnect the power plug from the mains power socket.

Attaching/disconnecting the battery pack to/from the appliance

Attaching the battery pack

- ◆ Allow the battery pack **3** to click into the handle.

Removing the battery pack

- ◆ Press the release button **2** and remove the battery pack **3**.

Checking the battery charge level

- ◆ Press the battery charge level button **4** to check the status of the battery (see also main diagram).
The status/remaining charge will be shown on the battery display LED **5** as follows:
RED/ORANGE/GREEN = maximum charge
RED/ORANGE = medium charge
RED = low charge – charge the battery

Fitting the protective cover for cutting

When cutting with bonded abrasives, always use the protective cover **8a** for cutting.

- ◆ Slide the protective cover **8a** onto the blade guard **8** (see fig. E) until the plastic clip “X” snaps into place at the end.
- ◆ When removing the protective cover **8a**, press the plastic clip “X” in slightly to release the protective cover **8a**.

Adjusting the blade guard

⚠ WARNING! RISK OF INJURY!

- ▶ Always switch the appliance off and remove the battery before carrying out any work on the appliance.

⚠ RISK OF INJURY!

- ▶ Always use the angle grinder with the blade guard **8**. The blade guard should be installed securely. Set it so that the highest possible degree of safety is achieved, i.e. the smallest possible part of the grinding disc is exposed to the operator. The blade guard **8** is designed to protect the operator from fragments and accidental contact with the grinding tool.

⚠ RISK OF INJURY!

- ▶ Make sure that the blade guard **8** is fitted at at least the same angle as the additional handle **7** (see fig. B). Otherwise, you could injure yourself on the roughing disc or cutting disc.
- ◆ Turn the blade guard **8** to the required position (working position). Make sure that the blade guard **8** is positioned in such a way that the blade guard fixture **13** lies over one of the 5 bulges **21** on the blade guard **8** (see Fig. E (fold-out page)).
- ◆ Ensure that the blade guard fixture **13** is firmly seated in the respective bulge **21**.

Fitting the additional handle

⚠ CAUTION!

- ▶ For safety reasons, this appliance may only be used with the additional handle **7**. Failure to do so can lead to serious injury. The additional handle **7** can be screwed onto the left, the right or the top, depending on the job at hand.

Fitting/changing the roughing/cutting disc

Always wear protective gloves when changing cutting/rough grinding discs.

Pay attention to the dimensions of the roughing/cutting disc. The diameter of the hole must fit the attachment flange **18** without any play. Do not use a reducer or adapter.

NOTE

- ▶ Use only discs which are free of dirt.
- Use only grinding discs whose permissible speed rating is at least as high as that on the type plate on the power tool.
- **RISK OF INJURY!** Press the spindle locking button **9** only when the attachment spindle **17** is at a complete standstill.
- ◆ Press the spindle locking button **9** to lock the motor.
- ◆ Undo the clamping nut **19** using the two-hole mounting spanner **20** (see fig D).
- ◆ Place the rough grinding or cutting disc with the label side towards the appliance on the attachment flange **18**.
- ◆ Then replace the clamping nut **19** on the attachment spindle **17** with the raised side facing up.

With thin grinding discs (see fig. 1)

- ◆ The collar of the clamping nut **19** faces upwards so that a thin grinding disc can be fitted safely.

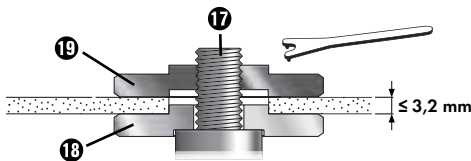

Fig. 1

- ◆ Press the spindle locking button **9** to lock the motor.
- ◆ Tighten the clamping nut **19** using the two-hole mounting spanner **20**.

With thick grinding discs (see fig. 2)

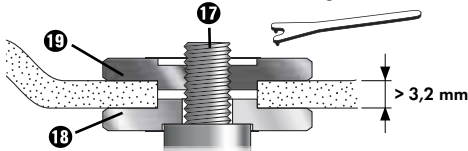

Fig. 2

The collar of the clamping nut **19** faces downwards so that the grinding disc can be fitted securely onto the attachment spindle **17**.

- ◆ Lock the attachment spindle **17**.
- ◆ Tighten the clamping nut **19** in a clockwise direction using the two-hole mounting spanner **20**.

NOTE

- ▶ If the disc does not turn smoothly or vibrates after the change, the disc must be replaced immediately.
- ◆ For safety's sake, run the appliance at maximum speed for 60 seconds after every disc change. Be aware of unusual noises and sparks.
- ◆ Check whether all the fastening elements are correctly fitted.

- ◆ Make sure that the arrow showing the direction of rotation (if any) on the cutting or rough grinding discs (including diamond cutting discs) and the direction of rotation of the appliance (arrow showing the direction of rotation on the head) match.

Operation

Switching on and off

Check the attached tool before use to ensure that all fastening elements are correctly fitted.

NOTE

- ▶ Always switch on the angle grinder before making contact with the material, then apply it to the workpiece.

Switching on:

- ◆ First, press the ON/OFF switch **1** to the right so that you can then press it forwards.

Switching off:

- ◆ Let go of the ON/OFF switch **1**.

Switching to continuous operation:

- ◆ First, press the ON/OFF switch **1** to the right so that you can then press it forwards. Then press the ON/OFF switch **1** forwards and down until it engages.

Switching off continuous operation

- ◆ Press the ON/OFF switch **1** to the rear and downwards and release it.

Adjusting the rotational speed

You can use the adjusting wheel for speed pre-selection **6** to preselect the rotational speed: (1 = slower speed, 6 = faster speed).

We recommend you carry out practice tests to determine the correct speed.

The speed can also be changed during operation.

Maintenance and cleaning



WARNING! RISK OF INJURY! Always switch the appliance off and remove the battery before carrying out any work on the appliance.

The battery angle grinder is maintenance-free.

- Do not use any sharp objects for cleaning the appliance. Never permit liquids to penetrate inside the appliance. Otherwise the appliance could be damaged.
- Clean the appliance regularly, preferably immediately after completion of the work.
- Clean the housing with a dry cloth – do not use petrol, solvents or cleaners which can attack the plastic.
- A vacuum cleaner is required for thorough cleaning of the appliance.
- Ventilation openings must never be obstructed.
- Remove any sanding dust stuck to the appliance with a brush.

NOTE

- ▶ Replacement parts not listed (such as carbon brushes, switch) can be ordered via our service hotline.

WARNING!

- ▶ Do not use any accessories not recommended by PARKSIDE. This can lead to electric shock and fire.

Disposal



The packaging consists of environmentally friendly material. It can be disposed of in the local recycling containers.



Do not dispose of power tools in your normal domestic waste!

European Directive 2012/19/EU requires that worn-out power tools be collected separately and recycled in an environmentally compatible manner.



Do not dispose of batteries in your normal household waste!

Remove the batteries from the appliance before disposal. Defective or worn-out rechargeable batteries must be recycled according to Directive 2006/66/EC. Take the battery pack and/or appliance to a nearby collection facility.

Please consult your local authorities regarding suitable disposal of worn out power tools/battery packs.



Dispose of the packaging in an environmentally friendly manner.

Note the labelling on the packaging and separate the packaging material components for disposal if necessary. The packaging material is labelled with abbreviations (b) and numbers (a) with the following meanings: 1–7: plastics, 20–22: paper and cardboard, 80–98: composites



Your local community or municipal authorities can provide information on how to dispose of the worn-out product.



The product is recyclable, subject to extended producer responsibility and is collected separately.

Kompernass Handels GmbH warranty

Dear Customer,

This appliance has a 3-year warranty valid from the date of purchase. If this product has any faults, you, the buyer, have certain statutory rights. Your statutory rights are not restricted in any way by the warranty described below.

Warranty conditions

The warranty period starts on the date of purchase. Please keep your receipt in a safe place. This will be required as proof of purchase.

If any material or manufacturing fault occurs within three years of the date of purchase of the product, we will either repair or replace the product for you or refund the purchase price (at our discretion).

This warranty service requires that you present the defective appliance and the proof of purchase (receipt) within the three-year warranty period, along with a brief written description of the fault and of when it occurred.

If the defect is covered by the warranty, your product will either be repaired or replaced by us. The repair or replacement of a product does not signify the beginning of a new warranty period.

Warranty period and statutory claims for defects

The warranty period is not prolonged by repairs effected under the warranty. This also applies to replaced and repaired components. Any damage and defects present at the time of purchase must be reported immediately after unpacking. Repairs carried out after expiry of the warranty period shall be subject to a fee.

Scope of the warranty

This appliance has been manufactured in accordance with strict quality guidelines and inspected meticulously prior to delivery.

The warranty covers material faults or production faults. The warranty does not extend to product parts subject to normal wear and tear or to fragile parts which could be considered as consumable parts such as switches or parts made of glass.

The warranty does not apply if the product has been damaged, improperly used or improperly maintained. The directions in the operating instructions for the product regarding proper use of the product are to be strictly followed. Uses and actions that are discouraged in the operating instructions or which are warned against must be avoided.

This product is intended solely for private use and not for commercial purposes. The warranty shall be deemed void in cases of misuse or improper handling, use of force and modifications / repairs which have not been carried out by one of our authorised Service centres.

The warranty period does not apply to

- Normal reduction of the battery capacity over time
- Commercial use of the product
- Damage to or alteration of the product by the customer
- Non-compliance with safety and maintenance instructions, operating errors
- Damage caused by natural hazards

Warranty claim procedure

To ensure quick processing of your case, please observe the following instructions:

- Please have the till receipt and the item number (e.g. IAN 12345) available as proof of purchase.
- You will find the item number on the type plate on the product, an engraving on the product, on the front page of the operating instructions (below left) or on the sticker on the rear or bottom of the product.
- If functional or other defects occur, please contact the service department listed either by **telephone** or by **e-mail**.
- You can return a defective product to us free of charge to the service address that will be provided to you. Ensure that you enclose the proof of purchase (till receipt) and information about what the defect is and when it occurred.



You can download these instructions along with many other manuals, product videos and installation software at www.lidl-service.com.

This QR code will take you directly to the Lidl service page (www.lidl-service.com) where you can open your operating instructions by entering the item number (IAN) 360196_2007.

Service

GB Service Great Britain

Tel.: 0800 404 7657

E-Mail: kompernass@lidl.co.uk

IE Service Ireland

Tel.: 1890 930 034

(0,08 EUR/Min., (peak))

(0,06 EUR/Min., (off peak))

E-Mail: kompernass@lidl.ie

IAN 360196_2007

Importer

Please note that the following address is not the service address. Please use the service address provided in the operating instructions.

KOMPERNASS HANDELS GMBH

BURGSTRASSE 21

44867 BOCHUM

GERMANY

www.kompernass.com

Translation of the original Conformity Declaration

We, KOMPERNASS HANDELS GMBH, document officer: Mr Semi Uguzlu, BURGSTR. 21, 44867 BOCHUM, GERMANY, hereby declare that this product complies with the following standards, normative documents and EC directives:

Machinery Directive (2006/42/EC)

EC Low Voltage Directive (2014/35/EU, charger only)

EMC (Electromagnetic Compatibility) (2014/30/EU)

RoHS Directive (2011/65/EU)*

* The manufacturer bears the full responsibility for compliance with this conformity declaration. The object of the declaration described above complies with the requirements of the Directive 2011/65/EU of the European Parliament and Council of 8 June 2011 on the limitations of use of certain dangerous substances in electrical and electronic appliances.

Applied harmonised standards

EN 60745-1:2009/A11:2010

EN 60745-2-3:2011/A13:2015

EN 55014-1:2017

EN 55014-2:2015

EN 55014-1:2006/A2:2011

EN 55014-2:1997/A2:2008

EN 61000-3-2:2014

EN 61000-3-3:2013

EN 60335-2-29:2004/A11:2018

EN 60335-1:2012/A13:2017

EN 62233:2008

EN 50581:2012

Type designation of the machine: Cordless angle grinder PWSA 20-Li C3

Year of manufacture: 10–2020

Serial number: IAN 360196_2007

Bochum, 15/10/2020



Semi Uguzlu
- Quality Manager -

We reserve the right to make technical changes in the context of further product development.

Ordering a replacement battery

If you want to order a replacement battery for your appliance, you can do so easily via the Internet on www.kompernass.com or by telephone.

Due to limited stock, this item may sell out in a relatively short time.



NOTE

- ▶ Online ordering of replacement parts might not be possible in some countries. In this is the case, please contact the Service hotline.

Telephone ordering

GB Service Great Britain Tel.: 0800 404 7657

IE Service Ireland Tel.: 1890 930 034
(0,08 EUR/Min., peak · 0,06 EUR/Min., off peak)

To ensure fast processing of your order, have the article number of your appliance to hand (e.g. IAN 360196) in case of questions. The article number can be found on the type plate or the title page of these instructions.

Inhaltsverzeichnis

Einleitung	20
Bestimmungsgemäßer Gebrauch	20
Ausstattung	20
Lieferumfang	21
Technische Daten	21
Allgemeine Sicherheitshinweise für Elektrowerkzeuge	22
1. Arbeitsplatz-Sicherheit	22
2. Elektrische Sicherheit	22
3. Sicherheit von Personen	22
4. Verwendung und Behandlung des Elektrowerkzeugs	23
5. Verwendung und Behandlung des Akkuwerkzeugs	23
Sicherheitshinweise für alle Anwendungen	24
Rückschlag und entsprechende Sicherheitshinweise	25
Besondere Sicherheitshinweise zum Schleifen und Trennschleifen	26
Weitere besondere Sicherheitshinweise zum Trennschleifen	26
Sicherheitshinweise für Ladegeräte	27
Zulässiges Zubehör	28
Aufbewahrung und Handhabung der empfohlenen Einsatzwerkzeuge	28
Arbeitshinweise	28
Vor der Inbetriebnahme	30
Akku-Pack laden (siehe Abb. A)	30
Akku-Pack in das Gerät einsetzen/entnehmen	30
Akkuzustand prüfen	30
Schutzabdeckung zum Trennen montieren	30
Schutzhaube verstellen	31
Zusatz-Handgriff montieren	31
Schrupp- /Trennscheibe montieren/wechseln	31
Inbetriebnahme	32
Ein-/ausschalten	32
Drehzahl einstellen	32
Wartung und Reinigung	33
Entsorgung	33
Garantie der Kompernaß Handels GmbH	34
Service	35
Importeur	35
Original-Konformitätserklärung	36
Ersatz-Akku Bestellung	37
Telefonische Bestellung	37

AKKU-WINKELSCHLEIFER PWSA 20-Li C3

Einleitung

Wir beglückwünschen Sie zum Kauf Ihres neuen Gerätes. Sie haben sich damit für ein hochwertiges Produkt entschieden. Die Bedienungsanleitung ist Teil dieses Produkts. Sie enthält wichtige Hinweise für Sicherheit, Gebrauch und Entsorgung. Machen Sie sich vor der Benutzung des Produkts mit allen Bedien- und Sicherheitshinweisen vertraut. Benutzen Sie das Produkt nur wie beschrieben und für die angegebenen Einsatzbereiche. Händigen Sie alle Unterlagen bei Weitergabe des Produkts an Dritte mit aus.

Bestimmungsgemäßer Gebrauch

Das Gerät ist zum Trennen, Schruppen und Bürsten von Metall, Beton oder Fliesen ohne Verwendung von Wasser geeignet. Jede andere Verwendung oder Veränderung des Gerätes gilt als nicht bestimmungsgemäß und birgt erhebliche Unfallgefahren. Für aus bestimmungswidriger Verwendung entstandene Schäden übernehmen wir keine Haftung. Das Gerät ist nicht für den gewerblichen Einsatz bestimmt.

Erklärung der Symbole

	Lesen Sie die Original-Betriebsanleitung und die Sicherheitshinweise vor der Inbetriebnahme.
	Die Verwendung von beschädigten Trenn- oder Schruppscheiben ist gefährlich und kann zu schwerwiegenden Verletzungen führen!
	Durchmesser der Scheibe
	Akku-Winkelschleifer
	Schutzbrille tragen!
	Gehörschutz tragen!

	Sicherheitsschuhe tragen!
	Schutzhandschuhe tragen!
	Staubschutzmaske tragen!
	Nicht zulässig für Nassschleifen
	Nicht zulässig für Seitenschleifen
	Vorgesehen für Metallschleifen

Ausstattung

- ❶ EIN-/AUS-Schalter
- ❷ Taste zur Entriegelung des Akku-Packs
- ❸ Akku-Pack*
- ❹ Taste Akkuzustand
- ❺ Akku-Display-LED
- ❻ Stellrad für die Drehzahlvorwahl
- ❼ Zusatz-Handgriff
- ❽ Schutzhaube
- ❽a Schutzabdeckung
- ❾ Spindel-Arretiertaste
- ❿ Gewinde (3 x) für Zusatz-Handgriff
- ⓫ Montagering
- ⓫ Schrauben
- ⓫ Schutzhaubenfixierung
- ⓫ Schnell-Ladegerät (siehe Abb. A)*
- ⓫ Rote Ladekontroll-LED (siehe Abb. A)
- ⓫ Grüne Ladekontroll-LED (siehe Abb. A)
- ⓫ Aufnahmespindel (siehe Abb. C)
- ⓫ Aufnahmeflansch (siehe Abb. C)
- ⓫ Spannmutter (siehe Abb. C)
- ⓫ Zweiloch-Montage-Schlüssel (siehe Abb. D)
- ⓫ Auswölbungen

Lieferumfang

- 1 Winkelschleifer
- 1 Zusatz-Handgriff
- 1 Schutzhaube (vormontiert)
- 1 Zweiloch-Montage-Schlüssel
- 1 Trennscheibe (vormontiert)
- 1 Betriebsanleitung

Technische Daten

Akku-Winkelschleifer PWSA 20-Li C3

Bemessungsspannung 20 V \equiv (Gleichstrom)

Bemessungsdrehzahl n 2500–10000 min^{-1}

Scheibenmaß \varnothing 125 mm

Gewindemaß M14

Akku PAP 20 A3*

Typ LITHIUM-IONEN

Bemessungsspannung 20 V \equiv (Gleichstrom)

Kapazität 4 Ah

Zellen 10

Akku-Schnellladegerät PLG 20 A2*

EINGANG/Input

Bemessungsspannung 230–240 V \sim 50 Hz
(Wechselstrom)

Bemessungsaufnahme 85 W

Sicherung (innen) 3,15 A

AUSGANG/Output

Bemessungsspannung 21,5 V \equiv (Gleichstrom)

Bemessungsstrom 3,5 A

Ladedauer ca. 60 min

Schutzklasse II/Ⓜ (Doppelisolierung)

* AKKU UND LADEGERÄT SIND NICHT IM LIEFERUMFANG ENTHALTEN

Geräusch- und Vibrationsinformationen

Messwert für Geräusch ermittelt entsprechend EN 60745. Der A-bewertete Geräuschpegel des Elektrowerkzeugs beträgt typischerweise:

Geräuschemissionswert

Schalldruckpegel $L_{PA} = 83$ dB (A)

Unsicherheit $K = 3$ dB

Schallleistungspegel $L_{WA} = 94$ dB (A)

Unsicherheit $K = 3$ dB

Gehörschutz tragen!

Schwingungsgesamtwert

Oberflächenschleifen

Hauptgriff $a_{h,AG} = 2,698 \text{ m/s}^2$

Unsicherheit $K = 1,5 \text{ m/s}^2$

Oberflächenschleifen

Zusatz-Handgriff $a_{h,AG} = 3,284 \text{ m/s}^2$

Unsicherheit $K = 1,5 \text{ m/s}^2$

HINWEIS

- ▶ Der in diesen Anweisungen angegebene Schwingungspegel ist entsprechend einem genormten Messverfahren gemessen worden und kann für den Gerätevergleich verwendet werden. Der angegebene Schwingungsemissionswert kann auch zu einer einleitenden Einschätzung der Aussetzung verwendet werden.

! WARNING!

- ▶ Der Schwingungspegel wird sich entsprechend dem Einsatz des Elektrowerkzeugs verändern und kann in manchen Fällen über dem in diesen Anweisungen angegebenen Wert liegen. Die Schwingungsbelastung könnte unterschätzt werden, wenn das Elektrowerkzeug regelmäßig in solcher Weise verwendet wird. Versuchen Sie, die Belastung durch Vibrationen so gering wie möglich zu halten. Beispielhafte Maßnahmen zur Verringerung der Vibrationsbelastung sind das Tragen von Handschuhen beim Gebrauch des Werkzeugs und die Begrenzung der Arbeitszeit. Dabei sind alle Anteile des Betriebszyklus zu berücksichtigen (beispielsweise Zeiten, in denen das Elektrowerkzeug abgeschaltet ist, und solche, in denen es zwar eingeschaltet ist, aber ohne Belastung läuft).



Allgemeine Sicherheitshinweise für Elektrowerkzeuge

⚠️ WARNUNG!

- ▶ Lesen Sie alle Sicherheitshinweise und Anweisungen. Versäumnisse bei der Einhaltung der Sicherheitshinweise und Anweisungen können elektrischen Schlag, Brand und/oder schwere Verletzungen verursachen.

Bewahren Sie alle Sicherheitshinweise und Anweisungen für die Zukunft auf.

Der in den Sicherheitshinweisen verwendete Begriff „Elektrowerkzeug“ bezieht sich auf netzbetriebene Elektrowerkzeuge (mit Netzkabel) und auf akkubetriebene Elektrowerkzeuge (ohne Netzkabel).

1. Arbeitsplatz-Sicherheit

- a) Halten Sie Ihren Arbeitsbereich sauber und gut beleuchtet. Unordnung und unbeleuchtete Arbeitsbereiche können zu Unfällen führen.
- b) Arbeiten Sie mit dem Elektrowerkzeug nicht in explosionsgefährdeter Umgebung, in der sich brennbare Flüssigkeiten, Gase oder Stäube befinden. Elektrowerkzeuge erzeugen Funken, die den Staub oder die Dämpfe entzünden können.
- c) Halten Sie Kinder und andere Personen während der Benutzung des Elektrowerkzeugs fern. Bei Ablenkung können Sie die Kontrolle über das Gerät verlieren.

2. Elektrische Sicherheit

- a) Der Anschlussstecker des Elektrowerkzeuges muss in die Steckdose passen. Der Stecker darf in keiner Weise verändert werden. Verwenden Sie keine Adapterstecker gemeinsam mit schutzgeerdeten Elektrowerkzeugen. Unveränderte Stecker und passende Steckdosen verringern das Risiko eines elektrischen Schlages.

- b) Vermeiden Sie Körperkontakt mit geerdeten Oberflächen, wie von Rohren, Heizungen, Herden und Kühlschränken. Es besteht ein erhöhtes Risiko durch elektrischen Schlag, wenn Ihr Körper geerdet ist.
- c) Halten Sie Elektrowerkzeuge von Regen oder Nässe fern. Das Eindringen von Wasser in ein Elektrogerät erhöht das Risiko eines elektrischen Schlages.
- d) Zweckentfremden Sie das Kabel nicht, um das Elektrowerkzeug zu tragen, aufzuhängen oder um den Stecker aus der Steckdose zu ziehen. Halten Sie das Kabel fern von Hitze, Öl, scharfen Kanten oder sich bewegenden Geräteteilen. Beschädigte oder verwickelte Kabel erhöhen das Risiko eines elektrischen Schlages.
- e) Wenn Sie mit einem Elektrowerkzeug im Freien arbeiten, verwenden Sie nur Verlängerungskabel, die auch für den Außenbereich geeignet sind. Die Anwendung eines für den Außenbereich geeigneten Verlängerungskabels verringert das Risiko eines elektrischen Schlages.
- f) Wenn der Betrieb des Elektrowerkzeuges in feuchter Umgebung nicht vermeidbar ist, verwenden Sie einen Fehlerstromschutzschalter. Der Einsatz eines Fehlerstromschutzschalters vermindert das Risiko eines elektrischen Schlages.

3. Sicherheit von Personen

- a) Seien Sie stets aufmerksam, achten Sie darauf, was Sie tun und gehen Sie mit Vernunft an die Arbeit mit einem Elektrowerkzeug. Benutzen Sie kein Elektrowerkzeug, wenn Sie müde sind oder unter dem Einfluss von Drogen, Alkohol oder Medikamenten stehen. Ein Moment der Unachtsamkeit beim Gebrauch des Elektrowerkzeuges kann zu ernsthaften Verletzungen führen.
- b) Tragen Sie persönliche Schutzausrüstung und immer eine Schutzbrille. Das Tragen persönlicher Schutzausrüstung wie Staubmaske, rutschfeste Sicherheitsschuhe, Schutzhelm oder Gehörschutz, je nach Art und Einsatz des Elektrowerkzeuges, verringert das Risiko von Verletzungen.

- c) **Vermeiden Sie eine unbeabsichtigte Inbetriebnahme.** Vergewissern Sie sich, dass das Elektrowerkzeug ausgeschaltet ist, bevor Sie es an die Stromversorgung und/oder den Akku anschließen, es aufnehmen oder tragen. Wenn Sie beim Tragen des Elektrowerkzeuges den Finger am Schalter haben oder das Gerät bereits eingeschaltet an die Stromversorgung anschließen, kann dies zu Unfällen führen.
 - d) **Entfernen Sie Einstellwerkzeuge oder Schraubenschlüssel, bevor Sie das Elektrowerkzeug einschalten.** Ein Werkzeug oder Schlüssel, der sich in einem drehenden Geräteteil befindet, kann zu Verletzungen führen.
 - e) **Vermeiden Sie eine abnormale Körperhaltung.** Sorgen Sie für einen sicheren Stand und halten Sie jederzeit das Gleichgewicht. Dadurch können Sie das Elektrowerkzeug in unerwarteten Situationen besser kontrollieren.
 - f) **Tragen Sie geeignete Kleidung.** Tragen Sie keine weite Kleidung oder Schmuck. Halten Sie Haare, Kleidung und Handschuhe fern von sich bewegenden Teilen. Lockere Kleidung, Schmuck oder lange Haare können von sich bewegenden Teilen erfasst werden.
 - g) **Wenn Staubabsaug- und -auffangeinrichtungen montiert werden können, vergewissern Sie sich, dass diese angeschlossen sind und richtig verwendet werden.** Die Verwendung einer Staubabsaugung kann Gefährdungen durch Staub verringern.
- c) **Ziehen Sie den Stecker aus der Steckdose und/oder entfernen Sie den Akku, bevor Sie Geräteeinstellungen vornehmen, Zubehörteile wechseln oder das Gerät weglegen.** Diese Vorsichtsmaßnahme verhindert den unbeabsichtigten Start des Elektrowerkzeuges.
 - d) **Bewahren Sie benutzte Elektrowerkzeuge außerhalb der Reichweite von Kindern auf.** Lassen Sie Personen das Gerät nicht benutzen, die mit diesem nicht vertraut sind oder diese Anweisungen nicht gelesen haben. Elektrowerkzeuge sind gefährlich, wenn sie von unerfahrenen Personen benutzt werden.
 - e) **Pflegen Sie Elektrowerkzeuge mit Sorgfalt.** Kontrollieren Sie, ob bewegliche Teile einwandfrei funktionieren und nicht klemmen, ob Teile gebrochen oder so beschädigt sind, dass die Funktion des Elektrowerkzeuges beeinträchtigt ist. Lassen Sie beschädigte Teile vor dem Einsatz des Gerätes reparieren. Viele Unfälle haben ihre Ursache in schlecht gewarteten Elektrowerkzeugen.
 - f) **Halten Sie Schneidwerkzeuge scharf und sauber.** Sorgfältig gepflegte Schneidwerkzeuge mit scharfen Schneidkanten verkleben sich weniger und sind leichter zu führen.
 - g) **Verwenden Sie Elektrowerkzeug, Zubehör, Einsatzwerkzeuge usw. entsprechend diesen Anweisungen.** Berücksichtigen Sie dabei die Arbeitsbedingungen und die auszuführende Tätigkeit. Der Gebrauch von Elektrowerkzeugen für andere als die vorgesehenen Anwendungen kann zu gefährlichen Situationen führen.

4. Verwendung und Behandlung des Elektrowerkzeugs

- a) **Überlasten Sie das Gerät nicht.** Verwenden Sie für Ihre Arbeit das dafür bestimmte Elektrowerkzeug. Mit dem passenden Elektrowerkzeug arbeiten Sie besser und sicherer im angegebenen Leistungsbereich.
- b) **Benutzen Sie kein Elektrowerkzeug, dessen Schalter defekt ist.** Ein Elektrowerkzeug, das sich nicht mehr ein- oder ausschalten lässt, ist gefährlich und muss repariert werden.

5. Verwendung und Behandlung des Akkuwerkzeugs

- a) **Laden Sie die Akkus nur in Ladegeräten auf, die vom Hersteller empfohlen werden.** Für ein Ladegerät, das für eine bestimmte Art von Akkus geeignet ist, besteht Brandgefahr, wenn es mit anderen Akkus verwendet wird.
- b) **Verwenden Sie nur die dafür vorgesehenen Akkus in den Elektrowerkzeugen.** Der Gebrauch von anderen Akkus kann zu Verletzungen und Brandgefahr führen.

- c) Halten Sie den nicht benutzten Akku fern von Büroklammern, Münzen, Schlüsseln, Nägeln, Schrauben oder anderen kleinen Metallgegenständen, die eine Überbrückung der Kontakte verursachen könnten. Ein Kurzschluss zwischen den Akkukontakten kann Verbrennungen oder Feuer zur Folge haben.
- d) Bei falscher Anwendung kann Flüssigkeit aus dem Akku austreten. Vermeiden Sie den Kontakt damit. Bei zufälligem Kontakt mit Wasser abspülen. Wenn die Flüssigkeit in die Augen kommt, nehmen Sie zusätzlich ärztliche Hilfe in Anspruch. Austretende Akkuflüssigkeit kann zu Hautreizungen oder Verbrennungen führen.



VORSICHT! EXPLOSIONSGEFAHR!
Laden Sie nicht aufladbare Batterien niemals auf.



Schützen Sie den Akku vor Hitze, z. B. auch vor dauernder Sonneneinstrahlung, Feuer, Wasser und Feuchtigkeit. Es besteht Explosionsgefahr.

Sicherheitshinweise für alle Anwendungen

Gemeinsame Sicherheitshinweise zum Schleifen und Trennschleifen

- a) Dieses Elektrowerkzeug ist zu verwenden als Schleifer und Trennschleifmaschine. Beachten Sie alle Sicherheitshinweise, Anweisungen, Darstellungen und Daten, die Sie mit dem Gerät erhalten. Wenn Sie die folgenden Anweisungen nicht beachten, kann es zu elektrischem Schlag, Feuer und/oder schweren Verletzungen kommen.
- b) Dieses Elektrowerkzeug ist nicht geeignet zum Sandpapierschleifen, Arbeiten mit Drahtbürsten und Polieren. Verwendungen, für die das Elektrowerkzeug nicht vorgesehen ist, können Gefährdungen und Verletzungen verursachen.

- c) Verwenden Sie kein Zubehör, das vom Hersteller nicht speziell für dieses Elektrowerkzeug vorgesehen und empfohlen wurde. Nur weil Sie das Zubehör an Ihrem Elektrowerkzeug befestigen können, garantiert das keine sichere Verwendung.
- d) Die zulässige Drehzahl des Einsatzwerkzeugs muss mindestens so hoch sein wie die auf dem Elektrowerkzeug angegebene Höchstdrehzahl. Zubehör, das sich schneller als zulässig dreht, kann zerbrechen und umherfliegen.
- e) Außendurchmesser und Dicke des Einsatzwerkzeugs müssen den Maßangaben Ihres Elektrowerkzeugs entsprechen. Falsch bemessene Einsatzwerkzeuge können nicht ausreichend abgeschirmt oder kontrolliert werden.
- f) Einsatzwerkzeuge mit Gewindeeinsatz müssen genau auf das Gewinde der Schleifspindel passen. Bei Einsatzwerkzeugen, die mittels Flansch montiert werden, muss der Lochdurchmesser des Einsatzwerkzeuges zum Aufnahmedurchmesser des Flansches passen. Einsatzwerkzeuge, die nicht genau am Elektrowerkzeug befestigt werden, drehen sich ungleichmäßig, vibrieren sehr stark und können zum Verlust der Kontrolle führen.
- g) Verwenden Sie keine beschädigten Einsatzwerkzeuge. Kontrollieren Sie vor jeder Verwendung Einsatzwerkzeuge wie Schleifscheiben auf Absplitterungen und Risse, Schleifteller auf Risse, Verschleiß oder starke Abnutzung, Drahtbürsten auf lose oder gebrochene Drähte. Wenn das Elektrowerkzeug oder das Einsatzwerkzeug herunterfällt, überprüfen Sie, ob es beschädigt ist, oder verwenden Sie ein unbeschädigtes Einsatzwerkzeug. Wenn Sie das Einsatzwerkzeug kontrolliert und eingesetzt haben, halten Sie und in der Nähe befindliche Personen sich außerhalb der Ebene des rotierenden Einsatzwerkzeugs auf und lassen Sie das Gerät eine Minute lang mit Höchstdrehzahl laufen. Beschädigte Einsatzwerkzeuge brechen meist in der Testzeit.

- h) Tragen Sie persönliche Schutzausrüstung. Verwenden Sie je nach Anwendung Vollgesichtsschutz, Augenschutz oder Schutzbrille. Soweit angemessen, tragen Sie Staubmaske, Gehörschutz, Schutzhandschuhe oder Spezialschürze, die kleine Schleif- und Materialartikel von Ihnen fernhalten. Die Augen sollen vor herumfliegenden Fremdkörpern geschützt werden, die bei verschiedenen Anwendungen entstehen. Staub- oder Atemschutzmaske müssen den bei der Anwendung entstehenden Staub filtern. Wenn Sie lange lautem Lärm ausgesetzt sind, können Sie einen Hörverlust erleiden.
- i) Achten Sie bei anderen Personen auf sicheren Abstand zu Ihrem Arbeitsbereich. Jeder, der den Arbeitsbereich betritt, muss persönliche Schutzausrüstung tragen. Bruchstücke des Werkstücks oder gebrochene Einsatzwerkzeuge können wegfliegen und Verletzungen auch außerhalb des direkten Arbeitsbereichs verursachen.
- j) Halten Sie das Elektrowerkzeug nur an den isolierten Griffflächen, wenn Sie Arbeiten ausführen, bei denen das Einsatzwerkzeug verborgene Stromleitungen treffen kann. Der Kontakt mit einer spannungsführenden Leitung kann auch metallene Geräteteile unter Spannung setzen und zu einem elektrischen Schlag führen.
- k) Halten Sie das Netzkabel von sich drehenden Einsatzwerkzeugen fern. Wenn Sie die Kontrolle über das Gerät verlieren, kann das Netzkabel durchtrennt oder erfasst werden und Ihre Hand oder Arm in das sich drehende Einsatzwerkzeug geraten.
- l) Legen Sie das Elektrowerkzeug niemals ab, bevor das Einsatzwerkzeug völlig zum Stillstand gekommen ist. Das sich drehende Einsatzwerkzeug kann in Kontakt mit der Ablagefläche geraten, wodurch Sie die Kontrolle über das Elektrowerkzeug verlieren können.
- m) Lassen Sie das Elektrowerkzeug nicht laufen, während Sie es tragen. Ihre Kleidung kann durch zufälligen Kontakt mit dem sich drehenden Einsatzwerkzeug erfasst werden und das Einsatzwerkzeug sich in Ihren Körper bohren.
- n) Reinigen Sie regelmäßig die Lüftungsschlitze Ihres Elektrowerkzeugs. Das Motorgebläse zieht Staub in das Gehäuse, und eine starke Ansammlung von Metallstaub kann elektrische Gefahren verursachen.
- o) Verwenden Sie das Elektrowerkzeug nicht in der Nähe brennbarer Materialien. Funken können diese Materialien entzünden.
- p) Verwenden Sie keine Einsatzwerkzeuge, die flüssige Kühlmittel erfordern. Die Verwendung von Wasser oder anderen flüssigen Kühlmitteln kann zu einem elektrischen Schlag führen.

Rückschlag und entsprechende Sicherheitshinweise

Rückschlag ist die plötzliche Reaktion infolge eines hakenden oder blockierten drehenden Einsatzwerkzeugs, wie Schleifscheibe, Schleifteller, Drahtbürste usw. Verhaken oder Blockieren führt zu einem abrupten Stopp des rotierenden Einsatzwerkzeugs. Dadurch wird ein unkontrolliertes Elektrowerkzeug gegen die Drehrichtung des Einsatzwerkzeugs an der Blockierstelle beschleunigt.

Wenn z.B. eine Schleifscheibe im Werkstück hakt oder blockiert, kann sich die Kante der Schleifscheibe, die in das Werkstück eintaucht, verfangen und dadurch die Schleifscheibe ausbrechen oder einen Rückschlag verursachen. Die Schleifscheibe bewegt sich dann auf die Bedienperson zu oder von ihr weg, je nach Drehrichtung der Scheibe an der Blockierstelle. Hierbei können Schleifscheiben auch brechen.

Ein Rückschlag ist die Folge eines falschen oder fehlerhaften Gebrauchs des Elektrowerkzeugs. Er kann durch geeignete Vorsichtsmaßnahmen, wie nachfolgend beschrieben, verhindert werden.

- a) Halten Sie das Elektrowerkzeug gut fest und bringen Sie Ihren Körper und Ihre Arme in eine Position, in der Sie die Rückschlagkräfte abfangen können. Verwenden Sie immer den Zusatzgriff, falls vorhanden, um die größtmögliche Kontrolle über Rückschlagkräfte oder Reaktionsmomente beim Hochlauf zu haben. Die Bedienperson kann durch geeignete Vorsichtsmaßnahmen die Rückschlag- und Reaktionskräfte beherrschen.

- b) Bringen Sie Ihre Hand nie in die Nähe sich drehender Einsatzwerkzeuge. Das Einsatzwerkzeug kann sich beim Rückschlag über Ihre Hand bewegen.
- c) Meiden Sie mit Ihrem Körper den Bereich, in den das Elektrowerkzeug bei einem Rückschlag bewegt wird. Der Rückschlag treibt das Elektrowerkzeug in die Richtung entgegengesetzt zur Bewegung der Schleifscheibe an der Blockierstelle.
- d) Arbeiten Sie besonders vorsichtig im Bereich von Ecken, scharfen Kanten usw. Verhindern Sie, dass Einsatzwerkzeuge vom Werkstück zurückprallen und verklemmen. Das rotierende Einsatzwerkzeug neigt bei Ecken, scharfen Kanten oder wenn es abprallt dazu, sich zu verklemmen. Dies verursacht einen Kontrollverlust oder Rückschlag.
- e) Verwenden Sie kein Ketten- oder gezähntes Sägeblatt. Solche Einsatzwerkzeuge verursachen häufig einen Rückschlag oder den Verlust der Kontrolle über das Elektrowerkzeug.
- c) Die Schutzhaube muss sicher am Elektrowerkzeug angebracht und für ein Höchstmaß an Sicherheit so eingestellt sein, dass der kleinstmögliche Teil des Schleifkörpers offen zum Bediener zeigt. Die Schutzhaube hilft, die Bedienperson vor Bruchstücken, zufälligem Kontakt mit dem Schleifkörper sowie Funken, die Kleidung entzünden könnten, zu schützen.
- d) Schleifkörper dürfen nur für die empfohlenen Einsatzmöglichkeiten verwendet werden. Zum Beispiel: Schleifen Sie nie mit der Seitenfläche einer Trennscheibe. Trennscheiben sind zum Materialabtrag mit der Kante der Scheibe bestimmt. Seitliche Krafteinwirkung auf diese Schleifkörper kann sie zerbrechen.
- e) Verwenden Sie immer unbeschädigte Spannflansche in der richtigen Größe und Form für die von Ihnen gewählte Schleifscheibe. Geeignete Flansche stützen die Schleifscheibe und verringern so die Gefahr eines Schleifscheibenbruchs. Flansche für Trennscheiben können sich von den Flanschen für andere Schleifscheiben unterscheiden.

Besondere Sicherheitshinweise zum Schleifen und Trennschleifen

- a) Verwenden Sie ausschließlich die für Ihr Elektrowerkzeug zugelassenen Schleifkörper und die für diese Schleifkörper vorgesehene Schutzhaube. Schleifkörper, die nicht für das Elektrowerkzeug vorgesehen sind, können nicht ausreichend abgeschirmt werden und sind unsicher.
 - b) Gekrüpfte Schleifscheiben müssen so montiert werden, dass ihre Schleiffläche nicht über der Ebene des Schutzhaubenrandes hervorsteht. Eine unsachgemäß montierte Schleifscheibe, die über die Ebene des Schutzhaubenrandes hinausragt, kann nicht ausreichend abgeschirmt werden.
 - f) Verwenden Sie keine abgenutzten Schleifscheiben von größeren Elektrowerkzeugen. Schleifscheiben für größere Elektrowerkzeuge sind nicht für die höheren Drehzahlen von kleineren Elektrowerkzeugen ausgelegt und können brechen.
- ## **Weitere besondere Sicherheitshinweise zum Trennschleifen**
- a) Vermeiden Sie ein Blockieren der Trennscheibe oder zu hohen Anpressdruck. Führen Sie keine übermäßig tiefen Schnitte aus. Eine Überlastung der Trennscheibe erhöht deren Beanspruchung und die Anfälligkeit zum Verankerten oder Blockieren und damit die Möglichkeit eines Rückschlags oder Schleifkörperbruchs.
 - b) Meiden Sie den Bereich vor und hinter der rotierenden Trennscheibe. Wenn Sie die Trennscheibe im Werkstück von sich wegbewegen, kann im Falle eines Rückschlags das Elektrowerkzeug mit der sich drehenden Scheibe direkt auf Sie zugeschleudert werden.

- c) Falls die Trennscheibe verklemmt oder Sie die Arbeit unterbrechen, schalten Sie das Gerät aus und halten Sie es ruhig, bis die Scheibe zum Stillstand gekommen ist. Versuchen Sie nie, die noch laufende Trennscheibe aus dem Schnitt zu ziehen, sonst kann ein Rückschlag erfolgen. Ermitteln und beheben Sie die Ursache für das Verklemmen.
- d) Schalten Sie das Elektrowerkzeug nicht wieder ein, solange es sich im Werkstück befindet. Lassen Sie die Trennscheibe erst ihre volle Drehzahl erreichen, bevor Sie den Schnitt vorsichtig fortsetzen. Andernfalls kann die Scheibe verhaken, aus dem Werkstück springen oder einen Rückschlag verursachen.
- e) Stützen Sie Platten oder große Werkstücke ab, um das Risiko eines Rückschlags durch eine eingeklemmte Trennscheibe zu vermindern. Große Werkstücke können sich unter ihrem eigenen Gewicht durchbiegen. Das Werkstück muss auf beiden Seiten der Scheibe abgestützt werden, und zwar sowohl in der Nähe der Trennscheibe als auch an der Kante.
- f) Seien Sie besonders vorsichtig bei „Tauchschnitten“ in bestehende Wände oder andere nicht einsehbare Bereiche. Die eintauchende Trennscheibe kann beim Schneiden in Gas- oder Wasserleitungen, elektrische Leitungen oder andere Objekte einen Rückschlag verursachen.

Sicherheitshinweise für Ladegeräte

- Dieses Gerät kann von Kindern ab 8 Jahren und darüber sowie von Personen mit verringerten physischen, sensorischen oder mentalen Fähigkeiten oder Mangel an Erfahrung und Wissen benutzt werden, wenn sie beaufsichtigt oder bezüglich des sicheren Gebrauchs des Gerätes unterwiesen wurden und die daraus resultierenden Gefahren verstehen. Kinder dürfen nicht mit dem Gerät spielen. Reinigung und Benutzer-Wartung dürfen nicht von Kindern ohne Beaufsichtigung durchgeführt werden.
- Wenn die Netzanschlussleitung dieses Gerätes beschädigt wird, muss sie durch den Hersteller oder seinen Kundendienst oder eine ähnlich qualifizierte Person ersetzt werden, um Gefährdungen zu vermeiden.



Das Ladegerät ist nur für den Betrieb im Innenbereich geeignet.

WARNUNG!

- Wenn die Netzanschlussleitung dieses Gerätes beschädigt wird, muss sie durch den Hersteller oder seinen Kundendienst oder eine ähnlich qualifizierte Person ersetzt werden, um Gefährdungen zu vermeiden.

ACHTUNG!

- ◆ Dieses Ladegerät kann nur die folgenden Batterien laden: PAP 20 A1/PAP 20 A2/PAP 20 A3.
- ◆ Eine aktuelle Liste der Akkukompatibilität finden Sie unter www.Lidl.de/Akku.

Zulässiges Zubehör

	Max. Durchmesser Ø (mm)	Max. Dicke (mm)	Gewindemaß (mm)	Drehzahl (min ⁻¹)	Umfangsgeschwindigkeit (m/s)	Werkzeug	Schutzhaube
Trennscheiben	125	3	M14	12250	80	Zweiloch-Montage-Schlüssel 	Ja
Schruppscheiben	125	6	M14	12250	80	Zweiloch-Montage-Schlüssel 	Ja

Aufbewahrung und Handhabung der empfohlenen Einsatzwerkzeuge

- Schleifwerkzeuge sind mit Vorsicht zu behandeln und zu transportieren.
- Schleifwerkzeuge sind so zu lagern, dass sie keinen mechanischen Beschädigungen oder Umwelteinflüssen (z. B. Feuchtigkeit) ausgesetzt sind.

Arbeitshinweise

HINWEIS

- ▶ Schleifkörper dürfen nur für die empfohlenen Einsatzmöglichkeiten verwendet werden. Andernfalls könnten sie zerbrechen, beschädigt werden und Verletzungen verursachen.

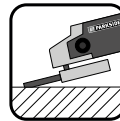

Schruppschleifen
Verwenden Sie niemals Trennscheiben zum Schruppen!

- Bewegen Sie den Winkelschleifer mit mäßigem Druck über das Werkstück hin und her.
- Führen Sie bei weichem Material die Schruppscheibe in einem flachen Winkel über das Werkstück, bei hartem Material in einem etwas steileren Winkel.

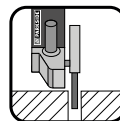

Trennschleifen
Verwenden Sie niemals Schruppscheiben zum Trennen!

- Verwenden Sie nur geprüfte faserstoffverstärkte Trenn- oder Schleifscheiben, die für eine Umfangsgeschwindigkeit von nicht weniger als 80 m/s zugelassen sind.

VORSICHT!

- ▶ Das Schleifwerkzeug läuft nach dem Ausschalten nach. Bremsen Sie es nicht durch seitliches Gegendrücken ab.
- **Sichern Sie das Werkstück.** Benutzen Sie Spannvorrichtungen/Schraubstock, um das Werkstück festzuhalten. Es ist damit sicherer gehalten, als mit Ihrer Hand.
- **Schalten Sie das Gerät vor dem Ablegen immer aus und warten Sie, bis das Gerät zum Stillstand gekommen ist.**
- **Verwenden Sie das Gerät nur für Trockenschnitt bzw. Trockenschliff.**
- **Der Zusatz-Handgriff 7 muss bei allen Arbeiten mit dem Gerät montiert sein.**
- **Asbesthaltiges Material darf nicht bearbeitet werden.** Asbest gilt als krebserregend.



! Tipp! So verhalten Sie sich richtig.

GEFAHR! FÜHREN SIE DAS GERÄT IMMER IM GEGENLAUF DURCH DAS WERKSTÜCK.

- ▶ Bei entgegengesetzter Richtung besteht die Gefahr eines Rückschlags. Das Gerät kann aus dem Schnitt gedrückt werden.
- **Führen Sie das Gerät immer eingeschaltet gegen das Werkstück.** Heben Sie das Gerät nach der Bearbeitung vom Werkstück ab und schalten Sie es erst dann aus.
- **Halten Sie das Gerät während der Arbeit immer fest mit beiden Händen.** Sorgen Sie für einen sicheren Stand.
- Für die beste Schleifwirkung bewegen Sie das Gerät gleichmäßig in einem Winkel von 15° bis 30° (zwischen Schleifscheibe und Werkstück) auf dem Werkstück hin und her.

- **Beim Bearbeiten von schrägen Flächen darf das Gerät nicht mit großer Kraft auf das Werkstück gedrückt werden.** Wenn die Drehzahl stark abfällt, müssen Sie die Andruckkraft reduzieren, um sicheres und effektives Arbeiten zu ermöglichen. Sollte das Gerät plötzlich vollkommen gebremst oder blockiert sein, muss das Gerät sofort ausgeschaltet werden.
- **Trennen:** Arbeiten Sie mit mäßigem Vorschub und verkanten Sie die Trennscheibe nicht.
- **Schrupp- und Trennscheiben werden beim Arbeiten sehr heiß – lassen Sie sie vor dem Berühren vollständig abkühlen.**
- **Verwenden Sie das Gerät niemals zweckentfremdet.**
- **Achten Sie immer darauf, dass das Gerät ausgeschaltet ist, bevor Sie den Akku in das Gerät stecken.**
- **Schalten Sie bei Gefahr sofort das Gerät aus und entfernen Sie den Akku.** Sorgen Sie dafür, dass das Gerät leicht zugänglich und im Notfall problemlos erreichbar ist.
- **Entfernen Sie bei Arbeitspausen, vor allen Arbeiten am Gerät und bei Nichtgebrauch immer den Akku.** Das Gerät muss stets sauber, trocken und frei von Öl oder Schmierfetten sein.
- **Seien Sie stets aufmerksam! Achten Sie immer darauf, was Sie tun, und gehen Sie stets mit Vernunft vor.** Benutzen Sie das Gerät in keinem Fall, wenn Sie unkonzentriert sind oder sich unwohl fühlen.



WARNUNG!

Tragen Sie immer eine Schutzbrille.



WARNUNG!

Tragen Sie immer eine Staubschutzmaske.

Vor der Inbetriebnahme

Akku-Pack laden (siehe Abb. A)

⚠ VORSICHT!

- ▶ Ziehen Sie immer den Netzstecker, bevor Sie den Akku-Pack **3** aus dem Ladegerät nehmen bzw. einsetzen.

HINWEIS

- ▶ Laden Sie den Akku-Pack nie, wenn die Umgebungstemperatur unterhalb 10 °C oder oberhalb 40 °C liegt. Soll ein Lithium-Ionen-Akku längere Zeit gelagert werden, muss regelmäßig der Ladezustand kontrolliert werden. Der optimale Ladezustand liegt zwischen 50 % und 80 %. Das Lagerungsklima soll kühl und trocken sein in einer Umgebungstemperatur zwischen 0 °C und 50 °C.

- ◆ Stecken Sie den Akku-Pack **3** in das Schnell-Ladegerät **14** (siehe Abb. A).
- ◆ Stecken Sie den Netzstecker in die Steckdose. Die Kontroll-LED **15** leuchtet rot.
- ◆ Die grüne Kontroll-LED **16** signalisiert Ihnen, dass der Ladevorgang abgeschlossen und der Akku-Pack **3** einsatzbereit ist.

⚠ ACHTUNG!

- ◆ Sollte die rote Kontroll-LED **15** blinken, dann ist der Akku-Pack **3** überhitzt und kann nicht aufgeladen werden.
- ◆ Sollte die rote und grüne Kontroll-LED **15** **16** gemeinsam blinken, dann ist der Akku-Pack **3** defekt.
- ◆ Schalten Sie das Ladegerät zwischen aufeinanderfolgenden Ladevorgängen für mindestens 15 Minuten ab. Ziehen Sie dazu den Netzstecker.

Akku-Pack in das Gerät einsetzen/entnehmen

Akku-Pack einsetzen

- ◆ Lassen Sie den Akku-Pack **3** in den Griff einrasten.

Akku-Pack entnehmen

- ◆ Drücken Sie die Taste zur Entriegelung **2** und entnehmen Sie den Akku-Pack **3**.

Akkuzustand prüfen

- ◆ Drücken Sie zum Prüfen des Akkuzustands die Taste Akkuzustand **4** (siehe auch Hauptabbildung).
Der Zustand bzw. die Restleistung wird in der Akku-Display-LED **5** wie folgt angezeigt:
ROT/ORANGE/GRÜN = maximale Ladung
ROT/ORANGE = mittlere Ladung
ROT = schwache Ladung - Akku aufladen

Schutzabdeckung zum Trennen montieren

Verwenden Sie beim Trennen mit gebundenen Schleifmitteln immer die Schutzabdeckung **8a** zum Trennen.

- ◆ Schieben Sie die Schutzabdeckung **8a** auf die Schutzhaube **8** (siehe Abb. E), bis diese am Ende mit dem Plastikbügel „X“ einrastet.
- ◆ Beim demontieren der Schutzabdeckung **8a** müssen Sie den Plastikbügel „X“ leicht hineindrücken, um die Schutzabdeckung **8a** zu lösen.

Schutzhaube verstellen

⚠️ WARNUNG! VERLETZUNGSGEFAHR!

- ▶ Schalten Sie vor allen Arbeiten am Gerät das Gerät aus und entnehmen Sie den Akku.

⚠️ VERLETZUNGSGEFAHR!

- ▶ Verwenden Sie den Winkelschleifer immer mit der Schutzhaube **8**. Die Schutzhaube muss sicher am Winkelschleifer angebracht werden. Stellen Sie diese so ein, dass ein Höchstmaß an Sicherheit erreicht wird, d.h. der kleinstmögliche Teil des Schleifkörpers zeigt offen zur Bedienperson. Die Schutzhaube **8** soll die Bedienperson vor Bruchstücken und zufälligem Kontakt mit dem Schleifkörper schützen.

⚠️ VERLETZUNGSGEFAHR!

- ▶ Achten Sie darauf, dass die Schutzhaube **8** mindestens im gleichen Winkel wie der Zusatz-Handgriff **7** montiert wird (siehe Abb. B). Andernfalls können Sie sich an der Schrupp- bzw. Trennscheibe verletzen.
- ◆ Drehen Sie die Schutzhaube **8** in die erforderliche Stellung (Arbeitsposition). Achten Sie dabei darauf, dass die Schutzhaube **8** so platziert wird, dass die Schutzhaubenfixierung **18** über einer der 5 Auswölbungen **21** der Schutzhaube **8** liegt (s. Abb. E Ausklappseite).
- ◆ Achten Sie darauf, dass die Schutzhaubenfixierung **18** fest in der jeweiligen Auswölbung **21** sitzt.

Zusatz-Handgriff montieren

⚠️ VORSICHT!

- ▶ Aus Sicherheitsgründen darf dieses Gerät nur mit dem Zusatz-Handgriff **7** verwendet werden. Andernfalls können Verletzungen die Folge sein. Der Zusatz-Handgriff **7** kann je nach Arbeitsweise links, rechts oder oben am Gerätekopf eingeschraubt werden.

Schrupp- /Trennscheibe montieren/wechseln

Tragen Sie beim Wechseln von Trenn-/Schruppscheiben immer **Schutzhandschuhe**.

Die Abmessungen der Schrupp- oder Trennscheiben beachten. Der Lochdurchmesser muss ohne Spiel zum Aufnahmeflansch **18** passen. Keine Reduzierstücke oder Adapter verwenden.

HINWEIS

- ▶ Verwenden Sie unbedingt nur schmutzfreie Scheiben.
- Verwenden Sie nur Schleifwerkzeuge, deren zulässige Drehzahl mindestens so hoch ist wie die Leerlaufdrehzahl des Gerätes.
- **VERLETZUNGSGEFAHR!** Betätigen Sie die Spindel-Arretiertaste **9** nur bei stillstehender Aufnahmespindel **17**.
- ◆ Drücken Sie die Spindel-Arretiertaste **9** zum Blockieren des Getriebes.
- ◆ Lösen Sie die Spannmutter **19** mit Hilfe des Zweiloch-Montage-Schlüssels **20** (siehe Abb. D).
- ◆ Setzen Sie die Schrupp- oder Trennscheibe, mit der beschrifteten Seite zum Gerät, auf den Aufnahmeflansch **18**.
- ◆ Setzen Sie anschließend die Spannmutter **19**, mit der erhobenen Seite nach oben, wieder auf die Aufnahmespindel **17**.

**Bei dünnen Schleifscheiben
(siehe Abbildung 1)**

- ◆ Der Bund der Spannmutter **19** zeigt nach oben, damit eine dünne Schleifscheibe sicher gespannt werden kann.



Abb. 1

- ◆ Drücken Sie die Spindel-Arretiertaste **9** zum Blockieren des Getriebes.
- ◆ Ziehen Sie die Spannmutter **19** mit dem Zweiloch-Montage-Schlüssel **20** wieder fest.

**Bei dicken Schleifscheiben
(siehe Abbildung 2)**

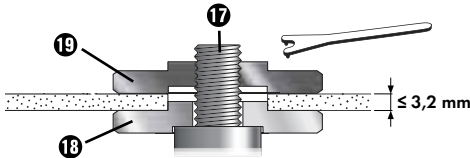

Abb. 2

Der Bund der Spannmutter **19** zeigt nach unten, damit die Schleifscheibe sicher auf der Aufnahme- und Spindel **17** angebracht werden kann.

- ◆ Aufnahme- und Spindel **17** arretieren.
- ◆ Die Spannmutter **19** mit dem Zweiloch-Montage-Schlüssel **20** im Uhrzeigersinn festziehen.

HINWEIS

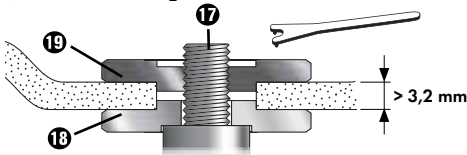
- ▶ Wenn die Scheibe nach dem Wechsel unruhig läuft oder schwingt, muss diese Scheibe sofort wieder ausgewechselt werden.
- ◆ Lassen Sie das Gerät nach einem Scheibenwechsel sicherheitshalber 60 Sekunden auf Höchstzahl laufen. Achten Sie auf ungewöhnliche Geräusche und Funkenentwicklung.

- ◆ Überprüfen Sie, ob alle Befestigungsteile korrekt angebracht sind.
- ◆ Achten Sie darauf, dass der Drehrichtungspfeil (falls vorhanden) auf den Trenn- oder Schruppscheiben (auch Diamant-Trennscheiben) und die Drehrichtung des Gerätes (Drehrichtungspfeil auf dem Gerätekopf) übereinstimmen.

Inbetriebnahme

Ein-/ausschalten

Überprüfen Sie das eingesetzte Werkzeug vor Gebrauch, ob alle Befestigungsteile korrekt angebracht sind.

HINWEIS

- ▶ Schalten Sie den Winkelschleifer immer vor Materialkontakt ein und führen Sie das Gerät erst dann auf das Werkstück.

Einschalten

- ◆ Drücken Sie den EIN-/AUS-Schalter **1** erst nach rechts, um ihn dann nach vorne zu schieben.

Ausschalten

- ◆ Lassen Sie den EIN-/AUS-Schalter **1** wieder los.

Dauerbetrieb einschalten:

- ◆ Drücken Sie den EIN-/AUS-Schalter **1** erst nach rechts, um ihn dann nach vorne zu schieben. Drücken Sie den EIN-/AUS-Schalter **1** dann zusätzlich vorne herunter, bis er einrastet.

Dauerbetrieb ausschalten

- ◆ Drücken Sie den EIN-/AUS-Schalter **1** hinten herunter und lassen ihn dann los.

Drehzahl einstellen

Mit dem Stellrad für die Drehzahlvorwahl **6** können Sie die Drehzahl vorwählen: (1 = geringere Drehzahl, 6 = größere Drehzahl).

Wir empfehlen Ihnen, sie durch praktische Tests zu ermitteln.

Die Drehzahl kann auch während des Betriebs verändert werden.

Wartung und Reinigung



WARNUNG! VERLETZUNGSGEFAHR!
Schalten Sie vor allen Arbeiten am Gerät das Gerät aus und entnehmen Sie den Akku.

Der Akku-Winkelschleifer ist wartungsfrei.

- Verwenden Sie keine scharfen Gegenstände zur Reinigung des Gerätes. Es dürfen keine Flüssigkeiten in das Innere des Gerätes gelangen. Andernfalls kann das Gerät beschädigt werden.
- Reinigen Sie das Gerät regelmäßig, am besten immer direkt nach Abschluss der Arbeit.
- Reinigen Sie das Gehäuse mit einem trockenen Tuch – verwenden Sie auf keinen Fall Benzin, Lösungsmittel oder Reiniger, die Kunststoff angreifen.
- Zur gründlichen Reinigung des Gerätes wird ein Staubsauger benötigt.
- Lüftungöffnungen müssen immer frei sein.
- Entfernen Sie anhaftenden Schleifstaub mit einem Pinsel.

HINWEIS

- ▶ Nicht aufgeführte Ersatzteile (wie z. B. Kohlebürsten, Schalter) können Sie über unsere Service-Hotline bestellen.



WARNUNG!

- Verwenden Sie kein Zubehör welches nicht von PARKSIDE empfohlen wurde. Dies kann zu elektrischem Schlag und Feuer führen.

Entsorgung



Die Verpackung besteht aus umweltfreundlichen Materialien, die Sie über die örtlichen Recyclingstellen entsorgen können.



Werfen Sie Elektrowerkzeuge nicht in den Hausmüll!

Gemäß Europäischer Richtlinie 2012/19/EU müssen verbrauchte Elektrowerkzeuge getrennt gesammelt und einer umweltgerechten Wiederverwertung zugeführt werden.



Werfen Sie Akkus nicht in den Hausmüll!

Entfernen Sie die Akkus vor der Entsorgung aus dem Gerät. Defekte oder verbrauchte Akkus müssen gemäß Richtlinie 2006/66/EG recycelt werden. Geben Sie Akku-Pack und/oder das Gerät über die angebotenen Sammeleinrichtungen zurück.

Über Entsorgungsmöglichkeiten für ausgediente Elektrowerkzeuge/Akku-Pack informieren Sie sich bitte bei Ihrer Gemeinde- oder Stadtverwaltung.



Entsorgen Sie die Verpackung umweltgerecht. Beachten Sie die Kennzeichnung auf den verschiedenen Verpackungsmaterialien und trennen Sie diese gegebenenfalls gesondert. Die Verpackungsmaterialien sind gekennzeichnet mit Abkürzungen (a) und Ziffern (b) mit folgender Bedeutung: 1–7: Kunststoffe, 20–22: Papier und Pappe, 80–98: Verbundstoffe.



Möglichkeiten zur Entsorgung des ausgedienten Produkts erfahren Sie bei Ihrer Gemeinde- oder Stadtverwaltung



Das Produkt ist recycelbar, unterliegt einer erweiterten Herstellerverantwortung und wird getrennt gesammelt.

Garantie der Kompernaß Handels GmbH

Sehr geehrte Kundin, sehr geehrter Kunde,

Sie erhalten auf dieses Gerät 3 Jahre Garantie ab Kaufdatum. Im Falle von Mängeln dieses Produkts stehen Ihnen gegen den Verkäufer des Produkts gesetzliche Rechte zu. Diese gesetzlichen Rechte werden durch unsere im Folgenden dargestellte Garantie nicht eingeschränkt.

Garantiebedingungen

Die Garantiefrist beginnt mit dem Kaufdatum. Bitte bewahren Sie den Kassenbon gut auf. Dieser wird als Nachweis für den Kauf benötigt.

Tritt innerhalb von drei Jahren ab dem Kaufdatum dieses Produkts ein Material- oder Fabrikationsfehler auf, wird das Produkt von uns – nach unserer Wahl – für Sie kostenlos repariert, ersetzt oder der Kaufpreis erstattet. Diese Garantieleistung setzt voraus, dass innerhalb der Dreijahresfrist das defekte Gerät und der Kaufbeleg (Kassenbon) vorgelegt und schriftlich kurz beschrieben wird, worin der Mangel besteht und wann er aufgetreten ist.

Wenn der Defekt von unserer Garantie gedeckt ist, erhalten Sie das reparierte oder ein neues Produkt zurück. Mit Reparatur oder Austausch des Produkts beginnt kein neuer Garantiezeitraum.

Garantiezeit und gesetzliche Mängelansprüche

Die Garantiezeit wird durch die Gewährleistung nicht verlängert. Dies gilt auch für ersetzte und reparierte Teile. Eventuell schon beim Kauf vorhandene Schäden und Mängel müssen sofort nach dem Auspacken gemeldet werden. Nach Ablauf der Garantiezeit anfallende Reparaturen sind kostenpflichtig.

Garantieumfang

Das Gerät wurde nach strengen Qualitätsrichtlinien sorgfältig produziert und vor Auslieferung gewissenhaft geprüft.

Die Garantieleistung gilt für Material- oder Fabrikationsfehler. Diese Garantie erstreckt sich nicht auf Produktteile, die normaler Abnutzung ausgesetzt sind und daher als Verschleißteile angesehen werden können oder für Beschädigungen an zerbrechlichen Teilen, z. B. Schalter oder Teile, die aus Glas gefertigt sind.

Diese Garantie verfällt, wenn das Produkt beschädigt, nicht sachgemäß benutzt oder gewartet wurde. Für eine sachgemäße Benutzung des Produkts sind alle in der Bedienungsanleitung aufgeführten Anweisungen genau einzuhalten. Verwendungszwecke und Handlungen, von denen in der Bedienungsanleitung abgeraten oder vor denen gewarnt wird, sind unbedingt zu vermeiden.

Das Produkt ist nur für den privaten und nicht für den gewerblichen Gebrauch bestimmt. Bei missbräuchlicher und unsachgemäßer Behandlung, Gewaltanwendung und bei Eingriffen, die nicht von unserer autorisierten Serviceniederlassung vorgenommen wurden, erlischt die Garantie.

Garantiezeit gilt nicht bei

- normaler Abnutzung der Akkukapazität
- gewerblichen Gebrauch des Produktes
- Beschädigung oder Veränderung des Produktes durch den Kunden
- Missachtung der Sicherheits- und Wartungsvorschriften, Bedienungsfehler
- Schäden durch Elementarereignisse

Abwicklung im Garantiefall

Um eine schnelle Bearbeitung Ihres Anliegens zu gewährleisten, folgen Sie bitte den folgenden Hinweisen:

- Bitte halten Sie für alle Anfragen den Kassenschein und die Artikelnummer (z. B. IAN 123456) als Nachweis für den Kauf bereit.
- Die Artikelnummer entnehmen Sie bitte dem Typenschild am Produkt, einer Gravur am Produkt, dem Titelblatt der Bedienungsanleitung (unten links) oder dem Aufkleber auf der Rück- oder Unterseite des Produktes.
- Sollten Funktionsfehler oder sonstige Mängel auftreten, kontaktieren Sie zunächst die nachfolgend benannte Serviceabteilung **telefonisch** oder per **E-Mail**.
- Ein als defekt erfasstes Produkt können Sie dann unter Beifügung des Kaufbelegs (Kassenschein) und der Angabe, worin der Mangel besteht und wann er aufgetreten ist, für Sie portofrei an die Ihnen mitgeteilte Serviceanschrift übersenden.



Auf www.lidl-service.com können Sie diese und viele weitere Handbücher, Produktvideos und Installationssoftware herunterladen.

Mit diesem QR-Code gelangen Sie direkt auf die Lidl-Service-Seite (www.lidl-service.com) und können mittels der Eingabe der Artikelnummer (IAN) 123456_7890 Ihre Bedienungsanleitung öffnen.

Service

DE Service Deutschland

Tel.: 0800 5435 111 (kostenfrei aus dem dt. Festnetz/Mobilfunknetz)
E-Mail: kompernass@lidl.de

AT Service Österreich

Tel.: 0820 201 222 (0,15 EUR/Min.)
E-Mail: kompernass@lidl.at

CH Service Schweiz

Tel.: 0842 665566 (0,08 CHF/Min., Mobilfunk max. 0,40 CHF/Min.)
E-Mail: kompernass@lidl.ch

IAN 360196_2007

Importeur

Bitte beachten Sie, dass die folgende Anschrift keine Serviceanschrift ist. Kontaktieren Sie zunächst die benannte Servicestelle.

KOMPERNASS HANDELS GMBH

BURGSTRASSE 21

44867 BOCHUM

DEUTSCHLAND

www.kompernass.com

Original-Konformitätserklärung

Wir, KOMPERNASS HANDELS GMBH, Dokumentenverantwortlicher: Herr Semi Uguzlu, BURGSTR. 21, 44867 BOCHUM, DEUTSCHLAND, erklären hiermit, dass dieses Produkt mit den folgenden Normen, normativen Dokumenten und EG-Richtlinien übereinstimmt:

Maschinenrichtlinie (2006/42/EG)

EG-Niederspannungsrichtlinie (2014/35/EU, nur Ladegerät)

Elektromagnetische Verträglichkeit (2014/30/EU)

RoHS Richtlinie (2011/65/EU)*

* Die alleinige Verantwortung für die Ausstellung dieser Konformitätserklärung trägt der Hersteller. Der oben beschriebene Gegenstand der Erklärung erfüllt die Vorschriften der Richtlinie 2011/65/EU des Europäischen Parlaments und des Rates vom 8. Juni 2011 zur Beschränkung der Verwendung bestimmter gefährlicher Stoffe in Elektro- und Elektronikgeräten.

Angewandte harmonisierte Normen

EN 60745-1:2009/A11:2010

EN 60745-2-3:2011/A13:2015

EN 55014:2017

EN 55014:2015

EN 61000-3-2:2014

EN 61000-3-3:2013

EN 60335-2-29:2004/A2:2010

EN 60335-1:2012/A13:2017

EN 62233:2008

EN 50581:2012

Typbezeichnung der Maschine: Akku-Winkelschleifer PWSA 20-Li C3

Herstellungsjahr: 10-2020

Seriennummer: IAN 360196_2007

Bochum, 15.10.2020



Semi Uguzlu

- Qualitätsmanager -

Technische Änderungen im Sinne der Weiterentwicklung sind vorbehalten.

Ersatz-Akku Bestellung

Wenn Sie einen Ersatz-Akku für Ihr Gerät bestellen möchten, so können Sie dies entweder bequem im Internet unter www.kompennass.com oder telefonisch abwickeln.

Dieser Artikel kann aufgrund begrenzter Vorratsmenge nach kurzer Zeit ausverkauft sein.



HINWEIS

- ▶ Die Bestellung von Ersatzteilen kann in einigen Ländern nicht online vorgenommen werden. Kontaktieren Sie in diesem Fall bitte die Service-Hotline.

Telefonische Bestellung

- DE** Service Deutschland Tel.: 0800 5435 111 (Kostenfrei aus dem dt. Festnetz/Mobilfunknetz)
- AT** Service Österreich Tel.: 0820 201 222 (0,15 EUR/Min.)
- CH** Service Schweiz Tel.: 0842 665566 (0,08 CHF/Min., Mobilfunk max. 0,40 CHF/Min.)

Um eine schnelle Bearbeitung Ihrer Bestellung zu gewährleisten, halten Sie bitte für alle Anfragen die Artikelnummer (z. B. IAN 360196) des Gerätes bereit. Die Artikelnummer entnehmen Sie bitte dem Typenschild oder dem Titelblatt dieser Anleitung.

Table des matières

Introduction	40
Utilisation conforme à l'usage prévu	40
Équipement	40
Matériel livré	41
Caractéristiques techniques	41
Avertissements de sécurité généraux pour l'outil électrique	42
1. Sécurité de la zone de travail	42
2. Sécurité électrique	42
3. Sécurité des personnes	42
4. Utilisation et entretien de l'outil	43
5. Utilisation et manipulation d'un outil à accu.	43
Avertissements de sécurité pour toutes les utilisations	44
Recul brutal et consignes de sécurité correspondantes	45
Avertissements de sécurité spéciaux pour le meulage et le tronçonnage.	46
Autres avertissements de sécurité spéciaux concernant le tronçonnage	46
Consignes de sécurité relatives aux chargeurs.	47
Accessoires admis	48
Stockage et maniement des outils d'intervention recommandés	48
Consignes de travail	48
Avant la mise en service	50
Recharger le pack d'accus (voir fig. A)	50
Mettre le pack d'accus dans l'appareil/l'en retirer.	50
Contrôler l'état de l'accu.	50
Montage du cache de protection pour le tronçonnage.	50
Régler le capot de protection	51
Monter la poignée supplémentaire	51
Monter/changer la meule à dégrossir/le disque à tronçonner	51
Mise en service	52
Mise en marche/mise hors service.	52
Réglage de la vitesse de rotation	53
Entretien et nettoyage	53
Recyclage	53
Garantie pour Kompernass Handels GmbH pour la Belgique	54
Garantie pour Kompernass Handels GmbH pour la France	55
Service après-vente	57
Importateur	57
Traduction de la déclaration de conformité originale	58
Commande d'accu de rechange	59
Commande téléphonique.	59

MEULEUSE D'ANGLE SANS FIL PWSA 20-Li C3







Introduction

Nous vous félicitons pour l'achat de votre nouvel appareil. Vous venez ainsi d'opter pour un produit de grande qualité. Le mode d'emploi fait partie de ce produit. Il contient des remarques importantes concernant la sécurité, l'usage et le recyclage. Avant d'utiliser le produit, veuillez vous familiariser avec toutes les consignes d'utilisation et de sécurité. N'utilisez le produit que conformément aux consignes et pour les domaines d'utilisation prévus. Si vous cédez le produit à un tiers, remettez-lui également tous les documents.

Utilisation conforme à l'usage prévu

L'appareil est conçu pour le tronçonnage, le dégrossissage de métal, béton ou carrelages sans utiliser d'eau. Toute utilisation autre ou modification de l'appareil est considérée comme non conforme et s'accompagne de risques d'accident non négligeables. Nous déclinons toute responsabilité pour les dommages causés résultant d'une utilisation non conforme. L'appareil n'est pas conçu pour un usage professionnel.

Explication des symboles

	Lisez le mode d'emploi d'origine et les consignes de sécurité avant la mise en service.
	L'utilisation de disques à tronçonner ou de meules à dégrossir endommagés est dangereuse et peut occasionner des blessures graves !
	Diamètre du disque
	Meuleuse d'angle sans fil
	Porter des lunettes de protection !
	Porter une protection auditive !

	Porter des chaussures de sécurité !
	Porter des gants de protection !
	Porter un masque de protection anti-poussière !
	Non admis pour la rectification sous arrosage
	Non admis pour la rectification latérale
	Conçue pour le ponçage de métaux

Équipement

- ❶ Interrupteur MARCHE/ARRÊT
- ❷ Touche de déverrouillage du pack d'accus
- ❸ Pack d'accus*
- ❹ Touche d'état d'accu
- ❺ LED d'affichage de l'accu
- ❻ Molette de présélection de la vitesse
- ❼ Poignée supplémentaire
- ❽ Capot de protection
- ❾ Touche de retenue de broche
- ❿ Filetage (3 x) pour poignée supplémentaire
- ⓫ Bague de montage
- ⓬ Vis
- ⓭ Fixation du capot de protection
- ⓮ Chargeur rapide (voir fig. A)*
- ⓯ LED de contrôle de chargement rouge (voir fig. A)
- ⓰ LED de contrôle de chargement verte (voir fig. A)
- ⓱ Broche de fixation (voir fig. C)
- ⓲ Bride de fixation (voir fig. C)
- ⓳ Écrou de serrage (voir fig. C)
- ⓴ Clé de montage à deux ergots (voir fig. D)
- ⓵ Cavités

Matériel livré

- 1 meuleuse d'angle sans fil
- 1 poignée supplémentaire
- 1 capot de protection (prémonté)
- 1 clé de montage à deux ergots
- 1 disque à tronçonner (prémonté)
- 1 mode d'emploi

Caractéristiques techniques

Meuleuse d'angle sans fil PWSA 20-Li C3

Tension nominale	20 V \equiv (courant continu)
Plage nominale de vitesses	n 2500-10000 min ⁻¹
Ø du disque	125 mm
Filetage	M14

Accu PAP 20 A3*

Type	LITHIUM-IONS
Tension nominale	20 V \equiv (courant continu)
Capacité	4 Ah
Cellules	10

Chargeur rapide PLG 20 A3*

ENTRÉE/Input

Tension nominale	230-240 V ~, 50 Hz (Courant alternatif)
------------------	--

Puissance nominale absorbée	120 W
-----------------------------	-------

Fusible (interne)	3,15 A
-------------------	--------

SORTIE/Output

Tension nominale	21,5 V \equiv (courant continu)
Courant nominal	4,5 A
Temps de charge	env. 60 min
Classe de protection	II/Ⓜ (double isolation)

* LA BATTERIE ET LE CHARGEUR NE SONT PAS INCLUS

Informations relatives aux bruits et aux vibrations

Valeur de mesure du bruit déterminée conformément à la norme EN 60745. Le niveau de bruit A pondéré typique de l'outil électrique est de :

Valeur d'émissions sonores

Niveau de pression acoustique	$L_{PA} = 83$ dB (A)
Imprecision	$K = 3$ dB
Niveau de puissance acoustique	$L_{WA} = 94$ dB (A)
Imprecision	$K = 3$ dB

Porter une protection auditive !

Valeur totale des vibrations

Ponçage de surfaces	
poignée principale	$a_{h,AG} = 2,698$ m/s ²
Imprecision	$K = 1,5$ m/s ²
Ponçage de surfaces	
Poignée supplémentaire	$a_{h,AG} = 3,284$ m/s ²
Imprecision	$K = 1,5$ m/s ²

REMARQUE

- Le niveau de vibrations indiqué dans ces instructions a été mesuré conformément à une méthode de mesure normée et peut être utilisé pour comparer des appareils. La valeur d'émission des vibrations indiquée peut également être utilisée pour une évaluation préliminaire de l'exposition.

AVERTISSEMENT !

- Le niveau des vibrations varie en fonction de l'usage de l'outil électrique et peut, dans certains cas, excéder la valeur indiquée dans les présentes instructions. La sollicitation vibratoire pourrait être sous-estimée si l'outil électrique est utilisé régulièrement de cette manière. Essayez de garder la sollicitation par vibrations aussi faible que possible. Des mesures d'exemple de réduction de la sollicitation des vibrations sont le port de gants lors de l'utilisation de l'outil et la limitation du temps de travail. À ce titre, toutes les parts du cycle de travail doivent être prises en compte (par exemple les durées pendant lesquelles l'outil est éteint et celles pendant lesquelles il est allumé mais fonctionne sans charge).



Avertissements de sécurité généraux pour l'outil électrique

⚠ AVERTISSEMENT !

- ▶ Lire tous les avertissements de sécurité et toutes les instructions. Ne pas suivre les avertissements et instructions peut donner lieu à un choc électrique, un incendie et/ou une blessure sérieuse.

Conserver tous les avertissements et toutes les instructions pour pouvoir s'y reporter ultérieurement.

Le terme "outil" dans les avertissements fait référence à votre outil électrique alimenté par le secteur (avec cordon d'alimentation) ou à votre outil fonctionnant sur accu (sans cordon d'alimentation).

1. Sécurité de la zone de travail

- a) **Conserver la zone de travail propre et bien éclairée.** Les zones en désordre ou sombres sont propices aux accidents.
- b) **Ne pas faire fonctionner les outils électriques en atmosphère explosive, par exemple en présence de liquides inflammables, de gaz ou de poussières.** Les outils électriques produisent des étincelles qui peuvent enflammer les poussières ou les fumées.
- c) **Maintenir les enfants et les personnes présentes à l'écart pendant l'utilisation de l'outil électrique.** Les distractions peuvent vous faire perdre le contrôle de l'outil.

2. Sécurité électrique

- a) **Il faut que la fiche de l'outil électrique soit adaptée au socle. Ne jamais modifier la fiche de quelque façon que ce soit. Ne pas utiliser d'adaptateurs avec des outils électriques à branchement de terre.** Des fiches non modifiées et des socles adaptés réduisent le risque de choc électrique.

- b) **Éviter tout contact du corps avec des surfaces reliées à la terre telles que les tuyaux, les radiateurs, les cuisinières et les réfrigérateurs.** Il existe un risque accru de choc électrique si votre corps est relié à la terre.
- c) **Ne pas exposer les outils électriques à la pluie ou à des conditions humides.** La pénétration d'eau à l'intérieur d'un outil augmentera le risque de choc électrique.
- d) **Ne pas maltraiter le cordon. Ne jamais utiliser le cordon pour porter, tirer ou débrancher l'outil. Maintenir le cordon à l'écart de la chaleur, du lubrifiant, des arêtes ou des parties en mouvement.** Des cordons endommagés ou emmêlés augmentent le risque de choc électrique.
- e) **Lorsqu'on utilise un outil à l'extérieur, utiliser un prolongateur adapté à l'utilisation extérieure.** L'utilisation d'un cordon adapté à l'utilisation extérieure réduit le risque de choc électrique.
- f) **Si l'usage d'un outil électrique dans un emplacement humide est inévitable, utiliser une alimentation protégée par un dispositif à courant différentiel résiduel (RCD).** L'usage d'un RCD réduit le risque de choc électrique.

3. Sécurité des personnes

- a) **Rester vigilant, regarder ce que vous êtes en train de faire et faire preuve de bon sens dans votre utilisation de l'outil. Ne pas utiliser un outil lorsque vous êtes fatigué ou sous l'emprise de drogues, d'alcool ou de médicaments.** Un moment d'inattention en cours d'utilisation d'un outil peut entraîner des blessures graves des personnes.
- b) **Utiliser un équipement de sécurité. Toujours porter une protection pour les yeux.** Les équipements de sécurité tels que les masques contre les poussières, les chaussures de sécurité antidérapantes, les casques ou les protections acoustiques utilisés pour les conditions appropriées réduiront les blessures de personnes.

- c) Éviter tout démarrage intempestif. S'assurer que l'interrupteur est en position arrêt avant de brancher l'outil au secteur et/ou au bloc de batteries, de le ramasser ou de le porter. Porter les outils en ayant le doigt sur l'interrupteur ou brancher des outils dont l'interrupteur est en position marche est source d'accidents.
- d) Retirer toute clé de réglage avant de mettre l'outil électrique en marche. Une clé laissée fixée sur une partie tournante de l'outil peut donner lieu à des blessures de personnes.
- e) Ne pas se précipiter. Garder une position et un équilibre adaptés à tout moment. Cela permet un meilleur contrôle de l'outil dans des situations inattendues.
- f) S'habiller de manière adaptée. Ne pas porter de vêtements amples ou de bijoux. Garder les cheveux, les vêtements et les gants à distance des parties en mouvement. Des vêtements amples, des bijoux ou les cheveux longs peuvent être pris dans des parties en mouvement.
- g) Si des dispositifs sont fournis pour le raccordement d'équipements pour l'extraction et la récupération des poussières, s'assurer qu'ils sont connectés et correctement utilisés. Utiliser des collecteurs de poussière peut réduire les risques dus aux poussières.
- d) Conserver les outils à l'arrêt hors de la portée des enfants et ne pas permettre à des personnes ne connaissant pas l'outil ou les présentes instructions de le faire fonctionner. Les outils sont dangereux entre les mains d'utilisateurs novices.
- e) Observer la maintenance de l'outil. Vérifier qu'il n'y a pas de mauvais alignement ou de blocage des parties mobiles, des pièces cassées ou toute autre condition pouvant affecter le fonctionnement de l'outil. En cas de dommages, faire réparer l'outil avant de l'utiliser. De nombreux accidents sont dus à des outils mal entretenus.
- f) Garder affûtés et propres les outils permettant de couper. Des outils destinés à couper correctement entretenus avec des pièces coupantes tranchantes sont moins susceptibles de bloquer et sont plus faciles à contrôler.
- g) Utiliser l'outil, les accessoires et les lames etc., conformément à ces instructions, en tenant compte des conditions de travail et du travail à réaliser.
L'utilisation de l'outil pour des opérations différentes de celles prévues pourrait donner lieu à des situations dangereuses.

4. Utilisation et entretien de l'outil

- a) Ne pas forcer l'outil. Utiliser l'outil adapté à votre application. L'outil adapté réalisera mieux le travail et de manière plus sûre au régime pour lequel il a été construit.
- b) Ne pas utiliser l'outil électrique si l'interrupteur ne permet pas de passer de l'état de marche à arrêt et inversement. Tout outil qui ne peut pas être commandé par l'interrupteur est dangereux et il faut le réparer.
- c) Débrancher la fiche de la source d'alimentation en courant et/ou le bloc de batteries de l'outil avant tout réglage, changement d'accessoires ou avant de ranger l'outil. De telles mesures de sécurité préventives réduisent le risque de démarrage accidentel de l'outil.
- a) Uniquement recharger les accus dans les chargeurs recommandés par le fabricant. Un chargeur compatible pour certains types d'accus peut provoquer un incendie s'il est utilisé avec d'autres accus.
- b) N'utiliser les outils qu'avec des blocs de batteries spécifiquement désignés. L'utilisation de tout autre accus peut créer un risque de blessure et de feu.
- c) Tenir les accus inutilisés à l'abri des agrafes, pièces de monnaie, clés, clous, vis et autres objets en métal susceptibles de court-circuiter les contacts. Un court-circuit entre les contacts des accus peut provoquer des brûlures ou un incendie.

5. Utilisation et manipulation d'un outil à accu

- d) L'accu peut couler en cas d'usage incorrect. Éviter tout contact avec ce liquide. Laver à l'eau en cas de contact involontaire. En cas de contact du liquide avec les yeux, il faut en plus consulter un médecin. Le liquide qui s'écoule des accus peut causer des irritations de la peau ou des brûlures.



PRUDENCE ! RISQUE D'EXPLOSION !
Ne jamais recharger des piles non rechargeables.



Protégez la batterie de la chaleur, par ex. aussi du rayonnement solaire continu, du feu, de l'eau et de l'humidité. Il existe un risque d'explosion.

Avertissements de sécurité pour toutes les utilisations

Avertissements de sécurité conjoints pour le meulage et le tronçonnage

- a) Cet outil électrique est destiné à fonctionner comme meuleuse et tronçonneuse. Lisez et respectez toutes les mises en garde de sécurité, les instructions, les illustrations et les spécifications fournies avec cet outil électrique. Si vous ne respectez pas les instructions suivantes, un choc électrique, un incendie et/ ou des blessures graves peuvent survenir.
- b) Cet outil électrique ne convient pas pour poncer avec du papier abrasif, des brosses à crins métalliques et pour polir/lustrer. Les utilisations pour lesquelles cet outil électrique n'est pas prévu peuvent engendrer des risques et des blessures.
- c) N'utilisez pas d'accessoires qui ne sont pas spécialement prévus ou recommandés par le fabricant pour cet outil électrique. Le simple fait de pouvoir fixer l'accessoire à l'outil électrique ne garantit pas une utilisation sûre.
- d) Le nombre de tours autorisé de l'outil d'intervention doit être au moins aussi élevé que le nombre de tours maximal indiqué sur l'outil électrique. Les accessoires qui tournent plus rapidement qu'autorisé peuvent se briser et voler en éclats.
- e) Le diamètre extérieur et l'épaisseur de l'outil d'intervention doivent correspondre aux dimensions indiquées de votre outil électrique. Les outils d'intervention mal dimensionnés ne peuvent pas être suffisamment protégés ou contrôlés.
- f) Les outils d'intervention à insert fileté doivent être exactement adaptés au filetage de la broche porte-meule. Pour les outils d'intervention montés au moyen d'une bride, le diamètre du trou de l'outil d'intervention doit être adapté au diamètre du réceptacle de la bride. Les outils d'intervention qui ne sont pas parfaitement fixés à l'outil électrique tournent de manière irrégulière, vibrent fortement et peuvent entraîner une perte de contrôle.
- g) N'utilisez pas d'outils endommagés. Contrôlez avant chaque utilisation les outils tels que les meules en vue de détecter des éclats et fissures, le patin d'appui en vue de détecter fissures, usure ou forte usure, les brosses métalliques en vue de détecter des fils détachés ou cassés. Si l'outil électrique ou l'outil d'intervention tombe par terre, contrôlez s'il est endommagé ou bien utilisez un outil d'intervention qui n'est pas abîmé. Après avoir contrôlé et mis en place l'outil d'intervention, ne séjournez, vous et des personnes à proximité, qu'en dehors du plan de rotation de l'outil d'intervention et laissez tourner l'appareil une minute à la vitesse maximale. Les outils d'intervention endommagés cassent la plupart du temps durant la période de test.
- h) Portez un équipement de protection individuelle. En fonction de l'utilisation, utilisez une protection faciale intégrale, une protection oculaire ou des lunettes de protection. Dans la mesure du nécessaire, portez un masque anti-poussière, une protection auditive, des gants de protection ou un tablier spécial qui

- tiennent éloignées les particules de meulage et de matériau. Les yeux doivent être protégés des projections de corps étrangers engendrés lors de différentes utilisations. Un masque anti-poussière ou respiratoire doit filtrer la poussière créée lors de l'utilisation. Si vous êtes exposé à un bruit important durant une longue période, vous risquez d'être atteint d'une perte auditive.
- i) **Veillez à ce que d'autres personnes respectent une distance de sécurité par rapport à votre périmètre de travail. Toute personne pénétrant dans le périmètre de travail doit porter un équipement de protection individuelle.**
Des fragments de la pièce à usiner ou des outils d'intervention brisés peuvent voler et causer des blessures également en dehors du périmètre de travail direct.
- j) **Ne tenez l'outil électrique que par ses surfaces de préhension isolées lorsque vous effectuez des travaux dans lesquels l'outil d'intervention risque de toucher des lignes électriques invisibles.** Le contact avec une ligne électrique peut également mettre les parties métalliques de l'appareil sous tension et provoquer un choc électrique.
- k) **Maintenez le cordon d'alimentation loin d'outils d'intervention rotatifs.** Si vous perdez le contrôle de l'appareil, le cordon d'alimentation peut être séparé ou saisi et votre main ou bras peut être pris dans l'outil d'intervention en rotation.
- l) **Ne déposez jamais l'outil électrique tant que l'outil d'intervention ne s'est pas entièrement immobilisé.** L'outil d'intervention rotatif peut entrer en contact avec la surface d'appui et vous perdre ainsi le contrôle de l'outil électrique.
- m) **Attendez toujours que l'outil électrique ait cessé de tourner avant de le transporter.** Vos vêtements peuvent être happés par l'outil d'intervention rotatif suite à un contact aléatoire et l'outil d'intervention peut transpercer votre corps.
- n) **Nettoyez régulièrement les fentes de ventilation de votre outil électrique.** La soufflerie moteur attire la poussière dans le carter et une accumulation importante de poussière métallique peut causer des risques électriques.
- o) **N'utilisez pas l'outil électrique à proximité de matériaux combustibles.** Les étincelles peuvent enflammer ces matériaux.
- p) **N'utilisez pas d'outils d'intervention qui nécessitent des liquides réfrigérants.** L'utilisation d'eau ou d'autres liquides réfrigérants peut entraîner un choc électrique.

Recul brutal et consignes de sécurité correspondantes

Le recul est la réaction soudaine d'un outil d'intervention (comme une meule, un plateau de ponçage, une brosse métallique etc.) qui s'accroche ou se bloque. Un accrochage ou un blocage entraîne un arrêt abrupt de l'outil d'intervention en rotation. De ce fait, l'outil électrique, s'il n'est pas fermement tenu en main, subit une accélération brutale en sens opposé de celui de l'outil d'intervention.

Si par exemple un disque abrasif accroche ou se bloque dans la pièce à usiner, le bord du disque plongeant dans pièce au point de coincement va creuser le matériau, avec risque d'ébrécher le disque ou d'un recul brutal. Le disque abrasif peut sauter en direction de l'opérateur ou s'en éloigner, ceci selon le sens de rotation du disque au point d'accrochage/blocage. Les meules abrasives peuvent également se rompre dans ces conditions.

Un recul résulte d'une utilisation incorrecte ou inappropriée de l'outil électrique. Des mesures de prudence adaptées, comme celles décrites ci-dessous, permettent de l'éviter.

- a) **Saisissez fermement l'outil électrique et positionnez votre corps et vos bras de manière à pouvoir résister à un recul brutal. Utilisez toujours la poignée supplémentaire, si présente, pour maîtriser le mieux possible les forces de recul ou les couples de réaction au démarrage.** L'opérateur peut maîtriser les forces de recul et de réaction grâce à des mesures de prudence adaptées.

- b) Ne placez jamais les mains à proximité d'outils d'intervention en rotation. En cas de recul, l'outil d'intervention peut se déplacer au-dessus de votre main.
- c) Évitez avec votre corps la zone dans laquelle l'outil électrique se déplace lors d'un recul brutal. Au point de blocage, le recul entraîne l'outil électrique dans la direction opposée à celle de rotation du disque.
- d) Travaillez de manière particulièrement prudente au niveau des angles, des arêtes vives, etc. Évitez que les outils d'intervention rebondissent de la pièce à usiner et se coincent. L'outil d'intervention en rotation a tendance à se coincer dans les angles, sur des arêtes vives ou lorsqu'il rebondit. Ceci entraîne une perte de contrôle ou un recul brutal.
- e) N'utilisez pas de chaîne coupante ni de lame de scie dentées. De tels outils d'intervention causent souvent un recul ou la perte du contrôle de l'outil électrique.
- c) Le capot de protection doit être placé de manière sûre sur l'outil électrique et, pour obtenir un niveau maximum de sécurité, être réglé de sorte que la plus petite partie à nu possible de la meule/du disque regarde vers l'opérateur. Le capot de protection aide à protéger l'opérateur des fragments et d'un contact aléatoire avec la meule/le disque ainsi que des étincelles susceptibles d'enflammer les vêtements.
- d) Les meules/disques ne doivent être utilisés que dans le cadre des possibilités d'utilisation recommandées.
Par exemple : Ne meulez jamais avec la surface latérale d'un disque à tronçonner. Les disques à tronçonner sont conçus pour un enlèvement du matériau avec la tranche du disque. L'exercice d'une force latérale sur ces meules/disques risque de les briser.
- e) Utilisez toujours des brides de serrage intactes, de taille et de forme adaptées au disque abrasif que vous avez choisi. Des brides adaptées soutiennent le disque abrasif et réduisent ainsi le risque d'une cassure du disque. Les brides pour disques à tronçonner peuvent être différents des brides pour autres meules.

Avertissements de sécurité spéciaux pour le meulage et le tronçonnage

- a) Utilisez exclusivement les meules/disques homologués pour votre outil électrique et le capot de protection prévu pour ces meules/disques. Les meules/disques qui ne sont pas prévus pour l'appareil électrique peuvent ne pas être suffisamment protégés et ne sont pas sûrs.
- b) Les meules abrasives à bord coudé doivent être montées de telle manière que leur surface de meulage ne fasse pas saillie au dessus du plan du bord du capot de protection. Un disque abrasif incorrectement monté et qui fait saillie au dessus du plan du bord du capot de protection ne peut pas être suffisamment protégé.

Autres avertissements de sécurité spéciaux concernant le tronçonnage

- a) Évitez que le disque à tronçonner se bloque et de lui imposer une pression d'applique excessive. N'effectuez pas de coupes trop profondes. Une surcharge du disque à tronçonner en augmente la sollicitation, la sensibilité au coincement ou au blocage, donc l'éventualité d'un recul brutal ou d'un bris de cet outil abrasif.

- b) Évitez la zone située devant et derrière le disque à tronçonner en rotation. Si vous éloignez de vous le disque à tronçonner dans la pièce à usiner, l'outil électrique risque en cas de rebond d'être projeté directement sur vous avec le disque en rotation.
- c) En cas de coincement du disque à tronçonner ou d'interruption des travaux, éteignez l'appareil et maintenez-le calmement jusqu'à l'arrêt complet du disque. N'essayez jamais de retirer la disque à tronçonner en rotation du trait de scie ; il y a sinon un risque de recul brutal. Identifier la cause du coincement et l'éliminer.
- d) Ne rallumez pas l'outil électrique tant qu'il se trouve dans la pièce. Laissez le disque à tronçonner atteindre sa pleine vitesse de rotation avant de poursuivre la coupe avec prudence. Sans quoi la meule risque de s'accrocher, de sauter en dehors de la pièce à usiner ou de causer un rebond.
- e) Étayez les panneaux ou les grandes pièces à usiner afin de réduire le risque de rebond dû à un coincement du disque à tronçonner. Les grandes pièces à usiner peuvent fléchir sous leur propre poids. La pièce à usiner doit être étayée des deux côtés du disque, à savoir autant à proximité du disque à tronçonner que du bord.
- f) Soyez particulièrement prudent au moment de pratiquer des coupes plongeantes dans des murs existants ou des zones sans visibilité. Le disque à tronçonner en train de plonger risque de pénétrer dans des conduites de gaz ou d'eau, des lignes électriques ou d'autres objets et de provoquer en plus un recul brutal.

Consignes de sécurité relatives aux chargeurs

- Cet appareil peut être utilisé par des enfants à partir de 8 ans et par des personnes ayant des capacités physiques, sensorielles ou mentales réduites ou disposant de peu d'expérience et/ou de connaissances, à condition qu'ils soient surveillés ou qu'ils aient été initiés à l'utilisation sécurisée de l'appareil et qu'ils aient compris les dangers en résultant. Ne pas laisser les enfants jouer avec l'appareil. Le nettoyage et la maintenance utilisateur ne doivent pas être réalisés par des enfants s'ils ne sont pas surveillés.
- Si le cordon d'alimentation de l'appareil est endommagé, il doit être remplacé par le fabricant, son service après-vente ou une personne de qualification similaire afin d'éviter tout risque.



Le chargeur convient uniquement à une exploitation en intérieur.

AVERTISSEMENT !

- Si le cordon d'alimentation de l'appareil est endommagé, il doit être remplacé par le fabricant, son service après-vente ou une personne de qualification similaire afin d'éviter tout risque.

ATTENTION !

- ◆ Ce chargeur ne peut charger que les batteries suivantes: PAP 20 A1/PAP 20 A2 / PAP 20 A3.
- ◆ Une liste actualisée de la compatibilité de la batterie est disponible sur www.lidl.de/Akku.

Accessoires admis

	Diamètre max. Ø (mm)	Épaisseur max. (mm)	Dimension du filetage (mm)	Vitesse de rotation (min ⁻¹)	Vitesse périphérique (m/s)	Outil	Capot de protection
Disques à tronçonner	125	3	M14	12250	80	Clé de montage à deux ergots 20	Oui
Meules à dégrossir	125	6	M14	12250	80	Clé de montage à deux ergots 20	Oui

Stockage et maniement des outils d'intervention recommandés

- Les outils de ponçage doivent être traités et transportés avec prudence.
- Les outils de ponçage doivent être stockés de manière à n'être exposés à aucune détérioration mécanique ou influence environnementale (par ex. humidité).

Consignes de travail

REMARQUE

- ▶ Les meules/disques ne doivent être utilisés que dans le cadre des possibilités d'utilisation recommandées. Ils risquent sinon de se briser, d'être endommagés et de causer des blessures.

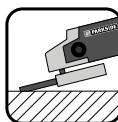

Meulage de dégrossissement
N'utilisez jamais de disques à tronçonner pour dégrossir !

- Déplacez la meuleuse d'angle en effectuant un mouvement de va et vient et en exerçant une pression modérée sur la pièce à usiner.
- Si le matériau est mou, passez la meule à dégrossir selon un angle plat sur la pièce à usiner, et selon un angle un peu plus incliné en présence d'un matériau dur.

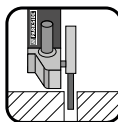

Tronçonnage
N'utilisez jamais de meules à dégrossir pour tronçonner !

- N'utilisez que des disques à tronçonner ou meules homologués, renforcés de fibres, adaptés à une vitesse périphérique non inférieure à 80 m/s.

⚠ PRUDENCE !

- ▶ L'outil de meulage continue à tourner après la mise à l'arrêt. Ne le freinez pas en exerçant une pression latérale dessus.
- **Sécurisez la pièce à usiner.** Utilisez des dispositifs de serrage/un étau pour retenir la pièce à usiner. Elle sera ainsi mieux tenue qu'avec la main.
- **Débranchez toujours l'appareil avant de le déposer sur une surface et attendez qu'il s'immobilise.**
- Utilisez l'appareil uniquement pour une coupe ou un meulage à sec.
- La poignée supplémentaire ⑦ doit être montée pour tous les travaux effectués avec l'appareil.
- Les matériaux contenant de l'amiante ne doivent pas être usinés. L'amiante est cancérigène.



Conseil ! Voici le bon comportement recommandé.

⚠ DANGER ! DANS LA PIÈCE À USINER, GUIDEZ TOUJOURS L'APPAREIL EN SENS INVERSE DE CELUI DE ROTATION DU DISQUE.

- ▶ Il y a risque de recul brutal dans le sens opposé. L'appareil risque d'être chassé brutalement hors du trait de coupe.
- **Guidez toujours l'appareil en marche contre la pièce usinée.** Après l'usinage, soulevez l'appareil au dessus de la pièce à usiner et ne l'éteignez qu'ensuite.
- **En cours d'utilisation, maintenez toujours fermement l'appareil des deux mains.** Veillez à vous tenir bien en équilibre.
- Pour un meilleur résultat de meulage, déplacez l'appareil de manière régulière sur la pièce à usiner, selon un angle de 15° à 30° (entre la meule et la pièce à usiner) en effectuant un mouvement de va-et-vient.

- Lors de l'usinage de surfaces obliques, l'appareil ne doit pas être appuyé avec une force extrême sur la pièce à usiner. Si la vitesse de rotation chute fortement, vous devrez réduire la pression d'applique pour permettre un usinage sûr et efficace. Si l'appareil est soudainement bloqué ou freiné, il doit alors être immédiatement éteint.
- **Tronçonner :** Travaillez avec une avance modérée et ne coinciez jamais le disque à tronçonner.
- Les disques à tronçonner et les meules à dégrossir deviennent brûlantes pendant le travail. Laissez-les entièrement refroidir avant de les toucher.
- N'utilisez jamais l'appareil à d'autres fins que celles prévues.
- Veillez toujours à ce que l'appareil soit éteint avant de placer l'accu dans l'appareil.
- En cas de danger, éteignez immédiatement l'appareil et retirez-en l'accu. Veillez à ce que l'appareil soit facilement accessible et puisse être atteint sans problèmes en cas d'urgence.
- Lors de pauses de travail, avant tout travail sur l'appareil et lorsque ce dernier est inutilisé, retirez-en toujours l'accu. L'appareil doit toujours être propre, sec et exempt d'huile ou de graisse.
- **Soyez toujours attentif ! Faites toujours attention à ce que vous faites et agissez toujours raisonnablement.** N'utilisez en aucun cas l'appareil lorsque vous n'êtes pas concentré ou lorsque vous vous sentez mal.



⚠ AVERTISSEMENT !

Portez toujours des lunettes de protection.



⚠ AVERTISSEMENT !

Portez toujours un masque anti-poussière.

Avant la mise en service

Recharger le pack d'accus (voir fig. A)

⚠ PRUDENCE !

- ▶ Débranchez toujours la fiche secteur avant de retirer le pack d'accus ③ du chargeur ou de le mettre en place.

REMARQUE

- ▶ Ne chargez jamais le pack d'accus lorsque la température environnante est inférieure à 10 °C ou supérieure à 40 °C. Si un accu lithium-ions doit rester stocké pendant une période prolongée, il faut contrôler régulièrement son état de charge. L'état de charge optimal se situe entre 50% et 80%. Le climat de stockage doit être frais et sec dans une température ambiante située entre 0 °C et 50 °C.
- ◆ Placez le pack d'accus ③ dans le chargeur rapide 14 (voir fig. A).
- ◆ Insérez la fiche secteur dans la prise secteur. La LED de contrôle 15 s'allume en rouge.
- ◆ La LED de contrôle de charge verte 16 vous signale que l'opération de chargement est terminée et que le pack d'accus ③ est prêt à être utilisé.

⚠ ATTENTION !

- ◆ Si la LED de contrôle de chargement rouge 15 se met à clignoter, cela signifie que le pack d'accus ③ surchauffe et qu'il ne peut pas être rechargé.
- ◆ Si les LED de contrôle rouge et verte 15 16 clignotent ensemble, cela signifie que le pack d'accus ③ est défectueux.
- ◆ Éteignez le chargeur pendant au moins 15 minutes entre deux opérations de chargement consécutives. Débranchez pour cela la fiche secteur.

Mettre le pack d'accus dans l'appareil/l'en retirer

Mise en place du pack d'accus

- ◆ Faites s'enclencher le pack d'accus ③ dans la poignée.

Retirer le pack d'accus

- ◆ Appuyez sur la touche de déverrouillage ② puis retirez le pack d'accus ③.

Contrôler l'état de l'accu

- ◆ Pour vérifier l'état de l'accu, appuyez sur la touche d'état d'accu ④ (voir aussi la figure principale).
L'état et la puissance restante s'affichent comme suit dans la LED d'affichage de l'accu ⑤ :
ROUGE/ORANGE/VERT = charge maximale
ROUGE/ORANGE = charge moyenne
ROUGE = charge faible - recharger l'accu

Montage du cache de protection pour le tronçonnage

Utilisez toujours le cache de protection 8a pour le tronçonnage lorsque vous tronçonnez avec des corps abrasifs liés.

- ◆ Glissez le cache de protection 8a sur le capot de protection 8 (voir fig. E) jusqu'à ce qu'il s'enclenche à la fin avec l'étrier en plastique « X ».
- ◆ Pour démonter le cache de protection 8a vous devez appuyer légèrement sur l'étrier en plastique « X » pour desserrer le cache de protection 8a.

Régler le capot de protection

⚠ AVERTISSEMENT ! RISQUE DE BLESSURE !

- ▶ Avant d'effectuer tout travail sur l'appareil, éteignez-le et retirez l'accu.

⚠ RISQUE DE BLESSURES !

- ▶ Utilisez toujours la meuleuse d'angle avec le capot de protection **8**. Le capot de protection doit être monté de manière sûre contre la meuleuse d'angle. Réglez-le de manière à atteindre un summum de sécurité, c'est-à-dire que la plus petite surface à nu possible de la meule/du disque regarde vers l'opérateur. Le capot de protection **8** a pour but de protéger l'opérateur contre les fragments et une entrée en contact aléatoire avec la meule/le disque.

⚠ RISQUE DE BLESSURES !

- ▶ Veillez à monter le capot de protection **8** au moins selon le même angle que la poignée supplémentaire **7** (voir fig. B). Vous risquez sinon de vous brûler au contact de la meule à dégrossir ou du disque à tronçonner.
- ◆ Tournez le capot de protection **8** sur la position nécessaire (position de travail). Veillez à ce que le capot de protection **8** soit placé de manière à ce que la fixation du capot de protection **18** repose au-dessus de l'une des 5 cavités **21** du capot de protection **8** (v. fig. E sur le volet dépliant).
- ◆ Veillez à ce que la fixation du capot de protection **18** soit bien en place dans la cavité **21** respective.

Monter la poignée supplémentaire

⚠ PRUDENCE !

- ▶ Pour des raisons de sécurité, cet appareil doit être uniquement utilisé avec la poignée supplémentaire **7**. Dans le cas contraire, vous risquez de vous blesser. La poignée supplémentaire **7** peut être vissée à gauche, à droite ou en haut sur la tête de l'appareil en fonction du mode de travail.

Monter/changer la meule à dégrossir/le disque à tronçonner

Portez toujours des gants de protection lors du changement de disques à tronçonner/de meules à dégrossir.

Tenir compte des dimensions des meules à dégrossir ou disques à tronçonner. Le diamètre du trou doit correspondre sans jeu à la bride de fixation **13** réceptacle. N'utiliser aucun réducteur ou adaptateur.

REMARQUE

- ▶ Les disques/meules que vous utilisez doivent être obligatoirement propres.
- N'utilisez que des outils abrasifs dont la vitesse de rotation admissible est au minimum aussi élevée que la vitesse de rotation à vide de l'appareil.
- **RISQUE DE BLESSURES !** Actionnez la touche de retenue de broche **9** uniquement lorsque la broche de fixation **17** est immobile.
- ◆ Appuyez sur la touche de retenue de broche **9** pour bloquer l'engrenage.
- ◆ Desserrez l'écrou de serrage **19** à l'aide de la clé de montage à deux ergots **20** (voir fig. D).
- ◆ Sur la bride de fixation **13**, placez la meule à dégrossir ou le disque à tronçonner avec la face marquée regardant l'appareil.
- ◆ Ensuite, remplacez l'écrou de serrage, **19**, avec le côté surélevé regardant vers le haut, sur la broche de fixation **17**.

En présence de disques minces (voir figure 1)

- ◆ Le collet de l'écrou de serrage 19 regarde vers le haut afin de pouvoir serrer une meule mince de manière sûre.

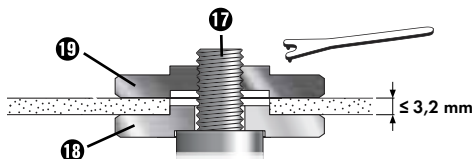

Fig. 1

- ◆ Appuyez sur la touche de retenue de broche 9 pour bloquer l'engrenage.
- ◆ Serrez à nouveau bien l'écrou de serrage 19 avec la clé de montage à deux ergots 20.

En présence de meules épaisses (voir figure 2)

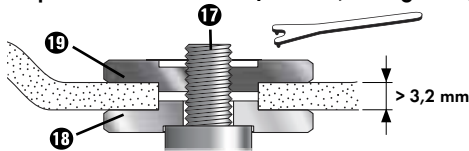

Fig. 2

Le collet de l'écrou de serrage 19 regarde vers le bas afin que la meule puisse être fixée de manière sûre sur la broche de fixation 17.

- ◆ Retenir la broche de fixation 17.
- ◆ Vissez l'écrou de serrage 19 avec la clé de montage à deux ergots 20 dans le sens horaire.

REMARQUE

- ▶ Si la meule tourne de manière irrégulière ou oscille une fois changée, elle doit être à nouveau immédiatement remplacée.
- ◆ Suite à un changement de meule, faites tourner l'appareil à vide pendant 60 secondes à la plus haute vitesse pour des raisons de sécurité. Soyez attentif à des bruits inhabituels ou à une formation d'étincelles.

- ◆ Vérifiez si toutes les pièces de fixation sont correctement positionnées.
- ◆ Veillez à ce que la flèche de sens de rotation (si présente) sur les disques à tronçonner et les meules à dégrossir (ainsi que sur les disques à tronçonner diamantés) et le sens de rotation de l'appareil (flèche de sens de rotation sur la tête de l'appareil) correspondent.

Mise en service

Mise en marche/mise hors service

Vérifiez l'outil d'intervention avant utilisation, afin de vous assurer que toutes les pièces à fixer sont correctement mises en place.

REMARQUE

- ▶ Allumez toujours la meuleuse d'angle avant qu'elle entre en contact avec le matériau, et ensuite seulement guidez-la sur la pièce.

Allumer

- ◆ Appuyez sur l'interrupteur MARCHE/ARRÊT 1 d'abord vers la droite, pour le pousser ensuite en avant.

Éteindre

- ◆ Relâchez l'interrupteur MARCHE/ARRÊT 1.

Activation du mode de fonctionnement permanent

- ◆ Appuyez sur l'interrupteur MARCHE/ARRÊT 1 d'abord vers la droite, pour le pousser ensuite en avant. Appuyez sur l'interrupteur MARCHE/ARRÊT 1 puis poussez-le en avant vers le bas jusqu'à ce qu'il s'enclenche.

Désactivation du mode de fonctionnement permanent

- ◆ Appuyez sur l'interrupteur MARCHE/ARRÊT 1 arrière vers le bas puis relâchez-le.

Réglage de la vitesse de rotation

La molette de présélection de la vitesse **6** vous permet de présélectionner la vitesse de rotation : (1 = vitesse de rotation plus faible, 6 = vitesse de rotation plus élevée).

Nous vous recommandons de la déterminer en effectuant des tests pratiques.

La vitesse peut également être modifiée pendant le fonctionnement.

Entretien et nettoyage



AVERTISSEMENT ! RISQUE DE BLESSURES! Avant d'effectuer tout travail sur l'appareil, éteignez-le et retirez l'accu.

La meuleuse d'angle sans fil ne nécessite pas d'entretien.

- N'utilisez pas d'objets pointus pour nettoyer l'outil. Aucun liquide ne doit pénétrer à l'intérieur de l'appareil. L'appareil risque sinon d'être endommagé.
- Nettoyez régulièrement l'outil, de préférence directement une fois le travail terminé.
- Nettoyez le corps avec un chiffon doux, n'utilisez en aucun cas de l'essence, du dissolvant ou des produits nettoyants qui agressent le plastique.
- Utilisez un aspirateur pour le nettoyage complet de l'appareil.
- Les œuies de ventilation doivent toujours être dégagées.
- Éliminez la poussière de ponçage qui adhère à l'aide d'un pinceau.

REMARQUE

- ▶ Vous pouvez commander des pièces détachées non listées (comme les balais de charbon, les interrupteurs par ex.) auprès de notre hotline du service après-vente.

⚠ AVERTISSEMENT !

- ▶ N'utilisez aucun accessoire non recommandé par PARKSIDE. Cela peut provoquer un choc électrique et un incendie.

Recyclage



L'emballage se compose de matériaux respectueux de l'environnement. Il peut être éliminé dans les conteneurs de recyclage locaux.



Ne jetez pas les outils électriques dans les ordures ménagères !

Conformément à la directive européenne 2012/19/EU, les outils électriques usagés doivent faire l'objet d'un tri et d'un recyclage respectueux de l'environnement.



Ne jetez pas les accus dans les ordures ménagères !

Retirez les accus avant le recyclage de l'appareil. Les accus défectueuses ou usagés doivent être recyclés conformément à la directive 2006/66/EC. Recyclez le pack d'accus et/ou l'appareil auprès des points de collecte existants.

Informez-vous auprès des services administratifs communaux ou municipaux quant aux possibilités de recyclage des outils électriques/pack d'accus qui ne servent plus.

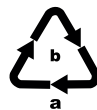

Éliminez l'emballage d'une manière respectueuse de l'environnement.

Observez le marquage sur les différents matériaux d'emballage et triez-les séparément si nécessaire. Les matériaux d'emballage sont repérés par des abréviations (b) et des nombres (a) qui ont la signification suivante : 1-7 : Plastiques, 20-22 : Papier et carton, 80-98 : Matériaux composites.



Renseignez-vous auprès de votre commune ou des services administratifs de votre ville pour connaître les possibilités de recyclage du produit usagé.



Le produit recyclable doit être trié ou rapporté dans un point de collecte pour être recyclé.

Garantie pour Kompennass Handels GmbH pour la Belgique

Chère cliente, cher client,

Cet appareil est garanti 3 ans à partir de la date d'achat. Si ce produit venait à présenter des vices, vous disposez de droits légaux face au vendeur de ce produit. Vos droits légaux ne sont pas restreints par notre garantie présentée ci-dessous.

Conditions de garantie

La période de garantie débute à la date d'achat. Veuillez bien conserver le ticket de caisse. Celui-ci servira de preuve d'achat.

Si dans un délai de trois ans suivant la date d'achat de ce produit, un vice de matériel ou de fabrication venait à apparaître, le produit sera réparé, remplacé gratuitement par nos soins ou le prix d'achat remboursé, selon notre choix. Cette prestation sous garantie nécessite, dans le délai de trois ans, la présentation de l'appareil défectueux et du justificatif d'achat (ticket de caisse) ainsi que la description brève du vice et du moment de son apparition.

Si le vice est couvert par notre garantie, vous recevrez le produit réparé ou un nouveau produit en retour. Aucune nouvelle période de garantie ne débute avec la réparation ou l'échange du produit.

Période de garantie et réclamation légale pour vices cachés

L'exercice de la garantie ne prolonge pas la période de garantie. Cette disposition s'applique également aux pièces remplacées ou réparées. Les dommages et vices éventuellement déjà présents à l'achat doivent être signalés immédiatement après le déballage. Toute réparation survenant après la période sous garantie fera l'objet d'une facturation.

Étendue de la garantie

L'appareil a été fabriqué avec soin conformément à des directives de qualité strictes et consciencieusement contrôlé avant sa livraison.

La prestation de la garantie s'applique aux vices de matériel et de fabrication. Cette garantie ne s'étend pas aux pièces du produit qui sont exposées à une usure normale et peuvent de ce fait être considérées comme pièces d'usure, ni aux détériorations de pièces fragiles, par ex. interrupteurs ou pièces en verre.

Cette garantie devient caduque si le produit est détérioré, utilisé ou entretenu de manière non conforme. Toutes les instructions listées dans le manuel d'utilisation doivent être exactement respectées pour une utilisation conforme du produit. Des buts d'utilisation et actions qui sont déconseillés dans le manuel d'utilisation, ou dont vous êtes avertis doivent également être évités.

Le produit est uniquement destiné à un usage privé et ne convient pas à un usage professionnel. La garantie est annulée en cas d'entretien incorrect et inapproprié, d'usage de la force et en cas d'intervention non réalisée par notre centre de service après-vente agréé.

La période de garantie ne s'applique pas dans les cas suivants

- usure normale de la capacité de l'accu
- utilisation commerciale du produit
- détérioration ou modification du produit par le client
- non-respect des consignes de sécurité et de maintenance, erreur d'utilisation
- dommages causés par des événements élémentaires

Procédure en cas de garantie

Afin de garantir un traitement rapide de votre demande, veuillez suivre les indications suivantes :

- Veuillez avoir à portée de main pour toutes questions le ticket de caisse et la référence article (par ex. IAN 12345) en tant que justificatif de votre achat.
- Vous trouverez la référence sur la plaque signalétique sur le produit, une gravure sur le produit, sur la page de garde du mode d'emploi (en bas à gauche) ou sur l'autocollant au dos ou sur le dessous du produit.

- Si des erreurs de fonctionnement ou d'autres vices venaient à apparaître, veuillez d'abord contacter le département service clientèle cité ci-dessous par **téléphone** ou par **e-mail**.
- Vous pouvez ensuite retourner un produit enregistré comme étant défectueux en joignant le ticket de caisse et en indiquant en quoi consiste le vice et quand il est survenu, sans devoir l'affranchir à l'adresse de service après-vente communiquée.



Sur www.lidl-service.com, vous pourrez télécharger ce mode d'emploi et de nombreux autres manuels, vidéos produit et logiciels d'installation.

Grâce à ce code QR, vous arriverez directement sur le site Lidl service après-vente (www.lidl-service.com) et vous pourrez ouvrir votre mode d'emploi en saisissant votre référence (IAN) 360196_2007.

Garantie pour Kompennass Handels GmbH pour la France

Chère cliente, cher client,

Cet appareil est garanti 3 ans à partir de la date d'achat. Si ce produit venait à présenter des vices, vous disposez de droits légaux face au vendeur de ce produit. Vos droits légaux ne sont pas restreints par notre garantie présentée ci-dessous.

Conditions de garantie

La période de garantie débute à la date d'achat. Veuillez bien conserver le ticket de caisse. Celui-ci servira de preuve d'achat.

Si dans un délai de trois ans suivant la date d'achat de ce produit, un vice de matériel ou de fabrication venait à apparaître, le produit sera réparé, remplacé gratuitement par nos soins ou le prix d'achat remboursé, selon notre choix. Cette prestation sous garantie nécessite, dans le délai de trois ans, la présentation de l'appareil défectueux et du justificatif d'achat (ticket de caisse) ainsi que la description brève du vice et du moment de son apparition.

Si le vice est couvert par notre garantie, vous recevrez le produit réparé ou un nouveau produit en retour. Aucune nouvelle période de garantie ne débute avec la réparation ou l'échange du produit.

Période de garantie et réclamation légale pour vices cachés

L'exercice de la garantie ne prolonge pas la période de garantie. Cette disposition s'applique également aux pièces remplacées ou réparées. Les dommages et vices éventuellement déjà présents à l'achat doivent être signalés immédiatement après le déballage. Toute réparation survenant après la période sous garantie fera l'objet d'une facturation.

Étendue de la garantie

L'appareil a été fabriqué avec soin conformément à des directives de qualité strictes et consciencieusement contrôlé avant sa livraison.

La prestation de la garantie s'applique aux vices de matériel et de fabrication. Cette garantie ne s'étend pas aux pièces du produit qui sont exposées à une usure normale et peuvent de ce fait être considérées comme pièces d'usure, ni aux détériorations de pièces fragiles, par ex. interrupteurs ou pièces en verre.

Cette garantie devient caduque si le produit est détérioré, utilisé ou entretenu de manière non conforme. Toutes les instructions listées dans le manuel d'utilisation doivent être exactement respectées pour une utilisation conforme du produit. Des buts d'utilisation et actions qui sont déconseillés dans le manuel d'utilisation, ou dont vous êtes avertis doivent également être évités.

Le produit est uniquement destiné à un usage privé et ne convient pas à un usage professionnel. La garantie est annulée en cas d'entretien incorrect et inapproprié, d'usage de la force et en cas d'intervention non réalisée par notre centre de service après-vente agréé.

Article L217-16 du Code de la consommation

Lorsque l'acheteur demande au vendeur, pendant le cours de la garantie commerciale qui lui a été consentie lors de l'acquisition ou de la réparation d'un bien meuble, une remise en état couverte par la garantie, toute période d'immobilisation d'au moins sept jours vient s'ajouter à la durée de la garantie qui restait à courir. Cette période court à compter de la demande d'intervention de l'acheteur ou de la mise à disposition pour réparation du bien en cause, si cette mise à disposition est postérieure à la demande d'intervention.

Indépendamment de la garantie commerciale souscrite, le vendeur reste tenu des défauts de conformité du bien et des vices rédhibitoires dans les conditions prévues aux articles L217-4 à L217-13 du Code de la consommation et aux articles 1641 à 1648 et 2232 du Code Civil.

Article L217-4 du Code de la consommation

Le vendeur livre un bien conforme au contrat et répond des défauts de conformité existant lors de la délivrance. Il répond également des défauts de conformité résultant de l'emballage, des instructions de montage ou de l'installation lorsque celle-ci a été mise à sa charge par le contrat ou a été réalisée sous sa responsabilité.

Article L217-5 du Code de la consommation

Le bien est conforme au contrat :

- 1° S'il est propre à l'usage habituellement attendu d'un bien semblable et, le cas échéant :
 - s'il correspond à la description donnée par le vendeur et possède les qualités que celui-ci a présentées à l'acheteur sous forme d'échantillon ou de modèle ;
 - s'il présente les qualités qu'un acheteur peut légitimement attendre eu égard aux déclarations publiques faites par le vendeur, par le producteur ou par son représentant, notamment dans la publicité ou l'étiquetage ;
- 2° Ou s'il présente les caractéristiques définies d'un commun accord par les parties ou être propre à tout usage spécial recherché par l'acheteur, porté à la connaissance du vendeur et que ce dernier a accepté.

Article L217-12 du Code de la consommation

L'action résultant du défaut de conformité se prescrit par deux ans à compter de la délivrance du bien.

Article 1641 du Code civil

Le vendeur est tenu de la garantie à raison des défauts cachés de la chose vendue qui la rendent impropre à l'usage auquel on la destine, ou qui diminuent tellement cet usage que l'acheteur ne l'aurait pas acquise, ou n'en aurait donné qu'un moindre prix, s'il les avait connus.

Article 1648 1er alinéa du Code civil

L'action résultant des vices rédhibitoires doit être intentée par l'acquéreur dans un délai de deux ans à compter de la découverte du vice.

Les pièces détachées indispensables à l'utilisation du produit sont disponibles pendant la durée de la garantie du produit.

La période de garantie ne s'applique pas dans les cas suivants

- usure normale de la capacité de l'accu
- utilisation commerciale du produit
- détérioration ou modification du produit par le client
- non-respect des consignes de sécurité et de maintenance, erreur d'utilisation
- dommages causés par des événements élémentaires

Procédure en cas de garantie

Afin de garantir un traitement rapide de votre demande, veuillez suivre les indications suivantes :

- Veuillez avoir à portée de main pour toutes questions le ticket de caisse et la référence article (par ex. IAN 12345) en tant que justificatif de votre achat.
- Vous trouverez la référence sur la plaque signalétique sur le produit, une gravure sur le produit, sur la page de garde du mode d'emploi (en bas à gauche) ou sur l'autocollant au dos ou sur le dessous du produit.
- Si des erreurs de fonctionnement ou d'autres vices venaient à apparaître, veuillez d'abord contacter le département service clientèle cité ci-dessous par **téléphone** ou par **e-mail**.
- Vous pouvez ensuite retourner un produit enregistré comme étant défectueux en joignant le ticket de caisse et en indiquant en quoi consiste le vice et quand il est survenu, sans devoir l'affranchir à l'adresse de service après-vente communiquée.



Sur www.lidl-service.com, vous pourrez télécharger ce mode d'emploi et de nombreux autres manuels, vidéos produit et logiciels d'installation.

Grâce à ce code QR, vous arriverez directement sur le site Lidl service après-vente (www.lidl-service.com) et vous pourrez ouvrir votre mode d'emploi en saisissant votre référence (IAN) 360196_2007.

Service après-vente

FR Service France
Tel.: 0800 919270
E-Mail: kompernass@lidl.fr

BE Service Belgique
Tel.: 070 270 171 (0,15 EUR/Min.)
E-Mail: kompernass@lidl.be

IAN 360196_2007

Importateur

Veuillez tenir compte du fait que l'adresse suivante n'est pas une adresse de service après-vente. Veuillez d'abord contacter le service mentionné.

KOMPERNASS HANDELS GMBH
BURGSTRASSE 21
44867 BOCHUM
ALLEMAGNE
www.kompernass.com

Traduction de la déclaration de conformité originale

Nous soussignés, KOMPENASS HANDELS GMBH, responsable du document : M. Semi Uguzlu, BURGSTR. 21, 44867 BOCHUM, ALLEMAGNE, déclarons par la présente que ce produit est en conformité avec les normes, documents normatifs et directives CE suivants :

Directive relative aux machines (2006/42/CE)

Directive CE sur les basses tensions (2014/35/EU, uniquement chargeur)

Compatibilité électromagnétique (2014/30/EU)

Directive RoHS (2011/65/EU)*

* La seule responsabilité pour l'établissement de cette déclaration de conformité incombe au fabricant. L'objet de la déclaration décrit ci-dessus répond aux prescriptions de la directive 2011/65/EU du Parlement européen et du Conseil en date du 8 juin 2011 visant la restriction de l'utilisation de certaines substances dangereuses dans les appareils électriques et électroniques.

Normes harmonisées appliquées

EN 60745-1:2009/A11:2010

EN 60745-2-3:2011/A13:2015

EN 55014-1:2017

EN 55014-2:2015

EN 55014-1:2006/A2:2011

EN 55014-2:1997/A2:2008

EN 61000-3-2:2014

EN 61000-3-3:2013

EN 60335-2-29:2004/A11:2018

EN 60335-1:2012/A13:2017

EN 62233:2008

EN 50581:2012

Désignation du modèle de la machine : Meuleuse d'angle sans fil PWSA 20-Li C3

Année de fabrication : 10-2020

Numéro de série : IAN 360196_2007

Bochum, le 15/10/2020



Semi Uguzlu

- Responsable qualité -

Sous réserve de modifications techniques à des fins de perfectionnement.

Commande d'accu de rechange

Si vous souhaitez commander un accu de rechange pour votre appareil, vous pouvez le faire très aisément soit sur le site www.kompernass.com soit par téléphone.

En raison d'un stock limité, il est possible que cet article soit épuisé très rapidement.



REMARQUE

- Dans certains pays, la commande de pièces détachées ne peut pas être réalisée en ligne. Dans ce cas, veuillez contacter la hotline du service après-vente.

Commande téléphonique

FR Service France Tel.: 0800 919270

BE Service Belgique Tel.: 070 270 171 (0,15 EUR/Min.)

Pour garantir que votre commande soit traitée rapidement, veuillez s.v.p. tenir prêt le numéro de référence de l'appareil (par ex. IAN 360196) pour répondre à toute demande de renseignements. Vous trouverez le numéro de référence sur la plaque signalétique ou sur la page de garde de ce mode d'emploi.

Inhoud

Inleiding	62
Gebruik in overeenstemming met de bestemming	62
Onderdelen	62
Inhoud van het pakket	63
Technische gegevens	63
Algemene veiligheidsvoorschriften voor elektrische gereedschappen	64
1. Veiligheid op de werkplek	64
2. Elektrische veiligheid	64
3. Veiligheid van personen	65
4. Gebruik en behandeling van het elektrische gereedschap	65
5. Gebruik en behandeling van het accugereedschap	66
Veiligheidsvoorschriften voor alle toepassingen	66
Terugslag en bijbehorende veiligheidsvoorschriften	67
Bijzondere veiligheidsvoorschriften voor slijpen en doorslijpen	68
Verdere bijzondere veiligheidsvoorschriften voor doorslijpen	69
Veiligheidsvoorschriften voor opladers	69
Toegestane accessoires	70
Opbergen en onderhoud van aanbevolen hulpstukken	70
Werkinstructies	70
Vóór de ingebruikname	71
Accupack opladen (zie afb. A)	71
Accupack in het apparaat plaatsen/uit het apparaat nemen	72
Toestand van de accu controleren	72
Beschermafdekking voor doorslijpen monteren	72
Beschermkap verstellen	72
Hulphandgreep monteren	72
Afbraam-/doorslijpschijf monteren/verwisselen	73
Ingebruikname	74
In-/uitschakelen	74
Toerental instellen	74
Onderhoud en reiniging	74
Afvoeren	75
Garantie van Kompernaß Handels GmbH	75
Service	76
Importeur	76
Vertaling van de oorspronkelijke conformiteitsverklaring	77
Vervangende accu bestellen	78
Telefonische bestelling	78

ACCU-HAAKSE SLIJPMACHINE PWSA 20-Li C3

Inleiding

Hartelijk gefeliciteerd met de aankoop van uw nieuwe apparaat. U hebt hiermee gekozen voor een hoogwaardig product. De gebruiksaanwijzing maakt deel uit van dit product. Deze bevat belangrijke aanwijzingen voor veiligheid, gebruik en afvoer. Lees alle bedienings- en veiligheidsvoorschriften voordat u het product in gebruik neemt.

Gebruik het product uitsluitend op de voorgeschreven wijze en voor de aangegeven doeleinden.

Geef alle documenten mee als u het product overdraagt aan een derde.

Gebruik in overeenstemming met de bestemming

Het apparaat is geschikt voor het doorslijpen, afbramen en borstelen van metaal, beton of tegels zonder gebruik van water. Elk ander gebruik of elke wijziging van het apparaat geldt als niet in overeenstemming met de bestemming en brengt ernstig gevaar voor ongelukken met zich mee. Voor schade die voortvloeit uit oneigenlijk gebruik aanvaarden wij geen aansprakelijkheid. Het apparaat is niet bestemd voor bedrijfsmatig of commercieel gebruik.

Toelichting bij de symbolen:

	Lees de originele gebruiksaanwijzing en de veiligheidsvoorschriften voordat u het apparaat in gebruik neemt.
	Het gebruik van beschadigde doorslijp- of afbraamschijven is gevaarlijk en kan leiden tot ernstig letsel!
	Diameter van de schijf
	Haakse accuslijper
	Draag een veiligheidsbril!

	Draag gehoorbescherming!
	Draag veiligheidsschoenen!
	Draag veiligheidshandschoenen!
	Draag een stofmasker!
	Niet gebruiken voor nat slijpen
	Niet gebruiken voor het slijpen van zijkanen
	Bestemd voor metaalslijpen

Onderdelen

- 1 Aan-/uitknop
- 2 Ontgrendelknop van het accupack
- 3 Accupack*
- 4 Toets Accutoestand
- 5 Accu-indicator
- 6 Instelwiel voor toerental
- 7 Hulphandgreep
- 8 Beschermkap
- 9 Asvergrendelknop
- 10 Schroefdraad (3 x) voor hulphandgreep
- 11 Montagering
- 12 Schroeven
- 13 Beschermkapborging
- 14 Snellader (zie afb. A)*
- 15 Rode bedrijfsindicator (zie afb. A)
- 16 Groene bedrijfsindicator (zie afb. A)
- 17 As (zie afb. C)
- 18 Flens (zie afb. C)
- 19 Spanmoer (zie afb. C)
- 20 Pensleutel (zie afb. D)
- 21 Uitstulpingen

Inhoud van het pakket

- 1 accu-haakse slijpmachine
- 1 hulphandgreep
- 1 beschermkap (gemonteerd)
- 1 pensleutel
- 1 doorslijpschijf (gemonteerd)
- 1 gebruiksaanwijzing

Technische gegevens

Accu-haakse slijpmachine PWSA 20-Li C3

Nominale spanning	20 V \equiv (gelijkstroom)
Nominaal toerental	n 2500-10000/min ¹
Schijfmaat	Ø 125 mm
Schroefdraad	M14

Accu PAP 20 A3*

Type	LITHIUM-ION
Nominale spanning	20 V \equiv (gelijkstroom)
Capaciteit	4 Ah
Cellen	10

Snellader PLG 20 A3*

INGANG/Input

Nominale spanning	230-240 V ~, 50 Hz (wisselstroom)
Nominaal vermogen	120 W
Zekering (intern)	3,15 A

UITGANG/Output

Nominale spanning	21,5 V \equiv (gelijkstroom)
Nominale stroom	4,5 A
Oplaadduur	ca. 60 min
Beschermingsklasse	II / (dubbel geïsoleerd)

* BATTERIJ EN LADER ZIJN NIET INBEGREPEN

Geluids- en trillingsgegevens

Gemeten waarde voor geluid vastgesteld conform EN 60745. Het A-gewogen geluidsniveau van het elektrische gereedschap bedraagt gemiddeld:

Geluidsemissiewaarde

Geluidsdrukniveau	$L_{PA} = 83$ dB (A)
Onzekerheid	K = 3 dB
Geluidsvermogensniveau	$L_{WA} = 94$ dB (A)
Onzekerheid	K = 3 dB

Drag geluorbescherming!

Totale trillingswaarde

Oppervlakteslijpen hoofdhandgreep	$a_{h,AG} = 2,698$ m/s ²
Onzekerheid	K = 1,5 m/s ²
Oppervlakteslijpen Hulphandgreep	$a_{h,AG} = 3,284$ m/s ²
Onzekerheid	K = 1,5 m/s ²

OPMERKING

- Het in deze gebruiksaanwijzing vermelde trillingsniveau is gemeten conform een geharmoniseerde meetprocedure en kan worden gebruikt om apparaten met elkaar te vergelijken. De vermelde trillingsemissiewaarde kan ook worden gebruikt voor een voorlopige beoordeling van de blootstelling.

⚠ WAARSCHUWING!

- ▶ Het trillingsniveau verandert afhankelijk van het gebruik van het elektrische gereedschap en kan in bepaalde gevallen hoger zijn dan de in deze gebruiksaanwijzing aangegeven waarde. De trillingsbelasting kan worden onderschat wanneer het elektrische gereedschap regelmatig op een dergelijke manier wordt gebruikt. Probeer de belasting door trillingen zo laag mogelijk te houden. Om de trillingsbelasting te reduceren, kunt u bijvoorbeeld handschoenen dragen tijdens het gebruik van het gereedschap en slechts beperkte tijd met het gereedschap werken. Daarbij dient u rekening te houden met alle aspecten van de bedrijfscyclus (bijvoorbeeld perioden waarin het gereedschap is uitgeschakeld en perioden waarin het gereedschap weliswaar is ingeschakeld, maar niet wordt belast).



Algemene veiligheidsvoorschriften voor elektrische gereedschappen

⚠ WAARSCHUWING!

- ▶ Lees alle veiligheidsvoorschriften en aanwijzingen. Het niet naleven van de veiligheidsvoorschriften en aanwijzingen kan elektrische schokken, brand en/of ernstig letsel veroorzaken.

Bewaar alle veiligheidsvoorschriften en -aanwijzingen voor toekomstig gebruik.

De in de veiligheidsinstructies gebruikte term "elektrisch gereedschap" heeft betrekking op elektrische gereedschappen die op netvoeding werken (met snoer) en op elektrische gereedschappen die op accu's werken (zonder snoer).

1. Veiligheid op de werkplek

- a) **Houd uw werkomgeving schoon en goed verlicht.** Wanorde en een niet-verlichte werkomgeving kunnen leiden tot ongelukken.
- b) **Gebruik het elektrische gereedschap niet in explosiegevaarlijke omgevingen waarin zich brandbare vloeistoffen, gasen of stof bevinden.** Elektrisch gereedschap geeft vonken af die stof of dampen kunnen doen ontvlammen.
- c) **Houd kinderen en andere personen uit de buurt tijdens het gebruik van het elektrische gereedschap.** Als u afgeleid raakt, zou u de controle over het apparaat kunnen verliezen.

2. Elektrische veiligheid

- a) **De stekker van het elektrische gereedschap moet in het stopcontact passen. De stekker mag op geen enkele wijze worden veranderd. Gebruik geen verloopstekker in combinatie met geaard elektrisch gereedschap.** Onveranderde stekkers en passende stopcontacten verminderen het risico op elektrische schokken.
- b) **Voorkom lichamelijk contact met gearde oppervlakken, zoals buizen, verwarmingen, fornuizen en koelkasten.** Er bestaat een verhoogd risico op een elektrische schok als uw lichaam geaard is.
- c) **Houd elektrisch gereedschap uit de buurt van regen of vocht.** Als er water in een elektrisch apparaat binnendringt, bestaat er een verhoogde kans op een elektrische schok.
- d) **Gebruik het snoer niet voor een ander doel, bijvoorbeeld om het elektrische gereedschap te dragen, op te hangen of om de stekker uit het stopcontact te trekken. Houd het snoer uit de buurt van hittebronnen, olie, scherpe randen of bewegende onderdelen.** Beschadigde of verwarde snoeren verhogen de kans op een elektrische schok.
- e) **Wanneer u buitenshuis met elektrisch gereedschap werkt, gebruik dan alleen verlengsnoeren die geschikt zijn voor gebruik buitenshuis.** Het gebruik van een verlengsnoer dat geschikt is voor gebruik buitenshuis, vermindert het risico op een elektrische schok.

- f) Gebruik een aardlekschakelaar als het gebruik van het elektrische gereedschap in een vochtige omgeving onvermijdelijk is. Het gebruik van een aardlekschakelaar vermindert het risico op een elektrische schok.

3. Veiligheid van personen

- a) Wees altijd alert, let op wat u doet en gebruik uw gezond verstand bij het gebruik van elektrisch gereedschap. Gebruik geen elektrisch gereedschap als u moe bent of onder invloed bent van drugs, alcohol of medicijnen. Een moment van onoplettendheid kan bij het gebruik van het elektrische gereedschap al tot ernstig letsel leiden.
- b) Draag persoonlijke beschermingsmiddelen en altijd een veiligheidsbril. Persoonlijke beschermingsmiddelen dragen, zoals een stofmasker, antislip-veiligheidsschoenen, een veiligheidshelm of gehoorbescherming, al naargelang het type en het gebruik van het elektrische gereedschap, vermindert het risico op letsel.
- c) Voorkom onbedoelde inschakeling. Zorg ervoor dat het elektrische gereedschap is uitgeschakeld voordat u het aansluit op de netvoeding en/of de accu, het optilt of draagt. Als u bij het dragen van het elektrische gereedschap uw vinger op de aan-/uitknop houdt of het apparaat al ingeschakeld op de netvoeding aansluit, kan dit tot ongelukken leiden.
- d) Verwijder het afstelgereedschap of de sleutel voordat u het elektrische gereedschap aanzet. Gereedschap of een sleutel die zich in een draaiend onderdeel van het apparaat bevindt, kan letsel tot gevolg hebben.
- e) Voorkom een abnormale lichaamshouding. Zorg dat u stevig staat en bewaar altijd uw evenwicht. Daardoor kunt u het elektrische gereedschap in onverwachte situaties beter controleren.
- f) Draag geschikte kleding. Draag geen wijde kleding of sieraden. Houd haar, kleding en handschoenen uit de buurt van bewegende onderdelen. Loszittende kleding, sieraden of haren kunnen door bewegende onderdelen geïmpaleerd worden.

- g) Als het mogelijk is om stofafzuigings- en stofopvangvoorzieningen te installeren, zorg er dan voor dat deze zijn aangesloten en correct worden gebruikt. Het gebruik van een stofafzuiging kan risico's door stof beperken.

4. Gebruik en behandeling van het elektrische gereedschap

- a) Voorkom overbelasting van het apparaat. Gebruik voor uw werkzaamheden het daarvoor voorziene elektrische gereedschap. Met een passend elektrisch gereedschap werkt u beter en veiliger in het aangegeven vermogensbereik.
- b) Gebruik geen elektrisch gereedschap waarvan de aan-/uitknop defect is. Elektrisch gereedschap dat niet meer aan- of uitgezet kan worden, is gevaarlijk en moet worden gerepareerd.
- c) Haal de stekker uit het stopcontact en/of verwijder de accu voordat u het apparaat instelt, accessoires verwisselt of het apparaat weglegt. Deze voorzorgsmaatregel voorkomt dat het elektrische gereedschap onbedoeld wordt ingeschakeld.
- d) Berg elektrisch gereedschap buiten het bereik van kinderen op wanneer het niet in gebruik is. Zorg ervoor dat het apparaat niet wordt gebruikt door personen die hiermee niet vertrouwd zijn of die deze instructies niet hebben gelezen. Elektrisch gereedschap is gevaarlijk als het door onervaren personen wordt gebruikt.
- e) Onderhoud elektrisch gereedschap zorgvuldig. Controleer of bewegende onderdelen naar behoren werken en niet klemmen, en of er geen onderdelen gebroken of zodanig beschadigd zijn dat daardoor de werking van het elektrische gereedschap nadelig wordt beïnvloed. Laat beschadigde onderdelen repareren voordat u het apparaat in gebruik neemt. Veel ongelukken zijn het gevolg van slecht onderhoud van elektrisch gereedschap.

- f) Houd snijgereedschappen scherp en schoon. Met zorg onderhouden snijgereedschappen met scherpe snijkanten lopen minder vaak vast en zijn gemakkelijker te sturen.
- g) Gebruik elektrisch gereedschap, accessoires, hulpstukken en dergelijke in overeenstemming met deze instructies. Houd daarbij rekening met de werkomstandigheden en de te verrichten werkzaamheden.
Het gebruik van elektrisch gereedschap voor andere doeleinden dan de beoogde toepassingen kan tot gevaarlijke situaties leiden.

5. Gebruik en behandeling van het accugereedschap

- a) Laad de accu uitsluitend op met een oplader die door de fabrikant wordt aanbevolen. Er bestaat brandgevaar als een oplader die voor een bepaald type accu's bestemd is, voor andere accu's wordt gebruikt.
- b) Gebruik alleen de daarvoor bestemde accu's in de elektrische apparaten. Het gebruik van andere accu's kan tot verwondingen en brandgevaar leiden.
- c) Houd een niet-gebruikte accu uit de buurt van nietjes, munten, sleutels, spijkers, schroeven of andere kleine metalen voorwerpen die een overbrugging van de contacten kunnen veroorzaken. Kortsluiting tussen de accucontacten kan verbrandingen of brand tot gevolg hebben.
- d) Bij onjuist gebruik kan er vloeistof uit de accu lekken. Vermijd contact met accuvloeistof. Spoel bij onbedoeld contact met accuvloeistof de vloeistof weg met water. Raadpleeg bovendien een arts als er accuvloeistof in de ogen komt. Lekkende accuvloeistof kan leiden tot huidirritatie en brandwonden.



VOORZICHTIG! EXPLOSIEGEVAAR!
Laad niet-oplaadbare accu's nooit op.



Bescherm de accu

tegen hitte, bijv. ook tegen continu zonlicht, vuur, water en vocht. Er bestaat explosiegevaar.

Veiligheidsvoorschriften voor alle toepassingen

Gemeenschappelijke veiligheidsvoorschriften voor slijpen en doorslijpen

- a) Dit elektrische gereedschap moet worden gebruikt als slijper en doorslijpmachine. Neem alle veiligheidsvoorschriften, aanwijzingen, afbeeldingen en gegevens in acht die bij het apparaat worden meegeleverd. Als u de volgende aanwijzingen niet opvolgt, kan dit een elektrische schok, brand en/of ernstig letsel tot gevolg hebben.
- b) Dit elektrische gereedschap is niet geschikt voor schuren met schuurpapier, werkzaamheden met staalborstels en polijsten. Gebruik waarvoor het elektrische gereedschap niet geschikt is, kan leiden tot gevaar en letsel.
- c) Gebruik geen accessoires die niet speciaal door de fabrikant voor dit elektrische gereedschap zijn voorzien en aanbevolen. Het feit dat accessoires op uw elektrische gereedschap kunnen worden bevestigd, garandeert nog geen veilig gebruik.
- d) Het toegestane toerental van het hulpstuk moet minstens even hoog zijn als het maximale toerental dat op het elektrische gereedschap is vermeld. Accessoires die sneller draaien dan toegestaan, kunnen breken waarbij brokstukken worden weggeslingerd.
- e) De buitendiameter en dikte van het hulpstuk moeten overeenkomen met de specificaties van uw elektrische gereedschap. Verkeerd bemeten hulpstukken kunnen niet voldoende worden afgeschermd of gecontroleerd.
- f) Hulpstukken met schroefdraad dienen precies op de schroefdraad van de slijpas te passen. Bij hulpstukken die met een flens worden gemonteerd, dient de gatdiameter van het hulpstuk te passen op de asdiameter van de flens. Hulpstukken die niet exact op het elektrische gereedschap worden bevestigd, draaien ongelijkmatig, trillen hevig en kunnen leiden tot controleverlies.

- g) Gebruik geen beschadigde hulpstukken. Controleer voor elk gebruik hulpstukken zoals slijpschijven op splinters en barsten, afbraamschijven op barsten en (ernstige) slijtage, en staalborstels op losse of gebroken staaldraden. Als het elektrische gereedschap of het hulpstuk valt, dient u te controleren of het beschadigd is, of een onbeschadigd hulpstuk te gebruiken. Als u het hulpstuk hebt gecontroleerd en teruggeplaatst, dient u het apparaat een minuut lang op maximaal toerental te laten draaien, waarbij u ervoor zorgt dat iedereen, ook uzelf, buiten het vlak van het roterende hulpstuk blijft. Beschadigde hulpstukken breken meestal tijdens deze testperiode.
- h) Draag persoonlijke beschermingsmiddelen. Gebruik al naar gelang de toepassing een volledig gelaatsmasker, oogbescherming of een veiligheidsbril. Indien relevant draagt u een stofmasker, gehoorbescherming, veiligheidshandschoenen of een speciale schort, die u beschermt tegen kleine slijp- en materiaaldeeltjes. Ogen moeten worden beschermd tegen rondvliegende deeltjes, die bij verschillende toepassingen ontstaan. Een stof- of ademhalingsmasker moet het stof filteren dat bij het gebruik van het gereedschap ontstaat. Als u lange tijd bent blootgesteld aan lawaai, kunt u gehoorverlies lijden.
- i) Let op dat anderen een veilige afstand tot uw werkomgeving houden. Iedereen die de werkomgeving betreedt, moet persoonlijke beschermingsmiddelen dragen. Afgebroken stukken van het werkstuk of gebroken hulpstukken kunnen worden weggeslingerd en verwondingen veroorzaken, ook buiten het directe werkgebied.
- j) Pak het elektrische gereedschap alleen vast aan de geïsoleerde greepvlakken wanneer u werkzaamheden uitvoert waarbij het hulpstuk verborgen elektriciteitsleidingen kan raken. Bij contact met een leiding waar spanning op staat, kunnen ook metalen onderdelen van het apparaat onder spanning komen te staan en een elektrische schok tot gevolg hebben.
- k) Houd het snoer weg van roterende hulpstukken. Als u de controle verliest over het apparaat, kan het snoer worden doorgesneden of gegrepen en kan uw hand of arm in het roterende hulpstuk terecht komen.
- l) Leg het elektrische gereedschap nooit neer voordat het hulpstuk volledig tot stilstand is gekomen. Het roterende hulpstuk kan in contact komen met het vlak waarop het wordt neergelegd, zodat u de controle kunt verliezen over het elektrische gereedschap.
- m) Laat het elektrische gereedschap niet draaien terwijl u het draagt. Uw kleding kan door toevallig contact met het roterende hulpstuk worden gegrepen en het hulpstuk kan zich in uw lichaam boren.
- n) Reinig regelmatig de ventilatiespleten van uw elektrische gereedschap. De motorventilator zuigt stof in de behuizing, en een sterke opeenhoping van metaalstof kan elektrische gevaren veroorzaken.
- o) Gebruik het elektrische gereedschap niet in de buurt van brandbare materialen. Vonken kunnen deze materialen doen ontvlammen.
- p) Gebruik geen hulpstukken die vloeibare koelstoffen nodig hebben. Het gebruik van water of andere vloeibare koelstoffen kan leiden tot een elektrische schok.

Terugslag en bijbehorende veiligheidsvoorschriften

Een terugslag is een plotselinge reactie door een hulpstuk dat blijft haken of blokkeert, zoals een slijpschijf, slijpplaat, staalborstel enz. Het vasthaken of blokkeren zorgt ervoor dat het roterende hulpstuk abrupt stopt. Daardoor schiet het elektrische gereedschap op het blokkeerpunt weg, tegen de draairichting van het hulpstuk in.

Als bijv. een slijpschijf in het werkstuk vasthaakt of blokkeert, kan de kant van de slijpschijf die in het werkstuk verzinkt vast komen te zitten, waardoor de slijpschijf losbreekt of er een terugslag veroorzaakt wordt. De slijpschijf draait dan naar de gebruiker toe of van hem weg, al naargelang de draairichting van de schijf aan het blokkeerpunt. Hierbij kunnen slijpschijven ook breken.

Een terugslag is het gevolg van onjuist gebruik van het elektrische gereedschap. Dit is te voorkomen door passende voorzorgsmaatregelen, zoals hieronder beschreven.

- a) **Houd het elektrische gereedschap goed vast en breng uw lichaam en armen in een positie waarin u de terugslagkrachten kunt opvangen. Gebruik altijd de extra handgreep, indien aanwezig, om een zo groot mogelijke controle te hebben over terugslagkrachten of reactiemomenten wanneer het apparaat op volle toeren draait.** De bediener kan door passende veiligheidsmaatregelen de terugslag- en reactiekrachten beheersen.
- b) **Breng uw hand nooit in de buurt van roterende hulpstukken.** Het hulpstuk kan bij een terugslag uw hand raken.
- c) **Vermijd met uw lichaam de zone waarin het elektrische gereedschap wegschiet bij een terugslag.** Door de terugslag schiet het elektrische gereedschap in de tegengestelde richting van de draaibeweging van de slijpschijf op het blokkeerpunt.
- d) **Werk bijzonder voorzichtig in de buurt van hoeken, scherpe randen enz. Voorkom dat het hulpstuk uit het werkstuk terugslaat en vastloopt.** Het roterende hulpstuk heeft de neiging vast te lopen bij hoeken, scherpe randen of wanneer hij afketst. Dit veroorzaakt controleverlies of een terugslag.
- e) **Gebruik geen kettingzaagblad of getand zaagblad.** Dergelijke hulpstukken veroorzaken vaak een terugslag of het verlies van de controle over het elektrische gereedschap.

Bijzondere veiligheidsvoorschriften voor slijpen en doorslijpen

- a) **Gebruik uitsluitend de voor uw elektrische gereedschap toegestane slijpmiddelen en de voor deze slijpmiddelen bestemde beschermkap.** Slijpmiddelen die niet bedoeld zijn voor het elektrische gereedschap, kunnen niet voldoende worden afgeschermd en zijn onveilig.
- b) **Gekropte slijpschijven moeten zodanig worden gemonteerd, dat het slijpvlak niet uitsteekt over de rand van de beschermkap.** Een ondeskundig gemonteerde slijpschijf, die over de rand van de beschermkap uitsteekt, kan niet afdoende worden afgeschermd.
- c) **De beschermkap moet veilig zijn aangebracht op het elektrische gereedschap en voor een maximale veiligheid zodanig ingesteld zijn, dat een zo klein mogelijk deel van de slijpschijf onbeschermd naar de gebruiker gericht is.** De beschermkap moet de gebruiker beschermen tegen afbrekend materiaal, toevallig contact met de slijpschijf en vonken die de kleding kunnen doen ontbranden.
- d) **Slijpmiddelen mogen alleen worden gebruikt voor de aanbevolen toepassingen. Bijvoorbeeld: slijp nooit met het zijvlak van een doorslijpschijf.** Doorslijpschijven zijn bestemd voor het doorslijpen van materiaal met de rand van de schijf. Door zijdelingse krachtingwerking op deze slijpschijven kunnen ze breken.
- e) **Gebruik altijd onbeschadigde spanflenzen van de juiste grootte en vorm voor de door u gekozen doorslijpschijf.** Geschikte flenzen steunen de slijpschijf en beperken zo het risico van breken van de slijpschijf. Flenzen voor doorslijpschijven kunnen verschillend zijn van de flenzen voor andere slijpschijven.
- f) **Gebruik geen versleten slijpschijven van grotere elektrische gereedschappen.** Slijpschijven voor grotere elektrische gereedschappen zijn niet ontworpen voor de hogere toerentallen van kleinere elektrische gereedschappen en kunnen breken.

Verdere bijzondere veiligheidsvoorschriften voor doorslijpen

- a) Voorkom dat de doorslijpschijf blokkeert of dat er te hard op wordt gedrukt. Slijp niet te diep. Overbelasting van de doorslijpschijf verhoogt de kans op scheeftrekken of blokkeren en daarmee het gevaar op een terugslag of een breuk van de slijpschijf.
- b) Mijd de zone voor en achter de roterende doorslijpschijf. Als u de doorslijpschijf in het werkstuk van u weg beweegt, kan in geval van een terugslag het elektrische gereedschap met de roterende schijf direct naar u toe schieten.
- b) Als de doorslijpschijf vastloopt of als u het werk onderbreekt, schakel dan het apparaat uit en houd het stil tot de schijf stil staat. Probeer nooit de nog draaiende doorslijpschijf uit de snede te trekken, anders kan er een terugslag plaatsvinden. Stel de oorzaak van het vastlopen vast en los het probleem op.
- d) Schakel het elektrische gereedschap niet opnieuw in zolang het zich in het werkstuk bevindt. Laat de doorslijpschijf eerst het volledige toerental bereiken, alvorens voorzichtig verder te gaan met het snijden. Anders kan de schijf zich vasthaken, uit het werkstuk schieten of een terugslag veroorzaken.
- e) Ondersteun platen of grote werkstukken om het risico op een terugslag door een vastgelopen doorslijpschijf te verminderen. Grote werkstukken kunnen onder hun eigen gewicht doorbuigen. Het werkstuk moet aan beide zijden worden ondersteund, zowel in de buurt van de doorslijpschijf als aan de rand.
- f) Wees bijzonder voorzichtig bij "invalsnedes" in bestaande wanden of andere niet goed zichtbare plaatsen. De invallende doorslijpschijf kan bij het snijden in gas- of waterleidingen, elektrische leidingen of andere objecten een terugslag veroorzaken.

Veiligheidsvoorschriften voor opladers

- Dit apparaat mag worden gebruikt door kinderen vanaf 8 jaar en door personen met beperkte fysieke, zintuiglijke of geestelijke vermogens of gebrek aan ervaring of kennis, mits ze onder toezicht staan of over het veilige gebruik van het apparaat zijn geïnstrueerd en de daaruit voortkomende gevaren hebben begrepen. Kinderen mogen niet met het apparaat spelen. Kinderen mogen zonder toezicht geen reiniging en gebruikersonderhoud uitvoeren.
- Wanneer het snoer van dit apparaat beschadigd raakt, moet het worden vervangen door de fabrikant of de klantendienst van de fabrikant of een persoon met vergelijkbare kwalificaties, om risico's te vermijden.



De oplader is alleen geschikt voor gebruik binnenshuis.

WAARSCHUWING!

- Wanneer het snoer van dit apparaat beschadigd raakt, moet het worden vervangen door de fabrikant of de klantendienst van de fabrikant of een persoon met vergelijkbare kwalificaties, om risico's te vermijden.

LET OP!

- ▶ Met deze oplader kunnen alleen de volgende accu's worden opgeladen: PAP 20 A1 / PAP 20 A2 / PAP 20 A3.
- ▶ Een actuele lijst met compatibele accu's is te vinden op www.lidl.de/akku.

Toegestane accessoires

	Max. diameter Ø (mm)	Max. dikte (mm)	Schroefdraad (mm)	Max. toerental (min ⁻¹)	Max. omtreksnelheid (m/s)	Gereedschap	Beschermkap
Doorslijpschijven	125	3	M14	12250	80	Pensleutel 20	Ja
Afbraamschijven	125	6	M14	12250	80	Pensleutel 20	Ja

Opbergen en onderhoud van aanbevolen hulpstukken

- Schuurgereedschappen moeten voorzichtig worden behandeld en vervoerd.
- Slijpgereedschappen moeten zodanig worden bewaard dat ze niet worden blootgesteld aan mechanische beschadigingen of omgevingsinvloeden (bijv. vocht).

Werkinstructies

OPMERKING

- ▶ Slijpschijven mogen alleen worden gebruikt voor de aanbevolen toepassingen. Anders kunnen ze breken, beschadigd worden en verwondingen veroorzaken.



Afbramen

Gebruik nooit doorslijpschijven voor het afbramen!

- Beweeg de haakse slijper met gematigde druk heen en weer over het werkstuk.
- Beweeg bij zacht materiaal de afbraamschijf in een vlakke hoek over het werkstuk, bij hard materiaal in een iets steilere hoek.

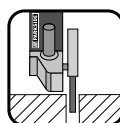

Doorslijpen

Gebruik nooit afbraamschijven voor het doorslijpen!

- Gebruik alleen gekeurde vezelversterkte doorslijp- of slijpschijven die zijn toegelaten voor een omwentelingssnelheid van minstens 80 m/s.

⚠ VOORZICHTIG!

- ▶ Het slijpgereedschap draait nog verder nadat het is uitgeschakeld. Rem het niet af door zijdelingse tegendruk uit te oefenen.
- Zet het werkstuk vast. Gebruik lijklemmen/ een bankschroef om het werkstuk vast te zetten. Het blijft dan beter op zijn plaats dan wanneer u het met de hand vasthoudt.
- Schakel het apparaat altijd uit voordat u het neerlegt en wacht tot het apparaat tot stilstand is gekomen.
- Gebruik het apparaat alleen voor droog (door-)slijpen.
- De hulphandgreep **7** moet bij alle werkzaamheden op het apparaat gemonteerd zijn.
- Asbesthoudend materiaal mag niet worden bewerkt. Asbest is kankerverwekkend.



Tip! Zo handelt u correct.

⚠ GEVAAR! BEWEEG HET APPARAAT ALTIJD TEGEN DE DRAAIRICHTING IN DOOR HET WERKSTUK.

► Bij tegenovergestelde richting bestaat het risico op een terugslag. Het apparaat kan uit de snede worden geduwd.

- Beweeg het apparaat altijd ingeschakeld tegen het werkstuk. Til het apparaat na de bewerking van het werkstuk op en schakel het pas dan uit.
- Houd het apparaat tijdens de werkzaamheden altijd met beide handen vast. Zorg ervoor dat u stevig staat.
- Voor het beste slijpresultaat beweegt u het apparaat gelijkmatig in een hoek van 15° tot 30° (tussen slijpschijf en werkstuk) op het werkstuk heen en weer.
- Bij het bewerken van schuine oppervlakken mag het apparaat niet met grote kracht op het werkstuk worden geduwd. Als het toeren tal sterk afneemt, moet u de aandrukkraft beperken, zodat u veilig en efficiënt kunt werken. Als het apparaat plotseling volledig remt of blokkeert, moet het meteen worden uitgeschakeld.
- Doorslijpen: werk met matige voorwaartse beweging en kantel de doorslijpschijf niet.
- Afbraam- en doorslijpschijven worden zeer heet tijdens het werken; laat ze volledig afkoelen alvorens ze aan te raken.
- Gebruik het apparaat nooit voor doeleinden waarvoor het niet bestemd is.
- Let er altijd op dat het apparaat is uitgeschakeld, alvorens de accu in het apparaat te plaatsen.
- Schakel bij gevaar meteen het apparaat uit en verwijder de accu. Zorg ervoor dat het apparaat goed toegankelijk is en in geval van nood probleemloos bereikbaar is.

- Verwijder altijd de accu tijdens een werkonderbreking, voordat u werkzaamheden aan het apparaat uitvoert en wanneer het apparaat niet in gebruik is. Het apparaat moet altijd schoon, droog en vrij van olie of smeervet zijn.
- Blijf altijd alert! Let altijd op wat u doet en gebruik uw gezond verstand. Gebruik het apparaat in geen geval wanneer u niet geconcentreerd bent of als u zich onwel voelt.



⚠ WAARSCHUWING!
Draag altijd een veiligheidsbril.



⚠ WAARSCHUWING!
Draag altijd een stofmasker.

Vóór de ingebruikname

Accupack opladen (zie afb. A)

⚠ VOORZICHTIG!

► Trek altijd de stekker uit het stopcontact voordat u het accupack ③ uit de oplader haalt of in de oplader plaatst.

OPMERKING

► Laad het accupack nooit op als de omgevingstemperatuur lager is dan 10 °C of hoger is dan 40 °C. Als een lithium-ion-accu langere tijd moet worden opgeslagen, moet de laadtoestand periodiek worden gecontroleerd. De optimale laadtoestand ligt tussen 50% en 80%. De accu moet worden opgeslagen in een koele, droge omgeving met een temperatuur tussen 0 °C en 50 °C.

- ◆ Plaats het accupack ③ op de snellader ⑭ (zie afb. A).
- ◆ Steek de stekker in het stopcontact. De rode bedrijfsindicator ⑮ brandt.
- ◆ De groene bedrijfsindicator ⑯ geeft aan dat het opladen is voltooid en dat het accupack ③ klaar is voor gebruik.

⚠ LET OP!

- ◆ Als de rode bedrijfsindicator **15** knippert, is het accupack **3** oververhit en kan het niet worden opgeladen.
- ◆ Als de rode en de groene bedrijfsindicatoren **15** **16** tegelijkertijd knipperen, is het accupack **3** defect.
- ◆ Schakel de oplader tussen twee opeenvolgende laadcycli minstens 15 minuten uit. Haal daartoe de stekker uit het stopcontact.

Accupack in het apparaat plaatsen/ uit het apparaat nemen

Accupack plaatsen

- ◆ Klik het accupack **3** vast in de handgreep.

Accupack uit het apparaat nemen

- ◆ Druk op de ontgrendelknop **2** en neem het accupack **3** uit het apparaat.

Toestand van de accu controleren

- ◆ Druk voor controle van de accutoestand op de toets Accutoestand **4** (zie ook de hoofdafbeelding). De toestand of resterende capaciteit wordt als volgt door de accu-indicators **5** aangegeven:
 ROOD/ORANJE/GROEN = volledig opgeladen
 ROOD/ORANJE = half opgeladen
 ROOD = bijna leeg; accu opladen

Beschermafdekking voor doorslijpen monteren

Gebruik bij het doorslijpen met gebonden slijpschijven altijd de beschermafdekking **8a** voor doorslijpen.

- ◆ Schuif de beschermafdekking **8a** op de beschermkap **8** (zie afb. E), tot de beschermafdekking aan het uiteinde vastklikt op de kunststof beugel "X".
- ◆ Bij demontage van de beschermafdekking **8a** moet u de kunststof beugel "X" licht indrukken om de beschermafdekking **8a** los te maken.

Beschermkap verstellen

⚠ WAARSCHUWING! LETSELGEVAAR!

- ▶ Schakel, voordat u werkzaamheden aan het apparaat uitvoert, eerst het apparaat uit en verwijder de accu.

⚠ LETSELGEVAAR!

- ▶ Gebruik de haakse slijper altijd met de beschermkap **8**. De beschermkap moet stevig worden vastgezet op de haakse slijper. Bevestig de kap zodanig dat een maximum aan veiligheid wordt bereikt, m.a.w. dat het kleinst mogelijke deel van de slijpschijf onbeschermd naar de gebruiker gericht is. De beschermkap **8** moet de gebruiker beschermen tegen afbrekend materiaal en toevallig contact met de slijpschijf.

⚠ LETSELGEVAAR!

- ▶ Zorg dat de beschermkap **8** altijd onder dezelfde hoek als de hulphandgreep **7** wordt gemonteerd (zie afb. B). Anders kunt u zich verwonden aan de slijpschijf of afbraamschijf.

- ◆ Draai de beschermkap **8** in de vereiste stand (werkpositie). Let er daarbij op dat de beschermkap **8** zodanig wordt geplaatst dat de beschermkapborging **13** boven een van de 5 uitstulpingen **21** van de beschermkap **8** ligt (zie afb. E van de uitvouwpagina).
- ◆ Let er daarbij op dat de beschermkapborging **13** goed vastzit in de betreffende uitstulping **21**.

Hulphandgreep monteren

⚠ VOORZICHTIG!

- ▶ Om veiligheidsredenen mag dit apparaat alleen met de hulphandgreep **7** worden gebruikt. Anders bestaat er gevaar voor letsel. De hulphandgreep **7** kan al naargelang de werkwijze links, rechts of boven op de kop van het apparaat worden vastgeschroefd.

Afbraam-/doorslijpschijf monteren/ verwisselen

Draag bij vervanging van de doorslijp-/afbraamschijven altijd veiligheidshandschoenen.

Neem de afmetingen van de afbraam-/doorslijpschijven in acht. De gatdiameter moet zonder speling op de flens **18** passen. Gebruik geen verloopringen of adapters.

OPMERKING

► Gebruik uitsluitend schone schijven.

■ Gebruik alleen schijven en borstels waarvan het toegelaten toerental minstens zo hoog is als het op het typeplaatje van het elektrische gereedschap aangegeven toerental.

■ **LETSELGEVAAR!** Gebruik de asvergrendelknop **9** alleen wanneer de as stilstaat **17**.

- ◆ Druk op de asvergrendelknop **9** om de aandrijving te blokkeren.
- ◆ Maak de spanmoer **19** los met de pensleutel **20** (zie afb. D).
- ◆ Zet de afbraam- of doorslijpschijf met de bedrukte kant naar het apparaat op de flens **18**.
- ◆ Plaats vervolgens de spanmoer **19** met de verhoogde kant naar boven weer op de as **17**.

Bij dunne slijpschijven (zie afbeelding 1)

- ◆ De rand van de spanmoer **19** wijst omhoog, zodat een dunne slijpschijf stevig vastgezet kan worden.

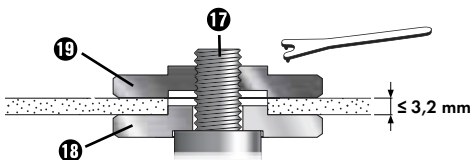

Afb. 1

- ◆ Druk op de asvergrendelknop **9** om de aandrijving te blokkeren.
- ◆ Draai de spanmoer **19** weer vast met de pensleutel **20**.

Bij dikke slijpschijven (zie afbeelding 2)

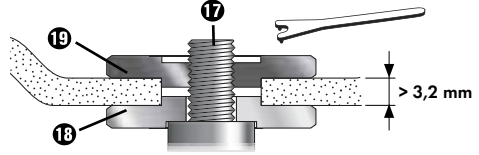

Afb. 2

De rand van de spanmoer **19** wijst omlaag, zodat de slijpschijf stevig op de as **17** kan worden vastgezet.

- ◆ Vergrendel de as **17**.
- ◆ Draai de spanmoer **19** met de wijsers van de klok mee vast met de pensleutel **20**.

OPMERKING

► Als de schijf na de vervanging onregelmatig draait of trilt, moet deze schijf meteen weer worden vervangen.

- ◆ Laat het apparaat na een vervanging van de schijf voor de zekerheid 60 seconden op het hoogste toerental draaien. Let op ongewone geluiden en vonkvorming.
- ◆ Controleer of alle bevestigingsonderdelen correct zijn aangebracht.
- ◆ Zorg ervoor dat de draairichtingspijl (indien aanwezig) op de doorslijp- of afbraamschijf (ook bij diamantdoorslijpschijven) en de draairichting van het apparaat (draairichtingspijl op de kop van het apparaat) overeenstemmen.

Ingebruikname

In-/uitschakelen

Controleer voor gebruik of alle bevestigingsonderdelen van het gemonteerde hulpstuk correct zijn aangebracht.

OPMERKING

- ▶ Zet de haakse slijper altijd aan voordat deze contact maakt met het materiaal en plaats het apparaat pas daarna op het werkstuk.

Inschakelen

- ◆ Duw de aan-/uitknop **1** eerst naar rechts en schuif hem dan naar voren.

Uitschakelen

- ◆ Laat de aan-/uitknop **1** weer los.

Continubedrijf inschakelen

- ◆ Duw de aan-/uitknop **1** eerst naar rechts en schuif hem dan naar voren. Druk op de voorkant van de aan-/uitknop **1**, zodat hij vastklikt.

Continubedrijf uitschakelen

- ◆ Druk op de achterkant van de aan-/uitknop **1** en laat deze los.

Toerental instellen

Met het instelwiel voor het toerental **6** kunt u het toerental instellen:

(1 = lager toerental, 6 = hoger toerental).

We raden aan het juiste toerental aan de hand van praktijktests vast te stellen.

Het toerental kan ook worden gewijzigd terwijl het apparaat in werking is.

Onderhoud en reiniging



WAARSCHUWING! LETSELGEVAAR!
Schakel, voordat u werkzaamheden aan het apparaat uitvoert, eerst het apparaat uit en verwijder de accu.

De haakse accuslijper is onderhoudsvrij.

- Gebruik geen scherpe voorwerpen om het apparaat schoon te maken. Er mogen geen vloeistoffen binnendringen in het apparaat. Anders kan het apparaat beschadigd raken.
- Maak het apparaat regelmatig schoon, bij voorkeur steeds meteen na de werkzaamheden.
- Reinig de behuizing met een droge doek. Gebruik in geen geval benzine, oplosmiddelen of reinigingsmiddelen die kunststof aantasten.
- Voor een grondige reiniging van het apparaat hebt u een stofzuiger nodig.
- Ventilatieopeningen moeten altijd vrij zijn.
- Verwijder vastzittend slijpstof met een kwastje.

OPMERKING

- ▶ Niet-vermelde reserveonderdelen (zoals koolborstels, schakelaars) kunt u bestellen via onze servicehelpdesk.

WAARSCHUWING!

- Gebruik geen accessoires die niet door PARKSIDE worden aanbevolen. Dit kan elektrische schokken en brand veroorzaken.

Afvoeren



De verpakking bestaat uit milieuvriendelijke materialen. De verpakking kan in de plaatselijke kringloopcontainers worden gedeponeerd.



Deponeer elektrisch gereedschap niet bij het huisvuil!

Conform de Europese richtlijn 2012/19/EU moet afgedankt elektrisch gereedschap gescheiden worden ingezameld en op een milieuvriendelijke wijze worden gerecycled.



Deponeer accu's niet bij het huisvuil!

Accu's moeten uit het apparaat worden verwijderd voordat het apparaat wordt afgevoerd. Defecte of afgedankte accu's moeten conform richtlijn 2006/66/EC worden gerecycled. Lever het accupack en/of het apparaat in bij de hiervoor bestemde inzamelpunten.

Over afvoermogelijkheden voor afgedankt elektrisch gereedschap/een afgedankt accupack kunt u informatie opvragen bij uw gemeentereiniging.



Voer de verpakking af conform de milieuvorschriften. Let op de aanduiding op de verschillende verpakkingsmaterialen en voer ze zo nodig gescheiden af. De verpakkingsmaterialen zijn voorzien van afkortingen (a) en cijfers (b) met de volgende betekenis: 1-7: kunststoffen, 20-22: papier en karton, 80-98: composietmaterialen.



Meer informatie over het afvoeren van het afgedankte product kunt u inwinnen bij de gemeentereiniging.



Het product is recycleerbaar; er is een uitgebreide producentenverantwoordelijkheid op van toepassing en het afval wordt gescheiden ingezameld.

Garantie van Kompernaß Handels GmbH

Geachte klant,

U hebt op dit apparaat 3 jaar garantie vanaf de aankoopdatum. In geval van gebreken in dit product hebt u wettelijke rechten tegenover de verkoper van het product. Deze wettelijke rechten worden door onze hierna beschreven garantie niet beperkt.

Garantievoorwaarden

De garantieperiode geldt vanaf de datum van aankoop. Bewaar de kassabon zorgvuldig. U hebt hem nodig als bewijs van aankoop.

Als er binnen drie jaar vanaf de aankoopdatum van dit product een materiaal- of fabricagefout optreedt, wordt - naar onze keuze - het product door ons kosteloos gerepareerd of vervangen of wordt de koopprijs terugbetaald. Voorwaarde voor deze garantie is dat het defecte apparaat en het aankoopbewijs (kassabon) binnen de termijn van drie jaar worden overlegd en dat kort wordt omschreven waaruit het gebrek bestaat en wanneer het is opgetreden.

Wanneer het defect door onze garantie wordt gedekt, krijgt u het gerepareerde product of een nieuw product retour. Met de reparatie of vervanging van het product begint er geen nieuwe garantieperiode.

Garantieperiode en wettelijke aanspraken bij gebreken

De garantieperiode wordt door deze waarborg niet verlengd. Dat geldt ook voor vervangen en gerepareerde onderdelen. Eventueel al bij aankoop aanwezige schade en gebreken moeten meteen na het uitpakken worden gemeld. Voor reparaties na afloop van de garantieperiode worden kosten in rekening gebracht.

Garantieomvang

Het apparaat is op basis van strenge kwaliteitsnormen met de grootst mogelijke zorg vervaardigd en voorafgaand aan de levering nauwkeurig gecontroleerd.

De garantie geldt voor materiaal- of fabricagefouten. Deze garantie geldt niet voor productonderdelen die onderhevig zijn aan normale slijtage en die daarom als slijtonderdelen worden beschouwd, of voor schade aan breekbare onderdelen zoals schakelaars of onderdelen die van glas zijn gemaakt.

Deze garantie vervalt wanneer het product is beschadigd, ondeskundig is gebruikt of is gerepareerd. Voor deskundig gebruik van het product moeten alle in de gebruiksaanwijzing beschreven aanwijzingen precies worden opgevolgd. Gebruiksdoeleinden en handelingen die in de gebruiksaanwijzing worden afgeraden of waarvoor wordt gewaarschuwd, moeten beslist worden vermeden.

Het product is uitsluitend bestemd voor privégebruik en niet voor bedrijfsmatige doeleinden. Bij verkeerd gebruik en ondeskundige behandeling, bij gebruik van geweld en bij reparaties die niet door ons erkend servicefiliaal zijn uitgevoerd, vervalt de garantie.

Garantieperiode geldt niet bij

- normale afname van de accucapaciteit
- commercieel/bedrijfsmatig gebruik van het product
- beschadiging of modificatie van het product door de klant
- niet-naleving van de veiligheids- en onderhoudsvorschriften, bedieningsfouten
- schade door natuurrampen

Afhandeling bij een garantiekwestie

Voor een snelle afhandeling van uw aanvraag neemt u de volgende aanwijzingen in acht:

- Houd voor alle aanvragen de kassabon en het artikelnummer (bijv. IAN 12345) als aankoopbewijs bij de hand.
- Het artikelnummer vindt u op het typeplaatje van het product, op het product gegraveerd, op de titelpagina van de gebruiksaanwijzing (linksonder) of op de sticker op de achter- of onderkant van het product.

- Als er fouten in de werking of andere gebreken optreden, neemt u eerst contact op met de hierna genoemde serviceafdeling, **telefonisch** of **via e-mail**.
- Een als defect geregistreerd product kunt u dan zonder portokosten naar het aan u doorgegeven serviceadres sturen. Voeg het aankoopbewijs (kassabon) bij en vermeld waaruit het gebrek bestaat en wanneer het is opgetreden.



Op www.lidl-service.com kunt u deze en vele andere handleidingen, productvideo's en installatiesoftware downloaden.

Met deze QR-code gaat u direct naar de website van Lidl Service (www.lidl-service.com) en kunt u met het invoeren van het artikelnummer (IAN) 360196_2007 de gebruiksaanwijzing openen.

Service

NL Service Nederland

Tel.: 0900 0400223 (0,10 EUR/Min.)
E-Mail: kompernass@lidl.nl

BE Service België

Tel.: 070 270 171 (0,15 EUR/Min.)
E-Mail: kompernass@lidl.be

IAN 360196_2007

Importeur

Let op: het volgende adres is geen serviceadres. Neem eerst contact op met het opgegeven serviceadres.

KOMPERNASS HANDELS GMBH

BURGSTRASSE 21

44867 BOCHUM

DUITSLAND

www.kompernass.com

Vertaling van de oorspronkelijke conformiteitsverklaring

Wij, KOMPERNASS HANDELS GMBH, documentverantwoordelijke: de heer Semi Uguzlu, BURGSTR. 21, 44867 BOCHUM, DUITSLAND, verklaren hierbij dat dit product voldoet aan de volgende normen, normatieve documenten en EU-richtlijnen:

Machinerichtlijn (2006/42/EC)

EU-laagspanningsrichtlijn (2014/35/EU, alleen oplader)

Elektromagnetische compatibiliteit (2014/30/EU)

RoHS-richtlijn (2011/65/EU)*

* De volledige verantwoordelijkheid voor het afgeven van deze conformiteitsverklaring ligt bij de fabrikant. Het hierboven beschreven object van de verklaring voldoet aan de voorschriften van de Richtlijn 2011/65/EU van het Europees Parlement en de Raad van 8 juni 2011 aangaande de beperking van het gebruik van bepaalde gevaarlijke stoffen in elektrische en elektronische apparaten.

Toegepaste geharmoniseerde normen

EN 60745-1:2009/A11:2010

EN 60745-2-3:2011/A13:2015

EN 55014-1:2017

EN 55014-2:2015

EN 55014-1:2006/A2:2011

EN 55014-2:1997/A2:2008

EN 61000-3-2:2014

EN 61000-3-3:2013

EN 60335-2-29:2004/A11:2018

EN 60335-1:2012/A13:2017

EN 62233:2008

EN 50581:2012

Typeaanduiding van het apparaat: Accu-haakse slijpmachine PWSA 20-Li C3

Productiejaar: 10-2020

Serienummer: IAN 360196_2007

Bochum, 15-10-2020



Semi Uguzlu

- Kwaliteitsmanager -

Technische wijzigingen vanwege verdere ontwikkeling voorbehouden.

Vervangende accu bestellen

Wanneer u voor uw apparaat een vervangende accu wilt bestellen, kunt u dit eenvoudig online via www.kompernass.com of telefonisch afhandelen.

Dit artikel kan vanwege de beperkte voorraad na korte tijd uitverkocht zijn.



OPMERKING

- In sommige landen is het online bestellen van vervangingsonderdelen niet mogelijk. Neem in dat geval contact op met de servicehelpdesk.

Telefonische bestelling

NL Service Nederland Tel.: 0900 0400223 (0,10 EUR/Min.)

BE Service België Tel.: 070 270 171 (0,15 EUR/Min.)

Voor een snelle verwerking van uw bestelling dient u voor alle aanvragen het artikelnummer (bijv. IAN 360196) van het apparaat bij de hand te hebben. Het artikelnummer vindt u op het typeplaatje van het apparaat of op de titelpagina van deze gebruiksaanwijzing.

Obsah

Úvod	80
Použití v souladu s určením	80
Vybavení	80
Rozsah dodávky	81
Technické údaje	81
Obecné bezpečnostní pokyny pro elektrická nářadí	82
1. Bezpečnost na pracovišti	82
2. Elektrická bezpečnost	82
3. Bezpečnost osob	82
4. Použití elektrického nářadí a manipulace s ním	83
5. Použití akumulátorového nářadí a manipulace s ním	83
Bezpečnostní pokyny pro každé použití	84
Zpětný ráz a příslušné bezpečnostní pokyny	85
Speciální bezpečnostní pokyny k broušení a rozbrušování	86
Další speciální bezpečnostní pokyny k rozbrušování	86
Bezpečnostní pokyny pro nabíječky	87
Schválené příslušenství	87
Skladování a manipulace s doporučenými pracovními nástroji	88
Pracovní pokyny	88
Před uvedením do provozu	89
Nabíjení akumulátoru (viz obr. A)	89
Vložení akumulátoru do přístroje/jeho vyjmutí z přístroje	89
Kontrola stavu akumulátoru	89
Montáž ochranného zakrytí pro řezání	89
Přestavení ochranného krytu	90
Montáž přídatné rukojeti	90
Montáž/výměna hrubovacího/dělicího kotouče	90
Uvedení do provozu	91
Zapnutí/vypnutí	91
Nastavení otáček	91
Údržba a čištění	92
Likvidace	92
Záruka společnosti Kompnass Handels GmbH	93
Servis	94
Dovozce	94
Překlad originálu prohlášení o shodě	95
Objednávka náhradního akumulátoru	96
Telefonická objednávka	96

AKU ÚHLOVÁ BRUSKA PWSA 20-Li C3

Úvod





Blahopřejeme Vám k zakoupení Vašeho nového přístroje. Rozhodli jste se pro vysoce kvalitní výrobek. Návod k obsluze je součástí tohoto výrobku. Obsahuje důležité informace o bezpečnosti, použití a likvidaci. Před použitím výrobku se seznámte se všemi provozními a bezpečnostními pokyny. Výrobek používejte pouze předepsaným způsobem a pro uvedené oblasti použití. Při předávání výrobku třetím osobám předejte spolu s ním i tyto podklady.

Použití v souladu s určením

Přístroj je vhodný k řezání, hrubování a kartáčování kovu, betonu nebo obládaček bez použití vody. Jakékoli jiné použití nebo úprava přístroje jsou považovány za použití v rozporu s určením a představují značné riziko úrazu. Za škody vzniklé při použití v rozporu s určením neneseme odpovědnost. Přístroj není určen pro podnikatelské účely.

Vysvětlení symbolů

	Před uvedením do provozu si přečtěte původní návod k obsluze a bezpečnostní pokyny.
	Použití poškozených dělicích nebo hrubovacích kotoučů je nebezpečné a může vést k vážným zraněním!
	Průměr kotouče
	Akumulátorová úhlová bruska
	Nosit ochranné brýle!
	Používat ochranu sluchu!
	Nosit bezpečnostní obuv!

	Nosit ochranné rukavice!
	Nosit ochrannou masku proti prachu!
	Nedovolené broušení za mokra
	Nedovolené boční broušení
	Určeno k broušení kovů

Vybavení

- ❶ vypínač
- ❷ tlačítko k odjištění akumulátoru
- ❸ akumulátor*
- ❹ tlačítko stavu akumulátoru
- ❺ LED displej akumulátoru
- ❻ stavěcí kolečko pro předvolbu počtu otáček
- ❼ přidavná rukojeť
- ❽ ochranný kryt
- ❾ tlačítko pro aretaci vřetena
- ❿ závit (3 x) pro přidavnou rukojeť
- ⓫ montážní kroužek
- ⓬ šrouby
- ⓭ upevnění ochranného krytu
- ⓮ rychlonabíječka (viz obr. A)*
- ⓯ červená LED kontrolka nabíjení (viz obr. A)
- ⓰ zelená LED kontrolka nabíjení (viz obr. A)
- ⓱ upínací vřeteno (viz obr. C)
- ⓲ upínací příruba (viz obr. C)
- ⓳ upínací matice (viz obr. C)
- ⓴ montážní klíč s dvojitým otvorem (viz obr. D)
- ⓵ vyklenutí

Rozsah dodávky

- 1 aku úhlová bruska
- 1 přídatná rukojeť
- 1 ochranný kryt (předmontovaný)
- 1 montážní klíč s dvojitým otvorem
- 1 dělicí kotouč (předmontovaný)
- 1 návod k obsluze

Technické údaje

Aku úhlová bruska PWSA 20-Li C3

Domezovací napětí	20 V \equiv (stejnoseměrný proud)
Domezovací počet otáček	n 2500–10000 min ⁻¹
Rozměr kotouče	Ø 125 mm
Rozměr závitů	M14

Akumulátor PAP 20 A3*

Typ	LITHIUM-IONTOVÝ
Domezovací napětí	20 V \equiv (stejnoseměrný proud)
Kapacita	4 Ah
Články	10

Rychlonabíječka PLG 20 A3*

VSTUP/input

Domezovací napětí	230–240 V ~, 50 Hz (střídavý proud)
Domezovací příkon	120 W
Pojistka (vnitřní)	3,15 A

VÝSTUP/output

Domezovací napětí	21,5 V \equiv (stejnoseměrný proud)
Domezovací proud	4,5 A
Doba nabíjení	cca 60 min
Třída ochrany	II / (dvojitá izolace)

* Baterie a nabíječka nejsou zahrnuty

Informace o hluku a vibracích

Naměřená hodnota hluku stanovena dle EN 60745. Typická hladina hluku elektrického nářadí s hodnocením A:

Hodnota emisí hluku

Hladina akustického tlaku	$L_{PA} = 83$ dB (A)
Nejistota	$K = 3$ dB
Hladina akustického výkonu	$L_{WA} = 94$ dB (A)
Nejistota	$K = 3$ dB

Používat ochranu sluchu!

Celková hodnota vibrací

povrchové broušení - hlavní rukojeť	$a_{h,AG} = 2,698$ m/s ²
Nejistota	$K = 1,5$ m/s ²
Povrchové broušení přídatná rukojeť	$a_{h,AG} = 3,284$ m/s ²
Nejistota	$K = 1,5$ m/s ²

UPOZORNĚNÍ

- ▶ Hladina vibrací uvedená v tomto návodu byla měřena v souladu se standardizovanou metodou měření a lze ji použít ke srovnání přístrojů. Uvedenou hodnotu emisí vibrací lze rovněž použít k předběžnému posouzení expozice.

VÝSTRAHA!

- ▶ Hladina vibrací se mění v závislosti na použití elektrického nářadí a může být v některých případech vyšší než hodnota uvedená v tomto návodu. Pokud se elektrické nářadí užívá takovým způsobem pravidelně, mohlo by být zatížení vibracemi podceněno. Snažte se udržovat zatížení vibracemi co nejnižší. Příkladem opatření ke snížení zatížení vibracemi je použití rukavic při práci s nářadím a omezení doby práce s nářadím. Přitom se musí zohlednit všechny části provozního cyklu (například časy, kdy je elektrické nářadí vypnuté, a časy, kdy je sice zapnuté, ale běží bez zatížení).



Obecné bezpečnostní pokyny pro elektrická nářadí



⚠ VÝSTRAHA!

- Přečtěte si veškerá bezpečnostní upozornění a pokyny. Nedbalost při dodržování bezpečnostních upozornění a pokynů může vést k úrazu elektrickým proudem, požáru a/nebo těžkým zraněním.

Veškerá bezpečnostní upozornění a pokyny uschovejte pro budoucí použití.

Pojem „elektrické nářadí“ používaný v bezpečnostních pokynech se vztahuje na elektrická nářadí napájená ze sítě (síťovým kabelem) a elektrická nářadí provozovaná s akumulátorem (bez síťového kabelu).

1. Bezpečnost na pracovišti

- a) Svůj pracovní prostor udržujte v čistotě a dobře osvětlený. Nepořádek a neosvětlený pracovní prostor mohou vést k úrazům.
- b) S elektrickým nářadím nepracujte v prostředí ohroženém výbuchem, ve kterém se nachází hořlavé kapaliny, plyny nebo prach. Elektrické nářadí vytváří jiskry, od nichž se může vznítit prach nebo výpary.
- c) Nedovolte dětem ani jiným osobám, aby se přibližovaly k elektrickému nářadí v době, kdy ho používáte. V případě odvedení pozornosti můžete ztratit kontrolu nad přístrojem.

2. Elektrická bezpečnost

- a) Přípojná zástrčka elektrického nářadí musí odpovídat zásuvce. Zástrčka se nesmí žádným způsobem pozměňovat. Nepoužívejte adaptérové zástrčky v kombinaci s uzemněným elektrickým nářadím. Neupravené zástrčky a jim odpovídající zásuvky snižují riziko úrazu elektrickým proudem.
- b) Zabraňte kontaktu těla s uzemněnými povrchy, např. od trubek, topení, sporáků a chladniček. Je-li Vaše tělo uzemněné, hrozí zvýšené riziko úrazu elektrickým proudem.

- c) Elektrická nářadí chráňte před deštěm a vlhkostí. Při vniknutí vody do elektrického přístroje se zvyšuje riziko úrazu elektrickým proudem.
- d) Nepoužívejte kabel v rozporu s jeho určením pro přenášení či zavěšování elektrického nářadí nebo k vytahování zástrčky ze zásuvky. Udržujte kabel v dostatečné vzdálenosti od zdrojů vysoké teploty, oleje, ostrých hran nebo pohyblivých částí přístroje. Poškozené nebo zapletené kabely zvyšují riziko úrazu elektrickým proudem.
- e) Pokud pracujete s elektrickým nářadím venku, používejte pouze takové prodlužovací kabely, jež jsou schváleny i pro venkovní použití. Používáním prodlužovacího kabelu vhodného pro venkovní použití se snižuje riziko úrazu elektrickým proudem.
- f) Pokud nelze zabránit provozu elektrického nářadí ve vlhkém prostředí, používejte proudový chránič. Použitím proudového chrániče se snižuje riziko úrazu elektrickým proudem.

3. Bezpečnost osob

- a) Buďte stále pozorní, sledujte své počínání a k práci s elektrickým nářadím přistupujte s rozumem. Elektrické nářadí nepoužívejte, jste-li unavení nebo pod vlivem drog, alkoholu či léků. Jediný okamžik nepozornosti při používání elektrického nářadí může způsobit vážná zranění.
- b) Noste osobní ochranné prostředky a vždy i ochranné brýle. Nošením osobních ochranných prostředků, jako je ochranná maska proti prachu, protiskluzová bezpečnostní obuv, ochranná přilba nebo ochrana sluchu, a to v závislosti na druhu a použití elektrického nářadí, se snižuje riziko zranění.
- c) Zabraňte neúmyslnému uvedení přístroje do provozu. Než elektrické nářadí zapojíte do elektrické sítě a/nebo připojíte akumulátor nebo než nářadí zvednete či přenesete, ujistěte se, že je vypnuté. Pokud máte při přenášení elektrického nářadí prst na vypínači nebo pokud do sítě zapojíte již zapnutý přístroj, může dojít k úrazu.

- d) **Než elektrické nářadí zapnete, odstraňte seřizovací nástroje nebo šroubováky.** Pokud se nástroj nebo šroubovák nachází v otáčející se části přístroje, může to vést ke zraněním.
- e) **Vyhýbejte se nepřírozenému držení těla. Zajistěte si bezpečnou stabilitu a neustále udržujte rovnováhu.** Tak dokážete elektrické nářadí v neočekávaných situacích lépe kontrolovat.
- f) **Noste vhodný oděv. Nenoste volné oblečení ani šperky. Vlasy, oděv a rukavice udržujte v bezpečné vzdálenosti od pohyblivých částí.** Volný a nepřiléhavý oděv, šperky nebo dlouhé vlasy mohou být pohyblivými částmi zachyceny.
- g) **Pokud lze namontovat zařízení pro odsávání a zachytávání prachu, ujistěte se, zda jsou připojena a správně použita.** Použitím odsávacího prachu se může snížit ohrožení prachem.
- e) **Údržbu elektrických nářadí vykonávejte pečlivě.** Zkontrolujte, zda jsou v pořádku pohyblivé části přístroje a zda jim není bráněno v pohybu, zda nejsou některé součásti rozbité nebo natolik poškozené, že je funkčnost elektrického nářadí omezena. Poškozené části přístroje nechte před jeho použitím opravit. Řada úrazů má svou příčinu ve špatné údržbě elektrického nářadí.
- f) **Řezné nástroje udržujte v ostrém a čistém stavu.** Pečlivě udržované řezné nástroje s ostrými řeznými hranami se méně zasekávají a snáze se vedou.
- g) **Elektrické nářadí, příslušenství, výměnné nástroje atd. používejte dle těchto pokynů. Zohledňujte přitom pracovní podmínky a vykonávanou činnost.** Při použití elektrického nářadí k jiným než určeným účelům může dojít ke vzniku nebezpečných situací.

4. Použití elektrického nářadí a manipulace s ním

- a) **Přístroj nepřetěžujte.** Pro svou práci používejte elektrické nářadí vhodné k danému účelu. S vhodným elektrickým nářadím se Vám bude v uvedeném výkonovém rozsahu pracovat lépe a bezpečněji.
- b) **Nepoužívejte elektrické nářadí, jehož spínač je vadný.** Elektrické nářadí, které se již nedá zapnout nebo vypnout, představuje nebezpečí a musí se opravit.
- c) **Před nastavováním nářadí, výměnou dílů příslušenství nebo odložením nářadí vytáhněte zástrčku ze zásuvky a/nebo vyjměte akumulátor.** Toto bezpečnostní opatření zabraňuje neúmyslnému spuštění elektrického nářadí.
- d) **Nepoužívaná elektrická nářadí uchovávejte mimo dosah dětí. Nedovolte používat přístroj osobám, které s ním nejsou obeznámeny, nebo které nečetly tyto pokyny.** Elektrické nářadí je nebezpečné, manipulují-li s ním nezkušené osoby.

5. Použití akumulátorového nářadí a manipulace s ním

- a) **Akumulátory nabíjejte pouze v nabíječkách doporučených výrobcem.** U nabíječky, která je určena pro určitý typ akumulátorů, hrozí nebezpečí vzniku požáru, je-li používána s jinými akumulátory.
- b) **V elektrickém nářadí používejte jen akumulátory pro ně určené.** Použití jiných akumulátorů může vést ke zranění a nebezpečí vzniku požáru.
- c) **Nepoužívaný akumulátor udržujte v dostatečné vzdálenosti od kancelářských sponek, mincí, klíčů, hřebíků, šroubů a jiných drobných kovových předmětů,** které mohou způsobit přemostění kontaktů. Zkrat mezi kontakty akumulátoru může způsobit popáleniny nebo požár.
- d) **Při nesprávném použití může z akumulátoru vytéct kapalina. Zabraňte kontaktu s kapalinou akumulátoru.** Při náhodném kontaktu opláchněte zasažené místo vodou. Pokud kapalina vnikne do očí, vyhledejte lékařskou pomoc. Kapalina unikající z akumulátoru může způsobit podráždění kůže nebo popáleniny.



OPATRNĚ! NEBEZPEČÍ VÝBUCHU!

Nikdy nenabíjejte baterie, které nejsou určeny k nabíjení.



Chraňte akumulátor

před horkem, např. také před dlouhodobým slunečním zářením, ohněm, vodou a vlhkostí.

Hrozí nebezpečí výbuchu.

Bezpečnostní pokyny pro každé použití

Společné bezpečnostní pokyny k broušení a rozbrušování

- a) Toto elektrické nářadí lze používat jako brusku a rozbrušovačku. Dodržujte všechny bezpečnostní pokyny, návody, zobrazení a údaje, které obdržíte spolu s přístrojem. Pokud nebudete dodržovat následující pokyny, může to vést k úrazu elektrickým proudem, k požáru a/nebo k těžkým zraněním.
- b) Toto elektrické nářadí není vhodné k broušení smirkovým papírem, k práci s drátěnými kartáči a leštění. Aplikace, pro něž toto elektrické nářadí není určeno, mohou způsobit ohrožení nebo poranění.
- c) Nepoužívejte příslušenství, které nebylo výrobcem schváleno a doporučeno speciálně pro toto elektrické nářadí. Samotná skutečnost, že příslušenství můžete upevnit na elektrické nářadí, ještě nezaručuje bezpečné použití.
- d) Přípustné otáčky vsazeného nástroje musí minimálně tak vysoké, jako jsou nejvyšší otáčky uvedené na elektrickém nářadí. Příslušenství, které se otáčí rychleji, než je povoleno, se může rozlomit a odletět od přístroje.
- e) Vnější průměr a tloušťka vsazeného nástroje musí odpovídat rozměrovým údajům Vašeho elektrického nářadí. Nesprávně dimenzované vsazené nástroje nelze dostatečně odclonit ani kontrolovat.

- f) Vsazené nástroje se závitěm musí přesně odpovídat závitě brusného vřetene. U vsazených nástrojů montovaných pomocí příruby musí průměr otvoru vložného nástroje odpovídat průměru upínky příruby. Vsazené nástroje, které nejsou přesně upevněné na elektrickém nářadí, se otáčí nerovnoměrně, velmi silně vibrují a mohou vést ke ztrátě kontroly.
- g) Nepoužívejte poškozené výměnné nástroje. Před každým použitím zkontrolujte vsazené nástroje, jako jsou brusné kotouče, zda na nich nejsou odlomená místa a trhliny, brusné talíře, zda nevykazují trhliny, opotřebení a silné opotřebení, drátěné kartáče, zda nemají uvolněné nebo ulomené drátky. Pokud elektrické nářadí nebo vsazený nástroj upadne, zkontrolujte, zda není poškozený, nebo použijte nepoškozený nástroj. Poté, co jste vsazený nástroj zkontrolovali a nasadili, zdržujte se Vy a osoby nacházející se v blízkosti mimo rovinu rotujícího nasazeného nástroje a nechte přístroj běžet jednu minutu na nejvyšší otáčky. Poškozené vsazené nástroje se většinou zlomí během testovací doby.
- h) Noste osobní ochranné prostředky. V závislosti na způsobu použití noste ochranu celého obličeje, ochranu zraku nebo ochranné brýle. Pokud je to přiměřené, noste ochrannou masku proti prachu, ochranu sluchu, ochranné rukavice nebo speciální zástěru, která Vás ochrání před drobnými brusnými úlomky a částicemi materiálu. Oči by měly být chráněny před odletujícími cizími tělesy, která se vyskytují při různých způsobech použití. Prach vznikající za provozu přístroje je třeba filtrovat pomocí ochranné masky proti prachu nebo pomocí ochranné dýchací masky. Pokud jste dlouho vystaveni vysoké intenzitě hluku, může to u Vás způsobit ztrátu sluchu.
- i) Dbejte na bezpečnou vzdálenost jiných osob od Vašeho pracoviště. Každý, kdo vstoupí na toto pracoviště, musí nosit osobní ochranné prostředky. Úlomky obrobku nebo zlomené vsazené nástroje mohou odletět a způsobit zranění i mimo bezprostřední pracovní oblast.

- j) Při práci, u které by mohlo dojít ke kontaktu vsazeného nástroje se skrytým elektrickým vedením, držte elektrické nářadí pouze za izolované plochy rukojeti. Kontakt s vedením pod napětím může přenést napětí i na kovové díly přístroje, což může vést k zásahu elektrickým proudem.
- k) **Udržujte síťový kabel v dostatečné vzdálenosti od pohybujících se vsazených nástrojů.** Ztratíte-li kontrolu nad přístrojem, může dojít k proříznutí nebo zachycení síťového kabelu a Vaše ruka nebo paže se může dostat do záběru rotujícího vsazeného nástroje.
- l) **Elektrické nářadí nikdy neodkládejte dříve, dokud se vsazený nástroj úplně nezastaví.** Rotující nástroj se může dostat do kontaktu s odkládací plochou, čímž můžete ztratit kontrolu nad elektrickým nářadím.
- m) **Nenechte elektrické nářadí běžet, když ho přenášíte.** Vaše oblečení může být při náhodném kontaktu zachyceno rotujícím nasazeným nástrojem, který se Vám může zavrtat do těla.
- n) **Čistěte pravidelně větrací šterbiny elektrického nářadí.** Ventilátor motoru vtahuje prach do krytu a silné nahromadění kovového prachu může vést k ohrožení elektrickým proudem.
- o) **Nepoužívejte elektrické nářadí v blízkosti hořlavých materiálů.** Jiskry mohou způsobit vznícení těchto materiálů.
- p) **Nepoužívejte vsazené nástroje, které vyžadují tekutá chladiva.** Použití vody nebo jiných tekutých chladiv může vést k úrazu elektrickým proudem.

Zpětný ráz a příslušné bezpečnostní pokyny

Zpětný ráz je náhlá reakce následkem uvízlého nebo zablokovaného rotujícího vsazeného nástroje, jako je brusný kotouč, brusný talíř, drátěný kartáč atd. Uvážnutí nebo zablokování vede k náhlému zastavení rotujícího vložného nástroje. Tím je nekontrolované elektrické nářadí akcelerováno na zablokovaném místě proti směru otáčení vsazeného nástroje.

Když např. brusný kotouč uvízne nebo se zablokuje v obrobku, může dojít k zachycení hrany brusného kotouče, která se zanořuje do obrobku, a tak k vylomení brusného kotouče nebo ke vzniku zpětného rázu. Brusný kotouč se pak na zablokovaném místě pohybuje směrem k obsluhující osobě nebo naopak směrem od ní, v závislosti na směru otáčení kotouče. Při tom se mohou brusné kotouče také zlomit.

Zpětný ráz je důsledkem nesprávného nebo chybného použití elektrického nářadí. Vhodnými bezpečnostními opatřeními tomu lze zabránit tak, jak je popsáno níže.

- a) **Držte elektrické nářadí pořádně pevně a zaujměte tělem a pažemi takovou polohu, v níž můžete zachytit síly zpětného rázu. Používejte vždy přídavnou rukojeť, je-li k dispozici, abyste při vysokých otáčkách měli co největší kontrolu nad silami zpětného rázu nebo reakčními momenty.** Obsluhující osoba může síly zpětného rázu a reakce zvládat pomocí vhodných bezpečnostních opatření.
- b) **Nedávejte ruku nikdy do blízkosti rotujících vsazených nástrojů.** Při zpětném rázu může vsazený nástroj přejet přes Vaše ruce.
- c) **Vyhýbejte se svým tělem oblasti, do níž se elektrické nářadí pohybuje při zpětném rázu.** Zpětným rázem je elektrické nářadí hnáno do směru opačného k pohybu brusného kotouče na zablokovaném místě.
- d) **Obzvláště opatrně pracujte v oblasti rohů, ostrých hran atd. Zamezte tomu, aby se vsazené nástroje odrazily od obrobku a vzpřičily.** Rotující vsazený nástroj má sklon se vzpřičit v oblasti rohů a ostrých hran a při odrazu od obrobku. To vede ke ztrátě kontroly nebo ke zpětnému rázu.
- e) **Nepoužívejte pilový list určený pro řetězovou pilu ani ozubený pilový list.** Takové vsazené nástroje způsobují často zpětný ráz nebo ztrátu kontroly nad elektrickým nářadím.

Speciální bezpečnostní pokyny k broušení a rozbrušování

- a) Používejte výlučně brusné nástroje povolené pro Vaše elektrické nářadí a ochranný kryt určený pro tyto brusné nástroje. Brusné nástroje, jež nejsou určeny pro elektrické nářadí, nelze dostatečně odclonit a jsou nebezpečné.
- b) Zalomené brusné kotouče musí být namontovány tak, aby jejich brusná plocha nepřesahovala přes rovinu ochranného krytu. Neodborně namontovaný brusný kotouč, který přesahuje přes rovinu okraje ochranného krytu, není možno dostatečně odstínit.
- c) Ochranný kryt musí být bezpečně namontován na elektrické nářadí a nastaven na maximální bezpečnost tak, aby směrem k obsluhující osobě byla odkryta co nejmenší možná část brusného nástroje. Ochranný kryt má obsluhující osobu chránit před úlomky, náhodným kontaktem s brusným nástrojem a jiskrami, které by mohly zapálit oděv.
- d) Brusné nástroje se smí používat pouze pro doporučené možnosti použití. Například: Nebruste nikdy boční plochou dělicího kotouče. Dělicí kotouče jsou určeny k úběru materiálu hranou kotouče. Působení boční síly na tyto brusné nástroje může vést k jejich zlomení.
- e) Pro Vámi zvolený brusný kotouč používejte vždy nepoškozené upínací příruby správné velikosti a tvaru. Vhodné příruby zajišťují podepření brusného kotouče, čímž snižují riziko jeho zlomení. Příruby dělicích kotoučů se mohou lišit od přírub pro jiné brusné kotouče.
- f) Nepoužívejte opotřebované brusné kotouče určené pro větší elektrická nářadí. Brusné kotouče pro větší elektrická nářadí nejsou dimenzovány na vyšší otáčky menšího elektrického nářadí a mohou se zlomit.

Další speciální bezpečnostní pokyny k rozbrušování

- a) Zabraňte zablokování dělicího kotouče a příliš silnému přitlaku. Neprovádějte příliš hluboké řezy. Přetěžováním řezacího kotouče se zvyšuje jeho namáhání a náchylnost ke vzpříčení nebo zablokování, a tím i možnost zpětného rázu nebo zlomení brusného nástroje.
- b) Vyhýbejte se oblasti před a za rotujícím dělicím kotoučem. Vedete-li dělicí kotouč v obrobku směrem od sebe, může v případě zpětného rázu dojít k prudkému pohybu elektrického nářadí s rotujícím kotoučem přímo k vám.
- c) Pokud se dělicí kotouč vzpříčí nebo přerušíte-li práci, přístroj vypněte a držte ho klidně, dokud se kotouč úplně nezastaví. Nikdy se nepokoušejte vytáhnout z místa řezu řezací kotouč, který se ještě pohybuje, protože může dojít ke zpětnému rázu. Zjistěte a odstraňte příčinu vzpříčení.
- d) Nezapínejte elektrické nářadí znovu, dokud se nachází v obrobku. Než budete opatrně pokračovat v řezu, nechte řezací kotouč nejprve rozběhnout na nejvyšší otáčky. Jinak se kotouč může vzpříčit, vyskočit z obrobku nebo zapříčinit zpětný ráz.
- e) Desky nebo velké obrobky podepřete, aby se snížilo riziko zpětného rázu následkem uvízlého dělicího kotouče. Velké obrobky se mohou prolomit v důsledku své vlastní hmotnosti. Obrobek musí být podepřen na obou stranách kotouče, a to jak v blízkosti dělicího kotouče, tak i na hraně.
- f) Buďte obzvláště opatrní u „ponorných řezů“ do již existujících stěn nebo jiných nepřehledných oblastí. Zanořující se dělicí kotouč může při říznutí do plynového vedení nebo vodovodu, elektrických kabelů nebo jiných předmětů vést ke zpětnému rázu.

Bezpečnostní pokyny pro nabíječky

- Děti ve věku od 8 let a osoby s omezenými fyzickými, smyslovými nebo mentálními schopnostmi či nedostatkem zkušeností a znalostí mohou používat tento přístroj pouze tehdy, pokud jsou pod dohledem nebo byly poučeny o bezpečném používání přístroje a porozuměly z toho vyplývajícímu nebezpečí. Děti si nesmí s přístrojem hrát. Čištění a uživatelskou údržbu nesmí provádět děti bez dozoru.

- Pokud se napájecí kabel tohoto přístroje poškodí, musí jej vyměnit výrobce, jeho zákaznický servis nebo obdobně kvalifikovaná osoba, aby se tak zabránilo nebezpečím.



Nabíječka je vhodná pouze pro provoz ve vnitřních prostorách.

VÝSTRAHA!

- Pokud se napájecí kabel tohoto přístroje poškodí, musí jej vyměnit výrobce, jeho zákaznický servis nebo obdobně kvalifikovaná osoba, aby se tak zabránilo nebezpečím.

POZOR!

- ▶ Tato nabíječka může nabíjet pouze následující baterie: PAP 20 A1/PAP 20 A2/PAP 20 A3.
- ▶ Aktuální seznam kompatibility akumulátorů naleznete na adrese www.lidl.de/akku.

Schválené příslušenství

	Max. průměr Ø (mm)	Max. tloušťka (mm)	Rozměr závitu (mm)	Max. otáčky (min ⁻¹)	Max. obvodová rychlost (m/s)	Nástroj	Ochranný kryt
Dělicí kotouče	125	3	M14	12250	80	Montážní klíč s dvojitým otvorem	Ano
Hrubovací kotouče	125	6	M14	12250	80	Montážní klíč s dvojitým otvorem	Ano

Skladování a manipulace s doporučenými pracovními nástroji

- Při manipulaci s brusnými nástroji a jejich přepravě je třeba zvláštní opatrnosti.
- Brusné nástroje je třeba skladovat tak, aby nebyly vystaveny mechanickému poškození nebo vlivům prostředí (např. vlhkosti).

Pracovní pokyny

UPOZORNĚNÍ

- Brusné nástroje se mohou používat pouze pro doporučené možnosti použití. Jinak by se mohly zlomit, poškodit a způsobit zranění.



Hrubovací broušení
Nepoužívejte nikdy dělicí kotouče k hrubování!

- Pohybuje úhlovou bruskou za použití mírného tlaku přes obrobek sem a tam.
- U měkkého materiálu ved'te hrubovací kotouč přes obrobek v mírném sklonu, u tvrdého materiálu v poněkud strmějším sklonu.

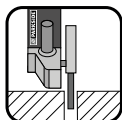

Rozbrušování
Nepoužívejte nikdy hrubovací kotouče k řezání!

- Používejte pouze vyzkoušené dělicí nebo brusné kotouče, vyztužené vlákny a povolené pro obvodovou rychlost minimálně 80 m/s.

⚠ OPATRNĚ!

- Brusný nástroj po vypnutí ještě nějakou dobu dobíhá. Nesnažte se ho zabrzdit bočním protitlakem.
- Obrobek zajistěte. K upevnění obrobku použijte upínací zařízení/svěrák. Obrobek tak zajistíte bezpečněji než rukou.
- Před odložením přístroj vždy vypněte a vyčkejte, než se úplně zastaví.
- Používejte přístroj pouze pro suché řezání, resp. suché broušení.

- Přídavná rukojeť ⑦ musí být smontována při všech pracích s přístrojem.
- Materiál obsahující azbest se nesmí opracovávat. Azbest je rakovinotvorný.



Tip! Tak se zachováte správně.

⚠ NEBEZPEČÍ! VEĎTE PŘÍSTROJ PŘES OBROBEK VŽDY PROTIBĚŽNĚ.

- Při opačném směru hrozí nebezpečí zpětného rázu. Přístroj může být vytlačen z místa řezu.
- Ved'te přístroj proti obrobku vždy zapnutý. Po opracování přístroj z obrobku nadzvedněte a až poté jej vypněte.
- Během práce držte přístroj vždy pevně oběma rukama. Dbejte na to, abyste měli stabilní postoj.
- Pro nejlepší brusný účinek pohybuje přístrojem po obrobku rovnoměrně v úhlu 15° až 30° (mezi brusným kotoučem a obrobkem) sem a tam.
- Při obrábění šikmých ploch se přístrojem nesmí tlačít na obrobek velkou silou. Když otáčky velmi poklesnou, je nutné přítlak snížit, abyste mohli pracovat bezpečně a efektivně. Pokud dojde k náhlému úplnému zabrzdění nebo zablokování přístroje, musí se přístroj okamžitě vypnout.
- Řezání: Pracujte za mírného posuvu vpřed a dbejte na to, aby nedošlo k vzpříčení dělicího kotouče.
- Hrubovací a dělicí kotouče jsou při práci velmi horké – nedotýkejte se jich, dokud úplně nevychladnou.
- Přístroj nikdy nepoužívejte způsobem, který by odporoval účelu použití.
- Dbejte vždy na to, aby před zastrčením akumulátoru do přístroje byl přístroj vypnutý.
- V případě nebezpečí okamžitě vypněte přístroj a vyjměte akumulátor. Zajistěte, aby přístroj byl snadno přístupný a bez problémů dosažitelný v nouzové situaci.

- Při přestávkách v práci, před všemi pracemi na přístroji a při nepoužívání přístroje vyjměte vždy akumulátor. Přístroj musí být vždy čistý, suchý a zbavený oleje a maziv.
- Buďte vždy pozorní! Vždy dávejte pozor na to, co děláte, a vždy postupujte rozumně. V žádném případě přístroj nepoužívejte, pokud se nemůžete soustředit nebo se necítíte dobře.



⚠ VÝSTRAHA!

Vždy noste ochranné brýle.



⚠ VÝSTRAHA!

Noste vždy ochrannou masku proti prachu.

Před uvedením do provozu

Nabíjení akumulátoru (viz obr. A)

⚠ OPATRNĚ!

- ▶ Než akumulátor ③ vytáhnete z nabíječky, resp. ho do ní vložíte, vytáhněte vždy zástrčku ze sítě.

UPOZORNĚNÍ

- ▶ Nikdy nenabíjejte baterii, pokud je okolní teplota pod 10 ° C nebo nad 40 ° C. Chcete-li lithium-iontovou baterii skladovat delší dobu, je nutné pravidelně kontrolovat stav nabití. Optimální stav nabití je mezi 50% a 80%. Skladovací klima by mělo být chladné a suché při okolní teplotě mezi 0 ° C a 50 ° C.
- ◆ Zastrčte akumulátor ③ do rychlonabíječky ⑭ (viz obr. A).
- ◆ Zastrčte síťovou zástrčku do zásuvky. Kontrolka LED ⑮ svítí červeně.
- ◆ Zelená LED kontrolka ⑯ Vám signalizuje, že je nabíjení dokončeno a akumulátor ③ je připraven k použití.

⚠ POZOR!

- ◆ Jestliže bliká červená LED kontrolka ⑮, pak je akumulátor ③ přehřátý a nelze jej nabíjet.
- ◆ Jestliže blikají společně červená a zelená LED kontrolka ⑮ ⑯, pak je akumulátor ③ vadný.
- ◆ Mezi po sobě následujícími nabíjenými vypněte nabíječku minimálně na 15 minut. Vytáhněte síťovou zástrčku ze zásuvky.

Vložení akumulátoru do přístroje/ jeho vyjmutí z přístroje

Vložení akumulátoru

- ◆ Zasuňte akumulátor ③ do držadla.

Vyjmutí akumulátoru

- ◆ Stiskněte tlačítko pro uvolnění akumulátoru ② a vyjměte akumulátor ③.

Kontrola stavu akumulátoru

- ◆ Pro kontrolu stavu akumulátoru stiskněte tlačítko stavu akumulátoru ④ (viz také hlavní obrázek). Stav, resp. zbývající výkon se na LED displeji akumulátoru ⑤ zobrazí takto:
ČERVENÁ/ORANŽOVÁ/ZELENÁ = maximální nabití
ČERVENÁ/ORANŽOVÁ = průměrné nabití
ČERVENÁ = slabé nabití - akumulátor nabíje

Montáž ochranného zakrytí pro řezání

Při řezání spojenými brusnými prostředky vždy používejte k řezání ochranné zakrytí ⑧a.

- ◆ Nasuňte ochranné zakrytí ⑧a na ochranný kryt ⑧ (viz obr. E), aby na konci zaskočilo do plastového držadla „X“.
- ◆ Při demontáži ochranného zakrytí ⑧a se musí plastové držadlo „X“ lehce vtlačit, aby se ochranné zakrytí ⑧a uvolnilo.

Přestavení ochranného krytu

⚠ VÝSTRAHA! NEBEZPEČÍ ZRANĚNÍ!

- ▶ Přístroj před jakoukoli prací na něm vypněte a vyjměte akumulátor.

⚠ NEBEZPEČÍ ZRANĚNÍ!

- ▶ Používejte úhlovou brusku vždy s ochranným krytem 8. Ochranný kryt musí být bezpečně namontován na úhlovou brusku. Nastavte ho tak, aby se dosáhlo maximální možné bezpečnosti, tj. směrem k obsluhující osobě je odkryta co nejmenší možná část brusného nástroje. Ochranný kryt 8 má obsluhující osobu chránit před úlomky a náhodným kontaktem s brusným nástrojem.

⚠ NEBEZPEČÍ ZRANĚNÍ!

- ▶ Dbejte na to, aby byl ochranný kryt 8 namontován minimálně ve stejném úhlu jako přídavná rukojeť 7 (viz obr. B). Jinak se můžete zranit o hrubovací, resp. dělicí kotouč.
- ◆ Otočte ochranný kryt 8 do požadované (pracovní) polohy. Při tom dbejte na to, aby ochranný kryt 8 byl umístěn tak, aby upevnění ochranného krytu 13 leželo nad jedním z 5 vyklenutí 21 ochranného krytu 8 (viz Obr. E výklopné strany).
- ◆ Dbejte na to, aby upevnění ochranného krytu 13 sedělo pevně v příslušném vyklenutí 21.

Montáž přídavné rukojeti

⚠ OPATRNĚ!

- ▶ Z bezpečnostních důvodů se tento přístroj smí používat pouze s přídavnou rukojetí 7. Jinak může dojít ke zranění. Přídavnou rukojeť 7 lze v závislosti na způsobu práce našroubovat vlevo, vpravo nebo nahoru na hlavu přístroje.

Montáž/výměna hrubovacího/dělicího kotouče

Při výměně dělicích/hrubovacích kotoučů nosíte vždy ochranné rukavice.

Dodržujte rozměry hrubovacích a dělicích kotoučů. Průměr otvoru musí bez vůle odpovídat upínací přírubě 18. Nepoužívejte redukce nebo adaptéry.

UPOZORNĚNÍ

- ▶ Používejte bezpodmínečně jen takové kotouče, na nichž nejsou nečistoty.
- Používejte jen ty brusné nástroje, jejichž přípustné otáčky jsou minimálně tak vysoké jako otáčky přístroje naprázdno.
- **NEBEZPEČÍ ZRANĚNÍ!** Tlačítko pro aretaci vřetena 9 stiskněte pouze tehdy, je-li upínací vřeteno 17 v klidu.
- ◆ K zablokování převodovky stiskněte tlačítko pro aretaci vřetena 9.
- ◆ Povolte upínací matici 19 pomocí montážního klíče s dvojitým otvorem 20 (viz obr. D).
- ◆ Nasadte hrubovací nebo dělicí kotouč na upínací přírubu 18 popsanou stranou k přístroji.
- ◆ Poté nasadte upínací matici 19 zvýšenou stranou nahoru opět na upínací vřeteno 17.

V případě tenkých brusných kotoučů (viz obrázek 1)

- ◆ Nákružek upínací matice 19 ukazuje směrem nahoru, aby se tenký brusný kotouč mohl bezpečně upnout.

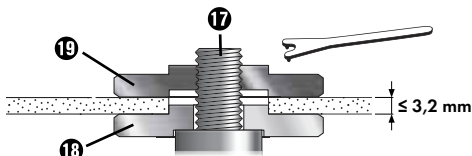

Obr. 1

- ◆ K zablokování převodovky stiskněte tlačítko pro aretaci vřetena 9.
- ◆ Utáhněte opět upínací matici 19 montážním klíčem s dvojitým otvorem 20.

V případě tlustých brusných kotoučů (viz obrázek 2)

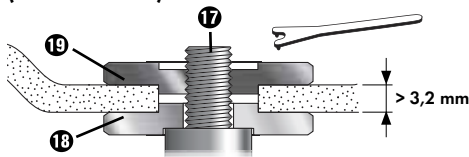

Obr. 2

Nákružek upínací matice 19 je orientován směrem dolů, aby se brusný kotouč mohl bezpečně namontovat na upínací vřeteno 17.

- ◆ Upínací vřeteno 17 zaaretujte.
- ◆ Utáhněte opět upínací matici 19 montážním klíčem s dvojitým otvorem 20 ve směru hodinových ručiček.

UPOZORNĚNÍ

- ▶ Otáčeli se po výměně kotouč neklidně nebo vibruje, musí se tento kotouč ihned znovu vyměnit.
- ◆ Nechte přístroj po výměně kotouče z bezpečnostních důvodů běžet po dobu 60 sekund na nejvyšší otáčky. Dávejte pozor na neobvyklé zvuky a tvorbu jisker.
- ◆ Zkontrolujte, zda jsou všechny upevňovací díly správně upevněny.
- ◆ Dbejte na to, aby se šipka směru otáčení (pokud je přítomná) na dělicích nebo hrubovacích kotoučích (také na diamantových dělicích kotoučích) shodovala se směrem otáčení přístroje (šipka směru otáčení na hlavě přístroje).

Uvedení do provozu

Zapnutí/vypnutí

Před použitím zkontrolujte vsazený nástroj, zda jsou všechny upevňovací díly správně upevněny.

UPOZORNĚNÍ

- ▶ Úhlovou brusku zapínejte vždy před kontaktem s materiálem a teprve poté ved'te přístroj na obrobek.

Zapnutí

- ◆ Stiskněte vypínač 1 nejprve doprava, abyste jej poté posunuli dopředu.

Vypnutí

- ◆ Vypínač 1 opět pusťte.

Zapnutí trvalého provozu

- ◆ Stiskněte vypínač 1 nejprve doprava, abyste jej poté posunuli dopředu. Stiskněte vypínač 1 potom navíc dopředu dolů, až zaskočí.

Vypnutí trvalého provozu

- ◆ Stiskněte vypínač 1 dozadu dolů a poté jej pusťte.

Nastavení otáček

Stavěcím kolečkem pro předvolbu počtu otáček 6 můžete předem nastavit počet otáček: (1 = nižší otáčky, 6 = vyšší otáčky).

Doporučujeme Vám je zjistit praktickými zkouškami. Počet otáček lze změnit i během provozu.

Údržba a čištění



VÝSTRAHA! NEBEZPEČÍ ZRANĚNÍ!
Přístroj před jakoukoli prací na něm vypněte a vyjměte akumulátor.

Akumulátorová uhlíková bruska je bezúdržbová.

- K čištění přístroje nepoužívejte ostré předměty. Dovnitř přístroje nesmí vniknout žádné tekutiny. Jinak může dojít k poškození přístroje.
- Čistěte přístroj pravidelně, nejlépe ihned po ukončení práce.
- Plášť přístroje čistěte suchým hadrem – v žádném případě nepoužívejte benzin, rozpouštědla ani čisticí prostředky, které mohou poškodit plášť.
- K důkladnému vyčištění přístroje je zapotřebí vysavač.
- Větrací otvory musí být vždy volné.
- Ulpívající brusný prach odstraňte štětcem.

UPOZORNĚNÍ

- ▶ Neuvedené náhradní díly (jako např. uhlíkové kartáče, spínače) můžete objednat přes naši servisní a poradenskou linku.

⚠ VÝSTRAHA!

- Nepoužívejte příslušenství, které společnost PARKSIDE nedoporučuje. To může vést k úrazu elektrickým proudem a požáru.

Likvidace



Obal je z ekologických materiálů. Lze ho zlikvidovat v místních recyklačních kontejnerech.



Nevyhazujte elektrická nářadí do domovního odpadu!

V souladu s evropskou směrnicí č. 2012/19/EU musí být opořebovaná elektrická nářadí shromažďována odděleně a odevzdána k ekologické recyklaci.



Akumulátory nevyhazujte do domovního odpadu!

Akumulátor se před likvidací musí vyjmout z přístroje. Vadné nebo spotřebované akumulátory se musí recyklovat podle směrnice č. 2006/66/EC. Akumulátor a/nebo přístroj odevzdejte do příslušných sběrů. O možnostech likvidace vysloužilých elektrických nářadí/akumulátorů se informujte u svého obecního či městského úřadu.



Obal zlikvidujte ekologicky. Dbejte na označení na různých obalových materiálech a v případě potřeby tyto obaly rozřídíte. Obalové materiály jsou označeny zkratkami (b) a číslicemi (a) s následujícím významem: 1–7: plasty, 20–22: papír a lepenka, 80–98: kompozitní materiály.



Informace o možnostech likvidace vysloužilého výrobku Vám podá správa Vašeho obecního nebo městského úřadu.



Výrobek je recyklovatelný, podléhá rozšířené odpovědnosti výrobce a je shromažďován odděleně.

Záruka společnosti Kompernass Handels GmbH

Vážená zákaznice, vážený zákazníku,

na tento přístroj získáváte záruku v trvání 3 let od data zakoupení. V případě závad tohoto výrobku máte zákonná práva vůči prodejci výrobku. Tato zákonná práva nejsou omezena naší níže uvedenou zárukou.

Záruční podmínky

Záruční doba začíná plynout dnem nákupu. Dobře uschovejte pokladní doklad. Tento doklad je potřebný jako důkaz o koupi.

Pokud se do tří let od data zakoupení tohoto výrobku vyskytne vada materiálu nebo výrobní závada, pak Vám podle našeho uvážení výrobek zdarma opravíme, vyměníme nebo uhradíme kupní cenu. Předpokladem této záruky je, že bude během tříleté lhůty předložen vadný přístroj a doklad o koupi (pokladní doklad) a stručně se popíše, v čem závada spočívá a kdy se vyskytla.

Vztahuje-li se na závadu naše záruka, obdržíte zpět buď opravený nebo nový produkt. Opravou nebo výměnou výrobku nezačne plynout nová záruční doba.

Záruční doba a zákonné nároky vyplývající ze závad

Záručním plněním se záruční doba neprodlužuje. To platí i pro vyměněné a opravené součásti.

Poškození nebo vady vyskytující se případně již při nákupu se musí oznámit ihned po vybalení. Po uplynutí záruční doby podléhají veškeré opravy zpoplatnění.

Rozsah záruky

Přístroj byl vyroben pečlivě podle přísných směrnic kvality a před expedicí byl svědomitě vyzkoušen.

Záruka se vztahuje na materiálové nebo výrobní vady. Tato záruka se nevztahuje na součásti výrobku, které jsou vystaveny běžnému opotřebení, a proto je lze považovat za spotřební díly, nebo na poškození křehkých součástí, jako jsou např. spínače nebo díly, které jsou vyrobeny ze skla.

Tato záruka zaniká, pokud je výrobek poškozen, nebyl řádně používán nebo udržován. Pro zajištění správného používání výrobku se musí přesně dodržovat všechny pokyny uvedené v návodu k obsluze. Účelům použití a úkonům, které se v návodu k obsluze nedoporučují nebo se před nimi varuje, je třeba se bezpodmínečně vyhnout.

Výrobek je určen pouze pro soukromé účely a ne pro komerční použití. Při nesprávném a neodborném používání, při použití násilí a při zásazích, které nebyly provedeny našimi autorizovanými servisními provozovny, záruční nároky zanikají.

Záruční lhůta neplatí v těchto případech

- normální opotřebením kapacity akumulátoru
- komerční použití výrobku
- poškození nebo změna výrobku zákazníkem
- nedodržení bezpečnostních předpisů a předpisů údržby, chyby obsluhy
- škody vlivem přírodních živlů

Vyřízení v případě záruky

Pro zajištění rychlého Vaší žádosti postupujte podle následujících pokynů:

- Pro všechny dotazy mějte připraven pokladní lístek a číslo výrobku (např. IAN 12345) jako doklad o koupi.
- Číslo výrobku naleznete na typovém štítku na výrobku, rytině na výrobku, na titulní straně návodu k obsluze (vlevo dole) nebo na nálepce na zadní nebo spodní straně výrobku.
- Pokud by se měly vyskytovat funkční vady nebo jiné závady, kontaktujte nejprve níže uvedené servisní oddělení **telefonicky** nebo **e-mailem**.
- Výrobek, zaevidovaný jako vadný výrobek pak můžete při přiložení dokladu o nákupu (pokladní lístek) a při uvedení, v čem spočívá vada a kdy k ní došlo, poslat výrobek pro Vás bez poštovního na adresu, kterou Vám oznámí servis.



Na webových stránkách www.lidl-service.com si můžete stáhnout tyto a mnoho dalších příruček, videí o výrobku a instalační software.

Pomocí kódu QR se dostanete přímo na stránku servisu Lidl (www.lidl-service.com) a můžete pomocí zadání čísla výrobku (IAN) 360196_2007 otevřít svůj návod k obsluze.

Servis

CZ Servis Česko
Tel.: 800143873
E-Mail: kompernass@lidl.cz

IAN 360196_2007

Dovozce

Dbejte prosím na to, že následující adresa není adresou servisu. Kontaktujte nejprve uvedený servis.

KOMPERNASS HANDELS GMBH
BURGSTRASSE 21
44867 BOCHUM
NĚMECKO
www.kompernass.com

Překlad originálu prohlášení o shodě

My, společnost KOMPERNASS HANDELS GMBH, osoba odpovědná za dokumentaci: pan Semi Uguzlu, BURGSTR. 21, 44867 BOCHUM, DEUTSCHLAND/NĚMECKO, tímto prohlašujeme, že tento výrobek je ve shodě s následujícími normami, normativními dokumenty a směrnicemi ES:

Směrnice o strojních zařízeních (2006/42/EC)

Směrnice ES o nízkém napětí (2014/35/EU, pouze nabíječka)

Směrnice o elektromagnetické kompatibilitě (2014/30/EU)

Směrnice o omezení používání nebezpečných látek (RoHS) (2011/65/EU)*

*Výhradní odpovědnost za vystavení tohoto prohlášení o shodě nese výrobce. Výše popsaný předmět prohlášení je v souladu s předpisy směrnice č. 2011/65/EU Evropského parlamentu a Rady ze dne 8. června 2011 o omezení používání určitých nebezpečných látek v elektrických a elektronických zařízeních.

Použité harmonizované normy

EN 60745-1:2009/A11:2010

EN 60745-2-3:2011/A13:2015

EN 55014-1:2017

EN 55014-2:2015

EN 55014-1:2006/A2:2011

EN 55014-2:1997/A2:2008

EN 61000-3-2:2014

EN 61000-3-3:2013

EN 60335-2-29:2004/A11:2018

EN 60335-1:2012/A13:2017

EN 62233:2008

EN 50581:2012

Typové označení stroje: Aku úhlová bruska PWSA 20-Li C3

Rok výroby: 10–2020

Sériové číslo: IAN 360196_2007

Bochum, 15.10.2020



Semi Uguzlu

- manažer kvality -

Technické změny ve smyslu dalšího vývoje jsou vyhrazeny.

Objednávka náhradního akumulátoru

Chcete-li si k přístroji objednat náhradní akumulátor, můžete to pohodlně vyřídit přes internet na webových stránkách www.kompernass.com nebo telefonicky.

Tento výrobek může být vzhledem k omezenému množství na skladě v krátkém čase vyprodán.



UPOZORNĚNÍ

- Objednávání náhradních dílů nelze v některých zemích provést on-line. V takovém případě kontaktujte servisní poradenskou linku.

Telefonická objednávka

CZ Servis Česko Tel.: 800143873

Aby bylo zaručeno rychlé zpracování Vaší objednávky, připravte si prosím pro všechny dotazy číslo výrobku (např. IAN 360196) přístroje. Číslo výrobku naleznete na typovém štítku nebo na titulním listu tohoto návodu.

Spis treści

Wstęp	98
Użytkowanie zgodne z przeznaczeniem	98
Wyposażenie	98
Zakres dostawy	99
Dane techniczne	99
Ogólne wskazówki bezpieczeństwa dla elektronarzędzi	100
1. Bezpieczeństwo na stanowisku pracy	100
2. Bezpieczeństwo elektryczne	100
3. Bezpieczeństwo osób	101
4. Użytkowanie i obsługa elektronarzędzia	101
5. Stosowanie i obsługa narzędzia akumulatorowego	102
Wskazówki bezpieczeństwa dla wszystkich zastosowań	102
Odrzut narzędzia i odpowiednie wskazówki bezpieczeństwa	104
Szczególne wskazówki bezpieczeństwa dla szlifowania i cięcia	104
Dalsze wskazówki bezpieczeństwa dotyczące cięcia	105
Zasady bezpieczeństwa dotyczące ładowarek	105
Dopuszczalny osprzęt	106
Przechowywanie i obsługa zalecanych narzędzi roboczych	106
Wskazówki dotyczące pracy	106
Przed uruchomieniem	108
Ładowanie akumulatora (patrz rys. A)	108
Wkładanie/wyjmowanie akumulatora z urządzenia	108
Sprawdzanie stanu naładowania akumulatora	108
Montaż pokrywy ochronnej do cięcia	108
Przestawianie osłony ochronnej	109
Montaż dodatkowej rękojeści	109
Montaż/wymiana tarczy do zdzierania/cięcia	109
Uruchomienie	110
Włączanie/wyłączanie	110
Regulacja prędkości obrotowej	110
Konserwacja i czyszczenie	111
Utylizacja	111
Gwarancja Kompernaß Handels GmbH	112
Serwis	113
Importer	113
Tłumaczenie oryginalnej deklaracji zgodności	114
Zamawianie dodatkowego akumulatora	115
Zamawianie telefoniczne	115

AKUMULATOROWA SZLIFIERKA KĄTOWA PWSA 20-Li C3



Wstęp



Gratulujemy zakupu nowego produktu. Wybrany produkt charakteryzuje się wysoką jakością. Instrukcja obsługi jest składnikiem niniejszego produktu. Zawiera ona ważne informacje na temat bezpieczeństwa, użytkowania i utylizacji. Przed rozpoczęciem użytkowania produktu zapoznaj się ze wszystkimi wskazówkami dotyczącymi obsługi i bezpieczeństwa. Produkt należy użytkować wyłącznie zgodnie z zamieszczonym tu opisem oraz w podanym zakresie zastosowań. W przypadku przekazania urządzenia osobie trzeciej należy dotychczas do niego również całą dokumentację.

Użytkowanie zgodnie z przeznaczeniem

Urządzenie jest przeznaczone do cięcia, zdzierania i szrotkowania metalu, betonu lub płytek ceramicznych bez użycia wody. Jakikolwiek inne użycie lub modyfikacje urządzenia traktowane są jako niezgodne z przeznaczeniem i niosą za sobą poważne niebezpieczeństwo wypadku. Producent nie ponosi odpowiedzialności za szkody powstałe wskutek używania urządzenia w sposób niezgodny z jego przeznaczeniem. Urządzenie nie jest przeznaczone do zastosowań komercyjnych.

Objaśnienie symboli

	Przed uruchomieniem przeczytaj oryginalną instrukcję obsługi oraz wskazówki bezpieczeństwa.
	Używanie uszkodzonych tarcz tnących lub tarcz do zdzierania jest niebezpieczne i może spowodować poważne obrażenia!
	Średnica tarczy
	Akumulatorowa szlifierka kątowa
	Noś okulary ochronne!

	Noś ochronniki słuchu!
	Noś obuwie ochronne!
	Noś rękawice ochronne!
	Noś maskę przeciwpyłową!
	Urządzenie nie nadaje się do szlifowania na mroko
	Urządzenie nie nadaje się do szlifowania bocznego
	Przeznaczone do szlifowania metalu

Wyposażenie

- ❶ Włącznik/wyłącznik
- ❷ Przycisk do odblokowania akumulatora
- ❸ Akumulator*
- ❹ Przycisk stanu naładowania akumulatora
- ❺ Wskaźnik LED stanu naładowania akumulatora
- ❻ Pokrętko wyboru prędkości obrotowej
- ❼ Dodatkowa rękojeść
- ❽ Osłona ochronna
- ❾ Przycisk blokady wrzeciona
- ❿ Gwint (3 x) na dodatkową rękojeść
- ⓫ Pierścień montażowy
- ⓬ Śruby
- ⓭ Mocowanie osłony
- ⓮ Szybka ładowarka (patrz rys. A)*
- ⓯ Czerwona dioda kontrolna ładowania (patrz rys. A)
- ⓰ Zielona dioda kontrolna ładowania (patrz rys. A)
- ⓱ Wrzeciono mocujące (patrz rys. C)
- ⓲ Kołnierz mocujący (patrz rys. C)
- ⓳ Nakrętka mocująca (patrz rys. C)
- ⓴ Klucz widelkowy (patrz rys. D)
- ⓵ Wybrzuszenia

Zakres dostawy

- 1 akumulatorowa szlifierka kąтова
- 1 dodatkowa rękojeść
- 1 osłona ochronna (zamontowana)
- 1 klucz widelkowy
- 1 tarcza do cięcia (zamontowana)
- 1 instrukcja obsługi

Dane techniczne

Akumulatorowa szlifierka kąтова:

PWSA 20-Li C3

Napięcie znamionowe	20 V \equiv (prąd stały)
Znamionowa prędkość obrotowa	n 2500-10000/min ¹
Rozmiar tarczy	Ø 125 mm
Rozmiar gwintu	M14

Akumulator PAP 20 A3*

Typ	LITOWO-JONOWY
Napięcie znamionowe	20 V \equiv (prąd stały)
Pojemność	4 Ah
Ogniwa	10

Szybka ładowarka PLG 20 A3*

WEJŚCIE

Napięcie znamionowe	230-240 V \sim , 50 Hz (prąd przemienny)
Znamionowy pobór mocy	120 W
Bezpiecznik (wewnętrzny)	3,15 A

WYJŚCIE

Napięcie znamionowe	21,5 V \equiv (prąd stały)
Prąd znamionowy	4,5 A
Czas ładowania	ok. 60 min
Klasa ochrony	II/
	(podwójna izolacja)

* BATERIA I ŁADOWARKA NIE SĄ DOŁĄCZONE

Informacje dotyczące poziomu hałasu i drgań

Wartość pomiarowa hałasu ustalona zgodnie z normą EN 60745. Oceniany poziom hałasu elektronarzędzia wynosi z reguły:

Wartość emisji hałasu

Poziom ciśnienia akustycznego

$$L_{PA} = 83 \text{ dB (A)}$$

Niepewność pomiarów

$$K = 3 \text{ dB}$$

Poziom mocy akustycznej

$$L_{WA} = 94 \text{ dB (A)}$$

Niepewność pomiarów

$$K = 3 \text{ dB}$$

Noś ochronniki słuchu!

Wartość całkowita drgań

Szlifowanie powierzchni z rękojeścią główną

$$a_{h,AG} = 2,698 \text{ m/s}^2$$

Niepewność pomiarów

$$K = 1,5 \text{ m/s}^2$$

Szlifowanie powierzchni z dodatkową rękojeścią

$$a_{h,AG} = 3,284 \text{ m/s}^2$$

Niepewność pomiarów

$$K = 1,5 \text{ m/s}^2$$

WSKAZÓWKA

- Poziom drgań podany w tych instrukcjach został zmierzony znormalizowaną metodą pomiarową i może być użyty do porównywania urządzeń. Podana wartość emisji drgań może posłużyć także do wstępnej oceny stopnia narażenia.

⚠ OSTRZEŻENIE!

- ▶ Poziom drgań będzie zmieniał się w zależności od rodzaju zastosowania elektronarzędzia i w niektórych przypadkach może przekraczać wartość podaną w niniejszych instrukcjach. Narażenie na drgania mogłoby zostać nieprawidłowo ocenione, gdyby elektronarzędzie było regularnie wykorzystywane w taki sposób. Należy starać się, aby obciążenie drganiami było jak najmniejsze. Przykładowe środki mające na celu zmniejszenie narażenia na drgania to noszenie rękawic w trakcie korzystania z narzędzia i ograniczenie czasu pracy. Należy przy tym uwzględnić wszystkie części cyklu pracy (na przykład czas, przez jaki elektronarzędzie pozostaje wyłączone oraz takie, w których jest ono wprawdzie włączone, ale pracuje bez obciążenia).



Ogólne wskazówki bezpieczeństwa dla elektronarzędzi



⚠ OSTRZEŻENIE!

- ▶ Przeczytaj wszystkie wskazówki bezpieczeństwa oraz instrukcje. Nieprzestrzeganie poniższych wskazówek bezpieczeństwa oraz instrukcji może być przyczyną porażenia prądem elektrycznym, pożaru i/lub ciężkich obrażeń ciała.

Wszystkie wskazówki bezpieczeństwa oraz instrukcje należy zachować do późniejszego wykorzystania.

Użyte we wskazówkach bezpieczeństwa pojęcie „elektonarzędzie” dotyczy elektronarzędzi zasilanych z sieci (przez kabel sieciowy) oraz elektronarzędzi zasilanych akumulatorami (bez kabla sieciowego).

1. Bezpieczeństwo na stanowisku pracy

- a) **Stanowisko pracy należy utrzymywać w czystości i dbać o jego dobre oświetlenie.** Nieporządek i niedostateczne oświetlenie mogą być przyczyną wypadków.
- b) **Nigdy nie używać elektronarzędzia w otoczeniu zagrożonym wybuchem, w którym znajdują się łatwopalne ciecze, gazy lub pyły.** Elektronarzędzia wytwarzają iskry, które mogą spowodować zapłon pyłu lub oparów.
- c) **W czasie użytkowania elektronarzędzia zwrócić uwagę na to, aby w pobliżu nie przebywały dzieci ani żadne inne osoby.** W przypadku odwrócenia uwagi od pracy możesz stracić kontrolę nad urządzeniem.

2. Bezpieczeństwo elektryczne

- a) **Wtyk przyłączeniowy elektronarzędzia musi pasować do gniazda zasilania.** Dokonywanie zmian we wtyku jest zabronione. **Nigdy nie używać adapterów wtyków w połączeniu z elektronarzędziami mającymi uzziemienie.** Oryginalne wtyki oraz pasujące gniazda wtykowe zmniejszają ryzyko porażenia prądem elektrycznym.
- b) **Unikaj kontaktu z uziemionymi przedmiotami, takimi jak rury, grzejniki, kuchenki lub lodówki.** Zetknięcie się z uziemionym przedmiotem zwiększa ryzyko porażenia prądem elektrycznym.
- c) **Nigdy nie narażaj elektronarzędzia na działanie deszczu ani wilgoci.** Przedostanie się wody do wnętrza elektronarzędzia zwiększa ryzyko porażenia prądem elektrycznym.
- d) **Nigdy nie chwytaj za kabel, np. w celu przeniesienia bądź zawieszenia elektronarzędzia lub wyciągnięcia wtyku z gniazda zasilania.** Trzymaj kabel z dala od źródeł gorąca, oleju, ostrych krawędzi lub poruszających się części urządzenia. Uszkodzone lub poskręcane kable zwiększają ryzyko porażenia prądem elektrycznym.

- e) Podczas pracy z elektronarzędziem na zewnątrz stosuj wyłącznie przedłużacze, które są dopuszczone również do użytku na zewnątrz. Stosowanie przedłużacza przystosowanego do pracy na zewnątrz zmniejsza ryzyko porażenia prądem elektrycznym.
- f) Jeśli nie da się uniknąć pracy z elektronarzędziem w wilgotnym otoczeniu, zastosuj wyłącznik różnicowo-prądowy. Zastosowanie wyłącznika różnicowo-prądowego zmniejsza ryzyko porażenia prądem elektrycznym.

3. Bezpieczeństwo osób

- a) Zawsze zachowuj ostrożność i uważaj na to, co robisz. Praca z elektronarzędziem wymaga także zachowania zasad zdrowego rozsądku. Nie korzystaj z elektronarzędzia gdy jesteś przemęczony, znajdujesz się pod wpływem narkotyków, alkoholu lub leków. Nawet chwila nieuwagi podczas korzystania z elektronarzędzia może spowodować poważne obrażenia ciała.
- b) W czasie pracy noś środki ochrony indywidualnej i obowiązkowo okulary ochronne. Noszenie środków ochrony indywidualnej, np. maski przeciwpyłowej, antypoślizgowego obuwia roboczego, kasku lub ochronników słuchu - w zależności od rodzaju zastosowania elektronarzędzia - zmniejsza ryzyko odniesienia obrażeń.
- c) Unikaj sytuacji prowadzących do przypadkowego uruchomienia urządzenia. Przed podłączeniem do zasilania sieciowego i/lub akumulatora, chwyceniem lub przeniesieniem urządzenia upewnij się, że elektronarzędzie jest wyłączone. Trzymanie palca na wyłączniku w trakcie przenoszenia elektronarzędzia lub podłączenie elektronarzędzia do zasilania z wciśniętym już wyłącznikiem może doprowadzić do wypadku.
- d) Przed włączeniem elektronarzędzia usuń z niego wszystkie przyrządy regulacyjne lub klucze. Narzędzie lub klucz pozostawiony w obracającej się części urządzenia może spowodować obrażenia ciała.

- e) Unikaj nienaturalnej postawy ciała. Zadbaj o utrzymanie stabilnej postawy i przez cały czas utrzymuj równowagę. Dzięki temu będziesz mógł lepiej kontrolować elektronarzędzie w przypadku nieoczekiwanych sytuacji.
- f) Noś odpowiednią odzież. Nie zakładaj luźnych ubrań ani biżuterii. Włosy, odzież i rękawice trzymaj z dala od ruchomych części urządzenia. Ruchome części urządzenia mogą chwycić luźną, odstającą odzież, biżuterię lub długie włosy.
- g) Jeżeli możliwe jest podłączenie odciągu i zbiornika pyłu, upewnij się, że są one podłączone i używane w prawidłowy sposób. Zastosowanie odciągu pyłowego może zmniejszyć zagrożenia związane z zapyleniem.

4. Użytkowanie i obsługa elektronarzędzia

- a) Nie przeciążaj urządzenia. Elektronarzędzia używaj zawsze do ściśle określonego zakresu zastosowania. Z odpowiednim elektronarzędziem pracuje się lepiej i bezpieczniej w podanym zakresie mocy.
- b) Nie używaj elektronarzędzia z uszkodzonym wyłącznikiem. Elektronarzędzie, którego nie można włączyć ani wyłączyć, stanowi zagrożenie i musi zostać niezwłocznie przekazane do naprawy.
- c) Przed dokonaniem ustawień urządzenia, zmianą akcesoriów lub odłożeniem urządzenia na bok wyciągnij wtyk z gniazda wtykowego i/lub wyjmij akumulator. Uniemożliwi to przypadkowe uruchomienie elektronarzędzia.
- d) Nieużywane elektronarzędzia przechowuj w miejscu niedostępnym dla dzieci. Nie pozwalaj na używanie urządzenia przez osoby, które nie wiedzą, jak się z nim obchodzić lub nie przeczytały niniejszych instrukcji. Elektronarzędzia w rękach niepowołanych osób stanowią duże zagrożenie.

- e) Elektronarzędzia wymagają starannej pielęgnacji. Sprawdź, czy ruchome elementy działają prawidłowo i nie blokują się, czy żaden z elementów nie pękł lub nie jest uszkodzony w stopniu uniemożliwiającym prawidłowe działanie elektronarzędzia. Przed użyciem urządzenia zleć naprawę uszkodzonych części. Przyczyną wielu wypadków z elektronarzędziami jest ich niewłaściwa konserwacja.
- f) Dbaj o to, aby narzędzia skrawające były ostre i czyste. Zadbane narzędzia skrawające z ostrymi ostrzami rzadziej się blokują i pozwalają się lepiej prowadzić.
- g) Korzystaj z elektronarzędzia, akcesoriów, narzędzi roboczych itd. zgodnie z tymi instrukcjami. Uwzględnij przy tym warunki pracy oraz specyfikę wykonywanej czynności. Używanie elektronarzędzi do celów innych, niż przewiduje to ich przeznaczenie, może doprowadzić do niebezpiecznych sytuacji.

5. Stosowanie i obsługa narzędzia akumulatorowego

- a) Akumulatory ładuj wyłącznie za pomocą ładowarek zalecanych przez producenta. Używanie ładowarki do ładowania akumulatorów innych niż te, do których jest przewidziana, stwarza zagrożenie pożarowe.
- b) Stosuj zawsze akumulatory przewidziane dla określonego elektronarzędzia. Używanie innych akumulatorów może doprowadzić do obrażeń i niebezpieczeństwa wywołania pożaru.
- c) Nieużywany akumulator przechowuj z dala od spinaczy biurowych, monet, kluczy, gwoździ, śrub lub innych drobnych metalowych przedmiotów, które mogłyby powodować zwarcie styków. Zwarcie między stykami akumulatora może doprowadzić do pożaru.
- d) Przy nieprawidłowym użytkowaniu z akumulatora może wydostać się ciecz. Unikaj kontaktu z tą cieczą. W razie przypadkowego kontaktu przemyj dotknięte miejsce wodą. W przypadku przedostania się cieczy do oczu skorzystaj dodatkowo z pomocy lekarza. Wydostająca się z akumulatora ciecz może powodować podrażnienia skóry lub poparzenia.



PRZESTROGA! NIEBEZPIECZEŃSTWO WYBUCHU! Nigdy nie ładuj baterii jednorazowych.



Chroń akumulator przed wysoką temperaturą, np. przed ciągłym działaniem promieni słonecznych, ognia, wody i wilgoci. Niebezpieczeństwo wybuchu.

Wskazówki bezpieczeństwa dla wszystkich zastosowań

Wspólne wskazówki bezpieczeństwa dla szlifowania i cięcia

- a) To elektronarzędzie może być użytkowane jako szlifierka i maszyna do cięcia. Należy przestrzegać wszystkich wskazówek bezpieczeństwa, instrukcji, rysunków i danych, otrzymanych wraz z urządzeniem. Nieprzestrzeganie poniższych wskazówek może spowodować porażenie prądem elektrycznym, pożar i/lub poważne obrażenia.
- b) To elektronarzędzie nie jest przystosowane do szlifowania papierem ściernym, pracy z użyciem szczotek drucianych i do polerowania. Zastosowania, dla których elektronarzędzie nie zostało przewidziane, mogą powodować niebezpieczeństwo i obrażenia.
- c) Nie używaj żadnego osprzętu, który nie został przewidziany specjalnie do tego urządzenia i nie jest zalecany przez producenta. Sam fakt, że dane narzędzie daje się zamocować na urządzeniu nie gwarantuje bezpiecznej pracy.
- d) Dopuszczalna prędkość obrotowa narzędzia roboczego musi odpowiadać co najmniej maksymalnej prędkości obrotowej podanej na urządzeniu. Narzędzie, które obraca się z prędkością większą od dozwolonej, może się rozpaść na części i może zostać wyrzucone w powietrze.
- e) Średnica zewnętrzna i grubość narzędzia roboczego muszą być zgodne z danymi elektronarzędzia. Narzędzia robocze o niewłaściwych wymiarach uniemożliwiają ich dostateczne ostłonięcie lub kontrolę.

- f) Narzędzia z wkładką gwintowaną muszą dokładnie pasować do gwintu wrzeciona szlifierskiego. W przypadku narzędzi, które są montowane za pomocą kołnierza, średnica otworu narzędzia roboczego musi pasować do średnicy mocowania kołnierza. Narzędzia robocze, które nie są dokładnie zamocowane na elektronarzędziu, obracają się nierównomiernie, wpadają w silne drgania i mogą spowodować utratę kontroli.
- g) Nie wolno używać uszkodzonych narzędzi. Przed każdym użyciem kontroluj narzędzia takie jak tarcze szlifierskie pod kątem rozwarstwień i pęknięć, talerze szlifierskie pod kątem pęknięć, starcia lub nadmiernego zużycia, szczotki druciane pod kątem obłuzowanych lub obłamanych drutów. W razie upadku elektronarzędzia lub narzędzia roboczego należy sprawdzić, czy nie zostało ono wskutek tego uszkodzone lub użyć narzędzia nieuszkodzonego. Po skontrolovaniu i zamontowaniu narzędzia roboczego, użytkownik oraz osoby znajdujące się w pobliżu muszą przebywać poza płaszczyzną wirującego narzędzia roboczego. Wówczas należy na minutę uruchomić narzędzie na maksymalnych obrotach. Uszkodzone narzędzia pękają najczęściej w czasie testowania.
- h) Stosuj środki ochrony indywidualnej. Zależnie od potrzeb, noś pełną maskę na twarz, osłonę oczu lub okulary ochronne. O ile zachodzi taka potrzeba, noś maskę przeciwpyłową, ochronniki słuchu, rękawice ochronne lub specjalny fartuch, które ochronią przed opiłkami i drobnymi cząstkami materiału. Oczy należy chronić przed latającymi w powietrzu ciałami obcymi, które mogą się pojawić w trakcie wykonywania różnych prac. Podczas prac powodujących powstawanie pyłu noś maskę przeciwpyłową lub maskę do ochrony dróg oddechowych. Długotrwałe narażenie na duży hałas może spowodować uszkodzenie słuchu.
- i) Dopilnuj, aby inne osoby znajdowały się w bezpiecznej odległości od miejsca pracy elektronarzędzia. Każdy, kto wchodzi w obszar roboczy urządzenia, musi nosić środki ochrony indywidualnej. Odkamki obrabianego przedmiotu lub pęknięte narzędzia robocze mogą zostać wyrzucone w powietrze i spowodować obrażenia także poza bezpośrednim obszarem pracy.
- j) Podczas prac, w trakcie których można natrafić na ukryte przewody elektryczne, trzymaj elektronarzędzie zawsze za izolowane uchwyty. Kontakt z przewodem przewodzącym prąd może spowodować pojawienie się napięcia również w metalowych elementach urządzenia i porażenie prądem.
- k) Kabel sieciowy trzymaj z dala od obracających się narzędzi. Jeżeli stracisz kontrolę nad narzędziem, może ono przeciąć kabel sieciowy lub wciągnąć go. W takiej sytuacji dłoń lub ramię może wejść w kontakt z obracającym się narzędziem.
- l) Nigdy nie odkładaj elektronarzędzia, zanim obracające się narzędzie robocze całkowicie się zatrzyma. Obracające się narzędzie robocze może zetknąć się z powierzchnią w miejscu odłożenia i spowodować utratę kontroli nad elektronarzędziem.
- m) Nie przenoś pracującego elektronarzędzia. Obracające się narzędzie robocze może pochwycić Twoją odzież i spowodować obrażenia ciała.
- n) Regularnie czyść szczeliny wentylacyjne elektronarzędzia. Dmuchawa silnika wciąga pył do obudowy, a duże nagromadzenie się pyłu metali może spowodować zagrożenia elektryczne.
- o) Nigdy nie używaj elektronarzędzia w pobliżu łatwopalnych materiałów. Iskry mogą spowodować zapłon.
- p) Nigdy nie używaj narzędzi roboczych, które wymagają chłodzenia cieczą. Użycie wody lub innych ciekłych chłodziw może spowodować porażenie prądem elektrycznym.

Odrzut narzędzia i odpowiednie wskazówki bezpieczeństwa

Odbicie jest nagłą reakcją spowodowaną zaczepieniem się, zaklinowaniem obrotowego narzędzia roboczego, na przykład tarczy szlifierskiej, talerza szlifierskiego, szczotki drucianej itd. Zaczepienie lub zaklinowanie powoduje nagłe zatrzymanie obracającego się narzędzia. Na skutek tego elektronarzędzie zostaje w niekontrolowany sposób odrzucone w kierunku przeciwnym do kierunku obrotów.

Gdy np. tarcza szlifierska zatnie lub zablokuje się w obrabianym przedmiocie, krawędź tarczy szlifierskiej, zagłębiona w obrabianym przedmiocie może w nim utknąć i w ten sposób wyłamać tarczę lub spowodować odbicie. Tarcza szlifierska zostanie wówczas odrzucona w kierunku do lub od użytkownika, w zależności od kierunku obrotów tarczy w miejscu zablokowania. W takiej sytuacji tarcze szlifierskie mogą też pękać.

Odrzut jest skutkiem nieodpowiedniego lub nieprawidłowego użytkowania elektronarzędzia. Można mu zapobiec stosując odpowiednie, opisane poniżej środki bezpieczeństwa.

- a) **Elektronarzędzie trzymaj mocno oburącz, ciało i ramiona ustaw w pozycji umożliwiającej przyjęcie siły odrzutu. Używaj zawsze dodatkowej rękojeści, o ile jest zamontowana, aby mieć możliwie największą kontrolę nad siłą odrzutu narzędzia lub momentami cofającymi podczas rozruchu. Użytkownik może opanować siły odrzutu narzędzia i siły cofające stosując odpowiednie środki ostrożności.**
- b) **Nigdy nie zbliżaj dłoni do obracających się narzędzi roboczych. W razie odrzutu narzędzia roboczego może ono przejść po dłoni i spowodować obrażenia.**
- c) **Unikaj ustawiania się w miejscu, w którym znajdzie się elektronarzędzie w razie odrzutu. Odrzut powoduje odbicie elektronarzędzia w kierunku przeciwnym do kierunku ruchu tarczy szlifierskiej w miejscu zablokowania.**

- d) **Pracuj ze szczególną ostrożnością w obszarach narożników, ostrych krawędzi itp. Unikaj odrzucania lub zakleszczenia się narzędzi roboczych w obrabianych przedmiotach. Obracające się narzędzie robocze ma tendencję do zakleszczania się w narożnikach, na ostrych krawędziach lub w chwili jego odbicia. Powoduje to utratę kontroli lub odrzut.**
- e) **Nie używaj tarcz łańcuchowych ani zębatych. Takie narzędzia często powodują odbicie lub utratę kontroli nad elektronarzędziem.**

Szczególne wskazówki bezpieczeństwa dla szlifowania i cięcia

- a) **Używaj wyłącznie ściernic dopuszczonych do stosowania z elektronarzędziem oraz przewidzianej dla nich osłony ochronnej. Ściernice, które nie są przeznaczone do stosowania z elektronarzędziem nie dają się odpowiednio osłonić i nie są bezpieczne.**
- b) **Zagięte tarcze szlifierskie muszą być montowane w taki sposób, aby ich powierzchnia szlifowania nie wychodziła poza płaszczyznę krawędzi osłony ochronnej. Nieprawidłowo zamontowanej tarczy szlifierskiej, która wystaje poza krawędź osłony ochronnej, nie da się dostatecznie osłonić.**
- c) **Osłona ochronna musi być bezpiecznie zamocowana na elektronarzędziu i dla maksymalnego bezpieczeństwa musi być ustawiona w taki sposób, by w stronę użytkownika skierowana była możliwie jak najmniejsza część ściernicy. Osłona pomaga chronić użytkownika przed odłatkami, przypadkowym kontaktem ze ściernicą oraz iskrami, które mogłyby zapalić odzież.**
- d) **Ściernic można używać tylko do przewidzianych dla nich zastosowań. Na przykład: Nigdy nie wolno szlifować boczną powierzchnią tarczy do cięcia. Tarcze do cięcia są przeznaczone do skrawiania materiału krawędzią tarczy. Oddziaływanie sił na boczne powierzchnie ściernicy może spowodować jej pęknięcie.**

- e) Do wybranej tarczy szlifierskiej używaj zawsze tylko nieuszkodzonych kołnierzy mocujących o odpowiedniej wielkości i kształcie. Odpowiednie kołnierze zapewniają tarczy szlifierskiej właściwe podparcie i w ten sposób zmniejszają ryzyko pęknięcia tarczy. Kołnierze do tarcz do cięcia mogą się różnić od kołnierzy do innych rodzajów tarcz szlifierskich.
- f) Nie używaj zużytych tarcz szlifierskich pochodzących z większych elektronarzędzi. Tarcze szlifierskie z większych elektronarzędzi nie są przystosowane do wyższych prędkości obrotowych mniejszych elektronarzędzi i mogą pękać.
- e) Duże płyty lub duże przedmioty obrabiane należy podeprzeć, by zmniejszyć ryzyko odrzutu spowodowanego zakleszczeniem się tarczy tnącej. Duże elementy obrabiane mogą wyginać się pod własnym ciężarem. Przedmiot obrabiany musi być podparty z obu stron tarczy, zarówno w pobliżu tarczy tnącej jak i przy jego krawędziach.
- f) Zachowaj szczególną ostrożność podczas „cięcia wgłębnego” w istniejących ścianach oraz innych niewidocznych miejscach. Zagłębiania w ścianie tarcza tnąca może natrafić na przewody gazowe, wodne lub elektryczne albo na inne objekty i może spowodować odrzut.

Dalsze wskazówki bezpieczeństwa dotyczące cięcia

- a) Unikaj blokowania się tarczy tnącej lub stosowania zbyt dużego nacisku. Nie wykonuj zbyt głębokich cięć. Przeciężenie tarczy tnącej zwiększa jej obciążenie oraz podatność na przekoszenie lub blokowanie, a tym samym zwiększa możliwość odrzutu narzędzia lub pęknięcia tarczy.
- b) Unikaj obszaru przed i za obracającą się tarczą. Gdy podczas cięcia obrabianego przedmiotu przesuwasz tarczą tnącą w kierunku od siebie, w razie odrzutu narzędzia elektronarzędzie wraz z obracającą się tarczą może zostać odrzucone bezpośrednio w Twój kierunek.
- c) Jeśli tarcza tnąca ulegnie zakleszczeniu lub jeśli przerywasz pracę, wyłącz urządzenie i odczekaj, aż tarcza całkowicie się zatrzyma. Nigdy nie próbuj wyjmowania obracającej się tarczy tnącej z rzazu, gdyż mogłoby to spowodować jej odrzut. Ustal i usuń przyczynę zakleszczenia się tarczy w materiale.
- d) Nie włączaj ponownie elektronarzędzia, dopóki znajduje się ono w obrabianym przedmiocie. Zanim możliwe będzie ostrożne kontynuowanie cięcia odczekaj, aż tarcza tnąca osiągnie swoją pełną prędkość obrotową. W przeciwnym razie tarcza może się zaciąć, wyskoczyć z obrabianego przedmiotu lub spowodować odrzut.

Zasady bezpieczeństwa dotyczące ładowarek

- To urządzenie może być używane przez dzieci od 8. roku życia oraz przez osoby o zmniejszonych zdolnościach fizycznych, sensorycznych lub umysłowych bądź osoby nieposiadające odpowiedniego doświadczenia i/lub wiedzy, wyłącznie pod nadzorem lub po przeszkoleniu w zakresie bezpiecznego użytkowania urządzenia oraz potencjalnych zagrożeń. Dzieciom nie wolno bawić się urządzeniem. Dzieciom bez opieki osób dorosłych nie wolno czyścić ani konserwować urządzenia.
- W przypadku uszkodzenia kabla zasilającego należy zlecić jego wymianę producentowi, w punkcie serwisowym lub osobie posiadającej odpowiednie kwalifikacje. Dzięki temu unikniesz poważnych zagrożeń.



Ładowarka nadaje się tylko do użytku w zamkniętych pomieszczeniach.

⚠ OSTRZEŻENIE!

- W przypadku uszkodzenia kabla zasilającego należy zlecić jego wymianę producentowi, w punkcie serwisowym lub osobie posiadającej odpowiednie kwalifikacje. Dzięki temu unikniesz poważnych zagrożeń.

⚠ UWAGA!

- ▶ W tej ładowarce można ładować tylko następujące baterie: PAP 20 A1/PAP 20 A2/PAP 20 A3.
- ▶ Aktualna lista zgodności akumulatorów znajduje się na stronie internetowej www.lidl.de/akku.

Dopuszczalny osprzęt

	Maks. średnica Ø (mm)	Maks. grubość (mm)	Rozmiar gwintu (mm)	Maks. prędkość obrotowa (min ⁻¹)	Maks. prędkość obwodowa (m/s)	Narzędzie	Ochrona ochronna
Tarcze tnące	125	3	M14	12250	80	Klucz widelkowy	Tak
Tarcze do zdzierania	125	6	M14	12250	80	Klucz widelkowy	Tak

Przechowywanie i obsługa zalecanych narzędzi roboczych

- Podczas obchodzenia się z narzędziami szlifierskimi i ich transportu należy zachować ostrożność.
- Narzędzia szlifierskie należy przechowywać w taki sposób, by nie były narażone na uszkodzenia mechaniczne lub czynniki środowiskowe (np. wilgoć).

Wskazówki dotyczące pracy

WSKAZÓWKA

- ▶ Ściernic można używać tylko do przewidzianych dla nich zastosowań. W przeciwnym razie może dojść do uszkodzenia lub pęknięcia ściernicy, co może być przyczyną obrażeń.

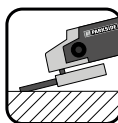

Zdzieranie

Nigdy nie używaj tarcz tnących do prac polegających na zdzieraniu!

- Prowadź szlifierkę po obrabianej powierzchni tam i z powrotem, stosując przy tym umiarkowany nacisk.
- W przypadku miękkiego materiału tarczę do zdzierania prowadź pod płaskim kątem, twarde materiały wymagają nieco większego kąta.

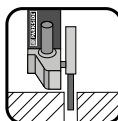

Cięcie

Nigdy nie używaj tarcz do zdzierania do zadań związanych z cięciem!

- Używaj tylko atestowanych tarcz do cięcia i szlifowania wzmocnionych włóknem, które są dopuszczone do prędkości obwodowej co najmniej 80 m/s.

⚠ OSTROŻNIE!

- ▶ Po wyłączeniu urządzenia narzędzie szlifierskie obraca się jeszcze ruchem bezwładnym. Nie hamuj go dociskaniem boku tarczy.
- Zabezpiecz obrabiany przedmiot. Do zamocowania obrabianego przedmiotu użyj zacisków lub imadła. Zapewniają one bezpieczniejsze trzymanie obrabianego przedmiotu, niż przy użyciu siły rąk.
- Przed odłożeniem zawsze wyłącz urządzenie i odczekaj, aż całkowicie się zatrzyma.
- Używaj urządzenia tylko do cięcia lub szlifowania na sucho.
- Podczas wszystkich prac z użyciem urządzenia musi być zamontowana dodatkowa rękawiczka ⑦.
- Obróbka materiału zawierającego azbest jest zabroniona. Azbest jest rakotwórczy.



Wskazówka! Zasady prawidłowego postępowania.

⚠ NIEBEZPIECZEŃSTWO! PROWADŹ URZĄDZENIE PO OBRABIANEJ POWIERZCHNI ZAWSZE W KIERUNKU PRZECIWNYM DO KIERUNKU OBROTU NARZĘDZIA.

- ▶ W przeciwnym razie istnieje niebezpieczeństwo odbicia narzędzia. Urządzenie może zostać wypchnięte z rządu.
- Prowadź urządzenie po obrabianej powierzchni zawsze w stanie włączonym. Po zakończeniu obróbki unieś urządzenie znad obrabianego elementu i dopiero wtedy je wyłącz.
- Podczas pracy trzymaj urządzenie zawsze pewnie oburącz. Zapewnij sobie stabilną postawę.

- Aby uzyskać optymalne wyniki szlifowania, prowadź urządzenie równomiernie pod kątem 15° do 30° (między przedmiotem obrabianym a tarczą szlifierską) tam i z powrotem.
- Podczas obrabiania powierzchni skośnych nie wolno mocno dociskać urządzenia do obrabianego przedmiotu. Gdy prędkość obrotowa mocno spada, zmniejsz siłę docisku, by umożliwić bezpieczną i efektywną pracę. W przypadku nagłego całkowitego wyhamowania lub zablokowania urządzenia należy je natychmiast wyłączyć.
- Cięcie: Pracuj z umiarkowanym posuwem i nie dopuszczaj do przekoszenia tarczy.
- Podczas pracy tarcze do zdzierania i do cięcia bardzo mocno się nagrzewają – przed ich dotknięciem odczekaj, aż całkowicie ostygną.
- Nigdy nie używaj urządzenia do celów innych niż te, do których jest przeznaczone.
- Przed włożeniem akumulatora do urządzenia upewnij się, że urządzenie jest wyłączone.
- W razie niebezpieczeństwa natychmiast wyłącz urządzenie i wyjmij z niego akumulator. Dopilnuj, aby urządzenie i wtyk sieciowy były łatwo dostępne w sytuacji awaryjnej.
- Podczas przerw w pracy, przed wykonaniem wszelkich prac przy urządzeniu oraz gdy urządzenie nie jest używane, zawsze wyjmuj z niego akumulator. Urządzenie musi być zawsze czyste, suche i niezabrudzone olejem ani smarem.
- Zawsze zachowuj ostrożność! Zawsze koncentruj się na tym, co robisz i postępuj z namysłem. Nigdy nie używaj urządzenia, gdy masz trudności z koncentracją lub źle się czujesz.



⚠ OSTRZEŻENIE!

Należy zawsze nosić okulary ochronne.



⚠ OSTRZEŻENIE!

Należy zawsze nosić maskę przeciwpyłową.

Przed uruchomieniem

Ładowanie akumulatora (patrz rys. A)

⚠ OSTROŻNIE!

- ▶ Przed wyjęciem lub włożeniem akumulatora **3** do ładowarki wyciągaj zawsze wtyk sieciowy z gniazda zasilania.

WSKAZÓWKA

- ▶ Nigdy nie ładuj akumulatora, jeśli temperatura otoczenia jest niższa niż 10°C lub wyższa niż 40°C. W przypadku dłuższego przechowywania akumulatora litowego należy regularnie kontrolować jego poziom naładowania. Optymalny stan naładowania wynosi pomiędzy 50% a 80%. Miejsce przechowywania powinno być suche i chłodne, z temperaturą otoczenia między 0°C a 50°C.
- ◆ Włóż akumulator **3** do szybkiej ładowarki **14** (patrz rys. A).
- ◆ Włóż wtyk sieciowy do gniazda zasilania. Dioda kontrolna LED **15** świeci w kolorze czerwonym.
- ◆ Zielona dioda kontrolna LED **16** sygnalizuje zakończenie ładowania i gotowość akumulatora **3** do pracy.

⚠ UWAGA!

- ◆ Jeśli czerwona dioda kontrolna LED **15** zacznie migać, akumulator **3** się przegrzał i nie można go naładować.
- ◆ Jeśli czerwona i zielona dioda kontrolna LED **15** **16** migają jednocześnie, akumulator **3** jest uszkodzony.
- ◆ Między kolejnymi ładowaniami wyłączaj zawsze ładowarkę na co najmniej 15 minut. W tym celu wyciągnij wtyk z gniazda.

Wkładanie/wyjmowanie akumulatora z urządzenia

Wkładanie akumulatora

- ◆ Pozwól, aby akumulator **3** zatrzasnął się w uchwycie.

Wyjmowanie akumulatora

- ◆ Naciśnij przycisk odblokowania **2** i wyjmij akumulator **3**.

Sprawdzanie stanu naładowania akumulatora

- ◆ Aby sprawdzić stan naładowania akumulatora naciśnij przycisk stanu naładowania akumulatora **4** (patrz rysunek główny). Stan lub pozostały poziom naładowania zostanie wskazany na wskaźniku LED stanu naładowania akumulatora **5** w następujący sposób:
CZERWONY/POMARAŃCZOWY/
ZIELONY = maksymalny poziom naładowania
CZERWONY/POMARAŃCZOWY = średni poziom naładowania
CZERWONY = niski poziom naładowania - naładować akumulator

Montaż pokrywy ochronnej do cięcia

Podczas cięcia a pomocą ściernic spojonych stosuj zawsze pokrywę ochronną **8a** przeznaczoną do cięcia.

- ◆ Wsuń pokrywę ochronną **8a** na osłonę ochronną **8** (patrz rys. E), aż ta na końcu zatrzaśnie się na plastikowym zaczepie „X”.
- ◆ Podczas demontażu pokrywy ochronnej **8a** lekko wciśnij plastikowy zaczep „X” do środka, aby zwolnić pokrywę ochronną **8a**.

Przestawianie osłony ochronnej

⚠️ OSTRZEŻENIE! **NIEBEZPIECZEŃSTWO OBRAŻEŃ!**

- ▶ Przed podjęciem wszelkich prac przy urządzeniu należy je wyłączyć i wyjąć akumulator.

⚠️ NIEBEZPIECZEŃSTWO OBRAŻEŃ!

- ▶ Zawsze używaj szlifierki kątowej z założoną osłoną ochronną **8**. Osłona ochronna musi być pewnie zamocowana na szlifierce. Należy ją ustawić tak, by uzyskać maksymalny możliwy poziom bezpieczeństwa, tzn., by nieosłonięta od strony użytkownika pozostała jak najmniejsza część ściernicy. Osłona ochronna **8** powinna chronić użytkownika przed odłamkami i przypadkowym kontaktem ze ściernicą.

⚠️ NIEBEZPIECZEŃSTWO OBRAŻEŃ!

- ▶ Osłona ochronna **8** powinna być zamontowana co najmniej pod tym samym kątem, jak dodatkowa rękkość **7** (patrz rys. B). W przeciwnym razie istnieje ryzyko zranienia się tarczą do zdzierania lub tarczą tnącą.
- ◆ Obróć osłonę ochronną **8** w żądane położenie (pozycja robocza). Zwróć przy tym uwagę, aby ustawić osłonę **8** w taki sposób, by mocowanie osłony **13** znalazło się na jednym z 5 wybrzuszeń **21** osłony **8** (patrz rys. E na rozkładanej okładce).
- ◆ Zadbaj o to, aby mocowanie osłony **13** było mocno osadzone w danym wybrzuszeniu **21**.

Montaż dodatkowej rękkości

⚠️ PRZESTROGA!

- ▶ Ze względów bezpieczeństwa to urządzenie może być użytkowane tylko z dodatkową rękkością **7**. Praca bez rękkości dodatkowej stwarza ryzyko obrażeń. W zależności od sposobu pracy rękkość dodatkową **7** można przykręcić z lewej lub z prawej strony bądź na głowicy urządzenia.

Montaż/wymiana tarczy do zdzierania/cięcia

Podczas wymiany tarczy do cięcia/do zdzierania zawsze noś rękawice ochronne.

Przestrzegaj wymiarów tarcz do zdzierania/cięcia. Średnica otworu musi pasować bez luzu do kołnierza mocującego **18**. Nie stosuj żadnych elementów redukcyjnych ani adapterów.

WSKAZÓWKA

- ▶ Stosuj wyłącznie niezanieczyszczone tarcze.
- Stosuj wyłącznie narzędzia szlifierskie, których dopuszczalna prędkość obrotowa jest co najmniej taka, jak prędkość obrotowa biegu jałowego elektronarzędzia.
- **NIEBEZPIECZEŃSTWO OBRAŻEŃ!** Przycisk blokady wrzeciona **9** wciskaj tylko wtedy, gdy wrzeciono mocujące **17** jest nieruchome.
- ◆ Naciśnij przycisk blokady wrzeciona **9**, by zablokować przekładnię.
- ◆ Odkręć nakrętkę mocującą **19** kluczem widelkowym **20** (patrz rys. D).
- ◆ Załóż tarczę do zdzierania lub tarczę do cięcia na kołnierz mocujący **18** tak, aby strona z opisem była skierowana do urządzenia.
- ◆ Następnie nakręć ponownie nakrętkę mocującą **19** na wrzeciono mocujące **17** stroną wypukłą skierowaną do góry.

W przypadku cienkich tarcz szlifierskich (patrz rysunek 1)

- ◆ Kołnierz nakrętki mocującej **19** jest skierowany do góry, aby umożliwić należyte zamocowanie cienkiej ściernicy.

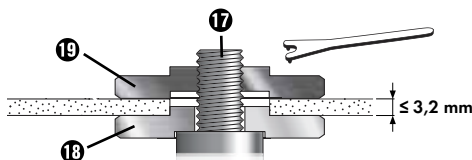

Rys. 1

- ◆ Naciśnij przycisk blokady wrzeciona **9**, by zablokować przekładnię.
- ◆ Dokręć nakrętkę mocującą **19** kluczem widelkowym **20** do oporu.

W przypadku grubych tarcz szlifierskich (patrz rysunek 2)

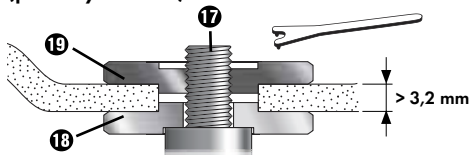

Rys. 2

Kołnierz nakrętki mocującej **19** jest skierowany do dołu, aby umożliwić bezpieczne założenie tarczy szlifierskiej na wrzeciono mocujące **17**.

- ◆ Zablokuj wrzeciono mocujące **17**.
- ◆ Dokręć nakrętkę mocującą **19** kluczem widelkowym **20** w prawo.

WSKAZÓWKA

- ▶ Jeżeli po wymianie tarcza ma niespokojny bieg lub wpada w drgania, tarczę należy natychmiast wymienić.
- ◆ Ze względów bezpieczeństwa po wymianie tarczy wykonaj próbne uruchomienie elektronicznego narzędzia na 60 sekund z maksymalną prędkością obrotową. Zwracaj uwagę na nietypowe odgłosy i iskrzenie.

- ◆ Sprawdź, czy wszystkie elementy mocujące są poprawnie zamontowane.
- ◆ Sprawdź, czy strzałka kierunku obrotów (o ile jest) na tarczy do cięcia lub zdzierania (także na diamentowej tarczy do cięcia) i kierunek obrotów urządzenia (strzałka na głowicy urządzenia) są zgodne.

Uruchomienie

Włączanie/wyłączanie

Przed użyciem sprawdź, czy wszystkie elementy mocujące zastosowanego narzędzia są prawidłowo umieszczone.

WSKAZÓWKA

- ▶ Szlifierkę kątową włączaj zawsze przed kontaktem z materiałem i dopiero po włączeniu prowadź ją po obrabianej powierzchni.

Włączanie

- ◆ Naciśnij włącznik/wyłącznik **1** najpierw w prawo, by następnie móc go przesunąć do przodu.

Wyłączanie

- ◆ Zwolnij ponownie włącznik/wyłącznik **1**.

Włączenie trybu ciągłego

- ◆ Naciśnij włącznik/wyłącznik **1** najpierw w prawo, by następnie móc go przesunąć do przodu. Naciśnij następnie włącznik/wyłącznik **1** dodatkowo do przodu w dół, aż się zablokuje.

Wyłączanie trybu ciągłego

- ◆ Naciśnij włącznik/wyłącznik **1** do tyłu w dół i zwolnij go.

Regulacja prędkości obrotowej

Pokrętłem wyboru prędkości obrotowej **6** można ustawiać odpowiednią prędkość obrotową: (1 = mniejsza prędkość obrotowa, 6 = większa prędkość obrotowa).

Zalecamy określenie optymalnej prędkości obrotowej przez praktyczne testowanie.

Prędkość obrotową można zmieniać również w trakcie pracy.

Konserwacja i czyszczenie



OSTRZEŻENIE! NIEBEZPIECZEŃSTWO OBRAŻEŃ! Przed podjęciem wszelkich prac przy urządzeniu należy je wyłączyć i wyjąć akumulator.

Akumulatorowa szlifierka kątowna jest bezobsługowa.

- Do czyszczenia nie wolno używać żadnych ostrych przedmiotów. Do wnętrza obudowy nie może przedostać się żadna ciecz. W przeciwnym razie urządzenie może ulec uszkodzeniu.
- Pamiętaj o regularnym czyszczeniu urządzenia, najlepiej bezpośrednio po każdym użyciu.
- Czyść obudowę suchą ściereczką – w żadnym przypadku nie używaj benzyny, rozpuszczalników ani innych środków do czyszczenia, które uszkadzają tworzywa sztuczne.
- W celu starannego oczyszczenia urządzenia należy użyć odkurzacza.
- Otwory wentylacyjne muszą być zawsze wolne od zanieczyszczeń.
- Usuwać przywierający pył szlifierski pędzlem.

WSKAZÓWKA

- ▶ Niewymienione tutaj części zamienne (np. szczotki węglowe, przełączniki) można zamówić za pośrednictwem naszej infolinii serwisowej.

OSTRZEŻENIE!

- Nie używaj żadnych akcesoriów niezalecanych przez PARKSIDE. Może to prowadzić do porażenia prądem i pożaru.

Utylizacja



Opakowanie składa się w całości z materiałów przyjaznych środowisku naturalnemu. Można je wyrzucić do właściwych pojemników na surowce wtórne.



Urządzeń elektrycznych nie wolno wyrzucać razem z odpadami domowymi!

Zgodnie z dyrektywą europejską 2012/19/EU zużyte elektronarzędzia należy zbierać oddzielnie i poddawać procesowi odzysku z poszanowaniem zasad ochrony środowiska naturalnego.



Akumulatorów nie wolno wyrzucać razem z odpadami domowymi!

Przed utylizacją urządzenia wyjmij z niego akumulatory. Uszkodzone lub zużyte akumulatory należy poddać procesowi recyklingu zgodnie z dyrektywą 2006/66/EC. Akumulatory i/lub urządzenie należy oddać we właściwym punkcie zbiórki odpadów.

Aby uzyskać informacje na temat możliwości utylizacji zużytych narzędzi elektrycznych/akumulatorów należy skontaktować się z lokalnym urzędem gminy lub miasta.



Opakowania należy utylizować w sposób przyjazny dla środowiska. Przestrzegać oznaczeń na różnych materiałach opakowaniowych i w razie potrzeby utylizuj je zgodnie z zasadami segregacji odpadów. Materiały opakowaniowe są oznaczone skrótami (a) i cyframi (b) w następujący sposób: 1–7: tworzywa sztuczne, 20–22: papier i tektura, 80–98: kompozyty.



Informacji na temat możliwości utylizacji wyeksploatowanego produktu udziela urząd gminy lub miasta.



Produkt można poddać recyklingowi, podlega rozszerzonej odpowiedzialności producenta i jest zbierany w ramach systemu segregacji odpadów.

Gwarancja Kompernaß Handels GmbH

Szanowny Kliencie,

To urządzenie objęte jest 3-letnią gwarancją, licząc od daty zakupu. W przypadku wad tego produktu, masz gwarantowane ustawowo prawa w stosunku sprzedawcy. Te ustawowe prawa nie są ograniczone przez nasze opisane poniżej warunki gwarancji.

Warunki gwarancji

Okres gwarancji rozpoczyna się od daty zakupu. Należy zachować paragon. Jest on wymagany jako dowód zakupu.

Jeżeli w ciągu trzech lat od daty zakupu produktu ujawni się w nim wada materiałowa lub produkcyjna, produkt zostanie wedle naszego uznania nieodpłatnie naprawiony, wymieniony na nowy lub zostanie zwrócona jego cena. Warunkiem spełnienia tego świadczenia gwarancyjnego jest dostarczenie w trakcie tego trzyletniego okresu uszkodzonego urządzenia wraz z dowodem zakupu (paragonem) oraz krótkim opisem wady i daty jej wystąpienia.

Jeżeli wada jest objęta naszą gwarancją, otrzymasz z powrotem naprawiony lub nowy produkt.

Okres gwarancji i ustawowe roszczenia gwarancyjne

Wykonanie usługi gwarancyjnej nie przedłuża okresu gwarancji. Dotyczy to również wymienionych i naprawionych części. Wszelkie szkody i wady wykryte w chwili zakupu należy zgłosić bezpośrednio po rozpakowaniu urządzenia. Po upływie okresu gwarancji wszelkie naprawy są wykonywane odpłatnie.

Zakres gwarancji

Urządzenie zostało starannie wyprodukowane i poddane przed wysyłką skrupulatnej kontroli jakości.

Gwarancja obejmuje wady materiałowe lub produkcyjne. Niniejsza gwarancja nie obejmuje części produktu, podlegających normalnemu zużyciu, ani uszkodzeń części łatwo łamliwych, np. przetłaczniaków, lub części wykonanych ze szkła.

Niniejsza gwarancja traci swoją ważność, jeśli produkt został uszkodzony, nie używano go prawidłowo lub nie serwisowano należycie. W celu zapewnienia prawidłowego stosowania produktu należy ściśle przestrzegać wszystkich instrukcji wymienionych w instrukcjach obsługi. Należy bezwzględnie unikać zastosowania oraz postępowania, których odradza się w instrukcji obsługi lub przed którymi się w niej ostrzega.

Produkt przeznaczony jest wyłącznie do użytku domowego, a nie do zastosowań komercyjnych. Niewłaściwe użytkowanie urządzenia, używanie go w sposób niezgodny z jego przeznaczeniem, użycie siły lub ingerencja w urządzenie, dokonywana poza naszymi autoryzowanymi punktami serwisowymi, powodują utratę gwarancji.

Okres gwarancji nie ma zastosowania w następujących przypadkach

- normalne zużycie pojemności baterii
- komercyjne wykorzystanie produktu
- uszkodzenie lub modyfikacja produktu przez klienta
- nieprzestrzeganie przepisów bezpieczeństwa i konserwacji, błędy w obsłudze
- szkody spowodowane zjawiskami naturalnymi

Realizacja zobowiązań gwarancyjnych

W celu zapewnienia szybkiego załatwienia sprawy, postępuj zgodnie z poniższymi wskazówkami:

- W przypadku wszelkich pytań przygotuj paragon fiskalny oraz numer artykułu (np. IAN 12345) jako dowód zakupu.
- Numer artykułu można znaleźć na tabliczce znamionowej na produkcie, wygrawerowany na urządzeniu, zapisany na stronie tytułowej instrukcji obsługi (w dolnym lewym rogu) lub na naklejce z tyłu bądź na spodzie urządzenia.
- W przypadku wystąpienia błędów działania lub innych wad, prosimy o kontakt z odpowiednim działem serwisu **telefonicznie** lub **przez e-mail**.
- Zarejestrowany jako wadliwy produkt możesz wtedy wraz z dołączonym dowodem zakupu (paragonem) oraz opisem i datą wystąpienia usterki wysłać nieodpłatnie na przekazany wcześniej adres serwisu.



Na stronie www.lidl-service.com możesz pobrać te i wiele innych instrukcji, filmów o produktach oraz oprogramowanie instalacyjne.

Za pomocą tego kodu QR możesz przejść bezpośrednio na stronę serwisu Lidl (www.lidl-service.com), gdzie możesz otworzyć instrukcję obsługi, wpisując numer artykułu (IAN) 360196_2007.

Serwis

PL Serwis Polska
 Tel.: 22 397 4996
 E-Mail: kompernass@lidl.pl
 IAN 360196_2007

Importer

Pamiętaj, że poniższy adres nie jest adresem serwisu. Skontaktuj się najpierw z odpowiednim punktem serwisowym.

KOMPERNASS HANDELS GMBH
 BURGSTRASSE 21
 44867 BOCHUM
 NIEMCY
www.kompernass.com

Tłumaczenie oryginalnej deklaracji zgodności

Firma KOMPERNASS HANDELS GMBH, osoba odpowiedzialna za sporządzenie dokumentacji: Semi Uguzlu, BURGSTR. 21, 44867 BOCHUM, NIEMCY, oświadcza niniejszym, że produkt ten jest zgodny z następującymi normami, dokumentami normatywnymi oraz dyrektywami WE:

Dyrektywa maszynowa (2006/42/EC)

Dyrektywa niskonapięciowa WE (2014/35/EU, tylko ładowarka)

Dyrektywa w sprawie kompatybilności elektromagnetycznej (2014/30/EU)

Dyrektywa w sprawie stosowania substancji szkodliwych dla zdrowia (2011/65/EU)*

* Wyłączną odpowiedzialność za wystawienie niniejszej deklaracji zgodności ponosi producent. Opisany powyżej przedmiot oświadczenia spełnia wymagania przepisów dyrektywy 2011/65/EU Parlamentu Europejskiego i Rady z 8 czerwca 2011 w sprawie ograniczenia stosowania określonych substancji niebezpiecznych w urządzeniach elektrycznych i elektronicznych.

Zastosowane normy zharmonizowane

EN 60745-1:2009/A11:2010

EN 60745-2-3:2011/A13:2015

EN 55014-1:2017

EN 55014-2:2015

EN 55014-1:2006/A2:2011

EN 55014-2:1997/A2:2008

EN 61000-3-2:2014

EN 61000-3-3:2013

EN 60335-2-29:2004/A11:2018

EN 60335-1:2012/A13:2017

EN 62233:2008

EN 50581:20122

Oznaczenie typu maszyny: Akumulatorowa szlifierka kątowa PWSA 20-Li B3

Rok produkcji: 10–2020

Numer seryjny: IAN 360196_2007

Bochum, dnia 15.10.2020



Semi Uguzlu
- dyrektor ds. jakości -

Zastrzegamy sobie prawo do wprowadzania zmian technicznych w ramach procesu udoskonalania urządzenia.

Zamawianie dodatkowego akumulatora

Jeśli chcesz zamówić dodatkowy akumulator do urządzenia, możesz to zrobić wygodnie przez Internet na stronie www.kompernass.com lub telefonicznie.

Artykuł ten może być po krótkim czasie niedostępny ze względu na niewielkie ilości zapasów magazynowych.



WSKAZÓWKA

- ▶ W niektórych krajach nie jest możliwe zamówienie części zamiennych online. W takim wypadku skontaktuj się z infolinią serwisową.

Zamawianie telefoniczne

PL Serwis Polska Tel.: 22 397 4996

Aby zapewnić szybką realizację zamówienia, prosimy przygotować numer katalogowy przypisany do urządzenia (np. IAN 360196). Numer katalogowy znajduje się na tabliczce znamionowej lub na stronie tytułowej niniejszej instrukcji.

Obsah

Úvod	118
Používanie v súlade s určením	118
Vybavenie	118
Rozsah dodávky	119
Technické údaje	119
Všeobecné bezpečnostné pokyny pre elektrické náradie	120
1. Bezpečnosť na pracovisku	120
2. Elektrická bezpečnosť	120
3. Bezpečnosť osôb	120
4. Manipulácia s elektrickým náradím a jeho používanie	121
5. Používanie a manipulácia s akumulátorovým náradím	121
Bezpečnostné pokyny pre všetky použitia	122
Spätný ráz a príslušné bezpečnostné upozornenia	123
Špeciálne bezpečnostné upozornenia pre brúsenie a rozbrusovanie	124
Ďalšie špeciálne bezpečnostné upozornenia k rozbrusovaniu	124
Bezpečnostné pokyny pre nabíjačky	125
Schválené príslušenstvo	125
Úschova a manipulácia s odporúčanými nasadzovacími nástrojmi	126
Pracovné pokyny	126
Pred uvedením do prevádzky	127
Nabitie boxu s akumulátorom (pozri obr. A)	127
Vloženie/odstránenie boxu s akumulátorom do/z prístroja	127
Kontrola stavu akumulátora	127
Montáž ochranného veka na rezanie	127
Nastavenie ochranného krytu	128
Montáž prídavnej rukoväte	128
Montáž/výmena hrubovacieho/rezacieho kotúča	128
Uvedenie do prevádzky	129
Zapnutie/vypnutie	129
Nastavenie otáčok	129
Údržba a čistenie	130
Likvidácia	130
Záruka spoločnosti Kompnass Handels GmbH	131
Servis	132
Dovozca	132
Preklad originálneho vyhlásenia o zhode	133
Objednanie náhradného akumulátora	134
Telefonická objednávka	134

AKUMULÁTOROVÁ UHLOVÁ BRÚSKA PWSA 20-LI C3

Úvod

Srdečne vám gratulujeme ku kúpe vášho nového prístroja. Touto kúpou ste sa rozhodli pre výrobok vysokej kvality. Návod na obsluhu je súčasťou tohto výrobku. Obsahuje dôležité upozornenia týkajúce sa bezpečnosti, používania a likvidácie. Pred použitím výrobku sa oboznámte so všetkými pokynmi na obsluhu a bezpečnostnými pokynmi. Výrobok používajte iba podľa opisu a v uvedených oblastiach použitia. Pri postúpení výrobku tretej osobe odovzdajte spolu s ním aj všetky podklady.

Používanie v súlade s určením

Prístroj je určený na rezanie, hrubovanie a kefovania kovu, betónu alebo dlaždíc bez použitia vody. Akékoľvek iné používanie alebo zmena prístroja sa považujú za používanie v rozpore s určením a prinášajú so sebou značné nebezpečenstvá úrazu. Za škody vzniknuté používaním v rozpore s určením nepreberáme žiadne ručenie. Prístroj nie je určený na priemyselné použitie.

Vysvetlenie symbolov

	Pred uvedením do prevádzky si prečítajte originálny návod na používanie a bezpečnostné upozornenia.
	Používanie poškodených rozbrusovacích kotúčov alebo hrubovacích kotúčov je nebezpečné a môže to viesť k vážnym poraneniam!
	Priemer kotúča
	Akumulátorová uhlová brúska
	Noste ochranné okuliare!
	Noste ochranu sluchu!

	Noste bezpečnostnú obuv!
	Noste ochranné rukavice!
	Noste ochrannú masku proti prachu!
	Nie je schválená na mokré brúsenie
	Nie je schválená na brúsenie čelom kotúča
	Určená na brúsenie kovov

Vybavenie

- 1 Spínač ZAP/VYP
- 2 Tlačidlo na uvoľnenie boxu s akumulátorom
- 3 Box s akumulátorom*
- 4 Tlačidlo stavu nabitia akumulátora
- 5 LED displeja akumulátora
- 6 Regulačné koliesko pre predvoľbu otáčok
- 7 Prídavná rukoväť
- 8 Ochranný kryt
- 9 Tlačidlo na aretáciu vretena
- 10 Závit (3 x) na prídavnú rukoväť
- 11 Montážny krúžok
- 12 Skrutky
- 13 Zaistenie ochranného krytu
- 14 Rýchlonabíjačka (pozri obr. A)*
- 15 Červená LED kontrolka nabíjania (pozri obr. A)
- 16 Zelená LED kontrolka nabíjania (pozri obr. A)
- 17 Upínacie vreteno (pozri obr. C)
- 18 Upínacia príručka (pozri obr. C)
- 19 Upínacia matica (pozri obr. C)
- 20 Montážny kľúč s dvomi otvormi (pozri obr. D)
- 21 Vyhĺbeniny

Rozsah dodávky

- 1 akumulátorová uhlová brúska
- 1 prídavná rukoväť
- 1 ochranný kryt (predmontovaný)
- 1 montážny kľúč s dvomi otvormi
- 1 rezací brúsny kotúč (predmontovaný)
- 1 návod na obsluhu

Technické údaje

Akumulátorová uhlová brúska PWSA 20-Li C3

Dimenzačné napätie	20 V --- (jednosmerný prúd)
Dimenzačné otáčky	n 2500 - 10000 min ⁻¹
Rozmer kotúča	Ø 125 mm
Rozmer závitů	M14

Akumulátor PAP 20 A3*

Typ	LÍTIUM-IÓNOVÝ
Dimenzačné napätie	20 V --- (jednosmerný prúd)
Kapacita	4 Ah
Články	10

Rýchlonabíjačka akumulátora PLG 20 A3*

VSTUP/Input

Dimenzačné napätie	230 - 240 V \sim , 50 Hz (striedavý prúd)
Dimenzačný príkon	120 W
Poistka (vnútorná)	3,15 A

VÝSTUP/Output

Dimenzačné napätie	21,5 V --- (jednosmerný prúd)
Dimenzačný prúd	4,5 A
Doba nabíjania	cca 60 min
Trieda ochrany	II/□ (dvojité izolácia)

* AKUMULÁTOR A NABÍJAČKA NIE SÚ
DODÁVKA ZAHRNUTÁ

Informácie o hluku a vibráciách

Nameraná hodnota hluku stanovená v súlade s EN 60745. Vyhodnotená hodnota hladiny hluku A elektrického náradia je typicky:

Hodnota emisií hluku

Hladina akustického tlaku	$L_{PA} = 84$ dB (A)
Neurčitost	$K = 3$ dB
Hladina akustického výkonu	$L_{WA} = 95$ dB (A)
Neurčitost	$K = 3$ dB

Noste ochranu sluchu!

Celková hodnota vibrácií

Povrchové brúsenie	
hlavná rukoväť	$A_{h,AG} = 1,83$ m/s ²
Neurčitost	$K = 1,5$ m/s ²
Povrchové brúsenie	
Prídavná rukoväť	$a_{h,AG} = 1,224$ m/s ²
Neurčitost	$K = 1,5$ m/s ²

UPOZORNENIE

- Hladina vibrácií, uvedená v týchto pokynoch, bola meraná v súlade s normovaným postupom merania a môže byť použitá na doladenie prístroja. Uvedená hodnota emisií vibrácií sa môže tiež použiť na počiatkové posúdenie vystavenia hluku.

VÝSTRAHA!

- Hladina vibrácií sa mení podľa používania elektrického náradia a v niektorých prípadoch môže byť väčšia ako hodnota uvedená v týchto pokynoch. Zaťaženie vibráciami by sa mohlo podceňiť, keď sa elektrické náradie používa pravidelne takýmto spôsobom. Pokúste sa zaťaženie vibráciami udržiavať na čo najnižšej možnej hodnote. Príkladom opatrení na zníženie zaťaženia vibráciami je nosenie rukavíc pri používaní náradia a obmedzenie pracovného času. Musia sa pritom zohľadniť všetky podiely prevádzkového cyklu (napríklad časy, v priebehu ktorých je elektrické náradie vypnuté a časy, počas ktorých je náradie siete zapnuté, ale beží bez zaťaženia).



Všeobecné bezpečnostné pokyny pre elektrické náradie

⚠ VÝSTRAHA!

- Prečítajte si všetky bezpečnostné pokyny a upozornenia. Zanedbania pri dodržiavaní bezpečnostných pokynov a upozornení môžu mať za následok zásah elektrickým prúdom, požiar a/alebo ťažké poranenia.

Pre prípad budúceho použitia uschovajte všetky bezpečnostné pokyny a upozornenia.

Pojem „elektrické náradie“, používaný v bezpečnostných upozorneniach, sa vzťahuje na elektrické náradie napájané zo siete (so sieťovým káblom) a elektrické náradie prevádzkované s akumulátorom (bez sieťového kábla).

1. Bezpečnosť na pracovisku

- Udržiavajte svoje pracovisko v čistote a dobre osvetlené. Neporiadok a neosvetlené pracovné oblasti môžu viesť k úrazom.
- Nepracujte s elektrickým náradím na miestach s nebezpečenstvom výbuchu, na ktorých sa nachádzajú horľavé kvapaliny, plyny alebo prach. Z elektrického náradia vychádzajú iskry, ktoré môžu tento prach alebo výpary zapáliť.
- Počas používania elektrického náradia zabráňte prístupu deťom a iným osobám. Pri odvrátení pozornosti môžete stratiť kontrolu nad prístrojom.

2. Elektrická bezpečnosť

- Pripájacia zástrčka elektrického náradia musí byť vhodná pre príslušnú zásuvku. Zástrčka sa nesmie žiadnym spôsobom modifikovať. Nepoužívajte sieťové adaptéry spoločne s elektrickým náradím, ktoré má ochranné uzemnenie. Nezmenené zástrčky a vhodné zásuvky znižujú riziko zásahu elektrickým prúdom.
- Vyvarujte sa telesnému kontaktu s uzemnenými povrchmi, ako sú potrubia, vykurovacie telesá, sporáky a chladničky. Ak je vaše telo uzemnené, hrozí zvýšené riziko zásahu elektrickým prúdom.

- Elektrické náradie chráňte pred dažďom alebo vlhkosťou. Vniknutie vody do elektrického náradia zvyšuje riziko zásahu elektrickým prúdom.
- Nepoužívajte kábel na iné účely, ako napr. na nosenie, zavesenie elektrického náradia alebo vyťahovanie zástrčky z elektrickej zásuvky. Kábel udržiavajte mimo zdrojov tepla, oleja, ostrých hrán alebo pohybujúcich sa častí prístroja. Poškodené alebo zamotané káble zvyšujú riziko zásahu elektrickým prúdom.
- Ak pracujete s elektrickým náradím vonku, používajte len taký predlžovací kábel, ktorý je vhodný aj pre vonkajšie prostredie. Použitie predlžovacieho kábla vhodného pre vonkajšie prostredie znižuje riziko zásahu elektrickým prúdom.
- Ak nie je možné zabrániť prevádzke elektrického náradia vo vlhkom prostredí, použite prúdový chránič. Použitie prúdového chrániča znižuje riziko zásahu elektrickým prúdom.

3. Bezpečnosť osôb

- Buďte vždy pozorní, sledujte čo robíte a pri práci s elektrickým náradím postupujte s rozvahou. Nepoužívajte elektrické náradie, ak ste unavení alebo ste pod vplyvom drog, alkoholu alebo liekov. Aj okamih nepozornosti pri používaní elektrického náradia môže spôsobiť vážne zranenia.
- Vždy noste osobné ochranné prostriedky a ochranné okuliare. Nosenie osobných ochranných prostriedkov, ako sú maska proti prachu, protišmyková bezpečnostná obuv, ochranná prilba alebo ochrana sluchu, podľa druhu a použitia elektrického náradia, znižuje riziko poranení.
- Zabráňte neúmyselnému uvedeniu do prevádzky. Pred zapojením napájania elektrického náradia do siete a/alebo akumulátora a pred jeho zdvíhaním a prenášaním sa presvedčte, či je vypnuté. Ak máte pri prenášaní elektrického náradia prst na spínači alebo ak náradie zapojíte do zdroja elektrického prúdu zapnuté, môže to viesť k úrazom.

- d) Skôr než zapnete elektrické náradie, odstráňte nastavovacie náradie alebo skrutkovače. Náradie alebo kľúč, ktorý sa nachádza na otáčajúcej sa časti náradia, môže spôsobiť zranenia.
- e) Predchádzajte neprirodenému držaniu tela. Majte pevný postoj a neustále udržiavajte rovnováhu. Takto môžete elektrické náradie lepšie kontrolovať v neočakávaných situáciách.
- f) Noste vhodný odev. Nenoste voľný odev ani šperky. Vlasy, odev a rukavice udržiavajte v bezpečnej vzdialenosti od pohyblivých dielov. Voľný odev, šperky alebo dlhé vlasy môžu byť zachytené pohybujúcimi sa časťami prístroja.
- g) Ak je možné namontovať zariadenia na odsávanie a zachytávanie prachu, presvedčte sa, či sú tieto zapojené a používané správne. Používanie odsávania prachu môže zredukovať ohrozenie prachom.
- e) Elektrické náradie ošetrujte starostlivo. Skontrolujte, či pohyblivé diely fungujú správne a nie sú zaseknuté, či niektoré diely nie sú zlomené alebo poškodené tak, že by bola obmedzená funkcia elektrického náradia. Pred použitím prístroja nechajte opraviť poškodené diely. Mnohé úrazy sú spôsobené nedostatočnou údržbou elektrického náradia.
- f) Rezné nástroje udržiavajte ostré a čisté. Starostlivo udržiavané rezné nástroje s ostrými reznými hranami sa menej zasekávajú a ľahšie sa dajú viesť.
- g) Elektrické náradie, príslušenstvo, nasadzovacie nástroje atď. používajte v súlade s týmito inštrukciami. Zohľadnite pritom pracovné podmienky a činnosť, ktorú budete vykonávať. Použitie elektrického náradia na iný ako určený účel použitia môže mať za následok nebezpečné situácie.

4. Manipulácia s elektrickým náradím a jeho používanie

- a) Prístroj nepreťažujte. Pri svojej práci používajte len na tento účel určené elektrické náradie. So správnym elektrickým náradím pracujete lepšie a bezpečnejšie v uvedenom rozsahu jeho výkonu.
- b) Nepoužívajte elektrické náradie s poškodeným spínačom. Elektrické náradie, ktoré sa nedá zapnúť alebo vypnúť, je nebezpečné a musí sa opraviť.
- c) Pred akýmkoľvek nastavením, výmenou príslušenstva alebo pred odložením náradia vytiahnite zástrčku z elektrickej zásuvky a/alebo odstráňte akumulátor. Toto preventívne opatrenie zabraňuje neúmyselnému spusteniu elektrického náradia.
- d) Nepoužívané elektrické náradie uschovávajúte mimo dosahu detí. Nedovoľte používať prístroj osobám, ktoré s ním nie sú oboznámené alebo si neprečítali tieto pokyny. Elektrické náradie je nebezpečné, ak ho používajú neskúsené osoby.
- a) Akumulátory nabíjajte len v nabíjačkách, ktoré odporúča výrobca. Pri nabíjačkách, ktoré sú určené pre určitý druh akumulátorov, hrozí nebezpečenstvo požiaru, ak sa použijú s inými akumulátormi.
- b) V elektrických náradiach používajte len akumulátory, určené na tento účel. Používanie iných akumulátorov môže viesť k úrazom a nebezpečenstvu požiaru.
- c) Nepoužívaný akumulátor uchovávajte ďalej od kancelárskych sponiek, mincí, kľúčov, klinec, skrutiek a iných malých kovových predmetov, ktoré by mohli spôsobiť premostenie kontaktov. Skrat medzi kontaktmi akumulátora môže spôsobiť popálenie alebo požiar.
- d) Pri nesprávnom používaní môže z akumulátora vytekať kvapalina. Zabráňte kontaktu s touto kvapalinou. Pri náhodnom kontakte opláchnite vodou. Ak sa kvapalina dostane do očí, vyhľadajte dodatočne lekársku pomoc. Unikajúca kvapalina z akumulátora môže spôsobiť podráždenie pokožky alebo popálenie.



**POZOR! NEBEZPEČENSTVO
VÝBUCHU!** Nikdy nenabíjajte akumulátory, ktoré nie sú nabíjateľné.



Chránite akumulátor

pred teplom, napr. aj pred trvalým slnečným žiarením, ohňom, vodou a vlhkosťou. Hrozí nebezpečenstvo výbuchu.

Bezpečnostné pokyny pre všetky použitia

Spoločné bezpečnostné upozornenia pre brúsenie a rezanie pomocou brúsky

- a) Toto elektrické náradie sa používa ako brúska a rezacia brúska. Dodržiavajte všetky bezpečnostné upozornenia, pokyny, vyobrazenia a údaje, ktoré získate spolu s prístrojom. Ak nebudete dodržiavať nasledujúce pokyny, môže dôjsť k zásahu elektrickým prúdom, k požiaru a/alebo k vážnym poraneniam.
 - b) Toto elektrické náradie nie je vhodné na brúsenie brúsnym papierom, na práce s drôtenými kefami a na leštenie. Spôsoby použitia, na ktoré nie je elektrické náradie určené, môžu spôsobiť ohrozenia a zranenia.
 - c) Nepoužívajte príslušenstvo, ktoré nebolo výrobcom určené a odporúčané špeciálne pre toto elektrické náradie. Samotná možnosť pripavenia príslušenstva na vaše elektrické náradie ešte nie je zárukou bezpečného používania.
 - d) Prípustné otáčky nasadzovacieho nástroja musia zodpovedať prinajmenšom maximálnym otáčkam uvedeným na elektrickom náradí. Príslušenstvo rotujúce nad úroveň príпустných otáčok sa môže rozlomiť a poletovať okolo.
 - e) Vonkajší priemer a hrúbka nasadzovacieho nástroja musia zodpovedať rozmerovým údajom vášho elektrického náradia. Nesprávne dimenzované nasadzovacie nástroje sa nedajú dostatočne zatieniť alebo kontrolovať.
- f) Nasadzovacie nástroje so závitovou vložkou musia presne priliehať na závit brúsneho vretena. Pri nasadzovacích nástrojoch, ktoré sa montujú prostredníctvom príruby, priemer otvoru nasadzovacieho nástroja musí priliehať na upínací priemer príruby. Nasadzovacie nástroje, ktoré nie sú upevnené presne na elektrickom náradí, sa otáčajú nerovnomerne, veľmi intenzívne vibrujú a môžu spôsobiť stratu kontroly.
 - f) Nepoužívajte poškodené nasadzovacie nástroje. Pred každým použitím skontrolujte nasadzovacie nástroje, ako brúsne kotúče, či nie sú vyštrbené a vylomené, na brúsných tanieroch výskyt trhlín, opotrebovanie alebo miesta intenzívneho opotrebovania. Na drôtených kefách skontrolujte výskyt uvoľnených alebo zlomených drôtov. Ak elektrické náradie alebo nasadzovací nástroj spadne na zem, skontrolujte, či sa nepoškodili alebo použite nepoškodený nasadzovací nástroj. Ak ste nasadzovací nástroj skontrolovali a nasadili, zdržiavajte sa vy i osoby nablízku mimo roviny rotujúceho nasadzovacieho nástroja a náradie nechajte bežať jednu minútu pri maximálnych otáčkach. Poškodené nasadzovacie nástroje sa väčšinou zlomia počas tejto doby testovania.
 - h) Noste osobné ochranné prostriedky. Podľa druhu použitia používajte celotvárovú ochranu, ochranu očí alebo ochranné okuliare. Pokiaľ je to vhodné, používajte protiprachovú masku, ochranu sluchu, ochranné rukavice alebo špeciálnu zásteru, ktoré vás chránia pred čistočkami brusiva a obrábaného materiálu. Oči treba chrániť pred odletujúcimi cudzími telesami, ktoré vznikajú pri rôznom spôsobe použitia. Ochrana proti prachu alebo ochranná dýchacia maska musia odfiltrovať prach vznikajúci pri použití. Ak ste dlhší čas vystavení veľkému hluku, môžete utrpieť stratu sluchu.
 - i) Dbajte na bezpečnú vzdialenosť iných osôb od vašej pracovnej oblasti. Každý, kto vstupuje do pracovnej oblasti, musí nosiť osobné ochranné prostriedky.

Úlomky obrobku alebo zlomené nasadzovacie nástroje môžu byť vymrštené a spôsobiť poranenia aj mimo priamej pracovnej oblasti.

- j) **Ak vykonávate práce, pri ktorých môže nasadzovací nástroj naraziť na skryté elektrické vedenia, držte elektrické náradie len za izolované plochy rúkovať.** Kontakt s elektrickým vedením, ktoré je pod napätím, môže viesť pod napätie aj kovové časti prístroja a spôsobiť zásah elektrickým prúdom.
- k) **Sieťový kábel držte mimo dosahu otáčajúcich sa nasadzovacích nástrojov.** Ak stratíte kontrolu nad náradím, môže dôjsť k pretrhnutiu alebo zachyteniu sieťového kábla a k zachyteniu ruky alebo ramena do rotujúceho nasadzovacieho nástroja.
- l) **Nikdy neodkladajte elektrické náradie skôr ako sa nasadzovací nástroj úplne nezastaví.** Rotujúci nasadzovací nástroj sa môže dostať do kontaktu s odkladacou plochou, v dôsledku čoho môžete stratiť kontrolu nad elektrickým náradím.
- m) **Nikdy nenechávajte elektrické náradie zapnuté, keď ho prenášate na iné miesto.** Váš odev sa v dôsledku náhodného kontaktu s otáčajúcim sa nasadzovacím nástrojom môže zachytiť a nasadzovací nástroj sa môže zavŕtať do vášho tela.
- n) **Pravidelne čistite vetracie štrbiny vášho elektrického náradia.** Ventilátor motora vŕahaže do telesa prach a veľké nahromadenie kovového prachu môže spôsobiť nebezpečenstvo zásahu elektrickým prúdom.
- o) **Nepoužívajte elektrické náradie v blízkosti horľavých materiálov.** Iskry môžu tieto materiály zapáliť.
- p) **Nepoužívajte nástroje, ktoré si vyžadujú tekuté chladiace prostriedky.** Používanie vody alebo iných tekutých chladiacich prostriedkov môže viesť k zásahu elektrickým prúdom.

Spätný ráz a príslušné bezpečnostné upozornenia

Spätný ráz je náhla reakcia v dôsledku zaseknutia alebo zablokovania rotujúceho nasadzovacieho nástroja, ako brúsneho kotúča, brúsneho taniera, drôtenej kefy atď. Zaseknutie alebo zablokovanie vedie k náhlemu zastaveniu rotujúceho nasadzovacieho nástroja. V dôsledku toho sa nekontrolované elektrické náradie na zablokovanom mieste vymršťí proti smeru otáčania nasadzovacieho nástroja.

Keď sa napríklad brúsny kotúč zasekne alebo zablokuje v obrobku, môže sa zachytiť hrana brúsneho kotúča, ktorá sa zanára do obrobku, dôsledkom čoho sa brúsny kotúč vylomí alebo vyvolá spätý ráz. Brúsny kotúč sa následne pohybuje smerom k obsluhujúcej osobe alebo smerom od nej, v závislosti od smeru otáčania kotúča v mieste zablokovania. Brúsne kotúče sa pritom môžu aj zlomiť.

Spätný ráz je dôsledkom nesprávneho alebo chybného použitia elektrického náradia. Môže sa mu predísť vhodnými preventívnymi opatreniami, ktoré sú opísané v nasledujúcom texte.

- a) **Elektrické náradie držte pevne a telom i ramenami zaujmite polohu, v ktorej dokážete zachytiť silu spätného rázu. Vždy používajte prídavnú rúkovať, ak je k dispozícii, aby ste dosiahli čo najvyšší stupeň kontroly nad silami spätného rázu alebo nad reakčnými momentmi pri rozbehu.** Obsluhujúca osoba dokáže pomocou vhodných preventívnych opatrení zvládnuť sily spätného rázu a sily reakčných momentov.
- b) **Nikdy nekladte ruku do blízkosti otáčajúcich sa nasadzovacích nástrojov.** Nasadzovací nástroj môže pri spätnom ráze prejsť cez vašu ruku.
- c) **Vyhýbajte sa svojím telom oblasti, do ktorej elektrické náradie prechádza pri spätnom ráze.** Spätý ráz vymršťí elektrické náradie do smeru oproti pohybu brúsneho kotúča na mieste blokovania.

- d) Mimoriadne opatrne pracujte v oblasti rohov, ostrých hrán atď. Zabráňte vymršteniu nasadzovacích nástrojov od obrobku a zablokovaniu nasadzovacieho nástroja v obrobku. Rotujúci nasadzovací nástroj má sklon zablokovať sa v rohoch, na ostrých hranách alebo po odrazení. To spôsobí stratu kontroly alebo spätný ráz.
- e) **Nepoužívajte list reťazovej píly alebo ozubenný pílový list.** Tieto nasadzovacie nástroje často zapríčínajú spätný ráz alebo stratu kontroly nad elektrickým náradím.
- e) **Vždy používajte nepoškodenú upínaciu prírubu správnej veľkosti a tvaru pre vami zvolený brúsny kotúč.** Vhodné príruby podopierajú brúsny kotúč a znižujú nebezpečenstvo zlomenia brúsneho kotúča. Príruby na rezacie brúsne kotúče sa môžu odlišovať od prírub pre ostatné brúsne kotúče.
- f) **Nepoužívajte opotrebované brúsne kotúče z väčších elektrických náradí.** Brúsne kotúče pre väčšie elektrické náradie nie sú dimenzované na vyššie otáčky menších elektrických náradí a môžu sa zlomiť.

Špeciálne bezpečnostné upozornenia pre brúsenie a rozbrusovanie

- a) **Používajte výlučne brúsne nástroje schválené pre vaše elektrické náradie a ochranný kryt určený pre tieto brúsne nástroje.** Brúsne nástroje, ktoré nie sú určené pre elektrické náradie, nemôžu byť dostatočne tienené a nie sú bezpečné.
- b) **Zalomené brúsne kotúče musia byť namontované takým spôsobom, aby ich brúsna plocha neprečnievala cez úroveň okraja ochranného krytu.** Neodborne namontované brúsne kotúče, ktoré prečnievajú cez úroveň ochranného krytu, sa nedajú dostatočne zakryť.
- c) **Ochranný kryt musí byť spoľahlivo upevnený na elektrickom náradí a musí sa kvôli maximálnej miere bezpečnosti nastaviť tak, aby čo najmenšia časť brúsneho nástroja smerovala odkrytá k personálu obsluhy.** Ochranný kryt má chrániť obsluhujúcu osobu pred úlomkami, náhodným kontaktom s brúsnym nástrojom, ako aj iskrami, ktoré môžu zapáliť odev.
- d) **Brúsne nástroje sa smú používať len na odporúčané možnosti použitia.** Napríklad: Nikdy nebrúste bočnou plochou rezacieho brúsneho kotúča. Rezacie brúsne kotúče sú určené na uberanie materiálu hranou kotúča. Pôsobením bočných síl na tieto brúsne telesá sa tieto môžu zlomiť.

Ďalšie špeciálne bezpečnostné upozornenia k rozbrusovaniu

- a) **Predchádzajte zablokovaniu brúsneho rezacieho kotúča alebo použitiu príliš veľkého prítlaku.** Nevykonávajte nadmerne hlboké rezy. Preťaženie rezacieho brúsneho kotúča zvyšuje jeho namáhanie a náchylnosť na vzpriechenie alebo zablokovanie a tým riziko spätného rázu alebo zlomenia brúsneho nástroja.
- b) **Vyhýbajte sa oblasti pred a za rotujúcim rezacím kotúčom.** Ak rezací kotúč presúvate v obrobku smerom od seba, môže sa elektrické náradie v prípade spätného rázu vymrštiť s otáčajúcim sa kotúčom priamo na vás.
- c) **Ak sa rezací kotúč zablokuje alebo ak prerušíte prácu, vypnite náradie a pokojne ho držte dovtedy, kým sa kotúč nezastaví.** Nikdy sa nepokúšajte vyťahovať pohybujúci sa rezací brúsny kotúč z rezu, pretože inak môže dôjsť k spätnému rázu. Zistíte príčinu zablokovania a odstránite ju.
- d) **Elektrické náradie opätovne nezapínajte, pokiaľ sa rezací kotúč nachádza v obrobku.** Skôr než budete opatrne pokračovať v reze, počkajte, dokiaľ rezací brúsny kotúč nedosiahne svoje plné otáčky. V opačnom prípade sa môže kotúč zaseknúť, vyskočiť z obrobku alebo zapríčiniť spätný ráz.

- e) Dosky alebo veľké obrobky podoprite, aby sa znížilo riziko spätného rázu v dôsledku zablokovania rezacieho kotúča. Veľké obrobky sa môžu prehnúť následkom vlastnej hmotnosti. Obrobok sa musí podoprieť po oboch stranách kotúča, a to tak v blízkosti rozbrusovacieho kotúča, ako aj na hrane.
- f) **Buďte mimoriadne opatrní pri „ponorných rezoch“ do existujúcich stien alebo do iných neprehľadných oblastí.** Ponáraný rozbrusovací kotúč môže pri zarezaní do plynového alebo vodovodného potrubia, do elektrických vedení alebo iných objektov spôsobiť spätný ráz.

Bezpečnostné pokyny pre nabíjačky

- Tento prístroj môžu používať deti staršie ako 8 rokov, ako aj osoby so zníženými fyzickými, zmyslovými alebo mentálnymi schopnosťami alebo s nedostatkom skúseností a vedomostí, ak sú pod dohľadom alebo ak boli o bezpečnom používaní prístroja poučené a pochopili z toho vyplývajúce nebezpečenstvá. Deti sa nesmú hrať s prístrojom.

Deti nesmú vykonávať čistenie ani používateľskú údržbu bez dohľadu.

- Ak sa prípojný sieťový kábel tohto prístroja poškodí, musí sa nechať vymeniť výrobcom alebo jeho zákazníckym servisom alebo podobne kvalifikovanou osobou, aby sa zabránilo ohrozeniam.



Nabíjačka je určená len na prevádzku v interiéri.

VÝSTRAHA!

- Ak sa prípojný sieťový kábel tohto prístroja poškodí, musí sa nechať vymeniť výrobcom alebo jeho zákazníckym servisom alebo podobne kvalifikovanou osobou, aby sa zabránilo ohrozeniam.

POZOR!

- ▶ Ta polnilnik lahko polni samo naslednje baterije: PAP 20 A1/PAP 20 A2/PAP 20 A3.
- ▶ Veljavten seznam združljivih akumulatorjev najdete na www.lidl.de/akku.

Schváléné príslušenstvo

	Max. priemer Ø (mm)	Max. hrúbka (mm)	Rozmer závitú (mm)	max. otáčky (min ⁻¹)	max. obvodová rýchlosť (m/s)	Náradie	Ochranný kryt
Rezacie kotúče	125	3	M14	13300	80	Montážny kľúč s dvomi otvormi	Áno
Hrubovacie kotúče	125	6	M14	13300	80	Montážny kľúč s dvomi otvormi	Áno

Úschova a manipulácia s odporúčanými nasadzovacími nástrojmi

- S brúsnymi nástrojmi sa musí zaobchádzať obzretné a musia sa prepravovať so zvýšenou opatrnosťou.
- Brúsne nástroje sa musia skladovať tak, aby neboli vystavené žiadnym mechanickým poškodeniam alebo vplyvom okolitého prostredia (napr. vlhkosť).

Pracovné pokyny

UPOZORNENIE

- ▶ Brúsne nástroje sa smú používať len na odporúčané možnosti použitia. V opačnom prípade sa môžu zlomiť, poškodiť a spôsobiť poranenia.



Hrubovacie brúsenie
Na hrubovanie nikdy nepoužívajte rezacie brúsne kotúče!

- Pohybujte uhlovou brúskou s miernym tlakom po celom povrchu obrobku.
- V prípade mäkkých materiálov vedte hrubovací kotúč cez obrobok pod plochým uhlom, pri tvrdom materiáli pod trochu strmším uhlom.

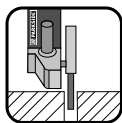

Rozbrusovanie
Na rezanie nikdy nepoužívajte hrubovacie kotúče!

- Používajte iba testované rezacie alebo hrubovacie kotúče zosilnené vláknitým materiálom, ktoré sú prípustné pre obvodovú rýchlosť minimálne 80 m/s.

⚠ POZOR!

- ▶ Brúsny nástroj má po vypnutí dobeh. Nepokúšajte sa ho zastaviť bočným protitlakom.
- Obrobok zaistíte. Na pevné upnutie obrobku používajte upínacie prípravky/zverák. Takto je pridržavajú bezpečnejšie ako vašou rukou.
- Pred odložením prístroj vždy vypnite a počkajte, kým sa úplne zastaví.

- Prístroj používajte iba na rezanie, príp. brúsenie za sucha.
- Prídavná rukoväť **7** musí byť pri všetkých prácach zmontovaná s prístrojom.
- Materiál obsahujúci azbest sa nesmie obrábať. Azbest sa považuje za rakovinotvornú látku.



Tip! Takto sa zachováte správne.

⚠ NEBEZPEČENSTVO! PRÍSTROJ VŽDY VEĎTE PROTICHODNE CEZ OBROBK.

- ▶ Pri opačnom smere hrozí nebezpečenstvo spätného rázu. Prístroj môže byť vytlačený z rezu.
- Vždy vedte zapnutý prístroj proti obrobku. Po obrábaní zdvihnite prístroj z obrobku a až potom ho vypnite.
- Počas práce držte prístroj vždy pevne oboma rukami. Zabezpečte si bezpečný postoj.
- Najlepší účinok brúsenia dosiahnete pohybom prístroja po povrchu obrobku rovnomerne pod uhlom 15° až 30° (medzi brúsnym kotúčom a obrobkom).
- Pri obrábaní šikmých povrchov nesmiete prístroj tlačiť veľkou silou na obrobok. Pri intenzívnom poklese otáčok musíte znížiť silu tlaku, aby ste umožnili bezpečnú a efektívnu prácu. Ak by sa prístroj náhle úplne zabrzdil alebo zablokoval, musíte ho ihneď vypnúť.
- Rezanie: Pracujte s miernym posuvom a rezací kotúč nedávajte do priečnej polohy.
- Hrubovacie a rezacie kotúče sú vplyvom brúsenia veľmi horúce – nechajte ich úplne vychladnúť, skôr než sa ich budete dotýkať.
- Prístroj nikdy nepoužívajte na iné účely, než na aké je určené.
- Dbajte vždy na to, aby bol prístroj vypnutý skôr, ako zastrčíte akumulátor do prístroja.
- V prípade nebezpečenstva vypnite prístroj a odstráňte akumulátor. Zabezpečte, aby prístroj bol ľahko prístupný a v prípade núdze dosiahnuteľný bez problémov.

- V prípade prestávok počas práce, pred všetkými prácami na prístroji a v prípade, že ho nepoužívate, vždy odstráňte akumulátor. Prístroj musí byť vždy čistý, suchý a bez oleja alebo mazacieho tuku.
- Budte vždy obozretní! Dávajte vždy pozor na to, čo robíte a vždy konajte s rozvahou. Prístroj v žiadnom prípade nepoužívajte, ak nie ste sústredení alebo sa necítite dobre.



⚠ VÝSTRAHA!
Noste vždy ochranné okuliare.



⚠ VÝSTRAHA!
Noste vždy protiprachovú ochrannú masku.

Pred uvedením do prevádzky

Nabitie boxu s akumulátorom (pozri obr. A)

⚠ POZOR!

- Vždy vytiahnite zástrčku, skôr ako vyberiete box s akumulátorom ③ z nabíjačky, resp. ho vložíte do nabíjačky.

UPOZORNENIE

- Akumulátorja nikoli ne polnite, keď je teplota okolice pod 10 °C alebo nad 40 °C. Keď litij-ionski akumulátor hranite dlhšie časy, musíte ho pravidelne preverovať jeho nabitost. Najprímernejšia nabitost je medzi 50 a 80 %. Akumulátor najviac poškodený pri teplote okolo 0 °C až 50 °C.
- ◆ Zastrčte box s akumulátorom ③ do rýchlonabíjačky 14 (pozri obr. A).
- ◆ Zastrčte sieťovú zástrčku do elektrickej zásuvky. LED kontrolka 15 svieti načerveno.
- ◆ Zelená LED kontrolka 16 vám signalizuje, že nabíjanie je ukončené a box s akumulátorom ③ je pripravený na použitie.

⚠ POZOR!

- ◆ Ak by mala červená LED kontrolka 15 blikať, potom je box s akumulátorom ③ prehriaty a nemôže sa nabíjať.
- ◆ Ak blikajú červená a zelená LED kontrolka 15 16 naraz, potom je box s akumulátorom ③ chybný.
- ◆ Medzi nabíjaniami nasledujúcimi po sebe vypnite nabíjačku minimálne na 15 minút. Pritom vytiahnite sieťovú zástrčku.

Vloženie/odstránenie boxu s akumulátorom do/z prístroja

Vloženie boxu s akumulátorom

- ◆ Box s akumulátorom ③ zaistíte v rukoväti.

Vybratie boxu s akumulátorom

- ◆ Stlačte tlačidlo na uvoľnenie ② a vyberte box s akumulátorom ③.

Kontrola stavu akumulátora

- ◆ Na kontrolu stavu nabitia akumulátora stlačte tlačidlo stavu nabitia akumulátora ④ (pozri tiež hlavný obrázok). Stav nabitia alebo zvýšený výkon signalizuje LED displej akumulátora ⑤ nasledovne:
ČERVENÁ/ORANŽOVÁ/ZELENÁ = maximálne nabitie
ČERVENÁ/ORANŽOVÁ = stredné nabitie
ČERVENÁ = slabé nabitie - nabíj akumulátor

Montáž ochranného veka na rezanie

Pri rezaní s viazanými brúsnyimi prostriedkami vždy použite ochranné veko 8a na rezanie.

- ◆ Zasuňte ochranné veko 8a na ochranný kryt 8 (pozri obr. E), až tento na konci zaskočí s plastovým strmeňom „X“.
- ◆ Pri demontáži ochranného veka 8a musíte plastový strmeň „X“ zatlačiť ľahko dovnútra, aby bolo možné uvoľniť ochranné veko 8a.

Nastavenie ochranného krytu

⚠ VÝSTRAHA! **NEBEZPEČENSTVO PORANENIA!**

- Pred akýmkoľvek prácou na prístroji tento vypnite a vyberte z neho akumulátor.

⚠ NEBEZPEČENSTVO PORANENIA!

- Uhlovú brúsku vždy používajte s ochranným krytom **8**. Ochranný kryt musí byť pevne namontovaný na brúske. Nastavte ho tak, aby ste dosiahli maximálnu bezpečnosť, t. z. najmenší možný diel brúsneho nástroja smeruje voľne k obsluhu. Ochranný kryt **8** má chrániť personál obsluhy pred úlomkami a náhodným kontaktom s brúsnym nástrojom.

⚠ NEBEZPEČENSTVO PORANENIA!

- Dbajte na to, aby bol ochranný kryt **8** namontovaný minimálne v rovnakom uhle ako prídavná rukoväť **7** (pozri obr. B). Inak sa môžete poraniť o hrubovací, príp. rezací kotúč.
- ◆ Uvoľnite skrutky **12** montážneho krúžku **11** tak, aby sa ochranný kryt **8** mohol pod to nasunúť.
- ◆ Otočte ochranný kryt **8** do požadovanej polohy (pracovná poloha). Dávajte pozor na to, aby sa ochranný kryt **8** umiestnil tak, aby zaistenie ochranného krytu **13** ležalo nad jednou z 5 vyhlbenín **21** ochranného krytu **8** (pozrite Obr. E roztváracia strana).
- ◆ Skrutky **12** znova pevne utiahnite. Dávajte pozor na to, aby zaistenie ochranného krytu **13** sedelo pevne v príslušnej vyhlbenine **21**.

Montáž prídavnej rukoväte

⚠ POZOR!

- Z bezpečnostných dôvodov sa tento prístroj môže používať iba s prídavnou rukoväťou **7**. Inak môže dôjsť k poraneniu. Prídavná rukoväť **7** sa môže v závislosti od pracovného postupu naskrutkovať vľavo, vpravo alebo hore na hlavu prístroja.

Montáž/výmena hrubovacieho/ rezacieho kotúča

Pri výmene rezacích/hrubovacích kotúčov vždy noste ochranné rukavice.

Zohľadnite rozmery hrubovacích alebo rezacích kotúčov. Priemer otvoru sa musí zhodovať s upínacou prírubou **18** bez vôle. Nepoužívajte žiadne redukčné kusy alebo adaptéry.

UPOZORNENIE

- Bezpodmienečne používajte iba čisté kotúče.
- Používajte iba brúsne nástroje, ktorých prípustné otáčky zodpovedajú minimálne voľnobežným otáčkam prístroja.
- **NEBEZPEČENSTVO PORANENIA!**
Tlačidlo na aretáciu vretena **9** stláčajte iba pri zastavenom upínanom vretene **17**.
- ◆ Stlačte tlačidlo na aretáciu vretena **9** na zablokovanie prevodovky.
- ◆ Uvoľnite upínicu maticu **19** pomocou montážneho kľúča s dvomi otvormi **20** (pozri obr. D).
- ◆ Nasad'te hrubovací alebo rezací kotúč na upínicu prírubu **18** popísanou stranou k prístroju.
- ◆ Následne nasad'te upínicu maticu **19**, zvýšenou stranou nahor, opäť na upínicu vreteno **17**.

Pri tenkých brúsných kotúčoch (pozri obrázok 1)

- ◆ Nákrúžok upínacej matice **19** ukazuje nahor, aby sa tenký brúsny kotúč mohol bezpečne upnúť.

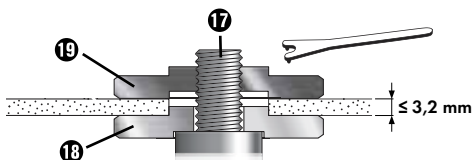

Obr. 1

- ◆ Stlačte tlačidlo na aretáciu vretena **9** na zablokovanie prevodovky.
- ◆ Opäť pevne dotiahnite upínaciu maticu **19** pomocou montážneho kľúča s dvoma otvormi **20**.

Pri hrubých rezacích brúsných kotúčoch (pozri obrázok 2)

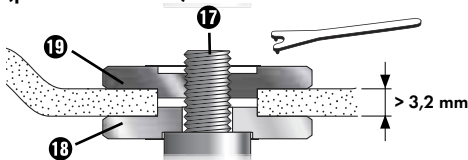

Obr. 2

Nákrúžok upínacej matice **19** ukazuje nadol, aby bolo možné brúsny kotúč bezpečne upnúť na upínacom vretene **17**.

- ◆ Zaaretujte upínacie vreteno **17**.
- ◆ Opäť pevne dotiahnite upínaciu maticu **19** pomocou montážneho kľúča s dvoma otvormi **20** v smere hodinových ručičiek.

UPOZORNENIE

- ▶ Ak kotúč po výmene beží nerovnomerne alebo vibruje, musíte ho okamžite vymeniť.
- ◆ Po výmene brúsneho kotúča nechajte prístroj kvôli bezpečnosti bežať 60 sekúnd na maximálnych otáčkach. Dávajte pozor na neobvyklé zvuky a tvorbu iskier.

- ◆ Skontrolujte, či sú všetky upevňovacie diely namontované správne.
- ◆ Dbajte na to, aby sa šípka smeru otáčania (ak je k dispozícii) na rezacích alebo hrubovacích kotúčoch (platí aj pre diamantové rezacie kotúče) zhodovala so smerom otáčania prístroja (šípka smeru otáčania na hlave náradia).

Uvedenie do prevádzky

Zapnutie/vypnutie

Pred použitím skontrolujte nasadené náradie, či sú všetky upevňovacie diely upevnené korektne.

UPOZORNENIE

- ▶ Uhlovú brúsku zapínajte vždy pred kontaktom s materiálom a až potom ju priložte na obrobok.

Zapnutie

- ◆ Stlačte spínač ZAP/VYP **1** najprv doprava a potom ho následne posuňte dopredu.

Vypnutie

- ◆ Spínač ZAP/VYP **1** opäť pusťte.

Zapnutie trvalej prevádzky

- ◆ Stlačte spínač ZAP/VYP **1** najprv doprava a potom ho následne posuňte dopredu. Potom zatlačte spínač ZAP/VYP **1** navyše aj vpredu smerom nadol, až bude zaaretovaný.

Vypnutie trvalej prevádzky

- ◆ Stlačte spínač ZAP/VYP **1** vzadu nadol a potom ho pusťte.

Nastavenie otáčok

Regulačným kolieskom pre predvoľbu otáčok **6** môžete predvoliť otáčky:
(1 = nižšie otáčky, 6 = vyššie otáčky).

Odporúčame vám to zistiť pomocou praktického testu.

Otáčky možno meniť i počas prevádzky.

Údržba a čistenie



VÝSTRAHA! NEBEZPEČENSTVO ÚRAZU! Pred akýmkoľvek prácou na prístroji tento vypnite a vyberte z neho akumulátor.

Akumulátorová uhlová brúska si nevyžaduje údržbu.

- Na čistenie prístroja nepoužívajte žiadne ostré predmety. Do vnútra prístroja sa nesmú dostať žiadne tekutiny. V opačnom prípade sa môže prístroj poškodiť.
- Prístroj čistíte pravidelne, najlepšie hneď po každom ukončení práce.
- Kryt prístroja čistíte suchou handrou - v žiadnom prípade nepoužívajte benzín, rozpúšťadlá alebo čistiace prostriedky, ktoré pôsobia na plasty.
- Na dôkladné vyčistenie prístroja je potrebný vysávač.
- Vetracie otvory musia byť vždy voľné.
- Zachytený brúsny prach odstráňte štetcom.

UPOZORNENIE

- ▶ Neuvedené náhradné diely (ako napr. uhlíkové kefy, vypínač) si môžete objednať prostredníctvom poradenskej linky nášho servisu.

⚠ VÝSTRAHA!

- Nepoužívajte žiadne doplnky, ktoré spoločnosť PARKSIDE neodporúča. Môže to viesť k úrazu elektrickým prúdom a požiaru.

Likvidácia



Obal pozostáva výlučne z materiálov, ktoré neškodia životnému prostrediu. Môže sa zlikvidovať v miestnych nádobách na recyklovaný odpad.



Elektrické náradie neodhadzujte do domáceho odpadu!

V súlade s európskou smernicou č. 2012/19/EU sa opotrebované elektrické nástroje musia zberať oddelene a odovzdať za účelom ekologickej recyklácie.



Akumulátory neodhadzujte do domáceho odpadu!

Akumulátory sa pred likvidáciou musia vybrať z prístroja. Chybné alebo použité batérie sa musia recyklovať podľa smernice č. 2006/66/EC. Akumulátor a/alebo prístroj odovzdajte cez ponúkané zberné zariadenia.

O možnostiach likvidácie opotrebovaných elektrických nástrojov/boxov s akumulátorom sa, prosím, informujte na obecnej alebo mestskej správe.



Obal zlikvidujte ekologicke.

Dbajte na označenie na rôznych obalových materiáloch a triedte ich osobitne. Obalové materiály sú označené skratkami (a) a číslicami (b) s nasledujúcim významom: 1 - 7: plasty, 20 - 22: papier a lepenka, 80 - 98: kompozitné materiály.



Informácie o možnostiach likvidácie výrobku, ktorý doslúžil, získate od svojej obecnej alebo mestskej samosprávy.



Produkt je recyklovateľný, podlieha rozšírenej zodpovednosti výrobcu a zbiera sa oddelene.

Záruka spoločnosti Kompernass Handels GmbH

Vážená zákazníčka, vážený zákazník,

na tento prístroj máte záruku 3 roky od dátumu zakúpenia. V prípade nedostatkov tohto výrobku máte práva vyplývajúce zo zákona voči predajcovi tohto výrobku. Tieto Vaše práva vyplývajúce zo zákona nie sú obmedzené našou zárukou, uvedeno nižšie.

Záručné podmienky

Záručná doba začína plynúť dátumom zakúpenia. Prosím, uschovajte si pokladničný blok. Tento bude potrebný ako dôkaz o zakúpení.

Ak v priebehu troch rokov od dátumu zakúpenia tohto výrobku dôjde k chybe materiálu alebo výrobnej chybe, výrobok vám – podľa nášho uváženia – bezplatne opravíme, vymeníme alebo uhradíme kúpnu cenu. Podmienkou tohto záručného plnenia je, že počas trojročnej lehoty sa poškodený prístroj a doklad o zakúpení (pokladničný blok) predloží so stručným opisom, v čom spočíva nedostatok prístroja a kedy sa vyskytol.

Ak je chyba pokrytá našou zárukou, zašleme Vám späť opravený alebo nový výrobok. Opravou alebo výmenou výrobku nezačína plynúť žiadna nová záručná doba.

Záručná doba a zákonné nároky na odstránenie chýb

Záručná doba sa záručným plnením nepredĺži. To platí aj pre vymenené a opravené diely. Poškodenia a chyby zistené prípadne už pri kúpe, sa musia hlásiť okamžite po vybalení. Po uplynutí záručnej doby podliehajú prípadné opravy poplatku.

Rozsah záruky

Prístroj bol starostlivo vyrobený v súlade s prísnyimi smernicami kvality a pred dodaním bol svedomito preskúšaný.

Záručné plnenie sa vzťahuje na chyby materiálu alebo výrobné chyby. Táto záruka sa nevzťahuje na časti výrobku, ktoré sú vystavené bežnému opotrebovaniu a preto ich možno pokladať za rýchlo opotrebitelné diely, ani na poškodenia krehkých dielov, ako sú napríklad spínače alebo diely vyrobené zo skla.

Táto záruka zaniká v prípade poškodenia výrobku neodborným používaním alebo neodbornou údržbou. Na správne používanie výrobku sa musia presne dodržiavať všetky pokyny, uvedené v návode na obsluhu. Bezpodmienečne sa musí zabrániť použitiu alebo úkonom, ktoré sa v návode na obsluhu neodporúčajú alebo pred ktorými sa varuje.

Výrobok je určený len na súkromné použitie a nie na priemyselné používanie. Záruka zaniká pri nesprávnom a neodbornom zaobchádzaní, pri použití násilím a pri zásahoch, ktoré neboli vykonané našim autorizovaným servisom.

Záručná doba neplatí pri

- normálnom opotrebovaní kapacity akumulátora
- komerčnom používaní výrobku
- poškodení alebo zmene výrobku zákazníkom
- nerešpektovaní predpisov týkajúcich sa bezpečnosti a údržby, chybách obsluhy
- škodách v dôsledku elementárnych udalostí

Vybavenie v prípade záruky

Na zaručenie rýchleho vybavenia Vašej žiadosti postupujte podľa nasledujúcich pokynov:

- Na všetky otázky majte pripravený pokladničný doklad a číslo výrobku (napr. IAN 12345) ako doklad o nákupe.
- Číslo výrobku nájdete na typovom štítku na výrobku, na gravúre na výrobku, na titulnej stránke návodu na obsluhu (dole vľavo) alebo ako nálepku na zadnej alebo spodnej strane výrobku.
- Ak dôjde k funkčným poruchám alebo iným nedostatkom, kontaktujte najprv nižšie uvedené servisné oddelenie **telefonicky** alebo **e-mailom**.
- Výrobok, zaevidovaný ako poruchový, môžete potom spolu s dokladom o nákupe (pokladničný blok) a uvedením popisu chyby a dátumu, kedy k nej došlo, bezplatne odoslať na adresu servisného strediska, ktorá Vám bude oznámená.



Na webovej stránke www.lidl-service.com si môžete stiahnuť tieto a mnoho ďalších príručiek, videá o výrobkoch a inštaláčny softvér.

Pomocou tohto QR-kódu sa dostanete priamo na stránku servisu Lidl (www.lidl-service.com) a pomocou zadania čísla výrobku (IAN) 360196_2007 otvoríte váš návod na obsluhu.

Servis

SK Servis Slovensko
Tel. 0850 232001
E-Mail: kompernass@lidl.sk

IAN 360196_2007

Dovozca

Majte na pamäti, že nižšie uvedená adresa nie je adresou servisného strediska. Najprv kontaktujte uvedené servisné stredisko.

KOMPERNASS HANDELS GMBH
BURGSTRASSE 21
44867 BOCHUM
NEMECKO
www.kompernass.com

Preklad originálneho vyhlásenia o zhode

My, spoločnosť KOMPERNASS HANDELS GMBH, osoba zodpovedná za dokumentáciu: pán Semi Uguzlu, BURGSTR. 21, 44867 BOCHUM, DEUTSCHLAND/NEMECKO týmto vyhlasujeme, že tento výrobok je v súlade s nasledovnými normami, normatívnymi dokumentmi a smernicami ES:

Smernica o strojových zariadeniach (2006/42/EC

Smernica ES o nízkom napätí (2014/35/EU, iba nabíjačka))

Elektromagnetická kompatibilita (2014/30/EU)

Smernica RoHS (2011/65/EU)*

* Výhradnú zodpovednosť za vydanie tohto vyhlásenia o zhode nesie výrobca. Vyššie opísaný predmet vyhlásenia je v súlade s predpismi smernice č. 2011/65/EU Európskeho parlamentu a Rady z 8. júna 2011 o obmedzení používania určitých nebezpečných látok v elektrických a elektronických zariadeniach.

Aplikované harmonizované normy

EN 60745-1:2009/A11:2010

EN 60745-2-3:2011/A13:2015

EN 55014-1:2017

EN 55014-2:2015

EN 55014-1:2006/A2:2011

EN 55014-2:1997/A2:2008

EN 61000-3-2:2014

EN 61000-3-3:2013

EN 60335-2-29:2004/A11:2018

EN 60335-1:2012/A13:2017

EN 62233:2008

EN 50581:2012

Typové označenie stroja: Akumulátorová uhlová brúska PWSA 20-Li C3

Rok výroby: 10–2020

Sériové číslo: IAN 360196_2007

Bochum, 15.10.2020



Semi Uguzlu

- Manažér kvality -

Technické zmeny v zmysle ďalšieho vývoja sú vyhradené.

Objednanie náhradného akumulátora

Náhradný akumulátor pre váš prístroj si môžete objednať buď pohodlne na internete na adrese www.kompernass.com alebo telefonicky.

Tento výrobok sa z dôvodu obmedzených skladových zásob môže v krátkom čase vypredať.



UPOZORNENIE

- V niektorých krajinách nie je online objednávanie náhradných dielov dostupné. V takom prípade zavolajte na poradenskú linku.

Telefonická objednávka

SK Servis Slovensko Tel. 0850 232001

Na zaistenie rýchleho spracovania vašej objednávky si pripravte, prosím, pre všetky otázky číslo tovaru (napr. IAN 360196), pridelené prístroju. Číslo tovaru nájdete na typovom štítku alebo na titulnej strane tohto návodu.

Índice

Introducción	136
Uso previsto	136
Equipamiento	136
Volumen de suministro	137
Características técnicas	137
Indicaciones generales de seguridad para las herramientas eléctricas	138
1. Seguridad en el lugar de trabajo	138
2. Seguridad eléctrica	138
3. Seguridad personal	138
4. Uso y manejo de la herramienta eléctrica	139
5. Uso y manejo de la herramienta inalámbrica	139
Indicaciones de seguridad para todas las aplicaciones	140
Retroceso e indicaciones de seguridad	141
Indicaciones de seguridad especiales para la amoladura y el tronzado	142
Otras indicaciones de seguridad especiales para las muelas de tronzar	143
Indicaciones de seguridad para los cargadores	143
Accesorios autorizados	144
Almacenamiento y manipulación de las herramientas intercambiables recomendadas	144
Indicaciones de trabajo	144
Antes de la puesta en funcionamiento	146
Carga de la batería (consulte la fig. A)	146
Inserción/extracción de la batería del aparato	146
Comprobación del nivel de carga de la batería	146
Montaje de la protección para el tronzado	146
Ajuste de la cubierta de protección	147
Montaje del mango adicional	147
Montaje/cambio de la muela de desbaste/tronzar	147
Puesta en funcionamiento	148
Encendido/apagado	148
Ajuste de la velocidad	149
Mantenimiento y limpieza	149
Desecho	149
Garantía de Kompernass Handels GmbH	150
Asistencia técnica	151
Importador	151
Traducción de la Declaración de conformidad original	152
Pedido de una batería de repuesto	153
Pedido por teléfono	153

AMOLADORA ANGULAR RECARGABLE PWSA 20-Li C3

Introducción

Felicidades por la compra de su aparato nuevo. Ha adquirido un producto de alta calidad. Las instrucciones de uso forman parte del producto y contienen indicaciones importantes acerca de la seguridad, del uso y del desecho de este aparato. Antes de usar el producto, familiarícese con todas las indicaciones de manejo y de seguridad. Utilice el producto únicamente como se describe y para los ámbitos de aplicación indicados. Entregue todos los documentos cuando transfiera el producto a terceros.

Uso previsto

El aparato está previsto para el tronzado, desbaste y cepillado de materiales de metal, hormigón o azulejos sin utilizar agua. La utilización del aparato para otros fines o su modificación se consideran contrarias al uso previsto y aumentan considerablemente el riesgo de accidentes. No nos hacemos responsables por los daños derivados de un uso contrario al uso previsto. El aparato no está indicado para su uso comercial o industrial.

Explicación de los símbolos

	Lea las instrucciones de uso originales y las indicaciones de seguridad antes de poner el aparato en funcionamiento.
	El uso de muelas de tronzar o de desbaste dañadas es peligroso y puede causar lesiones graves.
	Diámetro de la muela
	Amoladora angular inalámbrica
	¡Utilice gafas de protección!
	¡Utilice protecciones auditivas!

	¡Utilice calzado de seguridad!
	¡Utilice guantes de protección!
	¡Utilice una mascarilla de protección antipolvo!
	Este aparato no es apto para amolar superficies húmedas.
	Este aparato no es apto para amolar en posición inclinada.
	Aparato previsto para la amoladura de metales.

Equipamiento

- 1 Interruptor de encendido/apagado
- 2 Botón de desbloqueo de la batería
- 3 Batería*
- 4 Botón del nivel de carga de la batería
- 5 Led del nivel de carga de la batería
- 6 Rueda de ajuste para la preselección de la velocidad
- 7 Mango adicional
- 8 Cubierta de protección
- 9 Botón de bloqueo del husillo
- 10 Rosca (3 x) para el mango adicional
- 11 Anillo de montaje
- 12 Tornillos
- 13 Fijación de la cubierta de protección
- 14 Cargador rápido (consulte la fig. A)*
- 15 Led rojo de control de carga (consulte la fig. A)
- 16 Led verde de control de carga (consulte la fig. A)
- 17 Husillo de montaje (consulte la fig. C)
- 18 Brida de montaje (consulte la fig. C)
- 19 Tuerca de fijación (consulte la fig. C)
- 20 Llave de montaje con dos orificios (consulte la fig. D)
- 21 Salientes

Volumen de suministro

- 1 amoladora angular recargable
- 1 mango adicional
- 1 cubierta de protección (premontada)
- 1 llave de montaje con dos orificios
- 1 muela de tronzar (premontada)
- 1 manual de instrucciones de uso

Características técnicas

Amoladora angular recargable PWSA 20-Li C3

Tensión asignada	20 V == (corriente continua)
Velocidad asignada	n 2500- 10 000 r. p. m.
Dimensiones de la muela	Ø 125 mm
Dimensiones de la rosca	M14

Batería PAP 20 A3*

Tipo	IONES DE LITIO
Tensión asignada	20 V == (corriente continua)
Capacidad	4 Ah
Células	10

Cargador rápido PLG 20 A3*

ENTRADA/input

Tensión asignada	230-240 V ~, 50 Hz (corriente alterna)
------------------	---

Consumo de potencia asignado	120 W
------------------------------	-------

Fusible (interior)	3,15 A 
--------------------	--

SALIDA/output

Tensión asignada	21,5 V == (corriente continua)
------------------	-----------------------------------

Corriente asignada	4,5 A
--------------------	-------

Duración de la carga	aprox. 60 min
----------------------	---------------

Clase de aislamiento	II/□ (aislamiento doble)
----------------------	-----------------------------

* LA BATERÍA Y EL CARGADOR NO SE INCLUYEN EN EL VOLUMEN DE SUMINISTRO

Información sobre ruidos y vibraciones

Medición de ruidos según la norma EN 60745. Valores típicos del nivel sonoro con ponderación A de la herramienta eléctrica:

Valor de emisión sonora

Nivel de presión sonora	$L_{PA} = 83$ dB (A)
Incertidumbre	$K = 3$ dB
Nivel de potencia acústica	$L_{WA} = 94$ dB (A)
Incertidumbre	$K = 3$ dB

¡Utilice protecciones auditivas!

Valor total de vibraciones

Amolado de superficies, mango principal	$a_{h,AG} = 2,698$ m/s ²
Incertidumbre	$K = 1,5$ m/s ²
Amolado de superficies, mango adicional	$a_{h,AG} = 3,284$ m/s ²
Incertidumbre	$K = 1,5$ m/s ²

INDICACIÓN

- El nivel de vibraciones especificado en estas instrucciones de uso se ha calculado según un proceso de medición estandarizado y puede utilizarse para la comparación de aparatos. El valor de emisión de vibraciones especificado también puede utilizarse para realizar una valoración preliminar de la exposición.

⚠ ¡ADVERTENCIA!

- El nivel de vibraciones varía en función del uso de la herramienta eléctrica y, en algunos casos, puede superar los valores especificados en estas instrucciones. Por este motivo, la carga de las vibraciones puede estar infravalorada si se utiliza la herramienta eléctrica regularmente de esta manera. Intente que la carga de las vibraciones sea lo más reducida posible. Algunas medidas para reducir la carga de las vibraciones son el uso de guantes al manejar la herramienta y la limitación del tiempo de trabajo. Para ello, deben tenerse en cuenta todas las partes del ciclo de funcionamiento (por ejemplo, los momentos en los que la herramienta eléctrica está desconectada y los momentos en los que está conectada, pero funciona sin carga).



Indicaciones generales de seguridad para las herramientas eléctricas

⚠ ¡ADVERTENCIA!

- ▶ Lea todas las indicaciones de seguridad y las instrucciones. El incumplimiento de las indicaciones de seguridad y de las instrucciones especificadas puede provocar descargas eléctricas, incendios o lesiones graves.

Conserve todas las indicaciones de seguridad y las instrucciones para el futuro.

El término "herramienta eléctrica" utilizado en las indicaciones de seguridad se refiere a las herramientas eléctricas de accionamiento eléctrico (con cable de red) y a las de accionamiento por batería (sin cable de red).

1. Seguridad en el lugar de trabajo

- a) Mantenga limpia y bien iluminada la zona de trabajo. El desorden y la falta de iluminación en el lugar de trabajo pueden provocar accidentes.
- b) No trabaje con la herramienta eléctrica en un entorno potencialmente explosivo en el que haya líquidos, gases o polvos inflamables. Las herramientas eléctricas generan chispas que pueden encender el polvo o los vapores.
- c) Mantenga a los niños y a otras personas alejados durante el manejo de la herramienta eléctrica. Si se distrae, podría perder el control del aparato.

2. Seguridad eléctrica

- a) El enchufe de la herramienta eléctrica debe encajar correctamente en la toma eléctrica. No debe modificarse el enchufe de ninguna forma. No utilice ningún enchufe adaptador junto con herramientas eléctricas con conexión a tierra. El uso de enchufes sin manipular conectados a una toma eléctrica adecuada reduce el riesgo de descarga eléctrica.

- b) Evite el contacto físico con cualquier superficie que esté conectada a tierra, como tuberías, sistemas de calefacción, cocinas y neveras. Si su cuerpo hace contacto con la toma de tierra, existe mayor riesgo de descarga eléctrica.
- c) Mantenga las herramientas eléctricas alejadas de la lluvia o de humedades. La penetración de agua en un aparato eléctrico aumenta el riesgo de descarga eléctrica.
- d) No utilice el cable para otros usos, p. ej., para transportar y colgar la herramienta eléctrica o para desconectar el enchufe de la toma eléctrica. Mantenga el cable apartado del calor, del aceite, de los bordes cortantes o de las piezas móviles del aparato. Un cable dañado o enredado aumenta el riesgo de descarga eléctrica.
- e) Si desea utilizar la herramienta eléctrica al aire libre, utilice exclusivamente los alargadores de cable aptos para su uso en exteriores. Su uso reduce el riesgo de descarga eléctrica.
- f) Si no puede evitarse el uso de la herramienta eléctrica en un entorno húmedo, utilice un interruptor diferencial residual. Su uso reduce el riesgo de descarga eléctrica.

3. Seguridad personal

- a) Esté siempre alerta, preste atención a lo que hace y proceda con sensatez a la hora de trabajar con una herramienta eléctrica. No utilice ninguna herramienta eléctrica si se siente cansado o se encuentra bajo la influencia de drogas, alcohol o medicamentos. Un solo momento de distracción mientras utiliza la herramienta eléctrica puede causar lesiones graves.
- b) Utilice siempre un equipo de protección individual y gafas de protección. El uso de un equipo de protección individual, como mascarilla antipolvo, calzado de seguridad antideslizante, casco o protecciones auditivas según el tipo de herramienta eléctrica en cuestión, reduce el riesgo de lesiones.
- c) Evite que el aparato pueda ponerse en marcha accidentalmente. Asegúrese de que la herramienta eléctrica esté apagada antes de conectarla a la red eléctrica o a la batería,

- asírla o transportarla. Si transporta la herramienta eléctrica con los dedos en el interruptor o conecta el aparato ya encendido a la red eléctrica, puede provocar accidentes.
- d) **Antes de encender la herramienta eléctrica, retire las herramientas de ajuste o las llaves.** Las herramientas o llaves que se encuentren dentro del alcance de la pieza giratoria del aparato pueden producir lesiones.
 - e) **Evite mantener una postura corporal forzada. Busque una postura segura y mantenga el equilibrio en todo momento.** Así podrá controlar mejor la herramienta eléctrica, especialmente en situaciones inesperadas.
 - f) **Utilice ropa adecuada. No lleve ropa ancha ni joyas. Mantenga el pelo, la ropa y los guantes lejos de las piezas móviles.** La ropa holgada, las joyas o el pelo suelto pueden quedar atrapados en las piezas móviles.
 - g) **Si se admite el montaje de dispositivos de aspiración y de acumulación de polvo, asegúrese de que estén conectados y cerciórese de que se utilicen correctamente.** El uso de un dispositivo de aspiración de polvo puede reducir los riesgos causados por el polvo.

4. Uso y manejo de la herramienta eléctrica

- a) **No sobrecargue el aparato.** Utilice la herramienta eléctrica adecuada para el trabajo en cuestión. De esta manera, trabajará mejor y de forma más segura dentro del rango de potencia indicado.
- b) **No utilice ninguna herramienta eléctrica con el interruptor defectuoso.** Una herramienta que no pueda encenderse o apagarse es peligrosa y debe repararse.
- c) **Desconecte el enchufe de la red eléctrica o retire la batería antes de realizar cualquier ajuste en el aparato, cambiar los accesorios o abandonar el aparato.** Estas medidas de seguridad evitan que la herramienta eléctrica se encienda de forma accidental.

- d) **Guarde las herramientas eléctricas que no vaya a utilizar fuera del alcance de los niños. No permita el uso del aparato a personas que no estén familiarizadas con su manejo o que no hayan leído estas indicaciones.** Las herramientas eléctricas son peligrosas cuando están en manos de personas inexpertas.
- e) **Mantenga las herramientas eléctricas en perfecto estado. Compruebe que las piezas móviles funcionen correctamente y no se atasquen y asegúrese de que ninguna pieza se haya roto ni esté dañada de forma que el funcionamiento del aparato pueda verse afectado. Encargue la reparación de las piezas dañadas antes de utilizar el aparato.** Muchos accidentes se deben al mal estado de las herramientas.
- f) **Mantenga las herramientas de corte limpias y afiladas, ya que así se atascan menos y son más fáciles de guiar.**
- g) **Utilice la herramienta eléctrica, los accesorios, las herramientas intercambiables, etc. según lo dispuesto en estas instrucciones. Tenga en cuenta las condiciones de trabajo y los procedimientos que deban seguirse.** El uso de las herramientas eléctricas para aplicaciones distintas a las previstas puede causar situaciones peligrosas.

5. Uso y manejo de la herramienta inalámbrica

- a) **Cargue la batería exclusivamente en los cargadores recomendados por el fabricante.** El uso de un cargador con una batería que no le corresponde entraña peligro de incendios.
- b) **Utilice exclusivamente las baterías indicadas para las herramientas eléctricas.** El uso de otras baterías puede ocasionar lesiones y peligro de incendios.
- c) **Mantenga la batería que no utilice alejada de grapas, monedas, llaves, clavos, tornillos u otros pequeños objetos de metal que puedan provocar un puentado de los contactos.** Un cortocircuito entre los contactos de la batería puede provocar quemaduras o incendios.

- d) Un uso incorrecto puede provocar una fuga de líquidos de la batería. Evite el contacto con dichos líquidos. En caso de contacto accidental, lave la zona afectada con agua. Si el líquido entra en contacto con los ojos, busque también asistencia médica. El líquido derramado de la batería puede causar irritaciones cutáneas o quemaduras.



¡CUIDADO! ¡PELIGRO DE EXPLOSIÓN!
No recargue nunca las baterías/pilas no recargables.



Proteja la batería contra

el calor, p. ej., también contra la radiación solar duradera, el fuego, el agua y la humedad. Existe peligro de explosión.

Indicaciones de seguridad para todas las aplicaciones

Indicaciones de seguridad conjuntas para la amoladura y el tronzado

- a) Esta herramienta eléctrica está prevista para su uso como amoladora y tronzadora con muela. Observe todas las indicaciones de seguridad, las instrucciones, las ilustraciones y los datos suministrados con el aparato. Si no se observan las instrucciones siguientes, pueden producirse descargas eléctricas, incendios o lesiones graves.
- b) Esta herramienta eléctrica no es apta para el lijado con papel de lija, para el uso de cepillos de alambre ni para el pulido. Si se utiliza esta herramienta eléctrica de forma contraria al uso previsto, pueden provocarse peligros y lesiones.
- c) No utilice ningún accesorio que el fabricante no haya previsto ni recomendado especialmente para esta herramienta eléctrica. Solo porque pueda fijarse un accesorio en la herramienta eléctrica no se garantiza que su uso sea seguro.
- d) La velocidad permitida para la herramienta intercambiable debe ser, como mínimo, tan elevada como la velocidad máxima especificada en la herramienta eléctrica. Los accesorios que giren más rápido de lo permitido pueden destrozarse y salir despedidos.
- e) El diámetro exterior y el grosor de la herramienta intercambiable deben coincidir con las dimensiones especificadas para la herramienta eléctrica. Las herramientas intercambiables con unas dimensiones incorrectas no pueden protegerse ni controlarse de forma suficiente.
- f) Las herramientas intercambiables con inserto de rosca deben ajustarse a la perfección a la rosca del husillo portamuelas. En el caso de las herramientas intercambiables que deban montarse con una brida, el diámetro del orificio de la herramienta intercambiable debe ajustarse al diámetro de alojamiento de la brida. Si las herramientas intercambiables no encajan perfectamente en la herramienta eléctrica, girarán de forma irregular, provocarán vibraciones muy fuertes y podrán causar una pérdida de control.
- g) No utilice herramientas intercambiables dañadas. Antes de cada uso, inspeccione las herramientas intercambiables, como las muelas abrasivas, para descartar que estén melladas o agrietadas; los platos de lijado para descartar que presenten grietas, estén desgastados o muy deteriorados; y los cepillos de alambre para descartar la presencia de alambres sueltos o rotos. Si la herramienta eléctrica o la herramienta intercambiable se caen, compruebe que carezcan de daños o utilice una herramienta intercambiable que no esté dañada. Una vez inspeccionada e insertada la herramienta intercambiable, todas las personas presentes deben mantenerse fuera del alcance de la herramienta intercambiable rotatoria y debe ajustarse el aparato para que funcione a la velocidad máxima durante un minuto. Las herramientas intercambiables dañadas suelen romperse durante el periodo de prueba.

- h) **Utilice un equipo de protección individual.** Según la aplicación, deberá utilizarse una protección facial completa, protección ocular o gafas de seguridad. Si procede, utilice una mascarilla de protección antipolvo, protecciones auditivas, guantes de protección o un mandil especial que le proteja frente a las partículas de lijado y de materiales. Los ojos deben estar protegidos frente a las partículas que salgan despedidas en las distintas aplicaciones. La mascarilla de protección antipolvo o de respiración debe filtrar el polvo generado durante el uso de la herramienta. Si se somete a ruidos intensos durante un periodo prolongado de tiempo, puede sufrir pérdidas auditivas.
- i) **Asegúrese de que otras personas mantengan una distancia de seguridad con respecto a la zona de trabajo. Cualquier persona que entre en la zona de trabajo debe utilizar un equipo de protección individual.** Los fragmentos desprendidos de la pieza de trabajo o las herramientas intercambiables que estén rotas pueden salir despedidas y causar lesiones incluso fuera de la zona de trabajo.
- j) **Sujete la herramienta eléctrica exclusivamente por los mangos aislados si pretende utilizarla para trabajos en los que la herramienta pueda entrar en contacto con conexiones eléctricas ocultas.** El contacto con cables conductores de electricidad también puede someter las piezas metálicas del aparato a la tensión eléctrica y provocar una descarga eléctrica.
- k) **Mantenga el cable de red alejado de las herramientas intercambiables en rotación.** Si pierde el control sobre el aparato, el cable de red puede cortarse o quedar atrapado y la herramienta intercambiable rotatoria puede alcanzarle en la mano o en el brazo.
- l) **No pose nunca la herramienta eléctrica antes de que la herramienta intercambiable se haya detenido completamente.** Si la herramienta intercambiable sigue girando, puede entrar en contacto con la superficie sobre la que se pose y provocar la pérdida de control de la herramienta eléctrica.
- m) **No ponga la herramienta eléctrica en funcionamiento mientras la transporte.** Las prendas de ropa pueden quedar atrapadas en la herramienta intercambiable rotatoria a causa de un contacto accidental, lo que podría provocar lesiones físicas.
- n) **Limpie con regularidad las ranuras de ventilación de la herramienta eléctrica.** El ventilador del motor absorbe el polvo hacia la carcasa y, si se acumula mucho polvo metálico, puede provocar un peligro eléctrico.
- o) **No utilice la herramienta eléctrica en las proximidades de materiales inflamables.** Las chispas pueden incendiar dichos materiales.
- p) **No utilice ninguna herramienta intercambiable que precise líquidos refrigerantes.** El uso de agua o de otros líquidos refrigerantes puede provocar una descarga eléctrica.

Retroceso e indicaciones de seguridad

El retroceso es una reacción repentina que se produce como consecuencia del enganche o bloqueo de la herramienta intercambiable rotatoria, como la muela abrasiva, el plato de lijado, el cepillo de alambre, etc. Este enganche o bloqueo provoca la detención abrupta de la herramienta intercambiable rotatoria. Esto provoca la aceleración incontrolada de la herramienta eléctrica en el sentido contrario al del giro de la herramienta intercambiable en el punto de bloqueo.

Si, p. ej., la muela abrasiva se engancha en la pieza de trabajo o queda bloqueada, es posible que el filo de la muela abrasiva que ha penetrado en la pieza de trabajo quede enganchado, con lo que la muela abrasiva se rompería o causaría un retroceso. En consecuencia, la muela abrasiva se dirigirá hacia el usuario o se alejará de este según el sentido de giro de la muela en el punto de bloqueo. Además, las muelas abrasivas también pueden romperse.

El retroceso es consecuencia de un uso incorrecto o inadecuado de la herramienta eléctrica que puede evitarse cumpliendo las siguientes medidas de precaución.

- a) **Sujete la herramienta eléctrica firmemente y mantenga el cuerpo y los brazos en una posición en la que pueda contrarrestar la fuerza de retroceso.** Si dispone de un mango adicional, utilícelo siempre para controlar al máximo la fuerza de retroceso o los pares de reacción a la velocidad máxima. El usuario puede controlar las fuerzas de retroceso y de reacción si observa las medidas de precaución pertinentes.
- b) **No coloque la mano cerca de la herramienta intercambiable en rotación.** Si se produce un retroceso, la herramienta intercambiable puede alcanzarle en la mano.
- c) **Evite colocarse en la zona hacia la que pueda dirigirse la herramienta eléctrica en caso de retroceso.** El retroceso desplaza la herramienta eléctrica en la dirección contraria al sentido de giro de la muela abrasiva en el punto de bloqueo.
- d) **Trabaje de forma especialmente cuidadosa en las zonas con esquinas, aristas afiladas, etc. para evitar que las herramientas intercambiables reboten desde la pieza de trabajo o queden atascadas.** La herramienta intercambiable rotatoria tiende a atascarse en las esquinas, en las aristas afiladas o cuando rebota, lo que provoca una pérdida de control o retroceso.
- e) **No utilice una hoja de sierra de cadena ni una hoja de sierra dentada.** Este tipo de herramientas intercambiables suelen causar un retroceso o la pérdida de control de la herramienta eléctrica.

Indicaciones de seguridad especiales para la amoladura y el tronzado

- a) **Utilice exclusivamente los accesorios abrasivos autorizados para su herramienta eléctrica, así como la cubierta de protección prevista para ellos.** Los accesorios abrasivos que no sean aptos para la herramienta eléctrica no pueden quedar suficientemente protegidos, por lo que su manejo no es seguro.
- b) **Deben montarse las muelas abrasivas angulares de forma que su superficie abrasiva no sobresalga del borde de la cubierta de protección.** Si la muela abrasiva está montada incorrectamente y sobresale del borde de la cubierta de protección, no quedará lo suficientemente protegida.
- c) **La cubierta de protección debe montarse de forma segura y ajustarse con el máximo nivel de seguridad posible de forma que solo una mínima parte de la muela abrasiva quede expuesta hacia el usuario.** La cubierta de protección ayuda a proteger al usuario frente a los fragmentos desprendidos, frente a un contacto accidental con la muela abrasiva y frente a las chispas que pudieran inflamar la ropa.
- d) **Las muelas abrasivas solo deben utilizarse para las aplicaciones recomendadas.** Por ejemplo, no amole nunca con la superficie lateral de una muela de tronzar. Las muelas de tronzar están previstas para arrancar el material con el filo del disco. Si se ejerce una fuerza lateral sobre estas muelas abrasivas, pueden romperse.
- e) **Utilice siempre una brida tensora que no esté dañada y que posea el tamaño y la forma adecuados para la muela abrasiva seleccionada.** Las bridas adecuadas soportan la muela abrasiva y, con esto, reducen su riesgo de rotura. Las bridas para las muelas de tronzar son distintas de las bridas para otras muelas abrasivas.
- f) **No utilice muelas abrasivas desgastadas de otras herramientas eléctricas más grandes.** Las muelas abrasivas de las herramientas eléctricas más grandes no están previstas para las velocidades más elevadas de las herramientas eléctricas más pequeñas y pueden romperse.

Otras indicaciones de seguridad especiales para las muelas de tronzar

- a) Evite el bloqueo de la muela de tronzar o una presión de aplicación demasiado elevada. No realice cortes demasiado profundos. La sobrecarga de la muela de tronzar aumenta su sollicitación y la posibilidad de que quede ladeada o bloqueada y, con ello, de que se produzca un retroceso o rotura de la muela abrasiva.
- b) Evite colocarse en la zona inmediatamente anterior y posterior a la muela de tronzar en rotación. Si la muela de tronzar se aleja de usted al introducirse en la pieza de trabajo, en caso de retroceso, es posible que la herramienta eléctrica con la muela en rotación salgan despedidas en su dirección.
- c) Si la muela de tronzar se atasca o desea interrumpir el trabajo, apague el aparato y sujételo con tranquilidad hasta que la muela se detenga. No intente nunca tirar de la muela de tronzar mientras esté en rotación para extraerla de la sección de corte, ya que podría producirse un retroceso. Averigüe la causa del atasco y solucione el problema.
- d) No vuelva a encender la herramienta eléctrica mientras se encuentre introducida en la pieza de trabajo. Deje que la muela de tronzar alcance primero el nivel de plena velocidad antes de proseguir cuidadosamente con la operación de corte. De lo contrario, la muela puede engancharse, salir despedida de la pieza de trabajo o causar un retroceso.
- e) Fije bien los tableros o las piezas de trabajo grandes para evitar el riesgo de retroceso por un atasco en la muela de tronzar. Las piezas de trabajo grandes pueden llegar a doblarse por su propio peso. Por este motivo, debe fijarse bien la pieza de trabajo a ambos lados de la muela, tanto en las inmediaciones de la muela de tronzar como en el borde de la pieza.
- f) Proceda con especial cautela al realizar cortes de tipo "nicho" en las paredes existentes o en otras zonas ocultas. La muela de tronzar podría causar un retroceso al cortar tuberías de gas o agua, cables eléctricos u otros objetos.

Indicaciones de seguridad para los cargadores

- Este aparato puede ser utilizado por niños a partir de 8 años y por personas cuyas facultades físicas, sensoriales o mentales sean reducidas o carezcan de los conocimientos y de la experiencia necesaria siempre que sean vigiladas o hayan sido instruidas correctamente sobre el uso seguro del aparato y hayan comprendido los peligros que entraña. Los niños no deben jugar con el aparato. Los niños no deben realizar las tareas de limpieza y mantenimiento del aparato sin supervisión.
- Si se estropea el cable de conexión de red de este aparato, encomiende su sustitución al fabricante, a su servicio de atención al cliente o a una persona que posea una cualificación similar para evitar peligros.



El cargador solo es apto para su uso en interiores.

¡ADVERTENCIA!

- Si se estropea el cable de conexión de red de este aparato, encomiende su sustitución al fabricante, a su servicio de atención al cliente o a una persona que posea una cualificación similar para evitar peligros.

¡ATENCIÓN!

- ▶ Este cargador solo puede cargar las siguientes baterías: PAP 20 A1/PAP 20 A2/PAP 20 A3.
- ▶ Encontrará la lista actual de baterías compatibles en www.lidl.de/akku.

Accesorios autorizados

	Máx. diámetro Ø (mm)	Máx. grosor (mm)	Dimensiones de la rosca (mm)	Máx. velocidad (r. p. m.)	Máx. velocidad periférica (m/s)	Herramienta	Cubierta de protección
Muelas de tronzar	125	3	M14	12250	80	Llave de montaje con dos orificios 20	Sí
Muelas de desbaste	125	6	M14	12250	80	Llave de montaje con dos orificios 20	Sí

Almacenamiento y manipulación de las herramientas intercambiables recomendadas

- Las herramientas abrasivas deben manejarse y transportarse con cuidado.
- Las herramientas abrasivas deben almacenarse de forma que no se sometan a daños mecánicos ni al efecto de las condiciones climáticas (p. ej., humedad).

Indicaciones de trabajo

INDICACIÓN

- ▶ Las muelas abrasivas solo pueden utilizarse para las aplicaciones recomendadas. De lo contrario, podrían destrozarse y dañarse, así como causar lesiones.



Desbaste
¡No utilice nunca muelas de tronzar para desbastar!

- Desplace la amoladora angular de un lado a otro de la pieza de trabajo con una presión uniforme.

- Si el material es blando, desplace la muela de desbaste por la pieza de trabajo manteniendo un ángulo plano; si el material es duro, trabaje con un ángulo algo más inclinado.

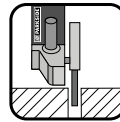

Tronzado con muela
¡No utilice nunca muelas de desbaste para tronzar!

- Utilice exclusivamente muelas de tronzar o muelas abrasivas con refuerzo de fibra de eficacia probada y que estén homologadas para una velocidad periférica no inferior a 80 m/s.

⚠ ¡CUIDADO!

- ▶ La herramienta abrasiva sigue avanzando tras apagar el aparato. No la frene mediante el ejercicio de una contrapresión lateral.
- Fije la pieza de trabajo. Sujete la pieza de trabajo con un dispositivo de sujeción/tornillo de banco. De esta forma, estará mucho mejor sujeta que con la mano.
- Apague siempre el aparato antes de posarlo y espere a que se detenga totalmente.
- Utilice el aparato exclusivamente para cortar o realizar amoladuras en seco.

- Debe montarse el mango adicional ⑦ para realizar cualquier tarea con el aparato.
- No deben procesarse materiales que contengan asbesto. El asbesto es cancerígeno.



¡Consejo! Así actúa correctamente.

⚠ ¡PELIGRO! GUÍE SIEMPRE EL APARATO POR LA PIEZA DE TRABAJO EN EL SENTIDO CONTRARIO AL DE LA MARCHA.

- ▶ De lo contrario, existe peligro de retroceso y el aparato podría salir despedido de la sección de corte.
- Guíe el aparato por la pieza de trabajo solo cuando esté encendido. Tras procesar la pieza de trabajo, levante primero el aparato y apáguelo.
- Durante el trabajo, sujete firmemente el aparato con las dos manos. Procure mantener una posición segura.
- Para un mejor resultado de amoladura, desplace el aparato de forma uniforme y de un lado a otro por la pieza de trabajo en un ángulo de 15° a 30° (entre la muela abrasiva y la pieza de trabajo).
- Para el procesamiento de superficies sesgadas, el aparato no debe presionarse con una fuerza excesiva sobre la pieza de trabajo. Si la velocidad desciende notablemente, debe reducirse la presión ejercida para permitir un procesamiento seguro y eficaz. Si el aparato se frena o se bloquea totalmente de forma repentina, debe desconectarse inmediatamente.
- Tronzado: trabaje con un avance uniforme y no ladee la muela de tronzar.
- Las muelas de desbaste y de tronzar se calientan mucho durante el funcionamiento, por lo que debe dejar que se enfríen totalmente antes de tocarlas.
- No use el aparato para otros fines.
- Asegúrese siempre de que el aparato esté apagado antes de introducir la batería en el aparato.

- En caso de peligro, apague inmediatamente el aparato y extraiga la batería. Asegúrese de que el aparato quede fácilmente accesible y de que, en caso de emergencia, pueda alcanzarse sin problemas.
- Durante las pausas de trabajo, antes de realizar cualquier tarea en el aparato y durante los periodos en los que no lo utilice, retire siempre la batería. El aparato debe estar siempre limpio, seco y sin restos de aceite ni grasas lubricantes.
- ¡Esté siempre alerta! Esté siempre atento a lo que hace y actúe con sensatez. No utilice nunca el aparato si está desconcentrado o se siente indispueto.



⚠ ¡ADVERTENCIA!
Utilice siempre gafas de protección.



⚠ ¡ADVERTENCIA!
Utilice siempre una máscara de protección antipolvo.

Antes de la puesta en funcionamiento

Carga de la batería (consulte la fig. A)

¡CUIDADO!

- ▶ Desconecte siempre el enchufe de la red eléctrica antes de extraer la batería **3** del cargador o introducirla en él.

INDICACIÓN

- ▶ Nunca cargue la batería con una temperatura ambiente inferior a 10 °C o superior a 40 °C. Si pretende almacenar la batería de iones de litio durante un periodo prolongado de tiempo, debe comprobar regularmente el nivel de carga. El nivel de carga óptimo está entre el 50 % y el 80 %. El aparato debe almacenarse en un lugar fresco y seco con una temperatura ambiente de entre 0 °C y 50 °C.

- ◆ Conecte la batería **3** al cargador rápido **14** (consulte la fig. A).
- ◆ Conecte el enchufe en la toma eléctrica. El led de control **15** se ilumina en rojo.
- ◆ El led verde de control **16** señala que el proceso de carga ha finalizado y que la batería **3** está lista para su uso.

¡ATENCIÓN!

- ◆ Si el led rojo de control **15** parpadea, significa que la batería **3** se ha sobrecalentado y no puede cargarse.
- ◆ Si el led rojo de control y el led verde de control **15** **16** parpadean al mismo tiempo, significa que la batería **3** está defectuosa.
- ◆ Entre cada carga consecutiva, apague el cargador durante al menos 15 minutos. Para ello, desconecte el enchufe de la red eléctrica.

Inserción/extracción de la batería del aparato

Inserción de la batería

- ◆ Encastre la batería **3** en el mango.

Extracción de la batería

- ◆ Pulse el botón de desbloqueo **2** y retire la batería **3**.

Comprobación del nivel de carga de la batería

- ◆ Para comprobar el nivel de carga de la batería, pulse el botón del nivel de carga de la batería **4** (consulte también la ilustración principal). El nivel de carga o la carga restante se muestran en el led del nivel de carga de la batería **5** de la manera siguiente:
ROJO/NARANJA/VERDE = carga máxima
ROJO/NARANJA = carga media
ROJO = poca carga; cargue la batería

Montaje de la protección para el tronzado

Para el tronzado con materiales abrasivos aglutinados, utilice siempre la protección para el tronzado **8a**.

- ◆ Coloque la protección para el tronzado **8a** sobre la cubierta de protección **6** (consulte la fig. E) hasta que encastre en el extremo con la pestaña de plástico "X".
- ◆ Para desmontar la protección para el tronzado **8a**, debe presionar ligeramente la pestaña de plástico "X" hacia dentro para soltar la protección para el tronzado **8a**.

Ajuste de la cubierta de protección

¡ADVERTENCIA! ¡PELIGRO DE LESIONES!

- ▶ Antes de realizar cualquier tarea en el aparato, apáguelo y extraiga la batería.

¡PELIGRO DE LESIONES!

- ▶ Utilice siempre la amoladora angular con la cubierta de protección **8**. La cubierta de protección debe montarse de forma segura en la amoladora angular. Ajústela de forma que se alcance el máximo nivel de seguridad; esto es, que solo una mínima parte de la muela abrasiva quede expuesta hacia el usuario. La cubierta de protección **8** debe proteger al usuario frente a los fragmentos desprendidos y contra un contacto accidental con la muela abrasiva.

¡PELIGRO DE LESIONES!

- ▶ Asegúrese de que, como mínimo, la cubierta de protección **8** esté montada en el mismo ángulo que el mango adicional **7** (consulte la fig. B). De lo contrario, podría lesionarse por el contacto con la muela de desbaste o de tronzar.
- ◆ Gire la cubierta de protección **8** hasta alcanzar la posición requerida (posición de trabajo). Para ello, asegúrese de colocar la cubierta de protección **8** de forma que la fijación de la cubierta de protección **15** quede sobre uno de los 5 salientes **21** de la cubierta de protección **8** (consulte la fig. E de la página desplegable).
- ◆ Para ello, asegúrese de que la fijación de la cubierta de protección **15** quede bien fija en el saliente **21** que corresponda.

Montaje del mango adicional

¡CUIDADO!

- ▶ Por motivos de seguridad, este aparato solo debe utilizarse con el mango adicional **7**. De lo contrario, podrían producirse lesiones. El mango adicional **7** puede atornillarse a la izquierda, a la derecha o en la parte superior de la cabeza del aparato según el procedimiento de trabajo.

Montaje/cambio de la muela de desbaste/tronzar

Utilice siempre guantes de protección para el cambio de las muelas de tronzar/desbaste.

Tenga en cuenta las dimensiones de las muelas de desbaste y de tronzar. El diámetro del orificio debe encajar en la brida de montaje **18** sin holgura. No utilice manguitos reductores ni adaptadores.

INDICACIÓN

- ▶ Utilice exclusivamente muelas limpias.
- Utilice exclusivamente herramientas abrasivas cuya velocidad permitida sea, como mínimo, tan elevada como la velocidad de ralentí del aparato.
- ¡PELIGRO DE LESIONES! Accione exclusivamente el botón de bloqueo del husillo **9** con el husillo de montaje **17** detenido.
- ◆ Pulse el botón de bloqueo del husillo **9** para bloquear el mecanismo.
- ◆ Afloje la tuerca de fijación **19** por medio de la llave de montaje con dos orificios **20** (consulte la fig. D).
- ◆ Coloque la muela de desbaste o de tronzar en la brida de montaje **18** con la parte escrita orientada hacia el aparato.
- ◆ Tras esto, vuelva a colocar la tuerca de fijación **19** en el husillo de montaje **17** con la parte elevada apuntada hacia arriba.

**Para las muelas abrasivas finas
(consulte la figura 1)**

- ◆ El collar de la tuerca de fijación **19** debe apuntar hacia arriba para que la muela abrasiva fina pueda fijarse de forma segura.

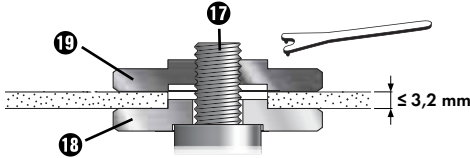

Fig. 1

- ◆ Pulse el botón de bloqueo del husillo **9** para bloquear el mecanismo.
- ◆ Vuelva a apretar firmemente la tuerca de fijación **19** con la llave de montaje con dos orificios **20**.

**Para las muelas abrasivas gruesas
(consulte la figura 2)**

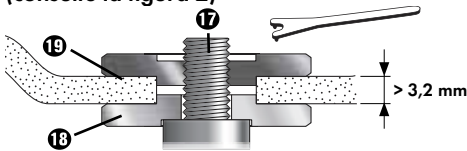

Fig. 2

El collar de la tuerca de fijación **19** debe apuntar hacia abajo para que se pueda montar la muela abrasiva sobre el husillo de montaje **17** de forma segura.

- ◆ Bloquee el husillo de montaje **17**.
- ◆ Apriete firmemente la tuerca de fijación **19** con la llave de montaje con dos orificios **20** en sentido horario.

INDICACIÓN

- ▶ Si, tras el cambio, la muela gira de manera anómala u oscila, debe volver a cambiarse inmediatamente.
- ◆ Por razones de seguridad, tras cambiar la muela, déjela en marcha durante 60 segundos a la velocidad máxima. Esté atento a cualquier ruido anómalo y a la generación de chispas.

- ◆ Compruebe que todas las piezas de fijación estén bien ajustadas.
- ◆ Asegúrese de que la flecha del sentido de giro (si se dispone de ella) de las muelas de tronzar o de desbaste (también de las muelas de tronzar diamantadas) coincida con el sentido de giro del aparato (flecha del sentido de giro de la cabeza del aparato).

Puesta en funcionamiento

Encendido/apagado

Inspeccione la herramienta insertada antes del uso para asegurarse de que todas las piezas de fijación estén correctamente montadas.

INDICACIÓN

- ▶ Encienda siempre la amoladora angular antes de ponerla en contacto con el material y, a continuación, desplace el aparato sobre la pieza de trabajo.

Encendido

- ◆ Primero pulse el interruptor de encendido/apagado **1** hacia la derecha para después moverlo hacia delante.

Apagado

- ◆ Vuelva a soltar el interruptor de encendido/apagado **1**.

Activación del modo de funcionamiento continuo

- ◆ Primero pulse el interruptor de encendido/apagado **1** hacia la derecha para después moverlo hacia delante. A continuación, con el interruptor de encendido/apagado **1** hacia delante, pulse hacia abajo hasta que encastre.

Desactivación del modo de funcionamiento continuo

- ◆ Pulse el interruptor de encendido/apagado **1** hacia atrás y hacia abajo y suéltelo.

Ajuste de la velocidad

Puede preseleccionarse la velocidad con la rueda de ajuste para la preselección de la velocidad **6**: (1 = menor velocidad, 6 = mayor velocidad).

Le recomendamos la realización de pruebas prácticas para calcular la velocidad más adecuada.

La velocidad también puede modificarse durante el funcionamiento.

Mantenimiento y limpieza



¡ADVERTENCIA! ¡PELIGRO DE LESIONES! Antes de realizar cualquier tarea en el aparato, apáguelo y extraiga la batería.

La amoladora angular inalámbrica no requiere mantenimiento.

- No utilice ningún objeto afilado para la limpieza del aparato. Evite que pueda penetrar cualquier líquido en el interior del aparato. De lo contrario, este podría dañarse.
- Limpie el aparato con regularidad, preferiblemente, justo después de terminar el trabajo.
- Limpie la carcasa con un paño seco; no utilice nunca bencina, disolventes ni productos de limpieza que puedan dañar el plástico.
- Para una limpieza a fondo del aparato, se precisa un aspirador.
- Las ranuras de ventilación deben mantenerse siempre libres.
- Retire el polvo de amoladura que quede adherido con un pincel.

INDICACIÓN

- Los recambios no especificados (p. ej., escobillas de carbón o interruptores) pueden solicitarse a través de nuestro servicio de asistencia técnica.

¡ADVERTENCIA!

- No use accesorios no recomendados por PARKSIDE. Esto puede provocar descargas eléctricas e incendios.

Desecho



El embalaje está compuesto por materiales ecológicos que pueden desecharse en los contenedores de reciclaje locales.



No deseche las herramientas eléctricas con la basura doméstica.

Según la Directiva europea 2012/19/EU, las herramientas eléctricas usadas deben recogerse por separado para someterse a un reciclaje ecológico.



¡No deseche la batería con la basura doméstica!

Retire la batería antes de desechar el aparato. Las baterías defectuosas o agotadas deben reciclarse según la Directiva 2006/66/EC. Deseche la batería y el aparato a través de los puntos de recogida disponibles. Puede informarse acerca de las posibilidades de desecho de las herramientas eléctricas y baterías usadas en su ayuntamiento o administración local.



Deseche el embalaje de forma respetuosa con el medio ambiente. Observe las indicaciones de los distintos materiales de embalaje y, si procede, recíclelos de la manera correspondiente. Los materiales de embalaje cuentan con abreviaciones (a) y cifras (b) que significan lo siguiente: 1-7: plásticos; 20-22: papel y cartón; 80-98: materiales compuestos.



Puede informarse acerca de las posibilidades de desecho de los aparatos usados en su administración municipal o ayuntamiento.



Este producto es reciclable, está sujeto a una responsabilidad ampliada del fabricante y se recoge por separado.

Garantía de Kompernass Handels GmbH

Estimado cliente:

Este aparato cuenta con una garantía de 3 años a partir de la fecha de compra. Si se detectan defectos en el producto, puede ejercer sus derechos legales frente al vendedor. Estos derechos legales no se ven limitados por la garantía descrita a continuación.

Condiciones de la garantía

El plazo de la garantía comienza con la fecha de compra. Guarde bien el comprobante de caja, ya que lo necesitará como justificante de compra.

Si dentro de un periodo de tres años a partir de la fecha de compra de este producto se detecta un defecto en su material o un error de fabricación, asumiremos la reparación o sustitución gratuita del producto o restituiremos el precio de compra a nuestra elección. La prestación de la garantía requiere la presentación del aparato defectuoso y del justificante de compra (comprobante de caja), así como una breve descripción por escrito del defecto detectado y de las circunstancias en las que se haya producido dicho defecto, dentro del plazo de tres años.

Si el defecto está cubierto por nuestra garantía, le devolveremos el producto reparado o le suministraremos uno nuevo. La reparación o sustitución del producto no supone el inicio de un nuevo periodo de garantía.

Duración de la garantía y reclamaciones legales por vicios

La duración de la garantía no se prolonga por hacer uso de ella. Este principio también se aplica a las piezas sustituidas y reparadas. Si después de la compra del aparato, se detecta la existencia de daños o de defectos al desembalarlo, deben notificarse de inmediato. Cualquier reparación que se realice una vez finalizado el plazo de garantía estará sujeta a costes.

Alcance de la garantía

El aparato se ha fabricado cuidadosamente según estándares elevados de calidad y se ha examinado en profundidad antes de su entrega.

La prestación de la garantía se aplica a defectos en los materiales o errores de fabricación. Esta garantía no cubre las piezas del producto normalmente sometidas al desgaste y que, en consecuencia, puedan considerarse piezas de desgaste ni los daños producidos en los componentes frágiles, p. ej., interruptores o piezas de vidrio.

Se anulará la garantía si el producto se daña o no se utiliza o mantiene correctamente. Para utilizar correctamente el producto, deben observarse todas las indicaciones especificadas en las instrucciones de uso. Debe evitarse cualquier uso y manejo que esté desaconsejado o frente al que se advierta en las instrucciones de uso.

El producto está previsto exclusivamente para su uso privado y no para su uso comercial. En caso de manipulación indebida e incorrecta, uso de la fuerza y apertura del aparato por personas ajenas a nuestros centros de asistencia técnica autorizados, la garantía perderá su validez.

La garantía no cubre los siguientes casos

- Desgaste normal de la capacidad de la batería.
- Uso comercial o industrial del producto.
- Daño o alteración del producto por parte del cliente.
- Incumplimiento de las instrucciones de seguridad y mantenimiento y errores en el manejo.
- Daños provocados por fuerza mayor.

Proceso de reclamación conforme a la garantía

Para garantizar una tramitación rápida de su reclamación, le rogamos que observe las siguientes indicaciones:

- Mantenga siempre a mano el comprobante de caja y el número de artículo (p. ej., IAN 12345) como justificante de compra.
- Podrá ver el número de artículo en la placa de características del producto, grabado en el producto, en la portada de las instrucciones de uso (parte inferior izquierda) o en el adhesivo de la parte trasera o inferior del producto.
- Si se producen errores de funcionamiento u otros defectos, póngase primero en contacto con el departamento de asistencia técnica especificado a continuación **por teléfono** o **por correo electrónico**.
- Podrá enviar el producto calificado como defectuoso junto con el justificante de compra (comprobante de caja) y la descripción del defecto y de las circunstancias en las que se haya producido de forma gratuita a la dirección de correo proporcionada.



En www.lidl-service.com, podrá descargar este manual de usuario y muchos otros más, así como vídeos sobre los productos y software de instalación.

Con este código QR, accederá directamente a la página del Servicio Lidl (www.lidl-service.com) y podrá abrir las instrucciones de uso mediante la introducción del número de artículo (IAN) 360196_2007.

Asistencia técnica

ES Servicio España

Tel.: 902 59 99 22

(0,08 EUR/Min. + 0,11 EUR/llamada (tarifa normal))

(0,05 EUR/Min. + 0,11 EUR/llamada (tarifa reducida))

E-Mail: kompennass@lidl.es

IAN 360196_2007

Importador

Tenga en cuenta que la dirección siguiente no es una dirección de asistencia técnica. Póngase primero en contacto con el centro de asistencia técnica especificado.

KOMPERNASS HANDELS GMBH

BURGSTRASSE 21

44867 BOCHUM

ALEMANIA

www.kompennass.com

Traducción de la Declaración de conformidad original

En virtud del presente documento, nosotros, KOMPERNASS HANDELS GMBH, responsable de los documentos: Semi Uguzlu, BURGSTR. 21, 44867 BOCHUM (ALEMANIA), declaramos que este producto cumple con lo dispuesto por las siguientes normas, documentos normativos y directivas CE:

Directiva relativa a las máquinas (2006/42/EC)

Directiva de baja tensión UE (2014/35/EU, solo el cargador)

Compatibilidad electromagnética (2014/30/EU)

Directiva sobre las restricciones a la utilización de determinadas sustancias peligrosas en aparatos eléctricos y electrónicos (2011/65/EU)*

* La responsabilidad exclusiva de la expedición de esta declaración de conformidad recaerá sobre el fabricante. El objeto descrito de la declaración cumple con las disposiciones de la Directiva 2011/65/EU del Parlamento Europeo y del Consejo del 8 de junio de 2011 sobre las restricciones a la utilización de determinadas sustancias peligrosas en aparatos eléctricos y electrónicos.

Normas armonizadas aplicadas

EN 60745-1:2009/A11:2010

EN 60745-2-3:2011/A13:2015

EN 55014-1:2017

EN 55014-2:2015

EN 55014-1:2006/A2:2011

EN 55014-2:1997/A2:2008

EN 61000-3-2:2014

EN 61000-3-3:2013

EN 60335-2-29:2004/A11:2018

EN 60335-1:2012/A13:2017

EN 62233:2008

EN 50581:2012

Denominación de la máquina: Amoladora angular recargable PWSA 20-Li C3

Año de fabricación: 10-2020

Número de serie: IAN 360196_2007

Bochum, 15/10/2020



Semi Uguzlu

- Responsable de calidad -

Reservado el derecho a realizar modificaciones técnicas en relación con el desarrollo tecnológico.

Pedido de una batería de repuesto

Si desea solicitar una batería de repuesto para su aparato, puede hacerlo cómodamente por Internet en www.kompernass.com o por teléfono.

No obstante, es posible que este artículo se agote rápidamente debido a las existencias limitadas.



INDICACIÓN

- Es posible que, en algunos países, no pueda realizarse el pedido de recambios por Internet. En tal caso, póngase en contacto con la línea de asistencia técnica.

Pedido por teléfono

- ES Servicio España Tel.: 902 59 99 22
(0,08 EUR/Min. + 0,11 EUR/llamada (tarifa normal))
(0,05 EUR/Min. + 0,11 EUR/llamada (tarifa reducida))

Para garantizar la rápida tramitación de su pedido, tenga a mano el número de artículo (p. ej., IAN 360196) del aparato para todas sus consultas. Podrá consultar el número de artículo en la placa de características o en la portada de estas instrucciones de uso.

Indholdsfortegnelse

Indledning	156
Anvendelsesområde	156
Udstyr	156
Leveringens omfang	157
Tekniske data	157
Generelle sikkerhedsanvisninger for elværktøjer	158
1. Sikkerhed på arbejdspladsen	158
2. Elektrisk sikkerhed	158
3. Personsikkerhed	158
4. Anvendelse og behandling af elværktøjet	159
5. Anvendelse og behandling af det batteridrevne værktøj	159
Sikkerhedsanvisninger for alle anvendelser	160
Tilbageslag og tilhørende sikkerhedsanvisninger	161
Særlige sikkerhedsanvisninger for slibning og afskæring	162
Øvrige sikkerhedsanvisninger for afskæring	162
Sikkerhedsanvisninger for opladere	163
Tilladt tilbehør	163
Opbevaring og anvendelse af de anbefalede indsatsværktøjer	164
Arbejdsanvisninger	164
Før ibrugtagning	165
Opladning af batteripakken (se fig. A)	165
Indsætning/udtagning af den genopladelige batteripakke	165
Kontrol af batteriets tilstand	165
Montering af beskyttelsesafdækning til afskæring	165
Indstilling af beskyttelsesafdækningen	166
Montering af ekstragreb	166
Montering/udskiftning af skrubbe-/skæreskive	166
Ibrugtagning	167
Tænd/sluk	167
Indstilling af omdrejningstal	167
Vedligeholdelse og rengøring	168
Bortskaffelse	168
Garanti for Kompernass Handels GmbH	169
Service	170
Importør	170
Oversættelse af den originale overensstemmelseserklæring	171
Bestilling af reservebatteri	172
Telefonisk bestilling	172

BATTERIDREVEN VINKELSLIBER PWSA 20-Li C3

Indledning

Tillykke med købet af dit nye produkt. Du har valgt et produkt af høj kvalitet. Betjeningsvejledningen er en del af dette produkt. Den indeholder vigtige informationer om sikkerhed, anvendelse og bortskaffelse. Du bør sætte dig ind i alle produktets betjenings- og sikkerhedsanvisninger før brug. Brug kun produktet som beskrevet og kun til de angivne anvendelsesområder. Lad alle dokumenter til produktet følge med, hvis du giver det videre til andre.

Anvendelsesområde

Produktet er beregnet til afskæring, skrubning og børstning af metal, beton og fliser uden anvendelse af vand. Enhver anden anvendelse eller ændring af produktet anses for at være uden for anvendelsesområdet og indebærer betydelige farer for uheld. Vi påtager os intet ansvar for skader, der opstår som følge af anvendelse uden for anvendelsesområdet. Produktet er ikke beregnet til erhvervsmæssig brug.

Forklaring til symbolerne

	Læs den originale betjeningsvejledning og sikkerhedsanvisningerne igennem før ibrugtagning.
	Anvendelse af beskadigede skære- eller skrubbeskiver er farligt og kan føre til alvorlige kvæstelser!
	Skivens diameter
	Batteridrevet vinkelsliber
	Bær beskyttelsesbriller!
	Bær høreværn!
	Bær sikkerhedssko!

	Bær beskyttelseshandsker!
	Bær støvmaske!
	Ikke tilladt til vådslibning
	Ikke tilladt til sideslibning
	Beregnet til metalslibning

Udstyr

- 1 TÆND-/SLUK-knap
- 2 Knap til frigørelse af batteripakken
- 3 Batteripakke*
- 4 Knap for batteriitstand
- 5 Display-LED for batteri
- 6 Indstillingshjul til forvalg af omdrejningstal
- 7 Ekstragreb
- 8 Beskyttelsesafdækning
- 9 Spindellåseknop
- 10 Gevind (3 x) til ekstragreb
- 11 Montagering
- 12 Skruer
- 13 Beskyttelsesafdækningens fiksering
- 14 Hurtigoplader (se fig. A)*
- 15 Rød ladekontrol-LED (se fig. A)
- 16 Grøn ladekontrol-LED (se fig. A)
- 17 Monteringsspindel (se fig. C)
- 18 Monteringsflange (se fig. C)
- 19 Spændemøtrik (se fig. C)
- 20 Tohuls-montagenøgle (se fig. D)
- 21 Krumninger

Leveringens omfang

- 1 batteridreven vinkelsliber
- 1 ekstragreb
- 1 beskyttelsesafdækning (formonteret)
- 1 tohuls-montagenøgle
- 1 skæreskive (formonteret)
- 1 betjeningsvejledning

Tekniske data

Batteridreven vinkelsliber PWSA 20-Li C3

Mærkespænding	20 V \equiv (jævnstrøm)
Nominel hastighed	n 2500-10000/min ⁻¹
Skivemål	Ø 125 mm
Gevindmål	M14

Batteri PAP 20 A3*

Type	LITHIUM-ION
Mærkespænding	20 V \equiv (jævnstrøm)
Kapacitet	4 Ah
Celler	10

Hurtigoplader PLG 20 A3*

INDGANG/input

Mærkespænding	230-240 V ~, 50 Hz (vekselstrøm)
Nominelt effektforbrug	120 W
Sikring (intern)	3,15 A

UDGANG/output

Mærkespænding	21,5 V \equiv (jævnstrøm)
Mærkestrøm	4,5 A
Opladningstid	ca. 60 min
Beskyttelsesklasse	II/ (dobbeltisolering)

* BATTERI OG LADER ER IKKE INKLUDERET

Støj- og vibrationsoplysninger

Måleværdi for støj beregnet iht. EN 60745.

Det A-vægtede støjniveau for elværktøjet udgør typisk:

Støjemissionsværdi

Lydrykniveau	$L_{PA} = 83$ dB (A)
Usikkerhed	$K = 3$ dB
Lydeffektniveau	$L_{WA} = 94$ dB (A)
Usikkerhed	$K = 3$ dB

Bær høreværn!

Samlet vibrationsværdi

Overfladeslibning	
hovedgreb	$a_{h,AG} = 2,698$ m/s ²
Usikkerhed	$K = 1,5$ m/s ²
Overfladeslibning	
Ekstragreb	$a_{h,AG} = 3,284$ m/s ²
Usikkerhed	$K = 1,5$ m/s ²

BEMÆRK

- Vibrationsniveauet, som er angivet i disse anvisninger, er målt med en standardmålemetode, som kan anvendes til sammenligning af elværktøj. Den angivne vibrationsemissionsværdi kan også anvendes til en indledende vurdering af faren ved vibrationsniveauet.

ADVARSEL!

- Vibrationsniveauet ændrer sig afhængigt af elværktøjets anvendelse og kan i mange tilfælde ligge over værdien, der er angivet i disse anvisninger. Vibrationsbelastningen kan undervurderes, hvis elværktøjet jævnligt anvendes på denne måde. Prøv at holde belastningen forårsaget af vibrationer så lav som muligt. Vibrationsbelastningen kan f.eks. reduceres ved brug af handsker ved anvendelse af værktøjet samt ved nedsættelse af den tid, værktøjet bruges. Her skal der tages hensyn til hele driftscyklussen (f.eks. perioder, hvor elværktøjet er slukket, og perioder, hvor det er tændt, men kører uden belastning).



Generelle sikkerhedsanvisninger for elværktøjer



⚠ ADVARSEL!

- ▶ Læs alle sikkerhedsanvisninger og instruktioner. Hvis de angivne sikkerhedsanvisninger og instruktioner ikke overholdes, kan det medføre elektrisk stød, brand og/eller alvorlige kvæstelser.

Opbevar sikkerhedsanvisningerne og instruktionerne til senere brug.

Begrebet "elværktøj", der anvendes i sikkerhedsanvisningerne, henviser både til elværktøj, der anvendes med ledning til strømforsyningen, og batteridrevet elværktøj (uden strømledning).

1. Sikkerhed på arbejdspladsen

- Hold arbejdspladsen ren og godt oplyst. Rod og dårligt oplyste arbejdspladser kan medføre uheld.
- Arbejd aldrig med elværktøj i eksplosionsfarlige omgivelser, hvor der befinder sig brændbare væsker, gasser eller støv. Elværktøj danner gnister, som kan antænde støv eller dampe.
- Hold børn og andre personer på afstand, når elværktøjet bruges. Hvis du bliver distraheret, kan du miste kontrollen over produktet.

2. Elektrisk sikkerhed

- Elværktøjets tilslutningsstik skal passe til stikkontakten. Stikket må ikke ændres på nogen måde.
Der må ikke bruges adapterstik sammen med beskyttelsesjordet elværktøj. Uændrede stik og de rigtige stikkontakter reducerer risikoen for elektrisk stød.
- Undgå kropskontakt med jordforbundne overflader som f.eks. rør, radiatorer, komfurer og køleskabe. Der er øget risiko for elektrisk stød, hvis din krop har jordforbindelse.
- Hold elværktøjet væk fra regn og fugt.
Hvis der trænger vand ind i elværktøjet, øges risikoen for elektrisk stød.

- Brug ikke ledningen til noget, den ikke er beregnet til, f.eks. til at bære eller hænge elværktøjet op i eller til at trække stikket ud af stikkontakten. Hold ledningen på afstand af varme, olie, skarpe kanter eller produktets bevægelige dele. Beskadigede eller sammenflettede ledninger øger risikoen for elektrisk stød.
- Hvis du anvender elværktøjet udendørs, skal du bruge en forlængerledning, som også er egnet til udendørs brug. Når du anvender en forlængerledning, der er beregnet til udendørs brug, reduceres risikoen for elektrisk stød.
- Hvis det ikke er muligt at undgå at bruge elværktøjet i fugtige omgivelser, skal der installeres en fejlstrømsafbryder. Installation af en fejlstrømsafbryder reducerer risikoen for elektrisk stød.

3. Personssikkerhed

- Vær altid opmærksom og bevidst om, hvad du laver, og arbejd fornuftigt med elværktøjet. Brug ikke elværktøjet, hvis du er ukoncentreret eller påvirket af narkotika, alkohol eller medicin. Selv et øjeblik uopmærksomhed ved brug af elværktøjet kan medføre alvorlige kvæstelser.
- Brug personligt beskyttelsesudstyr, og bær altid beskyttelsesbriller. Når du bruger personligt beskyttelsesudstyr som f.eks. støvmaske, skridsikre sikkerhedssko, beskyttelseshandsker, sikkerhedshjelm og høreværn afhængigt af elværktøjets type og anvendelse, reduceres risikoen for kvæstelser.
- Undgå uønsket igangsætning. Kontrollér at elværktøjet er slukket, før du forbinder det med strømforsyningen og/eller tilslutter batteriet, tager elværktøjet op eller bærer det. Hvis du bærer elværktøjet med fingeren på kontakten, eller produktet tilsluttes til strømforsyningen, mens det allerede er tændt, kan der opstå uheld.
- Fjern indstillingsværktøj eller skruenøgler, før du tænder for elværktøjet. Hvis der sidder et værktøj eller en skruenøgle på en roterende del af produktet, kan det medføre personskader.

- e) Undgå unormale kropstillinger. Sørg for at du står sikkert, og hold altid balancen. Der ved kan du bedre kontrollere elværktøjet i uventede situationer.
- f) Bær velegnet påklædning. Bær ikke løstsiddende tøj eller smykker. Hold hår, tøj og handsker på afstand af dele, der bevæger sig. Løst tøj, smykker eller hår kan blive grebet af dele, der bevæger sig.
- g) Hvis der monteres opsugnings- og opsamlingsanordninger, skal disse tilsluttes og anvendes korrekt. Anvendelse af denne type anordninger nedsætter støvrisko.

4. Anvendelse og behandling af elværktøjet

- a) Overbelast ikke produktet. Brug et elværktøj, der er egnet til arbejdet. Du arbejder bedre og mere sikkert i det angivne effektområde, hvis du bruger det rigtige elværktøj.
- b) Brug ikke elværktøj med defekt kontakt. Elværktøj, som ikke længere kan tændes og slukkes, er farligt og skal repareres.
- c) Træk stikket ud af stikkontakten og/eller fjern det genopladelige batteri, før du indstiller produktet, skifter tilbehørsdele eller lægger produktet fra dig. Disse forholdsregler forhindrer, at elværktøjet starter ved en fejl.
- d) Opbevar elværktøj uden for børns rækkevidde, når værktøjet ikke anvendes. Personer, som ikke kender produktet, eller som ikke har læst disse anvisninger, må ikke bruge produktet. Elværktøj er farligt, hvis det anvendes af uerfarne personer.
- e) Vedligehold elværktøjet omhyggeligt. Kontrolér om bevægelige dele fungerer, som de skal og ikke sætter sig fast, om dele er defekte eller så beskadigede, at elværktøjets funktion er påvirket. Få beskadigede dele repareret, inden du bruger produktet. Mange uheld skyldes dårligt vedligeholdt elværktøj.
- f) Hold skærende værktøj skarpt og rent. Omhyggeligt vedligeholdt værktøj med skarpe skær sætter sig ikke så ofte fast og er lettere at styre.

- g) Brug elværktøj, tilbehør, udskiftelige dele osv. i henhold til disse anvisninger. Tag hensyn til arbejdsbetingelserne og det arbejde, der skal udføres.

Anvendelse af elværktøj til andet end de tiltænkte anvendelsesområder kan føre til farlige situationer.

5. Anvendelse og behandling af det batteridrevne værktøj

- a) Oplad kun batterierne i opladere, som producenten har anbefalet. Hvis der bruges andre batterier til opladeren, end dem opladeren er beregnet til, er der fare for brand.
- b) Brug kun batterier, der er beregnet til elværktøjet. Anvendelse af andre genopladelige batterier kan medføre personskader og brandfare.
- c) Når det genopladelige batteri ikke benyttes, skal det holdes borte fra kontorclips, mønter, nøgler, søm, skrue eller andre små metalgenstande, som kan forårsage en kortslutning mellem kontakterne. En kortslutning mellem det genopladelige batteris kontakter kan medføre forbrændinger eller brand.
- d) Ved forkert anvendelse kan der trænge væske ud af det genopladelige batteri. Undgå kontakt med denne væske. Skyl efter med vand, hvis du alligevel kommer i kontakt med væsken. Hvis væsken kommer i øjnene, skal du søge læge. Batterivæske, der løber ud, kan medføre hudirritationer eller forbrændinger.



FORSIGTIG! EKSPLOSIONSFARE!

Oplad aldrig batterier, der ikke er beregnet til det.



Beskyt batteriet mod varme på grund af f.eks. konstant sollys, ild, vand og fugt. Fare for eksplosion.

Sikkerhedsanvisninger for alle anvendelser

Fælles sikkerhedsanvisninger for slibning og afskæring

- a) Dette elværktøj kan anvendes som slibemaskine og skæremaskine. Overhold alle sikkerhedsanvisninger, instruktioner, visninger og data, som følger med produktet. Hvis de følgende anvisninger ikke overholdes, kan det medføre elektrisk stød og/eller alvorlige kvæstelser.
- b) Dette elværktøj er ikke egnet til slibning med sandpapir, arbejde med stålborster og polering. Anvendelser, som elværktøjet ikke er beregnet til, kan være årsag til fare og personskader.
- c) Brug ikke tilbehør, som ikke er beregnet og anbefalet specielt af producenten til dette elværktøj. Selv om tilbehøret kan sættes på elværktøjet, er det ingen garanti for, at anvendelsen af det er sikker.
- d) Indsatsværktøjets tilladte omdrejningstal skal mindst være så højt som det angivne maksimale omdrejningstal for elværktøjet. Tilbehør, som roterer hurtigere end tilladt, kan gå i stykker og flyve omkring.
- e) Indsatsværktøjets udvendige diameter og tykkelse skal svare til de angivne mål for elværktøjet. Forkert dimensionerede indsatsværktøjer kan ikke afskærmes eller kontrolleres i tilstrækkelig grad.
- f) Indsatsværktøjer med gevindindsats skal passe nøjagtigt til slibespindlens gevind. Ved indsatsværktøjer, som monteres med flange, skal indsatsværktøjernes huldiameter passe til monteringsdiametere. Indsatsværktøjer, som ikke kan fastgøres nøjagtigt på elværktøjet, roterer uensartet, vibrerer meget og kan medføre tab af kontrol.
- g) Brug ikke beskadigede indsatsværktøjer. Kontrollér indsatsværktøjer som f.eks. slibesliver for afskalning og revner, slibetallerkner for revner og voldsomt slid, stålborster for løse eller defekte tråde før anvendelse. Hvis elværktøjet eller indsatsværktøjet tabes på gulvet, skal du kontrollere, om det er gået i stykker eller bruge et ubeskadiget indsatsværktøj. Når du har kontrolleret værktøjet og monteret det, skal du holde personer i nærheden borte fra det roterende indsatsværktøjs område og lade produktet køre et minut ved maksimalt omdrejningstal. Beskadigede indsatsværktøjer går som regel i stykker i testperioden.
- h) Bær personligt beskyttelsesudstyr. Brug helmaske, øjenbeskyttelse eller beskyttelsesbriller afhængigt af anvendelsen. Bær støvmaske, høreværn, beskyttelseshandsker eller specialforklæde, som holder små slibe- og materialepartikler på afstand af dig, hvis anvendelsesområdet kræver det. Øjnene skal beskyttes mod omkringflyvende fremmedlegemer, som opstår ved mange forskellige anvendelser. Støv- og åndedrætsmasken skal bortfiltrere støvet, der opstår ved anvendelsen. Hvis du udsættes for støj i længere tid, kan du få nedsat hørelse.
- i) Hold andre personer på sikker afstand af arbejdsområdet. Alle, som betræder arbejdsområdet, skal bære personligt beskyttelsesudstyr. Dele af emnerne eller ødelagte indsatsværktøjer kan flyve omkring og være årsag til kvæstelser uden for det direkte arbejdsområde.
- j) Hold kun på elværktøjets isolerede gribeffader, når du arbejder på steder, hvor indsatsværktøjet kan ramme skjulte elledninger. Kontakt med en spændingsførende ledning kan også sætte produktdele af metal under spænding og medføre elektrisk stød.
- k) Hold ledningen på afstand af roterende indsatsværktøjer. Hvis du mister kontrollen over produktet, kan ledningen skæres over, eller din hånd eller arm kan komme ind i det roterende indsatsværktøj.

- l) **Læg aldrig elværktøjet ned, før indsatsværktøjet er standset helt.** Det roterende indsatsværktøj kan komme i kontakt med underlaget, og du kan derved miste kontrollen over elværktøjet.
 - m) **Lad ikke elværktøjet køre, mens du bærer rundt på det.** Dit tøj kan hænge fast ved tilfældig kontakt med det roterende indsatsværktøj, så dette borer sig ind i din krop.
 - n) **Rengør regelmæssigt ventilationsåbningen på elværktøjet.** Motorblæseren trækker støv ind i kabinettet, og en større ansamling af metalstøv kan være årsag til elektriske risici.
 - o) **Brug ikke elværktøjet i nærheden af brandfarlige materialer.** Disse materialer kan antændes af gnister.
 - p) **Brug ikke indsatsværktøj, som kræver flydende kølemidler.** Anvendelse af vand og andre flydende kølemidler kan medføre elektrisk stød.
- a) **Hold godt fast i elværktøjet, og hold kroppen og armene i en stilling, så du kan afværge tilbageslagskræfterne.** Brug altid ekstragreb, hvis det forefindes, så du har bedst mulig kontrol over tilbageslagskræfterne eller reaktionsmomenterne ved opstart. Med egnede forholdsregler kan betjeningspersonen kontrollere tilbageslags- og reaktionskræfterne.
 - b) **Hold aldrig hånden i nærheden af de roterende indsatsværktøjer.** Indsatsværktøjet kan bevæge sig hen over hånden ved tilbageslag.
 - c) **Undgå at holde kroppen inde i det område, elværktøjet bevæges ind i ved et tilbageslag.** Tilbageslaget tvinger elværktøjet i den modsatte retning af slibeslivens bevægelse på blokeringsstedet.
 - d) **Arbejd særligt forsigtigt ved hjørner, skarpe kanter osv. Undgå at indsatsværktøjet springer tilbage fra emnet og sætter sig fast.** Det roterende indsatsværktøj har tendens til at sætte sig fast i hjørner, ved skarpe kanter, eller hvis det springer tilbage fra disse. Det medfører tab af kontrol eller tilbageslag.
 - e) **Brug ikke kæde- eller fortandede savklinger.** Denne type indsatsværktøjer er ofte årsag til tilbageslag eller tab af kontrol over elværktøjet.

Tilbageslag og tilhørende sikkerhedsanvisninger

Tilbageslag er den pludselige reaktion som følger af et fastsiddende eller blokeret roterende indsatsværktøj som f.eks. slibeskive, slibetallerken, stålborste osv. Fastsiddende eller blokerende indsatsværktøjer fører til, at det roterende indsatsværktøj stopper meget pludseligt. Det kan medføre, at elværktøjet (hvis der ikke er kontrol over det) bevæger sig i den modsatte retning af indsatsværktøjets rotationsretning på blokeringsstedet.

Hvis en slibeskive f.eks. sidder fast eller blokerer, kan slibeslivens kant, som er gået ned i emnet, sætte sig fast, og derved kan slibesliven knække af eller forårsage et tilbageslag. Slibesliven bevæger sig hen imod eller væk fra betjeningspersonen afhængigt af skivens omdrejningsretning på blokeringsstedet. Herved kan slibesliven også gå i stykker.

Tilbageslag sker på grund af forkert brug af elværktøjet. Det kan forhindres med de nødvendige forholdsregler, som beskrives efterfølgende.

Særlige sikkerhedsanvisninger for slibning og afskæring

- a) Brug udelukkende de slibelegemer, som er tilladt til elværktøjet og den beskyttelsesafdækning, der passer til disse slibelegemer. Slibelegemer, som ikke er beregnet til elværktøjet, kan ikke afskærmes tilstrækkeligt og er derfor usikre.
- b) Forkrøppede slibeskiver skal monteres, så slibefladen ikke rager ud over beskyttelsesafdækningens kant. Hvis slibeskiven monteres forkert og rager ud over beskyttelsesafdækningens kant, kan slibeskiven ikke afskærmes korrekt.
- c) Beskyttelsesafdækningen skal være anbragt sikkert på elværktøjet og være indstillet, så den yder maksimal sikkerhed, og så den mindst mulige del af slibelegemet vender ubeskyttet mod betjeningspersonen. Beskyttelsesafdækningen skal beskytte betjeningspersonen mod brudstykker og utilsigtet kontakt med slibelegemet samt mod gnister, som kan antænde tøj.
- d) Slibelegemer må kun anvendes til de anbefalede anvendelsesmuligheder.
For eksempel: Slib aldrig med den flade side af en skæreskive. Skæreskiver er beregnet til materialefjernelse med skivens kant. Hvis der presses kraftigt på disse slibelegemer fra siden, kan de ødelægges.
- e) Brug altid en ubeskadiget spændeflange med den rigtige størrelse og form til den valgte slibeskive. Egnede flanger støtter slibeskiven og nedsætter risikoen for brud på slibeskiven. Flanger til skæreskiver kan adskille sig fra flanger til andre slibeskiver.
- f) Brug ikke slidte slibeskiver fra større elværktøjer. Slibeskiver til større elværktøjer er ikke beregnet til de mindre elværktøjers højere omdrejningstal og kan derfor gå i stykker.

Øvrige sikkerhedsanvisninger for afskæring

- a) Undgå at blokere skæreskiven, og tryk ikke for hårdt. Udfør ikke snit, der er alt for dybe. Ved for dybe snit øges belastningen på skæreskiven samt tendensen til fasthængning eller blokering og dermed risikoen for tilbageslag eller brud på slibelegemet.
- b) Undgå området foran og bag den roterende skæreskive. Hvis du bevæger skæreskiven på arbejdsområdet væk fra dig selv, kan elværktøjet og den roterende skive slynges direkte mod dig i tilfælde af et tilbageslag.
- c) Hvis skæreskiven sidder fast, eller hvis du afbryder arbejdet, skal produktet slukkes og holdes i ro, til skiven står helt stille. Prøv ikke at tage den kørende skæreskive ud af snittet, da det vil medføre et tilbageslag. Find og afhjælp årsagen til fastklemningen.
- d) Tænd ikke for elværktøjet, så længe det sidder fast i emnet. Lad først skæreskiven komme op på det fulde omdrejningstal, før snittet fortsættes med forsigtighed. Ellers kan skiven sætte sig fast, hoppe ud af emnet eller forårsage et tilbageslag.
- e) Understøt plader eller store emner, så risikoen for tilbageslag på grund af en fastklemt skæreskive formindskes. Store emner kan blive nedbøjet på grund af deres egen vægt. Emnet skal støttes på begge sider af skiven – både i nærheden af skæreskiven og ved kanten.
- f) Vær særligt forsigtig ved udskæring af "dyk-snit" i eksisterende vægge eller andre områder, hvor man ikke kan se, hvad man skærer i. Hvis skæreskiven går ind i væggen, kan den forårsage tilbageslag, hvis den skærer i gas- eller vandledninger, elektriske ledninger eller andre genstande.

Sikkerhedsanvisninger for opladere

- Dette produkt kan bruges af børn fra 8 år og derover og af personer med nedsatte fysiske, motoriske eller mentale evner eller manglende erfaring og/eller viden, hvis de er under opsyn eller undervises i sikker brug af produktet og de farer, der kan være forbundet med det. Børn må ikke lege med produktet. Rengøring og brugervedligeholdelse må ikke udføres af børn uden opsyn.

- Hvis dette produkts tilslutningsledning beskadiges, skal den udskiftes af producenten eller dennes kundeservice eller af en person med tilsvarende kvalifikationer, så farlige situationer undgås.



Opladeren er kun beregnet til indendørs brug.

ADVARSEL!

- Hvis dette produkts tilslutningsledning beskadiges, skal den udskiftes af producenten eller dennes kundeservice eller af en person med tilsvarende kvalifikationer, så farlige situationer undgås.

OBS!

- ▶ Denne oplader kan kun oplade følgende batterier: PAP 20 A1/PAP 20 A2/PAP 20 A3.
- ▶ Der findes en opdateret liste for batteri-kompatibiliteten på www.lidl.de/akku.

Tilladt tilbehør

	Maks. diameter Ø (mm)	Maks. tykkelse (mm)	Gevindmål (mm)	Maks. omdrejningstal (min ⁻¹)	Maks. omfangshastighed (m/s)	Værktøj	Beskyttelsesafdækning
Skæreskiver	125	3	M14	12250	80	Tohulsmontagenøgle	Ja
Skrubbeskiver	125	6	M14	12250	80	Tohulsmontagenøgle	Ja

Opbevaring og anvendelse af de anbefalede indsatsværktøjer

- Slibeværktøjer skal behandles og transporteres med stor forsigtighed.
- Slibeværktøjer skal opbevares, så de ikke udsættes for mekaniske skader eller miljøpåvirkning (f.eks. fugt).

Arbejdsanvisninger

BEMÆRK

- ▶ Slibelegemer må kun anvendes til de anbefalede anvendelsesmuligheder. Ellers kan de gå i stykker, beskadiges og forårsage personskader.



Skrubbeslibning

Brug aldrig skæreskiver til skrubning!

- Bevæg vinkelsliberen hen over emnet med et moderat tryk.
- Hold skrubbeskiven i en flad vinkel hen over emnet ved blødt materiale og i en lidt stejlere vinkel ved hårdt materiale.

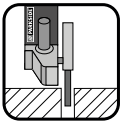

Skæreskiver

Brug aldrig skrubbeskiver til afskæring!

- Brug kun kontrollerede fiberforstærkede skære- eller slibeskiver, som er godkendt til en omfangshastighed på mindst 80 m/s.

⚠ FORSIGTIG!

- ▶ Slibeværktøjet fortsætter med at køre, efter at der slukkes for det. Brems det ikke ved at trykke imod på siden.
- Sørg for at fastgøre emnet. Brug fastspændingsanordninger/skruestik til fastgørelse af emnet. Derved holdes det bedre fast, end hvis du holder det med hånden.
- Sluk altid for produktet, før du lægger det fra dig, og vent til det er standset helt.

- Brug kun produktet til tørslibning eller tørslibning.
- Ekstragrebet 7 skal altid være monteret ved arbejde med produktet.
- Asbestholdigt materiale må ikke bearbejdes. Asbest regnes for at være kræftfremkaldende.



Tip! Sådan gør du det rigtigt.

⚠ FARE! BEVÆG ALTID PRODUKTET I MODLØB GENNEM EMNET.

- ▶ Der er fare for tilbageslag i den modsatte retning. Produktet kan blive presset ud af snittet.
- Produktet skal altid være tændt, når du bevæger det hen mod emnet. T og produktet ud af emnet efter bearbejdningen, og sluk derefter for produktet.
- Hold altid produktet fast med begge hænder under arbejdet. Sørg for at stå sikkert.
- For at opnå den bedste slibeeffekt skal produktet bevæges med en vinkel på 15° til 30° (mellem slibeskiven og emnet) frem og tilbage hen over emnet.
- Ved bearbejdning af skrå flader må produktet ikke presses mod emnet med stor kraft. Hvis omdrejningstallet falder voldsomt, skal pressekraften nedsættes, så det er muligt at arbejde sikkert og effektivt. Hvis produktet pludselig bremses eller blokeres fuldstændigt, skal det slukkes med det samme.
- Afskæring: Arbejd med moderat fremføring, så skæreskiven ikke sætter sig fast.
- Skrubbe- og skæreskiver bliver meget varme under arbejdet – lad dem køle helt af før berøring.
- Brug aldrig produktet til formål, det ikke er beregnet til.
- Sørg altid for at produktet er slukket, før det genopladelige batteri sættes i produktet.
- Sluk omgående produktet ved fare, og tag batteriet ud. Sørg for at der er let adgang til produktet, så det i nødstilfælde er inden for rækkevidde.

- Tag altid batteriet ud, når du holder pause, før du arbejder med produktet, og når det ikke bruges. Produktet skal altid være rent, tørt og fri for olie og smørefedt.
- Vær altid opmærksom! Hold altid øje med, hvad du laver, og arbejd fornuftigt. Brug aldrig produktet, hvis du er ukoncentreret eller føler dig dårligt tilpas.



⚠ ADVARSEL!
Brug altid beskyttelsesbriller.



⚠ ADVARSEL!
Brug altid en støvmaske.

Før ibrugtagning

Opladning af batteripakken (se fig. A)

⚠ FORSIGTIG!

- ▶ Træk altid strømstikket ud, før du tager batteripakken ③ ud af opladeren eller sætter den ind.

BEMÆRK

- ▶ Oplad aldrig batteripakken, hvis den omgivende temperatur er under 10 °C eller over 40 °C. Hvis litium-ion batteriet skal opbevares i længere tid, skal dets opladningstilstand kontrolleres regelmæssigt. Den optimale opladningstilstand er mellem 50 % og 80 %. Opbevaringsforholdene skal være kølige og tørre med en omgivende temperatur på mellem 0 °C og 50 °C.
- ◆ Sæt batteripakken ③ i hurtigopladeren ⑭ (se fig. A).
- ◆ Sæt stikket i stikkontakten. Kontrol-LED'en ⑮ lyser rødt.
- ◆ Den grønne kontrol-LED ⑮ viser, at opladningen er afsluttet, og at batteripakken ③ kan anvendes.

⚠ OBS!

- ◆ Hvis den røde kontrol-LED ⑮ blinker, er batteripakken ③ overophedet og kan ikke oplades.
- ◆ Hvis den røde og grønne kontrol-LED ⑮ ⑮ blinker samtidigt, er batteripakken ③ defekt.
- ◆ Sluk opladeren i mindst 15 minutter mellem opladninger, der foretages efter hinanden. Træk derefter stikket ud.

Indsætning/udtagning af den genopladelige batteripakke

Indsæt den genopladelige batteripakke

- ◆ Sæt batteripakken ③ ind i grebet, til den klikker på plads.

Udtagning af batteripakken

- ◆ Tryk på knappen til frigørelse ②, og tag batteripakken ③ ud.

Kontrol af batteriets tilstand

- ◆ Tryk på knappen for batteritilstand ④ for at kontrollere batteriet (se endvidere hovedbilledet). Tilstanden eller resteffekten vises på følgende måde på display-LED for batteriet ⑤:
RØD/ORANGE/GRØN = maksimal opladning
RØD/ORANGE = medium opladning
RØD = svag opladning - oplad batteriet

Montering af beskyttelsesafdækning til afskæring

Brug altid beskyttelsesafdækningen ⑧a til afskæring med slibemidler med bindemidler.

- ◆ Skub beskyttelsesafdækningen ⑧a på beskyttesskærmen ⑧ (se fig. E), indtil den klikker på plads med plastbøjlen ,X'.
- ◆ Ved afmontering af beskyttelsesafdækningen ⑧a skal plastbøjlen ,X' trykkes lidt ind for at løsne beskyttelsesafdækningen ⑧a.

Indstilling af beskyttelsesafdækningen

⚠ ADVARSEL! **FARE FOR PERSONSKADER!**

- ▶ Sluk altid produktet før arbejdet, og tag batteriet ud.

⚠ FARE FOR TILSKADEKOMST!

- ▶ Brug altid vinkelsliberen sammen med beskyttelsesafdækningen **8**. Beskyttelsesafdækningen skal være anbragt sikkert på vinkelsliberen. Indstil den, så der opnås optimal sikkerhed, dvs. så den mindst mulige del af slibelegemet vender ubeskyttet mod betjeningspersonen. Beskyttelsesafdækningen **8** skal beskytte betjeningspersonen mod brudstykker og tilfældig kontakt med slibelegemet.

⚠ FARE FOR TILSKADEKOMST!

- ▶ Sørg for at beskyttelsesafdækningen **8** som minimum monteres i samme vinkel som ekstragrebet **7** (se fig. B). I modsat fald kan du komme til skade på skrubbe- og skæreskiven.
- ◆ Drej beskyttelsesafdækningen **8** til den ønskede stilling (arbejdsposition). Vær derved opmærksom på, at beskyttelsesafdækningen **8** placeres på en sådan måde, at beskyttelsesafdækningens fiksering **13** ligger hen over en af den 5 krumninger **21** på beskyttelsesafdækningen **8** (se Fig. E klap-ud-side).
- ◆ Sørg for at beskyttelsesafdækningens fiksering **13** sidder fast i den pågældende krumning **21**.

Montering af ekstragreb

⚠ FORSIGTIG!

- ▶ Af sikkerhedsgrunde må dette produkt kun anvendes sammen med ekstragrebet **7**. Ellers er der fare for personskader. Ekstragrebet **7** kan skrues i til højre og venstre eller foroven på produktets hoved afhængigt af arbejdsformen.

Montering/udskiftning af skrubbe-/skæreskive

Bær altid beskyttelsehandsker ved skift af skære-/skrubbeskiver.

Vær opmærksom på målene på skrubbe- og skæreskiverne. Hullets diameter skal passe til monteringsflangen **18** uden slør. Brug ikke reduktionsmuffe eller adapter.

BEMÆRK

- ▶ Brug altid helt rene skiver.
- Brug kun slibeværktøj, hvis tilladte omdrejningstal som minimum er så højt som produktets omdrejningstal i tomgang.
- **FARE FOR PERSONSKADER!** Aktivér kun spindellåseknappen **9**, når monteringsspindlen står stille **17**.
- ◆ Tryk på spindellåseknappen **9** for at blokere drevet.
- ◆ Løsn spændemøtrikken **19** ved hjælp af tohulsmontagenøglen **20** (se fig. D).
- ◆ Sæt skrubbe- eller skæreskiven på monteringsflangen **18**, så siden med tekst vender mod produktet.
- ◆ Sæt derefter spændemøtrikken **19** med den forhøjede side opad på monteringsspindlen **17** igen.

Ved tynde slibeskiver (se figur 1)

- ◆ Spændemøtrikkens 19 bund vender opad, så den tynde slibeskive kan spændes sikkert.

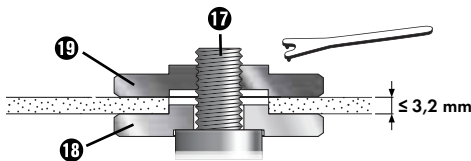

Fig. 1

- ◆ Tryk på spindellåseknappen 9 for at blokere drevet.
- ◆ Spænd spændemøtrikken 19 med tohuls-montagenøglen 20 igen.

Ved tykke slibeskiver (se figur 2)

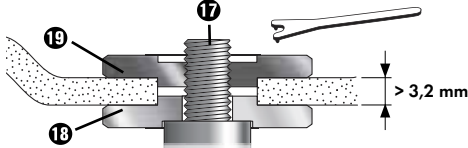

Fig. 2

Spændemøtrikkens 19 bund vender nedad, så slibeskiven kan anbringes sikkert på monterings-spindlen 17.

- ◆ Lås monterings-spindlen 17.
- ◆ Spænd spændemøtrikken 19 med monterings-nøglen med to huller 20 igen i urets retning.

BEMÆRK

- ▶ Hvis skiven kører uroligt eller vibrerer efter skift, skal den udskiftes med det samme igen.
- ◆ Lad produktet køre i 60 sekunder på højeste omdrejningstal for en sikkerheds skyld efter skift af skiven. Vær opmærksom på usædvanlig støj og gnistdannelse.
- ◆ Kontrollér om alle fastgøringsdele er anbragt korrekt.
- ◆ Sørg for at omdrejningspilen (hvis en sådan findes) på skære- eller skrubbeskiverne (også diamanetskæreskiver) og omdrejningsretningen på produktet (omdrejningspilen på produkthovedet) stemmer overens.

Ibrugtagning

Tænd/sluk

Kontrollér at alle fastgøringsdele er anbragt korrekt, før det indsatte værktøj anvendes.

BEMÆRK

- ▶ Tænd altid vinkelsliberen, før den får kontakt med materialet, og hold den først derefter hen til emnet.

Sådan tænder du

- ◆ Tryk først TÆND-/SLUK-knappen 1 til højre, og skub den derefter frem.

Sådan slukker du

- ◆ Slip TÆND-/SLUK-knappen 1 igen.

Tænd for permanent drift

- ◆ Tryk først TÆND-/SLUK-knappen 1 til højre, og skub den derefter frem. Tryk TÆND-/SLUK-knappen 1 ned foran, indtil den går i indgreb.

Sluk for permanent drift

- ◆ Tryk TÆND-/SLUK-knappen 1 ned bagtil, og slip den så igen.

Indstilling af omdrejningstal

Med indstillingshjulet til forvalg af omdrejningstallet 6 kan du forvælge omdrejningstallet: (1 = lavt omdrejningstal, 6 = højt omdrejningstal).

Vi anbefaler, at du finder frem til omdrejningstallet med praktiske forsøg.

Omdrejningstallet kan også ændres under driften.

Vedligeholdelse og rengøring



ADVARSEL! FARE FOR PERSONSKADER! Sluk altid produktet før arbejdet, og tag batteriet ud.

Den batteridrevne vinkelsliber kræver ikke vedligeholdelse.

- Brug ikke skarpe genstande til rengøring af produktet. Der må ikke komme væske ind i produktet. Ellers kan produktet blive beskadiget.
- Rengør regelmæssigt produktet og helst lige efter, at du er færdig med arbejdet.
- Rengør kabinettet med en tør klud – brug under ingen omstændigheder benzin, opløsningsmidler eller rengøringsmidler, som angriber plast.
- Til grundig rengøring af produktet skal der bruges en støvsuger.
- Ventilationsåbningerne må aldrig dækkes til.
- Fjern fastsiddende slibestøv med en pensel.

BEMÆRK

- ▶ Reservedele, som ikke er angivet (som f.eks. kulbørster, kontakter), kan bestilles hos vores service-hotline.

⚠ ADVARSEL!

- Brug ikke noget tilbehør, der ikke er anbefalet af PARKSIDE. Dette kan føre til elektrisk stød og brand.

Bortskaffelse



Emballagen består udelukkende af miljøvenlige materialer. Den kan bortskaffes i de lokale containere til genbrugsmateriale.



Bortskaf ikke elværktøj sammen med husholdningsaffaldet!

I henhold til det europæiske direktiv 2012/19/EU skal kasseret elværktøj indsamles særskilt og afleveres til miljøvenligt genbrug.



Smid ikke batterier ud sammen med husholdningsaffald!

Fjern batteriet fra produktet, før det bortskaffes. Defekte eller kasserede batterier skal genanvendes i henhold til direktiv 2006/66/EC. Aflever batteripakken og/eller produktet på de lokale genbrugspladser.

Du kan få oplysninger om bortskaffelsesmuligheder for brugt elværktøj hos kommunens tekniske forvaltning.



Bortskaf emballagen miljøvenligt.

Vær opmærksom på mærkningen på de forskellige emballeringsmaterialer, og aflever dem sorteret til bortskaffelse.

Emballagematerialerne er mærket med forkortelserne (a) og tallene (b) med følgende betydning:

1–7: plast, 20–22: papir og pap, 80–98: kompositmaterialer.



Du kan få oplysninger hos kommunen om bortskaffelse af udtjente produkter.



Produktet kan genbruges, er underlagt udvidet producentansvar og indsamles separat.

Garanti for Kompernass Handels GmbH

Kære kunde

På dette produkt får du 3 års garanti fra købsdatoen. I tilfælde af mangler ved produktet har du en række juridiske rettigheder i forhold til sælgeren af produktet. Dine juridiske rettigheder forringes ikke af den nedenfor anførte garanti.

Garantibetingelser

Garantiperioden begynder på købsdatoen. Opbevar venligst kvitteringen et sikkert sted. Den er nødvendig for at kunne dokumentere købet.

Hvis der inden for tre år fra dette produkts købsdato opstår en materiale- eller fabrikationsfejl, vil produktet – efter vores valg – blive repareret eller udskiftet, eller købsprisen vil blive refunderet gratis til dig. Denne garantiydelse forudsætter, at det defekte produkt afleveres, og købsbeviset (kvitteringen) forevises i løbet af fristen på tre år, og at der gives en kort skriftlig beskrivelse af, hvori manglen består, og hvornår den er opstået.

Hvis defekten er dækket af vores garanti, får du et repareret eller et nyt produkt retur. Reparation eller ombytning af produktet udløser ikke en ny garantiperiode.

Garantiperiode og juridiske mangelkrav

Garantiperioden forlænges ikke, hvis der gøres brug af garantien. Det gælder også for udskiftede og reparerede dele. Skader og mangler, som eventuelt allerede fandtes ved køb, samt manglende dele, skal anmeldes straks efter udpakningen. Når garantiperioden er udløbet, er reparation af skader betalingspligtig.

Garantiens omfang

Produktet er produceret omhyggeligt efter strenge kvalitetsretningslinjer og testet grundigt inden levering.

Garantien dækker materiale- og fabrikationsfejl. Denne garanti omfatter ikke produktdele, der er udsat for normal slitage og derfor kan betragtes som sliddele, eller skader på skrøbelige dele som f.eks. kontakter eller dele af glas.

Denne garanti bortfalder, hvis produktet er blevet beskadiget, ikke er forskriftsmæssigt anvendt eller vedligeholdt. For at sikre forskriftsmæssig anvendelse af produktet skal alle anvisninger nævnt i betjeningsvejledningen nøje overholdes. Anvendelsesformål og handlinger, som frarådes eller der advares imod i betjeningsvejledningen, skal ubetinget undgås.

Produktet er kun beregnet til privat og ikke til kommercielt brug. Ved misbrug og u hensigtsmæssig brug, anvendelse af vold og ved indgreb, som ikke er foretaget af vores autoriserede serviceafdeling, bortfalder garantien.

Garantiperioden gælder ikke ved

- Normalt forbrug af batteriets kapacitet
- Erhvervs mæssig anvendelse af produktet
- Beskadigelser eller ændringer på produktet udført af kunden
- Manglende overholdelse af sikkerheds- og vedligeholdelsesforskrifter, betjeningsfejl
- Skader som følge af naturkatastrofer

Afvikling af garantiasager

For at sikre en hurtig behandling af din anmeldelse bør du følge nedenstående anvisninger:

- Ved alle forespørgsler bedes du have kvitteringen og artikelnummeret (f.eks. IAN 12345) klar som dokumentation for købet.
- Artikelnummeret kan du finde på typeskiltet på produktet, som indgravering på produktet, på betjeningsvejledningens forside (nederst til venstre) eller som klæbemærke på bag- eller undersiden af produktet.
- Hvis der opstår funktionsfejl eller øvrige mangler, bedes du først kontakte nedennævnte serviceafdeling **telefonisk** eller **via e-mail**.
- Et produkt, der er registreret som defekt, kan du derefter indsende portofrit til den oplyste serviceadresse med vedlæggelse af købsbevis (kvittering) og en beskrivelse af, hvori manglen består, og hvornår den er opstået.



På www.lidl-service.com kan du downloade denne og mange andre manualer, produktvideoer og installationssoftware.

Med denne QR-kode kommer du direkte til Lidl-servicesiden (www.lidl-service.com) og kan åbne den ønskede betjeningsvejledning ved indtastning af artikelnummeret (IAN) 360196_2007.

Service

DK Service Danmark

Tel.: 32 710005

E-Mail: kompernass@lidl.dk

IAN 360196_2007

Importør

Bemærk at den efterfølgende adresse ikke er en serviceadresse. Kontakt først det nævnte servicested.

KOMPERNASS HANDELS GMBH

BURGSTRASSE 21

44867 BOCHUM

TYSKLAND

www.kompernass.com

Oversættelse af den originale overensstemmelseserklæring

Vi, KOMPERNASS HANDELS GMBH, dokumentansvarlig: Semi Uguzlu, BURGSTR. 21, 44867 BOCHUM, TYSKLAND, erklærer hermed, at dette produkt stemmer overens med følgende standarder, standardiseringsdokumenter og EU-direktiver:

Maskindirektivet (2006/42/EC)

EU-lavspændingsdirektivet (2014/35/EU, kun oplader)

Elektromagnetisk kompatibilitet (2014/30/EU)

RoHS-direktivet (2011/65/EU)*

* Ansvar for udstedelsen af denne overensstemmelseserklæring er udelukkende producentens. Den ovenfor beskrevne genstand i erklæringen opfylder forskrifterne i EU-parlamentets og Rådets direktiv 2011/65/EU af 8. juni 2011 om begrænsning af anvendelsen af visse farlige stoffer i elektrisk og elektronisk udstyr.

Anvendte harmoniserede standarder

EN 60745-1:2009/A11:2010

EN 60745-2-3:2011/A13:2015

EN 55014-1:2017

EN 55014-2:2015

EN 55014-1:2006/A2:2011

EN 55014-2:1997/A2:2008

EN 61000-3-2:2014

EN 61000-3-3:2013

EN 60335-2-29:2004/A11:2018

EN 60335-1:2012/A13:2017

EN 62233:2008

EN 50581:2012

Typebetegnelse for maskinen: Batteridreven vinkelsliber PWSA 20-Li C3

Produktionsår: 10-2020

Serienummer: IAN 360196_2007

Bochum, 15.10.2020



Semi Uguzlu
- Kvalitetschef -

Vi forbeholder os ret til tekniske ændringer med henblik på videreudvikling.

Bestilling af reservebatteri

Hvis du vil bestille et reservebatteri til produktet, kan du gøre det på internettet på www.kompernass.com eller pr. telefon.

Denne vare kan være udsolgt i løbet af kort tid på grund af den begrænsede lagerbeholdning.



BEMÆRK

► I nogle lande kan bestilling af reservedele ikke foretages online. Kontakt i så fald service-hotline.

Telefonisk bestilling

DK Service Danmark Tel.: 32 710005

For at sikre hurtig behandling af din bestilling, bedes du have produktets varenummer (f.eks. IAN 360196) klar ved forespørgsler. Varenummeret kan findes på typeskiltet eller på titelbladet i denne vejledning.



KOMPERNASS HANDELS GMBH

BURGSTRASSE 21

44867 BOCHUM

GERMANY

www.kompernass.com

Last Information Update · Stand der Informationen · Version des informations · Stand van de informatie
Stav informací · Stan informáci · Stav informácií · Estado de las informaciones · Tilstand af information:
11 / 2020 · Ident.-No.: PWSA20-LiC3-102020-1

IAN 360196_2007