

**PDF ONLINE**
www.lidl-service.com

AKKU-HECKENSCHERE 20 V / CORDLESS HEDGE TRIMMER 20 V / TAILLE-HAIES SANS FIL 20 V PHS A 20-Li B2

(DE) (AT) (CH)

AKKU-HECKENSCHERE 20 V

Bedienungs- und Sicherheitshinweise
Originalbetriebsanleitung

(GB) (IE)

CORDLESS HEDGE TRIMMER 20 V

Operation and safety notes
Translation of the original instructions

(FR) (BE)

TAILLE-HAIES SANS FIL 20 V

Instructions d'utilisation et consignes de sécurité
Traduction de la notice originale

(NL) (BE)

HEGGENSCHAAR MET ACCU 20 V

Bedienings- en veiligheidsinstructies
Vertaling van de oorspronkelijke gebruiksaanwijzing

(PL)

AKUMULATOROWE NOŻYCE DO ŻYWOPLOTU 20 V

Wskazówki dotyczące obsługi i bezpieczeństwa
Tłumaczenie instrukcji oryginalnej

(CZ)

AKU NŮŽKY NA ŽIVÝ PLOT 20 V

Pokyny pro obsluhu a bezpečnostní pokyny
Překlad původního návodu k používání

(SK)

AKUMULÁTOROVÉ NOŽNICE NA ŽIVÉ PLOTY 20 V

Pokyny pre obsluhu a bezpečnostné pokyny
Preklad pôvodného návodu na použitie

(ES)

CORTASETOS RECARGABLE 20 V

Instrucciones de utilización y de seguridad
Traducción del manual original

(DK)

BATTERIDREVEN HÆKKEKLIPPER 20 V

Brugs- og sikkerhedsanvisninger
Oversættelse af den originale brugsanvisning

(IT)

TAGLIASIEPI RICARICABILE 20 V

Indicazioni per l'uso e per la sicurezza
Traduzione delle istruzioni originali

(HU)

AKKUS SÖVÉNYNYÍRÓ 20 V

Kezelési és biztonsági utalások
Eredeti használati utasítás fordítása

(SI)

AKUMULATORSKE ŠKARJE ZA ŽIVO MEJO 20 V

Navodila za upravljanje in varnostna opozorila
Prevod izvirnih navodil

IAN 385568_2107



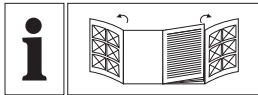

DE/AT/CH	Bedienungs- und Sicherheitshinweise	Seite	5
GB/IE	Operation and safety notes	Page	26
FR/BE	Instructions d'utilisation et consignes de sécurité	Page	47
NL/BE	Bedienings- en veiligheidsinstructies	Pagina	69
PL	Wskazówki dotyczące obsługi i bezpieczeństwa	Strona	90
CZ	Pokyny pro obsluhu a bezpečnostní pokyny	Strana	111
SK	Pokyny pre obsluhu a bezpečnostné pokyny	Strana	132
ES	Instrucciones de utilización y de seguridad	Página	153
DK	Brugs- og sikkerhedsanvisninger	Side	174
IT	Indicazioni per l'uso e per la sicurezza	Pagina	195
HU	Kezelési és biztonsági utalások	Oldal	216
SI	Navodila za upravljanje in varnostna opozorila	Stran	237

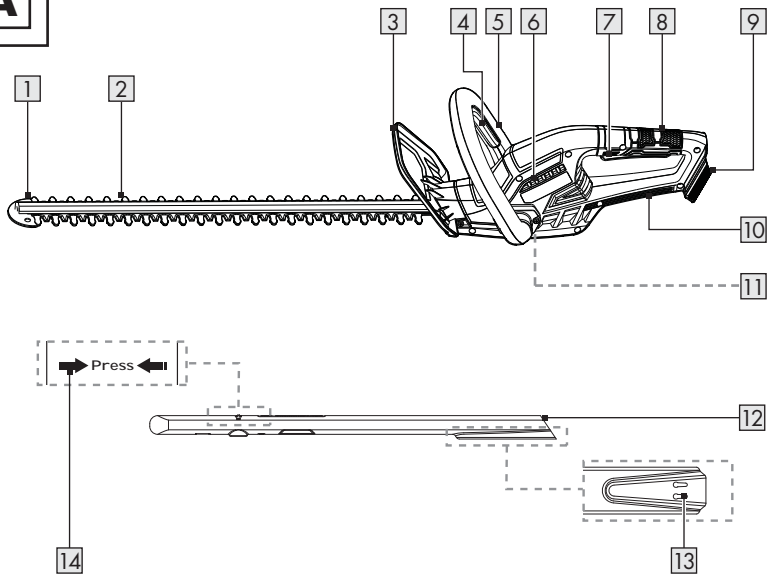
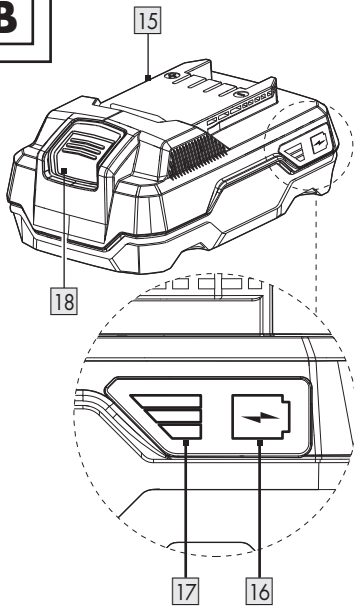
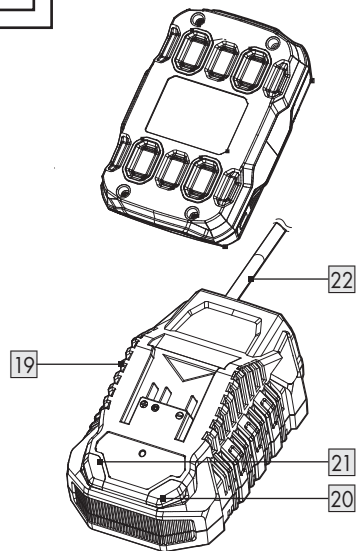
A**B****C**

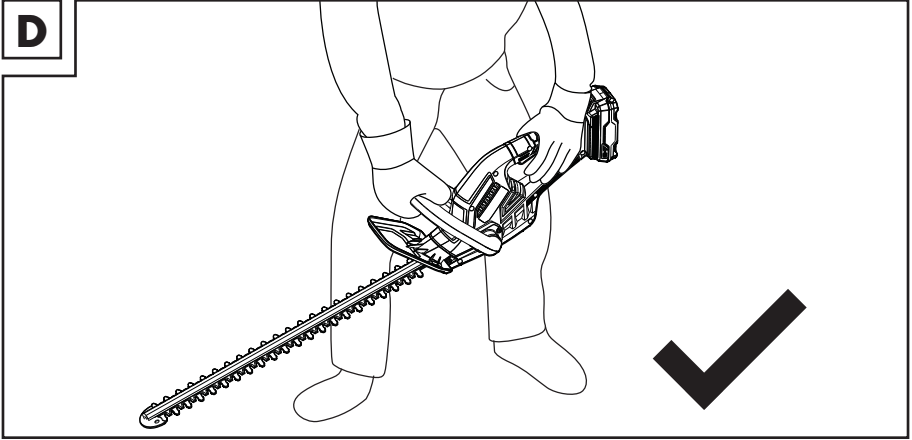
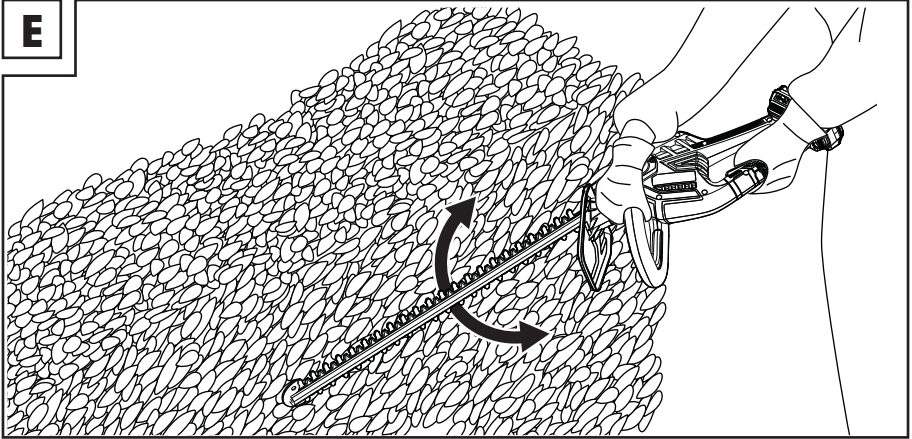
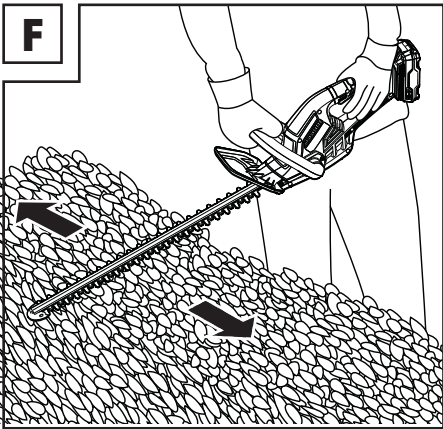
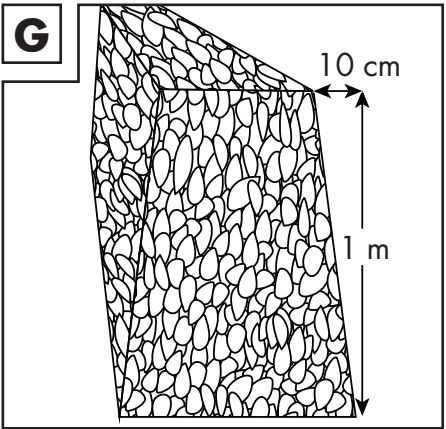
D**E****F****G**

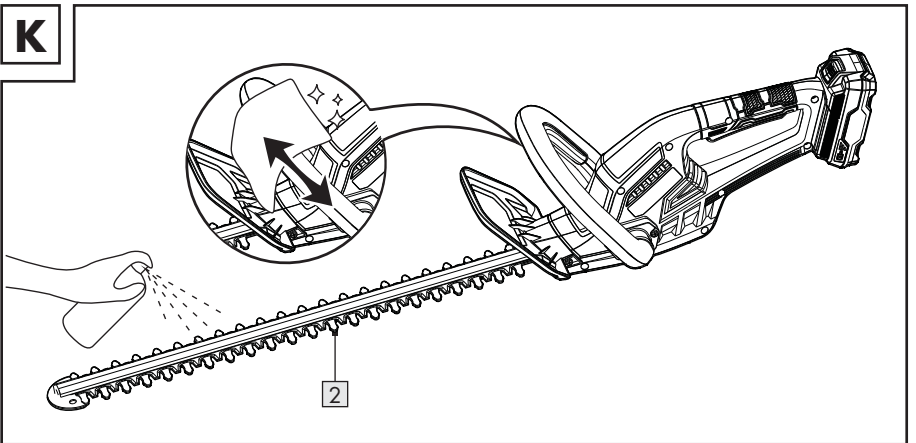
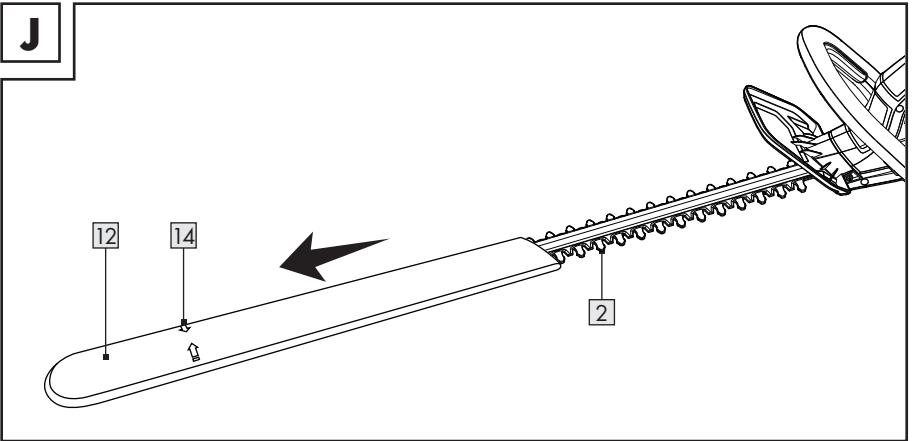
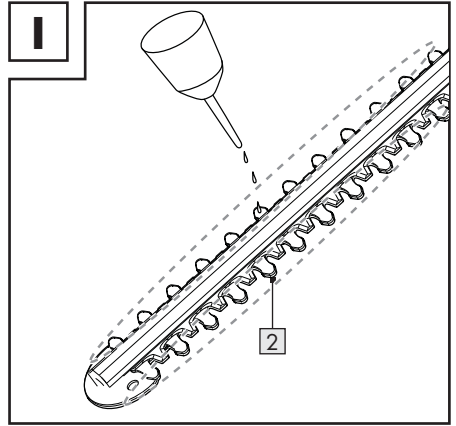
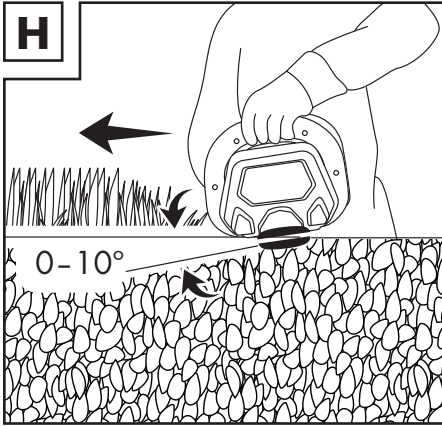

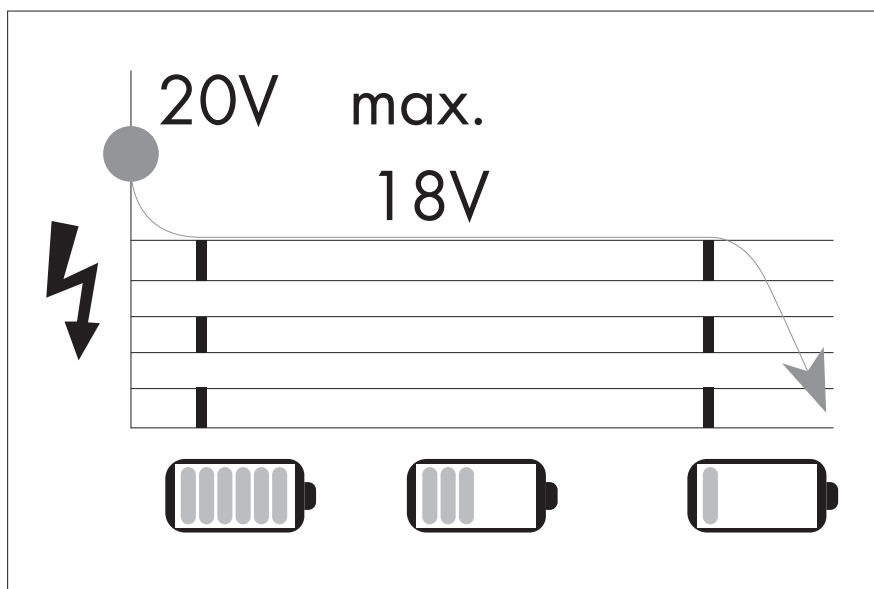























Verwendete Warnhinweise und Symbole	Seite	6
Einleitung	Seite	7
Bestimmungsgemäße Verwendung	Seite	7
Lieferumfang	Seite	7
Teilebeschreibung	Seite	7
Technische Daten	Seite	8
Sicherheitshinweise	Seite	9
Allgemeine Sicherheitshinweise für Elektrowerkzeuge	Seite	9
Spezielle Sicherheitshinweise für Heckenscheren	Seite	13
Zusätzliche Sicherheitshinweise	Seite	14
Vibrations- und Geräuschkinderung	Seite	14
Verhalten im Notfall	Seite	15
Restrisiken	Seite	15
Sicherheitshinweise für Ladegeräte	Seite	16
Vor dem ersten Gebrauch	Seite	17
Zubehör	Seite	17
Auspacken	Seite	17
Akku-Pack entnehmen/einsetzen	Seite	17
Akku-Pack-Ladezustand prüfen	Seite	17
Akku-Pack laden	Seite	17
Betrieb	Seite	18
Produkt ein-/ausschalten	Seite	18
Arbeitshinweise	Seite	19
Schneidtechniken	Seite	19
Reinigung und Pflege	Seite	20
Reinigung	Seite	20
Wartung	Seite	21
Fehlerbehebung	Seite	21
Lagerung	Seite	22
Transport	Seite	22
Entsorgung	Seite	23
Garantie	Seite	24
Abwicklung im Garantiefall	Seite	24
Service	Seite	24
EG-Konformitätserklärung	Seite	25

Verwendete Warnhinweise und Symbole

In dieser Bedienungsanleitung und auf der Verpackung werden die folgenden Warnhinweise verwendet:

	<p>Lesen Sie die Bedienungsanleitung.</p>		<p>Schutzhandschuhe tragen!</p>
	<p>GEFAHR! Dieses Symbol mit dem Signalwort „Gefahr“ bezeichnet eine Gefährdung mit einem hohen Risikograd, die, wenn sie nicht vermieden wird, eine schwere Verletzung oder den Tod zur Folge hat.</p>		<p>Stromschlaggefahr</p>
			<p>Schalten Sie das Produkt aus und entnehmen Sie den Akku-Pack vor dem Auswechseln von Zubehör, Reinigung und bei Nichtgebrauch.</p>
	<p>WARNING! Dieses Symbol mit dem Signalwort „Warnung“ bezeichnet eine Gefährdung mit einem mittleren Risikograd, die, wenn sie nicht vermieden wird, eine schwere Verletzung oder den Tod zur Folge haben kann.</p>		<p>Nicht dem Regen aussetzen!</p>
			<p>Schützen Sie den Akku-Pack vor Hitze und dauerhafter, starker Sonneneinstrahlung.</p>
			<p>Schützen Sie den Akku-Pack vor Wasser und Feuchtigkeit.</p>
	<p>VORSICHT! Dieses Symbol mit dem Signalwort „Vorsicht“ bezeichnet eine Gefährdung mit einem niedrigen Risikograd, die, wenn sie nicht vermieden wird, eine geringe oder mäßige Verletzung zur Folge haben kann.</p>		<p>Schützen Sie den Akku-Pack vor Feuer.</p>
			<p>Schutzklasse II (Doppelisolierung)</p>
			<p>Wechselstrom/-spannung</p>
	<p>ACHTUNG! Dieses Symbol mit dem Signalwort „Achtung“ zeigt die Gefahr einer möglichen Sachbeschädigung an.</p>		<p>Gleichstrom/-spannung</p>
			<p>Gefahr - Halten Sie die Hände vom Messer fern.</p>
	<p>Gehörschutz tragen!</p>		<p>Sicherung</p>
	<p>Schutzbrille tragen!</p>		<p>Verwenden Sie das Produkt nur in trockenen Innenräumen.</p>
	<p>Rutschfestes, schützendes Schuhwerk tragen!</p>		<p>Das CE-Zeichen bestätigt Konformität mit den für das Produkt zutreffenden EU-Richtlinien.</p>

AKKU-HECKENSCHERE 20 V

PHSA 20-Li B2

● **Einleitung**

Wir beglückwünschen Sie zum Kauf Ihres neuen Produkts. Sie haben sich damit für ein hochwertiges Produkt entschieden. Die Bedienungsanleitung ist Teil dieses Produkts. Sie enthält wichtige Hinweise für Sicherheit, Gebrauch und Entsorgung. Machen Sie sich vor der Benutzung des Produkts mit allen Bedien- und Sicherheitshinweisen vertraut. Benutzen Sie das Produkt nur wie beschrieben und für die angegebenen Einsatzbereiche. Händigen Sie alle Unterlagen bei Weitergabe des Produkts an Dritte mit aus.

● **Bestimmungsgemäße Verwendung**

Diese Akku-Heckenschere (im Folgenden „Produkt“ oder „Elektrowerkzeug“) ist zum Schneiden und Trimmen von Hecken, Büschen und Ziersträuchern bestimmt.

Jede andere Verwendung oder Veränderung des Produkts gilt als nicht bestimmungsgemäß und kann zu Gefahren wie Tod, lebensbedrohlichen Verletzungen und Schäden führen. Der Hersteller haftet nicht für Schäden, die durch unsachgemäßen Gebrauch entstehen.

Dieses Produkt ist für den heimischen Gebrauch und ähnliche Anwendungen bestimmt. Das Produkt ist nicht für den gewerblichen Einsatz geeignet.

Das Produkt ist für den Gebrauch durch Erwachsene bestimmt. Jugendliche über 16 Jahren dürfen das Produkt nur unter Aufsicht verwenden. Der Betreiber oder Benutzer ist für Unfälle oder Schäden an anderen Personen oder deren Eigentum verantwortlich.

Das Produkt ist Teil der Parkside X 20 V Team Serie. Das Produkt muss mit Akku-Packs aus der Parkside X 20 V Team Serie verwendet werden.

● **Lieferumfang**

m WARNUNG!

▶ Das Produkt und die Verpackungsmaterialien sind kein Kinderspielzeug! Kinder dürfen nicht mit Kunststoffbeuteln, Folien und Kleinteilen spielen! Es besteht Verschluckungs- und Erstickungsgefahr!

- 1 Akku-Heckenschere
- 1 Messerschutz
- 1 Bedienungsanleitung

● **Teilebeschreibung**

Klappen Sie vor dem Lesen die Seite mit den Abbildungen auf und machen Sie sich mit allen Funktionen des Produkts vertraut.

Abbildung A

- 1 Anstoßschutz
- 2 Sicherheitsmesserbalken
- 3 Handschutz
- 4 Sicherheitsschalter
- 5 Vorderer Handgriff
- 6 Lüftungsschlitze
- 7 Ein-/Ausschalter
- 8 Hinterer Handgriff
- 9 Akku-Führungsschiene
- 10 Motorgehäuse
- 11 Motorgehäuse-Aufhängung
- 12 Messerschutz
- 13 Messerschutz-Aufhängung
- 14 Press Markierung „Entriegeln“

Abbildung B und C

- 15 Akku-Pack *
- 16 Taste (Ladestand)
- 17 Ladezustand-LEDs (rot/orange/grün)
- 18 Entriegelungstaste für den Akku-Pack
- 19 Ladegerät (Schnellladegerät) *
- 20 Ladekontroll-LED - Rot
- 21 Ladekontroll-LED - Grün
- 22 Anschlussleitung mit Netzstecker

* Akku-Pack und Schnellladegerät sind nicht im Lieferumfang enthalten

● Technische Daten

Akku-Heckenschere 20 V PHS A 20-Li-B2

Motorspannung U:	20 V ===
Leerlaufdrehzahl n_0 :	1300 min ⁻¹
Schnittlänge:	ca. 510 mm
Max. Zahnabstand:	ca. 16 mm
Gewicht:	2,32 kg

Akku-Pack

Typ:	Lithium-Ionen
Nennspannung:	20 V === max.
Kapazität:	2,0 Ah
Energiewert:	40 Wh
Anzahl der Zellen:	5

Akku-Pack

Typ:	Lithium-Ionen
Nennspannung:	20 V === max.
Kapazität:	4,0 Ah
Energiewert:	80 Wh
Anzahl der Batteriezellen:	10

Schnellladegerät

Eingang:

Nennspannung:	230-240 V~
Nennfrequenz:	50 Hz
Nennleistung:	120 W
Sicherung (intern):	3,15 A / 

Ausgang:

Nennspannung:	21,5 V ===
Ladestrom:	4,5 A
Schutzklasse:	II / 

* Akku-Pack und Schnellladegerät sind nicht im Lieferumfang enthalten

Ladezeiten P A P 20 B 1 P A P 20 B 3

PLG 20 B3	35 min	60 min
-----------	--------	--------

Empfohlene Umgebungstemperatur:

Maximale Temperatur insgesamt:	+45 °C
Beim Laden:	+4 bis +40 °C
Beim Betrieb:	+4 bis +40 °C
Bei der Lagerung:	+20 bis +26 °C

Geräuschemissionswerte

Die gemessenen Werte wurden in Übereinstimmung mit EN 62841 ermittelt. Der A-bewertete Geräuschpegel des Elektrowerkzeugs beträgt typischerweise:

Schalldruckpegel	L_{pA}	:	77,50 dB(A)
Unsicherheit	K_{pA}	:	2,57 dB
Schallleistungspegel	L_{WA}		
garantiert		:	87,00 dB(A)
gemessen		:	83,90 dB(A)
Unsicherheit	K_{WA}	:	2,57 dB

Schwingungsemissionswerte

Schwingungsgesamtwerte (Vektorsumme dreier Richtungen), ermittelt entsprechend EN 62841:

Vorderer Handgriff	a_h	:	1,602 m/s ²
Unsicherheit	K	:	1,5 m/s ²
Hinterer Handgriff	a_h	:	1,090 m/s ²
Unsicherheit	K	:	1,5 m/s ²

WARNING!



Gehörschutz tragen!

HINWEIS

- ▶ Der angegebene Schwingungsgesamtwert und der angegebene Geräuschemissionswert sind nach einem genormten Prüfverfahren gemessen worden und können zum Vergleich eines Elektrowerkzeugs mit einem anderen verwendet werden.
- ▶ Der angegebene Schwingungsgesamtwert und der angegebene Geräuschemissionswert können auch zu einer vorläufigen Einschätzung der Belastung verwendet werden.

m **WARNUNG!**

- ▶ Die Schwingungs- und Geräuschemissionen können während der tatsächlichen Benutzung des Elektrowerkzeugs von den Angabewerten abweichen, abhängig von der Art und Weise, in der das Elektrowerkzeug verwendet wird, insbesondere, welche Art von Werkstück bearbeitet wird.
- ▶ Es ist notwendig, Sicherheitsmaßnahmen zum Schutz des Bedieners festzulegen, die auf einer Abschätzung der Schwingungsbelastung während der tatsächlichen Benutzungsbedingungen beruhen (hierbei sind alle Anteile des Betriebszyklus zu berücksichtigen, beispielsweise Zeiten, in denen das Elektrowerkzeug abgeschaltet ist, und solche, in denen es zwar eingeschaltet ist, aber ohne Belastung läuft).



Sicherheitshinweise

● **Allgemeine Sicherheitshinweise für Elektrowerkzeuge**

m **WARNUNG!**

- ▶ **Lesen Sie alle Sicherheitshinweise, Anweisungen, Bilderungen und technischen Daten, mit denen dieses Elektrowerkzeug versehen ist.** Versäumnisse bei der Einhaltung der nachfolgenden Anweisungen können elektrischen Schlag, Brand und/oder schwere Verletzungen verursachen.

Bewahren Sie alle Sicherheitshinweise und Anweisungen für die Zukunft auf.

Der in den Sicherheitshinweisen verwendete Begriff „Elektrowerkzeug“ bezieht sich auf netzbetriebene Elektrowerkzeuge (mit Netzleitung) oder auf akkubetriebene Elektrowerkzeuge (ohne Netzleitung).

Arbeitsplatzsicherheit

- 1) **Halten Sie Ihren Arbeitsbereich sauber und gut beleuchtet.** Unordnung oder unbeleuchtete Arbeitsbereiche können zu Unfällen führen.
- 2) **Arbeiten Sie mit dem Elektrowerkzeug nicht in explosionsgefährdeter Umgebung, in der sich brennbare Flüssigkeiten, Gase oder Stäube befinden.** Elektrowerkzeuge erzeugen Funken, die den Staub oder die Dämpfe entzünden können.
- 3) **Halten Sie Kinder und andere Personen während der Benutzung des Elektrowerkzeugs fern.** Bei Ablenkung können Sie die Kontrolle über das Elektrowerkzeug verlieren.

Elektrische Sicherheit

- 1) **Der Anschlussstecker des Elektrowerkzeuges muss in die Steckdose passen. Der Stecker darf in keiner Weise verändert werden. Verwenden Sie keine Adapterstecker gemeinsam mit Schutzgeerdeten Elektrowerkzeugen.** Unveränderte Stecker und passende Steckdosen verringern das Risiko eines elektrischen Schlag.
- 2) **Vermeiden Sie Körperkontakt mit geerdeten Oberflächen wie von Rohren, Heizungen, Herden und Kühlschränken.** Es besteht ein erhöhtes Risiko durch elektrischen Schlag, wenn Ihr Körper geerdet ist.
- 3) **Halten Sie Elektrowerkzeuge von Regen oder Nässe fern.** Das Eindringen von Wasser in ein Elektrowerkzeug erhöht das Risiko eines elektrischen Schlag.
- 4) **Zweckentfremden Sie die Anschlussleitung nicht, um das Elektrowerkzeug zu tragen, aufzuhängen oder um den Stecker aus der Steckdose zu ziehen. Halten Sie die Anschlussleitung fern von Hitze, Öl, scharfen Kanten oder sich bewegendem Geräteteilen.** Beschädigte oder verwickelte Anschlussleitungen erhöhen das Risiko eines elektrischen Schlag.
- 5) **Wenn Sie mit einem Elektrowerkzeug im Freien arbeiten, verwenden Sie nur Verlängerungskabel, die auch für den Außenbereich geeignet sind.** Die Anwendung eines für den Außenbereich geeigneten Verlängerungskabels verringert das Risiko eines elektrischen Schlag.

- 6) **Wenn der Betrieb des Elektrowerkzeuges in feuchter Umgebung nicht vermeidbar ist, verwenden Sie einen Fehlerstromschutzschalter.** Der Einsatz eines Fehlerstromschutzschalters vermindert das Risiko eines elektrischen Schlag.

Sicherheit von Personen

- 1) **Seien Sie aufmerksam, achten Sie darauf, was Sie tun, und gehen Sie mit Vernunft an die Arbeit mit einem Elektrowerkzeug. Benutzen Sie kein Elektrowerkzeug, wenn Sie müde sind oder unter dem Einfluss von Drogen, Alkohol oder Medikamenten stehen.** Ein Moment der Unachtsamkeit beim Gebrauch des Elektrowerkzeuges kann zu ernsthaften Verletzungen führen.
- 2) **Tragen Sie persönliche Schutzausrüstung und immer eine Schutzbrille.** Das Tragen persönlicher Schutzausrüstung, wie Staubmaske, rutschfeste Sicherheitsschuhe, Schutzhelm oder Gehörschutz, je nach Art und Einsatz des Elektrowerkzeuges, verringert das Risiko von Verletzungen.
- 3) **Vermeiden Sie eine unbeabsichtigte Inbetriebnahme. Vergewissern Sie sich, dass das Elektrowerkzeug ausgeschaltet ist, bevor Sie es an die Stromversorgung und/oder den Akku anschließen, es aufnehmen oder tragen.** Wenn Sie beim Tragen des Elektrowerkzeuges den Finger am Schalter haben oder das Elektrowerkzeug eingeschaltet an die Stromversorgung anschließen, kann dies zu Unfällen führen.

- 4) **Entfernen Sie Einstellwerkzeuge oder Schraubenschlüssel, bevor Sie das Elektrowerkzeug einschalten.** Ein Werkzeug oder Schlüssel, der sich in einem drehenden Teil des Elektrowerkzeugs befindet, kann zu Verletzungen führen.
- 5) **Vermeiden Sie eine abnormale Körperhaltung. Sorgen Sie für einen sicheren Stand und halten Sie jederzeit das Gleichgewicht.** Dadurch können Sie das Elektrowerkzeug in unerwarteten Situationen besser kontrollieren.
- 6) **Tragen Sie geeignete Kleidung. Tragen Sie keine weite Kleidung oder Schmuck. Halten Sie Haare, Kleidung und Handschuhe fern von sich bewegenden Teilen.** Lockere Kleidung, Schmuck oder lange Haare können von sich bewegenden Teilen erfasst werden.
- 7) **Wenn Staubabsaug- und -auffangeinrichtungen montiert werden können, vergewissern Sie sich, dass diese angeschlossen sind und richtig verwendet werden.** Die Verwendung einer Staubabsaugung kann Gefährdungen durch Staub verringern.
- 8) **Wiegen Sie sich nicht in falscher Sicherheit und setzen Sie sich nicht über die Sicherheitsregeln für Elektrowerkzeuge hinweg, auch wenn Sie nach vielfachem Gebrauch mit dem Elektrowerkzeug vertraut sind.** Achtloses Handeln kann binnen Sekundenbruchteilen zu schweren Verletzungen führen.

Verwendung und Behandlung des Elektrowerkzeugs

- 1) **Überlasten Sie das Elektrowerkzeug nicht. Verwenden Sie für Ihre Arbeit das dafür bestimmte Elektrowerkzeug.** Mit dem passenden Elektrowerkzeug arbeiten Sie besser und sicherer im angegebenen Leistungsbereich.
- 2) **Benutzen Sie kein Elektrowerkzeug, dessen Schalter defekt ist.** Ein Elektrowerkzeug, das sich nicht mehr ein- oder ausschalten lässt, ist gefährlich und muss repariert werden.
- 3) **Ziehen Sie den Stecker aus der Steckdose und/ oder entfernen Sie einen abnehmbaren Akku, bevor Sie Geräteeinstellungen vornehmen, Einsatzwerkzeugteile wechseln oder das Elektrowerkzeug weglegen.** Diese Vorsichtsmaßnahme verhindert den unbeabsichtigten Start des Elektrowerkzeugs.
- 4) **Bewahren Sie unbenutzte Elektrowerkzeuge außerhalb der Reichweite von Kindern auf. Lassen Sie Personen das Elektrowerkzeug nicht benutzen, die mit diesem nicht vertraut sind oder diese Anweisungen nicht gelesen haben.** Elektrowerkzeuge sind gefährlich, wenn sie von unerfahrenen Personen benutzt werden.

- 5) **Pflegen Sie Elektrowerkzeuge und Einsatzwerkzeug mit Sorgfalt. Kontrollieren Sie, ob bewegliche Teile einwandfrei funktionieren und nicht klemmen, ob Teile gebrochen oder so beschädigt sind, dass die Funktion des Elektrowerkzeuges beeinträchtigt ist. Lassen Sie beschädigte Teile vor dem Einsatz des Elektrowerkzeuges reparieren.** Viele Unfälle haben ihre Ursache in schlecht gewarteten Elektrowerkzeugen.
- 6) **Halten Sie Schneidwerkzeuge scharf und sauber.** Sorgfältig gepflegte Schneidwerkzeuge mit scharfen Schneidkanten verklemmen sich weniger und sind leichter zu führen.
- 7) **Verwenden Sie Elektrowerkzeug, Zubehör, Einsatzwerkzeuge usw. entsprechend diesen Anweisungen. Berücksichtigen Sie dabei die Arbeitsbedingungen und die auszuführende Tätigkeit.** Der Gebrauch von Elektrowerkzeugen für andere als die vorgesehenen Anwendungen kann zu gefährlichen Situationen führen.
- 8) **Halten Sie Griffe und Griffflächen trocken, sauber und frei von Öl und Fett.** Rutschige Griffe und Griffflächen erlauben keine sichere Bedienung und Kontrolle des Elektrowerkzeuges in unvorhergesehenen Situationen.

Verwendung und Behandlung des Akkuwerkzeugs

- 1) **Laden Sie die Akkus nur mit Ladegeräten auf, die vom Hersteller empfohlen werden.** Durch ein Ladegerät, das für eine bestimmte Art von Akkus geeignet ist, besteht Brandgefahr, wenn es mit anderen Akkus verwendet wird.
- 2) **Verwenden Sie nur die dafür vorgesehenen Akkus in den Elektrowerkzeugen.** Der Gebrauch von anderen Akkus kann zu Verletzungen und Brandgefahr führen.
- 3) **Halten Sie den nicht benutzten Akku fern von Büroklammern, Münzen, Schlüsseln, Nägeln, Schrauben oder anderen kleinen Metallgegenständen, die eine Überbrückung der Kontakte verursachen könnten.** Ein Kurzschluss zwischen den Akkukontakten kann Verbrennungen oder Feuer zur Folge haben.
- 4) **Bei falscher Anwendung kann Flüssigkeit aus dem Akku austreten. Vermeiden Sie den Kontakt damit. Bei zufälligem Kontakt mit Wasser abspülen. Wenn die Flüssigkeit in die Augen kommt, nehmen Sie zusätzlich ärztliche Hilfe in Anspruch.** Austretende Akkufflüssigkeit kann zu Hautreizungen oder Verbrennungen führen.
- 5) **Benutzen Sie keinen beschädigten oder veränderten Akku.** Beschädigte oder veränderte Akkus können sich unvorhersehbar verhalten und zu Feuer, Explosion oder Verletzungsgefahr führen.
- 6) **Setzen Sie einen Akku keinem Feuer oder zu hohen Temperaturen aus.** Feuer oder Temperaturen über 130 °C können eine Explosion hervorrufen.

- 7) **Befolgen Sie alle Anweisungen zum Laden und laden Sie den Akku oder das Akkuwerkzeug niemals außerhalb des in der Betriebsanleitung angegebenen Temperaturbereichs.** Falsches Laden oder Laden außerhalb des zugelassenen Temperaturbereichs kann den Akku zerstören und die Brandgefahr erhöhen.
- 3) **Bei Transport oder Aufbewahrung der Heckenschere stets die Messerabdeckung aufziehen.** Sorgfältiger Umgang mit der Heckenschere verringert die Verletzungsgefahr durch die Messer.
- 4) **Stellen Sie sicher, dass alle Ein-/Ausschalter ausgeschaltet sind und der Akku entfernt oder abgeklemmt ist, wenn Sie eingeklemmtes Schnittgut beseitigen oder das Gerät warten.** Unerwartetes Anlaufen der Heckenschere beim Beseitigen von eingeklemmtem Schnittgut oder bei Wartungsarbeiten kann zu schweren Verletzungen führen.
- 5) **Halten Sie die Heckenschere nur an den isolierten Griffflächen, da das Messer in Berührung mit verborgenen Stromleitungen kommen kann.** Der Kontakt der Messer mit einer spannungsführenden Leitung kann metallene Teile der Heckenschere unter Spannung setzen und zu einem elektrischen Schlag führen.

Service

- 1) **Lassen Sie Ihr Elektrowerkzeug nur von qualifiziertem Fachpersonal und nur mit Original-Ersatzteilen reparieren.** Damit wird sichergestellt, dass die Sicherheit des Elektrowerkzeugs erhalten bleibt.
 - 2) **Warten Sie niemals beschädigte Akkus.** Sämtliche Wartung von Akkus sollte nur durch den Hersteller oder bevollmächtigte Kundendienststellen erfolgen.
- **Spezielle Sicherheitshinweise für Heckenscheren**
- 1) **Halten Sie alle Körperteile vom Schneidmesser fern. Versuchen Sie nicht, bei laufendem Messer Schnittgut zu entfernen oder zu schneidendes Material festzuhalten. Die Messer bewegen sich nach dem Ausschalten des Schalters weiter.** Ein Moment der Unachtsamkeit bei Benutzung der Heckenschere kann zu schweren Verletzungen führen.
 - 2) **Tragen Sie die Heckenschere am Griff bei stillstehendem Messer und achten Sie darauf, keinen Ein-/Ausschalter zu betätigen.** Sorgfältiges Tragen der Heckenschere verringert das Risiko eines unbeabsichtigten Starts und der daraus resultierenden Verletzungsgefahr durch die Messer.
 - 6) **Halten Sie alle Netzkabel und -leitungen vom Schneidbereich fern.** Netzkabel oder -leitungen können in Hecken oder Büschen versteckt sein und somit versehentlich vom Messer durchtrennt werden.
 - 7) **Verwenden Sie die Heckenschere nicht bei schlechtem Wetter, insbesondere wenn Blitzeinschlagsgefahr besteht.** Dies verringert die Gefahr vom Blitz getroffen zu werden.
 - 8) **Durchsuchen Sie vor der Arbeit die Hecken und Büsche nach fremden Objekten, z. B. Drahtzäunen und verborgenen Leitungen etc.** So vermeiden Sie Geräteschäden.

- 9) **Halten Sie die Heckenschere richtig, z. B. mit beiden Händen an den Handgriffen, wenn zwei Handgriffe vorhanden sind.** Der Verlust der Kontrolle über das Gerät kann zu Verletzungen führen.

● **Zusätzliche Sicherheitshinweise**

- 1) **Das Gerät ist für das Schneiden von Hecken vorgesehen. Mit dem Gerät keine Zweige, hartes Holz oder anderes schneiden.** Das Gerät könnte beschädigt werden.
- 2) **Versuchen Sie nicht, einen blockierten/verklebten Sicherheitsmesserbalken zu lösen, bevor Sie das Gerät ausgeschaltet und den Akku herausgenommen haben.** Es besteht Verletzungsgefahr.
- 3) **Halten Sie beim Arbeiten das Gerät immer mit beiden Händen und mit Abstand vom eigenen Körper gut fest.** Dadurch können Sie das Gerät in unerwarteten Situationen besser kontrollieren.
- 4) **Benutzen Sie das Gerät nicht in der Nähe von entzündbaren Flüssigkeiten oder Gasen.** Bei Kurzschluss besteht Brand- und Explosionsgefahr.
- 5) **Die Messer sind regelmäßig auf Abnutzung zu kontrollieren und nachschleifen zu lassen.** Stumpfe Messer überlasten das Gerät. Daraus resultierende Schäden unterliegen nicht der Garantie.

- 6) **Versuchen Sie nicht, das Gerät selbst zu reparieren, es sei denn, Sie besitzen hierfür eine Ausbildung. Sämtliche Arbeiten, die nicht in dieser Betriebsanleitung angegeben werden, dürfen nur von unserem Service-Center ausgeführt werden.** Viele Unfälle haben ihre Ursache in schlecht gewarteten Geräten.

- 7) **Verwenden Sie kein Zubehör, welches nicht von PARKSIDE empfohlen wurde.** Dies kann zu elektrischem Schlag oder Feuer führen.
- 8) **Arbeiten Sie auf dem Boden stehend und halten Sie Ihr Gleichgewicht.** Arbeiten Sie nicht während Sie auf einer instabilen Unterlage stehen.

● **Vibrations- und Geräuschminderung**

Begrenzen Sie die Benutzungszeit, verwenden Sie vibrations- und geräuscharme Betriebsarten und tragen Sie persönliche Schutzausrüstung, um Vibrations- und Geräuschauswirkungen zu reduzieren.

Die folgenden Maßnahmen helfen, vibrations- und geräuschbedingte Risiken zu mindern:

- Verwenden Sie das Produkt nur gemäß seinem bestimmungsgemäßen Gebrauch und wie in diesen Anweisungen beschrieben.
- Stellen Sie sicher, dass das Produkt einwandfrei und gut gewartet ist.
- Verwenden Sie die richtigen Einsatzwerkzeuge für dieses Produkt und stellen Sie sicher, dass diese einwandfrei sind.
- Halten Sie das Produkt sicher an den Handgriffen/Griffflächen fest.
- Warten Sie das Produkt entsprechend den Anweisungen und sorgen Sie für ausreichende Schmierung (wenn anwendbar).

- Planen Sie Ihren Arbeitsablauf so, dass die Verwendung von Produkten mit hohem Vibrationswert auf einen längeren Zeitraum verteilt ist.

● Verhalten im Notfall

Machen Sie sich anhand dieser Bedienungsanleitung mit der Benutzung dieses Produkts vertraut. Prägen Sie sich die Sicherheitshinweise ein und halten Sie sich unbedingt daran. Dies hilft, Risiken und Gefahren zu vermeiden.

- Seien Sie bei der Nutzung dieses Produkts immer aufmerksam, damit Sie Gefahren frühzeitig erkennen und handeln können. Rasches Einschreiten kann schwere Verletzungen und Sachschäden vermeiden.
- Schalten Sie das Produkt bei Fehlfunktionen umgehend aus und entnehmen Sie den Akku-Pack. Lassen Sie dieses von einer qualifizierten Fachkraft überprüfen und gegebenenfalls instand setzen, bevor Sie es wieder in Betrieb nehmen.

● Restrisiken

- Auch wenn Sie dieses Elektrowerkzeug vorschriftsmäßig bedienen, bleiben immer Restrisiken bestehen. Folgende Gefahren können im Zusammenhang mit der Bauweise und Ausführung dieses Elektrowerkzeugs auftreten:
 - Schnittverletzungen
 - Hörverlust, wenn Sie ohne Gehörschutz arbeiten.
 - Gesundheitsschäden, die aus Hand-Arm-Schwingungen resultieren, falls das Gerät über einen längeren Zeitraum verwendet wird oder nicht ordnungsgemäß geführt und gewartet wird.

HINWEIS

- ▶ Dieses Produkt erzeugt während des Betriebs ein elektromagnetisches Feld! Dieses Feld kann unter bestimmten Umständen aktive oder passive medizinische Implantate beeinträchtigen! Um die Gefahr von ernsthaften oder tödlichen Verletzungen zu verringern, empfehlen wir Personen mit medizinischen Implantaten, ihren Arzt und den Hersteller vom medizinischen Implantat zu konsultieren, bevor das Produkt bedient wird!

● Sicherheitshinweise für Ladegeräte

- Dieses Gerät kann von Kindern ab 8 Jahren und darüber sowie von Personen mit verringerten physischen, sensorischen oder mentalen Fähigkeiten oder Mangel an Erfahrung und Wissen benutzt werden, wenn sie beaufsichtigt oder bezüglich des sicheren Gebrauchs des Geräts unterwiesen wurden und die daraus resultierenden Gefahren verstehen. Kinder dürfen nicht mit dem Gerät spielen. Reinigung und Benutzer-Wartung dürfen nicht von Kindern ohne Beaufsichtigung durchgeführt werden.
- Laden Sie keine nicht wieder aufladbaren Batterien auf. Verstoß gegen diesen Hinweis führt zu Gefährdungen.
- Wenn die Anschlussleitung beschädigt wird, muss sie durch den Hersteller oder seinen Kundendienst oder eine ähnlich qualifizierte Person ersetzt werden, um Gefährdungen zu vermeiden.

- Schützen Sie elektrische Teile gegen Feuchtigkeit. Tauchen Sie diese nie in Wasser oder andere Flüssigkeiten, um einen elektrischen Schlag zu vermeiden. Halten Sie das Gerät nie unter fließendes Wasser. Beachten Sie die Anweisungen für Reinigung, Wartung und Reparatur.
- Das Gerät ist nur den Gebrauch in Innenräumen geeignet.

m **ACHTUNG!** Dieses Ladegerät ist ausschließlich zum Aufladen von Akku-Packs der folgenden Typen geeignet:

Parkside 20 V Akku-Pack

PAP 20 B1 2 Ah 5 Zellen

PAP 20 B3 4 Ah 10 Zellen

- Eine aktuelle Liste der Batteriekompatibilität finden Sie unter www.lidl.de/akku.

Passende Akku-Packs und Ladegeräte

Akku-Pack: Parkside X 20 V Team

Ladegerät: Parkside X 20 V Team

● Vor dem ersten Gebrauch

● Zubehör

- Für den sicheren und ordnungsgemäßen Gebrauch dieses Produkts tragen Sie stets geeignete persönliche Schutzausrüstung.
- Dazu gehören:
 - Schutzbrille
 - Gehörschutz
 - Schutzhandschuhe
 - Schützendes Schuhwerk

● Auspacken

- Öffnen Sie die Verpackung und entnehmen Sie vorsichtig das Produkt.
- Entfernen Sie das Verpackungsmaterial sowie Verpackungs- und Transportsicherungen (falls vorhanden).
- Überprüfen Sie, ob der Lieferumfang vollständig ist.
- Kontrollieren Sie das Produkt auf Transportschäden.

m WARNUNG!

- ▶ Das Produkt und die Verpackungsmaterialien sind kein Kinderspielzeug! Kinder dürfen nicht mit Kunststoffbeuteln, Folien und Kleinteilen spielen! Es besteht Verschluckungs- und Erstickungsgefahr!

● Akku-Pack entnehmen/ einsetzen

- **Akku-Pack einsetzen:** Richten Sie den Akku-Pack **15** an der Akku-Führungsschiene **9** aus und schieben ihn hinein, bis er einrastet.
- **Akku-Pack entnehmen:** Drücken Sie die Entriegelungstaste für den Akku-Pack **18**. Ziehen Sie den Akku-Pack heraus.

● Akku-Pack-Ladezustand prüfen

(Abb. B)

- Drücken Sie die Taste  **16**. Die Ladezustand-LEDs **17** leuchten auf:

LED 17	Ladezustand
Rot/orange/grün	Maximal
Rot/orange	Mittel
Rot	Niedrig

● Akku-Pack laden

(Abb. C)

m WARNUNG! **VERLETZUNGSRIKO!**



Das Ladegerät **19** immer vom Stromnetz trennen, bevor Sie den Akku-Pack **15** aus dem Ladegerät nehmen oder den Akku-Pack einsetzen.

HINWEIS

- ▶ Sie können den Akku-Pack **15** jederzeit aufladen, ohne die Lebensdauer zu verkürzen.
- ▶ Eine Unterbrechung des Ladevorgangs schädigt den Akku-Pack **15** nicht.

- Laden Sie den Akku-Pack **15** vor dem Gebrauch, falls dieser auf mittlerem oder niedrigem Ladezustand sein sollte.
- Die Ladekontroll-LEDs (rot **20** und grün **21**) informieren über den Status des Ladegeräts **19** und des Akku-Packs **15**:

LED	Status
Rote LED leuchtet	Akku-Pack lädt
Grüne LED leuchtet	Akku-Pack voll geladen
Grüne und rote LED blinken	Akku-Pack defekt
Rote LED blinkt	Akku-Pack zu kalt oder zu warm
Grüne LED leuchtet (ohne Akku-Pack)	Ladegerät bereit

- Setzen Sie den Akku-Pack **15** in das Ladegerät **19** ein.
- Verbinden Sie die Anschlussleitung mit Netzstecker **22** des Ladegeräts **19** mit der Steckdose.
- Wenn der Akku-Pack **15** voll geladen ist:
 - Ziehen Sie die Anschlussleitung mit Netzstecker **22** des Ladegeräts **19** aus der Steckdose.
 - Entnehmen Sie den Akku-Pack **15** aus dem Ladegerät **19**.

● **Betrieb**

m **WARNUNG!** **VERLETZUNGSRISSKO!**



Schutzhandschuhe tragen!



Gehörschutz tragen!



Schutzbrille tragen!



Rutschfestes, schützendes Schuhwerk tragen!

m **ACHTUNG!**

- ▶ Überprüfen Sie das Produkt vor jedem Gebrauch auf Abnutzung und Verschleiß.
- ▶ Das Produkt wird eingeschaltet, wenn der Ein-/Ausschalter **7** und der Sicherheitsschalter **4** gleichzeitig gedrückt werden. Wenn einer der beiden Schalter losgelassen wird, schaltet sich das Produkt aus. Sollte ein Schalter beschädigt sein, stellen Sie die Arbeit mit dem Produkt ein.

● **Produkt ein-/ausschalten**

m **WARNUNG!** **VERLETZUNGSRISSKO!**

- ▶ Fassen Sie das Produkt mit beiden Händen fest an und richten Sie es vom Körper weg (Abb. D). Vergewissern Sie sich vor dem Einschalten, dass das Produkt nicht mit anderen Gegenständen in Berührung ist.

Messerschutz entfernen

- Messerschutz **12** entriegeln: Drücken und halten Sie Press **14**.
- Ziehen Sie den Messerschutz **12** vom Sicherheitsmesserbalken **2** ab (Abb. J).

Produkt einschalten

- Vergewissern Sie sich, dass der Akku-Pack [15] eingelegt ist (siehe „Akku-Pack entnehmen/einsetzen“).
- Drücken und halten Sie den Sicherheitsschalter [4] am vorderen Handgriff [5].
- Drücken und halten Sie den Ein-/Ausschalter [7]. Das Produkt läuft standardmäßig mit Höchstgeschwindigkeit.

Produkt ausschalten

- Lassen Sie den Sicherheitsschalter [4] oder den Ein-/Ausschalter [7] los.

● Arbeitshinweise

m **WARNUNG!** **VERLETZUNGSRISIKO!**

- ▶ Berühren Sie beim Betrieb des Produkts keine festen Gegenstände, wie z. B. Drahtzäune oder größere Stämme von Pflanzen. Sie können sonst die Kontrolle über das Produkt verlieren.
- ▶ Wenn der Sicherheitsmesserbalken [2] durch feste Gegenstände eingeklemmt wird: Schalten Sie das Produkt sofort aus und entnehmen Sie den Akku-Pack [15]. Erst dann sollten Sie den Gegenstand entfernen.
- ▶ Vermeiden Sie während der Arbeit eine Überbeanspruchung des Produkts.

m **VORSICHT! RISIKO VON** **SACHSCHÄDEN!**

- ▶ Prüfen Sie vor der Verwendung, ob die Schneide des Sicherheitsmesserbalkens [2] scharf ist. Eine stumpfe Schneide kann das Produkt überlasten und beschädigen. Schäden, die durch Schneiden mit stumpfer Schneide verursacht werden, sind nicht von der Garantie abgedeckt (siehe „Wartung“).

● Schneidtechniken

- Vor der Inbetriebnahme des Produkts: Verwenden Sie eine Astschere, um dicke Äste abzuschneiden.
- Der Sicherheitsmesserbalken [2] ermöglicht das Schneiden in beide Richtungen.
- Vertikales Schneiden: Bewegen Sie das Produkt gleichmäßig vorwärts oder auf und ab (Abb. E).
- Horizontales Schneiden:
 - Neigen Sie das Produkt so, dass der Sicherheitsmesserbalken [2] um ca. 0 bis 10° in Schnittrichtung nach unten zeigt. Bewegen Sie das Produkt in dieser Position waagrecht – nicht nach unten (Abb. H).
 - Bewegen Sie das Produkt in einer sichelförmigen Bewegung zum Rand der Hecke, so dass die abgeschnittenen Äste zu Boden fallen.
- Lange und gerade Linien erzeugen: Legen Sie Führungsschnüre als Orientierungshilfe an.

Geformte Hecken schneiden

- Schneiden Sie Hecken trapezförmig, um ein Ausdünnen der unteren Zweige zu verhindern (Abb. G). Dies entspricht dem natürlichen Pflanzenwachstum und lässt die Hecke gut gedeihen. Stutzen Sie beim Schneiden nur den einjährigen Neuaustrieb. Dies ermöglicht eine dichte Verzweigung.
- Schneiden Sie zuerst die Seiten einer Hecke. Führen Sie dazu das Produkt in Wuchsrichtung von unten nach oben. Wenn Sie von oben nach unten schneiden, biegen sich die dünneren Zweige nach außen, was dazu führen kann, dass einige Bereiche spärlich wachsen oder Löcher aufweisen.
- Schneiden Sie den oberen Rand je nach Geschmack flach, dachförmig oder abgerundet (Abb. F).

- Wenn Sie junge Pflanzen in die gewünschte Form schneiden: Der Hauptwuchs sollte unbeschädigt bleiben, bis die Hecke die geplante Höhe erreicht hat.

Frei wachsende Hecken schneiden

- Wenn keine besondere Form erforderlich ist: Stutzen Sie die Hecke regelmäßig, damit sie dicht wächst und nicht zu hoch wird.

● Reinigung und Pflege

m **WARNUNG!** **VERLETZUNGSRISIKO!**



Schalten Sie das Produkt aus, entnehmen Sie den Akku-Pack **15** und lassen Sie das Produkt abkühlen, bevor Sie Inspektions-, Wartungs- oder Reinigungsarbeiten durchführen!

m **WARNUNG!** **STROMSCHLAGRISIKO!**

- ▶ Sprühen Sie das Produkt nicht mit Wasser ab. Tauchen Sie das Produkt nicht in Wasser ein.

m **VORSICHT! VERLETZUNGSRISIKO!**



Tragen Sie beim Umgang mit dem Sicherheitsmesserbalken **2** Handschuhe, um sich vor Schnittverletzungen zu schützen.

● Reinigung

HINWEIS

- ▶ Verwenden Sie keine chemischen, alkalischen, schmirgelnde oder andere aggressive Reinigungs- oder Desinfektionsmittel, um das Produkt zu reinigen, da diese die Oberflächen beschädigen können.

- Lassen Sie niemals Flüssigkeiten in das Motorgehäuse **10** gelangen.
- Das Produkt muss stets sauber, trocken und frei von Öl oder Fett gehalten werden. Entfernen Sie nach jedem Gebrauch und vor der Lagerung Verschmutzungen vom Produkt.
- Nach jedem Gebrauch reinigen.

Teile	Reinigung
2 Sicherheitsmesserbalken	<ul style="list-style-type: none"> ■ Öl mit einer Ölkanne oder als Spray auftragen (Abb. I und Abb. K). ■ Mit einem geölten Tuch reinigen.
5 Vorderer Handgriff	<ul style="list-style-type: none"> ■ Mit einem feuchten Tuch abwischen (Abb. K).
6 Lüftungsschlitze	<ul style="list-style-type: none"> ■ Mit einer Bürste reinigen.
8 Hinterer Handgriff	
10 Motorgehäuse	

● **Wartung**

- Vor jeder Wartung:
 - Schalten Sie das Produkt aus.
 - Entfernen Sie den Akku-Pack **15**.
 - Lassen Sie das Produkt abkühlen.
- Vor jedem Gebrauch: Überprüfen Sie das Produkt auf Defekte wie lose, abgenutzte oder beschädigte Teile.
- Tragen Sie mit einer Ölkanne oder als Spray Öl auf den Sicherheitsmesserbalken **2** auf (Abb. I und Abb. K).
- Prüfen Sie, ob die Schrauben am Sicherheitsmesserbalken **2** fest angezogen sind.
- Überprüfen Sie Abdeckungen und Schutzeinrichtungen auf Beschädigungen und korrekten Sitz. Tauschen Sie diese gegebenenfalls aus.
- Kleine Unebenheiten an der Schneide des Sicherheitsmesserbalkens **2** mit einem Messerschleifer schärfen und ausbessern.

- Wenden Sie sich an einen Fachmann, um einen stumpfen, verbogenen oder beschädigten Sicherheitsmesserbalken **2** auszuwechseln zu lassen.

m **WARNUNG!** **VERLETZUNGSRISIKO!**

- ▶ Versuchen Sie nicht, einen Sicherheitsmesserbalken **2** selbst zu installieren. Der Einbau eines Sicherheitsmesserbalkens darf nur von einem Fachmann vorgenommen werden.

- Alle Wartungs- und Reparaturarbeiten, die nicht in dieser Anleitung beschrieben sind: Wenden Sie sich an ein autorisiertes Servicezentrum oder eine ähnlich qualifizierte Person, um das Produkt zu überprüfen oder zu reparieren. Verwenden Sie nur Originalteile.

● **Fehlerbehebung**

Problem	Mögliche Ursache	Handlung
Das Produkt springt nicht an.	■ Akku-Pack 15 ist leer.	■ Laden Sie den Akku-Pack 15 (siehe „Akku-Pack laden“).
	■ Akku-Pack 15 ist nicht richtig eingesetzt.	■ Setzen Sie den Akku-Pack 15 korrekt ein (siehe „Akku-Pack entnehmen/einsetzen“).
	■ Sicherheitsschalter 4 nicht richtig gedrückt.	■ Schalten Sie das Produkt korrekt ein (siehe „Produkt ein-/ausschalten“).
Unterbrochener Betrieb	■ Interne Verkabelung ist defekt.	■ Schicken Sie das Produkt zur Reparatur an das Service Center.
	■ Der Ein-/Ausschalter 7 ist defekt.	
Sicherheitsmesserbalken 2 überhitzt.	■ Zu viel Reibung wegen mangelnder Schmierung.	■ Schmieren Sie den Sicherheitsmesserbalken 2 .
	■ Zu viel Reibung wegen mangelnder Schmierung.	■ Schmieren Sie den Sicherheitsmesserbalken 2 .
Das Produkt schneidet schlecht.	■ Der Sicherheitsmesserbalken 2 ist verschmutzt.	■ Säubern Sie den Sicherheitsmesserbalken 2 .
	■ Schneidetechnik nicht optimal.	■ Schneidetechnik anpassen (siehe „Arbeitshinweise“).

● Lagerung

- Vor der Lagerung stets:
 - Produkt ausschalten, Akku-Pack **15** entfernen und Produkt abkühlen lassen.
 - Produkt reinigen (siehe „Reinigung und Pflege“).
 - Sicherheitsmesserbalken **2** im Messerschutz **12** sichern.
- Lagern Sie das Produkt und sein Zubehör an einem dunklen, trockenen, frostfreien und gut belüfteten Ort.
- Lagern Sie das Produkt immer an einem Ort, der für Kinder unzugänglich ist.
- Die ideale Temperatur für eine langfristige Lagerung (länger als 3 Monate) liegt zwischen +20 und +26 °C.

Kurzfristige Lagerung: Produkt an der Wand aufhängen

m **WARNUNG!** **STROMSCHLAGRISIKO!**



Achten Sie beim Bohren darauf, dass Sie keine Versorgungsleitungen beschädigen. Verwenden Sie geeignete Suchgeräte, um diese zu finden, oder prüfen Sie den Installationsplan.

Der Kontakt mit elektrischen Leitungen kann zu einem Stromschlag und Brand führen. Der Kontakt mit einer Gasleitung kann zu einer Explosion führen.

- Motorgehäuse-Aufhängung **11** verwenden:
 - Befestigen Sie eine Schraube mit einem Schraubenkopfdurchmesser von 8 bis 10 mm an der gewünschten Stelle an einer geeigneten Wand.
 - Wenn die Wand aus Ziegeln, Stein oder einem ähnlichen Material besteht: Verwenden Sie einen Dübel, um die Schraube zu sichern.
 - Lassen Sie den Schraubenkopf ca. 10 mm aus der Wand herausragen.

- Schieben Sie die Motorgehäuse-Aufhängung **11** über die Schraube, um das Produkt aufzuhängen.

- Messerschutz-Aufhängung **13** verwenden:
 - Befestigen Sie 2 Schrauben mit einem Schraubenkopfdurchmesser von 5 bis 6 mm an der gewünschten Stelle an einer geeigneten Wand. Der Abstand zwischen den 2 Schrauben sollte 17 mm betragen.
 - Wenn die Wand aus Ziegeln, Stein oder einem ähnlichen Material besteht: Verwenden Sie Dübel zur Befestigung der Schrauben.
 - Lassen Sie die Schraubenköpfe ca. 10 mm aus der Wand herausragen.
 - Schieben Sie die Messerschutz-Aufhängung **13** über die Schrauben, um das Produkt aufzuhängen.

Hinweise zum Akku-Pack

- Lagern Sie den Akku-Pack **15** nur teilweise aufgeladen. Der Akku-Pack sollte vor längerer Lagerung auf 40 bis 60 % aufgeladen werden.
- Prüfen Sie den Ladezustand des Akku-Packs **15** bei längerer Lagerung etwa alle 3 Monate. Laden Sie bei Bedarf nach.

● Transport

- Vor dem Transport:
 - Schalten Sie das Produkt aus.
 - Entfernen Sie den Akku-Pack **15**.
 - Lassen Sie das Produkt abkühlen.
 - Bringen Sie den Messerschutz **12** an.
- Schützen Sie das Produkt vor schweren Stößen oder starken Vibrationen, die beim Transport in Fahrzeugen auftreten können.
- Sichern Sie das Produkt, damit es nicht verrutscht oder umkippt.

● Entsorgung

Die Verpackung besteht aus umweltfreundlichen Materialien, die Sie über die örtlichen Recyclingstellen entsorgen können.



Beachten Sie die Kennzeichnung der Verpackungsmaterialien bei der Abfalltrennung, diese sind gekennzeichnet mit Abkürzungen (a) und Nummern (b) mit folgender Bedeutung: 1-7: Kunststoffe / 20-22: Papier und Pappe / 80-98: Verbundstoffe.



Das Produkt und die Verpackungsmaterialien sind recycelbar, entsorgen Sie diese getrennt für eine bessere Abfallbehandlung. Das Triman-Logo gilt nur für Frankreich.



Möglichkeiten zur Entsorgung des ausgedienten Produkts erfahren Sie bei Ihrer Gemeinde- oder Stadtverwaltung.



Werfen Sie Ihr Produkt, wenn es ausgedient hat, im Interesse des Umweltschutzes nicht in den Hausmüll, sondern führen Sie es einer fachgerechten Entsorgung zu. Über Sammelstellen und deren Öffnungszeiten können Sie sich bei Ihrer zuständigen Verwaltung informieren.

Defekte oder verbrauchte Batterien / Akkus müssen gemäß Richtlinie 2006/66/EG und deren Änderungen recycelt werden. Geben Sie Batterien / Akkus und / oder das Produkt über die angebotenen Sammeleinrichtungen zurück.



Umweltschäden durch falsche Entsorgung der Batterien / Akkus!

Entnehmen Sie die Batterien / den Akku-Pack aus dem Produkt vor der Entsorgung.

Batterien / Akkus dürfen nicht über den Hausmüll entsorgt werden. Sie können giftige Schwermetalle enthalten und unterliegen der Sondermüllbehandlung. Die chemischen Symbole der Schwermetalle sind wie folgt: Cd = Cadmium, Hg = Quecksilber, Pb = Blei. Geben Sie deshalb verbrauchte Batterien / Akkus bei einer kommunalen Sammelstelle ab.

● Garantie

Das Produkt wurde nach strengen Qualitätsrichtlinien sorgfältig produziert und vor Anlieferung gewissenhaft geprüft. Im Falle von Mängeln dieses Produkts stehen Ihnen gegen den Verkäufer des Produkts gesetzliche Rechte zu. Diese gesetzlichen Rechte werden durch unsere im Folgenden dargestellte Garantie nicht eingeschränkt.

Sie erhalten auf dieses Produkt 3 Jahre Garantie ab Kaufdatum. Die Garantiefrist beginnt mit dem Kaufdatum. Bitte bewahren Sie den Original-Kassenbon gut auf. Diese Unterlage wird als Nachweis für den Kauf benötigt.

Tritt innerhalb von 3 Jahren ab dem Kaufdatum dieses Produkts ein Material- oder Fabrikationsfehler auf, wird das Produkt von uns – nach unserer Wahl – für Sie kostenlos repariert oder ersetzt. Diese Garantie verfällt, wenn das Produkt beschädigt, nicht sachgemäß benutzt oder gewartet wurde.

Die Garantieleistung gilt für Material- oder Fabrikationsfehler. Diese Garantie erstreckt sich nicht auf Produktteile, die normaler Abnutzung ausgesetzt sind (z. B. Batterien) und daher als Verschleißteile angesehen werden können oder Beschädigungen an zerbrechlichen Teilen, z. B. Schalter, Akkus oder die aus Glas gefertigt sind.

● Abwicklung im Garantiefall

Um eine schnelle Bearbeitung Ihres Anliegens zu gewährleisten, folgen Sie bitte den folgenden Hinweisen:

Bitte halten Sie für alle Anfragen den Kassenbon und die Artikelnummer (IAN 385568_2107) als Nachweis für den Kauf bereit.

Die Artikelnummer entnehmen Sie bitte dem Typenschild, einer Gravur, auf dem Titelblatt Ihrer Bedienungsanleitung (unten links) oder als Aufkleber auf der Rück- oder Unterseite des Produkts.

Sollten Funktionsfehler oder sonstige Mängel auftreten, kontaktieren Sie zunächst die nachfolgend benannte Serviceabteilung telefonisch oder per E-Mail.

Ein als defekt erfasstes Produkt können Sie dann unter Beifügung des Kaufbelegs (Kassenbon) und der Angabe, worin der Mangel besteht und wann er aufgetreten ist, für Sie portofrei an die Ihnen mitgeteilte Service-Anschrift übersenden.

● Service

DE Service Deutschland

Tel.: 0800 5435 111

E-Mail: owim@lidl.de

AT Service Österreich

Tel.: 0800 292726

E-Mail: owim@lidl.at

CH Service Schweiz

Tel.: 0800562153

E-Mail: owim@lidl.ch



● EG-Konformitätserklärung

EG-Konformitätserklärung

IAN: 385568_2107
Produktkennzeichnung: Parkside Akku-Heckenschere 20 V
Modellnummer: HG09099

Der oben beschriebene Gegenstand der Erklärung erfüllt die einschlägigen Harmonisierungsrechtsvorschriften der Union:

Richtlinie 2006/42/EG
Richtlinie 2014/30/EU
Richtlinie 2000/14/EG
Richtlinie 2005/88/EG

Verweise auf die verwendeten einschlägigen harmonisierten Normen oder Verweise auf die anderen technischen Spezifikationen, in Bezug auf welche Konformität erklärt wird:

Nr. / Teile
Richtlinie 2006/42/EG
EN 62841-1:2015
EN 62841-4-2:2019
Richtlinie 2014/30/EU
EN 55014-1:2017/A11:2020
EN IEC 55014-1:2021
EN 55014-2:2015
EN IEC 55014-2:2021

Der Gegenstand der oben beschriebenen Erklärung steht im Einklang mit der Richtlinie 2011/65/EU des Europäischen Parlaments und des Rates vom 8. Juni 2011 zur Beschränkung der Verwendung bestimmter gefährlicher Stoffe in Elektro- und Elektronikgeräten:

Nr. / Teile
Richtlinie 2011/65/EU
EN IEC 63000:2018

Angewandtes Konformitätsbewertungsverfahren / Name und Anschrift der benannten Stelle (ggf.): Annex V

Gemessener Schallleistungspegel bei vergleichbaren Geräten dieses Typs: 83,9 dB(A)
Garantierter Schallleistungspegel dieses Gerätes: 87 dB(A)



Person, die die technische Dokumentation aufbewahrt: OWIM GmbH & Co.KG

Unterzeichnet für und im Namen von:

OWIM GmbH & Co. KG Stiftsbergstraße 1 DE-74167 Neckarsulm Deutschland

Die alleinige Verantwortung für die Ausstellung dieser Konformitätserklärung trägt der Hersteller.

Übersetzung der Originalkonformitätserklärung























Neckarsulm	21.12.2021		
Ort	Datum	Benjamin Steeb Managing Director	Jopa Jeps Buchheim Authorised Signatory

DE

Warnings and symbols used	Page	27
Introduction	Page	28
Intended use	Page	28
Scope of delivery	Page	28
Parts description	Page	28
Technical data	Page	29
Safety instructions	Page	30
General power tool safety warnings	Page	30
Special safety directions for hedge trimmers	Page	34
Further safety directions	Page	35
Vibration and noise reduction	Page	35
Behaviour in emergency situations	Page	36
Residual risks	Page	36
Battery charger safety warnings	Page	37
Before use	Page	38
Accessories	Page	38
Unpacking	Page	38
Attaching/removing the battery pack	Page	38
Checking the battery pack charging level	Page	38
Charging the battery pack	Page	38
Operation	Page	39
Switching the product on/off	Page	39
Working instructions	Page	40
Cutting techniques	Page	40
Cleaning and care	Page	41
Cleaning	Page	41
Maintenance	Page	42
Troubleshooting	Page	42
Storage	Page	43
Transportation	Page	43
Disposal	Page	44
Warranty	Page	45
Warranty claim procedure	Page	45
Service	Page	45
EU Declaration of conformity	Page	46

Warnings and symbols used

The following warnings are used in this user manual and on the packaging:

	Read the instruction manual.		Wear protective gloves!
	DANGER! This symbol with the signal word "Danger" indicates a hazard with a high level of risk which, if not avoided, will result in serious injury or death.		Risk of electric shock!
			Switch the product off and remove the battery pack before replacing attachments, cleaning and when not in use.
	WARNING! This symbol with the signal word "Warning" indicates a hazard with a medium level of risk which, if not avoided, could result in serious injury.		Do not expose to rain!
			Protect the battery pack against heat and continuous intense sunlight.
			Protect the battery pack against water and moisture.
	CAUTION! This symbol with the signal word "Caution" indicates a hazard with a low level of risk which, if not avoided, could result in minor or moderate injury.		Protect the battery pack from fire.
			Protection class II (double insulation)
	ATTENTION! This symbol with the signal word "Attention" indicates a possible property damage.		Alternating current/voltage
			Direct current/voltage
			Danger - Keep hands away from blade.
	Wear hearing protection!		Fuse
	Wear eye protection!		Use in dry indoor rooms only.
	Wear protective, slip resistant footwear!		CE mark indicates conformity with relevant EU directives applicable for this product.

CORDLESS HEDGE TRIMMER **20 V PHSA 20-Li B2**

● **Introduction**

We congratulate you on the purchase of your new product. You have chosen a high quality product. The instructions for use are part of the product. They contain important information concerning safety, use and disposal. Before using the product, please familiarise yourself with all of the safety information and instructions for use. Only use the product as described and for the specified applications. If you pass the product on to anyone else, please ensure that you also pass on all the documentation with it.

● **Intended use**

This cordless hedge trimmer (hereinafter "product" or "power tool") is intended for cutting and trimming hedges, bushes and ornamental shrubs.

Any other use or modification of the product are considered improper use and can result in hazards such as death, life-threatening injuries and damage. The manufacturer is not liable for any damages caused by improper use.

This product is designed for domestic use and similar applications. The product is not suitable for commercial use.

The product is designed for use by adults. Adolescents over the age of 16 may use the product only under supervision. The operator or user is responsible for accidents or damage to other people or their property.

The product is part of the Parkside X 20 V Team series. The product must be used with batteries from the Parkside X 20 V Team series.

● **Scope of delivery**

m WARNING!

- ▶ The product and the packaging are not children's toys! Children must not play with plastic bags, sheets and small parts! There is a danger of choking and suffocation!

- 1 Cordless hedge trimmer
- 1 Blade guard
- 1 Instruction manual

● **Parts description**

Before reading, unfold the page containing the illustrations and familiarise yourself with all functions of the product.

Figure A

- 1 Strike guard
- 2 Safety knife bar
- 3 Hand protection
- 4 Safety switch
- 5 Front handle
- 6 Ventilation slots
- 7 On/off switch
- 8 Rear handle
- 9 Battery guide track
- 10 Motor housing
- 11 Suspension/motor housing
- 12 Blade guard
- 13 Suspension/blade guard
- 14 ➔Press ➔ "Unlock" marking

Figure B and C

- 15 Battery pack *
- 16  button (charging level)
- 17 Charging level LEDs (red/orange/green)
- 18 Release button for battery pack
- 19 Battery charger (rapid battery charger) *
- 20 Charging control LED - Red
- 21 Charging control LED - Green
- 22 Power cord with power plug

* Battery pack and battery charger (rapid battery charger) are not included

● Technical data

Cordless hedge trimmer 20 V

Motor voltage U:	20 V $\overline{=}$
Idling speed n_0 :	1300 min ⁻¹
Cutting length:	approx. 510 mm
Max. cutting capacity:	approx. 16 mm
Weight:	2.32 kg

Battery pack

Type:	Lithium-Ion
Rated voltage:	20 V $\overline{=}$ max.
Capacity:	2.0 Ah
Energy value:	40 Wh
Number of cells:	5

Battery pack

Type:	Lithium-Ion
Rated voltage:	20 V $\overline{=}$ max.
Capacity:	4.0 Ah
Energy value:	80 Wh
Number of cells:	10

Rapid battery charger PLG 20 B3 *

Input:

Rated voltage:	230–240 V~
Rated frequency:	50 Hz
Rated power:	120 W
Fuse (internal):	3.15 A / 

Output:

Rated voltage:	21.5 V $\overline{=}$
Charging current:	4.5 A
Protection class:	II / 

* Battery pack and battery charger (rapid battery charger) are not included.

PHSA 20-Li-B2

20 V $\overline{=}$
1300 min ⁻¹
approx. 510 mm
approx. 16 mm
2.32 kg

PAP 20 B1 *

Lithium-Ion
20 V $\overline{=}$ max.
2.0 Ah
40 Wh
5

PAP 20 B3 *

Lithium-Ion
20 V $\overline{=}$ max.
4.0 Ah
80 Wh
10

Charging times

PLG 20 B3	PAP 20 B1	PAP 20 B3
	35 min	60 min

Recommended ambient temperature:

Overall maximum temperature:	+45 °C
While charging:	+4 to +40 °C
During operation:	+4 to +40 °C
During storage:	+20 to +26 °C

Noise emission value

The measured values have been determined in accordance with EN 62841. The A-rated noise level of the power tool is typically as follows:

Sound pressure level	L_{pA}	:	77.50 dB(A)
Uncertainty	K_{pA}	:	2.57 dB
Sound power level	L_{WA}		
guaranteed		:	87.00 dB(A)
measured		:	83.90 dB(A)
Uncertainty	K_{WA}	:	2.57 dB

Vibration emission value

Vibration total values (triaxial vector sum) determined according to EN 62841:

Front handle	a_h	:	1.602 m/s ²
Uncertainty	K	:	1.5 m/s ²
Rear handle	a_h	:	1.090 m/s ²
Uncertainty	K	:	1.5 m/s ²

WARNING!



Wear ear protection!

NOTE

- ▶ The declared vibration total value and the declared noise emission value have been measured in accordance with a standard test method and may be used for comparing one tool with another.
- ▶ The declared total vibration value and the declared noise emission value may also be used for a preliminary assessment of exposure.

m WARNING!

- ▶ The vibration and noise emissions during actual use of the power tool can differ from the declared values depending on the manner in which the tool is used, especially what kind of workpiece is processed.
- ▶ It is necessary to identify safety measures to protect the operator that are based on an estimation of exposure in the actual conditions of use (taking account of all parts of the operating cycle such as the times when the tool is switched off and when it is running idle in addition to the trigger time).



Safety instructions

● General power tool safety warnings

m WARNING!

- ▶ **Read all safety warnings, instructions, illustrations and specifications provided with this power tool.** Failure to follow all instructions listed below may result in electric shock, fire and/or serious injury.

Save all warnings and instructions for future reference.

The term "power tool" in the warnings refers to your mains-operated (corded) power tool or battery-operated (cordless) power tool.

Work area safety

- 1) **Keep work area clean and well lit.** Cluttered or dark areas invite accidents.
- 2) **Do not operate power tools in explosive atmospheres, such as in the presence of flammable liquids, gases or dust.** Power tools create sparks which may ignite the dust or fumes.
- 3) **Keep children and bystanders away while operating a power tool.** Distractions can cause you to lose control.

Electrical safety

- 1) **Power tool plugs must match the outlet. Never modify the plug in any way. Do not use any adapter plugs with earthed (grounded) power tools.** Unmodified plugs and matching outlets will reduce risk of electric shock.
- 2) **Avoid body contact with earthed or grounded surfaces, such as pipes, radiators, ranges and refrigerators.** There is an increased risk of electric shock if your body is earthed or grounded.
- 3) **Do not expose power tools to rain or wet conditions.** Water entering a power tool will increase the risk of electric shock.
- 4) **Do not abuse the cord. Never use the cord for carrying, pulling or unplugging the power tool. Keep cord away from heat, oil, sharp edges or moving parts.** Damaged or entangled cords increase the risk of electric shock.
- 5) **When operating a power tool outdoors, use an extension cord suitable for outdoor use.** Use of a cord suitable for outdoor use reduces the risk of electric shock.

- 6) **If operating a power tool in a damp location is unavoidable, use a residual current device (RCD) protected supply.** Use of an RCD reduces the risk of electric shock.

Personal safety

- 1) **Stay alert, watch what you are doing and use common sense when operating a power tool. Do not use a power tool while you are tired or under the influence of drugs, alcohol or medication.** A moment of inattention while operating power tools may result in serious personal injury.
- 2) **Use personal protective equipment. Always wear eye protection.** Protective equipment such as dust mask, non-skid safety shoes, hard hat, or hearing protection used for appropriate conditions will reduce personal injuries.
- 3) **Prevent unintentional starting. Ensure the switch is in the off-position before connecting to power source and/or battery pack, picking up or carrying the tool.** Carrying power tools with your finger on the switch or energising power tools that have the switch on invites accidents.

- 4) **Remove any adjusting key or wrench before turning the power tool on.** A wrench or a key left attached to a rotating part of the power tool may result in personal injury.
- 5) **Do not overreach. Keep proper footing and balance at all times.** This enables better control of the power tool in unexpected situations.
- 6) **Dress properly. Do not wear loose clothing or jewellery. Keep your hair, clothing and gloves away from moving parts.** Loose clothes, jewellery or long hair can be caught in moving parts.
- 7) **If devices are provided for the connection of dust extraction and collection facilities, ensure these are connected and properly used.** Use of dust collection can reduce dust-related hazards.
- 8) **Do not let familiarity gained from frequent use of tools allow you to become complacent and ignore tool safety principles.** A careless action can cause severe injury within a fraction of a second.

Power tool use and care

- 1) **Do not force the power tool. Use the correct power tool for your application.** The correct power tool will do the job better and safer at the rate for which it was designed.
- 2) **Do not use the power tool if the switch does not turn it on and off.** Any power tool that cannot be controlled with the switch is dangerous and must be repaired.
- 3) **Disconnect the plug from the power source and / or the battery pack from the power tool before making any adjustments, changing accessories, or storing power tools.** Such preventive safety measures reduce the risk of starting the power tool accidentally.
- 4) **Store idle power tools out of the reach of children and do not allow persons unfamiliar with the power tool or these instructions to operate the power tool.** Power tools are dangerous in the hands of untrained users.

- 5) **Maintain power tools and accessories. Check for misalignment or binding of moving parts, breakage of parts and any other condition that may affect the power tool's operation. If damaged, have the power tool repaired before use.** Many accidents are caused by poorly maintained power tools.
- 6) **Keep cutting tools sharp and clean.** Properly maintained cutting tools with sharp cutting edges are less likely to bind and are easier to control.
- 7) **Use the power tool, accessories and tool bits etc. in accordance with these instructions, taking into account the working conditions and the work to be performed.** Use of the power tool for operations different from those intended could result in a hazardous situation.
- 8) **Keep handles and grasping surfaces dry, clean and free from oil and grease.** Slippery handles and grasping surfaces do not allow for safe handling and control of the tool in unexpected situations.

Battery tool use and care

- 1) **Recharge only with the charger specified by the manufacturer.** A charger that is suitable for one type of battery pack may create a risk of fire when used with another battery pack.
- 2) **Use power tools only with specifically designated battery packs.** Use of any other battery packs may create a risk of injury and fire.
- 3) **When a battery pack is not in use, keep it away from other metal objects, like paper clips, coins, keys, nails, screws or other small metal objects, that can make a connection from one terminal to another.** Shorting the battery terminals together may cause burns or a fire.
- 4) **Under abusive conditions, liquid may be ejected from the battery; avoid contact. If contact accidentally occurs, flush with water. If liquid contacts eyes, additionally seek medical help.** Liquid ejected from the battery may cause irritation or burns.
- 5) **Do not use a battery pack for tool that is damaged or modified.** Damaged or modified batteries exhibit unpredictable behaviour resulting in fire, explosion or risk of injury.
- 6) **Do not expose a battery pack or tool to fire or excessive temperature.** Exposure to fire or temperature above 130 °C may cause explosion.

- 7) **Follow all charging instruction and do not charge the battery pack or tool outside the temperature range specified in the instruction.** Charging improperly or at temperatures outside the specified range may damage the battery and increase the risk of the fire.
- 3) **When transporting or storing the hedge trimmer, always fit the blade cover.** Proper handling of the hedge trimmer will decrease the risk of personal injury from the blades.

Service

- 1) **Have your power tool serviced by a qualified repair person using only identical replacement parts.** This will ensure that the safety of the power tool is maintained.
- 2) **Never service damaged battery packs.** Service of battery packs should be only be performed by the manufactured or authorized service providers.
- **Special safety directions for hedge trimmers**
 - 1) **Keep all parts of the body away from the blade. Do not remove cut material or hold material to be cut when blades are moving. Blades continue to move after the switch is turned off.** A moment of inattention while operating the hedge trimmer may result in serious personal injury.
 - 2) **Carry the hedge trimmer by the handle with the blade stopped and taking care not to operate any power switch.** Proper carrying of the hedge trimmer will decrease the risk of inadvertent starting and resultant personal injury from the blades.
 - 4) **When clearing jammed material or servicing the unit, make sure all power switches are off and the battery pack is removed or disconnected.** Unexpected actuation of the hedge trimmer while clearing jammed material or servicing may result in serious personal injury.
 - 5) **Hold the hedge trimmer by insulated gripping surfaces only, because the blade may contact hidden wiring.** Blades contacting a "live" wire may make exposed metal parts of the hedge trimmer "live" and could give the operator an electric shock.
 - 6) **Keep all power cords and cables away from cutting area.** Power cords or cables may be hidden in hedges or bushes and can be accidentally cut by the blade.
 - 7) **Do not use the hedge trimmer in bad weather conditions, especially when there is a risk of lightning.** This decreases the risk of being struck by lightning.
 - 8) **Before the work, search the hedge for concealed objects, e.g. wire fences, cable etc.** In this way you avoid damage to the appliance.

- 9) **Hold the hedge trimmer correctly, e.g. with both hands on the handles, if there are two handles.**
Loss of control of the equipment may result in injuries.

● Further safety directions

- 1) **The appliance is designed for trimming hedges. Do not use to cut twigs, hard wood or other objects.** This could damage the appliance.
- 2) **Do not attempt to release a blocked/jammed blade safety bar before turning off the power and removing the battery.** There is a risk of injury.
- 3) **When operating the appliance, always hold it well with both hands and at some distance away from your body.** This enables better control of the power tool in unexpected situations.
- 4) **Do not use the tool in the vicinity of flammable liquids or gasses.** Fire- and explosion risk exist in the event of a short circuit.
- 5) **The blades have to be checked for wear in regular intervals and re-sharpened.** Blunt blades will overload the machine. Resulting damages are not covered by warranty.

- 6) **Do not attempt to repair the tool yourself, unless you are schooled in this field. All works, which are not described in this manual, may only be performed by our Service-Centre.** Many accidents are caused by poorly maintained equipment.
- 7) **Do not use any accessories that are not recommended by PARKSIDE.** This can result in electric shock or fire.
- 8) **Work standing on the ground and keep your balance.** Do not work while standing on unstable support.

● Vibration and noise reduction

To reduce the impact of noise and vibration emission, limit the time of operation, use low-vibration and low-noise operating modes as well as wear personal protective equipment. Take the following points into account to minimise the vibration and noise exposure risks:

- Only use the product as intended by its design and these instructions.
- Ensure that the product is in good condition and well maintained.
- Use correct accessory tools for the product and ensure they are in good condition.
- Keep tight grip on the handles/grip surface.
- Maintain this product in accordance with these instructions and keep it well lubricated (where appropriate).

- Plan your work schedule to spread any high vibration tool use across a longer period of time.

● Behaviour in emergency situations

Familiarise yourself with the use of this product by means of this instruction manual. Memorise the safety warnings and follow them to the letter. This will help to prevent risks and hazards.

- Always be alert when using this product, so that you can recognise and handle risks early. Fast intervention can prevent serious injury and damage to property.
- Switch the product off and disconnect it from the mains if there are malfunctions. Have the product checked by a qualified professional and repaired, if necessary, before you operate it again.

● Residual risks

- Even if properly operating and handling the product, some residual risks will remain. Due to its construction and build, the product may present the following hazards:
 - Cuts
 - Hearing loss if working without hearing protection.
 - Damage caused to your health resulting from hand/arm vibrations if the power tool is used over a longer period of time or if it is not properly used and maintained.

NOTE

- ▶ This product produces an electromagnetic field during operation! This field may under some circumstances interfere with active or passive medical implants! To reduce the risk of serious or fatal injury, we recommend persons with medical implants to consult their doctor and the medical implant manufacturer before operating this product!

● Battery charger safety warnings

- This appliance can be used by children aged from 8 years and above and persons with reduced physical, sensory or mental capabilities or lack of experience and knowledge if they have been given supervision or instruction concerning use of the appliance in a safe way and understand the hazards involved.

Children shall not play with the appliance.

Cleaning and user maintenance shall not be made by children without supervision.

- Do not charge non-rechargeable batteries. Disregarding this instruction is hazardous.
- If the supply cord is damaged, it must be replaced by the manufacturer, its service agent or similarly qualified persons in order to avoid a hazard.

- Protect the electrical parts against moisture. Do not immerse such parts in water or other liquids to avoid electrical shock. Never hold the appliance under running water. Pay attention to the instructions provided for cleaning, maintenance and repair.

- The appliance is suitable for indoor use only.

m ATTENTION! This charger is only designed for charging the battery pack types:

Parkside 20 V battery pack

PAP 20 B1	2 Ah	5 cells
PAP 20 B3	4 Ah	10 cells

- An up-to-date list of battery compatibility can be found at www.lidl.de/akku.

Suitable battery packs and chargers

Battery pack: Parkside X 20 V Team

Charger: Parkside X 20 V Team

● **Before use**

● **Accessories**

- To operate this product safely and correctly, always wear suitable personal protective equipment.

This includes:

- Safety goggles
- Hearing protection
- Protective gloves
- Protective footwear

● **Unpacking**

- Open the packaging and remove the product carefully.
- Remove the packaging material as well as the packaging and transport bracing (if available).
- Check that the delivery is complete.
- Check the product for transport damage.

m WARNING!

- ▶ The product and packaging materials are not toys! Children must not be allowed to play with plastic bags, film and small parts! There is a risk of swallowing and suffocation!

● **Attaching/removing the battery pack**

- **Attaching the battery pack:** Align the battery pack **15** to the battery guide track **9** and push it in until it locks in place.
- **Removing the battery pack:** Press the release button **18** on the battery pack **15**. Pull the battery pack out.

● **Checking the battery pack charging level**

(Fig. B)

- Press  **16**. The charging level LEDs **17** light up:

LED 17	Charging level
Red/orange/green	Maximum
Red/orange	Medium
Red	Low

● **Charging the battery pack**

(Fig. C)

m WARNING! RISK OF INJURY!



Always unplug the battery charger **19** from the mains before removing the battery pack **15** from the charger or inserting the battery pack.

NOTE

- ▶ The battery pack **15** may be charged at any time without reducing its life.
- ▶ Interrupting the charging process does not damage the battery pack **15**.

- Charge the battery pack **15** before operation when it is at medium or low charging level.
- The charging control LEDs (red **20** and green **21**) indicate the status of the charger **19** and the battery pack **15**:

LED	Status
Red LED lights up	Battery pack charges
Green LED lights up	Battery pack fully charged
Green and red LED flashing	Battery pack defective
Red LED flashing	Battery pack too cold or too warm

Green LED lights up (without battery pack) Charger ready

- Insert the battery pack **15** into the charger **19**.
- Connect the power cord with power plug **22** of the charger **19** to a socket-outlet.
- When the battery pack **15** is fully charged:
 - Disconnect the power plug **22** of the charger **19** from the socket-outlet.
 - Remove the battery pack **15** from the charger **19**.

● Operation

m WARNING! RISK OF INJURY!



Wear protective gloves!



Wear hearing protection!



Wear safety goggles!



Wear protective, slip resistant footwear!

m ATTENTION!

- ▶ Check the product for wear and tear before each use.
- ▶ The product will be switched **ON** when the on/off switch **7** and the safety switch **4** are held simultaneously. When either one of the switches is released the product will be switched **OFF**. Should one of the two switches be damaged, stop working with the product.

● Switching the product on/off

m WARNING! RISK OF INJURY!

- ▶ Firmly hold the product with both hands while directing the product away from the body (Fig. D). Check that the product is not in contact with other objects before switching on.

Removing the blade guard

- Unlock the blade guard **12**: Press and hold Press **14**.
- Pull the blade guard **12** off the safety knife bar **2** (Fig. J).

Switching the product on

- Check that the battery pack [15] is in place (see "Attaching/removing the battery pack").
- Press and hold the safety switch [4] at the front handle [5].
- Press and hold the on/off switch [7]. The product runs at top speed by default.

Switching the product off

- Release the safety switch [4] or the on/off switch [7].

● Working instructions

m WARNING! RISK OF INJURY!

- ▶ When operating the product, do not make contact with solid objects, e.g. wire fences or main plant stems. You could otherwise lose control over the product.
- ▶ If the safety knife bar [2] gets jammed by solid objects: Turn the product off immediately and remove the battery-pack [15]. Only then should you remove the object.
- ▶ Avoid overstraining the product during work.

m CAUTION! RISK OF PRODUCT DAMAGE!

- ▶ Before use, check that the edge of the safety knife bar [2] is sharp. A blunt edge can overstress and damage the product. Damages caused by cutting with a blunt edge are not covered by the warranty (see "Maintenance").

● Cutting techniques

- Before operating the product: Use branch clippers to cut away thick branches.
- The safety knife bar [2] enables cutting in both directions.
- Vertical cutting: Move the product uniformly forward or up and down (Fig. E).
- Horizontal cutting:
 - Tilt the product so that the safety blade shaft [2] is pointing downwards by approx. 0 to 10° in cutting direction. With the product in this position, move the product horizontally – not downwards (Fig. H).
 - Move the product in a sickle-shaped movement to the edge of the hedge, so that cut branches fall to the ground.
- To produce long straight lines: Place guiding cords as an aid for orientation.

Cutting shaped hedges

- Cut hedges in a trapezoidal shape, in order to prevent stripping off the lower branches (Fig. G). This corresponds to natural plant growth and allows the hedge to thrive. When cutting, only reduce new annual growth. This facilitates a dense branching.
- Cut the sides of a hedge first. To do this, move the product in the direction of growth from bottom to top. If you cut down from the top, the thinner branches will move out, which may result in some areas having sparse growth or holes.
- Cut the top edge, according to taste, in a flat shape, roof shape or rounded shape (Fig. F).

- When trimming young plants to the required shape: The main growth should remain undamaged until the hedge has reached the planned height.

Cutting free-growing hedges

- Trim the hedge regularly so that it grows densely and does not become too high.

● Cleaning and care

m **WARNING! RISK OF INJURY!**



Always switch the product off, remove the battery pack [15] and let the product cool down before performing inspection, maintenance or cleaning works and before storage and transportation.

m **WARNING! RISK OF ELECTRIC SHOCK!**

- ▶ Do not spray the product with water. Do not immerse the product in water.

m **CAUTION! RISK OF INJURY!**



Wear gloves when handling the safety knife bar [2] to protect against cuts.

● Cleaning

NOTE

- ▶ Do not use chemical, alkaline, abrasive or other aggressive detergents or disinfectants to clean this product as they might be harmful to its surfaces.

- Never let fluids get into the motor housing [10].
- The product must always be kept clean, dry and free from oil or grease. Remove debris from the product after each use and before storage.
- Clean after each use.

Parts

Cleaning method

- | | |
|--|--|
| <ul style="list-style-type: none"> [2] Safety knife bar | <ul style="list-style-type: none"> ■ Apply oil with an oil can or spray (Fig. I and Fig. K). ■ Clean with an oily cloth. |
| <ul style="list-style-type: none"> [5] Front handle [6] Ventilation slots [8] Rear handle [10] Motor housing | <ul style="list-style-type: none"> ■ Wipe down with a damp cloth (Fig. K). ■ Clean with a brush. |

● Maintenance

- Before any maintenance:
 - Switch the product off.
 - Remove the battery pack **15**.
 - Let the product cool down.
- Before every use: Check the product for defects such as loose, worn or damaged parts.
- Apply oil to the safety knife bar **2** by oil can or spray (Fig. I and Fig. K).
- Check that the screws in the safety knife bar **2** are tight.
- Check covers and safety devices for damages and correct installation. Replace as necessary.

- Use a knife grinder to sharpen and smooth out minor nuges on the cutting edge of the safety knife bar **2**.
- Contact a specialist to have a blunt, bent or damaged safety knife bar **2** replaced.

m **WARNING! RISK OF INJURY!**

- ▶ Do not try to install a safety knife bar **2** yourself. Installing a knife safety bar shall only be done by a specialist.

- Any maintenance and repair other than described in this manual: Contact an authorised service centre or a similarly qualified person to check or repair the product. Only use original parts.

● Troubleshooting

Problem	Possible cause	Action
Product does not start.	■ Battery pack 15 is empty.	■ Charge battery pack 15 (see “Charging the battery pack”).
	■ Battery pack 15 is not properly inserted.	■ Insert battery pack 15 correctly (see “Removing/inserting the battery pack”).
Intermittent operation	■ Safety switch 4 not pressed properly.	■ Switch the product on correctly (see “Switching the product on/off”).
	■ Internal wiring is defective.	■ Send the product to Service Centre for repair.
Safety knife bar 2 gets too hot.	■ The on/off switch 7 is defective.	
	■ Too much friction due to lack of lubrication.	■ Oil the safety knife bar 2 .
The product cuts poorly.	■ Too much friction due to lack of lubrication.	■ Oil the safety knife bar 2 .
	■ The safety knife bar 2 is dirty.	■ Clean the safety knife bar 2 .
	■ Suboptimal cutting technique.	■ Adjust cutting technique (see “Working instructions”).

● Storage

- Before storage, always:
 - Switch the product off, remove the battery pack **15** and let the product cool down.
 - Clean the product (see “Cleaning and care”).
 - Secure the safety knife bar **2** in the blade guard **12**.
- Store the product and its accessories in a dark, dry, frost-free, well-ventilated place.
- Always store the product in a place that is inaccessible to children.
- The ideal long term storage (longer than 3 months) temperature is between +20 and +26 °C.

Short term storage: Suspending the product from the wall

m WARNING! RISK OF ELECTRIC SHOCK!



When drilling, be careful not to damage any supply lines. Use suitable search devices to find these or consult an installation plan for guidance.

Contact with electrical cables can lead to electric shock and fire. Contact with a gas pipe can result in an explosion.

- Using the motor housing suspension **11**:
 - Fix a screw with a screw head diameter of 8 to 10 mm at the desired position on a suitable wall.
 - If the wall consist of bricks, stone or a similar material: Use a dowel to secure the screw.
 - Let the screw head protrude from the wall by approx. 10 mm.

- Slide the motor housing suspension **11** over the screw to suspend the product.

- Using the blade guard suspension **13**:
 - Fix 2 screws with a screw head diameter of 5 to 6 mm at the desired position on a suitable wall.
The center to center distance between the 2 screws should be 17 mm.
 - If the wall consist of bricks, stone or a similar material: Use dowels to secure the screws.
 - Let the screw heads protrude from the wall by approx. 10 mm.
 - Slide the blade guard suspension **13** over the screws to suspend the product.

Battery pack advice

- Only store the battery pack **15** partially charged. The battery pack should be charged to 40 to 60 % before storing for extended periods.
- Check the battery pack **15** charge about every 3 months when storing for extended periods. Recharge as necessary.

● Transportation

- Before transportation:
 - Switch the product off.
 - Remove the battery pack **15**.
 - Let the product cool down.
 - Fit the blade guard **12**.
- Protect the product from any heavy impact or strong vibrations which may occur during transportation in vehicles.
- Secure the product to prevent it from slipping or falling over.

● Disposal

The packaging is made entirely of recyclable materials, which you may dispose of at local recycling facilities.



Observe the marking of the packaging materials for waste separation, which are marked with abbreviations (a) and numbers (b) with following meaning: 1-7: plastics / 20-22: paper and fibreboard / 80-98: composite materials.



The product and packaging materials are recyclable, dispose of it separately for better waste treatment. The Triman logo is valid in France only.



Contact your local refuse disposal authority for more details of how to dispose of your worn-out product.



To help protect the environment, please dispose of the product properly when it has reached the end of its useful life and not in the household waste. Information on collection points and their opening hours can be obtained from your local authority.

Faulty or used batteries / rechargeable batteries must be recycled in accordance with Directive 2006/66/EC and its amendments. Please return the batteries / rechargeable batteries and / or the product to the available collection points.



Environmental damage through incorrect disposal of the batteries / rechargeable batteries!

Remove the batteries / battery pack from the product before disposal.

Batteries / rechargeable batteries may not be disposed of with the usual domestic waste. They may contain toxic heavy metals and are subject to hazardous waste treatment rules and regulations. The chemical symbols for heavy metals are as follows: Cd = cadmium, Hg = mercury, Pb = lead. That is why you should dispose of used batteries / rechargeable batteries at a local collection point.

● **Warranty**

The product has been manufactured to strict quality guidelines and meticulously examined before delivery. In the event of product defects you have legal rights against the retailer of this product. Your legal rights are not limited in any way by our warranty detailed below.

The warranty for this product is 3 years from the date of purchase. The warranty period begins on the date of purchase. Please keep the original sales receipt in a safe location. This document is required as your proof of purchase.

Should this product show any fault in materials or manufacture within 3 years from the date of purchase, we will repair or replace it – at our choice – free of charge to you. This warranty becomes void if the product has been damaged, or used or maintained improperly.

The warranty applies to defects in material or manufacture. This warranty does not cover product parts subject to normal wear, thus possibly considered consumables (e.g. batteries) or for damage to fragile parts, e.g. switches, rechargeable batteries or glass parts.

● **Warranty claim procedure**

To ensure quick processing of your case, please observe the following instructions:

Please have the till receipt and the item number (IAN 385568_2107) available as proof of purchase.

You will find the item number on the rating plate, an engraving, on the front page of the instructions for use (bottom left), or as a sticker on the rear or bottom of the product.

If functional or other defects occur, please contact the service department listed either by telephone or by e-mail.

You can return a defective product to us free of charge to the service address that will be provided to you. Ensure that you enclose the proof of purchase (till receipt) and information about what the defect is and when it occurred.

● **Service**

Ⓜ **Service Great Britain**

Tel.: 08000569216

E-Mail: owim@lidl.co.uk

Ⓜ **Service Ireland**

Tel.: 1800 200736

E-Mail: owim@lidl.ie



● EU Declaration of conformity

EU DECLARATION OF CONFORMITY

IAN: 385568_2107
Product identification: Parkside Cordless Hedge Trimmer 20V
Model Number: HG09099

The object of the declaration described above is in conformity with the relevant Union harmonisation legislation:

Directive 2006/42/EC

Directive 2014/30/EU

Directive 2000/14/EC

Directive 2005/88/EC

References to the relevant harmonised standards used or references to the other technical specifications in relation to which conformity is declared:

N° / Parts

Directive 2006/42/EC

EN 62841-1:2015

EN 62841-4-2:2019

Directive 2014/30/EU

EN 55014-1:2017/A11:2020

EN IEC 55014-1:2021

EN 55014-2:2015

EN IEC 55014-2:2021

The object of the declaration described above is in conformity with Directive 2011/65/EU of the European Parliament and of the Council of 8 June 2011 on the restriction of the use of certain hazardous substances in electrical and electronic equipment:

N° / Parts

Directive 2011/65/EU

EN IEC 63000:2018

Conformity Assessment procedure / name&adress notified body where appropriate:

Annex V

Measured sound power level on an equipment representative for this type: 83,9 dB(A)

Guaranteed sound power level for this equipment: 87 dB(A)

Keeper of the technical documentation: OWIM GmbH & Co.KG

Signed for and on behalf of:

OWIM GmbH & Co. KG Stiftsbergstraße 1 DE-74167 Neckarsulm Germany

This declaration of conformity is issued under the sole responsibility of the manufacturer.

Original declaration of conformity

Neckarsulm

21.12.2021

Place

Date

Benjamin Steeb
Managing Director

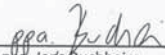





















ppa. Jerg Buchheim
Authorised Signatory

GB

Avertissements et symboles utilisés	Page	48
Introduction	Page	49
Utilisation conforme aux prescriptions	Page	49
Contenu de l'emballage	Page	49
Description des pièces	Page	49
Données techniques	Page	50
Consignes de sécurité	Page	51
Consignes de sécurité générales pour les outils électriques	Page	51
Consignes de sécurité spéciales concernant les taille-haies	Page	55
Consignes de sécurité supplémentaires	Page	56
Réduction des émissions sonores et vibrations	Page	56
Comportement en cas d'urgence	Page	57
Risques résiduels	Page	57
Consignes de sécurité pour les chargeurs	Page	58
Avant la première utilisation	Page	59
Accessoires	Page	59
Déballage	Page	59
Enlever/insérer la batterie	Page	59
Vérification du niveau de charge de la batterie	Page	59
Recharger la batterie	Page	59
Fonctionnement	Page	60
Allumer/éteindre le produit	Page	60
Remarques sur le travail	Page	61
Techniques de coupe	Page	61
Nettoyage et entretien	Page	62
Nettoyage	Page	62
Maintenance	Page	63
Dépannage	Page	63
Rangement	Page	64
Transport	Page	64
Mise au rebut	Page	65
Garantie	Page	66
Faire valoir sa garantie	Page	67
Service après-vente	Page	67
Déclaration UE de conformité	Page	68

Avertissements et symboles utilisés

Les avertissements suivants sont utilisés dans ce mode d'emploi et sur l'emballage :

	<p>Lisez le mode d'emploi.</p>		<p>Porter des gants de protection !</p>
	<p>DANGER ! Ce symbole avec ce signal important de « Danger » indique un danger avec un risque élevé de blessures graves ou de mort si la situation dangereuse n'est pas évitée.</p>		<p>Risque d'électrocution</p>
			<p>Avant de changer les accessoires, de nettoyer le produit ou de le ranger, éteignez-le et enlevez la batterie.</p>
	<p>AVERTISSEMENT ! Ce symbole avec ce signal important d'« Avertissement » indique un danger avec un risque moyen de blessures graves ou de mort si la situation dangereuse n'est pas évitée.</p>		<p>Ne pas exposer à la pluie !</p>
			<p>Protégez la batterie de la chaleur et du rayonnement solaire direct permanent.</p>
			<p>Protégez la batterie de l'eau et de l'humidité.</p>
	<p>PRUDENCE ! Ce symbole avec ce signal important de « Prudence » indique un danger avec un risque faible de blessures légères à importantes si la situation dangereuse n'est pas évitée.</p>		<p>Protégez la batterie du feu.</p>
			<p>Classe de protection II (isolation double)</p>
			<p>Courant alternatif/tension alternative</p>
	<p>ATTENTION ! Ce symbole avec la mention « Attention » indique un possible risque de dégâts matériels.</p>		<p>Courant continu/tension continue</p>
	<p>Porter une protection auditive !</p>		<p>Danger - Conservez les mains hors de portée de la lame.</p>
	<p>Porter des lunettes de protection !</p>		<p>Sûreté</p>
	<p>Porter des chaussures de sécurité antidérapantes !</p>		<p>Utilisez le produit seulement à l'intérieur de locaux secs.</p>
			<p>Le marquage CE confirme la conformité aux directives de l'UE applicables au produit.</p>

TAILLE-HAIES SANS FIL 20 V **PHSA 20-Li B2**

● **Introduction**

Nous vous félicitons pour l'achat de votre nouveau produit. Vous avez opté pour un produit de grande qualité. Le mode d'emploi fait partie intégrante de ce produit. Il contient des indications importantes pour la sécurité, l'utilisation et la mise au rebut. Veuillez lire consciencieusement toutes les indications d'utilisation et de sécurité du produit. Ce produit doit uniquement être utilisé conformément aux instructions et dans les domaines d'application spécifiés. Lors d'une cession à tiers, veuillez également remettre tous les documents.

● **Utilisation conforme aux prescriptions**

Ce taille-haies sans fil 20 V (ci-après « Produit » ou « Outil électrique ») est destiné à tailler et couper des haies, buissons et arbustes.

Toute autre utilisation ou modification du produit est considérée comme non conforme et peut entraîner des risques tels que la mort, des blessures mortelles et des détériorations. Le fabricant décline toute responsabilité pour des dommages causés par une utilisation inappropriée.

Ce produit est destiné à une utilisation domestique et applications similaires. Le produit n'est pas prévu pour une utilisation commerciale.

Ce produit est destiné à être utilisé par des adultes. Les jeunes de moins de 16 ans ne doivent utiliser le produit que s'ils sont surveillés. L'exploitant ou l'utilisateur est responsable des accidents ou dommages causés à des tiers ou à leurs biens.

Le produit fait partie de la série Parkside X 20 V Team. Le produit doit être utilisé avec la batterie de la série Parkside X 20 V Team.

● **Contenu de l'emballage**

m AVERTISSEMENT !

- ▶ Le produit et les matériaux d'emballage ne sont pas des jouets pour les enfants ! Les enfants ne sont pas autorisés à jouer avec des sacs en plastique, des films et des petites pièces ! Il existe un danger d'asphyxie et d'ingestion !

- 1 Taille-haies sans fil 20 V
- 1 Fourreau de protection
- 1 Mode d'emploi

● **Description des pièces**

Dépliez la page comportant les figures avant la lecture et familiarisez-vous avec toutes les fonctions du produit.

Figure A

- 1 Butée de protection
- 2 Barre de coupe de sécurité
- 3 Protège-main
- 4 Interrupteur de sécurité
- 5 Poignée avant
- 6 Ouïes de ventilation
- 7 Interrupteur marche/arrêt
- 8 Poignée arrière
- 9 Rail de guidage de la batterie
- 10 Bloc moteur
- 11 Suspension du bloc moteur
- 12 Fourreau de protection
- 13 Suspension du fourreau de protection
- 14 ➡ Press ← Repère « Déverrouillage »

Figures B et C

- 15 Batterie *
- 16 Bouton  (niveau de charge)
- 17 LED de niveau de charge (rouge/orange/vert)
- 18 Bouton de déverrouillage pour la batterie
- 19 Chargeur (chargeur à grande vitesse) *
- 20 LED de contrôle de charge - Rouge
- 21 LED de contrôle de charge - Vert
- 22 Cordon d'alimentation avec fiche secteur

* Batterie et chargeur à grande vitesse ne sont pas fournis

● Données techniques

Taille-haies sans fil 20 V

Tension moteur U : 20 V ===
Régime à vide n_0 : 1300 min⁻¹
Longueur de coupe : env. 510 mm

Distance max. entre les dents : env. 16 mm
Poids : 2,32 kg

Batterie

Type : Lithium-ion
Tension nominale : 20 V === max.
Capacité : 2,0 Ah
Valeur énergétique : 40 Wh
Nombre de cellules : 5

Batterie

Type : Lithium-ion
Tension nominale : 20 V === max.
Capacité : 4,0 Ah
Valeur énergétique : 80 Wh
Nombre de cellules de la batterie : 10

Chargeur à grande vitesse

Entrée :

Tension nominale : 230–240 V~
Fréquence nominale : 50 Hz
Puissance nominale : 120 W
Fusible (interne) : 3,15 A / 

Sortie :

Tension nominale : 21,5 V ===
Courant de charge : 4,5 A
Classe de protection : II / 

* Batterie et chargeur à grande vitesse ne sont pas fournis

PHSA 20-Li-B2

20 V ===
1300 min⁻¹
env. 510 mm

PAP 20 B1 *

Lithium-ion
20 V === max.
2,0 Ah
40 Wh
5

PAP 20 B3 *

Lithium-ion
20 V === max.
4,0 Ah
80 Wh
10

PLG 20 B3 *

230–240 V~
50 Hz
120 W
3,15 A / 

Temps de charge

	PAP 20 B1	PAP 20 B3
PLG 20 B3	35 min	60 min

Température ambiante recommandée :

Température maximale globale : +45 °C
Lors de la charge : de +4 à +40 °C
Lors du fonctionnement : de +4 à +40 °C
Lors du stockage : de +20 à +26 °C

Valeurs des émissions sonores

Les valeurs mesurées ont été déterminées conformément à la norme EN 62841. Le niveau de bruit pondéré A de l'outil électrique est généralement le suivant :

Niveau de pression acoustique	L_{pA} :	77,50 dB(A)
Incertitude	K_{pA} :	2,57 dB
Niveau de puissance acoustique garanti	L_{WA} :	87,00 dB(A)
mesuré		83,90 dB(A)
Incertitude	K_{WA} :	2,57 dB

Valeurs d'émission de vibrations

Valeurs totales de vibrations (somme vectorielle de trois directions), déterminées conformément à EN 62841 :

Poignée avant	a_h :	1,602 m/s ²
Incertitude	K :	1,5 m/s ²
Poignée arrière	a_h :	1,090 m/s ²
Incertitude	K :	1,5 m/s ²

AVERTISSEMENT !



Porter une protection auditive !

REMARQUE

- ▶ La valeur totale des vibrations et la valeur des émissions sonores indiquées ont été mesurées selon une procédure de test normalisée et peuvent être utilisées pour comparer un outil électrique à un autre.
- ▶ La valeur totale des vibrations et la valeur des émissions sonores indiquées peuvent également être utilisées pour une estimation préliminaire de la sollicitation.

m AVERTISSEMENT !

- ▶ Les émissions de vibrations et de bruit générées lors de l'utilisation effective de l'outil électrique peuvent différer des valeurs spécifiées en fonction de la manière dont l'outil électrique est utilisé, en particulier du type de pièce à traiter.
- ▶ Il est nécessaire de définir les mesures de sécurité visant à la protection de l'utilisateur, qui reposent sur une estimation de l'exposition aux vibrations en conditions d'utilisation réelles (toutes les parties du cycle d'utilisation doivent être prises en compte ici, par exemple les heures auxquelles l'outil électrique est éteint et celles auxquelles il est certes allumé, mais tourne sans charge).



Consignes de sécurité

- **Consignes de sécurité générales pour les outils électriques**

m AVERTISSEMENT !

- ▶ **Consultez toutes les consignes de sécurité, instructions, illustrations et données techniques fournies avec cet outil électrique.** Ne pas respecter les instructions ci-dessous peut conduire à une électrocution, un incendie et/ou causer des blessures graves.

Conservez toutes les consignes de sécurité et instructions pour vous y reporter ultérieurement.

Le terme « Outil électrique » utilisé dans les consignes de sécurité se réfère à des outils électriques alimentés en électricité (avec cordon d'alimentation) ou à des outils électriques fonctionnant sur batterie (sans cordon d'alimentation).

Sécurité au poste de travail

- 1) **Conservez votre zone de travail propre et bien éclairée.** Les zones de travail encombrées ou sombres sont propices aux accidents.
- 2) **Ne travaillez pas avec l'outil électrique dans une atmosphère présentant un risque d'explosion, où se trouvent des liquides, du gaz ou des poussières inflammables.** Les outils électriques créent des étincelles qui peuvent enflammer les poussières ou les vapeurs.
- 3) **Lors de l'utilisation de l'outil électrique, tenez les enfants et autres personnes hors de sa portée.** Des distractions peuvent vous faire perdre le contrôle de l'outil électrique.

Sécurité électrique

- 1) **La fiche de raccordement de l'outil électrique doit être compatible à la prise de courant. Il est interdit de modifier la fiche. N'utilisez aucun adaptateur avec des outils électriques reliés à la terre.** Des fiches non modifiées et des prises de courant appropriées réduisent le risque d'électrocution.
- 2) **Évitez tout contact corporel avec des surfaces mises à la terre telles que tuyaux, radiateurs, cuisinières et réfrigérateurs.** Il existe un risque accru d'électrocution si votre corps est relié à la terre.
- 3) **N'exposez pas d'outils électriques à la pluie ou à l'humidité.** La pénétration d'eau dans un outil électrique augmente le risque d'électrocution.
- 4) **Ne détournez pas le cordon d'alimentation de son utilisation prévue, par exemple ne l'utilisez pas pour porter et accrocher l'outil électrique ou pour le débrancher de la prise de courant. Tenez le cordon d'alimentation hors de portée de la chaleur, de l'huile, des arêtes coupantes ou de pièces mobiles d'appareils.** Les cordons d'alimentation soit endommagés soit emmêlés augmentent le risque d'électrocution.
- 5) **Si vous travaillez avec un outil électrique en plein air, utilisez une rallonge adaptée à un usage à l'extérieur.** L'utilisation d'une rallonge convenant pour l'extérieur réduit le risque d'électrocution.

- 6) **Si le fonctionnement de l'outil électrique dans un environnement humide est inévitable, utilisez un disjoncteur différentiel.** L'emploi d'un disjoncteur différentiel diminue le risque d'électrocution.

Sécurité des personnes

- 1) **Soyez vigilant, surveillez ce que vous faites et faites preuve de bon sens lorsque vous utilisez un outil électrique. N'utilisez aucun outil électrique si vous êtes fatigué ou sous l'influence de drogues, d'alcool ou de médicaments.** Un moment d'inattention lors de l'utilisation de l'outil électrique peut causer des blessures graves.
- 2) **Veillez à porter un équipement de protection et toujours des lunettes protectrices.** Selon la nature du travail et l'utilisation de l'outil électrique, le port d'équipements de protection tels que masque anti-poussière, chaussures de sécurité antidérapantes, casque de chantier ou protection auditive réduit les risques de blessures.
- 3) **Évitez tout démarrage accidentel. Assurez-vous que l'outil électrique soit bien éteint avant de le brancher sur l'alimentation électrique et/ou sur la batterie, de le ramasser ou de le porter.** Lorsque vous transportez l'outil électrique avec le doigt sur l'interrupteur ou que l'outil électrique est allumé et raccordé à l'alimentation électrique, cela peut entraîner des accidents.

- 4) **Avant de mettre l'outil électrique en marche, retirez tous les outils de réglage ou les clés plates.** Un outil ou une clé qui se trouve sur une pièce rotative de l'outil électrique peut entraîner des blessures.
- 5) **Évitez un positionnement corporel anormal. Assurez-vous de camper solidement sur vos jambes et de conserver votre équilibre à tout moment.** Cela permet un meilleur contrôle de l'outil électrique dans des situations inattendues.
- 6) **Portez des vêtements appropriés. Ne portez pas de vêtements amples ou de bijoux. Tenez vos cheveux, vêtements et gants hors de portée des pièces mobiles.** Des vêtements amples, des bijoux ou des cheveux longs peuvent être happés par les pièces en mouvement.
- 7) **Si des équipements permettant l'aspiration de la poussière et sa collecte doivent être montés, assurez-vous que ceux-ci soient bien raccordés et correctement utilisés.** L'utilisation d'un système d'aspiration de poussière peut réduire les risques occasionnés par la poussière.
- 8) **Ne vous mettez pas en danger et ne dépassez pas les règles de sécurité des outils électriques, même si vous êtes, après de nombreuses utilisations, familier avec cet outil électrique.** Une action imprudente peut entraîner des blessures graves en quelques fractions de seconde.

Utilisation et manipulation de l'outil électrique

- 1) **Ne surchargez pas l'outil électrique. Utilisez seulement l'outil électrique qui convient au type de travaux entrepris.** Avec un outil électrique approprié, vous travaillez plus efficacement et en toute sécurité, dans la plage de puissance indiquée.
- 2) **N'utilisez aucun outil électrique dont l'interrupteur est défectueux.** Un outil électrique qui ne se laisse plus allumer ou éteindre est dangereux et doit être réparé.
- 3) **Avant d'effectuer tout réglage, de changer un outil insérable ou ranger l'outil électrique, débranchez la fiche de la prise de courant et/ou enlevez la batterie amovible.** Ces mesures de précaution empêchent le démarrage intempestif de l'outil électrique.
- 4) **Conservez les outils électriques inutilisés hors de la portée des enfants. Ne laissez pas des personnes utiliser l'outil électrique si elles ne sont pas familières avec les manipulations ou si elles n'ont pas lu les instructions.** Les outils électriques sont dangereux lorsqu'ils sont utilisés par des personnes inexpérimentées.

- 5) **Entretenez les outils électriques et l'outil insérable avec soin. Vérifiez si les pièces mobiles fonctionnent correctement et ne sont pas bloquées ; contrôlez aussi si des pièces sont cassées ou endommagées car cela pourraient altérer le fonctionnement de l'outil électrique. Faites réparer les pièces endommagées avant toute utilisation de l'outil électrique.** De nombreux accidents sont causés par des outils électriques mal entretenus.
- 6) **Conservez les outils de coupe bien affûtés et propres.** Des outils soigneusement entretenus avec des bords bien coupants se bloquent moins et sont plus faciles à contrôler.
- 7) **Utilisez l'outil électrique, les accessoires et les outils insérables etc. conformément à ces instructions. Prenez en compte les conditions de travail et le travail à effectuer.** L'utilisation d'outils électriques pour des applications différentes que celles prévues peut conduire à des situations dangereuses.
- 8) **Maintenez les poignées et surfaces de préhension sèches, propres et exemptes d'huile ou de graisse.** Les poignées et surfaces de préhension glissantes ne permettent pas de manipuler et de contrôler l'outil électrique en toute sécurité lors de situations imprévues.

Utilisation et manipulation de l'outil sans fil

- 1) **Rechargez les batteries seulement avec les chargeurs recommandés par le fabricant.** Lorsqu'un chargeur est adapté à seulement un certain type de batteries, il existe un risque d'incendie s'il est utilisé avec d'autres batteries.
- 2) **Utilisez seulement les batteries prévues pour ce type d'outils électriques.** L'utilisation d'autres batteries peut provoquer des blessures et représente un risque d'incendie.
- 3) **Éloignez la batterie non utilisés de trombones, pièces de monnaie, clés, clous, vis ou autres petits objets métalliques qui pourraient provoquer un pontage des contacts.** Un court-circuit entre les contacts de la batterie peut causer des brûlures ou provoquer un incendie.
- 4) **Lors d'une mauvaise utilisation, un liquide peut fuir de la batterie. Évitez tout contact avec celui-ci. En cas de contact involontaire, rincez avec de l'eau. Si du liquide pénètre dans les yeux, consultez également un médecin.** Le liquide s'écoulant de la batterie peut conduire à des irritations de la peau ou des brûlures.
- 5) **N'utilisez pas de batterie endommagée ou modifiée.** Les batteries endommagées ou modifiées peuvent se comporter de manière imprévisible et provoquer un incendie, une explosion ou entraîner un risque de blessure.
- 6) **N'exposez pas une batterie à un feu ou à des températures élevées.** Des feux ou températures supérieures à 130 °C peuvent entraîner une explosion.

- 7) **Respectez toutes les instructions de chargement et ne rechargez jamais la batterie ou l'outil sans fil en dehors de la plage de température spécifiée dans le mode d'emploi.** Une charge incorrecte ou une charge en dehors de la plage de température admise peut détruire la batterie et augmenter le risque d'incendie.
- 3) **Lors du transport ou du stockage du taille-haies, veillez toujours à remettre en place le fourreau.** Une manipulation prudente du taille-haies réduit le risque de blessure dû à la lame.

Maintenance

- 1) **Faites réparer votre outil électrique uniquement par du personnel qualifié qui utilise des pièces de rechange d'origine.** Ceci assure que la sécurité de l'outil électrique soit maintenue.
- 2) **N'effectuez aucune maintenance sur des batteries endommagées.** Toute maintenance de batteries doit être effectuée seulement par le fabricant ou par des services après-vente agréés.

● Consignes de sécurité spéciales concernant les taille-haies

- 1) **Tenez toutes les parties corporelles hors de portée de la lame de coupe. N'essayez pas de retirer des déchets de taille lorsque la lame tourne, ou de tenir le matériau à couper. Retirez uniquement des déchets de taille coincés lorsque l'appareil est éteint.** Un moment d'inattention lors de l'utilisation du taille-haies peut causer des blessures graves.
- 2) **Portez le taille-haies au niveau de la poignée avec la lame immobile et veillez à ne pas actionner l'interrupteur marche/arrêt.** Porter prudemment le taille-haies réduit le risque de démarrage inopiné et le risque de blessure en résultant causé par la lame.
- 4) **Assurez-vous que tous les interrupteurs marche/arrêt sont désactivés et que la batterie est retirée ou débranchée lorsque vous retirez des déchets de coupe coincés ou que vous effectuez la maintenance sur l'appareil.** Une mise en marche inopinée du taille-haies lors du retrait de déchets de coupe coincés ou lors de travaux de maintenance peut entraîner des blessures graves.
- 5) **Tenez le taille-haies uniquement par les surfaces des poignées isolées car la lame peut entrer en contact avec des lignes d'alimentation électrique cachées.** Le contact de la lame avec une ligne sous tension peut aussi mettre les pièces en métal de l'appareil sous tension et provoquer une électrocution.
- 6) **Tenez tous les câbles et lignes électriques loin de la zone de coupe.** Des câbles ou lignes électriques peuvent être cachés dans des haies ou buissons et être ainsi sectionnés par inadvertance par la lame.
- 7) **N'utilisez pas le taille-haies par mauvais temps, en particulier lorsqu'il y a un risque de foudroiement.** Cela réduit le risque d'être foudroyé.
- 8) **Vérifiez avant le travail les haies et buissons à la recherche d'objets étrangers, par ex. de clôtures en fil de fer et de conduites cachées etc.** Vous éviterez ainsi d'endommager l'appareil.

9) **Tenez correctement la taille-haies, par ex. des deux mains au niveau des poignées lorsqu'il y a deux poignées.** La perte de contrôle de l'appareil peut provoquer des blessures.

● Consignes de sécurité supplémentaires

- 1) **L'appareil est destiné à la coupe de haies. Ne pas couper de branches, de bois dur ou autre avec l'appareil.** L'appareil risquerait d'être détérioré.
- 2) **N'essayez pas de dégager une barre de coupe de sécurité bloquée/coincée, avant que l'appareil ne soit éteint et d'avoir retiré la batterie.** Il y a un risque de blessures.
- 3) **Lors du travail, tenez toujours bien l'appareil des deux mains à distance de votre corps.** Cela permet un meilleur contrôle de l'appareil dans des situations inattendues.
- 4) **N'utilisez pas l'appareil à proximité de liquides ou de gaz inflammables.** Il y a un risque d'incendie et d'explosion en cas de court-circuit.
- 5) **Les lames doivent être contrôlées régulièrement pour détecter une éventuelle usure et doivent être affûtées.** Les lames émoussées entraînent une sur-sollicitation de l'appareil. Les détériorations en résultant ne sont pas couvertes par la garantie.

6) **N'essayez pas de réparer l'appareil vous-même, à moins que vous n'ayez la formation requise pour le faire. Tous les travaux qui ne sont pas indiqués dans ce mode d'emploi ne doivent être réalisés que par notre centre SAV.** De nombreux accidents sont causés par des appareils mal entretenus.

7) **N'utilisez aucun accessoire non recommandé par PARKSIDE.** Cela peut conduire à une électrocution ou déclencher un feu.

8) **Travaillez debout sur le sol et gardez votre équilibre.** Ne travaillez pas si vous vous tenez sur un sol instable.

● Réduction des émissions sonores et vibrations

Afin de réduire les effets des vibrations et du bruit, limitez le temps d'utilisation, utilisez des modes de fonctionnement peu bruyants et à faibles vibrations et portez un équipement de protection adapté.

Les mesures suivantes permettent d'atténuer les risques liés aux vibrations et au bruit :

- Utilisez toujours le produit en respectant l'usage prévu et comme décrit dans les présentes instructions.
- Assurez-vous que le produit est en parfait état et bien entretenu.
- Utilisez les outils insérables spécialement conçus pour ce produit et assurez-vous qu'ils soient en parfait état.
- Tenez le produit aux poignées/surfaces de préhension afin d'assurer la sécurité.
- Entretenez le produit conformément aux instructions et veillez à une bonne lubrification (si applicable).

- Planifiez vos travaux de manière à ce que l'utilisation de produits à valeur vibratoire élevée soit répartie sur une longue durée.

● Comportement en cas d'urgence

À l'aide du présent mode d'emploi, familiarisez-vous avec l'utilisation de ce produit. Mémorisez les consignes de sécurité et respectez-les impérativement. Ceci permet d'éviter des risques et dangers.

- Soyez toujours vigilant lors de l'utilisation de ce produit afin de détecter suffisamment tôt les dangers et agir en conséquence. Une intervention rapide peut permettre d'éviter des blessures graves et dégâts matériels.
- Éteignez immédiatement le produit en cas de dysfonctionnements et enlevez la batterie. Faites-le vérifier et éventuellement réparer par un technicien spécialisé avant de le réutiliser.

● Risques résiduels

- Même si vous utilisez cet outil électrique correctement, quelques risques résiduels existent toujours. Les risques suivants peuvent se produire dans le cadre de la structure et de la mise en œuvre de cet outil électrique :
 - Coupures
 - Perde auditive si vous travaillez sans protection auditive.
 - Atteintes à la santé physique résultant de vibrations dans les mains/bras, si l'appareil est utilisé sur une longue période ou n'est pas correctement manipulé et entretenu.

REMARQUE

- ▶ Ce produit génère un champ électromagnétique lors du fonctionnement ! Dans certaines circonstances, le champ peut influencer des implants médicaux actifs ou passifs ! Pour réduire le risque de blessures graves ou mortelles, nous recommandons aux personnes portant des implants médicaux de consulter leur médecin et le fabricant de l'implant médical avant d'utiliser le produit !

● Consignes de sécurité pour les chargeurs

- Cet appareil peut être utilisé par des enfants de plus de 8 ans et par des personnes ayant des capacités physiques, sensorielles ou mentales limitées ou ayant une expérience et des connaissances réduites, seulement s'ils sont surveillés ou s'ils ont reçu des instructions concernant l'utilisation en toute sécurité de l'appareil et ont compris les risques encourus.

Les enfants ne doivent pas jouer avec cet appareil.

Le nettoyage et l'entretien réalisables par l'utilisateur ne doivent pas être effectués par des enfants sans surveillance.

- Ne rechargez jamais de batteries non rechargeables. La violation de cette instruction entraîne des risques.
- Si le cordon d'alimentation est endommagé, il doit être remplacé soit par le fabricant ou par son service après-vente ou soit par un personnel qualifié afin d'éviter tout danger.

- Protégez les pièces électriques contre l'humidité. Afin d'éviter toute électrocution, ne plongez jamais ces pièces dans de l'eau ou tout autre liquide. Ne maintenez jamais l'appareil sous l'eau courante. Respectez les instructions de nettoyage, d'entretien et de réparation.

- Cet appareil convient uniquement à une utilisation à l'intérieur de locaux.

m ATTENTION ! Ce chargeur ne convient que pour recharger les batteries de types suivants :

Parkside 20 V Batterie

PAP 20 B1 2 Ah 5 cellules

PAP 20 B3 4 Ah 10 cellules

- Pour obtenir une liste à jour de la compatibilité des batteries, consulter le site web www.lidl.de/akku.

Batteries et chargeurs compatibles

Batterie : Parkside X 20 V Team

Chargeur : Parkside X 20 V Team

● Avant la première utilisation

● Accessoires

- Pour utiliser ce produit de manière conforme et sûre, portez toujours un équipement de protection individuelle adapté.
- Celui-ci comporte :
 - Lunettes de protection
 - Protection auditive
 - Gants de protection
 - Chaussettes de sécurité

● Déballage

- Ouvrez l'emballage et sortez le produit avec précaution.
- Retirez tous les matériaux d'emballage ainsi que les sécurités placées pour le transport et dans l'emballage (si existantes).
- Vérifiez l'exhaustivité du contenu de l'emballage.
- Vérifiez le produit pour détecter des dommages dus au transport.

m **AVERTISSEMENT !**

- ▶ Le produit et les matériaux d'emballage ne sont pas des jouets pour les enfants ! Les enfants ne sont pas autorisés à jouer avec des sacs en plastique, des films et des petites pièces ! Il existe un danger d'asphyxie et d'ingestion !

● Enlever/insérer la batterie

- **Insérer la batterie :** Aligned la batterie **15** avec le rail de guidage de la batterie **9** et insérez-la jusqu'à ce qu'elle s'enclenche.
- **Enlever la batterie :** Appuyez sur le bouton de déverrouillage de la batterie **18**. Retirez la batterie.

● Vérification du niveau de charge de la batterie

(Fig. B)

- Appuyez sur la touche  **16**. Les voyants à LED du niveau de charge **17** s'allument :

LED 17	Niveau de charge
Rouge/orange/vert	Maximum
Rouge/orange	Moyen
Rouge	Faible

● Recharger la batterie

(Fig. C)

m **AVERTISSEMENT ! RISQUE DE BLESSURES !**



Toujours débrancher le chargeur **19** du réseau électrique avant de sortir la batterie **15** du chargeur ou d'y insérer la batterie.

REMARQUE

- ▶ Vous pouvez recharger la batterie **15** à tout moment sans réduire la durée de vie.
- ▶ Une interruption du processus de recharge n'entraîne aucun dommage sur la batterie **15**.

- Rechargez la batterie [15] avant de l'utiliser si elle est au niveau de charge moyen ou faible.
- Les LED de contrôle de charge (rouge [20] et verte [21]) vous informent sur l'état du chargeur [19] et de la batterie [15] :

Voyant à LED	État
LED rouge allumée	Recharge de la batterie
LED vert allumée	Batterie complètement chargée
LED vert et rouge clignotantes	Batterie défectueuse
LED rouge clignotante	Batterie trop froide ou trop chaude
LED verte allumée (sans batterie)	Chargeur prêt

- Placez la batterie [15] dans le chargeur [19].
- Branchez le cordon d'alimentation avec fiche secteur [22] du chargeur [19] sur une prise de courant.
- Lorsque la batterie [15] est rechargée complètement :
 - Débranchez le cordon d'alimentation avec fiche secteur [22] du chargeur [19] de la prise de courant.
 - Enlevez la batterie [15] du chargeur [19].

● Fonctionnement

m **AVERTISSEMENT ! RISQUE DE BLESSURES !**



Porter des gants de protection !



Porter une protection auditive !



Porter des lunettes de protection !



Porter des chaussures de sécurité antidérapantes !

m **ATTENTION !**

- ▶ Avant chaque utilisation, vérifiez que l'absence d'usure sur le produit.
- ▶ Le produit s'allume lorsque l'interrupteur marche/arrêt [7] et l'interrupteur de sécurité [4] sont appuyés en parallèle. Le produit s'éteint lorsque l'un des deux interrupteurs est relâché. Si un interrupteur est détérioré, arrêtez de travailler avec le produit.

● Allumer/éteindre le produit

m **AVERTISSEMENT ! RISQUE DE BLESSURES !**

- ▶ Prenez le produit des deux mains et dirigez-le loin de votre corps (fig. D). Assurez-vous avant de l'allumer que le produit n'entre pas en contact avec d'autres objets.

Retrait du fourreau de protection

- Déverrouiller le fourreau de protection [12] : Appuyez et maintenez ➡ Press ← [14].
- Retirez le fourreau de protection [12] de la barre de coupe de sécurité [2] (fig. J).

Allumer le produit

- Assurez-vous que la batterie [15] est en place (voir « Mise en place/retrait de la batterie »).
- Appuyez sur l'interrupteur de sécurité [4] sur la poignée avant [5] et maintenez-le enfoncé.
- Appuyez sur l'interrupteur marche/arrêt [7] et maintenez-le enfoncé. Le produit tourne par défaut avec la vitesse maximale.

Éteindre le produit

- Relâchez l'interrupteur de sécurité [4] ou l'interrupteur marche/arrêt [7].

● Remarques sur le travail

m AVERTISSEMENT ! RISQUE DE BLESSURES !

- ▶ Lors du fonctionnement du produit, ne touchez aucun objet fixe, par ex. des fils de clôture ou de grosses tiges de plantes. Cela peut vous faire perdre le contrôle du produit.
- ▶ Lorsque la barre de coupe de sécurité [2] est coincée par des objets fixes : Éteignez immédiatement le produit et enlevez la batterie [15]. Retirez alors l'objet.
- ▶ Évitez de sur-solliciter le produit pendant le travail.

m PRUDENCE ! RISQUE DE DOMMAGES MATÉRIELS !

- ▶ Vérifiez avant l'utilisation que la lame de la barre de coupe de sécurité [2] est aiguisée. Une lame émoussée risque de sur-solliciter le produit et de le détériorer. Les dommages causés par la coupe avec une lame émoussée ne sont pas couverts par la garantie (voir « Maintenance »).

● Techniques de coupe

- Avant la mise en service du produit : Utilisez un sécateur pour couper les branches plus épaisses.
- La barre de coupe de sécurité [2] permet de couper dans les deux sens.
- Coupe verticale : Déplacez le produit régulièrement en avant ou de haut en bas (fig. E).
- Coupe horizontale :
 - Inclinez le produit de manière à ce que la barre de coupe de sécurité [2] pointe d'env. 0 à 10° vers le bas dans le sens de coupe. Ne déplacez pas le produit dans cette position horizontale – vers le bas (fig. H).
 - Maniez le produit en effectuant un mouvement falciforme vers le bord de la haie, de manière à ce que les branches coupées tombent par terre.
- Créer des lignes longues et droites : Posez des fils de guidage comme aide à l'orientation.

Taille de haies

- Coupez les haies en forme de trapèze pour prévenir l'éclaircissage des branches inférieures (fig. G). Cela correspond à la croissance naturelle des plantes et fait s'épanouir la haie. Taillez uniquement la repousse d'un an lors de la coupe. Cela permet une ramification dense.
- Commencez par couper les côtés d'une haie. Passez pour cela le produit dans le sens de la pousse de bas en haut. Si vous coupez de haut en bas, les branches les plus fines se courbent vers l'extérieur, ce qui peut entraîner une pousse clairsemée dans certaines zones ou des trous.
- Coupez le bord supérieur à plat, en forme de toit ou arrondi (fig. F) en fonction de vos goûts.

- Si vous coupez les jeunes plantes dans la forme souhaitée : La pousse principale ne doit pas être abîmée, jusqu'à ce que la haie ait atteint la hauteur souhaitée.

Couper des haies libres

- Lorsqu'aucune forme particulière n'est nécessaire : Taillez régulièrement la haie pour qu'elle pousse de manière dense et pas trop haute.

● Nettoyage et entretien

m AVERTISSEMENT ! RISQUE DE BLESSURES !



Éteignez le produit, enlevez la batterie [15] et laissez le produit refroidir avant de procéder à des travaux d'inspection, d'entretien ou de nettoyage !

m AVERTISSEMENT ! RISQUE D'ÉLECTROCUTION !

- ▶ Ne pulvérisez pas le produit avec de l'eau. Ne plongez pas le produit dans de l'eau.

m PRUDENCE ! RISQUE DE BLESSURES !



Portez des gants lors de la manipulation de la barre de coupe de sécurité [2] pour vous protéger de coupures.

● Nettoyage

REMARQUE

- ▶ N'utilisez pas de produits nettoyants ou de désinfectants chimiques, alcalins, abrasifs ou agressifs pour réaliser le nettoyage, car ils pourraient endommager les surfaces.
- Ne laissez jamais de liquides pénétrer dans le bloc moteur [10].
- Le produit doit toujours être propre, sec et exempt d'huile ou de graisse. Enlevez les salissures du produit après chaque utilisation et avant le rangement.
- Nettoyer après chaque utilisation.

Pièces	Nettoyage
[2] Barre de coupe de sécurité	<ul style="list-style-type: none"> ■ Appliquer l'huile à l'aide d'une burette ou en spray (fig. I et fig. K). ■ Nettoyer avec un chiffon huilé.
[5] Poignée avant	<ul style="list-style-type: none"> ■ Essuyer avec un chiffon humide (fig. K).
[6] Outils de ventilation	
[8] Poignée arrière	<ul style="list-style-type: none"> ■ Nettoyer avec une brosse.
[10] Bloc moteur	

● Maintenance

- Avant chaque maintenance :
 - Éteignez le produit.
 - Enlevez la batterie [15].
 - Laissez le produit refroidir.
- Avant chaque utilisation : Vérifiez que le produit n'a pas de pièces desserrées, usées ou endommagées.
- Appliquez l'huile à l'aide d'une burette ou en spray sur la barre de coupe de sécurité [2] (fig. I et fig. K).
- Vérifiez que les vis de la barre de coupe de sécurité [2] sont bien serrées.
- Vérifiez que les couvercles et les dispositifs de protection ne soient pas endommagés et qu'ils soient correctement placés. Si nécessaire, remplacez-les.
- Affûter et corriger les petites irrégularités sur la lame de la barre de coupe de sécurité [2] avec un affûteur.

- Adressez-vous à un spécialiste pour remplacer une lame de coupe de sécurité émoussée [2], déformée ou détériorée.

m AVERTISSEMENT ! RISQUE DE BLESSURES !

- ▶ N'essayez pas d'installer vous-même une barre de coupe de sécurité [2]. Le montage d'une barre de coupe de sécurité doit être uniquement réalisé par un spécialiste.

- Tous les travaux de maintenance et de réparation qui ne sont pas décrits dans cette notice sont: Contactez un centre de SAV agréé ou une personne possédant les qualifications similaires afin de vérifier ou de réparer le produit. Utilisez uniquement des pièces d'origine.

● Dépannage

Problème	Cause possible	Manipulation
Le produit ne démarre pas.	<ul style="list-style-type: none"> ■ La batterie [15] est vide. ■ La batterie [15] n'est pas mise en place correctement. ■ Interrupteur de sécurité [4] pas correctement appuyé. 	<ul style="list-style-type: none"> ■ Chargez la batterie [15] (voir « Charger la batterie »). ■ Mettez la batterie [15] correctement en place (voir « Mise en place/ retrait de la batterie »). ■ Allumez correctement le produit (voir « Allumer/éteindre le produit »).
Fonctionnement interrompu	<ul style="list-style-type: none"> ■ Le câblage interne est défectueux. ■ L'interrupteur marche/arrêt [7] est défectueux. 	<ul style="list-style-type: none"> ■ Envoyez le produit au centre SAV pour réparation.
Barre de coupe de sécurité [2] surchauffée.	<ul style="list-style-type: none"> ■ Frottement trop important à cause d'une lubrification insuffisante. 	<ul style="list-style-type: none"> ■ Lubrifiez la barre de coupe de sécurité [2].
Le produit coupe mal.	<ul style="list-style-type: none"> ■ Frottement trop important à cause d'une lubrification insuffisante. ■ La barre de coupe de sécurité [2] est encrassée. ■ Technique de coupe pas optimale. 	<ul style="list-style-type: none"> ■ Lubrifiez la barre de coupe de sécurité [2]. ■ Nettoyez la barre de coupe de sécurité [2]. ■ Adapter la technique de coupe (voir « Consignes de travail »).

● Rangement

- Avant le rangement toujours :
 - Éteindre le produit, retirer la batterie [15] et laisser refroidir le produit.
 - Nettoyer le produit (voir « Nettoyage et entretien »).
 - Sécuriser la barre de coupe de sécurité [2] dans le fourreau de protection [12].
- Rangez le produit et ses accessoires dans un endroit sombre, sec, hors gel et bien aéré.
- Stockez toujours le produit dans un endroit hors de portée des enfants.
- La température optimale de stockage sur le long terme (plus de 3 mois) se situe entre +20 et +26 °C.

Stockage à court terme : Suspending le produit au mur

m AVERTISSEMENT ! RISQUE D'ÉLECTROCUTION !



Veillez à ne pas détériorer de lignes d'alimentation lors du perçage. Utilisez des appareils de détection adaptés pour les trouver ou vérifiez le plan d'installation.

Le contact avec des lignes électriques peut entraîner une décharge électrique et un incendie. Le contact avec une conduite de gaz peut causer une explosion.

- Utiliser la suspension du bloc moteur [11] :
 - Fixez une vis d'un diamètre de tête de vis de 8 à 10 mm à l'endroit souhaité sur un mur adapté.
 - Si le mur est en briques, pierres ou en matériau similaire : Utilisez une cheville pour sécuriser la vis.
 - Laissez dépasser la tête de vis d'env. 10 mm du mur.

- Glissez la suspension du bloc moteur [11] par dessus la vis pour suspendre le produit.

- Utiliser la suspension du fourreau de protection [13] :
 - Fixez 2 vis d'un diamètre de tête de vis de 5 à 6 mm à l'endroit souhaité sur un mur adapté.
La distance entre les 2 vis doit être de 17 mm.
 - Si le mur est en briques, pierres ou en matériau similaire : Utilisez des chevilles pour fixer les vis.
 - Laissez dépasser les têtes de vis d'env. 10 mm du mur.
 - Glissez la suspension du fourreau de protection [13] par dessus les vis pour suspendre le produit.

Remarques sur la batterie

- Rangez la batterie [15] seulement lorsqu'elle est partiellement chargée. La batterie doit être chargée de 40 à 60 % avant d'être stockée pendant longtemps.
- Vérifiez le niveau de charge de la batterie [15] tous les 3 mois environ en cas de stockage de longue durée. Rechargez-la en cas de besoin.

● Transport

- Avant le transport :
 - Éteignez le produit.
 - Enlevez la batterie [15].
 - Laissez le produit refroidir.
 - Installez toujours le fourreau de protection [12].
- Protégez le produit contre les chocs importants ou les fortes vibrations, notamment lors du transport dans des véhicules.
- Sécurisez le produit pour qu'il ne glisse pas ou ne bascule pas.

● Mise au rebut

L'emballage se compose de matières recyclables pouvant être mises au rebut dans les déchetteries locales.



Veillez respecter l'identification des matériaux d'emballage pour le tri sélectif, ils sont identifiés avec des abbréviations (a) et des chiffres (b) ayant la signification suivante : 1-7 : plastiques / 20-22 : papiers et cartons / 80-98 : matériaux composite.



Le produit et les matériaux d'emballage sont recyclables, mettez-les au rebut séparément pour un meilleur traitement des déchets. Le logo Triman n'est valable qu'en France.



Votre mairie ou votre municipalité vous renseigneront sur les possibilités de mise au rebut des produits usagés.



Afin de contribuer à la protection de l'environnement, veuillez ne pas jeter votre produit usagé dans les ordures ménagères, mais éliminez-le de manière appropriée. Pour obtenir des renseignements concernant les points de collecte et leurs horaires d'ouverture, vous pouvez contacter votre municipalité.

Les piles / piles rechargeables défectueuses ou usagées doivent être recyclées conformément à la directive 2006/66/CE et ses modifications. Les piles et / ou piles rechargeables et / ou le produit doivent être retournés dans les centres de collecte proposés.



Pollution de l'environnement par la mise au rebut incorrecte des piles / piles rechargeables !

Les piles / piles rechargeables ne doivent pas être mises au rebut avec les ordures ménagères. Elles peuvent contenir des métaux lourds toxiques et doivent être considérées comme des déchets spéciaux. Les symboles chimiques des métaux lourds sont les suivants : Cd = cadmium, Hg = mercure, Pb = plomb. Pour cette raison, veuillez toujours déposer les piles / piles rechargeables usagées dans les conteneurs de recyclage communaux.

● Garantie

Article L217-16 du Code de la consommation

Lorsque l'acheteur demande au vendeur, pendant le cours de la garantie commerciale qui lui a été consentie lors de l'acquisition ou de la réparation d'un bien meuble, une remise en état couverte par la garantie, toute période d'immobilisation d'au moins sept jours vient s'ajouter à la durée de la garantie qui restait à courir. Cette période court à compter de la demande d'intervention de l'acheteur ou de la mise à disposition pour réparation du bien en cause, si cette mise à disposition est postérieure à la demande d'intervention.

Indépendamment de la garantie commerciale souscrite, le vendeur reste tenu des défauts de conformité du bien et des vices rédhibitoires dans les conditions prévues aux articles L217-4 à L217-13 du Code de la consommation et aux articles 1641 à 1648 et 2232 du Code Civil.

Article L217-4 du Code de la consommation

Le vendeur livre un bien conforme au contrat et répond des défauts de conformité existant lors de la délivrance.

Il répond également des défauts de conformité résultant de l'emballage, des instructions de montage ou de l'installation lorsque celle-ci a été mise à sa charge par le contrat ou a été réalisée sous sa responsabilité.

Article L217-5 du Code de la consommation

Le bien est conforme au contrat :

- 1° S'il est propre à l'usage habituellement attendu d'un bien semblable et, le cas échéant :
 - s'il correspond à la description donnée par le vendeur et possède les qualités que celui-ci a présentées à l'acheteur sous forme d'échantillon ou de modèle ;

- s'il présente les qualités qu'un acheteur peut légitimement attendre eu égard aux déclarations publiques faites par le vendeur, par le producteur ou par son représentant, notamment dans la publicité ou l'étiquetage ;

- 2° Ou s'il présente les caractéristiques définies d'un commun accord par les parties ou être propre à tout usage spécial recherché par l'acheteur, porté à la connaissance du vendeur et que ce dernier a accepté.

Article L217-12 du Code de la consommation

L'action résultant du défaut de conformité se prescrit par deux ans à compter de la délivrance du bien.

Article 1641 du Code civil

Le vendeur est tenu de la garantie à raison des défauts cachés de la chose vendue qui la rendent impropre à l'usage auquel on la destine, ou qui diminuent tellement cet usage que l'acheteur ne l'aurait pas acquise, ou n'en aurait donné qu'un moindre prix, s'il les avait connus.

Article 1648 1er alinéa du Code civil

L'action résultant des vices rédhibitoires doit être intentée par l'acquéreur dans un délai de deux ans à compter de la découverte du vice.

Les pièces détachées indispensables à l'utilisation du produit sont disponibles pendant la durée de la garantie du produit.

Le produit a été fabriqué selon des critères de qualité stricts et contrôlé consciencieusement avant sa livraison. En cas de défaillance, vous êtes en droit de retourner ce produit au vendeur. La présente garantie ne constitue pas une restriction de vos droits légaux.

Ce produit bénéficie d'une garantie de 3 ans à compter de sa date d'achat. La durée de garantie débute à la date d'achat. Veuillez conserver le ticket de caisse original. Il fera office de preuve d'achat.

Si un problème matériel ou de fabrication devait survenir dans 3 ans suivant la date d'achat de ce produit, nous assurons à notre discrétion la réparation ou le remplacement du produit sans frais supplémentaires. La garantie prend fin si le produit est endommagé suite à une utilisation inappropriée ou à un entretien défaillant.

La garantie couvre les vices matériels et de fabrication. Cette garantie ne s'étend ni aux pièces du produit soumises à une usure normale (p. ex. des piles) et qui, par conséquent, peuvent être considérées comme des pièces d'usure, ni aux dommages sur des composants fragiles, comme des interrupteurs, des batteries ou des éléments fabriqués en verre.

● Faire valoir sa garantie

Pour garantir la rapidité d'exécution de la procédure de garantie, veuillez respecter les indications suivantes :

Veuillez conserver le ticket de caisse et la référence du produit (IAN 385568_2107) à titre de preuve d'achat pour toute demande.

Le numéro de référence de l'article est indiqué sur la plaque d'identification, gravé sur la page de titre de votre manuel (en bas à gauche) ou sur un autocollant apposé sur la face arrière ou inférieure du produit.

En cas de dysfonctionnement du produit, ou de tout autre défaut, contactez en premier lieu le service après-vente par téléphone ou par e-mail aux coordonnées indiquées ci-dessous.

Vous pouvez alors envoyer franco de port tout produit considéré comme défectueux au service clientèle indiqué, accompagné de la preuve d'achat (ticket de caisse) et d'une description écrite du défaut avec mention de sa date d'apparition.

● Service après-vente

FR Service après-vente France

Tél.: 0800904879

E-Mail: owim@lidl.fr

BE Service après-vente Belgique

Tél.: 080071011

Tél.: 80023970 (Luxembourg)

E-Mail: owim@lidl.be



● Déclaration UE de conformité

DÉCLARATION UE DE CONFORMITÉ

IAN : 385568_2107
Identification du produit : Parkside Taille-haies sans fil 20 V
Numéro de modèle : HG09099

L'objet de la déclaration décrit ci-dessus est conforme à la législation d'harmonisation de l'Union applicable:

Directive 2006/42/EC

Directive 2014/30/EU

Directive 2000/14/EC

Directive 2005/88/EC

Références des normes harmonisées pertinentes appliquées ou des autres spécifications techniques par rapport auxquelles la conformité est déclarée :

N° / Pièces

Directive 2006/42/EC

EN 62841-1:2015

EN 62841-4-2:2019

Directive 2014/30/EU

EN 55014-1:2017/A11:2020

EN IEC 55014-1:2021

EN 55014-2:2015

EN IEC 55014-2:2021

L'objet de la déclaration décrite ci-dessus est conforme à la directive 2011/65/UE du Parlement européen et du Conseil du 8 juin 2011 relative à la limitation de l'utilisation de certaines substances dangereuses dans les équipements électriques et électroniques :

N° / Pièces

Directive 2011/65/UE

EN IEC 63000:2018

Procédure d'évaluation de la conformité / Nom et adresse de l'organisme notifié le cas échéant : Annex V

Niveau de puissance acoustique mesuré d'un matériel représentatif de ce type : 83,9 dB(A)

Niveau de puissance acoustique garanti pour cet équipement : 87 dB(A)

Détenteur de la documentation technique : OWIM GmbH & Co.KG

Signé par et au nom de :

OWIM GmbH & Co. KG Stiftsbergstraße 1 DE-74167 Neckarsulm Allemagne

La présente déclaration de conformité est établie sous la seule responsabilité du fabricant.

Traduction de la déclaration de conformité d'origine

Neckarsulm

Lieu

21.12.2021

Date

Benjamin Steeb
Managing Director























Jeps Buchheim
Authorised Signatory

FR

Gebruikte waarschuwingen en symbolen	Pagina	70
Inleiding	Pagina	71
Gebruik volgens de voorschriften	Pagina	71
Leveringsomvang	Pagina	71
Beschrijving van de onderdelen	Pagina	71
Technische gegevens	Pagina	72
Veiligheidsoverwegingen	Pagina	73
Algemene veiligheidsaanwijzingen voor elektrische apparaten	Pagina	73
Speciale veiligheidsaanwijzingen voor heggenscharen	Pagina	77
Aanvullende veiligheidsaanwijzingen	Pagina	78
Vermindering van trillingen en geluid	Pagina	78
Wat te doen in noodgevallen	Pagina	79
Overige risico's	Pagina	79
Veiligheidsaanwijzingen voor opladers	Pagina	80
Voor het eerste gebruik	Pagina	81
Accessoires	Pagina	81
Uitpakken	Pagina	81
Accu verwijderen/plaatsen	Pagina	81
Ladingsniveau accu controleren	Pagina	81
Accu opladen	Pagina	81
Gebruik	Pagina	82
Product in-/uitschakelen	Pagina	82
Aanwijzingen voor het werken	Pagina	83
Snoeitechnieken	Pagina	83
Schoonmaken en onderhoud	Pagina	84
Schoonmaken	Pagina	84
Onderhoud	Pagina	85
Probleemoplossing	Pagina	85
Opbergen	Pagina	86
Transport	Pagina	86
Afvoer	Pagina	87
Garantie	Pagina	88
Afwikkeling in geval van garantie	Pagina	88
Service	Pagina	88
EG-conformiteitsverklaring	Pagina	89

Gebruikte waarschuwingen en symbolen

In deze gebruiksaanwijzing en op de verpakking worden de volgende waarschuwingen gebruikt:

	<p>Lees de gebruiksaanwijzing.</p>		<p>Veiligheidshandschoenen dragen!</p>
	<p>GEVAAR! Dit symbool met de aanduiding "Gevaar" duidt op een groot risico op gevaar dat, indien niet vermeden, zware verwondingen of de dood tot gevolg kan hebben.</p>		<p>Gevaar voor elektrische schokken</p>
	<p>WAARSCHUWING! Dit symbool met de aanduiding "Waarschuwing" betekent een middelmatig risico op gevaar dat, indien niet vermeden, zware verwondingen of de dood tot gevolg kan hebben.</p>		<p>Niet aan regen blootstellen!</p>
			<p>Bescherm de accu tegen hitte en langdurig, intens zonlicht.</p>
			<p>Bescherm de accu tegen water en vocht.</p>
	<p>VOORZICHTIG! Dit symbool met de aanduiding "Voorzichtig" duidt op een klein risico op gevaar dat, indien niet vermeden, kan leiden tot kleine of middelgrote verwondingen.</p>		<p>Bescherm de accu tegen vuur.</p>
			<p>Beschermingsklasse II (dubbele isolatie)</p>
			<p>Wisselstroom/-spanning</p>
	<p>OPGELET! Dit symbool met de aanduiding "Opgelet" geeft aan dat er mogelijk gevaar bestaat op materiële schade.</p>		<p>Gelijkstroom/-spanning</p>
	<p>OPGELET! Dit symbool met de aanduiding "Opgelet" geeft aan dat er mogelijk gevaar bestaat op materiële schade.</p>		<p>Gevaar – houd uw handen uit de buurt van de messen.</p>
	<p>Gehoorscherming dragen!</p>		<p>Beveiliging</p>
	<p>Veiligheidsbril dragen!</p>		<p>Gebruik het product alleen in droge binnenruimtes.</p>
	<p>Antislip, beschermend schoeisel dragen!</p>		<p>Het CE-teken bevestigt dat het product voldoet aan de betreffende EU-richtlijnen.</p>

HEGGENSCHAAR MET ACCU

20 V PHSA 20-Li B2

● **Inleiding**

Hartelijk gefeliciteerd met de aankoop van uw nieuwe product. U heeft voor een hoogwaardig product gekozen. De gebruiksaanwijzing is een deel van het product. Deze bevat belangrijke aanwijzingen voor veiligheid, gebruik en verwijdering. Maakt U zich voor de ingebruikname van het product met alle bedienings- en veiligheidsvoorschriften vertrouwd. Gebruik het product alleen zoals beschreven en voor de aangegeven toepassingsgebieden. Overhandig alle documenten bij doorgifte van het product aan derden.

● **Gebruik volgens de voorschriften**

Deze heggenschaar met accu 20 V (hierna "product" of "elektrisch apparaat") is bestemd voor het snoeien en trimmen van heggen, struiken en sierstruiken.

Elk ander gebruik van of wijzigingen aan het product gelden als niet volgens de voorschriften en kunnen leiden tot gevaren, zoals de dood, levensbedreigend letsel en schade. De fabrikant aanvaardt geen aansprakelijkheid voor schade die is ontstaan door onjuist gebruik.

Dit product is bestemd voor de gebruik thuis en overeenkomstig gebruik. Het product is niet geschikt voor commercieel gebruik.

Het product is bestemd voor gebruik door volwassenen. Jongeren ouder dan 16 jaar mogen het product uitsluitend onder toezicht gebruiken. De exploitant of gebruiker is verantwoordelijk voor ongevallen van andere personen of schade aan hun eigendommen.

Het product is onderdeel van de Parkside X 20 V Team-serie. Het product moet worden gebruikt met accu's uit de Parkside X 20 V Team-serie.

● **Leveringsomvang**

m WAARSCHUWING!

- ▶ Noch het product noch het verpakkingsmateriaal zijn kinderspeelgoed! Kinderen mogen niet spelen met de plastic zakken, folie en kleine onderdelen! Er bestaat gevaar voor inslikken en verstikking!

- 1 Heggenschaar met accu 20 V
- 1 Mesbescherming
- 1 Gebruiksaanwijzing

● **Beschrijving van de onderdelen**

Vouw voor het lezen de bladzijde met de afbeeldingen uit en maak uzelf daarna vertrouwd met alle functionaliteit van het product.

Afbeelding A

- 1 Stootbescherming
- 2 Veiligheidsbalk van de messen
- 3 Handbescherming
- 4 Veiligheidsschakelaar
- 5 Voorste handgreep
- 6 Ventilatiesleuven
- 7 Aan/uit-schakelaar
- 8 Achterste handgreep
- 9 Geleiderail voor de accu
- 10 Motorbehuizing
- 11 Ophanging van de motorbehuizing
- 12 Mesbescherming
- 13 Ophanging van de mesbescherming
- 14 Press Markering "ontgrendelen"

Afbeelding B en C

- 15 Accu *
- 16 Toets (laadtoestand)
- 17 Ladingsniveau-LEDs (rood/oranje/groen)
- 18 Ontgrendelknop voor de accu
- 19 Oplader (snellader) *
- 20 Oplaadcontrole-LED - rood
- 21 Oplaadcontrole-LED - groen
- 22 Aansluitsnoer met netstekker

* Accu en snellader zijn niet inbegrepen in de leveringsomvang

● Technische gegevens

Heggenschaar met accu 20 V

Motorspanning U:	20 V \equiv
Toerental onbelast n_0 :	1300 min ⁻¹
Lengte van de zaagsnede:	ongeveer 510 mm
Max. tandafstand:	ongeveer 16 mm
Gewicht:	2,32 kg

Accu

Type:	Lithium-ion
Nominale spanning:	20 V \equiv max.
Capaciteit:	2,0 Ah
Energiewaarde:	40 Wh
Aantal cellen:	5

Accu

Type:	Lithium-ion
Nominale spanning:	20 V \equiv max.
Capaciteit:	4,0 Ah
Energiewaarde:	80 Wh
Aantal accucellen:	10

Snellader

Ingang:

Nominale spanning:	230-240 V~
Nominale frequentie:	50 Hz
Nominaal vermogen:	120 W
Zekering (intern):	3,15 A / 

Uitgang:

Nominale spanning:	21,5 V \equiv
Laadstroom:	4,5 A
Beschermingsklasse:	II / 

* Accu en snellader zijn niet inbegrepen in de leveringsomvang

Oplaadtijden PAP 20 B1 PAP 20 B3

PLG 20 B3	35 min	60 min
-----------	--------	--------

Aanbevolen omgevingstemperatuur:

Maximale totale temperatuur:	+45 °C
Bij het opladen:	+4 tot +40 °C
Bij het gebruik:	+4 tot +40 °C
Bij opslag:	+20 tot +26 °C

Geluidsemisiewaarden

De meetwaarden zijn vastgesteld volgens EN 62841. Het A-gewogen geluidsniveau van het elektrische apparaat bedraagt meestal:

Geluidsdrukniveau	L_{pA}	: 77,50 dB(A)
Onzekerheid	K_{pA}	: 2,57 dB
Geluidsvermogensniveau	L_{WA}	
gegarandeerd		: 87,00 dB(A)
gemeten		: 83,90 dB(A)
Onzekerheid	K_{WA}	: 2,57 dB

Trillingsemisiewaarden

Totale trillingswaarden (vectorsom van drie richtingen), zijn vastgesteld volgens EN 62841:

Voorste handgreep	a_h	: 1,602 m/s ²
Onzekerheid	K	: 1,5 m/s ²
Achterste handgreep	a_h	: 1,090 m/s ²
Onzekerheid	K	: 1,5 m/s ²

WAARSCHUWING!



Gehoorsbescherming dragen!

TIP

- ▶ De aangegeven totale trillingswaarde en de aangegeven geluidsemisiewaarde zijn gemeten met een genormeerde testmethode en kunnen worden gebruikt om elektrische apparaten met elkaar te vergelijken.
- ▶ De aangegeven totale trillingswaarde en de aangegeven geluidsemisiewaarde kunnen ook worden gebruikt voor een voorlopige inschatting van de belasting.

m WAARSCHUWING!

- ▶ De trillings- en geluidsemisies kunnen tijdens het feitelijke gebruik van het elektrische apparaat afwijken van de aangegeven waarden afhankelijk van de manier waarop het elektrische apparaat wordt gebruikt, in het bijzonder van welk soort werkstuk wordt bewerkt.
- ▶ Het is noodzakelijk om veiligheidsmaatregelen ter bescherming van de bedienaar vast te leggen, die zijn gebaseerd op de trillingsbelasting tijdens de daadwerkelijke gebruiksomstandigheden (hierbij moet rekening worden gehouden met alle aspecten van de gebruikscyclus, bijvoorbeeld de tijd waarin het elektrische apparaat is uitgeschakeld en de tijd waarin het apparaat wel is ingeschakeld maar zonder belasting draait).



Veiligheids- overwegingen

- **Algemene veiligheidsaanwijzingen voor elektrische apparaten**

m WAARSCHUWING!

- ▶ **Lees alle veiligheidsaanwijzingen, tips, afbeeldingen en technische gegevens die met dit elektrische apparaat zijn meegeleverd.** Het zich niet opvolgen van de onderstaande aanwijzingen kan elektrische schokken, brand en/of ernstig letsel veroorzaken.

Bewaar alle veiligheidsaanwijzingen en aanwijzingen voor toekomstig gebruik.

Het in de veiligheidsaanwijzingen gebruikte begrip "elektrisch apparaat" heeft betrekking op aan het elektriciteitsnet aangesloten elektrische apparaten (met netsnoer) of op door accu's gevoede elektrische apparaten (zonder netsnoer).

Veiligheid op de werkplek

- 1) **Houd de werkplek schoon en goed verlicht.** Slecht georganiseerde en niet verlichte werkplekken kunnen tot ongevallen leiden.
- 2) **Werk met het elektrische apparaat niet in een omgeving met explosiegevaar door de aanwezigheid van brandbare vloeistoffen, gassen of stof.** Elektrische apparaten veroorzaken vonken, waardoor het stof of de dampen kunnen ontbranden.
- 3) **Houd kinderen en andere personen uit de buurt als het elektrische apparaat wordt gebruikt.** Als u wordt afgeleid, kunt u de controle over het elektrische apparaat verliezen.

Elektrische veiligheid

- 1) **De netstekker van het elektrische apparaat moet in het stopcontact passen. De netstekker mag op geen enkele manier worden veranderd. Gebruik geen verloopstekkers in combinatie met gearde elektrische apparaten.** Ongewijzigde netstekkers en passende stopcontacten verminderen het risico op elektrische schokken.
- 2) **Voorkom lichamelijk contact met gearde oppervlakken zoals buizen, verwarmingsapparatuur, fornuizen en koelkasten.** Het risico op elektrische schokken is groter als uw lichaam is geaard.
- 3) **Houd elektrische apparaten uit de buurt van regen of vocht.** Het binnendringen van water in een elektrisch apparaat verhoogt het risico op elektrische schokken.
- 4) **Gebruik het aansluitsnoer niet voor een ander doel, zoals het dragen of ophangen van het elektrische apparaat of om de netstekker uit het stopcontact te trekken. Houd het aansluitsnoer uit de buurt van hitte, olie, scherpe voorwerpen of bewegende onderdelen van het apparaat.** Een beschadigd of verward aansluitsnoer verhoogt het risico op elektrische schokken.
- 5) **Als u met een elektrisch apparaat buiten werkt, gebruik dan alleen verlengsnoeren die ook geschikt zijn voor gebruik buitenshuis.** Het gebruik van een verlengsnoer dat geschikt is voor werken buitenshuis, vermindert het risico op elektrische schokken.

- 6) **Als het gebruik van het elektrische apparaat in een vochtige omgeving niet kan worden vermeden, gebruik dan een aardlekschakelaar.** Gebruik van een aardlekschakelaar vermindert het risico op elektrische schokken.

Persoonlijke veiligheid

- 1) **Wees altijd attent, let op wat u doet en ga met overleg te werk als u met een elektrisch apparaat werkt. Gebruik een elektrisch apparaat niet als u moe bent of onder de invloed van drugs, alcohol of medicijnen verkeert.** Een moment van onoplettendheid bij het gebruik van een elektrisch apparaat kan ernstig letsel veroorzaken.
- 2) **Draag persoonlijke beschermingsmiddelen en altijd een veiligheidsbril.** Het dragen van persoonlijke beschermingsmiddelen zoals een stofmasker, antislip-veiligheidsschoenen, een veiligheidshelm of gehoorbescherming, afhankelijk van het type en het gebruik van het elektrische apparaat, vermindert het risico op letsel.
- 3) **Vermijd onbedoeld inschakelen. Zorg ervoor dat het elektrische apparaat is uitgeschakeld voordat u het aansluit op de stroomvoorziening en/of de accu of het optilt of draagt.** Als u bij het dragen van het elektrische apparaat uw vinger op de schakelaar houdt of het elektrische apparaat aansluit op de stroomvoorziening terwijl het al is ingeschakeld, dan kan dit tot ongevallen leiden.

- 4) **Verwijder instelgereedschap of moersleutels voordat u het elektrische apparaat inschakelt.** Gereedschappen of sleutels die zich in een draaiend onderdeel van een elektrisch apparaat bevinden, kunnen letsel veroorzaken.
- 5) **Vermijd een abnormale lichaamshouding. Zorg ervoor dat u stevig staat en dat u altijd uw evenwicht bewaart.** Op die manier kunt u het elektrische apparaat in onverwachte situaties beter onder controle houden.
- 6) **Draag geschikte kleding. Draag geen wijde kleding of sieraden. Houd haren, kleding en handschoenen uit de buurt van bewegende onderdelen.** Losse kleding, sieraden en lang haar kunnen door bewegende delen worden gegrepen.
- 7) **Als stofafzuig- en stofopvangvoorzieningen kunnen worden aangebracht, zorg er dan voor dat deze zijn aangesloten en juist worden gebruikt.** Gebruik van stofafzuiging kan gevaar door stof verminderen.
- 8) **Laat u niet in slaap sussen door een onterecht gevoel van veiligheid en veronachtzaam nooit de veiligheidsregels voor elektrische apparaten, ook niet wanneer u vertrouwd bent met het elektrische apparaat doordat u er vaak mee werkt.** Achteloos te werk gaan kan binnen een fractie van een seconde ernstig letsel veroorzaken.

Gebruik en behandeling van het elektrische apparaat

- 1) **Overbelast het elektrische apparaat niet. Gebruik voor uw werk het daarvoor bestemde elektrische apparaat.** Met een geschikt elektrisch apparaat werkt u beter en veiliger in het aangegeven vermogensbereik.
- 2) **Gebruik een elektrisch apparaat nooit als de aan/uit-schakelaar ervan defect is.** Een elektrisch apparaat dat niet meer kan worden in- of uitgeschakeld, is gevaarlijk en moet worden gerepareerd.
- 3) **Trek de netstekker uit het stopcontact en/of verwijder de uitneembare accu, voordat u het apparaat instelt, inzetgereedschap wisselt of het elektrische apparaat opbergt.** Deze voorzorgsmaatregel voorkomt dat het elektrische apparaat onbedoeld wordt gestart.
- 4) **Berg niet-gebruikte elektrische apparaten op buiten het bereik van kinderen. Laat het elektrische apparaat nooit gebruiken door personen die er niet mee vertrouwd zijn of die deze aanwijzingen niet hebben gelezen.** Elektrische apparaten zijn gevaarlijk als ze door onervaren personen worden gebruikt.

- 5) **Onderhoud elektrische apparaten en inzetgereedschap altijd zorgvuldig. Controleer of bewegende delen correct werken en niet klemmen en of er geen onderdelen zijn gebroken of zodanig zijn beschadigd dat ze de werking van het elektrische apparaat nadelig beïnvloeden. Laat beschadigde onderdelen vóór het gebruik van het elektrische apparaat repareren.** Veel ongevallen worden veroorzaakt door slecht onderhouden elektrische apparaten.
- 6) **Houd snijgereedschappen scherp en schoon.** Met zorg onderhouden snijgereedschappen lopen minder vaak vast en zijn gemakkelijker te sturen als de snijvlakken scherp zijn.
- 7) **Gebruik elektrische apparaten, hulpstukken, inzetgereedschap enzovoort in overeenstemming met deze aanwijzingen. Houd daarbij rekening met de arbeidsomstandigheden en de werkzaamheden die moeten worden verricht.** Gebruik van elektrische apparaten voor andere dan de bestemde doeleinden kan gevaarlijke situaties veroorzaken.
- 8) **Zorg ervoor dat de handgrepen en greepvlakken droog, schoon en olie- en vetvrij blijven.** Gladde grepen en greepvlakken maken veilige bediening en controle van het elektrische apparaat in onvoorziene omstandigheden onmogelijk.

Gebruik en behandeling van het accu-apparaat

- 1) **Laad accu's alleen op met opladers die door de fabrikant worden aanbevolen.** Bij een oplader die geschikt is voor een bepaald soort accu's, bestaat brandgevaar als het voor andere soorten accu's wordt gebruikt.
- 2) **Gebruik in de elektrische apparaten alleen accu's die daarvoor zijn bestemd.** Gebruik van andere accu's kan letsel en brandgevaar veroorzaken.
- 3) **Houd de niet gebruikte accu uit de buurt van paperclips, munten, sleutels, spijkers, schroeven, of andere kleine metalen voorwerpen die kortsluiting kunnen veroorzaken.** Kortsluiting tussen accupolen kan brandwonden of brand veroorzaken.
- 4) **Bij onjuist gebruik kan er vloeistof uit de accu lekken. Vermijd contact daarmee. Bij toevallig contact met water afspoelen. Als de vloeistof in de ogen komt, raadpleeg dan bovendien een arts.** Lekkende vloeistof kan irritatie van de huid of brandwonden veroorzaken.
- 5) **Gebruik geen beschadigde of gemodificeerde accu's.** Beschadigde of gemodificeerde accu's kunnen zich onvoorspelbaar gedragen en kunnen gevaar voor brand, explosies of letsel veroorzaken.
- 6) **Stel accu's niet bloot aan vuur of hoge temperaturen.** Vuur of temperaturen van meer dan 130 °C kunnen explosies veroorzaken.

- 7) **Volg alle aanwijzingen voor het opladen op en laad de accu of het accu-apparaat nooit op buiten het in de gebruiksaanwijzing aangegeven temperatuurbereik.** Onjuist opladen of opladen bij te hoge of te lage temperaturen kan de accu beschadigen en het brandgevaar vergroten.

Service

- 1) **Laat uw elektrische apparaat uitsluitend repareren door gekwalificeerde vakmensen en uitsluitend met originele reserveonderdelen.** Daarmee wordt verzekerd dat de veiligheid van het elektrische apparaat behouden blijft.
- 2) **Verricht geen onderhoud aan beschadigde accu's.** Al het onderhoud aan accu's mag alleen worden uitgevoerd door de fabrikant of zijn daartoe gemachtigde klantenservice.

● Speciale veiligheidsaanwijzingen voor heggenscharen

- 1) **Houd alle lichaamsdelen uit de buurt van de snoeimessen. Probeer niet om bij bewegende messen snijdsel te verwijderen of te snoeien materiaal vast te houden. Verwijder ingeklemd snijgoed uitsluitend bij uitgeschakeld apparaat.** Een moment van onoplettendheid bij het gebruik van de heggenschaar kan ernstig letsel veroorzaken.
- 2) **Draag de heggenschaar met stilstaande messen aan de handgreep en let erop dat u geen aan/uit-schakelaar bedient.** Het zorgvuldig dragen van de heggenschaar vermindert het risico op onvoorzien starten en het daaruit voortvloeiende risico op verwonding door de messen.

- 3) **Breng bij transport of opbergen van de heggenschaar altijd de eerst de mesafdekking aan.** Zorgvuldige behandeling van de heggenschaar vermindert het risico op verwonding door de messen.
- 4) **Verzeker dat alle aan-/uitschakelaars zijn uitgeschakeld en de accu is verwijderd of afgeklemd, als u ingeklemd snijdsel verwijdert of het apparaat onderhoudt.** Onverwacht aanlopen van de heggenschaar bij het verhelpen van ingeklemd snijdsel of bij onderhoudswerkzaamheden kan leiden tot ernstig letsel.
- 5) **Houd de heggenschaar alleen vast aan de geïsoleerde greepvlakken omdat de messen in contact kunnen komen met verborgen elektrische leidingen.** Contact van de messen met spanningvoerende leidingen kan metalen delen van de heggenschaar onder spanning zetten en kan leiden tot elektrische schokken.
- 6) **Houd alle netsnoeren en -leidingen uit de buurt van het snoeibereik.** Netsnoeren of -leidingen kunnen zijn verborgen in heggen of struiken en dus per ongeluk door de messen worden doorsneden.
- 7) **Gebruik de heggenschaar niet bij slecht weer, vooral als er gevaar voor blikseminslag bestaat.** Dit vermindert het gevaar door de bliksem te worden getroffen.
- 8) **Doorzoek de heggen en struiken vóór de werkzaamheden op vreemde voorwerpen, bijv. draadafrasteringen en verborgen leidingen enzovoort.** Zo vermijdt u schade aan het apparaat.

- 9) **Houd de heggenschaar juist vast, bijv. met beide handen aan de handgrepen, als er twee handgrepen aanwezig zijn.** Het verlies van controle over het apparaat kan letsel veroorzaken.

● Aanvullende veiligheidsaanwijzingen

- 1) **Het apparaat is bestemd voor het snoeien van heggen. Snoei geen takken, hardhout en dergelijke met het apparaat.** Het apparaat kan worden beschadigd.
- 2) **Probeer niet om een geblokkeerde/beklemd veiligheidsbalk van de messen los te maken, voordat u het apparaat hebt uitgeschakeld en de accu hebt uitgenomen.** Er bestaat gevaar voor letsel.
- 3) **Houd het apparaat tijdens het werken altijd met beide handen goed vast en op afstand van het eigen lichaam.** Op die manier kunt u het elektrische apparaat in onverwachte situaties beter onder controle houden.
- 4) **Gebruik het apparaat niet in de buurt van ontbrandbare vloeistoffen of gassen.** Bij kortsluiting bestaat er brand- en explosiegevaar.
- 5) **De messen moeten regelmatig worden gecontroleerd op slijtage en moeten worden bijgeslepen.** Botte messen overbelasten het apparaat. Daaruit voortvloeiende schade valt niet onder de garantie.

- 6) **Probeer niet om het apparaat zelf te repareren, tenzij u hiervoor een opleiding hebt gehad. Alle werkzaamheden die niet zijn vermeld in deze gebruiksaanwijzing mogen uitsluitend worden uitgevoerd door ons servicecentrum.** Veel ongevallen worden veroorzaakt door slecht onderhouden apparaten.
- 7) **Gebruik geen hulpstukken die niet worden aanbevolen door PARKSIDE.** Dit kan elektrische schokken of brand veroorzaken.
- 8) **Werk terwijl u op de grond staat en houd uw balans.** Werk niet terwijl u op een instabiele ondergrond staat.

● Vermindering van trillingen en geluid

Beperk de gebruikstijd, gebruik trillings- en geluidsarme werkwijzen en draag persoonlijke beschermingsmiddelen om de effecten van trillingen en geluid te reduceren.

De volgende maatregelen helpen om de risico's van trillingen en geluid te verminderen:

- Gebruik het product alleen zoals beoogd en zoals beschreven in deze aanwijzingen.
- Zorg ervoor dat het product in onberispelijke staat verkeert en uitstekend is onderhouden.
- Gebruik het juiste inzetgereedschap voor dit product en zorg ervoor dat dit in onberispelijke staat verkeert.
- Houd het product stevig vast aan de handgrepen/greepvlakken.
- Onderhoud het product zoals aangegeven in de gebruiksaanwijzingen en zorg voor voldoende smering (indien van toepassing).

- Organiseer uw werkplan zodanig dat het gebruik van producten die hevig trillen, over een langere tijdsduur wordt verdeeld.

● Wat te doen in noodgevallen

Maak u aan de hand van deze gebruiksaanwijzing vertrouwd met het gebruik van dit product. Prent de veiligheidsaanwijzingen in uw geheugen in en neem ze onvoorwaardelijk in acht. Dit helpt om risico's en gevaar te vermijden.

- Zorg ervoor dat u bij het gebruiken van dit product altijd alert bent, zodat u gevaren vroegtijdig herkent en ernaar kunt handelen. Snel ingrijpen kan ernstig letsel en materiële schade voorkomen.
- Als het product niet goed werkt, schakel het dan onmiddellijk uit en verwijder de accu. Laat het product daarna door een gekwalificeerde vakman controleren en, indien nodig, repareren voordat u het weer in gebruik neemt.

● Overige risico's

- Ook als u het elektrische apparaat bedient zoals dat hoort, bestaan er nog altijd risico's. De volgende gevaren kunnen zich voordoen in verband met de bouwwijze en de uitvoering van dit elektrische apparaat:
 - Snijwonden
 - Gehoorverlies, als u zonder gehoorbescherming werkt.
 - Effecten op de gezondheid als gevolg van hand- en armtrillingen als het apparaat gedurende langere tijd wordt gebruikt of als het niet juist wordt gebruikt en onderhouden.

TIP

- ▶ Dit product genereert tijdens het gebruik een elektromagnetisch veld! Dit veld kan onder bepaalde omstandigheden actieve of passieve medische implantaten beïnvloeden! Om het gevaar voor ernstig of dodelijk letsel te verminderen, bevelen wij personen met medische implantaten aan om hun arts en de fabrikant van het medische implantaat te raadplegen, voordat ze het product bedienen!

● Veiligheidsaanwijzingen voor opladers

- Dit apparaat mag alleen worden gebruikt door kinderen vanaf 8 jaar en door personen met verminderde fysieke, sensorische of geestelijke vermogens of gebrek aan ervaring en/of kennis, als ze onder toezicht staan of zijn geïnstrueerd met betrekking tot veilig gebruik van het apparaat en hebben begrepen welke gevaren voortvloeien uit dat gebruik. Kinderen mogen niet met het apparaat spelen. Schoonmaken en onderhoud door de gebruiker mogen niet door kinderen worden uitgevoerd, tenzij ze onder toezicht staan.
- Laad niet-oplaadbare batterijen nooit opnieuw op. Het niet opvolgen van deze tip leidt tot gevaar.
- Als het aansluitsnoer is beschadigd, moet dit worden vervangen door de fabrikant, zijn klantenservice hiervan of een vergelijkbaar gekwalificeerd persoon, om gevaar te voorkomen.

- Bescherm elektrische onderdelen tegen vocht. Dompel ze nooit onder in water of andere vloeistoffen, om een elektrische schokken te vermijden. Houd het apparaat nooit onder stromend water. Neem de aanwijzingen voor reiniging, onderhoud en reparatie in acht.
- Het apparaat is alleen geschikt voor gebruik binnenshuis.

m **OPGELET!** Deze oplader is uitsluitend geschikt voor het opladen van accu's van de hieronder genoemde types:

Parkside 20 V Accu

PAP 20 B1	2 Ah	5 cellen
PAP 20 B3	4 Ah	10 cellen

- Een actuele lijst met compatibiliteit van accu's vindt u op www.lidl.de/akku.

Passende accu's en opladers

Accu: Parkside X 20 V Team

Oplader: Parkside X 20 V Team

● Voor het eerste gebruik

● Accessoires

- Draag altijd geschikte persoonlijke beschermingsmiddelen, voor het veilige en juiste gebruik van dit product.
- Daarbij behoren:
 - Veiligheidsbril
 - Gehoorbescherming
 - Veiligheidshandschoenen
 - Beschermend schoeisel

● Uitpakken

- Open de verpakking en haal het product er voorzichtig uit.
- Verwijder het verpakkingsmateriaal zowel als de verpakkings-/transportbeveiligingen (voor zover aanwezig).
- Controleer of de leveringsomvang volledig is.
- Controleer het product op transportschade.

m **WAARSCHUWING!**

- ▶ Noch het product noch het verpakkingsmateriaal zijn kinderspeelgoed! Kinderen mogen niet spelen met de plastic zakken, folie en kleine onderdelen! Er bestaat gevaar voor inslikken en verstikking!

● Accu verwijderen/plaatsen

- **Accu plaatsen:** Richt de accu **15** uit op de geleiderail voor de accu **9** en schuif deze erin, totdat deze vastklikt.
- **Accu verwijderen:** Druk op de ontgrendelknop van de accu **18**. Trek de accu eruit.

● Ladingsniveau accu controleren

(Afb. B)

- Druk op toets  **16**. De ladingsniveau-LEDs **17** lichten op:

LED 17	Ladingsniveau
Rood/oranje/groen	Maximaal
Rood/oranje	Gemiddeld
Rood	Laag

● Accu opladen

(Afb. C)

m **WAARSCHUWING! RISICO OP LETSEL!**

-  Ontkoppel de oplader **19** altijd van het lichtnet, voordat u de accu **15** uit de oplader neemt of de accu plaatst.

TIP

- ▶ U kunt de accu **15** te allen tijde opladen zonder dat u daarmee de levensduur negatief beïnvloedt.
- ▶ Onderbreking van het oplaadproces beschadigt de accu **15** niet.

- Laad de accu **15** voor gebruik op als het ladingsniveau gemiddeld of laag is.
- De oplaadcontrole-LEDs (groen **20** en rood **21**) geven de status van de oplader **19** en de accu **15** aan:

LED	Status
Rode LED brandt	Accu wordt opgeladen
Groene LED brandt	Accu volledig opgeladen
Groene en rode LEDs knipperen	Accu defect
Rode LED knippert	Accu te warm of te koud
Groene LED brandt (zonder accu)	Oplader klaar voor gebruik

- Plaats de accu **15** in de oplader **19**.
- Sluit het aansluitsnoer met netstekker **22** van de oplader **19** aan op het stopcontact.
- Als de accu **15** volledig is opgeladen:
 - Trek het aansluitsnoer met netstekker **22** van de oplader **19** uit het stopcontact.
 - Verwijder de accu **15** uit de oplader **19**.

● Gebruik

m WAARSCHUWING! RISICO OP LETSEL!



Veiligheidshandschoenen dragen!



Gehoorbescherming dragen!



Veiligheidsbril dragen!



Antislip, beschermend schoeisel dragen!

m OPGELET!

- ▶ Controleer het product vóór ieder gebruik op slijtage.
- ▶ Het product wordt ingeschakeld, als de aan-/uitschakelaar **7** en de veiligheidsschakelaar **4** gelijktijdig worden ingedrukt. Als een van de twee schakelaars wordt losgelaten, dan wordt het product uitgeschakeld. Als een schakelaar is beschadigd, staak dan het werken met het product.

● Product in-/uitschakelen

m WAARSCHUWING! RISICO OP LETSEL!

- ▶ Pak het product met beide handen stevig beet en richt het weg van uw lichaam (afb. D). Overtuig u er vóór het inschakelen van het product, dat dit niet in aanraking is met anderen voorwerpen.

Mesbescherming verwijderen

- Mesbescherming **12** ontgrendelen: Druk Press **14** in en houd hem ingedrukt.
- Trek de mesbescherming **12** van de veiligheidsbalk van de messen **2** (afb. J).

Product inschakelen

- Overtuig u ervan dat de accu [15] is geplaatst (zie "Accu verwijderen/plaatsen").
- Druk de veiligheidsschakelaar [4] op de voorste handgreep [5] in en houd hem ingedrukt.
- Druk de aan-/uitschakelaar [7] in en houd hem ingedrukt. Het product draait standaard op de hoogste snelheid.

Product uitschakelen

- Laat de veiligheidsschakelaar [4] of de aan-/uitschakelaar [7] los.

● Aanwijzingen voor het werken

m **WAARSCHUWING! RISICO OP LETSEL!**

- ▶ Raak tijdens het gebruik van het product geen vaste voorwerpen aan, zoals draadafrasteringen of dikkere stammen van planten. U kunt anders de controle over het product verliezen.
- ▶ Als de veiligheidsbalk van de messen [2] wordt ingeklemd door vaste voorwerpen: Schakel het product onmiddellijk uit en verwijder de accu [15]. Verwijder dan pas het voorwerp.
- ▶ Vermijd overbelasting van het product als u ermee werkt.

m **VOORZICHTIG! RISICO OP MATERIËLE SCHADE!**

- ▶ Controleer vóór het gebruik of de snede van de veiligheidsbalk van de messen [2] scherp is. Een botte snede kan het product overbelasten en beschadigen. Schade die is ontstaan door snoeien met botte snede, wordt niet gedekt door de garantie (zie "Onderhoud").

● **Snoeitechnieken**

- Vóór de ingebruikname van het product: Gebruik een takkenschaar om dikke takken af te knippen.
- De veiligheidsbalk van de messen [2] maakt snoeien in beide richtingen mogelijk.
- Verticaal snoeien: Beweeg het product gelijkmatig vooruit of op en neer (afb. E).
- Horizontaal snoeien:
 - Kantel het product zodanig dat de veiligheidsbalk van de messen [2] met ong. 0 tot 10° in de snijrichting naar beneden wijst. Beweeg het product in deze stand loodrecht – niet naar beneden (afb. H).
 - Beweeg het product in een sikkelvormige beweging naar de rand van de heg, zodat de gesnoeide takken naar de grond vallen.
- Lange en rechte lijnen maken: Span geleidingslijnen als hulp bij de oriëntatie.

Gevormde heggen snoeien

- Snoei heggen trapeziumvormig, om uitdunnen van de onderste takjes te voorkomen (afb. G). Dit komt overeen met de natuurlijke groei van planten en laat de heg goed gedijen. Snoei bij het snoeien uitsluitend de eenjarige nieuwe groei. Dit maakt dichte vertakking mogelijk.
- Snoei eerst de zijkanten van een heg. Voer het product daarvoor in de gewenste richting van onder naar boven. Als u van boven naar beneden snoeit, dan buiten de dunnere takjes naar buigen, wat ertoe kan leiden dat sommige delen karig groeien of er gaten zichtbaar worden.
- Snoei de bovenrand naar smaak vlak, dakvormig of afgerond (afb. F).

- Als u jonge planten in de gewenste vorm snoeit: De hoofdgroei moet onbeschadigd blijven, totdat de heg de geplande hoogte heeft bereikt.

Vrij groeiende heggen snoeien

- Als er geen bijzondere vorm is vereist: Snoei de heg regelmatig, zodat deze dicht groeit en niet te hoog wordt.

● Schoonmaken en onderhoud

m WAARSCHUWING! RISICO OP LETSEL!



Schakel het product uit, verwijder de accu [15] en laat het product afkoelen voordat u inspectie-, onderhouds- of schoonmaakwerkzaamheden uitvoert!

m WAARSCHUWING! RISICO VOOR ELEKTRISCHE SCHOKKEN!

- ▶ Sproei het product niet af met water. Dompel het product niet onder in water.

m VOORZICHTIG! RISICO OP LETSEL!



Draag handschoenen bij het werken met of aan de veiligheidsbalk van de messen [2], om u te beschermen tegen snijwonden.

● Schoonmaken

TIP

- ▶ Gebruik geen chemische, alkalische, schurende of andere agressieve reinigings- en desinfectiemiddelen om het product schoon te maken omdat deze de oppervlakken kunnen beschadigen.

- Zorg ervoor dat er nooit vloeistoffen in de motorbehuizing [10] binnendringen.
- Het product moet altijd schoon, droog en vrij van olie of vet worden gehouden. Verwijder verontreinigingen van het product na elk gebruik en vóór de opslag.
- Na elk gebruik schoonmaken.

Onderdelen	Schoonmaken
[2] Veiligheidsbalk van de messen	<ul style="list-style-type: none"> ■ Breng olie aan met een oliekan of met een spuitbus (afb. I en afb. K). ■ Met een geoliede doek schoonmaken.
[5] Voorste handgreep	<ul style="list-style-type: none"> ■ Met een vochtige doek afvegen (afb. K).
[6] Ventilatiesleuven	
[8] Achterste handgreep	<ul style="list-style-type: none"> ■ Met een borstel schoonmaken.
[10] Motorbehuizing	

● Onderhoud

- Voor elk onderhoud:
 - Schakel het product uit.
 - Verwijder de accu [15].
 - Laat het product afkoelen.
- Vóór elk gebruik: Controleer het product op defecten, zoals losse, versleten of beschadigde onderdelen.
- Breng olie aan op de veiligheidsbalk van de messen [2] met een oliekan of met een spuitbus olie (afb. I en afb. K).
- Controleer of de schroeven op de veiligheidsbalk van de messen [2] vast zijn aangedraaid.
- Controleer afdekkingen en veiligheidsvoorzieningen op beschadigingen en juiste bevestiging. Vervang deze eventueel.
- Kleine oneffenheden op de snede van de veiligheidsbalk van de messen [2] met een messenslijper slijpen en herstellen.

- Wend u tot een vakman, om een botte, verbogen of beschadigde veiligheidsbalk van de messen [2] te laten vervangen.

m WAARSCHUWING! RISICO OP LETSEL!

- ▶ Probeer niet om zelf een veiligheidsbalk van de messen [2] te installeren. Het inbouwen van een veiligheidsbalk van de messen mag uitsluitend worden uitgevoerd door een vakman.

- Alle onderhouds- en reparatiewerkzaamheden, die niet zijn vermeld in deze handleiding: Wend u tot een geautoriseerd servicecentrum of een vergelijkbaar gekwalificeerde persoon om het product te laten controleren en repareren. Gebruik uitsluitend originele onderdelen.

● Probleemoplossing

Probleem	Mogelijke oorzaak	Behandeling
Het product start niet.	■ De accu [15] is leeg.	■ Laad de accu [15] op (zie "Accu opladen").
	■ De accu [15] is niet juist geplaatst.	■ Plaats de accu [15] op de juiste manier (zie "Accu plaatsen/verwijderen").
	■ Veiligheidsschakelaar [4] niet juist ingedrukt.	■ Schakel het product juist in (zie "Product in-/uitschakelen").
Onderbroken gebruik	■ Interne bekabeling is defect. ■ De aan-/uitschakelaar [7] is defect.	■ Stuur het product ter reparatie naar het servicecentrum.
Veiligheidsbalk van de messen [2] raakt oververhit.	■ Te veel wrijving vanwege ontbrekende smering.	■ Smeer de veiligheidsbalk van de messen [2].
Het product snoeit slecht.	■ Te veel wrijving vanwege ontbrekende smering.	■ Smeer de veiligheidsbalk van de messen [2].
	■ De veiligheidsbalk van de messen [2] is vuil.	■ Maak de veiligheidsbalk van de messen [2] schoon.
	■ Snoeitechniek niet optimaal.	■ Snoeitechniek aanpassen (zie "Aanwijzingen voor het werken").

● Opbergen

- Bij opslag altijd:
 - Product uitschakelen, accu [15] verwijderen en product laten afkoelen.
 - Product schoonmaken (zie “Schoonmaken en onderhoud”).
 - Veiligheidsbalk van de messen [2] in de mesbescherming [12] vastzetten.
- Berg het product en de erbij behorende hulpstukken op een donkere, droge, vorstvrije en goed geventileerde plaats op.
- Berg het product altijd op een voor kinderen onbereikbare plaats op.
- De optimale temperatuur voor langdurige opslag (langer dan 3 maanden) ligt tussen +20 en +26 °C.

Kortstondige opslag: Product aan de wand ophangen

m WAARSCHUWING! RISICO VOOR ELEKTRISCHE SCHOKKEN!



Let er bij het boren op dat u geen voedingsleidingen beschadigt. Gebruik geschikte detectieapparaten om deze te vinden of controleer het installatieschema.

Contact met elektrische leidingen elektrische schokken en brand veroorzaken. Contact met een gasleiding kan een explosie veroorzaken.

- Ophanging van de motorbehuizing [11] gebruiken:
 - Bevestig een schroef met een diameter van de schroefkop van 8 tot 10 mm op de gewenste plaats aan een geschikte wand.
 - Als de wand bestaat uit baksteen, steen of een gelijksoortig materiaal: Gebruik een plug, om de schroef vast te zetten.
 - Laat de schroefkop ong. 10 mm uit de wand steken.

- Schuif de ophanging van de motorbehuizing [11] over de schroef, om het product op te hangen.

- Ophanging van de mesbescherming [13] gebruiken:
 - Bevestig 2 schroeven met een diameter van de schroefkop van 5 tot 6 mm op de gewenste plaats aan een geschikte wand.
De afstand tussen de 2 schroeven moet 17 mm bedragen.
 - Als de wand bestaat uit baksteen, steen of een gelijksoortig materiaal: Gebruik pluggen voor de bevestiging van schroeven.
 - Laat de schroefkoppen ong. 10 mm uit de wand steken.
 - Schuif de ophanging van de mesbescherming [13] over de schroeven, om het product op te hangen.

Tips voor de accu

- Berg de accu [15] alleen op als deze deels is opgeladen. De accu moet voor langere opslag worden opgeladen tot 40 tot 60 %.
- Controleer het ladingsniveau van de accu [15] bij langere opslag ongeveer elke 3 maanden. Laad indien nodig bij.

● Transport

- Vóór transport:
 - Schakel het product uit.
 - Verwijder de accu [15].
 - Laat het product afkoelen.
 - Breng de mesbescherming [12] aan.
- Bescherm het product tegen stoten en sterke trillingen, die vooral kunnen optreden bij transport in voertuigen.
- Beveiligt het product, zodat het niet wegglijdt of omvalt.

● Afvoer

De verpakking bestaat uit milieuvriendelijke grondstoffen die u via de plaatselijke recyclingcontainers kunt afvoeren.



Neem de aanduiding van de verpakkingsmaterialen voor de afvalscheiding in acht. Deze zijn gemarkeerd met de afkortingen (a) en een cijfers (b) met de volgende betekenis: 1-7: kunststoffen / 20-22: papier en vezelplaten / 80-98: composietmaterialen.



Het product en de verpakkingsmaterialen zijn recyclebaar; verwijder deze afzonderlijk voor een betere afvalbehandeling.
Het Triman-logo geldt alleen voor Frankrijk.



Informatie over de mogelijkheden om het uitgediende product na gebruik te verwijderen, verstrekt uw gemeentelijke overheid.



Gooi het afgedankte product omwille van het milieu niet weg via het huisvuil, maar geef het af bij het daarvoor bestemde depot of het gemeentelijke milieupark. Over afgifteplaatsen en hun openingstijden kunt u zich bij uw aangewezen instantie informeren.

Defecte of verbruikte batterijen / accu's moeten volgens de richtlijn 2006/66/EG en veranderingen daarop worden gerecycled. Geef batterijen / accu's en / of het product af bij de daarvoor bestemde verzamelstations.



Milieuschade door foutieve verwijdering van de batterijen / accu's!

Batterijen / accu's mogen niet via het huisvuil worden weggegooid. Ze kunnen giftige zware metalen bevatten en vallen onder het chemisch afval. De chemische symbolen van de zware metalen zijn: Cd = cadmium, Hg = kwik, Pb = lood. Geef verbruikte batterijen / accu's daarom af bij een gemeentelijk inzamelpunt.

● Garantie

Het product wordt volgens strenge kwaliteitsrichtlijnen zorgvuldig geproduceerd en voor levering grondig getest. In geval van schade aan het product kunt u rechtmatig beroep doen op de verkoper van het product. Deze wettelijke rechten worden door onze hierna vermelde garantie niet beperkt.

Op dit product verlenen wij 3 jaar garantie vanaf aankoopdatum. De garantieperiode start op de dag van aankoop. Bewaar de originele kassabon alstublieft. Dit document is nodig als bewijs voor aankoop.

Wanneer binnen 3 jaar na de aankoopdatum van dit product een materiaal- of productiefout optreedt, dan wordt het product door ons – naar onze keuze – gratis voor u gerepareerd of vervangen. Deze garantie komt te vervallen als het product beschadigd wordt, niet correct gebruikt of onderhouden wordt.

De garantie geldt voor materiaal- en productiefouten. Deze garantie is niet van toepassing op productonderdelen, die onderhevig zijn aan normale slijtage en hierdoor als aan slijtage onderhevige onderdelen gelden (bijv. batterijen) of voor beschadigingen aan breekbare onderdelen, zoals bijv. schakelaars, accu's of dergelijke onderdelen, die gemaakt zijn van glas.

● Afwikkeling in geval van garantie

Om een snelle afhandeling van uw reclamatie te waarborgen dient u de volgende instructies in acht te nemen:

Houd bij alle vragen alstublieft de kassabon en het artikelnummer (IAN 385568_2107) als bewijs van aankoop bij de hand.

Het artikelnummer vindt u op de typeplaat, ingegraveerd, op het titelblad van uw handleiding (linksonder) of als sticker op de achter- of onderzijde.

Wanneer er storingen in de werking of andere gebreken optreden, dient u eerst telefonisch of per e-mail contact met de onderstaande service-afdeling op te nemen.

Een als defect geregistreerd product kunt u dan samen met uw aankoopbewijs (kassabon) en vermelding van de concrete schade alsmede het tijdstip van optreden voor u franco aan het u meegedeelde servicepunt verzenden.

● Service

Service Nederland

Tel.: 0800022537

E-Mail: owim@lidl.nl

Service België

Tel.: 080071011

Tel.: 80023970 (Luxemburg)

E-Mail: owim@lidl.be



● EG-conformiteitsverklaring

EG-CONFORMITEITSVERKLARING

IAN: 385568_2107
Productidentificatie: Parkside Heggenschaar met accu 20 V
Modelnummer: HG09099

Het hierboven beschreven voorwerp is in overeenstemming met de desbetreffende harmonisatiewetgeving van de Unie:

Directive 2006/42/EC
Directive 2014/30/EU
Directive 2000/14/EC
Directive 2005/88/EC

Vermelding van de toegepaste relevante geharmoniseerde normen of van de andere technische specificaties waarop de conformiteitsverklaring betrekking heeft:

Nr./onderdelen
Directive 2006/42/EC
EN 62841-1:2015
EN 62841-4-2:2019
Directive 2014/30/EU
EN 55014-1:2017/A11:2020
EN IEC 55014-1:2021
EN 55014-2:2015
EN IEC 55014-2:2021

Het hierboven beschreven voorwerp van de verklaring is in overeenstemming met Richtlijn 2011/65/EU van het Europees Parlement en de Raad van 8 juni 2011 betreffende beperking van het gebruik van bepaalde gevaarlijke stoffen in elektrische en elektronische apparatuur:

Nr. / Onderdelen
Richtlijn 2011/65/EU
EN IEC 63000:2018

Conformiteitsbeoordelingsprocedure/naam en adres van aangemelde instantie waar van toepassing: Annex V

Gemeten geluidsvermogensniveau op apparatuur die representatief is voor dit type: 83,9 dB(A)

Gegarandeerd geluidsvermogensniveau voor deze apparatuur: 87 dB(A)

Houder van de technische documentatie: OWIM GmbH & Co.KG

Ondertekend voor en namens:

OWIM GmbH & Co. KG Stiftsbergstraße 1 DE-74167 Neckarsulm Duitsland

Deze conformiteitsverklaring wordt uitgegeven onder volledige verantwoordelijkheid van de fabrikant.

Vertaling van de originele verklaring van overeenkomst

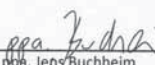





















Neckarsulm	21.12.2021		
Plaats	Datum	Benjamin Steeb Managing Director	ppb. Jens Buchheim Authorised Signatory

NL

Używane ostrzeżenia i symbole	Strona	91
Wstęp	Strona	92
Użytkowanie zgodne z przeznaczeniem	Strona	92
Zakres dostawy	Strona	92
Opis części	Strona	92
Dane techniczne	Strona	93
Instrukcje bezpieczeństwa	Strona	94
Ogólne instrukcje bezpieczeństwa dla uchwytów elektronarzędzi	Strona	94
Specjalne instrukcje bezpieczeństwa dotyczące nożyc do żywoplotu	Strona	98
Dodatkowe instrukcje bezpieczeństwa	Strona	99
Redukcja wibracji i hałasu	Strona	99
Zachowanie w sytuacjach awaryjnych	Strona	100
Inne zagrożenia	Strona	100
Instrukcje bezpieczeństwa dla ładowarek	Strona	101
Przed pierwszym użyciem	Strona	102
Akcesoria	Strona	102
Rozpakowanie	Strona	102
Wkładanie i wyjmowanie akumulatora	Strona	102
Sprawdzanie stanu naładowania akumulatora	Strona	102
Ładowanie akumulatora	Strona	102
Użytkowanie	Strona	103
Włączanie/wyłączanie produktu	Strona	103
Instrukcje robocze	Strona	104
Techniki cięcia	Strona	104
Czyszczenie i konserwacja	Strona	105
Czyszczenie	Strona	105
Konserwacja	Strona	106
Usuwanie usterek	Strona	106
Przechowywanie	Strona	107
Transport	Strona	107
Utylizacja	Strona	108
Gwarancja	Strona	109
Sposób postępowania w przypadku naprawy gwarancyjnej	Strona	109
Serwis	Strona	109
Deklaracja zgodności UE	Strona	110

Używane ostrzeżenia i symbole

W tej instrukcji i na opakowaniu używane są poniższe ostrzeżenia:

 	<p>Przeczytać instrukcję obsługi.</p>		<p>Nosić rękawice ochronne!</p>
	<p>NIEBEZPIECZEŃSTWO! Ten symbol ze słowem „Niebezpieczeństwo” wskazuje na zagrożenie o wysokim stopniu ryzyka, które, jeśli się go nie uniknie, spowoduje śmierć lub poważne obrażenia.</p>		<p>Porażenie prądem</p>
			<p>Wyłączać produkt i wyjmować akumulator przed wymianą akcesoriów, czyszczeniem i kiedy nie jest używany.</p>
	<p>OSTRZEŻENIE! Ten symbol ze słowem „Ostrzeżenie” wskazuje na zagrożenie o średnim stopniu ryzyka, które, jeśli się go nie uniknie, spowoduje śmierć lub poważne obrażenia.</p>		<p>Nie narażać na działanie deszczu!</p>
			<p>Chronić akumulator przed gorącym i bezpośrednim działaniem promieni słonecznych.</p>
			<p>Chronić akumulator przed wodą i wilgocią.</p>
	<p>OSTROŻNIE! Ten symbol ze słowem „Ostrożnie” wskazuje na zagrożenie o niskim stopniu ryzyka, które, jeśli się go nie uniknie, spowoduje małe lub umiarkowane obrażenia.</p>		<p>Chronić akumulator przed ogniem.</p>
			<p>Stopień ochrony II (podwójna izolacja)</p>
			<p>Prąd przemienny/napięcie przemienne</p>
	<p>UWAGA! Ten symbol ze słowem ostrzegawczym „Uwaga” wskazuje na możliwość uszkodzenia mienia.</p>		<p>Stały prąd/napięcie</p>
			<p>Niebezpieczeństwo - Ręce należy trzymać z dala od obszaru cięcia.</p>
	<p>Nosić ochronniki słuchu!</p>		<p>Bezpiecznik</p>
	<p>Nosić okulary ochronne!</p>		<p>Produkt stosować tylko w pomieszczeniach suchych.</p>
	<p>Nosić antypoślizgowe obuwie ochronne!</p>		<p>Znak CE potwierdza zgodność z dyrektywami UE mającymi zastosowanie do produktu.</p>

AKUMULATOROWE NOŻYCE DO ŻYWOPŁOTU 20 V PHSA 20-LI B2

● **Wstęp**

Gratulujemy Państwu zakupu nowego produktu. Tym samym zdecydowali się Państwo na zakup produktu wysokiej jakości. Instrukcja obsługi jest częścią tego produktu. Zawiera ona ważne wskazówki dotyczące bezpieczeństwa, użytkowania i utylizacji. Przed pierwszym użyciem produktu należy zapoznać się ze wszystkimi wskazówkami dotyczącymi obsługi i bezpieczeństwa. Używać produktu wyłącznie zgodnie z jego poniżej opisanym przeznaczeniem. W przypadku przekazania produktu innej osobie należy dołączyć do niego całą jego dokumentację.

● **Użytkowanie zgodne z przeznaczeniem**

Te akumulatorowe nożyce do żywopłotu 20 V (zwane dalej „produktem” lub „elektronarzędziem”) służą do przycinania i obcinania żywopłotów, krzewów i krzewów ozdobnych.

Wszelkie inne zastosowania lub modyfikacje produktu są uważane za niewłaściwe i mogą prowadzić do niebezpieczeństw, takich jak śmierć, obrażenia i uszkodzenia. Producent nie ponosi odpowiedzialności za szkody spowodowane niewłaściwym użytkowaniem.

Produkt przeznaczony jest do użytku domowego i podobnych zastosowań. Produkt nie nadaje się do użytku komercyjnego.

Produkt jest przeznaczony do użytku przez osoby dorosłe. Dzieci poniżej 16 roku życia mogą używać produktu tylko pod nadzorem. Operator lub użytkownik ponosi odpowiedzialność za wypadki lub szkody wyrządzone innym osobom lub ich własności.

Produkt jest elementem serii Parkside X 20 V Team. Produkt musi być używany z akumulatorami serii Parkside X 20 V Team.

● **Zakres dostawy**

m OSTRZEŻENIE!



▶ Produkt i materiały opakowaniowe nie są zabawkami dla dzieci! Dzieci nie mogą bawić się plastikowymi torbami, foliami i drobnymi częściami! Istnieje niebezpieczeństwo połknięcia i uduszenia się!

- 1 Akumulatorowe nożyce do żywopłotu 20 V
- 1 Osłona ostrzy
- 1 Instrukcja obsługi

● **Opis części**

Przed przeczytaniem rozłożyć stronę z rysunkami i zapoznać się ze wszystkimi funkcjami produktu.

Rysunek A

- 1 Osłona przed uderzeniem
- 2 Listwa tnąca
- 3 Osłona ręki
- 4 Wyciąg bezpieczeństwa
- 5 Uchwyt przedni
- 6 Szczeliny wentylacyjne
- 7 Przetącznik wł./wył.
- 8 Uchwyt tylny
- 9 Szyna prowadząca akumulatora
- 10 Korpus silnika
- 11 Zawieszenie korpusu silnika
- 12 Osłona ostrzy
- 13 Zawieszenie osłony ostrzy
- 14  Press  Znak „odblokowywania”

Rysunek B i C

- 15 Akumulator *
- 16 Przycisk  (stan ładowania)
- 17 Diody LED stanu naładowania (Czerwona/pomarańczowa/zielona)
- 18 Przycisk odłączania akumulatora
- 19 Ładowarka (szybka ładowarka) *
- 20 Kontrolka LED ładowania - Czerwona
- 21 Kontrolka LED ładowania - Zielona
- 22 Kabel zasilania z wtyczką sieciową

* Akumulatora i szybkiej ładowarki nie ma w wyposażeniu

● Dane techniczne

Akumulatorowe nożyce do żywopłotu 20 V

Napięcie robocze silnika U: 20 V ===

Prędkość biegu

jałowego n_0 : 1300 min⁻¹

Długość cięcia: ok. 510 mm

Maks. zdolność cięcia: ok. 16 mm

Masa: 2,32 kg

PHSA 20-Li-B2

Akumulator

Typ:

Napięcie znamionowe: maks. 20 V ===

Pojemność: 2,0 Ah

Wartość energetyczna: 40 Wh

Ilość ogniw: 5

PAP 20 B1 *

Litowo-jonowy

maks. 20 V ===

2,0 Ah

40 Wh

5

Akumulator

Typ:

Napięcie znamionowe: maks. 20 V ===

Pojemność: 4,0 Ah

Wartość energetyczna: 80 Wh

Liczba ogniw akumulatora: 10

PAP 20 B3 *

Litowo-jonowy

maks. 20 V ===

4,0 Ah

80 Wh

10

Szybka ładowarka PLG 20 B3 *

Wejście:

Napięcie znamionowe: 230–240 V~

Częstotliwość znamionowa: 50 Hz

Moc znamionowa: 120 W

Bezpiecznik (wewnętrzny): 3,15 A / 

Wyjście:

Napięcie znamionowe: 21,5 V ===

Prąd ładowania: 4,5 A

Stopień ochrony: II / 

* Akumulatora i szybkiej ładowarki nie ma w wyposażeniu

Czas ładowania PAP 20 B1 PAP 20 B3

PLG 20 B3 35 min 60 min

Zalecana temperatura otoczenia:

Maksymalna temperatura

całkowita: +45 °C

Podczas ładowania: +4 do +40 °C

Podczas pracy: +4 do +40 °C

Podczas przechowywania: +20 do +26 °C

Wartości emisji hałasu

Zmierzone wartości zostały określone zgodnie z normą EN 62841. Ważony poziom A hałasu elektronarzędzia wynosi zazwyczaj:

Poziom ciśnienia

akustycznego L_{pA} : 77,50 dB(A)

Niepewność K_{pA} : 2,57 dB

Poziom mocy

akustycznej L_{WA}

gwarantowana : 87,00 dB(A)

zmierzona : 83,90 dB(A)

Niepewność K_{WA} : 2,57 dB

Wartości emisji drgań

Wartości całkowite drgań (suma wektorowa trzech kierunków), określone zgodnie z normą EN 62841:

Uchwyt przedni a_h : 1,602 m/s²

Niepewność K : 1,5 m/s²

Uchwyt tylny a_h : 1,090 m/s²

Niepewność K : 1,5 m/s²

m OSTRZEŻENIE!



Nosić ochronniki słuchu!

RADA

- ▶ Deklarowana całkowita wartość drgań i deklarowana wartość emisji hałasu zostały zmierzone zgodnie ze znormalizowaną procedurą testową i mogą być wykorzystane do porównania jednego elektronarzędzia z innym.
- ▶ Określona całkowita wartość drgań i podana wartość emisji hałasu mogą być również wykorzystane do wstępnej oceny obciążenia.

m OSTRZEŻENIE!

- ▶ Emisje drgań i hałasu podczas rzeczywistego użytkowania elektronarzędzia mogą odbiegać od podanych wartości, zależnie od sposobu używania elektronarzędzia, a w szczególności od rodzaju obrabianego przedmiotu.
- ▶ W celu ochrony operatora niezbędne jest ustanowienie środków bezpieczeństwa w oparciu o oszacowanie narażenia na wibracje w rzeczywistych warunkach użytkowania (należy wziąć pod uwagę wszystkie części cyklu pracy, na przykład czasy wyłączenia elektronarzędzia i czas, gdy jest włączony, ale działa bez obciążenia).



Instrukcje bezpieczeństwa

- **Ogólne instrukcje bezpieczeństwa dla uchwytów elektronarzędzi**

m OSTRZEŻENIE!

- ▶ **Przeczytać wszystkie instrukcje bezpieczeństwa, instrukcje użytkowania, ilustracje i dane techniczne dostarczone z tym elektronarzędziem.** Nieprzestrzeganie poniższych instrukcji może spowodować porażenie prądem, pożar i / lub poważne obrażenia.

Zachować wszystkie instrukcje bezpieczeństwa oraz instrukcje użytkowania do przyszłego wglądu.

Użyty w instrukcji bezpieczeństwa termin „elektronarzędzie” odnosi się do elektronarzędzi zasilanych z sieci (z przewodem zasilającym) i elektronarzędzi zasilanych z akumulatora (bez przewodu zasilającego).

Bezpieczeństwo pracy

- 1) **Miejsce pracy powinno być czyste i dobrze oświetlone.** Nieuporządkowane lub nieoświetlone obszary robocze mogą prowadzić do wypadków.
- 2) **Nie należy pracować z elektronarzędziami w środowisku potencjalnie wybuchowym, w którym znajdują się łatwopalne ciecze, gazy lub pyły.** Elektronarzędzia generują iskry, które mogą zapalić pył lub opary.
- 3) **Podczas korzystania z elektronarzędzia trzymać z daleka dzieci i inne osoby.** W przypadku rozproszenia uwagi można utracić kontrolę nad elektronarzędziem.

Bezpieczeństwo elektryczne

- 1) **Wtyczka elektronarzędzia musi pasować do gniazda. Wtyczki nie wolno w żaden sposób zmieniać. Z elektrycznie uziemionymi elektronarzędziami nie używać wtyczek przejściowych.** Niezmodyfikowane wtyczki i dopasowane gniazda zmniejszają ryzyko porażenia prądem.
- 2) **Unikać kontaktu ciała z uziemionymi powierzchniami, takimi jak rury, grzejniki, piece i lodówki.** Jeśli ciało jest uziemione, istnieje zwiększone ryzyko porażenia prądem.
- 3) **Elektronarzędzia należy chronić przed deszczem i wilgocią.** Wnikanie wody do elektronarzędzia zwiększa ryzyko porażenia prądem.
- 4) **Nie używać kabla zasilającego do przenoszenia elektronarzędzia, zawieszania lub odłączania od gniazdka ściennego. Kabel zasilania trzymać z dala od źródeł ciepła, oleju, ostrych krawędzi lub ruchomych części urządzenia.** Uszkodzone lub splątane kable zasilające zwiększają ryzyko porażenia prądem.
- 5) **Podczas pracy z elektronarzędziem na zewnątrz należy używać wyłącznie przedłużaczy przystosowanych do użytku na zewnątrz.** Używanie przedłużacza przystosowanego do użytku na zewnątrz zmniejsza ryzyko porażenia prądem.

- 6) **Jeśli działanie elektronarzędzia w wilgotnym otoczeniu jest nieuniknione, należy zastosować zasilanie z zabezpieczeniem różnicowoprądowym.** Zastosowanie wyłącznika różnicowoprądowego zmniejsza ryzyko porażenia prądem.

Bezpieczeństwo osób

- 1) **Zawsze zwracać uwagę na to, co się robi i zachowywać rozsądek podczas pracy z elektronarzędziem. Nie używać elektronarzędzia będąc zmęczonym lub pod wpływem narkotyków, alkoholu albo leków.** Chwila nieuwagi podczas używania elektronarzędzia może spowodować poważne obrażenia.
- 2) **Nosić sprzęt ochrony osobistej i zawsze okulary ochronne.** Noszenie osobistego sprzętu ochronnego, takiego jak maska przeciwpyłowa, antypoślizgowe obuwie ochronne, kask ochronny lub ochrona słuchu, w zależności od rodzaju i zastosowania elektronarzędzi, zmniejsza ryzyko obrażeń.
- 3) **Unikać niezamierzonego uruchomienia. Przed przeniesieniem, podniesieniem lub podłączeniem do źródła zasilania upewnić się, że elektronarzędzia jest wyłączone.** Trzymanie palca na spuście elektronarzędzia podczas przenoszenia lub przenoszenie włączonego elektronarzędzia to zaproszenie do wypadku.

- 4) **Przed włączeniem elektronarzędzia usunąć narzędzia regulacyjne lub klucze.** Narzędzie lub klucz umieszczony w obracającej się części elektronarzędzia może spowodować obrażenia.
- 5) **Unikać nieprawidłowej postawy. Upewnić się, że stopy są bezpieczne i zachowywać równowagę przez cały czas.** Pozwala to lepiej kontrolować elektronarzędzie w nieoczekiwanych sytuacjach.
- 6) **Nosić odpowiednią odzież. Nie nosić luźnej odzieży ani biżuterii. Włosy, ubranie i rękawice należy trzymać z dala od ruchomych części.** Luźne ubranie, biżuteria lub długie włosy mogą zostać pochwycone przez ruchome części.
- 7) **Jeśli istnieje możliwość zainstalowania urządzeń do odpylania i zbierania kurzu, upewnić się, że są one podłączone i prawidłowo używane.** Używanie odpylacza zmniejsza zagrożenia związane z zapyleniem.
- 8) **Nie dopuszczać, aby wiedza zdobyta podczas częstego używania elektronarzędzia była przyczyną utraty czujności i ignorowania zasad bezpieczeństwa dotyczących elektronarzędzi.** Nieostrożne działanie może w ułamku sekundy doprowadzić do poważnych obrażeń.

Używanie i konserwacja elektronarzędzia

- 1) **Nie przeciążać elektronarzędzia. Używać elektronarzędzia odpowiedniego do wykonywanej pracy.** Odpowiednie elektronarzędzie wykona zadanie lepiej i bezpieczniej w zakresie, do którego zostało zaprojektowane.
- 2) **Nie używać elektronarzędzia, którego przełącznik jest uszkodzony.** Elektronarzędzie, którego nie można włączyć lub wyłączyć, jest niebezpieczne i musi być naprawione.
- 3) **Przed dokonaniem regulacji urządzenia, wymianą narzędzia wkładanego lub odłożeniem elektronarzędzia należy odłączyć wtyczkę od gniazdka ściennego i / lub wyjąć wymienny akumulator.** To zabezpieczenie chroni przed niezamierzonym uruchomieniem elektronarzędzia.
- 4) **Nieużywane elektronarzędzia trzymać w miejscu niedostępnym dla dzieci. Nie pozwalać, aby elektronarzędzie było używane przez osoby, które nie znają tego elektronarzędzia lub nie przeczytały tej instrukcji.** Elektronarzędzia są niebezpieczne, gdy są używane przez niedoświadczonych ludzi.

- 5) **Zachowywać ostrożność podczas używania elektronarzędzi i narzędzi wkładanych. Sprawdzać, czy części ruchome działają prawidłowo i nie zacinają się, czy nie są zepsute lub uszkodzone w stopniu, wykluczającym poprawne funkcjonowanie elektronarzędzia. Przed użyciem elektronarzędzia należy naprawić uszkodzone części.** Wiele wypadków spowodowanych jest przez źle konserwowane elektronarzędzia.
- 6) **Narzędzia tnące muszą być ostre i czyste.** Starannie konserwowane narzędzia tnące o ostrych krawędziach tnących są mniej podatne na zakleszczenie i łatwiejsze w prowadzeniu.
- 7) **Elektronarzędzia, akcesoria, narzędzia wkładane, itp. powinny być używane zgodnie z tymi instrukcjami. Pod uwagę należy brać warunki i pracę, jaką należy wykonać.** Używanie elektronarzędzi do innych celów niż zamierzone może prowadzić do niebezpiecznych sytuacji.
- 8) **Uchwyty i powierzchnie chwytne utrzymywać w stanie suchym, czystym i wolnym od oleju i smaru.** Śliskie uchwyty i powierzchnie chwytne nie zapewniają bezpiecznej obsługi i kontroli elektronarzędzia w nieprzewidzianych sytuacjach.

Używanie i obsługa narzędzia bezprzewodowego

- 1) **Akumulatory ładować tylko za pomocą ładowarek zalecanych przez producenta.** Ładowarka odpowiednia dla określonego typu akumulatora może spowodować pożar podczas używania z innym akumulatorem.
- 2) **W elektronarzędziach używać tylko odpowiednich akumulatorów.** Użycie innych akumulatorów może spowodować obrażenia lub pożar.
- 3) **Nieużywany akumulator należy trzymać z dala od spinaczy, monet, kluczy, gwoździ, wkrętów lub innych małych metalowych przedmiotów, które mogłyby spowodować zwarcie styków.** Zwarcie między stykami akumulatora może spowodować oparzenia lub pożar.
- 4) **Nieprawidłowo używany akumulator może spowodować wycieki płynu. Unikać kontaktu z płynem. W razie przypadkowego kontaktu splukać wodą. Jeśli płyn dostanie się do oczu, zasięgnąć dodatkowej pomocy medycznej.** Wyciekający z akumulatora płyn może spowodować podrażnienie skóry lub poparzenia.
- 5) **Nie używać uszkodzonego lub zmodyfikowanego akumulatora.** Uszkodzone lub zmienione akumulatory mogą zachowywać się w nieprzewidziany sposób i spowodować pożar, wybuch lub obrażenia.
- 6) **Nie narażać akumulatora na działanie ognia ani innych źródeł ciepła.** Ogień lub temperatura powyżej 130 °C może spowodować wybuch.

- 7) **Przestrzegać wszystkich instrukcji ładowania i nigdy nie ładować akumulatora ani narzędzia bezprzewodowego poza zakresem temperatur podanym w instrukcji obsługi.** Nieprawidłowe ładowanie lub ładowanie poza dopuszczalnym zakresem temperatur może zniszczyć akumulator i zwiększa ryzyko pożaru.

Serwis

- 1) **Elektronarzędzie powinno być naprawiane tylko przez wykwalifikowany personel i tylko z użyciem oryginalnych części zamiennych.** Zapewnia to utrzymanie bezpieczeństwa elektronarzędzia.
- 2) **Nigdy nie serwisować uszkodzonych akumulatorów.** Wszystkie czynności związane z konserwacją akumulatorów powinny być wykonywane wyłącznie przez producenta lub autoryzowane centrum serwisowe.

● Specjalne instrukcje bezpieczeństwa dotyczące nożyc do żywoplotu

- 1) **Wszystkie części ciała trzymać z dala od ostrzy tnących. Nie próbować usuwania ścinków ani trzymania ciętego materiału podczas działania ostrzy. Zakleszczone ścinki usuwać tylko wtedy, gdy urządzenie jest wyłączone.** Chwila nieuwagi podczas używania nożyc do żywoplotu może spowodować poważne obrażenia.
- 2) **Nożyce do żywoplotu nosić trzymając za uchwyt z ostrzami w stanie spoczynku i uważać, aby nie nacisnąć żadnego przełącznika wł./wył..** Ostrożne przenoszenie nożyc do żywoplotu zmniejsza ryzyko przypadkowego uruchomienia i wynikające z tego ryzyko zranienia ostrzem.

- 3) **Podczas transportu lub przechowywania nożyc do żywoplotu zawsze otwierać osłonę ostrzy.** Ostrożne obchodzenie się z nożycami do żywoplotu zmniejsza ryzyko zranienia ostrzami.
- 4) **Podczas usuwania zakleszczonych ścinków lub serwisowania urządzenia upewniać się, że wszystkie przełączniki wł./wył. są wyłączone, a akumulator jest wyjęty lub odłączony.** Nieoczekiwane uruchomienie nożyc do żywoplotu podczas usuwania zakleszczonych ścinków lub podczas prac konserwacyjnych może prowadzić do poważnych obrażeń.
- 5) **Nożyce do żywoplotu trzymać tylko za izolowane powierzchnie uchwytu, ponieważ nóż może zetknąć się z ukrytymi przewodami zasilającymi.** Kontakt ostrzy z przewodem pod napięciem może spowodować, że metalowe części nożyc do żywoplotu znajdują się pod napięciem, doprowadzając do porażenia prądem.
- 6) **Wszystkie kable zasilania i przewody trzymać z dala od obszaru cięcia.** Kable lub przewody zasilające mogą być ukryte w żywoplotach lub krzakach, więc mogą być przypadkowo przecięte ostrzem.
- 7) **Nie używać nożyc do żywoplotu przy złej pogodzie, zwłaszcza gdy istnieje ryzyko uderzenia pioruna.** Zmniejsza to niebezpieczeństwo porażenia piorunem.
- 8) **Przed rozpoczęciem pracy przeszukać żywoploty i krzewy pod kątem ciał obcych, takich jak np. grodzenia z drutu, ukryte linie itp.** Zapobiegnie to uszkodzeniu urządzenia.

- 9) **Nożyce do żywoplotu trzymać prawidłowo, np. obiema rękami za uchwyty, jeśli są dwa uchwyty.** Utrata kontroli nad urządzeniem może spowodować obrażenia ciała.

● **Dodatkowe instrukcje bezpieczeństwa**

- 1) **Urządzenie jest przeznaczone do cięcia żywoplotów. Za pomocą urządzenia nie należy ciąć gałęzi, twardego drewna ani niczego innego.** Urządzenie może ulec uszkodzeniu.
- 2) **Nie próbować luzowania zakleszczonej lub zaciętej bezpiecznej listwy tnącej przed wyłączeniem urządzenia i wyjęciem akumulatora.** Istnieje ryzyko obrażeń.
- 3) **Podczas pracy zawsze mocno trzymać urządzenie obiema rękami i z dala od ciała.** Pozwala to lepiej kontrolować urządzenie w nieoczekiwanych sytuacjach.
- 4) **Nie używać urządzenia w obecności łatwopalnych cieczy lub gazów.** W przypadku zwarcia istnieje ryzyko pożaru i wybuchu.
- 5) **Ostrza należy regularnie sprawdzać pod kątem zużycia i ponownie ostrzyć.** Tępe ostrza przeciążają urządzenie. Uszkodzenia z tego wynikające nie są objęte gwarancją.

- 6) **Nie próbować samodzielnego naprawiania urządzenia, chyba że operator przeszedł odpowiednie przeszkolenie. Wszelkie prace, które nie zostały określone w niniejszej instrukcji obsługi, mogą być wykonywane wyłącznie przez nasze centrum serwisowe.** Wiele wypadków spowodowanych jest przez złe utrzymywanie urządzenia.
- 7) **Nie używać żadnych akcesoriów niezalecanych przez firmę Parkside.** Może to doprowadzić do porażenia prądem lub do pożaru.
- 8) **Pracować stojąc na podłodze i zachowując równowagę.** Nie pracować stojąc na niestabilnej powierzchni.

● **Redukcja wibracji i hałasu**

Ograniczyć czas użytkowania, korzystać z trybów niskiego poziomu wibracji i niskiego poziomu hałasu oraz nosić osobiste wyposażenie ochronne, aby zmniejszyć wibracje i hałas.

Poniższe środki pomagają zmniejszyć ryzyko związane z drganiami i hałasem:

- Używać produktu tylko zgodnie z jego przeznaczeniem i zgodnie z opisem w tej instrukcji.
- Upewnić się, że produkt jest w dobrym stanie i dobrze utrzymany.
- Używać narzędzi wkładanych odpowiednich dla tego produktu i upewnić się, że są w dobrym stanie.
- Trzymać produkt bezpiecznie za uchwyty lub powierzchnie chwytne.
- Utrzymywać produkt zgodnie z instrukcjami i zapewniać odpowiednie smarowanie (jeśli dotyczy).

- Planować pracę tak, aby produkty o wysokiej vibracji były używane przez dłuższy okres czasu.

● Zachowanie w sytuacjach awaryjnych

Zapoznać się z użytkowaniem tego produktu z pomocą niniejszej instrukcji obsługi. Zapamiętać instrukcje bezpieczeństwa i stosować się do nich. Pomaga to uniknąć ryzyka i niebezpieczeństw.

- Zawsze zachowywać czujność korzystając z tego produktu, aby wcześniej wykryć niebezpieczeństwo i podjąć odpowiednie działania. Szybka interwencja może zapobiec poważnym obrażeniom i uszkodzeniu mienia.
- W przypadku awarii należy natychmiast wyłączyć produkt i wyjąć akumulator. Przed ponownym uruchomieniem powinien być sprawdzony przez wykwalifikowanego technika i naprawiony w razie potrzeby.

● Inne zagrożenia

- Nawet przy prawidłowej obsłudze tego elektronarzędzia zawsze istnieje ryzyko wystąpienia innych zagrożeń. W związku ze strukturą i konstrukcją tego elektronarzędzia mogą wystąpić następujące niebezpieczeństwa:
 - Rozcięcia
 - Ubytek słuchu podczas pracy bez ochrony słuchu.
 - Uszczerbek na zdrowiu wynikający z vibracji rąk lub ramion, jeśli urządzenie jest używane przez dłuższy czas lub nie jest prawidłowo obsługiwane i konserwowane.

RADA

- ▶ Ten produkt wytwarza pole elektromagnetyczne podczas pracy! W pewnych okolicznościach pole to może mieć wpływ na aktywne lub pasywne implanty medyczne! Aby zmniejszyć niebezpieczeństwo poważnych lub śmiertelnych obrażeń, przed użyciem produktu zaleca się, aby osoby z implantami medycznymi skonsultowały się z lekarzem i producentem implantu medycznego!

● Instrukcje bezpieczeństwa dla ładowarek

- Urządzenie może być używane przez dzieci w wieku powyżej 8 lat i osoby o ograniczonych zdolnościach fizycznych, zmysłowych lub umysłowych lub osoby nieposiadające doświadczenia i wiedzy, jeśli są nadzorowane lub pouczone o bezpiecznym użyciu urządzenia i wynikających z niego niebezpieczeństwach. Dzieci nie powinny bawić się urządzeniem. Czyszczenia i prace konserwacyjnych nie mogą przeprowadzać dzieci pozostawione bez nadzoru.
- Nie ładować baterii jednorazowych. Naruszenie tej rady prowadzi do zagrożeń.
- W celu uniknięcia zagrożeń uszkodzony kabel zasilający musi być wymieniony przez producenta, jego serwisanta lub też osobę posiadającą podobne kwalifikacje.

- Części elektryczne chronić przed wilgocią. Nigdy nie zanurzać w wodzie lub innych płynach, aby uniknąć porażenia prądem. Nie trzymać urządzenia pod bieżącą wodą. Postępować zgodnie z instrukcjami dotyczącymi czyszczenia, konserwacji i naprawy.
- Urządzenie nadaje się tylko do użytku w pomieszczeniach.

m **UWAGA!** Ta ładowarka nadaje się tylko do ładowania akumulatorów następującego typu:

Parkside 20 V Akumulator

PAP 20 B1	2 Ah	5 cel
PAP 20 B3	4 Ah	10 cel

- Aktualny wykaz kompatybilnych akumulatorów można znaleźć na stronie www.lidl.de/akku.

Odpowiednie akumulatory i ładowarki

Akumulator: Parkside X 20 V Team

Ładowarka: Parkside X 20 V Team

● Przed pierwszym użyciem

● Akcesoria

- Zawsze nosić odpowiedni sprzęt ochrony osobistej, aby zapewnić bezpieczne i prawidłowe użytkowanie tego produktu.
- Zawiera:
 - Okulary ochronne
 - Ochrona słuchu
 - Rękawice ochronne
 - Obuwie ochronne

● Rozpakowanie

- Otworzyć opakowanie i ostrożnie wyjąć produkt.
- Usunąć opakowanie oraz zabezpieczenia transportowe i opakowania (jeśli są).
- Sprawdzić, czy zakres dostawy jest kompletny.
- Sprawdzić produkt pod kątem uszkodzeń transportowych.

m OSTRZEŻENIE!

- ▶ Produkt i materiały opakowaniowe nie są zabawkami dla dzieci! Dzieci nie mogą bawić się plastikowymi torbami, foliami i drobnymi częściami! Istnieje niebezpieczeństwo połknięcia i uduszenia się!

● Wkładanie i wyjmowanie akumulatora

■ Wkładanie akumulatora:

Akumulator [15] dopasować do szyny prowadzącej akumulatora [9] i wcisnąć, aż zatrzaśnie się na swoim miejscu.

- **Wyjmowanie akumulatora:** Wcisnąć przycisk odłączania akumulatora [18]. Wyjąć akumulator.

● Sprawdzanie stanu naładowania akumulatora

(Rys. B)

- Nacisnąć przycisk  [16]. Diody LED stanu naładowania [17] zaświecą się:

Diody LED [17]	Stan naładowania
Czerwony/ pomarańczowy/ zielony	Maksymalny
Czerwony/ pomarańczowy	Średni
Czerwony	Niski

● Ładowanie akumulatora

(Rys. C)

m OSTRZEŻENIE! RYZYKO OBRAŹEŃ!



Przed wyjęciem akumulatora [15] z ładowarki lub włożeniem do niej akumulatora ładowarkę [19] zawsze należy odłączyć od sieci.

RADA

- ▶ Akumulator [15] można ładować w dowolnym momencie, bez skracania jego żywotności.
- ▶ Przerwanie procesu ładowania nie powoduje uszkodzenia akumulatora [15].

- Przed użyciem akumulator [15] należy naładować, jeśli stan naładowania jest średni lub niski.
- Kontrolki LED ładowania (czerwona [20] i zielona [21]) informują o stanie ładowarki [19] i akumulatora [15]:

Dioda LED	Stan
Świeci się czerwona dioda LED	Akumulator jest ładowany
Świeci się zielona dioda LED	Akumulator w pełni naładowany
Miga zielona i czerwona dioda LED	Akumulator uszkodzony
Miga czerwona dioda LED	Akumulator za zimny lub za gorący
Świeci się zielona dioda LED (bez akumulatora)	Ładowarka gotowa do pracy

- Akumulator [15] włożyć do ładowarki [19].
- Kabel zasilania z wtyczką sieciową [22] ładowarki [19] podłączyć do gniazdka sieciowego.
- Gdy akumulator [15] jest w pełni naładowany:
 - Kabel zasilania z wtyczką sieciową [22] odłączyć od ładowarki [19] i od gniazdka sieciowego.
 - Wyjąć akumulator [15] z ładowarki [19].

● Użytkowanie

m **OSTRZEŻENIE! RYZYKO OBRAŻEŃ!**



Nosić rękawice ochronne!



Nosić ochronniki słuchu!



Nosić okulary ochronne!



Nosić antypoślizgowe obuwie ochronne!

m **UWAGA!**

- ▶ Przed każdym użyciem sprawdzać produkt pod kątem zużycia.
- ▶ Produkt jest włączany jednoczesnym naciśnięciem przełącznika wł./wyt. [7] i wyłącznika bezpieczeństwa [4]. Po zwolnieniu dowolnego przełącznika produkt wyłącza się. Jeśli przełącznik jest uszkodzony, to należy przerwać pracę z produktem.

● Włączanie/wyłączanie produktu

m **OSTRZEŻENIE! RYZYKO OBRAŻEŃ!**

- ▶ Produkt chwycić mocno obiema rękami i skierować z dala od ciała (rys. D). Przed włączeniem upewnić się, że produkt nie styka się z innymi przedmiotami.

Zdejmowanie osłony ostrzy

- Odblokować osłonę ostrzy [12]. Przytrzymać wciśnięty przycisk Press [14].
- Osłonę ostrzy [12] zdjąć z listwy tnącej [2] (rys. J).

Włączanie produktu

- Upewnić się, że akumulator [15] jest włożony (patrz akapit „Wyjmowanie i wkładanie akumulatora”).
- Na uchwycie przednim [5] przytrzymać wciśnięty wyłącznik bezpieczeństwa [4].
- Wcisnąć i przytrzymać przełącznik wł./wył. [7]. Produkt domyślnie działa z maksymalną prędkością.

Wyłączanie produktu

- Zwolnić wyłącznik bezpieczeństwa [4] lub przełącznik wł./wył. [7].

● Instrukcje robocze

m OSTRZEŻENIE! RYZYKO OBRAŻEŃ!

- ▶ Podczas obsługi produktu nie dotykać żadnych stałych przedmiotów, takich jak np. ogrodzenia z drutu lub większe pnie. W przeciwnym razie można utracić kontrolę nad produktem.
- ▶ Jeśli listwa tnąca [2] zostanie zablokowana przez twarde przedmioty: Natychmiast wyłączyć produkt i wyjąć akumulator [15]. Dopiero wtedy będzie można usunąć przedmiot.
- ▶ Unikaj nadmiernego przeciążania produktu podczas pracy.

m OSTROŻNIE! RYZYKO USZKODZENIA MIENIA!

- ▶ Przed użyciem sprawdzić, czy ostrza listwy tnącej [2] są ostre. Tępe ostrza mogą przeciążyć i uszkodzić produkt. Uszkodzenia spowodowane cięciem tępyimi ostrzami nie są objęte gwarancją (patrz akapit „Konserwacja”).

● Techniki cięcia

- Przed uruchomieniem produktu: Nożycami podcinać grube gałęzie.
- Listwa tnąca [2] umożliwia cięcie w obu kierunkach.
- Cięcie w pionie: Ruszać produktem płynnie do przodu albo w górę i w dół (rys. E).
- Cięcie w poziomie:
 - Przechylić produkt tak, aby listwa tnąca [2] była skierowana w dół pod kątem od 0 do 10° w kierunku cięcia. W tej pozycji przesuwaj produkt poziomo – nie w dół (rys. H).
 - Ruchami w kształcie sierpa przesuwaj produkt do krawędzi, aby cięte gałęzie spadały na ziemię.
- Tworzenie długich i prostych linii: Założyć linki prowadzące.

Cięcie ukształtowanych żywoptotów

- Żywoptot przycinać do kształtu trapezu, aby zapobiec przerzedzaniu się dolnych gałęzi (rys. G). Odpowiada to naturalnemu wzrostowi roślin i umożliwia wzrost żywoptotu. Podczas cięcia przycinać tylko nowe, roczne pędy. Umożliwia to gęste rozgałęzianie.
- Najpierw przyciąć boki żywoptotu. W tym celu produkt prowadzić w kierunku wzrostu, od dołu do góry. W przypadku cięcia od góry do dołu cieńsze gałęzie będą się wyginać na zewnątrz, co może powodować rzadki rozrost niektórych obszarów lub powstawanie dziur.
- Górną powierzchnię przycinać na płasko, w kształcie daszka lub zaokrągloną, w zależności od gustu (rys. F).

- Przycinając młode rośliny dożądanego kształtu: Główny przyrost powinien pozostać nieuszkodzony aż do czasu, gdy żywoptłot osiągnie planowaną wysokość.

Przycinanie swobodnie rosnących żywoptłotów

- Jeśli nie jest wymagany żaden specjalny kształt: Regularnie przycinać żywoptłot, aby róst ciasno i nie był zbyt wysoki.

● Czyszczenie i konserwacja

m OSTRZEŻENIE! RYZYKO OBRAŻEŃ!



Przed wykonaniem jakiegokolwiek kontroli, konserwacji lub czyszczenia wyłączyć produkt, odłączyć akumulator [15] i poczekać, aż urządzenie ostygnie!

m OSTRZEŻENIE! RYZYKO PORAŻENIA PRĄDEM!

- ▶ Nie spryskiwać produktu wodą. Nie zanurzać produktu w wodzie.

m OSTROŻNIE! RYZYKO OBRAŻEŃ!



Podczas obsługi bezpiecznej listwy tnącej [2] należy nosić rękawice, aby chronić się przed skaleczeniami.

● Czyszczenie

RADA

- ▶ Do czyszczenia produktu nie należy używać chemicznych, alkalicznych, ściernych ani agresywnych środków czyszczących lub dezynfekujących, ponieważ mogą one uszkodzić powierzchnie.

- Nie dopuszczać, aby płyny dostały się do korpusu silnika [10].
- Produkt musi być zawsze czysty, suchy i wolny od oleju lub smaru. Po każdym użyciu i przed schowaniem usunąć z produktu wszelkie zabrudzenia.
- Wyczyścić po każdym użyciu.

Część

Czyszczenie

- | | |
|----------------------------|---|
| [2] Listwa tnąca | ■ Olej nanosić za pomocą oliwiarki lub w formie aerozolu (rys. I i rys. K). |
| | ■ Wyczyścić naoliwioną szmatką. |
| [5] Uchwyt przedni | ■ Przecierać wilgotną szmatką (rys. K). |
| [6] Szczeliny wentylacyjne | ■ Wyczyścić szczotką. |
| [8] Uchwyt tylny | |
| [10] Korpus silnika | |

● Konserwacja

- Przed konserwacją:
 - Wyłączyć produkt.
 - Wyjąć akumulator [15].
 - Pozostawić produkt do całkowitego ostygnięcia.
- Przed każdym użyciem: Sprawdź produkt pod kątem wad, takich jak luźne, zużyte lub uszkodzone części.
- Na listwę tnącą [2] nałożyć olej za pomocą oliwiarki lub w postaci aerozolu (rys. I i rys. K).
- Sprawdzić, czy wkręty na listwie tnącej [2] są mocno dokręcone.
- Pokrywy i osłony sprawdzać pod kątem uszkodzeń i prawidłowego osadzenia. W razie potrzeby wymienić.
- Za pomocą ostrzałki naostrzyć i zeszlifować małe nierówności na krawędzi listwy tnącej [2].

- Skontaktować się ze specjalistą w celu wymiany tępej, wygiętej lub uszkodzonej listwy tnącej [2].

m OSTRZEŻENIE! RYZYKO OBRAŻEŃ!

- ▶ Nie próbować samodzielnego montażu listwy tnącej [2]. Montaż listwy tnącej może być wykonany wyłącznie przez specjalistę.

- Wszystkie prace konserwacyjne i naprawcze, których nie opisano w niniejszej instrukcji: W celu sprawdzenia i naprawy produktu skontaktować się z autoryzowanym centrum serwisowym lub osobą o podobnych kwalifikacjach. Używać tylko oryginalnych części.

● Usuwanie usterek

Problem	Możliwa przyczyna	Działanie
Produkt nie uruchamia się.	<ul style="list-style-type: none"> ■ Rozładowany akumulator [15]. ■ Akumulator [15] nie jest prawidłowo włożony. ■ Nieprawidłowo wciśnięty wyłącznik bezpieczeństwa [4]. 	<ul style="list-style-type: none"> ■ Naładować akumulator [15] (patrz akapit „Ładowanie akumulatora”). ■ Włożyć prawidłowo akumulator [15] (patrz akapit „Wkładanie i wyjmowanie akumulatora”). ■ Wyłącznik bezpieczeństwa nie został prawidłowo wciśnięty (patrz akapit „Włączanie/wyłączanie produktu”).
Praca przerywana	<ul style="list-style-type: none"> ■ Uszkodzone okablowanie wewnętrzne. ■ Uszkodzony przełącznik wł./wył. [7]. 	<ul style="list-style-type: none"> ■ Wysłać produkt do centrum serwisowego w celu naprawienia.
Przegrzana listwa tnąca [2].	<ul style="list-style-type: none"> ■ Zbyt duże tarcie z powodu niewystarczającego smarowania. 	<ul style="list-style-type: none"> ■ Nasmarować listwę tnącą [2].
Produkt tnie słabo.	<ul style="list-style-type: none"> ■ Zbyt duże tarcie z powodu niewystarczającego smarowania. ■ Zabrudzona listwa tnąca [2]. ■ Nieoptymalna technika cięcia. 	<ul style="list-style-type: none"> ■ Nasmarować listwę tnącą [2]. ■ Wyczyścić listwę tnącą [2]. ■ Dostosować technikę cięcia (patrz akapit „Instrukcje robocze”).

● Przechowywanie

- Zawsze przed schowaniem:
 - Wyłączyć produkt, wyjąć akumulator [15] i poczekać, aż produkt ostygnie.
 - Wyczyścić produkt (patrz akapit „Czyszczenie i konserwacja”).
 - Ostoną ostrzy [12] zabezpieczyć listwą tnącą [2].
- Przechowywać produkt i jego akcesoria w ciemnym, suchym, wolnym od mrozu miejscu o dobrej wentylacji.
- Produkt przechowywać zawsze w miejscu niedostępnym dla dzieci.
- Idealna temperatura długoterminowego przechowywania (dłużej niż 3 miesiące) wynosi od +20 do +26 °C.

Przechowywanie krótkoterminowe: Produkt zawieszać na ścianie

m OSTRZEŻENIE! RYZYKO PORAZENIA PRĄDEM!



Podczas wiercenia upewniać się, że żadne przewody zasilające nie zostaną uszkodzone. Do wyszukania użyć odpowiednich narzędzi lub sprawdzić na planie instalacji.

Kontakt z przewodami elektrycznymi może spowodować porażenie prądem i pożar. Kontakt z rurą gazową może spowodować wybuch.

- Używanie zawieszenia korpusu silnika [11]:
 - W żądanym miejscu odpowiedniej ściany zamocować wkręt o średnicy 1/8 do 10 mm.
 - Jeśli ściana jest wykonana z cegły, kamienia lub podobnego materiału: Użyć dybla, aby zamocować wkręt.
 - Łeb wkręta powinien wystawać ze ściany na około 10 mm.

- Zawieszenie korpusu silnika [11] nałożyć na wkręt, aby zawiesić produkt.

- Używanie zawieszenia ostony ostrzy [13]:
 - 2 wkręty o średnicy 1/8 do 5 do 6 mm zamocować w żądanym miejscu odpowiedniej ściany. Odległość między tymi 2 wkrętami powinna wynosić 17 mm.
 - Jeśli ściana jest wykonana z cegły, kamienia lub podobnego materiału: Do zamocowania wkrętów użyć dybli.
 - Łby wkrętów powinny wystawać ze ściany na około 10 mm.
 - Zawieszenie ostony ostrzy [13] nałożyć na wkręt, aby zawiesić produkt.

Rady dotyczące akumulatora

- Akumulator [15] przechowywać w stanie częściowo naładowanym. W przypadku długotrwałego przechowywania akumulator powinien być naładowany w zakresie od 40 do 60 %.
- W przypadku długotrwałego przechowywania stan naładowania akumulatora [15] należy sprawdzać mniej więcej co 3 miesiące. Naładować w razie potrzeby.

● Transport

- Przed transportem:
 - Wyłączyć produkt.
 - Wyjąć akumulator [15].
 - Pozostawić produkt do całkowitego ostygnięcia.
 - Założyć ostonę ostrzy [12].
- Chronić produkt przed uderzeniami i silnymi wstrząsami, które mogą wystąpić podczas transportu w pojazdach.
- Zabezpieczyć produkt, aby się nie ześlizgnął lub nie przewrócił.

● Utylizacja

Opakowanie wykonane jest z materiałów przyjaznych dla środowiska, które można przekazać do utylizacji w lokalnym punkcie przetwarzania surowców wtórnych.



Przy segregowaniu odpadów prosimy zwrócić uwagę na oznakowanie materiałów opakowaniowych, oznaczone są one skrótami (a) i numerami (b) o następującym znaczeniu: 1–7: Tworzywa sztuczne / 20–22: Papier i tektura / 80–98: Materiały kompozytowe.



Produkt i materiał opakowania nadają się do ponownego przetworzenia, należy je zutylizować osobno w celu lepszego przetworzenia odpadów. Logo Triman jest ważne tylko dla Francji.



Informacji na temat możliwości utylizacji wyeksploatowanego produktu udziela urząd gminy lub miasta.



Z uwagi na ochronę środowiska nie wyrzucać urządzenia po zakończeniu eksploatacji do odpadów domowych, lecz prawidłowo zutylizować. Informacji o punktach zbiorczych i ich godzinach otwarcia udziela odpowiedni urząd.

Uszkodzone lub zużyte baterie / akumulatory muszą być poddane recyklingowi zgodnie z dyrektywą 2006/66/WE i jej zmianami. Oddać baterie / akumulatory i / lub produkt w dostępnych punktach zbiórki.



Niewłaściwa utylizacja baterii / akumulatorów stwarza zagrożenie dla środowiska naturalnego!

Baterii / akumulatorów nie należy wyrzucać razem z odpadami domowymi. Mogą one zawierać szkodliwe metale ciężkie i należy je traktować jak odpady specjalne. Symbole chemiczne metali ciężkich są następujące: Cd = kadm, Hg = rtęć, Pb = ołów. Dlatego też zużyte baterie / akumulatory należy przekazywać do komunalnych punktów gromadzenia odpadów niebezpiecznych.

● **Gwarancja**

Produkt wyprodukowano według wysokich standardów jakości i poddano skrupulatnej kontroli przed wysyłką. W przypadku wad produktu nabywcy przysługują ustawowe prawa. Gwarancja nie ogranicza ustawowych praw nabywcy produktu.

Produkt objęte jest 3 gwarancją, licząc od daty zakupu. Gwarancja wygasa w razie zawinionego przez użytkownika uszkodzenia produktu, niewłaściwego użycia lub konserwacji.

W przypadku wystąpienia w ciągu 3 lat od daty zakupu wad materiałowych lub fabrycznych, dokonujemy – według własnej oceny – bezpłatnej naprawy lub wymiany produktu.

Świadczenie gwarancyjne obejmuje wady materiałowe i fabryczne. Gwarancja nie obejmuje części produktu ulegających normalnemu zużyciu, uznawanych za części zużywalne (np. baterie) oraz uszkodzeń części łamliwych, np. przetwórczyków, akumulatorów lub wykonanych ze szkła.

Zgodnie z Kodeksem Cywilnym art. 581 §1 wraz z wymianą urządzenia lub ważnej części czas gwarancji rozpoczyna się na nowo.

● **Sposób postępowania w przypadku naprawy gwarancyjnej**

Aby zapewnić szybkie rozpatrzenie Państwa wniosku, prosimy stosować się do następujących wskazówek:

Przed skontaktowaniem się z działem serwisowym należy przygotować paragon i numer artykułu (IAN 385568_2107) jako dowód zakupu.

Numer artykułów można znaleźć na tabliczce znamionowej, na grawerunku, na stronie tytułowej jego instrukcji (na dole po lewej stronie) lub jako naklejkę na stronie odwrotnej lub spodniej.

W razie wystąpienia błędów w działaniu lub innych wad, należy skontaktować się najpierw z wymienionym poniżej działem serwisowym telefonicznie lub pocztą elektroniczną.

Produkt uznany za uszkodzony można następnie z dołączeniem dowodu zakupu (paragonu) i podaniem, na czym polega wada i kiedy wystąpiła, przestać bezpłatnie na podany Państwu adres serwisu.

● **Serwis**

 **Serwis Polska**

Tel.: 008004911946

E-Mail: owim@lidl.pl



● Deklaracja zgodności UE

DEKLARACJA ZGODNOŚCI UE

EAN: 385568_2107
Identyfikator produktu: Parkside Akumulatorowe nożyce do żywopłotu 20 V
Numer modelu: HG09099

Wymieniony powyżej przedmiot niniejszej deklaracji jest zgodny z odpowiednimi wymaganiami unijnego prawodawstwa harmonizacyjnego:

Directive 2006/42/EC
Directive 2014/30/EU
Directive 2000/14/EC
Directive 2005/88/EC

Odwołania do odnośnych norm zharmonizowanych, które zastosowano, lub do innych specyfikacji technicznych, w stosunku do których deklarowana jest zgodność:

Nr/Części
Directive 2006/42/EC
EN 62841-1:2015
EN 62841-4-2:2019
Directive 2014/30/EU
EN 55014-1:2017/A11:2020
EN IEC 55014-1:2021
EN 55014-2:2015
EN IEC 55014-2:2021

Opisany powyżej przedmiot deklaracji jest zgodny z dyrektywą Parlamentu Europejskiego i Rady 2011/65/UE z dnia 8 czerwca 2011 r. w sprawie ograniczenia stosowania niektórych niebezpiecznych substancji w sprzęcie elektrycznym i elektronicznym:

Nr / Części
Dyrektywa 2011/65/UE
EN IEC 63000:2018

Procedura oceny zgodności/nazwa i adres jednostki notyfikowanej (tam, gdzie jest to stosowne): Annex V

Poziom mocy akustycznej zmierzony na przyrządzie reprezentatywnym dla urządzenia tego rodzaju: 83,9 dB(A)

Gwarantowany poziom mocy akustycznej dla urządzenia: 87 dB(A)

Osoba odpowiedzialna za dokumentację techniczną: OWIM GmbH & Co. KG

Podpisano przez lub w imieniu:

OWIM GmbH & Co. KG, Stiftsbergstraße 1, DE-74167 Neckarsulm, Niemcy

Niniejsza deklaracja zgodności zostaje wydana na wyłączną odpowiedzialność producenta.

Tłumaczenie oryginalnej deklaracji zgodności

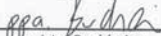





















Neckarsulm	21.12.2021		
Miejscowość	Data	Benjamin Steeb Managing Director	ppa. Jens Buchheim Authorised Signatory

PL

Použitá výstražná upozornění a symboly	Strana	112
Úvod	Strana	113
Použití ke stanovenému účelu	Strana	113
Rozsah dodávky	Strana	113
Popis dílů	Strana	113
Technické údaje	Strana	114
Bezpečnostní pokyny	Strana	115
Všeobecné bezpečnostní pokyny pro elektrické nástroje	Strana	115
Zvláštní bezpečnostní pokyny pro nůžky na živý plot	Strana	119
Další bezpečnostní pokyny	Strana	120
Snížení vibrací a hluku	Strana	120
Chování v nouzových případech	Strana	121
Zbytková rizika	Strana	121
Bezpečnostní pokyny pro nabíječky	Strana	122
Před prvním použitím	Strana	123
Příslušenství	Strana	123
Vybalení	Strana	123
Vyjmutí/vložení akumulátorové sady	Strana	123
Zkontrolujte stav nabití akumulátorové sady	Strana	123
Nabíjení akumulátorové sady	Strana	123
Provoz	Strana	124
Výrobek zapnout/vypnout	Strana	124
Pracovní pokyny	Strana	125
Techniky řezání	Strana	125
Čištění a péče	Strana	126
Čištění	Strana	126
Údržba	Strana	127
Odstranění chyby	Strana	127
Skladování	Strana	128
Transport	Strana	128
Zlikvidování	Strana	129
Záruka	Strana	130
Postup v případě uplatňování záruky	Strana	130
Servis	Strana	130
EU prohlášení o shodě	Strana	131

Použitá výstražná upozornění a symboly

V tomto návodu k obsluze a na obalu jsou používána následující upozornění:

	<p>Přečtěte si návod na obsluhu.</p>		<p>Noste ochranné rukavice!</p>
	<p>NEBEZPEČÍ! Tento symbol se signální slovem „Nebezpečí“ označuje ohrožení s vysokým stupněm rizika, které má, pokud se mu nezabrání, za následek těžké zranění nebo smrt.</p>		<p>Nebezpečí zranění elektrickým proudem</p>
	<p>VAROVÁNÍ! Tento symbol se signální slovem „Varování“ označuje ohrožení se středním stupněm rizika, které může mít, pokud se mu nezabrání, za následek těžké zranění nebo smrt.</p>		<p>Vypněte výrobek a odeberte akumulátorovou sadu před výměnou příslušenství, před čištěním a když se nepoužívá.</p>
	<p>OPATRNĚ! Tento symbol se signální slovem „Opatrně“ označuje ohrožení s nízkým stupněm rizika, které může mít, pokud se mu nezabrání, za následek malé nebo lehké zranění.</p>		<p>Nevystavujte dešti!</p>
	<p>VÝSTRAHA! Tento symbol se signálním slovem „Výstraha“ označuje nebezpečí možného poškození majetku.</p>		<p>Chraňte akumulátorovou sadu před horkem a trvalým, silným slunečním zářením.</p>
	<p>Nosit ochranu sluchu!</p>		<p>Chraňte akumulátorovou sadu před vodou a vlhkostí.</p>
	<p>Noste ochranné brýle!</p>		<p>Chraňte akumulátorovou sadu před ohněm.</p>
	<p>Noste protiskluzovou ochrannou obuv!</p>		<p>Ochranná třída II (dvojitá izolace)</p>
			<p>Střídavý proud/napětí</p>
			<p>Stejnoseměrný proud/napětí</p>
			<p>Nebezpečí – Držte ruce mimo dosah pily.</p>
			<p>Pojistka</p>
			<p>Používejte výrobek jen v suchých vnitřních prostorách.</p>
			<p>Značka CE potvrzuje shodu se směrnicemi EU, které se na výrobek vztahují.</p>

AKU NŮŽKY NA ŽIVÝ PLOT

20 V PHS A 20-Li B2

● **Úvod**

Blahopřejeme Vám ke koupi nového výrobku. Rozhodli jste se pro kvalitní produkt. Návod k obsluze je součástí tohoto výrobku. Obsahuje důležité pokyny pro bezpečnost, použití a likvidaci. Před použitím výrobku se seznamte se všemi pokyny k obsluze a bezpečnostními pokyny. Používejte výrobek jen popsáním způsobem a na uvedených místech. Při předání výrobku třetí osobě předejte i všechny podklady.

● **Použití ke stanovenému účelu**

Tyto aku nůžky na živý plot 20 V (v následujícím „výrobek“ nebo „elektrický nástroj“) je určen pro střihání a zastřihávání živých plotů, keřů a okrasných keřů.

Jiné upotřebení nebo úpravy výrobku se považují za užívání v rozporu se stanoveným účelem a mohou vést k nebezpečím, jako je smrt, život ohrožující zranění nebo poškození. Výrobce neručí za škody, které vzniknou neodborným používáním.

Tento výrobek je určen pro domácí použití a podobné aplikace. Výrobek není určen pro použití k podnikatelským účelům.

Výrobek je určen pro použití dospělými. Mladí lidé starší 16 let mohou výrobek používat pouze pod dohledem. Provozovatel nebo uživatel je odpovědný za nehody nebo škody na jiných osobách nebo jejich majetku.

Výrobek je součástí řady Parkside X 20 V Team. Výrobek je nutné používat s akumulátorovými sadami řady Parkside X 20 V Team.

● **Rozsah dodávky**

m VAROVÁNÍ!

- ▶ Výrobek a balicí materiály nejsou dětská hračka! Nedovolte dětem hrát si s plastovými sáčky, fóliemi a malými díly! Hrozí nebezpečí polknutí a udušení!

- 1 Aku nůžky na živý plot 20 V
- 1 Ochrana nožů
- 1 Návod na obsluhu

● **Popis dílů**

Otevřete před dalším čtením stránku s obrázky a seznamte se se všemi funkcemi výrobku.

Obrázek A

- 1 Ochrana před nárazy
- 2 Bezpečnostní lišta s noži
- 3 Kryt ruky
- 4 Bezpečnostní spínač
- 5 Přední rukojeť
- 6 Větrací otvory
- 7 Vypínač Zap/Vyp
- 8 Zadní rukojeť
- 9 Vodicí lišta akumulátoru
- 10 Kryt motoru
- 11 Závěs krytu motoru
- 12 Ochrana nožů
- 13 Závěs ochrany nožů
- 14 Press Označení „Odblokovat“

Obrázek B a C

- 15 Akumulátorová sada *
- 16 Tlačítko (stav nabíjení)
- 17 LED stavu nabití (Červená/oranžová/zelená)
- 18 Odblokovací tlačítko pro akumulátorovou sadu
- 19 Nabíječka (rychlónabíječka) *
- 20 Kontrolka nabíjení LED - Červená
- 21 Kontrolka nabíjení LED - Zelená
- 22 Přípojné vedení se síťovou zástrčkou

* Akumulátorová sada a rychlonabíječka nejsou součástí balení

● Technické údaje

Aku nůžky na živý plot 20 V

Napětí motoru U:	20 V ===
Volnoběžné otáčky n_0 :	1300 min ⁻¹
Délka řezu:	cca 510 mm
Max. rozteč zubů:	cca 16 mm
Hmotnost:	2,32 kg

Akumulátorová sada PAPHSA 20-Li-B2 *

Typ:	Lithium-iontová
Jmenovité napětí:	20 V === max.
Kapacita:	2,0 Ah
Energetická hodnota:	40 Wh
Počet článků:	5

Akumulátorová sada PAPHSA 20-B3 *

Typ:	Lithium-iontová
Jmenovité napětí:	20 V === max.
Kapacita:	4,0 Ah
Energetická hodnota:	80 Wh
Počet článků baterie:	10

Rychlonabíječka PLG 20-B3 *

Vstup:	
Jmenovité napětí:	230–240 V~
Jmenovitá frekvence:	50 Hz
Jmenovitý výkon:	120 W
Pojistka (vnitřní):	3,15 A / 

Výstup:

Jmenovité napětí:	21,5 V ===
Nabíjecí proud:	4,5 A
Ochranná třída:	II / 

* Akumulátorová sada a rychlonabíječka nejsou součástí balení

Doby nabíjení	PAP 20 B1	PAP 20 B3
PLG 20 B3	35 min	60 min

Doporučená okolní teplota:

Celková maximální teplota:	+45 °C
Při nabíjení:	+4 až +40 °C
Při provozu:	+4 až +40 °C
Při skladování:	+20 až +26 °C

Hodnoty emisí hluku

Naměřené hodnoty byly stanoveny v souladu s normou EN 62841. Hladina akustického tlaku elektrického nástroje hodnocená jako A je obvykle:

Hladina akustického tlaku	L_{pA}	: 77,50 dB(A)
Nejistota	K_{pA}	: 2,57 dB
Hladina akustického výkonu	L_{WA}	
zaručeno		: 87,00 dB(A)
změřeno		: 83,90 dB(A)
Nejistota	K_{WA}	: 2,57 dB

Emisní hodnoty vibrací

Celkové hodnoty vibrací (vektorový součet tří směrů), stanovené v souladu s EN 62841:

Přední rukojeť	a_h	: 1,602 m/s ²
Nejistota	K	: 1,5 m/s ²
Zadní rukojeť	a_h	: 1,090 m/s ²
Nejistota	K	: 1,5 m/s ²

m VAROVÁNÍ!



Nosit ochranu sluchu!

UPOZORNĚNÍ

- ▶ Uvedená celková hodnota vibrací a uvedená hodnota emisí hluku byly naměřeny pomocí standardizovaných zkušebních metod, a mohou být použity k porovnání jednoho elektrického nástroje s jiným.
- ▶ Uvedená celková hodnota vibrací a uvedená hodnota emisí hluku mohou být použity i pro předběžnému odhadu zatížení.

m VAROVÁNÍ!

- ▶ Vibrace a hluk při skutečném použití elektrických nástrojů se od uvedených hodnot odchylují v závislosti na způsobu, jakým je elektrický nástroj používán, zejména typ zpracovávaného obrobku.
- ▶ Je nezbytné zavést bezpečnostní opatření na ochranu obsluhy na základě odhadu vibračního zatížení během skutečných podmínek používání (je třeba vzít v úvahu všechny části pracovního cyklu, například časy, kdy je nářadí vypnuto a časy, kdy je elektrický nástroj zapnut, ale běží bez zatížení).



Bezpečnostní pokyny

- **Všeobecné bezpečnostní pokyny pro elektrické nástroje**

m VAROVÁNÍ!

- ▶ **Přečtěte si všechny bezpečnostní pokyny, pokyny, ilustrace a technické údaje, kterými je tento elektrický nástroj opatřen.** Nedodržení následných pokynů může způsobit zranění elektrickým proudem, požár a/nebo těžká zranění.

Uschovejte bezpečnostní pokyny a návody pro budoucnost.

Termín používaný v bezpečnostních pokynech „elektrický nástroj“ se vztahuje na elektrické nástroje napájené ze sítě (síťovým vedením) nebo elektrické nástroje napájené akumulátorem (bez síťového vedení).

Bezpečnost práce na pracovním místě

- 1) **Udržujte pracovní prostor v čistotě a dobře osvětlený.** Nepořádek nebo neosvětlené pracovní prostory mohou vést k úrazům.
- 2) **Nepracujte s elektrickým nástrojem ve výbušném prostředí, v přítomnosti hořlavých kapalin, plynů nebo prachu.** Elektrické nástroje jsou zdrojem jiskření, které může zapálit prach nebo výpary.
- 3) **Při práci s elektrickými nástroji udržujte děti a osoby v bezpečné vzdálenosti.** Při rozptýlení můžete ztratit kontrolu nad elektrickým nástrojem.

Elektrická bezpečnost

- 1) **Síťová zástrčka elektrického nástroje se musí hodit do zásuvky. Zástrčka nesmí být žádným způsobem měněna. Nepoužívejte rozbočovací zástrčky s uzemněnými elektrickými nástroji.** Neupravené zástrčky a odpovídající zásuvky snižují riziko úrazu elektrickým proudem.
- 2) **Vyhňte se kontaktu těla s uzemněnými povrchy, jako jsou potrubí, radiátory, sporáky a ledničky.** Pokud je vaše tělo uzemněné, existuje zvýšené riziko úrazu elektrickým proudem.
- 3) **Chraňte elektrické nástroje před deštěm nebo vlhkem.** Proniknutí vody do elektrického nástroje zvyšuje riziko úrazu elektrickým proudem.
- 4) **Nezneužívejte přípojné vedení k zavěšování nebo nošení elektrického nástroje nebo k vytáhnutí zástrčky ze zásuvky. Udržujte přípojné vedení daleko od tepla, oleje, ostrých hran nebo pohybujících se částí přístroje.** Poškozená nebo spletená přípojná vedení zvyšují riziko úrazu elektrickým proudem.
- 5) **Pokud pracujete s elektrickým nástrojem venku, použijte jen prodlužovací kabel vhodné i pro venkovní použití.** Použití prodlužovacího kabelu vhodného pro venkovní prostředí snižuje riziko úrazu elektrickým proudem.

- 6) **Pokud je provoz elektrického nástroje ve vlhkém prostředí nevyhnutný, použijte proudový chránič.** Použití proudového chrániče snižuje riziko úrazu elektrickým proudem.

Bezpečnost osob

- 1) **Buďte pozorní, sledujte, co děláte a používejte zdravý rozum při práci s elektrickým nástrojem. Nepoužívejte elektrický nástroj, jste-li unaveni nebo pod vlivem drog, alkoholu nebo léků.** Moment nepozornosti při používání elektrického nástroje může vést k vážným zraněním.
- 2) **Používejte osobní ochranné pomůcky a vždy noste ochranné brýle.** Nošení osobních ochranných pomůcek, jako je protiprachová maska, neklouzavá bezpečnostní obuv, ochranná přilba nebo ochrana sluchu, v závislosti na povaze a použití elektrického nástroje, snižuje riziko zranění.
- 3) **Zabraňte náhodnému spuštění. Ujistěte se, že elektrický nástroj je vypnutý předtím, než jej připojíte k elektrické síti a/nebo akumulátoru, ho zvednete nebo přenášíte.** Pokud přenášíte elektrický nástroj s prstem na spínači nebo zapnutý elektrický nástroj připojíte k napájení, může to vést k nehodám.

- 4) **Před zapnutím elektrického nástroje odstraňte všechny seřizovací nástroje nebo klíč na šrouby.** Nástroj nebo klíč, který ponecháte připevněn k otáčející se části elektrického nástroje, může vést ke zranění.
- 5) **Vyhýbejte se nenormálnímu držení těla. Dbejte na správný postoj a udržujte za všech okolností rovnováhu.** To umožňuje lepší ovladatelnost elektrického nástroje v neočekávaných situacích.
- 6) **Noste vhodný oděv. Nenoste volný oděv nebo šperky. Udržujte své vlasy, oblečení a rukavice mimo dosah pohybujících se částí.** Volný oděv, šperky nebo dlouhé vlasy mohou být zachyceny pohybujícími se částmi.
- 7) **Pokud mohou být namontována zařízení na odsávání a záchyt prachu, ujistěte se, že jsou připojeny a správně použity.** Upotřebením odsávání prachu dokáže snížit ohrožení prachem.
- 8) **Neukolébejte se ve falešné bezpečnosti a nepřekračujte bezpečnostní pravidla pro elektrické nástroje, a to ani v případě, že jste se seznámili s elektrickým nástrojem při častém používání.** Nedbalé jednání může vést k vážným zraněním během zlomků sekundy.

Upotřebením a zacházením s elektrickým nástrojem

- 1) **Elektrický nástroj nepřetěžujte. Použijte pro svou práci určený typ elektrického nástroje.** S pomocí vhodného elektrického nástroje pracujete lépe a bezpečněji v zadané oblasti výkonu.
- 2) **Nepoužívejte elektrický nástroj, jehož vypínač je vadný.** Elektrický nástroj, který již není možné zapnout nebo vypnout, je nebezpečné a musí být opraveno.
- 3) **Před jakýmkoliv seřizováním, výměnou nástrojových nástavců nebo před uložením nepoužívaného elektrického nástroje vytáhněte zástrčku ze zásuvky a/nebo odstraňte odnímatelný akumulátor.** Toto preventivní opatření zabraňuje neúmyslnému spuštění elektrického nástroje.
- 4) **Nepoužívané elektrické nástroje skladujte mimo dosah dětí. Nenechte osoby používat elektrický nástroj, pokud nejsou s ním obeznámeni nebo nečetli instrukce.** Elektrické nástroje jsou nebezpečné, když jsou používány nezkušenými osobami.

- 5) **Opatrujte elektrické nástroje a nástrojový nástavec s péčí. Zkontrolujte, zda pohyblivé díly bezvadně fungují a nezadírají se, zda díly nejsou prasklé nebo tak poškozené, že je narušena funkce elektrického nástroje. Poškozené díly nechte opravit před použitím elektrického nástroje.** Mnoho nehod je způsobeno špatně udržovanými elektrickými nástroji.
- 6) **Řezné nástroje udržujte ostré a čisté.** Řádně udržované řezné nástroje s ostrými řeznými břity se méně zadírají a lépe se ovládají.
- 7) **Používejte elektrický nástroj, příslušenství a nástrojové nástavce atd. v souladu s těmito pokyny. Zohledněte pracovní podmínky a činnost, která má být provedena.** Použití elektrického nástroje k jiné činnosti, než je určené použití, může vést k nebezpečným situacím.
- 8) **Udržujte rukojeti a úchopy suché, čisté a bez oleje a tuku.** Kluzké rukojeti a úchopy neumožňují bezpečnou obsluhu a ovládání elektrického nástroje v neočekávaných situacích.

Upotřebení akumulátorového nástroje a zacházení s ním

- 1) **Akumulátory nabíjejte pouze nabíječkami doporučenými výrobcem.** U nabíječky, která je určena pro určitý druh akumulátorů, hrozí nebezpečí požáru v případě jejího použití s jinými akumulátory.
- 2) **V elektrických nástrojích používejte pouze akumulátory pro ně určené.** Použití jiných akumulátorů může způsobit poranění a vést k nebezpečí požáru.
- 3) **Nepoužívaný akumulátor uchovávejte v bezpečné vzdálenosti od kancelářských sponek, mincí, klíčů, hřebíků, šroubů či jiných malých kovových předmětů, které by mohly zapříčinit přemostění kontaktů.** Zkrat mezi kontakty akumulátoru může mít za následek popáleniny nebo požár.
- 4) **Pokud jsou použity nesprávně, může z akumulátoru unikat tekutina. Vyhněte se kontaktu s ní. Při náhodném kontaktu opláchněte vodou. Pokud se kapalina dostane do očí, požadujte navíc lékařskou pomoc.** Unikající kapalina z akumulátoru může vést k podráždění pokožky nebo popáleninám.
- 5) **Nepoužívejte poškozený nebo změněný akumulátor.** Poškozené nebo upravené akumulátory se mohou chovat nepředvídatelně a vést k požáru, výbuchu nebo nebezpečí zranění.
- 6) **Nevystavujte akumulátor ohni nebo vysokým teplotám.** Oheň nebo teploty nad 130 °C mohou vyvolat explozi.

- 7) **Dodržujte všechny pokyny k nabíjení a nabíjejte akumulátor akumulátorového nástroje nikdy mimo rozsah teplot uvedený v návodu k obsluze.** Nesprávné nabíjení nebo nabíjení mimo přípustný rozsah teplot mohou akumulátor zničit a zvyšují nebezpečí vzniku požáru.
- 3) **Při přepravě nebo skladování nůžek na živý plot vždy nasadte její kryt nože.** Opatrná manipulace s nůžkami na živý plot snižuje nebezpečí poranění noží.
- 4) **Zkontrolujte, zda jsou všechny vypínače Zap/Vyp vypnuté a zda je akumulátor vyjmut nebo odpojen, když odstraňujete jakoukoli uvíznutou plodinu nebo provádíte údržbu přístroje.** Neočekávané spuštění nůžek na živý plot při odstraňování zachycené plodiny nebo při údržbě může vést k těžkým zraněním.

Servis

- 1) **Nechte elektrické nástroje opravovat jen od kvalifikovaného odborného personálu s použitím originálních náhradních dílů.** Tím je zajištěno, že bezpečnost elektrického nástroje zůstane zachována.
 - 2) **Nikdy neudržujte poškozené akumulátory.** Veškerá údržba akumulátorů musí být provedena výrobcem nebo autorizovanými servisními středisky.
- **Zvláštní bezpečnostní pokyny pro nůžky na živý plot**
- 1) **Udržujte síťový přívodní kabel daleko od řezacího nože. Nepokoušejte se odstraňovat nebo přidržovat řezaný materiál, když je nůž v chodu. Zaseknutý řezaný materiál odstraňujte pouze po vypnutí přístroje.** Chvilu nepozornosti při použití nůžek na živý plot může vést k těžkým zraněním.
 - 2) **Při stojícím noži noste nůžky na živý plot za rukojeť a dávejte pozor, abyste nestiskli žádný vypínač Zap/Vyp.** Opatrné nošení nůžek na živý plot snižuje riziko neúmyslného spuštění a výsledného nebezpečí poranění noží.
 - 5) **Nůžky na živý plot držte pouze za izolované úchopné plochy, protože se nůž může dostat do kontaktu se skrytými elektrickými vedeními.** Kontakt nožů s vedením pod napětím může dostat pod napětí i kovové části nůžek na živý plot a vést tak ke zranění elektrickým proudem.
 - 6) **Dbejte, aby byly všechny napájecí kabely a vedení mimo oblast řezání.** Napájecí kabely nebo vedení mohou být skryty v živých plotech nebo pouzdrech a mohou být náhodně přerážnuty nožem.
 - 7) **Nůžky na živý plot nepoužívejte za špatného počasí, zejména pokud hrozí nebezpečí blesku.** Tím se snižuje nebezpečí zasažení bleskem.
 - 8) **Před prací prohledejte živé ploty a keře na cizí předměty, jako jsou drátěné ploty a skryté kabely atd.** Zabráníte tak poškození přístroje.

- 9) **Držte nůžky na živý plot správně, například oběma rukama za rukojeti, když jsou dvě rukojeti k dispozici.** Ztráta kontroly nad přístrojem může vést k zraněním.

● Další bezpečnostní pokyny

- 1) **Přístroj je určen pro stříhání živých plotů. Nepoužívejte přístroj k řezání větví, tvrdého dřeva ani jiných materiálů.** Přístroj může být poškozen.
- 2) **Před vypnutím přístroje a vyjmutím baterie se nepokoušejte uvolnit zablokovanou/zaseknutou bezpečnostní lištu s noži.** Existuje nebezpečí zranění.
- 3) **Při práci vždy držte přístroj pevně oběma rukama a s odstupem mimo tělo.** To umožňuje lepší ovladatelnost přístroje v neočekávaných situacích.
- 4) **Nepoužívejte přístroj v blízkosti hořlavých kapalin nebo plynů.** Při zkratu existuje nebezpečí požáru a výbuchu.
- 5) **Nože je nutné pravidelně kontrolovat z hlediska opotřebení a nechat je brousit.** Tupé nože přetěžují přístroj. Na poškození vzniklá z toho se záruka nevztahuje.

- 6) **Nepokoušejte se přístroj opravovat sami, pokud k tomu nejste vyškoleni. Veškeré práce, které nejsou uvedeny v tomto návodu k obsluze, smí provádět pouze naše servisní středisko.** Mnoho nehod je způsobeno špatně udržovanými přístroji.
- 7) **Nepoužívejte žádné příslušenství nedoporučené společností PARKSIDE.** To může vést ke zranění elektrickým proudem nebo k požáru.
- 8) **Pracujte na podlaze a udržujte si rovnováhu.** Nepracujte, když stojíte na nestabilním povrchu.

● Snížení vibrací a hluku

Omezte dobu používání, používejte provozní režimy se slabými vibracemi a málo hlučné a noste osobní ochranné pomůcky pro snížení účinků vibrací a hluku.

Následující opatření umožní snížit vibracemi a hlukem působená rizika:

- Používejte výrobek pouze podle jeho účelu a jak je popsáno v těchto instrukcích.
- Ujistěte se, že je výrobek bezvadný a je dobře udržován.
- Používejte správné nástrojové nástavce pro tento výrobek a zajistěte, aby byly bezvadné.
- Držte výrobek bezpečně za rukojeti/úchopové plochy.
- Udržujte výrobek podle pokynů a dbejte o dostatečné mazání (je-li aplikovatelné).

- Plánujte průběh svých prací tak, aby upotřebení výrobků s vysokou hodnotou vibrací bylo rozloženo na delší časové období.

● Chování v nouzových případech

Seznamte se na základě tohoto návodu na obsluhu s použitím tohoto výrobku. Zapamatujte si bezpečnostní pokyny a bezpodmínečně se jich držte. To pomáhá vyhnout se rizikům a nebezpečím.

- Vždy buďte při používání výrobku pozorní, abyste nebezpečí zjistili včas a mohli jednat. Včasný zásah může zabránit vážnému zranění nebo poškození majetku.
- Při vadné funkci ihned výrobek vypněte a odeberte akumulátorovou sadu. Nechte to kvalifikovanému odborníkovi zkontrolovat a, pokud je to nutné, opravit před opětovným uvedením do provozu.

● Zbytková rizika

- I když budete tento elektrický nástroj používat podle předpisu, vždy zůstávají určitá zbytková rizika. Následující nebezpečí mohou nastat v souvislosti s konstrukcí a provedením tohoto elektrického nástroje:
 - Řezná poranění
 - Ztráta sluchu, pokud pracujete bez ochrany sluchu.
 - Zdravotní poškození vyplývající z vibrací ruky a paže, je-li přístroj používán po delší dobu, nebo není správně veden a udržován.

UPOZORNĚNÍ

- ▶ Tento výrobek generuje během provozu elektromagnetické pole! Toto pole může za určitých okolností ovlivňovat aktivní nebo pasivní lékařské implantáty! Chcete-li snížit nebezpečí vážných nebo smrtelných úrazů, doporučujeme osobám s lékařskými implantáty, aby konzultovaly svého lékaře a výrobce zdravotnického implantátu před obsluhou výrobku!

● Bezpečnostní pokyny pro nabíječky

- Tento přístroj mohou používat děti starší 8 let i osoby se sníženými fyzickými, smyslovými či mentálními schopnostmi nebo s nedostatkem zkušeností a znalostí, pokud jsou pod dohledem nebo byly poučeny ohledně bezpečného používání přístroje a chápou z toho vyplývající nebezpečí. Děti si nesmí s přístrojem hrát. Čištění a uživatelskou údržbu nesmějí provádět děti bez dohledu.
- Nenabíjejte nedobíjitelné baterie. Porušení tohoto upozornění vede k rizikům.
- Když je přípojné vedení poškozeno, musí být nahrazen výrobcem nebo jeho zákaznickou službou nebo podobně kvalifikovanou osobou, aby se zabránilo ohrožením.

- Chraňte elektrické komponenty před vlhkostí. Abyste zabránili úrazu elektrickým proudem, neponořujte přístroj nikdy do vody nebo jiných kapalin. Nedržte přístroj nikdy pod tekoucí vodou. Dodržujte pokyny pro čištění, údržbu a opravy.
 - Přístroj je vhodný pouze pro použití ve vnitřních prostorách.
- m **VÝSTRAHA!** Tato nabíječka je vhodná jen pro nabíjení akumulátorových sad následujících typů:

Parkside 20 V Akumulátorová sada

PAP 20 B1	2 Ah	5 článků
PAP 20 B3	4 Ah	10 článků

- Aktuální seznam kompatibility akumulátorů najdete na www.lidl.de/akku.

Vhodné akumulátorové sady a nabíječky

Akumulátorová sada:

Parkside X 20 V Team

Nabíječka:

Parkside X 20 V Team

● **Před prvním použitím**

● **Příslušenství**

- Vždy používejte vhodné osobní ochranné pomůcky pro bezpečné a správné používání tohoto výrobku.
- K nim patří:
 - Ochranné brýle
 - Chrániče sluchu
 - Ochranné rukavice
 - Ochranná obuv

● **Vybalení**

- Otevřete obal a opatrně vyjměte výrobek.
- Odstraňte obalový materiál a balicí a transportní pojistky (pokud existují).
- Zkontrolujte, zda je rozsah dodávky úplný.
- Výrobek kontrolujte na poškození při přepravě.

m VAROVÁNÍ!

- ▶ Výrobek a balicí materiály nejsou dětská hračka! Nedovolte dětem hrát si s plastovými sáčky, fóliemi a malými díly! Hrozí nebezpečí polknutí a udušení!

● **Vyjmutí/vložení akumulátorové sady**

■ **Vložení akumulátorové sady:**

Vyrovnejte akumulátorovou sadu [15] s vodící lištou akumulátoru [9] a zasunujte ji, dokud nezapadne na místo.

■ **Vyjmutí akumulátorové sady:**

Stiskněte odblokovací tlačítko pro akumulátorovou sadu [18]. Vyjměte akumulátorovou sadu ven.

● **Zkontrolujte stav nabití akumulátorové sady**

(Obr. B)

- Stiskněte tlačítko  [16]. LED stavu nabití [17] se rozsvítí:

LED [17]	Stav nabití
Červená/oranžová/ zelená	Maximální
Červená/oranžová	Střední
Červená	Nízká

● **Nabíjení akumulátorové sady**

(Obr. C)

m VAROVÁNÍ! NEBEZPEČÍ ZRANĚNÍ!



Před vyjmutím akumulátorové sady [15] z nabíječky nebo jejím vložení, vždy odpojte nabíječku [19] od sítě.

UPOZORNĚNÍ

- ▶ Akumulátorovou sadu [15] můžete nabíjet kdykoli bez zkrácení životnosti.
- ▶ Přerušování procesu nabíjení akumulátorové sady [15] neškodí.

- Nabíjejte akumulátorovou sadu [15] před použitím, pokud by byla na středním nebo nízkém stavu nabití.
- Kontrolky nabíjení LED (červená [20] a zelená [21]) informují o stavu nabíječky [19] a akumulátorové sady [15]:

LED	Stav
Svítil červená LED	Akumulátorová sada se nabíjí
Svítil zelená LED	Akumulátorová sada je plně nabitá
Zelená a červená LED blikají	Akumulátorová sada je vadná
Červená LED bliká	Akumulátorová sada je příliš studená nebo příliš teplá
Zelená LED svítí (bez akumulátorové sady)	Nabíječka je připravena

- Vložte akumulátorovou sadu [15] do nabíječky [19].
- Spojte přípojné vedení se síťovou zástrčkou [22] nabíječky [19] se zásuvkou.
- Když je akumulátorová sada [15] plně nabitá:
 - Vytáhněte přípojné vedení se síťovou zástrčkou [22] nabíječky [19] ze zásuvky.
 - Vyjměte akumulátorovou sadu [15] z nabíječky [19].

● Provoz

m VAROVÁNÍ! NEBEZPEČÍ ZRANĚNÍ!



Noste ochranné rukavice!



Nosit ochranu sluchu!



Noste ochranné brýle!



Noste protiskluzovou ochrannou obuv!

m VÝSTRAHA!

- ▶ Před každým použitím výrobek zkontrolujte na opotřebení a ořez.
- ▶ Výrobek se zapne při současném stisknutí vypínače Zap/Vyp [7] a bezpečnostního spínače [4]. Po uvolnění jednoho ze spínačů se výrobek vypne. Pokud je jeden spínač poškozený, zastavte práci s výrobkem.

● Výrobek zapnout/vypnout

m VAROVÁNÍ! NEBEZPEČÍ ZRANĚNÍ!

- ▶ Držte výrobek pevně oběma rukama a nasměrujte jej od těla (Obr. D). Před zapnutím se ujistěte, že výrobek není v kontaktu s jinými předměty.

Odstraňte ochranu nožů

- Odblokujte ochranu nožů [12]: Stlačte a podržte → Press ← [14].
- Stáhněte ochranu nožů [12] z bezpečnostní lišty s noži [2] (Obr. J).

Zapnout výrobek

- Zkontrolujte, zda je vložena akumulátorová sada [15] (viz část „Vyjmutí/vložení akumulátorové sady“).
- Stiskněte a podržte bezpečnostní spínač [4] na přední rukojeti [5].
- Stlače a podržte vypínače Zap/Vyp [7]. Výrobek běží standardně s nejvyšší rychlostí.

Vypněte výrobek

- Uvolněte bezpečnostní spínač [4] nebo vypínač Zap/Vyp [7].

● Pracovní pokyny

m **VAROVÁNÍ! NEBEZPEČÍ ZRANĚNÍ!**

- ▶ Při práci s výrobkem se nedotýkejte žádných pevných objektů, jako např. drátěných plotů nebo větších kmenů rostlin. Jinak můžete ztratit kontrolu nad výrobkem.
- ▶ Pokud je bezpečnostní lišta s noži [2] zachycena pevnými předměty: Ihned výrobek vypněte a odeberte akumulátorovou sadu [15]. Teprve potom byste měli předmět odstranit.
- ▶ Během práce se vyhněte přetížení výrobku.

m **OPATRNĚ! RIZIKO VĚCNÝCH ŠKOD!**

- ▶ Před použitím zkontrolujte, zda je ostří bezpečnostní lišty s noži [2] ostré. Tupé ostří může výrobek přetížit a poškodit. Na poškození způsobené řezáním tupým ostřím se nevztahuje záruka (viz „Údržba“).

● Techniky řezání

- Před uvedením výrobku do provozu: Použijte nůžky na větve k odříznutí silných větví.
- Bezpečnostní lišta s noži [2] umožňuje řezání v obou směrech.
- Vertikální řezání: Pohybuje výrobkem rovnoměrně dopředu nebo nahoru a dolů (Obr. E).
- Horizontální řezání:
 - Nakloňte výrobek tak, aby bezpečnostní lišta s noži [2] směřovala dolů asi o 0 až 10° ve směru řezání. V této poloze nepohybuje výrobkem vodorovně – ne dolů (Obr. H).
 - Přesuňte výrobek na okraj živého plotu správným pohybem tak, aby řezané větve padaly na zem.
- Tvořte dlouhé a rovné čáry: Jako orientační pomůcku použijte vodící šňůry.

Řezání tvarovaných živých plotů

- Seřízněte živé ploty do lichoběžníkového tvaru, aby se zabránilo ztenčení dolních větví (Obr. G). To odpovídá přirozenému růstu rostlin a umožňuje, aby se živému plotu dobře dařilo. Při řezu seřízněte pouze nový jednoletý letorost. To umožňuje husté větvení.
- Nejprve ořízněte strany živého plotu. K tomu vedte výrobek ve směru růstu zdola nahoru. Pokud budete řezat shora dolů, budou se tenčí větve ohýbat směrem ven, což může způsobit, že některé oblasti porostou řídké nebo v nich budou díry.
- Horní okraj seřízněte naplocho, ve tvaru střechy nebo zaoblený, podle vašeho vkusu (Obr. F).

- Pokud řežete mladé rostliny do požadovaného tvaru: Hlavní růst by měl zůstat nepoškozený, dokud živý plot nedosáhne plánované výšky.

Řezání volně rostoucích živých plotů

- Pokud není vyžadován žádný zvláštní tvar: Plot pravidelně stříhejte tak, aby rostl hustě a nebyl příliš vysoký.

● Čištění a péče

m VAROVÁNÍ! NEBEZPEČÍ ZRANĚNÍ!



Výrobek vypněte, vyjměte akumulátorovou sadu [15] a nechte před prováděním kontroly, údržby nebo čistících prací vychladnout!

m VAROVÁNÍ! RIZIKO ÚRAZU ELEKTRICKÝM PROUDEM!

- ▶ Výrobek nikdy nepostříkujte vodou. Výrobek nikdy neponořujte do vody.

m OPATRNĚ! NEBEZPEČÍ ZRANĚNÍ!



Při manipulaci s bezpečnostní lištou s noží [2] použijte rukavice, abyste se ochránili před řezáním.

● Čištění

UPOZORNĚNÍ

- ▶ Nepoužívejte žádné chemické, alkalické, abrazivní nebo jiné agresivní čisticí nebo dezinfekční prostředky k čištění výrobku, neboť ty mohou poškodit jeho povrchy.

- Nikdy nedovolte, aby se do krytu motoru [10] dostaly kapaliny.
- Výrobek musí být udržován vždy čistý, suchý a bez oleje nebo maziva. Po každém použití a před uskladněním odstraňte z výrobku znečištění.
- Po každém použití jej vyčistěte.

Díly

Čištění

- | | |
|---|---|
| <ul style="list-style-type: none"> [2] Bezpečnostní lišta s noží | <ul style="list-style-type: none"> ■ Naneste olej z olejové konvičky nebo ve spreji (Obr. I a Obr. K). ■ Čistěte naolejovaným hadříkem. |
| <ul style="list-style-type: none"> [5] Přední rukojeť [6] Větrací otvory [8] Zadní rukojeť [10] Kryt motoru | <ul style="list-style-type: none"> ■ Otřete mokrým hadříkem (Obr. K). ■ Čistěte pomocí kartáče. |

● Údržba

- Před každou údržbou:
 - Výrobek vypněte.
 - Vyměňte akumulátorovou sadu [15].
 - Nechte výrobek ochladit.
- Před každým použitím: Před každým použitím výrobek zkontrolujte na vady, jako jsou opotřebené nebo poškozené díly.
- Naneste olej na bezpečnostní lištu s noži [2] olejnící nebo nástřikem oleje (Obr. I a Obr. K).
- Zkontrolujte, zda jsou šrouby na bezpečnostní liště s noži [2] utažené.
- Zkontrolujte kryty a ochranná zařízení z hlediska poškození a na správné uložení. V případě potřeby je vyměňte.
- Naosťte a opravte malé nerovnosti na řezné hraně bezpečnostní lišty s noži [2] pomocí brusky na nože.

- Obráťte se na odborníka, aby byl vyměněn tupá, ohnutá nebo poškozená bezpečnostní lišta s noži [2].

m VAROVÁNÍ! NEBEZPEČÍ ZRANĚNÍ!

- ▶ Nepokoušejte se sami nainstalovat bezpečnostní lištu s noži [2]. Instalaci bezpečnostní lišty s noži smí provádět pouze odborník.
- Veškeré údržbářské a opravárenské práce, které nejsou popsány v této příručce: Obráťte se na autorizované servisní středisko nebo obdobně kvalifikovanou osobu, aby byl výrobek zkontrolován a opraven. Používejte pouze originální díly.

● Odstranění chyby

Problém	Možná příčina	Manipulace
Výrobek nenaskočí.	■ Akumulátorová sada [15] je vybitá.	■ Nabijte akumulátorovou sadu [15] (viz část „Nabíjení akumulátorové sady“).
	■ Akumulátorová sada [15] není správně vložena.	■ Vložte správně akumulátorovou sadu [15] (viz část „Vyjmutí/vložení akumulátorové sady“).
Přerušovaný provoz	■ Bezpečnostní spínač [4] není správně stisknut.	■ Vypněte správně výrobek (viz „Výrobek zapnout/vypnout“).
	■ Vnitřní kabeláž je vadná.	■ Odešlete výrobek k opravě do servisního střediska.
Bezpečnostní lišta s noži [2] je přehřátá.	■ Vypínač Zap/Vyp [7] je vadný.	■ Namažte bezpečnostní lištu s noži [2].
	■ Příliš velké tření způsobené nedostatečným mazáním.	■ Namažte bezpečnostní lištu s noži [2].
Výrobek špatně řeže.	■ Příliš velké tření způsobené nedostatečným mazáním.	■ Vyčistěte bezpečnostní lištu s noži [2].
	■ Bezpečnostní lišta s noži [2] je znečištěná.	■ Nastavte řeznou technologii (viz „Pracovní pokyny“).
	■ Technologie řezání není optimální.	

● Skladování

- Před uložením vždy:
 - Vypněte výrobek, vyjměte akumulátorovou sadu [15] a nechte výrobek vychladnout.
 - Vyčistěte výrobek (viz část „Čištění a péče“).
 - Zajistěte bezpečnostní lištu s noži [2] v ochraně nožů [12].
- Výrobek a jeho příslušenství skladujte na tmném, suchém, nezamrzajícím a dobře větraném místě.
- Uchovávejte výrobek vždy na místě nedostupném pro děti.
- Ideální teplota pro dlouhodobé skladování (déle než 3 měsíce) je mezi +20 a +26 °C.

Krátkodobé skladování: Zavěste výrobek na stěnu

m VAROVÁNÍ! RIZIKO ÚRAZU ELEKTRICKÝM PROUDEM!



Při vrtání dejte pozor, abyste nepoškodili žádná přívodní vedení. Použijte vhodné vyhledávací přístroje, abyste je našli, nebo zkontrolujte instalační plán. Kontakt s elektrickým vedením může vést k úrazu elektrickým proudem a požáru. Kontakt s plynovým vedením může vést k výbuchu.

- Použijte závěs krytu motoru [11]:
 - Připevňte šroub o průměru hlavy šroubu 8 až 10 mm na požadované místo na vhodné stěně.
 - Je-li stěna z cihel, kamene nebo podobného materiálu: K zajištění šroubu použijte hmoždinku.
 - Nechte hlavu šroubu vyčnívat ze stěny přibližně 10 mm.

- Posunutím závěsu krytu motoru [11] přes šroub výrobek zavěste.

- Použijte závěs ochrany nožů [13]:
 - Připevňte 2 šrouby o průměru hlavy šroubu 5 až 6 mm na požadované místo na vhodné stěně. Vzdálenost mezi těmi 2 šrouby by měla být 17 mm.
 - Je-li stěna z cihel, kamene nebo podobného materiálu: K upevnění šroubů použijte hmoždinky.
 - Nechte hlavy šroubů vyčnívat ze stěny přibližně 10 mm.
 - Nasuňte závěs ochrany nožů [13] na šrouby a výrobek zavěste.

Pokyny k akumulátorové sadě

- Skladujte akumulátorovou sadu [15] jen v částečně nabitěm stavu. Před delším skladováním je třeba akumulátorovou sadu nabít na 40 až 60 %.
- Zkontrolujte stav nabití akumulátorové sady [15] přibližně každé 3 měsíce, pokud je skladována po dlouhou dobu. Dobíjejte podle potřeby.

● Transport

- Před přepravou:
 - Výrobek vypněte.
 - Vyjměte akumulátorovou sadu [15].
 - Nechte výrobek ochladit.
 - Instalujte ochranu nožů [12].
- Chraňte výrobek před těžkými údery nebo silnými vibracemi, které mohou nastat během přepravy ve vozidlech.
- Zajistěte výrobek tak, aby nesklouzl nebo se nepřevrátil.

● Zlikvidování

Obal se skládá z ekologických materiálů, které můžete zlikvidovat prostřednictvím místních sběren recyklovatelných materiálů.



Při třídění odpadu se řiďte podle označení obalových materiálů zkratkami (a) a čísly (b), s následujícím významem: 1–7: umělé hmoty / 20–22: papír a lepenka / 80–98: složené látky.



Výrobek a obalové materiály jsou recyklovatelné, zlikvidujte je odděleně pro lepší odstranění odpadu. Logo Triman platí jen pro Francii.



O možnostech likvidace vysloužilých zařízení se informujte u správy vaší obce nebo města.



V zájmu ochrany životního prostředí vysloužilý výrobek nevyhazujte do domovního odpadu, ale předejte k odborné likvidaci. O sběrnách a jejich otevíracích hodinách se můžete informovat u příslušné správy města nebo obce.

Vadné nebo vybité baterie resp. akumulátory se musí, podle směrnice 2006/66/ES a jejich příslušných změn, recyklovat. Baterie, akumulátory i výrobek odevzdejte zpět do nabízených sběrů.



Ekologické škody v důsledku chybné likvidace baterií / akumulátorů!

Baterie / akumulátory se nesmí zlikvidovat v domácím odpadu. Mohou obsahovat jedovaté těžké kovy a musí se zpracovávat jako zvláštní odpad. Chemické symboly těžkých kovů: Cd = kadmium, Hg = rtuť, Pb = olovo. Proto odevzdejte opotřebované baterie / akumulátory u komunální sběrně.

● **Záruka**

Výrobek byl vyroben s nejvyšší pečlivostí podle přísných kvalitativních směrnic a před odesláním prošel výstupní kontrolou. V případě závad máte možnost uplatnění zákonných práv vůči prodejci. Vaše práva ze zákona nejsou omezena naší níže uvedenou zárukou.

Na tento artikl platí 3 záruka od data zakoupení. Záruční lhůta začíná od data zakoupení. Uschovejte si dobře originál pokladní stvrzenky. Tuto stvrzenku budete potřebovat jako doklad o zakoupení.

Pokud se do 3 let od data zakoupení tohoto výrobku vyskytne vada materiálu nebo výrobní vada, výrobek Vám – dle našeho rozhodnutí – bezplatně opravíme nebo vyměníme. Tato záruka zaniká, jestliže se výrobek poškodí, neodborně použil nebo neobdržel pravidelnou údržbu.

Záruka platí na vady materiálu a výrobní vady. Tato záruka se nevztahuje na díly výrobku podléhající opotřebení (např. na baterie), dále na poškození křehkých, choulostivých dílů, např. vypínačů, akumulátorů nebo dílů zhotovených ze skla.

● **Postup v případě uplatňování záruky**

Pro zajištění rychlého zpracování Vašeho případu se řiďte následujícími pokyny:

Pro všechny požadavky si připravte pokladní stvrzenku a číslo artiklu (IAN 385568_2107) jako doklad o zakoupení.

Číslo artiklu najdete na typovém štítku, gravuře, titulní stránce návodu (vlevo dole) nebo na nálepce na zadní nebo spodní straně.

V případě poruch funkce nebo jiných závad nejdříve kontaktujte, telefonicky nebo e-mailem, v následujícím textu uvedené servisní oddělení.

Výrobek registrovaný jako vadný potom můžete s příloženým dokladem o zakoupení (pokladní stvrzenkou) a údaji k závadě a kdy k ní došlo, bezplatně zaslat na adresu servisu, která Vám byla sdělena.

● **Servis**

 **Servis Česká republika**

Tel.: 800600632

E-Mail: owim@lidl.cz



● EU prohlášení o shodě

EU PROHLÁŠENÍ O SHODĚ

IAN: 385568_2107
Identifikace produktu: Parkside Aku nůžky na živý plot 20 V
Číslo modelu: HG09099

Výše popsaný předmět prohlášení je ve shodě s příslušnými harmonizačními právními předpisy Unie:

Directive 2006/42/EC
Directive 2014/30/EU
Directive 2000/14/EC
Directive 2005/88/EC

Odkazy na příslušné harmonizované normy, které byly použity, nebo na jiné technické specifikace, na jejichž základě se shoda prohlašuje:

Č. / Důl
Directive 2006/42/EC
EN 62841-1:2015
EN 62841-4-2:2019
Directive 2014/30/EU
EN 55014-1:2017/A11:2020
EN IEC 55014-1:2021
EN 55014-2:2015
EN IEC 55014-2:2021

Předmět výše uvedeného prohlášení je v souladu se směrnicí Evropského parlamentu a Rady 2011/65/EU ze dne 8. června 2011 o omezení používání některých nebezpečných látek v elektrických a elektronických zařízeních:

Č. / Části
Směrnice 2011/65/EU
EN IEC 63000:2018

Postup posouzení shody / v případě potřeby název a adresa oznámeného subjektu

Annex V

Naměřená hladina akustického výkonu na zařízení, které je pro tento typ charakteristické:

83,9 dB(A)

Zaručená hladina akustického výkonu tohoto zařízení: 87 dB(A)

Držitel technické dokumentace: OWIM GmbH & Co.KG

Podepsáno za a jménem:

OWIM GmbH & Co. KG, Stiftsbergstraße 1, DE-74167 Neckarsulm, Německo

Toto prohlášení o shodě se vydává na výhradní odpovědnost výrobce.

Příklad původního prohlášení o shodě



















Neckarsulm	21.12.2021		
Místo	Datum	Benjamin Steeb Managing Director	Jörg Buchheim Authorised Signatory

CZ

Použitie výstražné upozornenia a symboly	Strana	133
Úvod	Strana	134
Použitie v súlade s určením.	Strana	134
Rozsah dodávky.	Strana	134
Popis súčiastok.	Strana	134
Technické údaje.	Strana	135
Bezpečnostné upozornenia	Strana	136
Všeobecné bezpečnostné upozornenia pre elektrické náradie.	Strana	136
Špeciálne bezpečnostné upozornenia pre nožnice na živé ploty.	Strana	140
Doplňkové bezpečnostné upozornenia.	Strana	141
Zníženie vibrácií a hluku.	Strana	141
Správanie v núdzovom prípade.	Strana	142
Zvyškové riziká.	Strana	142
Bezpečnostné upozornenia pre nabíjačky.	Strana	143
Pred prvým použitím	Strana	144
Príslušenstvo.	Strana	144
Vybalenie.	Strana	144
Vybratie/vloženie akumulátora.	Strana	144
Kontrola stavu nabitia akumulátora.	Strana	144
Nabitie akumulátora.	Strana	144
Prevádzka	Strana	145
Zapnutie/vypnutie produktu.	Strana	145
Upozornenia k práci	Strana	146
Techniky rezania.	Strana	146
Čistenie a starostlivosť	Strana	147
Čistenie.	Strana	147
Údržba.	Strana	148
Odstraňovanie porúch.	Strana	148
Skladovanie.	Strana	149
Preprava.	Strana	149
Likvidácia	Strana	150
Záruka	Strana	151
Postup v prípade poškodenia v záruke.	Strana	151
Servis	Strana	151
Vyhlásenie o zhode EÚ	Strana	152

Použitie výstražné upozornenia a symboly

V tejto príručke a na obale sa používajú nasledujúce upozornenia:

 	<p>Prečítajte si návod na používanie.</p>		<p>Noste ochranné rukavice!</p>
	<p>NEBEZPEČENSTVO! Tento symbol so signálnym slovom „Nebezpečenstvo“ označuje nebezpečenstvo s vysokým stupňom rizika, ktoré, ak sa mu nevyhnete, bude mať za následok smrť alebo vážne zranenie.</p>		<p>Nebezpečenstvo úrazu elektrickým prúdom</p>
	<p>VÝSTRAHA! Tento symbol so signálnym slovom „Výstraha“ označuje nebezpečenstvo so stredným stupňom rizika, ktoré, ak sa mu nevyhnete, bude mať za následok vážne zranenie alebo smrť.</p>		<p>Nevystavujte dažďu!</p>
	<p>POZOR! Tento symbol so signálnym slovom „Pozor“ označuje nebezpečenstvo s nízkym stupňom rizika, ktoré, ak sa mu nevyhnete, bude mať za následok ľahké alebo stredne ťažké zranenie.</p>		<p>Akumulátor chráňte pred teplom a trvalým silným snečným žiarením.</p>
	<p>OPATRNE! Tento symbol so signálnym slovom „Opatrne“ označuje možné poškodenie majetku.</p>		<p>Akumulátor chráňte pred vodou a vlhkosťou.</p>
	<p>Noste ochranu sluchu!</p>		<p>Akumulátor chráňte pred ohňom.</p>
	<p>Noste ochranné okuliare!</p>		<p>Trieda ochrany II (dvojitá izolácia)</p>
	<p>Noste protišmykovú ochrannú obuv!</p>		<p>Striedavý prúd/striedavé napätie</p>
			<p>Jednosmerný prúd/jednosmerné napätie</p>
			<p>Nebezpečenstvo – Ruky si držte v dostatočnej vzdialenosti od noža.</p>
			<p>Poistka</p>
			<p>Produkt používajte len v suchých interiéroch.</p>
			<p>Značka CE potvrdzuje zhodu so smernicami EÚ, ktoré sú relevantné pre produkt.</p>

AKUMULÁTOROVÉ NOŽNICE NA ŽIVÉ PLOTY 20 V PHSA 20-Li B2

● Úvod

Blahoželáme Vám ku kúpe Vášho nového výrobku. Rozhodli ste sa pre veľmi kvalitný výrobok. Návod na obsluhu je súčasťou tohto výrobku. Obsahuje dôležité upozornenia týkajúce sa bezpečnosti, používania a likvidácie. Skôr ako začnete výrobok používať, oboznámte sa so všetkými pokynmi k obsluhu a bezpečnosti. Výrobok používajte iba v súlade s popisom a v uvedených oblastiach používania. V prípade postúpenia výrobku ďalším osobám odovzdajte aj všetky dokumenty patriace k výrobku.

● Použitie v súlade s určením

Tieto akumulátorové nožnice na živé ploty 20 V (ďalej len „produkt“ alebo „elektrické náradie“) sú určené na strihanie a úpravu živých plotov, kríkov a okrasných kríkov.

Akkoľvek iné použitie alebo zmena produktu sa považujú za použitie mimo určenia a môžu spôsobiť nebezpečenstvá ako smrť, život ohrozujúce poranenia či škody. Výrobca nepreberá záruku za škody, ktoré vzniknú neodborným používaním produktu.

Tento produkt je určený na domáce použitie a podobné účely. Produkt nie je vhodný na komerčné použitie.

Produkt je určený pre dospelé osoby. Mladiství od 16 rokov smú produkt používať iba pod dozorom. Prevádzkovateľ alebo používateľ je zodpovedný za nehody, ublíženie iným osobám aj za škody na majetku.

Produkt je súčasťou série Parkside X 20 V Team. Produkt sa musí používať s akumulátorom zo série Parkside X 20 V Team.

● Rozsah dodávky

m VÝSTRAHA!

- ▶ Produkt a obal nie sú hračky pre deti! Deti sa nesmú hrať s plastovými vreckami, fóliami a malými časťami! Hrozí riziko prehltnutia a udusení!

- 1 Akumulátorové nožnice na živé ploty 20 V
- 1 Ochrana noža
- 1 Návod na používanie

● Popis súčiastok

Pred čítaním si otvorte stranu s obrázkami a oboznámte sa so všetkými funkciami produktu.

Obrázok A

- 1 Ochrana dorazu
- 2 Bezpečnostná lišta noža
- 3 Chránič rúk
- 4 Ochranný spínač
- 5 Predná rukoväť
- 6 Ventilačné štrbiny
- 7 Vypínač
- 8 Zadná rukoväť
- 9 Vodiaca lišta na akumulátor
- 10 Konštrukcia motora
- 11 Záves na konštrukciu motora
- 12 Ochrana noža
- 13 Záves na ochranu noža
- 14  Press  Označenie „odblokovanie“

Obrázok B a C

- 15 Akumulátor *
- 16 Tlačidlo  (stav nabitia)
- 17 LED kontrolky stavu nabitia (Červená/oranžová/zelená)
- 18 Odblokovacie tlačidlo pre akumulátor
- 19 Nabíjačka (rýchlonabíjačka) *
- 20 LED kontrolka nabíjania - Červená
- 21 LED kontrolka nabíjania - Zelená
- 22 Napájací kábel so zástrčkou

* Akumulátor a rýchlonabíjačka nie sú súčasťou dodávky

● Technické údaje

Akumulátorové nožnice na živé ploty 20 V

Napätie motora U:	20 V ===
Otáčky na voľnobehu n_0 :	1300 min ⁻¹
Dĺžka rezu:	pribl. 510 mm
Max. rozostup zubov:	pribl. 16 mm
Hmotnosť:	2,32 kg

Akumulátor

Typ:	Lítium-iónový
Menovité napätie:	20 V === max.
Kapacita:	2,0 Ah
Energetická hodnota:	40 Wh
Počet článkov:	5

Akumulátor

Typ:	Lítium-iónový
Menovité napätie:	20 V === max.
Kapacita:	4,0 Ah
Energetická hodnota:	80 Wh
Počet batériových článkov:	10

Rýchlonabíjačka

Vstup:

Menovité napätie:	230–240 V~
Menovitá frekvencia:	50 Hz
Menovitý výkon:	120 W
Poistka (interná):	3,15 A / 

Výstup:

Menovité napätie:	21,5 V ===
Nabíjací prúd:	4,5 A
Trieda ochrany:	II / 

* Akumulátor a rýchlonabíjačka nie sú súčasťou balenia

Časy nabíjania	PAP 20 B1	PAP 20 B3
PLG 20 B3	35 min	60 min

Odporúčaná teplota okolia:

Maximálna teplota celkovo:	+45 °C
Pri nabíjaní:	+4 až +40 °C
Pri prevádzke:	+4 až +40 °C
Pri skladovaní:	+20 až +26 °C

Hodnoty emisií hluku

Hodnoty boli merané v súlade s EN 62841. Hladina hluku hodnotená ako A elektrického náradia je zvyčajne:

Hladina akustického tlaku	L_{pA} :	77,50 dB(A)
Neistota	K_{pA} :	2,57 dB
Hladina akustického výkonu	L_{WA}	
garantovaná	:	87,00 dB(A)
nameraná	:	83,90 dB(A)
Neistota	K_{WA} :	2,57 dB

Emisie vibrácií

Celková hodnota vibrácií (suma vektora troch smerov), nameraná podľa EN 62841:

Predná rukoväť	a_h :	1,602 m/s ²
Neistota	K :	1,5 m/s ²
Zadná rukoväť	a_h :	1,090 m/s ²
Neistota	K :	1,5 m/s ²

m VÝSTRAHA!



Noste ochranu sluchu!

UPOZORNENIE

- ▶ Uvedená celková hodnota vibrácií a hodnota emisií hluku boli merané podľa normovanej skúšobnej metódy a môžu byť aplikované pri porovnaní elektrického náradia s iným náradím.
- ▶ Uvedená celková hodnota vibrácií a hodnota emisií hluku sa môžu použiť aj pre predbežný odhad zaťaženia.

m VÝSTRAHA!

- ▶ Vibrácie a emisie hluku sa môžu počas skutočného používania elektrického náradia odlišovať od zadaných hodnôt, to závisí od typu a spôsobu, akým sa elektrické náradie používa, najmä však, s akým obrobkom sa pracuje.
- ▶ Je potrebné stanoviť bezpečnostné opatrenia na ochranu používateľa, ktoré sú založené na odhade zaťaženia vibráciami pri reálnych podmienkach používania (je tu potrebné brať do úvahy všetky časti prevádzkového cyklu, napríklad časy, v ktorých sa elektrické náradie vypína, aj také časy, v ktorých je zapnuté, ale beží bez zaťaženia).



Bezpečnostné upozornenia

- **Všeobecné bezpečnostné upozornenia pre elektrické náradie**

m VÝSTRAHA!

- ▶ **Prečítajte si všetky bezpečnostné upozornenia, pokyny, znázornenia a technické údaje, ktoré patria k tomuto elektrickému náradiu.** Nedbalosť pri dodržiavaní následných pokynov môže spôsobiť zásah elektrickým prúdom, požiar a/alebo závažné poranenia.

Všetky bezpečnostné upozornenia a pokyny si uschovajte pre prípad potreby v budúcnosti.

Pojem „elektrické náradie“, ktorý je použitý v bezpečnostných upozorneniach, sa vzťahuje na prúdom napájané elektrické náradie (s napájacím káblom) alebo elektrické náradie s akumulátorom (bez napájacieho kábla).

Bezpečnosť na pracovisku

- 1) **Pracovnú oblasť udržiavajte v čistote a dobre osvetlenú.** Neporiadok alebo neosvetlené pracovné oblasti môžu viesť k vzniku úrazov.
- 2) **Elektrické náradie nepoužívajte vo výbušnom prostredí, v ktorom sa nachádzajú horľavé kvapaliny, plyny alebo prach.** Elektrické náradie vytvára iskry, ktoré môžu zapáliť prach alebo výpary.
- 3) **Počas používania elektrického náradia zabráňte prístupu deťom a iným osobám do jeho blízkosti.** Pri rozptýlení môžete stratiť kontrolu nad elektrickým náradím.

Elektrická bezpečnosť

- 1) **Zástrčka elektrického náradia musí byť kompatibilná so zásuvkou. Zástrčka sa nesmie nijako upravovať. Nepoužívajte adaptérové zástrčky spolu s uzemneným elektrickým náradím.** Neupravené zástrčky a vhodné zásuvky znižujú riziko zásahu elektrickým prúdom.
- 2) **Vyhýbajte sa telesnému kontaktu s uzemnenými povrchmi, napr. rúr, kúrení, sporákov a chladničiek.** Keď je vaše telo uzemnené, hrozí zvýšené riziko zásahu elektrickým prúdom.
- 3) **Elektrické náradie chráňte pred dažďom a vlhkom.** Vniknutie vody do elektrického náradia zvyšuje riziko zásahu elektrickým prúdom.
- 4) **Napájací kábel nepoužívajte na iné účely, na nosenie elektrického náradia, na zavesenie alebo na vyťahovanie zástrčky zo zásuvky. Napájací kábel držte v dostatočnej vzdialenosti od tepla, oleja, ostrých hrán alebo pohyblivých častí.** Poškodené alebo skrútené napájacie káble zvyšujú riziko zásahu elektrickým prúdom.
- 5) **Pri práci s elektrickým náradím v exteriéri používajte iba predĺžovacie káble, ktoré sú vhodné na použitie v exteriéri.** Použitie predĺžovacieho kábla vhodného na použitie v exteriéri znižuje riziko úrazu elektrickým prúdom.

- 6) **Ak sa nedá zabrániť prevádzke elektrického náradia vo vlhkom prostredí, použite prúdový chránič.** Použitie prúdového chrániča znižuje riziko zásahu elektrickým prúdom.

Bezpečnosť osôb

- 1) **Pri práci s elektrickým náradím buďte pozorní a dávajte pozor na to, čo robíte a postupujte logicky. Elektrické náradie nepoužívajte, keď ste unavení alebo ste pod vplyvom drog, alkoholu alebo liekov.** Jediná chvíľka nepozornosti pri používaní elektrického náradia môže viesť k závažným poraneniam.
- 2) **Noste osobné ochranné pomôcky a vždy používajte ochranné okuliare.** Nosenie osobných ochranných pomôcok, ako je protiprachová maska, protišmyková bezpečnostná obuv, ochranná prilba či ochrana sluchu, znižuje v závislosti od typu elektrického náradia a jeho použitia riziko poranení.
- 3) **Zabráňte neúmyselnému uvedeniu do prevádzky. Pred pripojením do napájania a/alebo k akumulátoru, pred upnutím alebo prenosom skontrolujte, či je elektrické náradie vypnuté.** Keď pri prenášaní elektrického náradia budete mať prst na vypínači alebo elektrické náradie zapojíte do elektrickej siete zapnuté, môže to spôsobiť nehodu.

- 4) **Skôr ako elektrické náradie zapnete, odstráňte nastavovacie nástroje alebo kľúče na skrutky.** Nástroj alebo kľúč, ktorý sa nachádza v otočnej časti elektrického náradia, môže spôsobiť poranenia.
- 5) **Vyhýbajte sa abnormálnej polohe držania tela. Zaistite si bezpečný postoj a vždy udržiavajte rovnováhu.** Vďaka tomu budete môcť elektrické náradie lepšie kontrolovať pri neočakávaných situáciách.
- 6) **Noste vhodný odev. Nenoste široký odev ani šperky. Vlasy, odev a rukavice udržiavajte mimo dosahu pohyblivých častí.** Voľný odev, šperky či dlhé vlasy môžu zachytiť pohybujúce sa časti.
- 7) **Ak je možné nainštalovať zariadenie na odsávanie a zber prachu, uistite sa, že je správne pripojené a používané.** Použitie odsávania prachu môže znížiť ohrozenie prachom.
- 8) **Nepodceňujte bezpečnosť a vždy sa riadte bezpečnostnými predpismi pre elektrické náradie, aj to aj v prípade, že ste oboznámení s používaním elektrického náradia a nepoužívate ho po prvýkrát.** Nepozorné konanie môže v niekoľkých sekundách spôsobiť závažné poranenia.

Použitie a manipulácia s elektrickým náradím

- 1) **Elektrické náradie nevystavujte nadmernému zaťaženiu. Pri práci používajte elektrické náradie určené na daný účel.** Je lepšie a bezpečnejšie pracovať s vhodným elektrickým náradím v udávanom rozsahu výkonu.
- 2) **Nepoužívajte elektrické náradie s chybným spínačom.** Elektrické náradie, ktoré sa nedá zapnúť alebo vypnúť, je nebezpečné a musí sa opraviť.
- 3) **Pred nastavením prístroja, výmenou dielov nadstavcov alebo odložením elektrického náradia odpojte zástrčku zo zásuvky a/alebo vyberte integrovaný akumulátor.** Toto bezpečnostné opatrenie zabráni neúmyselnému spusteniu elektrického náradia.
- 4) **Nepoužitú elektrické náradie uschovajte mimo dosahu detí. Elektrické náradie nesmú používať osoby, ktoré s ním nie sú oboznámené alebo si neprečítali tieto pokyny.** Elektrické náradie je nebezpečné, ak ho používajú neskúsené osoby.

- 5) **Starostlivosti o elektrické náradie a nadstavce venujte náležitú pozornosť. Skontrolujte, či pohybujúce sa súčasti pracujú správne a či sa nezasekávajú, či nie sú časti zlomené alebo poškodené v takom rozsahu, že to ovplyvňuje funkciu elektrického náradia. Poškodené diely nechajte pred použitím elektrického náradia opraviť.** Príčinou mnohých úrazov je nesprávna údržba elektrického náradia.
- 6) **Rezné nástroje udržiavajte ostré a čisté.** Starostlivo udržiavané rezné nástroje s ostrými reznými hranami sa menej zasekávajú a ľahšie sa vedú.
- 7) **Elektrické náradie, príslušenstvo, nadstavce atď. používajte podľa týchto pokynov. Zohľadnite pritom pracovné podmienky a vykonávanú činnosť.** Používanie elektrického náradia na iné účely, ako je vyhradené, môže viesť k nebezpečným situáciám.
- 8) **Rukoväti a držadlá udržiavajte suché a bez stôp oleja a tuku.** Šmykľavé rukoväte a držadlá neumožňujú bezpečnú obsluhu a kontrolu elektrického náradia v nepredvídateľných situáciách.

Používanie a starostlivosť o náradie s akumulátorom

- 1) **Akumulátory nabíjajte iba v nabíjačkách, ktoré odporúča výrobca.** V prípade použitia nabíjačky pre určitý druh akumulátora vzniká nebezpečenstvo požiaru, ak sa používa s iným akumulátorom.
- 2) **V elektrickom náradí používajte iba vhodné akumulátory.** Používanie iných akumulátorov môže viesť k vzniku poranení a požiaru.
- 3) **Nepoužívaný akumulátor udržiavajte v bezpečnej vzdialenosti od kancelárskych sponiek, mincí, kľúčov, klincov, skrutiek alebo iných malých kovových predmetov, ktoré môžu spôsobiť premostenie kontaktov.** Skrat medzi kontaktmi akumulátora môže viesť k vzniku popálením alebo požiaru.
- 4) **Pri nesprávnom používaní môže z akumulátora uniknúť kvapalina. Zabráňte kontaktu s touto kvapalinou. Pri náhodnom kontakte postihnuté miesto ihneď umyte vodou. Ak sa tekutina dostane do očí, vyhľadajte lekársku pomoc.** Kvapalina vytečená z akumulátora môže spôsobiť podráždenie pokožky alebo popáleniny.
- 5) **Poškodené alebo zmenené akumulátory nepoužívajte.** Poškodené alebo zmenené akumulátory sa môžu správať nepredvídateľne a spôsobiť požiar, výbuch alebo poranenia.
- 6) **Akumulátor nevystavujte pôsobeniu ohňa alebo príliš vysokým teplotám.** Oheň alebo teploty vyššie ako 130 °C môžu spôsobiť výbuch.

- 7) **Dbajte na všetky pokyny pre nabíjanie a akumulátor alebo náradie s akumulátorom nenabíjajte nikdy mimo teplotného rozsahu, ktorý je uvedený v návode na obsluhu.** Nesprávne nabíjanie alebo nabíjanie mimo povoleného teplotného rozsahu môžu poškodiť akumulátor a zvýšiť nebezpečenstvo požiaru.
- 3) **Pri preprave alebo skladovaní nožníc na živé ploty vždy nasadíte kryt na nože.** Opatrné zaobchádzanie s nožnicami na živé ploty znižuje nebezpečenstvo poranenia nožmi.
- 4) **Pred odstránením zaseknutého rezaného materiálu aj pred údržbou prístroja sa uistite, že všetky vypínače sú vypnuté a akumulátor je odstránený alebo odpojený.** Neočakávané spustenie nožníc na živé ploty pri odstraňovaní zaseknutého rezaného materiálu alebo pri údržbe môže spôsobiť vážne zranenia.

Servis

- 1) **Opravou elektrického náradia poverte len kvalifikovaný odborný personál pri výhradnom použití originálnych náhradných dielov.** Tým sa zabezpečí zachovanie bezpečnosti elektrického náradia.
 - 2) **Poškodené akumulátory nikdy neopravujte.** Údržbu akumulátora by mal vždy vykonať výrobca alebo ním poverené oddelenia služieb zákazníkom.
- **Špeciálne bezpečnostné upozornenia pre nožnice na živé ploty**
- 1) **Všetky časti tela si držte v dostatočnej vzdialenosti od rezných nožov. Keď sa nože hýbu, nepokúšajte sa rezať materiál odstrániť ani ho držať. Zaseknutý rezaný materiál odstraňujte, len keď je prístroj vypnutý.** Okamih nepozornosti pri používaní nožníc na živé ploty môže spôsobiť vážne zranenia.
 - 2) **Nožnice na živé ploty držte za rukoväť, nože sa nesmú hýbať a dávajte si pozor na to, aby ste nestlačili žiadny vypínač.** Opatrné nosenie nožníc na živé ploty znižuje riziko neúmyselného spustenia a z toho plynúceho nebezpečenstva poranenia nožmi.
 - 3) **Všetky sieťové káble a vedenia držte mimo oblasti rezania.** Sieťové káble alebo vedenia môžu byť zaseknuté do živých plotov alebo krikov a nože ich môžu omylom prestrihnúť.
 - 4) **Nožnice na živé ploty nepoužívajte, keď je zlé počasie, hlavne nie pri nebezpečenstve zásahu bleskom.** Znižuje to nebezpečenstvo zásahu bleskom.
 - 5) **Pred prácou skontrolujte, či sa v živých plotoch alebo krikoch nenachádzajú cudzie predmety, napr. drôtené ploty a skryté vedenia atď.** Predídete tak poškodeniu prístroja.
 - 6) **Všetky sieťové káble a vedenia držte mimo oblasti rezania.** Sieťové káble alebo vedenia môžu byť zaseknuté do živých plotov alebo krikov a nože ich môžu omylom prestrihnúť.
 - 7) **Nožnice na živé ploty nepoužívajte, keď je zlé počasie, hlavne nie pri nebezpečenstve zásahu bleskom.** Znižuje to nebezpečenstvo zásahu bleskom.
 - 8) **Pred prácou skontrolujte, či sa v živých plotoch alebo krikoch nenachádzajú cudzie predmety, napr. drôtené ploty a skryté vedenia atď.** Predídete tak poškodeniu prístroja.

- 9) **Nožnice na živé ploty držte správne, napr. oboma rukami za rukoväte, ak sú na prístroji dve rukoväte.** Strata kontroly nad prístrojom môže spôsobiť zranenia.

● **Doplnkové bezpečnostné upozornenia**

- 1) **Prístroj je určený na rezanie živých plotov. Prístrojom nerežte konáre, tvrdé drevo ani nič iné.** Prístroj by sa mohol poškodiť.
- 2) **Zablokovanú/zaseknutú bezpečnostnú lištu noža sa nepokúšajte uvoľniť, ak ste ešte nevypli prístroj a nevybrali akumulátor.** Hrozí riziko poranenia.
- 3) **Pri práci držte prístroj vždy pevne oboma rukami a ďaleko od tela.** Vďaka tomu budete môcť prístroj pri neočakávaných situáciách lepšie ovládať.
- 4) **Prístroj nepoužívajte v blízkosti horľavých kvapalín alebo plynov.** Pri skrate hrozí nebezpečenstvo požiaru a výbuchu.
- 5) **Pravidelne kontrolujte, či nože nie sú opotrebované, a pravidelne ich dávajte nabrúsiť.** Tupé nože prístroj preťažujú. Škody, ktoré z toho vyplývú, nepodliehajú záruke.

- 6) **Prístroj sa nepokúšajte sami opraviť, jedine, ak na to máte vzdelanie. Všetky práce, ktoré nie sú uvedené v tomto návode, smie vykonávať len naše servisné centrum.** Príčinou mnohých nehôd je nesprávna údržba prístroja.
- 7) **Nepoužívajte príslušenstvo, ktoré neodporúča firma Parkside.** Môže to spôsobiť zásah elektrickým prúdom alebo požiar.
- 8) **Pri práci stojte na zemi a udržiajte rovnováhu.** Nepracujte na nestabilnom podklade.

● **Zníženie vibrácií a hluku**

Skráťte čas používania, používajte režimy s nízkymi vibráciami a nízkym hlukom a používajte osobné ochranné pomôcky na zníženie účinkov vibrácií a hluku.

Nasledujúce opatrenia pomáhajú znižovať riziká spojené s vibráciami a hlukom:

- Produkt používajte iba v súlade s jeho použitím podľa určenia a podľa popisu v tomto návode.
- Uistite sa, že produkt nie je poškodený a že je správne udržiavaný.
- Pre tento produkt používajte správne nadstavce a uistite sa, že sú bezchybné.
- Produkt držte bezpečne za rukoväte/držadlá.
- Produkt udržiavajte podľa pokynov a zabezpečte jeho adekvátne mazanie (ak je to možné).

- Svoj pracovný postup naplánujte tak, aby sa používanie produktov s vysokými vibráciami rozložilo na dlhšie časové obdobie.

● Správanie v núdzovom prípade

Oboznámte sa s používaním tohto produktu podľa tohto návodu na používanie. Zapamätajte si bezpečnostné upozornenia a bezpodmienečne ich dodržiavajte. To pomáha predchádzať rizikám a nebezpečenstvám.

- Pri používaní tohto produktu vždy postupujte obozretné, aby ste mohli včas identifikovať nebezpečenstvo a reagovať naň. Rýchly zásah môže zabrániť vážnym zraneniam a poškodeniam majetku.
- Produkt v prípade chybnjej funkcie okamžite vypnite a akumulátor vyberte. Nechajte ho skontrolovať kvalifikovaným technikom a v prípade potreby ho pred opätovným použitím nechajte opraviť.

● Zvyškové riziká

- Aj keď toto elektrické náradie obsluhujete podľa predpisov, vždy existujú zvyškové riziká. V súvislosti s konštrukciou a vyhotovením tohto elektrického náradia sa môžu vyskytovať nasledujúce nebezpečenstvá:
 - Rezné poranenia
 - Strata sluchu, ak pracujete bez ochrany sluchu.
 - Poškodenie zdravia, ktoré vyplýva z vibrácií ruka – rameno, ak prístroj používate dlhší čas alebo ak ho správne nevediete alebo neudržiavate.

UPOZORNENIE

- ▶ Tento produkt generuje počas prevádzky elektromagnetické pole! Za určitých okolností môže toto pole ovplyvniť aktívne alebo pasívne lekárske implantáty! Aby ste znížili nebezpečenstvo vážneho alebo smrteľného poranenia, odporúčame osobám s lekáskymi implantátmi, aby sa pred použitím produktu poradili s lekárom a výrobcem implantátu!

● Bezpečnostné upozornenia pre nabíjačky

- Tento prístroj môžu používať deti od 8 rokov a staršie, ako aj osoby so zníženými fyzickými, zmyslovými alebo duševnými schopnosťami, alebo nedostatkom skúseností a vedomostí, ak sú pod dozorom alebo boli poučené ohľadom bezpečného používania prístroja a z toho vyplývajúcich nebezpečenstiev. Deti sa s prístrojom nesmú hrať.

Čistenie a údržbu nesmú vykonávať deti bez dozoru.

- Nenabíjajte batérie, ktoré nie sú nabíjateľné. Porušenie tohto upozornenia môže viesť k ohrozeniu.
- Ak je napájací kábel poškodený, musí ho vymeniť výrobca, jeho oddelenie služieb zákazníkom alebo osoba s podobnou kvalifikáciou, aby sa predišlo vzniku ohrozenia.

- Elektrické časti chráňte pred vlhkosťou. Nikdy ich neponárajte do vody alebo iných kvapalín, aby ste zabránili zásahu elektrickým prúdom. Prístroj neponárajte pod tečúcu vodu. Riadte sa pokynmi pre čistenie, údržbu a opravy.
- Prístroj nie je vhodný na používanie v interiéri.

m **OPATRNE!** Táto nabíjačka je vhodná výhradne na nabíjanie nasledujúcich typov akumulátorov:

Parkside 20 V Akumulátor

PAP 20 B1 2 Ah 5 článkov

PAP 20 B3 4 Ah 10 článkov

- Aktuálny zoznam kompatibilných batérií nájdete na www.lidl.de/akku.

Vhodné akumulátory a nabíjačky

Akumulátor: Parkside X 20 V Team

Nabíjačka: Parkside X 20 V Team

● Pred prvým použitím

● Príslušenstvo

- Aby ste zaistili bezpečné a správne používanie tohto produktu, vždy noste vhodné osobné ochranné pomôcky.
- K tomu patria:
 - Ochranné okuliare
 - Ochrana sluchu
 - Ochranné rukavice
 - Ochranná obuv

● Vybalenie

- Otvorte obal a opatrne vyberte produkt.
- Odstráňte obalový materiál, ako aj poistky obalu a prepravné poistky (ak sú použité).
- Skontrolujte, či boli dodané všetky časti.
- Skontrolujte, či produkt nie je poškodený z prepravy.

m VÝSTRAHA!

- ▶ Produkt a obal nie sú hračky pre deti! Deti sa nesmú hrať s plastovými vreckami, fóliami a malými časťami! Hrozí riziko prehltnutia a udusenía!

● Vybratie/vloženie akumulátora

- **Vloženie akumulátora:** Akumulátor [15] zarovnajete s vodiacou lištou na akumulátor [9] a zasúvajte ho dnu, až kým nezacvakne.
- **Vybratie akumulátora:** Stlačte odblokovacie tlačidlo pre akumulátor [18]. Vytiahnite akumulátor.

● Kontrola stavu nabitia akumulátora

(Obr. B)

- Stlačte tlačidlo  [16]. LED kontrolky stavu nabitia [17] sa rozsvietia:

LED [17]	Stav nabitia
Červená/oranžová/ zelená	Maximálny stav nabitia
Červená/oranžová	Stredný stav nabitia
Červená	Nízky stav nabitia

● Nabitie akumulátora

(Obr. C)

m VÝSTRAHA! NEBEZPEČENSTVO PORANENIA!



Vždy pred tým, ako budete akumulátor [15] vyberať z nabíjačky alebo budete akumulátor vkladáť, nabíjačku [19] odpojte od napájania.

UPOZORNENIE

- ▶ Akumulátor [15] môžete nabíjať kedykoľvek bez toho, aby sa skrátila jeho životnosť.
- ▶ Prerušenie procesu nabíjania nemôže akumulátor [15] poškodiť.

- Akumulátor [15] pred použitím nabite, ak vykazuje stredný alebo nízky stav nabitia.
- LED kontrolky nabíjania (červená [20] a zelená [21]) informujú o stave nabíjačky [19] a akumulátora [15]:

LED	Stav
Červená LED kontrolka svieti	Akumulátor sa nabíja
Zelená LED kontrolka svieti	Akumulátor je úplne nabitý
Červená a zelená LED kontrolka blikajú	Akumulátor je poškodený
Červená LED kontrolka bliká	Akumulátor je príliš studený alebo príliš teplý
Zelená LED kontrolka svieti (bez akumulátora)	Nabíjačka je pripravená na používanie

- Akumulátor [15] vložte do nabíjačky [19].
- Napájací kábel so zástrčkou [22] nabíjačky [19] zapojte do zásuvky.
- Keď je akumulátor [15] kompletne nabitý:
 - Napájací kábel so zástrčkou [22] nabíjačky [19] vyťahnite zo zásuvky.
 - Vyberte akumulátor [15] z nabíjačky [19].

● Prevádzka

m VÝSTRAHA! NEBEZPEČENSTVO PORANENIA!



Noste ochranné rukavice!



Noste ochranu sluchu!



Noste ochranné okuliare!



Noste protišmykovú ochrannú obuv!

m OPATRNĚ!

- ▶ Pred každým použitím skontrolujte, či produkt nie je opotrebovaný.
- ▶ Produkt sa zapne, keď naraz stlačíte vypínač [7] a ochranný spínač [4]. Ak uvoľníte vypínač alebo spínač, produkt sa vypne. Ak je vypínač alebo spínač poškodený, prestaňte s produktom pracovať.

● Zapnutie/vypnutie produktu

m VÝSTRAHA! NEBEZPEČENSTVO PORANENIA!

- ▶ Produkt chyťte pevne oboma rukami a nasmerujte ho smerom od tela (obr. D). Pred zapnutím sa uistite, že sa produkt nedotýka žiadnych iných predmetov.

Odstránenie ochrany noža

- Odblokovanie ochrany noža [12]: Stlačte a podržte stlačené → Press ← [14].
- Ochrany noža [12] stiahnite z bezpečnostnej lišty noža [2] (obr. J).

Zapnutie produktu

- Uistite sa, či je akumulátor [15] vložený v produkte (pozri „Vybratie/vloženie akumulátora“).
- Stlačte a podržte stlačený ochranný spínač [4] na prednej rukoväti [5].
- Stlačte a podržte stlačený vypínač [7]. Produkt ide štandardne najvyššou rýchlosťou.

Vypnutie produktu

- Uvoľnite ochranný spínač [4] alebo vypínač [7].

● Upozornenia k práci

m **VÝSTRAHA! NEBEZPEČENSTVO PORANENIA!**

- ▶ Pri prevádzke produktu sa nedotýkajte pevných predmetov, ako napr. drôtených plotov alebo veľkých kmeňov rastlín. Mohli by ste tak stratiť kontrolu nad produktom.
- ▶ Keď sa bezpečnostná lišta noža [2] zasekne do pevných predmetov: Produkt okamžite vypnite a vyberte akumulátor [15]. Až potom by ste mali predmet odstrániť.
- ▶ Počas práce sa vyhnite preťaženiu produktu.

m **POZOR! RIZIKO VECNÝCH ŠKÔD!**

- ▶ Pred použitím skontrolujte, či je ostrie bezpečnostnej lišty noža [2] ostré. Tupé ostrie môže produkt preťažiť a poškodiť. Škody, ktoré sú spôsobené rezaním s tupým ostrím, nepodliehajú záruke (pozri „Údržba“).

● Techniky rezania

- Pred uvedením produktu do prevádzky: Pomocou nožníc na konáre odrežte hrubé konáre.
- Bezpečnostná lišta noža [2] umožňuje rezanie v oboch smeroch.
- Zvislé rezanie: Produktom rovnomerne hýbte dopredu alebo hore a dole (obr. E).
- Vodorovné rezanie:
 - Produkt nakloňte tak, aby bola bezpečnostná lišta noža [2] v smere rezu naklonená dolu o pribl. 0° až 10°. V tejto polohe hýbte produktom vodorovne – nie smerom dolu (obr. H).
 - Produktom hýbte do tvaru kosáka k okraju živého plotu tak, aby odrezané konáre padali na zem.
- Aby ste vytvárali dlhé a rovne línie: Ako orientačnú pomôcku priložte vodiacu šnúru.

Rezanie tvarovaných živých plotov

- Živé ploty zastrihávajúte do tvaru lichobežníka, aby ste zabránili priedaniu spodných konárov (obr. G). Zodpovedá to prirodzenému rastu rastlín a živým plotom to prospieva. Pri rezaní zastrihávajúte len jednoročné nové výhonky. Umožní to husté rozvetvenie.
- S rezaním začnite na bokoch živého plotu. Produkt vedte v smere rastu zdola hore. Ak budete rezať zhora dole, tenšie konáriky sa prehnú von, čo môže viesť k tomu, že niektoré oblasti budú riedko zarastené alebo bude vidno medzery.
- Horný okraj môžete rezať podľa vášho vkusu dorovna, do tvaru strechy alebo zaoblene (obr. F).

- Keď budete do požadovaného tvaru rezať mladé rastliny: Hlavný porast by mal zostať nepoškodený, až kým živý plot nedosiahne plánovanú výšku.

Rezanie voľne rastúcich živých plotov

- Ak nie je potrebný presný tvar: Živý plot zastrihávajújte pravidelne, aby rástol husto a nebol príliš vysoký.

● Čistenie a starostlivosť

m VÝSTRAHA! NEBEZPEČENSTVO PORANENIA!



Pred kontrolou, údržbou alebo čistením produktu vypnite, vyberte akumulátor [15] a nechajte produkt vychladnúť!

m VÝSTRAHA! RIZIKO ZÁSAHU ELEKTRICKÝM PRÚDOM!

- ▶ Na produkt nestriekajte vodu. Produkt neponárajte do vody.

m POZOR! NEBEZPEČENSTVO PORANENIA!



Pri manipulácii s bezpečnostnou lištou noža [2] noste rukavice, aby ste sa chránili pred porezaním.

● Čistenie

UPOZORNENIE

- ▶ Na čistenie produktu nepoužívajte chemické, alkalické, abrazívne alebo iné agresívne čistiace alebo dezinfekčné prostriedky, pretože môžu poškodiť povrchové plochy.

- Zabráňte vniknutiu tekutín do konštrukcie motora [10].
- Produkt sa musí vždy udržiavať čistý, suchý a bez oleja alebo mazív. Po každom použití a pred uskladnením z produktu odstráňte nečistoty.
- Po každom použití vyčistite.

Diely

Čistenie

- | | |
|-----------------------------|--|
| [2] Bezpečnostná lišta noža | ■ Olejničkou alebo sprejom naneste olej (obr. I a obr. K). |
| | ■ Vyčistite naolejovanou handrou. |
| [5] Predná rukoväť | ■ Utrite vlhkou handrou (obr. K). |
| [6] Ventilačné štrbiny | ■ Vyčistite kefkou. |
| [8] Zadná rukoväť | |
| [10] Konštrukcia motora | |

● Údržba

- Pred každou údržbou:
 - Vypnite produkt.
 - Vyberte akumulátor [15].
 - Produkt nechajte vychladnúť.
- Pred každým použitím: Skontrolujte, či produkt nemá voľnené, opotrebované alebo poškodené diely.
- Olejničkou alebo sprejom naneste na bezpečnostnú lištu noža [2] olej (obr. I a obr. K).
- Skontrolujte, či sú skrutky na bezpečnostnej lište noža [2] pevne utiahnuté.
- Skontrolujte, či kryty a ochranné zariadenia nie sú poškodené a či sú správne upevnené. V prípade potreby ich vymeňte.
- Malé nerovnosti na ostrí bezpečnostnej lišty noža [2] nabrúste a opravte brúskou na nože.

- S výmenou tupej, ohnutej alebo poškodenej bezpečnostnej lišty noža [2] sa obráťte na odborníka.

m VÝSTRAHA! NEBEZPEČENSTVO PORANENIA!

- ▶ Bezpečnostnú lištu noža [2] sa nikdy nepokúšajte nainštalovať sami. Bezpečnostnú lištu noža smie montovať len odborník.

- Všetky údržby a opravy, ktoré nie sú popísané v tomto návode: S kontrolou a opravou produktu sa obráťte na autorizované servisné centrum alebo podobne kvalifikovanú osobu. Používajte len originálne diely.

● Odstraňovanie porúch

Problém	Možná príčina	Postup
Produkt nejde naštartovať.	<ul style="list-style-type: none"> ■ Akumulátor [15] je vybitý. ■ Akumulátor [15] nie je správne vložený. ■ Ochranný spínač [4] nie je správne stlačený. 	<ul style="list-style-type: none"> ■ Nabite akumulátor [15] (pozri „Nabitie akumulátora“). ■ Akumulátor [15] vložte správne (pozri „Vybratie/vloženie akumulátora“). ■ Produkt zapnite správne (pozrite „Zapnutie/vypnutie produktu“).
Prerušená prevádzka	<ul style="list-style-type: none"> ■ Porucha vo vnútornej kabeláži. ■ Porucha vypínača [7]. 	<ul style="list-style-type: none"> ■ Produkt pošlite na opravu do servisného centra.
Bezpečnostná lišta noža [2] sa prehrieva.	<ul style="list-style-type: none"> ■ Príliš silné trenie z dôvodu nedostatku mazania. 	<ul style="list-style-type: none"> ■ Namažte bezpečnostnú lištu noža [2].
Produkt nereže dobre.	<ul style="list-style-type: none"> ■ Príliš silné trenie z dôvodu nedostatku mazania. ■ Bezpečnostná lišta noža [2] je znečistená. ■ Technika rezania nie je ideálna. 	<ul style="list-style-type: none"> ■ Namažte bezpečnostnú lištu noža [2]. ■ Vyčistite bezpečnostnú lištu noža [2]. ■ Zmeňte techniku rezania (pozri „Upozornenia k práci“).

● Skladovanie

- Vždy pred uskladnením:
 - Produkt vypnite, vyberte akumulátor [15] a produkt nechajte vychladnúť.
 - Vyčistite produkt (pozri „Čistenie a starostlivosť“).
 - Bezpečnostnú lištu noža [2] zaistíte v ochrane noža [12].
- Produkt a jeho príslušenstvo skladujte na tmavom, suchom a dobre vetranom mieste bez mrazu.
- Produkt skladujte vždy na takom mieste, ku ktorému nemajú prístup deti.
- Ideálna teplota pri dlhodobom uskladnení (dlhšie ako 3 mesiace) je medzi +20 a +26 °C.

Krátkodobé skladovanie: Produkt zaveste na stenu

m VÝSTRAHA! RIZIKO ZÁSAHU ELEKTRICKÝM PRÚDOM!



Pri vŕtaní si dávajte pozor na to, aby ste nepoškodili žiadne prírodné vedenia. Môžete ich nájsť pomocou vhodných vyhladávacích zariadení alebo nazretím do montážneho plánu.

Kontakt s elektrickým vedením môže viesť k zásahu elektrickým prúdom a k požiaru. Kontakt s plynovým potrubím môže spôsobiť výbuch.

- Použitie závesu na konštrukciu motora [11]:
 - Na požadované miesto na vhodnej stene upevníte skrutku s priemerom hlavy 8 až 10 mm.
 - Ak je stena z tehly, kameňa alebo iného podobného materiálu: Na zaistenie skrutky použite hmoždinku.
 - Hlavu skrutky nechajte zo steny trčať pribl. na 10 mm.

- Produkt zavesíte tak, že záves na konštrukciu motora [11] nasuniete na skrutku.

- Použitie závesu na ochranu noža [13]:
 - Na požadované miesto na vhodnej stene upevníte 2 skrutky s priemerom hlavy 5 až 6 mm. Vzdialenosť medzi skrutkami musí byť 17 mm.
 - Ak je stena z tehly, kameňa alebo iného podobného materiálu: Na zaistenie skrutiek použite hmoždinky.
 - Hlavy skrutiek nechajte zo steny trčať pribl. na 10 mm.
 - Produkt zavesíte tak, že záves na ochranu noža [13] nasuniete na skrutky.

Upozornenia k akumulátoru

- Akumulátor [15] skladujte iba čiastočne nabitý. Ak budete akumulátor skladovať dlhšie, mal by byť nabitý na 40 až 60 %.
- Ak akumulátor [15] skladujete dlhšie, jeho stav nabitia kontrolujte asi každé 3 mesiace. Nabíjajte podľa potreby.

● Preprava

- Pred prepravou:
 - Vypnite produkt.
 - Vyberte akumulátor [15].
 - Produkt nechajte vychladnúť.
 - Nasadte ochranu noža [12].
- Produkt chráňte pred silnými nárazmi a vibráciami, ktoré môžu vzniknúť pri preprave vo vozidlách.
- Produkt zaistíte tak, aby sa nešmýkal ani neprevrátil.

● Likvidácia

Obal pozostáva z ekologických materiálov, ktoré môžete odovzdať na miestnych recyklačných zberných miestach.



Všímajte si prosím označenie obalových materiálov pre triedenie odpadu, sú označené skratkami (a) a číslami (b) s nasledujúcim významom: 1-7: Plasty / 20-22: Papier a kartón / 80-98: Spojené látky.



Výrobok a obalové materiály sú recyklovateľné, zlikvidujte ich oddelene pre lepšie spracovanie odpadu.

Triman-Logo platí iba pre Francúzsko.



O možnostiach likvidácie opotrebovaného výrobku sa môžete informovať na Vašej obecnej alebo mestskej správe.



Ak výrobok doslúžil, v záujme ochrany životného prostredia ho neodhodte do domového odpadu, ale odovzdajte na odbornú likvidáciu. Informácie o zberných miestach a ich otváracích hodinách získate na Vašej príslušnej správe.

Defektné alebo použité batérie / akumulátorové batérie musia byť odovzdané na recykláciu podľa smernice 2006/66/ES a jej zmien. Batérie / akumulátorové batérie a / alebo výrobok odovzdajte prostredníctvom dostupných zberných stredísk.



Nesprávna likvidácia batérií / akumulátorových batérií ničí životné prostredie!

Batérie / akumulátorové batérie sa nesmú likvidovať spolu s domovým odpadom. Môžu obsahovať jedovaté ťažké kovy a je potrebné zaobchádzať s nimi ako s nebezpečným odpadom. Chemické značky ťažkých kovov sú nasledovné: Cd = kadmium, Hg = ortuť, Pb = olovo. Opatrebované batérie / akumulátorové batérie preto odovzdajte v komunálnej zberni.

● **Záruka**

Tento výrobok bol dôkladne vyrobený podľa prísnych akostných smerníc a pred dodaním svedomito testovaný. V prípade nedostatkov tohto výrobku Vám prináležia zákonné práva voči predajcovi produktu. Tieto zákonné práva nie sú našou nižšie uvedenou zárukou obmedzené.

Na tento produkt poskytujeme 3-ročnú záruku od dátumu nákupu. Záručná doba začína plynúť dátumom kúpy. Starostlivo si prosím uschovajte originálny pokladničný lístok. Tento doklad je potrebný ako dôkaz o kúpe.

Ak sa v rámci 3 rokov od dátumu nákupu tohto výrobku vyskytne chyba materiálu alebo výrobná chyba, výrobok Vám bezplatne opravíme alebo vymeníme – podľa nášho výberu. Táto záruka zaniká, ak bol produkt poškodený, neodborne používaný alebo neodborne udržiavaný.

Poskytnutie záruky sa vzťahuje na chyby materiálu a výrobné chyby. Táto záruka sa nevzťahuje na časti produktu, ktoré sú vystavené normálnemu opotrebovaniu, a preto ich je možné považovať za opotrebovateľné diely (napr. batérie) alebo na poškodenia na rozbitných dieloch, napr. na spínači, akumulátorových batériách alebo častiach, ktoré sú zhotovené zo skla.

● **Postup v prípade poškodenia v záruke**

Pre zaručenie rýchleho spracovania Vašej požiadavky dodržte prosím nasledujúce pokyny:

Pre všetky otázky majte pripravený pokladničný doklad a číslo výrobku (IAN 385568_2107) ako dôkaz o kúpe.

Číslo výrobku nájdete na typovom štítku, gravúre, na prednej strane Vášho návodu (dole vľavo) alebo ako nálepku na zadnej alebo spodnej strane.

Ak sa vyskytnú funkčné poruchy alebo iné nedostatky, najskôr telefonicky alebo e-mailom kontaktujte následne uvedené servisné oddelenie.

Produkt označený ako defektný potom môžete s priloženým dokladom o kúpe (pokladničný lístok) a uvedením, v čom spočíva nedostatok a kedy sa vyskytol, bezplatne odoslať na Vám oznámenú adresu servisného pracoviska.

● **Servis**

 **Servis Slovensko**

Tel.: 0800 008158

E-pošta: owim@lidl.sk



● Vyhlásenie o zhode EÚ

VYHLÁSENIE O ZHODE EÚ

IAN: 385568_2107
Identifikácia produktu: Parkside Akumulátorové nožnice na živé ploty 20 V
Číslo modelu: HG09099

Uvedený predmet vyhlásenia je v zhode s príslušnými harmonizačnými právnymi predpismi Únie:

Directive 2006/42/EC
Directive 2014/30/EU
Directive 2000/14/EC
Directive 2005/88/EC

Odkazy na príslušné použité harmonizované normy alebo odkazy na iné technické špecifikácie, v súvislosti s ktorými sa zhoda vyhlasuje:

Č. / Časti
Directive 2006/42/EC
EN 62841-1:2015
EN 62841-4-2:2019
Directive 2014/30/EU
EN 55014-1:2017/A11:2020
EN IEC 55014-1:2021
EN 55014-2:2015
EN IEC 55014-2:2021

Predmet vyššie uvedeného vyhlásenia je v súlade so smernicou Európskeho parlamentu a Rady 2011/65/EÚ z 8. júna 2011 o obmedzení používania určitých nebezpečných látok v elektrických a elektronických zariadeniach:

Č. / Časti
Smernica 2011/65/EU
EN IEC 63000:2018

Postup posudzovania zhody / názov a adresa notifikovaného orgánu v prípade potreby
Annex V

Nameraná hladina akustického výkonu na zariadení zastupujúcom tento typ: 83,9 dB(A)

Zaručená hladina akustického výkonu pre toto zariadenie: 87 dB(A)

Držiteľ technickej informácie: OWIM GmbH & Co.KG

Podpísané za a v mene:

OWIM GmbH & Co. KG Stiftsbergstraße 1 DE-74167 Neckarsulm Nemecko

Toto vyhlásenie o zhode sa vydáva na výhradnú zodpovednosť výrobcu.

Preklad pôvodného vyhlásenia o zhode

Neckarsulm

Miesto

21.12.2021

Dátum

Benjamin Steeb
Managing Director

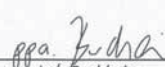
ppa. J. Buchheim
Authorised Signatory

SK

Indicaciones de advertencia y símbolos empleados	Página	154
Introducción	Página	155
Uso previsto	Página	155
Volumen de suministro	Página	155
Descripción de las piezas	Página	155
Datos técnicos	Página	156
Indicaciones de seguridad	Página	157
Indicaciones generales de seguridad para herramientas eléctricas	Página	157
Indicaciones de seguridad especiales para cortasetos	Página	161
Indicaciones de seguridad adicionales	Página	162
Reducción de las vibraciones y los ruidos	Página	162
Comportamiento en caso de emergencia	Página	163
Riesgos residuales	Página	163
Indicaciones de seguridad para cargadores	Página	164
Antes del primer uso	Página	165
Accesorios	Página	165
Desembalaje	Página	165
Insertar/quitar el paquete de baterías	Página	165
Comprobar el estado de carga del paquete de baterías	Página	165
Cargar el paquete de baterías	Página	165
Funcionamiento	Página	166
Encendido/apagado del producto	Página	166
Indicaciones de trabajo	Página	167
Técnicas de corte	Página	167
Limpieza y cuidado	Página	168
Limpieza	Página	168
Mantenimiento	Página	169
Subsanación de fallos	Página	169
Almacenamiento	Página	170
Transporte	Página	170
Eliminación	Página	171
Garantía	Página	172
Tramitación de la garantía	Página	172
Asistencia	Página	172
Declaración de conformidad UE	Página	173

Indicaciones de advertencia y símbolos empleados

En este manual de instrucciones y en el embalaje se emplean las indicaciones de advertencia siguientes:

 	<p>Lea el manual de instrucciones.</p>		<p>¡Utilizar guantes de protección!</p>
	<p>¡PELIGRO! Este símbolo con la palabra de señalización "Peligro" identifica un riesgo de nivel alto que, si no se evita, puede tener como consecuencia una lesión grave o incluso la muerte.</p>		<p>Peligro de descarga eléctrica</p>
	<p>¡ADVERTENCIA! Este símbolo con la palabra de señalización "Advertencia" identifica un riesgo de nivel medio que, si no se evita, puede tener como consecuencia una lesión grave o incluso la muerte.</p>		<p>¡No exponer a la lluvia!</p>
	<p>¡CUIDADO! Este símbolo con la palabra de señalización "Cuidado" identifica un riesgo de nivel bajo que, si no se evita, puede tener como consecuencia una lesión menor o de tipo leve.</p>		<p>Proteja el paquete de baterías contra el calor y la radiación solar fuerte y constante.</p>
	<p>¡ATENCIÓN! Este símbolo en combinación con la palabra de señalización "Atención" advierte de un posible daño material.</p>		<p>Proteja el paquete de baterías contra el agua y la humedad.</p>
	<p>¡Utilizar protección auditiva!</p>		<p>Proteja el paquete de baterías contra el fuego.</p>
	<p>¡Utilizar gafas de protección!</p>		<p>Clase de protección II (aislamiento doble)</p>
	<p>¡Utilizar calzado de protección antideslizante!</p>		<p>Tensión/corriente alterna</p>
			<p>Tensión/corriente continua</p>
			<p>Peligro - Mantenga alejadas sus manos de la cuchilla.</p>
			<p>Fusible</p>
			<p>Utilice el producto solo en espacios interiores secos.</p>
			<p>El marcado CE ratifica la conformidad con las directivas de la UE aplicables al producto.</p>

CORTASETOS RECARGABLE 20 V PHSA 20-Li B2

● **Introducción**

Enhorabuena por la adquisición de su nuevo producto. Ha optado por un producto de alta calidad. El manual de instrucciones forma parte de este producto. Contiene importantes indicaciones sobre seguridad, uso y eliminación. Antes de usar el producto, familiarícese con todas las indicaciones de manejo y de seguridad. Utilice el producto únicamente como se describe a continuación y para las aplicaciones indicadas. Adjunte igualmente toda la documentación en caso de entregar el producto a terceros.

● **Uso previsto**

Este cortasetos recargable 20 V (en lo sucesivo "producto" o "herramienta eléctrica") ha sido concebido para cortar y recortar setos, arbustos y matorrales ornamentales.

Cualquier modificación o uso distinto del producto se considera como no conforme a lo previsto y puede suponer peligros como la muerte, lesiones que ponen en peligro la vida y daños. El fabricante no se responsabiliza de los daños producidos por un uso indebido.

Este producto ha sido concebido para un uso doméstico y otro tipo de aplicaciones similares. El producto no es apropiado para un uso comercial.

El producto ha sido concebido para ser utilizado por adultos. Los jóvenes menores de 16 años solo pueden utilizar el producto bajo supervisión. El operador o usuario es responsable de los accidentes o daños a otras personas o a sus bienes.

El producto forma parte de la serie Parkside X 20 V Team. El producto debe utilizarse con paquetes de baterías de la serie Parkside X 20 V Team.

● **Volumen de suministro**

m ¡ADVERTENCIA!

▶ ¡El producto y el material de embalaje no son ningún juguete! ¡Los niños no deben jugar con las bolsas de plástico, láminas y piezas pequeñas! ¡Existe peligro de atragantamiento y asfixia!

- 1 Cortasetos recargable 20 V
- 1 Protección de cuchilla
- 1 Manual de instrucciones

● **Descripción de las piezas**

Antes de comenzar a leer el manual, vaya a la página con las figuras y familiarícese con todas las funciones del producto.

Figura A



- 1 Protección contra impactos
- 2 Barra de cuchillas de seguridad
- 3 Protección de mano
- 4 Interruptor de seguridad
- 5 Mango delantero
- 6 Ranuras de ventilación
- 7 Interruptor de encendido/apagado
- 8 Mango trasero
- 9 Raíl guía de la batería
- 10 Carcasa del motor
- 11 Suspensión de la carcasa del motor
- 12 Protección de cuchilla
- 13 Suspensión de la protección de cuchilla
- 14  Press  Marca "Desbloqueo"

Figura B y C

- 15 Paquete de baterías *
- 16 Botón  (estado de carga)
- 17 LED de estado de carga (rojo/naranja/verde)
- 18 Botón de liberación del paquete de baterías
- 19 Cargador (cargador rápido) *
- 20 LED de control de carga - Rojo
- 21 LED de control de carga - Verde
- 22 Cable de conexión con enchufe

* El paquete de baterías y el cargador rápido no se incluyen en el volumen de suministro

● Datos técnicos

Cortasetos recargable 20 V

Tensión del motor U:	20 V $\overline{=}$
Velocidad al ralentí n_0 :	1300 min^{-1}
Longitud de corte:	aprox. 510 mm
Distancia entre dientes máx.:	aprox. 16 mm
Peso:	2,32 kg

Paquete de baterías **PAP 20 B1** *

Tipo:	lones de litio
Tensión nominal:	20 V $\overline{=}$ máx.
Capacidad:	2,0 Ah
Valor energético:	40 Wh
Número de celdas:	5

Paquete de baterías **PAP 20 B3** *

Tipo:	lones de litio
Tensión nominal:	20 V $\overline{=}$ máx.
Capacidad:	4,0 Ah
Valor energético:	80 Wh
Número de celdas de batería:	10

Cargador rápido **PLG 20 B3** *

Entrada:	
Tensión nominal:	230-240 V~
Frecuencia nominal:	50 Hz
Potencia nominal:	120 W
Fusible (interno):	3,15 A / $\overline{\overline{=}}$ ^{T3,15A}

Salida:	
Tensión nominal:	21,5 V $\overline{=}$
Corriente de carga:	4,5 A
Clase de protección:	II / \square

* El paquete de baterías y el cargador rápido no se incluyen en el volumen de suministro

Tiempos de **PAP 20 B1** **PAP 20 B3** carga

PLG 20 B3	35 min	60 min
-----------	--------	--------

Temperatura ambiente recomendada:

Temperatura máxima total:	+45 °C
Durante la carga:	+4 a +40 °C
Durante el servicio:	+4 a +40 °C
Durante el almacenamiento:	+20 a +26 °C

Valores de emisión de ruido

Los valores medidos han sido calculados de acuerdo con la norma EN 62841. El nivel de ruido de la herramienta eléctrica valorado con A es por lo general:

Nivel de presión acústica	L_{pA} :	77,50 dB(A)
Inseguridad	K_{pA} :	2,57 dB
Nivel de potencia acústica	L_{WA}	
garantizado	:	87,00 dB(A)
medido	:	83,90 dB(A)
Inseguridad	K_{WA} :	2,57 dB

Valores de emisión de vibraciones

Los valores totales de vibraciones (suma vectorial de las tres direcciones) se calculan conforme a la EN 62841:

Mango delantero	a_h :	1,602 m/s^2
Inseguridad	K :	1,5 m/s^2
Mango trasero	a_h :	1,090 m/s^2
Inseguridad	K :	1,5 m/s^2

m ¡ADVERTENCIA!



¡Utilizar protección auditiva!

NOTA

- ▶ El valor total de vibración y el valor de emisión de ruido indicados han sido medidos según un método de ensayo normalizado y pueden utilizarse para comparar una herramienta eléctrica con otra.
- ▶ Asimismo, el valor total de vibración y el valor de emisión de ruido indicados pueden ser utilizados para una evaluación provisional de la carga.

m ¡ADVERTENCIA!

- ▶ Las emisiones de vibraciones y ruidos pueden diferir durante el uso efectivo de la herramienta eléctrica de los valores indicados en función del modo, en que se utiliza la herramienta eléctrica, en especial, el tipo de pieza de trabajo que se trabaja.
- ▶ Es necesario establecer medidas de seguridad para proteger al operario sobre la base de una estimación de la carga de oscilación durante las condiciones reales de uso (teniendo en cuenta todas las partes del ciclo de funcionamiento, por ejemplo, los períodos en que la herramienta eléctrica está apagada y los períodos en que la herramienta eléctrica está encendida, pero funcionando sin carga).



Indicaciones de seguridad

● Indicaciones generales de seguridad para herramientas eléctricas

m ¡ADVERTENCIA!

- ▶ **Lea todas las indicaciones de seguridad, instrucciones, ilustraciones y datos técnicos con los que cuenta esta herramienta eléctrica.** Las negligencias por la inobservancia de las siguientes instrucciones pueden provocar descarga eléctrica, incendio y/o lesiones graves.

Guarde todas las indicaciones de seguridad e instrucciones en un lugar seguro para futuras referencias.

La "herramienta eléctrica", concepto empleado en las indicaciones de seguridad, hace referencia a herramientas eléctricas alimentadas por red (con cable de alimentación) o herramientas eléctricas que funcionan con batería (sin cable de alimentación).

Seguridad en el área de trabajo

- 1) **Mantenga el área de trabajo limpia y bien iluminada.** Las áreas de trabajo desordenadas o poco iluminadas pueden provocar accidentes.
- 2) **No trabaje con la herramienta eléctrica en entornos potencialmente explosivos, en los que haya líquidos, gases o polvos inflamables.** Las herramientas eléctricas generan chispas, que pueden incendiar el polvo o los vapores.
- 3) **Mantenga alejados a los niños y otras personas durante el uso de la herramienta eléctrica.** En caso de distracción puede perder el control de la herramienta eléctrica.

Seguridad eléctrica

- 1) **El enchufe de conexión de la herramienta eléctrica debe encajar en la toma de corriente. No modificar el enchufe en modo alguno. No utilice ningún adaptador con herramientas eléctricas conectadas a tierra.** Los enchufes no modificados y las tomas de corriente que coinciden reducen el riesgo de una descarga eléctrica.
- 2) **Evite el contacto corporal con superficies conectadas a tierra como tubos, calefacciones, cocinas y neveras.** Existe riesgo elevado por descarga eléctrica si su cuerpo está conectado a tierra.
- 3) **Mantenga alejadas las herramientas eléctricas de la lluvia o las humedades.** La penetración de agua en la herramienta eléctrica aumenta el riesgo de una descarga eléctrica.
- 4) **No utilice el cable de conexión para otros fines como llevar y colgar la herramienta eléctrica o desconectar el enchufe de la toma de corriente tirando del cable. Mantenga alejado el cable de conexión del calor, aceite, cantos afilados o piezas móviles de dispositivos.** Los cables de conexión enredados o dañados aumentan el riesgo de una descarga eléctrica.
- 5) **Si trabaja con la herramienta eléctrica al aire libre, utilice solo cables de extensión apropiados para el exterior.** El uso de un cable de extensión apropiado para el exterior reduce el riesgo de una descarga eléctrica.

- 6) **Si no se puede evitar el uso de la herramienta eléctrica en un entorno húmedo, utilice un interruptor automático.** El uso de un interruptor automático reduce el riesgo de una descarga eléctrica.

Seguridad personal

- 1) **Esté atento y preste atención a lo que hace y proceda con sensatez a la hora de trabajar con la herramienta eléctrica. No utilice ninguna herramienta eléctrica si está cansado o bajo la influencia de drogas, alcohol o medicamentos.** Un momento de desatención durante el uso de la herramienta eléctrica puede provocar lesiones de gravedad.
- 2) **Use siempre gafas de protección y el equipo de protección individual.** El uso del equipo de protección individual como máscara antipolvo, calzado de seguridad antideslizante, casco de protección o protección auditiva, según el tipo y aplicación de la herramienta eléctrica, reduce el riesgo de lesiones.
- 3) **Evite un arranque involuntario. Cerciórese de que la herramienta eléctrica esté apagada antes de recogerla, transportarla o conectarla al suministro de corriente y/o la batería.** El transporte de la herramienta eléctrica con el dedo en el interruptor o conectar la herramienta eléctrica encendida al suministro de corriente puede provocar accidentes.

- 4) **Quite las herramientas de ajuste o llaves de tuercas antes de encender la herramienta eléctrica.** Una herramienta o llave, que se encuentre en una pieza móvil de la herramienta eléctrica, puede provocar lesiones.
- 5) **Evite una postura anómala. Procure una posición segura y mantenga en todo momento el equilibrio.** De este modo, puede controlar mejor la herramienta eléctrica en situaciones inesperadas.
- 6) **Lleve ropa apropiada. No use ropa suelta o joyas. Mantenga alejado el pelo, la ropa y los guantes de las piezas móviles.** La ropa suelta, las joyas o el pelo largo pueden quedar enganchados en las piezas móviles.
- 7) **Si pueden montarse dispositivos de recogida y de aspiración de polvo, cerciórese de que estén conectados y se puedan utilizar correctamente.** El uso de un dispositivo de aspiración de polvo puede reducir los peligros derivados del polvo.
- 8) **No cree un falso sentido de la seguridad y no pase por alto las normas de seguridad para herramientas eléctricas, incluso si está familiarizado con el uso de la herramienta.** Un manejo descuidado puede provocar lesiones graves en fracciones de segundo.

Uso y cuidado de la herramienta eléctrica

- 1) **No sobrecargue la herramienta eléctrica. Utilice para su trabajo la herramienta eléctrica designada a tal fin.** Trabaje mejor y de forma más segura en la gama de potencia indicada con la herramienta eléctrica adecuada.
- 2) **No utilice ninguna herramienta eléctrica, cuyo interruptor esté defectuoso.** Una herramienta eléctrica que no se pueda encender o apagar resulta peligrosa y debe ser reparada.
- 3) **Desconecte el enchufe de la toma de corriente y/o quite la batería extraíble antes de realizar los ajustes en el dispositivo, cambiar las partes de la herramienta de inserción o colocar aparte la herramienta eléctrica.** Estas medidas de precaución evitan un arranque inesperado de la herramienta eléctrica.
- 4) **Mantenga las herramientas eléctricas que no utilice fuera del alcance de los niños. No deje que personas, que no estén familiarizadas con el uso de la herramienta o no hayan leído estas instrucciones, utilicen la herramienta eléctrica.** Las herramientas eléctricas son peligrosas si las utilizan personas sin experiencia.

- 5) **Trate con cuidado las herramientas eléctricas y las herramientas de inserción. Compruebe si las piezas en movimiento funcionan correctamente y no se atascan, o si las piezas que se encuentren rotas o dañadas afectan al funcionamiento de la herramienta eléctrica. Haga reparar las piezas dañadas de la herramienta eléctrica antes de usarla.** Una gran cantidad de accidentes tienen su origen en un mantenimiento deficiente de las herramientas eléctricas.
- 6) **Mantenga afiladas y limpias las herramientas de corte.** Las herramientas de corte que están bien cuidadas y con los cantos cortantes afilados se atascan menos y son más cómodas de usar.
- 7) **Utilice las herramientas eléctricas, accesorios, herramientas de inserción etc. conforme a las instrucciones. Tenga en cuenta las condiciones de trabajo y la tarea a realizar.** El uso de herramientas eléctricas para aplicaciones distintas a las previstas puede provocar situaciones de peligro.
- 8) **Mantenga los mangos y las superficies de agarre secos, limpios y libres de aceite y grasa.** Los mangos y las superficies de agarre resbaladizos no permiten un manejo y control seguro de la herramienta eléctrica en situaciones imprevistas.

Uso y cuidado de la herramienta con batería

- 1) **Cargue las baterías solo con los cargadores recomendados por el fabricante.** Existe peligro de incendio si se utiliza un cargador, apropiado para un tipo determinado de baterías, con baterías distintas.
- 2) **Por ello, utilice solo las baterías apropiadas en las herramientas eléctricas.** El uso de baterías distintas puede provocar lesiones y peligro de incendio.
- 3) **Mantenga las baterías que no vaya a utilizar alejadas de grapas, monedas, llaves, clavos, tornillos u otros objetos metálicos, que pudieran provocar un puenteo de los contactos.** Un cortocircuito entre los contactos de la batería puede provocar quemaduras o fuego.
- 4) **Un uso incorrecto puede provocar que se salga el líquido de la batería. Evite todo contacto con él. En caso de contacto accidental, enjuagarse con agua. Si el líquido entra en contacto con los ojos, busque asistencia médica suplementaria.** El líquido saliente de la batería puede causar irritaciones en la piel o quemaduras.
- 5) **No utilice ninguna batería dañada o modificada.** Las baterías dañadas o modificadas pueden comportarse de manera imprevisible y provocar fuego, una explosión o peligros de lesión.
- 6) **No exponga la batería al fuego o a temperaturas muy elevadas.** El fuego o temperaturas por encima de 130 °C pueden provocar una explosión.

- 7) **Siga todas las instrucciones de carga y nunca cargue la batería o herramienta con batería fuera de los rangos de temperatura indicados en el manual de instrucciones.** Una carga incorrecta o fuera del rango de temperatura permitido puede dañar la batería y aumentar el peligro de incendio.

Servicio técnico

- 1) **Deje que un especialista cualificado repare su herramienta eléctrica y solo con piezas de repuesto originales.** De este modo, permanece inalterada la seguridad de la herramienta eléctrica.
- 2) **Nunca realice tareas de mantenimiento en baterías dañadas.** El mantenimiento completo de las baterías solo debe llevarlo a cabo el fabricante o representante autorizado.

● Indicaciones de seguridad especiales para cortasetos

- 1) **Mantenga alejado todas las partes del cuerpo de la cuchilla de corte. No intente retirar los recortes ni sujetar el material a cortar mientras la cuchilla está en funcionamiento. Retire los recortes atascados solo con el dispositivo apagado.** Un momento de desatención durante el uso del cortasetos puede provocar lesiones de gravedad.
- 2) **Lleve el cortasetos por el mango con las cuchillas paradas y tenga cuidado de no accionar ningún interruptor de encendido/apagado.** Llevar el cortasetos con cuidado reduce el riesgo de que se ponga en marcha accidentalmente y el consiguiente riesgo de lesiones por las cuchillas.

- 3) **Coloque siempre la cubierta de las cuchillas durante el transporte o almacenamiento del cortasetos.** Manejar con cuidado el cortasetos reduce el peligro de lesión por las cuchillas.
- 4) **Asegúrese de que todos los interruptores de encendido/apagado están apagados y se ha extraído o desconectado la batería cuando limpie los recortes atascados o realice el mantenimiento del dispositivo.** Un arranque inesperado del cortasetos al retirar recortes atascados o durante los trabajos de mantenimiento puede provocar lesiones graves.
- 5) **Sujete el cortasetos solo de las superficies de agarre aislantes, ya que la cuchilla puede entrar en contacto con cables eléctricos ocultos.** El contacto de la cuchilla con un cable conductor de tensión puede poner en tensión piezas metálicas del cortasetos y provocar una descarga eléctrica.
- 6) **Mantenga alejados todos los conductos y cables de red del área de corte.** Los conductos y cables de red pueden estar ocultos en setos o arbustos y, por tanto, ser cortados accidentalmente por la cuchilla.
- 7) **No utilice el cortasetos con mal tiempo, especialmente si hay peligro de rayos.** Esto reduce el peligro de ser alcanzado por un rayo.
- 8) **Antes de empezar a trabajar, busque en los setos y arbustos objetos extraños, p. ej., alambradas y cables ocultos, etc.** Esto le ayudará a evitar daños en el dispositivo.

- 9) **Sujete el cortasetos correctamente, p. ej., con las dos manos en los mangos, siempre que haya dos mangos.** La pérdida del control del dispositivo puede provocar lesiones.

● Indicaciones de seguridad adicionales

- 1) **El dispositivo solo está previsto para cortar setos. No corte ramas, madera dura o cualquier otra cosa con el dispositivo.** El dispositivo podría resultar dañado.
- 2) **No intente aflojar una barra de cuchillas de seguridad bloqueada/atascada hasta que haya desconectado el dispositivo y retirado la batería.** Existe peligro de lesiones.
- 3) **Durante el trabajo, sujete siempre el dispositivo con ambas manos y a una distancia de su cuerpo.** De este modo, puede controlar mejor el dispositivo en situaciones inesperadas.
- 4) **Nunca utilice el dispositivo cerca de gases o líquidos inflamables.** En caso de cortocircuito, existe peligro de incendio y explosión.
- 5) **Debe comprobarse regularmente el desgaste de las cuchillas y, en su caso, volver a afilarlas.** Una cuchilla desafilada sobrecarga el dispositivo. La garantía no cubre los daños derivados de ello.

- 6) **No intente reparar por su cuenta el dispositivo, a menos que posea formación para ello. Todos los trabajos no especificados en este manual de instrucciones solo pueden ser realizados por nuestro centro de servicio técnico.** Muchos accidentes tienen su origen en un mantenimiento deficiente de los dispositivos.

- 7) **No utilice accesorios que no hayan sido recomendados por PARKSIDE.** Esto puede provocar una descarga eléctrica o fuego.
- 8) **Trabaje de pie en el suelo y mantenga el equilibrio.** No trabaje si se encuentra sobre una base inestable.

● Reducción de las vibraciones y los ruidos

Limite el tiempo de uso, utilice modos de baja vibración y bajo ruido, y use equipos de protección individual para reducir los efectos de las vibraciones y los ruidos.

Las medidas siguientes ayudan a reducir los riesgos derivados del ruido y de la vibración:

- Utilice el producto sólo conforme a su uso previsto y según se describe en estas instrucciones.
- Asegúrese de que se realice un mantenimiento correcto en el producto.
- Utilice las herramientas de inserción adecuadas para este producto y asegúrese de que estén en perfectas condiciones.
- Sujete bien el producto por los mangos/superficies de agarre.
- Realice el mantenimiento en el producto conforme a las instrucciones y asegúrese de que esté lubricado lo suficiente (si procede).

- Planee su flujo de trabajo, de modo que el uso de productos con un valor de vibración elevado se distribuya a lo largo de un periodo más prolongado.

● Comportamiento en caso de emergencia

Familiarícese mediante este manual de instrucciones con el uso de este producto. Memorice las indicaciones de seguridad y sítalas al pie de la letra. Esto ayuda a reducir riesgos y peligros.

- Preste siempre atención a la hora de utilizar este producto para poder reconocer los peligros a tiempo y actuar en consecuencia. Actuar rápidamente puede evitar lesiones graves y daños materiales.
- Si se producen fallos de funcionamiento, apague el producto inmediatamente y extraiga el paquete de baterías. Haga revisar el producto por un especialista cualificado y, si es necesario, repárelo antes de volver a ponerlo en funcionamiento.

● Riesgos residuales

- Aunque utilice esta herramienta eléctrica de forma adecuada, siempre existen riesgos residuales. Pueden aparecer los siguientes peligros en relación con el diseño y modelo de esta herramienta eléctrica:
 - Lesiones por corte
 - Pérdida auditiva, si trabaja sin protección auditiva.
 - Daños para la salud causados por las vibraciones mano-brazo si el dispositivo se usa durante un largo período de tiempo o no se utiliza o no se le da un mantenimiento adecuado.

NOTA

- ▶ ¡Este producto genera durante el funcionamiento un campo electromagnético! ¡En determinadas circunstancias, este campo puede afectar a implantes médicos activos o pasivos! ¡Para reducir el peligro de lesiones graves o mortales, recomendamos que la persona con implante médico consulte a su médico y al fabricante del implante médico antes de utilizar el producto!

● Indicaciones de seguridad para cargadores

- Este dispositivo puede ser utilizado por niños a partir de los 8 años y personas con capacidades físicas, mentales o sensoriales reducidas, siempre y cuando haya una persona responsable de su seguridad que los supervise o se los haya instruido en el uso seguro del dispositivo y estos conozcan los posibles peligros.

Los niños no deben jugar con el dispositivo.

Las tareas de limpieza y mantenimiento no deben ser llevadas a cabo por niños sin supervisión.

- No cargue baterías que no sean recargables. El incumplimiento de esta indicación conlleva posibles riesgos.
- A fin de evitar riesgos, si el cable de conexión resulta dañado, sólo el fabricante, su representante de servicio al cliente o una persona con una cualificación similar podrá realizar la sustitución.

- Proteja las piezas eléctricas contra la humedad. Nunca lo sumerja en agua u otros líquidos para evitar una descarga eléctrica. Nunca ponga el dispositivo debajo del agua corriente. Observe las instrucciones de limpieza, mantenimiento y reparación.
- Este dispositivo solo es apropiado para un uso en interiores.

m ¡ATENCIÓN! Este cargador solo es apropiado para cargar paquetes de baterías de los siguientes tipos:

Parkside 20 V Paquete de baterías

PAP 20 B1 2 Ah 5 celdas

PAP 20 B3 4 Ah 10 celdas

- En www.lidl.de/akku podrá encontrar una lista actualizada de baterías compatibles.

Paquetes de baterías y cargadores adecuados

Paquete de baterías: Parkside X 20 V Team

Cargador: Parkside X 20 V Team

● **Antes del primer uso**

● **Accesorios**

- Para un uso seguro y correcto de este producto, utilice siempre un equipo de protección individual adecuado.
- Entre otros se incluyen:
 - Gafas de protección
 - Protección auditiva
 - Guantes de protección
 - Calzado de protección

● **Desembalaje**

- Abra el embalaje y extraiga con cuidado el producto.
- Elimine el material de embalaje y las fijaciones de transporte y embalaje (si existen).
- Compruebe si el volumen de suministro está completo.
- Compruebe si el producto ha sufrido daños por el transporte.

m ¡ADVERTENCIA!

- ▶ ¡El producto y el material de embalaje no son ningún juguete! ¡Los niños no deben jugar con las bolsas de plástico, láminas y piezas pequeñas! ¡Existe peligro de atragantamiento y asfixia!

● **Insertar/quitar el paquete de baterías**

■ **Insertar el paquete de baterías:**

Alinee el paquete de baterías [15] con el rail guía de la batería [9] y empujelo hasta que encaje en su lugar.

- **Quitar el paquete de baterías:** Pulse el botón de liberación del paquete de baterías [18]. Quite el paquete de baterías.

● **Comprobar el estado de carga del paquete de baterías**

(Fig. B)

- Pulse el botón  [16]. Los LED de estado de carga [17] se iluminan:

LED [17]	Estado de carga
Rojo/naranja/verde	Máximo
Rojo/naranja	Medio
Rojo	Bajo

● **Cargar el paquete de baterías**

(Fig. C)

m ¡ADVERTENCIA! ¡RIESGO DE LESIÓN!



Desconecte siempre el cargador [19] de la red eléctrica antes de quitar el paquete de baterías [15] del cargador o de insertar el paquete de baterías.

NOTA

- ▶ Puede cargar el paquete de baterías [15] en cualquier momento sin acortar su vida útil.
- ▶ La interrupción del proceso de carga no daña el paquete de baterías [15].

- Cargue el paquete de baterías [15] antes del uso, si el estado de carga es medio o bajo.
- Los LED de control de carga (rojo [20] y verde [21]) informan sobre el estado del cargador [19] y del paquete de baterías [15]:

LED	Estado
LED rojo encendido	Paquete de baterías cargando
LED verde encendido	Paquete de baterías completamente cargado
LED verde y rojo parpadean	Paquete de baterías defectuoso
LED rojo parpadea	Paquete de baterías demasiado frío o demasiado caliente
LED verde encendido (sin paquete de baterías)	Cargador listo

- Introduzca el paquete de baterías [15] en el cargador [19].
- Conecte el cable de conexión con enchufe [22] del cargador [19] a la toma de corriente.
- Si el paquete de baterías [15] está completamente cargado:
 - Desconecte el cable de conexión con enchufe [22] del cargador [19] de la toma de corriente.
 - Extraiga el paquete de baterías [15] del cargador [19].

● **Funcionamiento**

m **¡ADVERTENCIA! ¡RIESGO DE LESIÓN!**



¡Utilizar guantes de protección!



¡Utilizar protección auditiva!



¡Utilizar gafas de protección!



¡Utilizar calzado de protección antideslizante!

m **¡ATENCIÓN!**

- ▶ Compruebe que el producto no tenga piezas desgastadas o defectuosas antes de cada uso.
- ▶ El producto se enciende si el interruptor de encendido/apagado [7] y el interruptor de seguridad [4] se pulsan al mismo tiempo. El producto se apaga si se suelta uno de los dos interruptores. Si uno de los interruptores está dañado, deje de trabajar con el producto.

● **Encendido/apagado del producto**

m **¡ADVERTENCIA! ¡RIESGO DE LESIÓN!**

- ▶ Sujete el producto firmemente con ambas manos y oriéntelo lejos del cuerpo (Fig. D). Antes del encendido, cerciórese de que el producto no está en contacto con otros objetos.

Quitar la protección de cuchilla

- Desbloquear la protección de cuchilla [12]: Mantenga pulsado ➡Press◀ [14].
- Quite la protección de cuchilla [12] de la barra de cuchillas de seguridad [2] (Fig. J).

Encendido del producto

- Cerciórese de que el paquete de baterías [15] está insertado (véase "Insertar/quitar el paquete de baterías").
- Mantenga pulsado el interruptor de seguridad [4] del mango delantero [5].
- Mantenga pulsado el interruptor de encendido/apagado [7]. El producto funciona por defecto a la máxima velocidad.

Apagado del producto

- Suelte el interruptor de seguridad [4] o el interruptor de encendido/apagado [7].

● Indicaciones de trabajo

m ¡ADVERTENCIA! ¡RIESGO DE LESIÓN!

- ▶ No toque objetos sólidos, como vallas de alambre o troncos de plantas de gran tamaño, cuando utilice el producto. De lo contrario, podría perder el control del producto.
- ▶ Si la barra de cuchillas de seguridad [2] se atascan en objetos sólidos: Apague el producto inmediatamente y quite el paquete de baterías [15]. A continuación, retire el objeto.
- ▶ Evite sobrecargar el producto durante el trabajo.

m ¡CUIDADO! ¡RIESGO DE DAÑOS MATERIALES!

- ▶ Compruebe antes del uso si el filo de la barra de cuchillas de seguridad [2] está afilado. Un filo desafilado puede sobrecargar y dañar el producto. Los daños causados por el corte con un filo desafilado no están cubiertos por la garantía (véase "Mantenimiento").

● Técnicas de corte

- Antes de poner en marcha el producto: Utilice unas tijeras de podar para cortar las ramas gruesas.
- La barra de cuchillas de seguridad [2] permite el corte en ambas direcciones.
- Corte vertical: Mueva el producto uniformemente hacia adelante o hacia arriba y hacia abajo (Fig. E).
- Corte horizontal:
 - Incline el producto, de modo que la barra de cuchillas de seguridad [2] mire hacia abajo aprox. de 0 a 10° en la dirección de corte. Mueva el producto en esta posición horizontalmente – no hacia abajo (Fig. H).
 - Mueva el producto realizando un movimiento en forma de medialuna hacia el borde del seto para que las ramas cortadas caigan al suelo.
- Crear líneas largas y rectas: Coloque las cuerdas guía como ayuda para la orientación.

Cortar setos con forma

- Cortar los setos en forma trapezoidal para evitar el desprendimiento de las ramas inferiores (Fig. G). Esto corresponde al crecimiento natural de la planta y permite que el seto prospere. Al cortar, solo puede los brotes nuevos de un año. Esto permite una ramificación densa.
- Corte primero los lados de un seto. Para ello, guíe el producto en la dirección de crecimiento de abajo hacia arriba. Si corta de arriba a abajo, las ramas más finas se doblarán hacia fuera, lo que puede hacer que algunas zonas crezcan poco o tengan agujeros.
- Corte el borde superior de forma plana, en forma de techo o redondeada según el gusto (Fig. F).

- Si corta plantas jóvenes en la forma deseada: El crecimiento principal debe permanecer intacto hasta que el seto haya alcanzado la altura prevista.

Cortar setos de crecimiento libre

- Si no se requiere una forma especial: Pode el seto regularmente para que crezca densamente y no demasiado alto.

● Limpieza y cuidado

m ¡ADVERTENCIA! ¡RIESGO DE LESIÓN!



¡Apague el producto, extraiga el paquete de baterías [15] y deje que el producto se enfríe antes de realizar los trabajos de inspección, mantenimiento y limpieza!

m ¡ADVERTENCIA! ¡RIESGO DE DESCARGA ELÉCTRICA!

- ▶ No rocíe el producto con agua. Nunca sumerja el producto en agua.

m ¡CUIDADO! ¡RIESGO DE LESIÓN!



Utilice guantes cuando manipule la barra de cuchillas de seguridad [2] para protegerse de los cortes.

● Limpieza

NOTA

- ▶ No utilice ningún producto de limpieza o desinfectante químico, alcalino, abrasivo o agresivo para limpiar el producto, ya que las superficies podrían resultar dañadas.

- Nunca permita que entre líquidos en la carcasa del motor [10].
- El producto debe mantenerse siempre limpio, seco y libre de aceite o grasa. Elimine la suciedad del producto después de cada uso y antes de guardarlo.
- Limpie después de cada uso.

Piezas

Limpieza

[2] Barra de cuchillas de seguridad

- Aplicar aceite con una lata de aceite o con espray (Fig. I y Fig. K).
- Limpiar con un paño impregnado con aceite.

[5] Mango delantero

- Limpiar con un paño húmedo (Fig. K).

[6] Ranuras de ventilación

- Limpiar con un cepillo.

[8] Mango trasero

[10] Carcasa del motor

● Mantenimiento

- Antes de cada mantenimiento:
 - Apague el producto.
 - Quite el paquete de baterías [15].
 - Deje que el producto se enfríe.
- Antes de cada uso: Compruebe si el producto tiene defectos como piezas sueltas, desgastadas o dañadas.
- Aplique siempre aceite en la barra de cuchillas de seguridad [2] con una lata de aceite o con espray (Fig. I y Fig. K).
- Compruebe si los tornillos de la barra de cuchillas de seguridad [2] están bien apretados.
- Compruebe los daños y el correcto asiento de las cubiertas y los dispositivos de protección. Si es necesario, cámbielos.
- Afilar y retocar las pequeñas irregularidades del filo de la barra de cuchillas de seguridad [2] con un afilador de cuchillos.

- Póngase en contacto con un especialista para que le sustituya una barra de cuchillas de seguridad [2] desafilada, doblada o dañada.

m ¡ADVERTENCIA! ¡RIESGO DE LESIÓN!

- ▶ No intente instalar por cuenta propia una barra de cuchillas de seguridad [2]. El montaje de una barra de cuchillas de seguridad debe ser llevado a cabo únicamente por un especialista.

- Todos los trabajos de mantenimiento y reparación que no se describen en este manual: Póngase en contacto con un centro de servicio autorizado o una persona de cualificación similar para comprobar y reparar el producto. Utilice solo piezas originales.

● Subsanación de fallos

Problema	Causa posible	Acción
El producto no arranca.	■ El paquete de baterías [15] está descargado.	■ Cargue el paquete de baterías [15] (véase "Cargar el paquete de baterías").
	■ El paquete de baterías [15] no está insertado correctamente.	■ Inserte correctamente el paquete de baterías [15] (véase "Insertar/quitar el paquete de baterías").
	■ El interruptor de seguridad [4] no está pulsado correctamente.	■ Encienda el producto correctamente (véase "Encendido/apagado del producto").
Funcionamiento interrumpido	■ El cableado interno está defectuoso. ■ El interruptor de encendido/apagado [7] está defectuoso.	■ Envíe el producto para que lo reparen a un centro de servicio técnico.
Barra de cuchillas de seguridad [2] sobrecalentada.	■ Demasiado rozamiento por lubricado insuficiente.	■ Lubrique la barra de cuchillas de seguridad [2].
El producto corta mal.	■ Demasiado rozamiento por lubricado insuficiente.	■ Lubrique la barra de cuchillas de seguridad [2].
	■ La barra de cuchillas de seguridad [2] está sucia.	■ Limpie la barra de cuchillas de seguridad [2].
	■ La técnica de corte no es óptima.	■ Adaptar la técnica de corte (véase "Indicaciones de trabajo").

● Almacenamiento

- Antes del almacenamiento:
 - Apagar siempre el producto, quitar el paquete de baterías [15] y dejar enfriar el producto.
 - Limpiar el producto (véase "Limpieza y cuidado").
 - Asegurar la barra de cuchillas de seguridad [2] en la protección de cuchilla [12].
- Guarde el producto y sus accesorios en un lugar oscuro, seco, libre de heladas y bien ventilado.
- Guarde siempre el producto en un lugar no accesible para niños.
- La temperatura ideal de almacenamiento para un periodo de tiempo prolongado (más de 3 meses) es de entre +20 y +26 °C.

Almacenamiento a corto plazo: Colgar el producto en la pared

m ¡ADVERTENCIA! ¡RIESGO DE DESCARGA ELÉCTRICA!



Asegúrese de no dañar ninguna línea de alimentación al perforar la pared. Utilice dispositivos de búsqueda apropiados para encontrarlos, o compruebe el plano de instalación.

El contacto con cables eléctricos puede provocar una descarga eléctrica o un incendio. El contacto con una línea de gas puede provocar una explosión.

- Usar la suspensión de la carcasa del motor [11]:
 - Fije un tornillo con un diámetro de cabeza de 8 a 10 mm en el lugar deseado en una pared adecuada.
 - Si la pared es de ladrillos, piedra o un material similar: Utilice un taco para asegurar el tornillo.
 - Deje que la cabeza del tornillo sobresalga aprox. 10 mm de la pared.

- Deslice la suspensión de la carcasa del motor [11] sobre el tornillo para colgar el producto.

- Usar la suspensión de la protección de cuchilla [13]:
 - Fije 2 tornillos con un diámetro de cabeza de 5 a 6 mm en el lugar deseado en una pared adecuada. La distancia entre los 2 tornillos debe ser de 17 mm.
 - Si la pared es de ladrillos, piedra o un material similar: Utilice tacos para fijar los tornillos.
 - Deje que las cabezas de los tornillos sobresalgan aprox. 10 mm de la pared.
 - Deslice la suspensión de la protección de cuchilla [13] sobre los tornillos para colgar el producto.

Indicaciones sobre el paquete de baterías

- Guarde el paquete de baterías [15] solo si está parcialmente cargado. El paquete de baterías debe cargarse al 40-60 % antes de un almacenamiento prolongado.
- Compruebe el estado de carga del paquete de baterías [15] cada tres meses en caso de almacenamiento prolongado. Si es necesario, vuelva a cargarlo.

● Transporte

- Antes del transporte:
 - Apague el producto.
 - Quite el paquete de baterías [15].
 - Deje que el producto se enfríe.
 - Coloque la protección de cuchilla [12].
- Proteja el producto contra impactos y vibraciones fuertes que puedan originarse especialmente durante el transporte en vehículos.
- Asegure el producto para que no deslice o vuelque.

● Eliminación

El embalaje está compuesto por materiales no contaminantes que pueden ser desechados en el centro de reciclaje local.



Tenga en cuenta el distintivo del embalaje para la separación de residuos. Está compuesto por abreviaturas (a) y números (b) que significan lo siguiente: 1-7: plásticos / 20-22: papel y cartón / 80-98: materiales compuestos.



El producto y el material de embalaje son reciclables. Separe los materiales para un mejor tratamiento de los residuos.

El logotipo Triman se aplica solo para Francia.



Para obtener información sobre las posibilidades de desecho del producto al final de su vida útil, acuda a la administración de su comunidad o ciudad.



Para proteger el medio ambiente no tire el producto junto con la basura doméstica cuando ya no le sea útil. Deséchelo en un contenedor de reciclaje. Diríjase a la administración competente para obtener información sobre los puntos de recogida de residuos y sus horarios.

Las pilas / baterías defectuosas o usadas deben ser recicladas según lo indicado en la directiva 2006/66/CE y en sus modificaciones. Recicle las pilas / baterías y / o el producto en los puntos de recogida adecuados.



¡Daños en el medio ambiente por un reciclaje indebido de las pilas / baterías!

Las pilas / baterías no deben eliminarse junto con los residuos domésticos. Estas pueden contener metales pesados tóxicos que deben tratarse conforme a la normativa aplicable a los residuos especiales. Los símbolos químicos de los metales pesados son: Cd = cadmio, Hg = mercurio, Pb = plomo. Las pilas / baterías deben reciclarse en un punto de recolección específico para ello.

● **Garantía**

El producto ha sido fabricado cuidadosamente siguiendo exigentes normas de calidad y ha sido probado antes de su entrega. En caso de defecto del producto, usted tiene derechos legales frente al vendedor del mismo. Nuestra garantía (abajo indicada) no supone una restricción de dichos derechos legales.

Este producto dispone de una garantía de 3 años desde la fecha de compra. El plazo de garantía comienza a partir de la fecha de compra. Por favor, conserve adecuadamente el justificante de compra original. Este documento se requerirá como prueba de que se realizó la compra.

Si en el plazo de 3 años a partir de la fecha de compra se produce un fallo de material o fabricación en este producto, repararemos el producto o lo sustituiremos gratuitamente por un producto nuevo (según nuestra elección). La garantía quedará anulada si el producto resulta dañado o es utilizado o mantenido de forma inadecuada.

La garantía cubre defectos de materiales o de fabricación. Esta garantía no cubre aquellos componentes del producto sometidos a un desgaste normal y que, por ello, puedan considerarse piezas de desgaste (por ej. las pilas). Tampoco cubre daños de componentes frágiles como, por ejemplo, los interruptores, baterías y piezas de cristal.

● **Tramitación de la garantía**

Para garantizar una rápida tramitación de su consulta, tenga en cuenta las siguientes indicaciones:

Para realizar cualquier consulta, tenga a mano el recibo y el número de artículo (IAN 385568_2107) como justificante de compra.

Encontrará el número de artículo en una inscripción de la placa indentificativa, en la portada de las instrucciones (abajo a la izquierda) o en una pegatina en la parte posterior o inferior.

Si el producto fallase o presentase algún defecto, póngase primero en contacto con el departamento de asistencia indicado, ya sea por teléfono o correo electrónico.

Puede enviarnos el producto defectuoso libre de franqueo adjuntando el recibo de compra (ticket de compra) e indicando dónde está y cuándo ha ocurrido el fallo a la dirección de asistencia que le indicamos.

● **Asistencia**

ES **Asistencia en España**

Tel.: 900984948

E-Mail: owim@lidl.es



● Declaración de conformidad UE

DECLARACIÓN DE CONFORMIDAD UE

IAN: 385568_2107
Identificación de producto: Parkside Cortasetos recargable 20 V
Número de modelo: HG09099

El objeto de la declaración descrita anteriormente es conforme con la legislación de armonización pertinente de la Unión:

Directive 2006/42/EC
Directive 2014/30/EU
Directive 2000/14/EC
Directive 2005/88/EC

Referencias a las normas armonizadas pertinentes utilizadas, o referencias a las otras especificaciones técnicas respecto las cuales se declara la conformidad:

Nº / Partes
Directive 2006/42/EC
EN 62841-1:2015
EN 62841-4-2:2019
Directive 2014/30/EU
EN 55014-1:2017/A11:2020
EN IEC 55014-1:2021
EN 55014-2:2015
EN IEC 55014-2:2021

El objeto de la declaración descrita anteriormente se ajusta a la Directiva 2011/65/UE del Parlamento Europeo y del Consejo, de 8 de junio de 2011, sobre restricciones a la utilización de determinadas sustancias peligrosas en aparatos eléctricos y electrónicos:

Nº / Partes
Directiva 2011/65/UE
EN IEC 63000:2018

Procedimiento de evaluación de la conformidad / nombre y dirección organismo notificado si procede: Annex V

Nivel de potencia sonora medida en un equipo representativo para este tipo: 83,9 dB(A)

Nivel de potencia sonora garantizada para este equipo: 87 dB(A)

Responsable de la documentación técnica: OWIM GmbH & Co.KG

Firmado por y en nombre de:

OWIM GmbH & Co. KG Stiftsbergstraße 1 DE-74167 Neckarsulm Alemania

Esta declaración de conformidad se publica bajo la exclusiva responsabilidad del fabricante.

Traducción de la declaración de conformidad original





















Neckarsulm	21.12.2021		
Lugar	Fecha	Benjamin Steeb Managing Director	ppa. Jens Buchheim Authorised Signatory

ES

Anvendte advarselssætninger og symboler	Side	175
Indledning	Side	176
Forskriftsmæssig anvendelse	Side	176
Leveringsomfang	Side	176
Beskrivelse af delene	Side	176
Tekniske data	Side	177
Sikkerhedsanvisninger	Side	178
Generelle sikkerhedsanvisninger for elektroværktøj	Side	178
Særlige sikkerhedsanvisninger for hækkeklippere	Side	182
Ekstra sikkerhedsanvisninger	Side	183
Vibrations- og støjreduktion	Side	183
Procedurer i nødstilfælde	Side	184
Restrisici	Side	184
Sikkerhedsanvisninger for opladere	Side	185
Før første brug	Side	186
Tilbehør	Side	186
Udpakning	Side	186
Fjern/isæt batteripakke	Side	186
Kontrollér batteripakkens opladningsstatus	Side	186
Opladning af batteripakke	Side	186
Betjening	Side	187
Tænd/sluk produktet	Side	187
Arbejdsanvisninger	Side	188
Klippeteknikker	Side	188
Rengøring og pleje	Side	189
Rengøring	Side	189
Vedligeholdelse	Side	190
Fejlafhjælpning	Side	190
Opbevaring	Side	191
Transport	Side	191
Bortskaffelse	Side	192
Garanti	Side	193
Afvikling af garantisager	Side	193
Service	Side	193
EU-overensstemmelseserklæring	Side	194

Anvendte advarselssætninger og symboler

I denne betjeningsvejledning og på emballagen anvendes følgende advarselssymboler:

	<p>Læs betjeningsvejledningen.</p>		<p>Anvend beskytteshandsker!</p>
	<p>FARE! Dette symbol, sammen med signalordet "Fare", betegner en faresituation med høj risikofaktor, som, hvis den ikke afværges, kan medføre alvorlige kvæstelser eller dødsfald.</p>		<p>Fare for elektriske stød</p>
	<p>ADVARSEL! Dette symbol, sammen med signalordet "Advarsel", betegner en faresituation med mellemstor risikofaktor, som, hvis den ikke afværges, kan medføre alvorlige kvæstelser eller dødsfald.</p>		<p>Må ikke udsættes for regn!</p>
			<p>Beskyt batteripakken mod varme og konstant, stærk sollys.</p>
			<p>Beskyt batteripakken mod vand og fugtighed.</p>
	<p>FORSIGTIG! Dette symbol, sammen med signalordet "Forsigtig", betegner en faresituation med lav risikofaktor, som, hvis den ikke afværges, kan medføre mindre eller moderate kvæstelser.</p>		<p>Beskyt batteripakken mod ild.</p>
			<p>Beskyttelsesklasse II (dobbeltisolering)</p>
			<p>Vekselstrøm/-spænding</p>
	<p>OBS! Dette symbol, sammen med signalordet "Obs", betyder fare for tingskader.</p>		<p>Jævnstrøm/-spænding</p>
			<p>Fare – Hold hænderne væk fra klingen.</p>
	<p>Benyt høreværn!</p>		<p>Sikring</p>
	<p>Benyt sikkerhedsbriller!</p>		<p>Anvend kun produktet indendørs i tørre lokaler.</p>
	<p>Benyt skridsikre sikkerhedssko!</p>		<p>CE-mærket bekræfter overensstemmelse med de for produktet gældende EU-retningslinjer.</p>

BATTERIDREVEN

HÆKKEKLIPPER 20 V

PHSA 20-Li B2

● **Indledning**

Hjerteligt tillykke med købet af deres nye produkt. Du har besluttet dig for et produkt af høj kvalitet. Brugervejledningen er en del af dette produkt. Den indeholder vigtige informationer om sikkerhed, brug og bortskaftelse. Gør dig inden ibrugtagning af produktet fortrolig med alle betjenings- og sikkerhedsanvisninger. Benyt kun produktet som beskrevet og til de oplyste formål. Videregiv alle papirer, hvis du giver produktet videre til tredjemand.

● **Forskriftsmæssig anvendelse**

Denne batteridrevne hækkeklipper 20 V (i det følgende benævnt „produkt“ eller „elektroværktøj“) er beregnet til klipning og trimning af hække, buskads og prydbuske.

Enhver anden brug eller ændring af produktet gælder som ikke-forskriftsmæssig og kan forårsage farer som død, livsfarlige kvæstelser og skader. Producenten påtager sig intet ansvar for skader, der opstår som følge af ikke-forskriftsmæssig anvendelse.

Dette produkt er beregnet til privat brug og lignende formål. Produktet er ikke egnet til erhvervs-mæssig brug.

Produktet er beregnet til at blive brugt af voksne. Unge over 16 år må kun benytte produktet under opsyn af en voksen. Brugeren er ansvarlig for uheld eller skader i forhold til andre personer eller deres ejendom.

Produktet er en del af Parkside X 20 V Team-serien. Produktet skal anvendes med batteripakker fra Parkside X 20 V Team-serien.

● **Leveringsomfang**

m ADVARSEL!

- ▶ Produktet og emballagen er ikke legetøj for børn! Børn må ikke lege med plastposer, folier og smådele! Der er fare for slugning og kvælning!

- 1 Batteridreven hækkeklipper 20 V
- 1 Klingebeskyttelse
- 1 Betjeningsvejledning

● **Beskrivelse af delene**

Slå før læsningen op på siden med figurene, og gør dig fortrolig med alle produktets funktioner.

Figur A

- 1 Stødbeskyttelse
- 2 Sikkerhedsklinge-bjælke
- 3 Håndbeskyttelse
- 4 Sikkerhedskontakt
- 5 Forreste håndtag
- 6 Ventilationslidser
- 7 Afbryder
- 8 Bagerste håndtag
- 9 Batteriførings-skinne
- 10 Motorhus
- 11 Ophængning til motorhus
- 12 Klingebeskyttelse
- 13 Ophængning til klingebeskyttelse
- 14 ➡ Press ← Markering af „Lås op“

Figur B og C

- 15 Batteripakke *
- 16 Knap  (opladningsstatus)
- 17 Opladningsstatus-LED'er (rød/orange/grøn)
- 18 Låseknop til batteripakke
- 19 Batterilader (hurtiglader) *
- 20 Ladekontrol-LED – Rød
- 21 Ladekontrol-LED – Grøn
- 22 Netledning med netstik

* Batteripakke og hurtiglader medfølger ikke ved leveringen

● Tekniske data

Batteridreven hækkeklipper 20 V

Motorspænding U:
Tomgangshastighed n_0 :
Skærelængde:
Maks. tandafstand:
Vægt:

Batteripakke

Type:
Nominel spænding:
Kapacitet:
Energiværdi:
Antal celler:

Batteripakke

Type:
Nominel spænding:
Kapacitet:
Energiværdi:
Antal battericeller:

Hurtiglader

Indgang:

Nominel spænding: 230-240 V~
Nominel frekvens: 50 Hz
Nominel effekt: 120 W
Sikring (intern): 3,15 A / 

Udgang:

Nominel spænding: 21,5 V ===
Ladestrøm: 4,5 A
Beskyttelsesklasse: II / 

* Batteripakke og hurtiglader medfølger ikke ved leveringen

PHSA 20-Li-B2

20 V ===
1300 min⁻¹
ca. 510 mm
ca. 16 mm
2,32 kg

PAP 20 B1 *

Lithium-ion
20 V === maks.
2,0 Ah
40 Wh
5

PAP 20 B3 *

Lithium-ion
20 V === maks.
4,0 Ah
80 Wh
10

PLG 20 B3 *

Opladningstid PAP 20 B1 PAP 20 B3

PLG 20 B3 35 min 60 min

Anbefalet omgivelsestemperatur:

Maksimal temperatur i alt: +45 °C
Ved opladning: +4 til +40 °C
Ved drift: +4 til +40 °C
Ved opbevaring: +20 til +26 °C

Støjemission

De målte værdier er fastlagt i overensstemmelse med EN 62841. Det A-vægtede støjniveau for elektroværktøjet udgør typisk:

Lydtryksniveau	L_{pA}	:	77,50 dB(A)
Usikkerhed	K_{pA}	:	2,57 dB
Lydeffektniveau	L_{WA}	:	87,00 dB(A)
garanteret		:	83,90 dB(A)
målt		:	83,90 dB(A)
Usikkerhed	K_{WA}	:	2,57 dB

Vibrationsemissionsværdier

Totale vibrationsværdier (vektorsum i tre retninger), fastlagt i henhold til EN 62841:

Forreste håndtag	a_h	:	1,602 m/s ²
Usikkerhed	K	:	1,5 m/s ²
Bagerste håndtag	a_h	:	1,090 m/s ²
Usikkerhed	K	:	1,5 m/s ²

m ADVARSEL!



Benyt høreværn!

BEMÆRK

- ▶ Den angivne totale vibrationsværdi og den angivne støjemissionsværdi er målt i henhold til normerede testmetoder og kan derfor anvendes til sammenligning med et andet elektroværktøj.
- ▶ Den angivne totale vibrationsværdi og den angivne støjemissionsværdi kan også anvendes til en foreløbig vurdering af belastningen.

m ADVARSEL!

- ▶ Vibrations- og støjemissionsværdier kan afvige fra de angivne værdier i forhold til den faktiske anvendelse af elektroværktøjet og afhængigt af den måde elektroværktøjet anvendes på og til, især i forhold til hvilken materialetype, der bearbejdes.
- ▶ Det er nødvendigt at fastlægge sikkerhedsforanstaltninger, som beror på en vurdering af svingningsbelastningen under den faktiske betjening (herunder skal alle andele af driftscyklussen tages i betragtning, for eksempel tidspunkter, hvor elektroværktøjet er slukket, samt hvor det er tændt, man kører uden belastning).



Sikkerhedsanvisninger

- **Generelle sikkerhedsanvisninger for elektroværktøj**

m ADVARSEL!

- ▶ **Læs alle sikkerhedsanvisninger, vejledninger, illustrationer og tekniske data, der medfølger til dette elektroværktøj.** Hvis nedenstående sikkerhedsanvisninger og vejledninger ikke overholdes, er der fare for elektriske stød, brand og/eller alvorlige kvæstelser.

Gem alle sikkerhedsanvisninger og vejledninger til senere anvendelse.

Begrebet "elektroværktøj", der anvendes i sikkerhedsanvisningen refererer til netdrevne elektroværktøjer (med netledning) eller til batteridrevne elektroværktøjer (uden netledning).

Sikkerhed på arbejdspladsen

- 1) **Sørg for at arbejdsområdet er rent og godt belyst.** Uorden og et dårligt belyst arbejdsområde kan medføre uheld.
- 2) **Elektroværktøjerne må ikke anvendes i eksplosionsfarlige miljøer, hvor der befinder sig brændbare væsker, gasser eller støv.** Elektroværktøjer udsender gnister, der kan antænde støv eller dampe.
- 3) **Hold børn og andre personer på afstand ved brug af elektroværktøjet.** Ved forstyrrelser kan kontrollen over elektroværktøjet gå tabt.

Elektrisk sikkerhed

- 1) **Elektroværktøjets tilslutningsstik skal passe til stikkontakten. Stikket må under ingen omstændigheder modificeres. Anvend aldrig et adapterstik sammen med elektroværktøjer med jordforbindelse.** Originale stik og passende stikkontakter mindsker risikoen for elektriske stød.
- 2) **Undgå, at kroppen får kontakt med jordforbundne genstande, som rør, radiatorer, komfurer og køleskabe.** Der er øget risiko for elektriske stød hvis kroppen er jordforbundet.
- 3) **Elektroværktøjer må ikke udsættes for regn og fugt.** Risikoen for et elektrisk stød øges, hvis der trænger vand ind i elektroværktøjet.
- 4) **Netledningen må ikke bruges til at bære elektroværktøjet, hænge det op eller til at trække stikket ud af stikkontakten. Hold netledningen væk fra varme, olie, skarpe kanter eller apparatets bevægelige dele.** Beskadigede eller snoede netledninger øger risikoen for et elektrisk stød.
- 5) **Hvis elektroværktøjet anvendes udendørs, må der kun bruges forlængerkabler, der er beregnet til udendørs brug.** Anvendelse af et forlængerkabel, der er beregnet til udendørs brug, mindsker risikoen for et elektrisk stød.

- 6) **Hvis det ikke er muligt at undgå at bruge elektroværktøjet i fugtige miljøer, skal der anvendes et fejlstrømsrelæ.** Anvendelse af et fejlstrømsrelæ mindsker risikoen for et elektrisk stød.

Sikkerhed for personer

- 1) **Vær opmærksom på, hvad og hvordan du gør, og brug den sunde fornuft ved arbejde med et elektroværktøj. Brug ikke et elektroværktøj, hvis du er ukoncentreret eller træt, påvirket af stoffer, alkohol eller medicin.** Bare et øjeblik uopmærksomhed ved brugen af elektroværktøjet kan føre til alvorlige kvæstelser.
- 2) **Benyt personlige værnemidler og altid sikkerhedsbriller.** Ved at benytte personligt beskyttelsesudstyr, som støvmaske, skridsikre sikkerhedssko, beskyttelseshjelm eller høreværn, der passer til den konkrete anvendelse af elektroværktøjet, mindskes risikoen for kvæstelser.
- 3) **Undgå utilsigtet idriftsættelse. Kontrollér, at elektroværktøjet er slukket, før det tilsluttes strømforsyningen, og/eller batteriet, frakobles eller bæres.** Hvis elektroværktøjet bæres med fingeren på afbryderen, eller hvis elektroværktøjet er tændt, når det tilsluttes strømforsyningen, kan det medføre ulykker.

- 4) **Fjern indstillingsværktøjer eller skruenøgler, før elektroværktøjet tændes.** Et værktøj eller en nøgle, der er i kontakt med en roterende del af elektroværktøjet, kan forårsage kvæstelser.
- 5) **Undgå unormale kropsholdninger. Sørg for at stå sikkert, og hold altid balancen.** Sådan kan elektroværktøjet nemmere kontrolleres i uventede situationer.
- 6) **Anvend egnet beklædning. Undgå at anvende tøj med vidde og smykker. Hår, tøj og handsker skal holdes væk fra bevægelige dele.** Løst tøj, smykker eller langt hår kan gribes af bevægelige dele.
- 7) **Hvis der anvendes støvudsugning, og der er monteret udsugningstragte, skal det kontrolleres, at de er tilsluttet og anvendes korrekt.** Anvendelse af støvudsugning kan forebygge farlige situationer med støv.
- 8) **Pas på falsk sikkerhed, og gå ikke på kompromis med sikkerhedsreglerne for elektroværktøjer, også selvom du er fortrolig med elektroværktøjet efter lang tids anvendelse.** Uopmærksomhed kan inden for brøkdelen af et sekund medføre alvorlige kvæstelser.

Anvendelse og håndtering af elektroværktøjer

- 1) **Elektroværktøjet må ikke overbelastes. Anvend det korrekte elektroværktøj til arbejdsopgaven.** Med det korrekte elektroværktøj arbejder du bedre og mere sikkert i det anførte effektområde.
- 2) **Anvend ikke et elektroværktøj med en defekt afbryder.** Et elektroværktøj, der ikke længere kan tændes og slukkes, er farligt og skal repareres.
- 3) **Træk stikket ud af stikkontakten, og/eller fjern et udtagelig genopladeligt batteri, før der foretages indstillinger på apparater, skiftes værktøj, eller når elektroværktøjet lægges væk.** Disse forholdsregler forhindrer utilsigtet start af elektroværktøjet.
- 4) **Opbevar elektroværktøjer, der ikke benyttes, uden for børns rækkevidde. Personer, der ikke er fortrolige med elektroværktøjet eller ikke har læst disse anvisninger, må ikke anvende værktøjet.** Elektroværktøj, der anvendes af uerfarne personer, er farligt.

- 5) **Vedligehold elektroværktøjer og værktøjer omhyggeligt. Kontrollér om bevægelige dele fungerer korrekt og ikke klemmer, om dele er ødelagt og har taget skade i en sådan grad, at elektroværktøjets funktion påvirkes. Beskadigede dele skal repareres før de anvendes med elektroværktøjet.** Mange ulykker skyldes dårligt vedligeholdte elektroværktøjer.
- 6) **Skæreværktøjer skal være skarpe og rene.** Skæreværktøjer, der er plejet korrekt, har skarpe skærekanter og sætter sig ikke fast og er nemmere at styre.
- 7) **Anvend elektroværktøj, tilbehør, værktøjer etc. i henhold til disse anvisninger. Vær opmærksom på arbejdsforholdene og den opgave, der skal udføres.** Brug af elektroværktøjer til andre opgaver, end de er beregnet til, kan medføre farlige situationer.
- 8) **Hold håndtag og gribeblader tørre, rene og fri for olie og fedt.** Glatte håndtag og gribeblader forhindrer sikker betjening og kontrol over elektroværktøjet under uforudsete situationer.

Anvendelse og håndtering af batteridrevne værktøjer

- 1) **Oplad kun genopladelige batterier med batteriladere, der anbefales af fabrikanten.** Hvis en oplader, der er beregnet til en bestemt type batterier, anvendes med et andet batteri, er der fare for brand.
- 2) **Anvend kun det dertil beregnede batteri i elektroværktøjet.** Anvendelse af andre batterier kan medføre brandfare og kvæstelser.
- 3) **Hold batterier, der ikke anvendes, væk fra kontorclips, mønter, nøgler, søm, skruer eller andre små metalgenstande, der kan forårsage en kortslutning af kontakterne.** Ved kortslutning af batterikontakterne er der risiko for forbrændinger eller brand.
- 4) **Ved forkert anvendelse kan der trænge væsker ud af batteriet. Undgå kontakt med disse væsker. Ved tilfældig kontakt, skylles med vand. Hvis væskerne kommer i øjnene skal der desuden tages kontakt med en læge.** Væsker fra batterier kan give hudirritationer eller forbrændinger.
- 5) **Anvend ikke beskadigede eller modificerede batterier.** Beskadigede eller modificerede batterier kan medføre uforudsigelige hændelser, brand, eksplosion eller fare for kvæstelser.
- 6) **Udsæt aldrig et batteri for ild eller for høje temperaturer.** Ild eller temperaturer over 130 °C kan fremkalde en eksplosion.

- 7) **Følg alle anvisninger for opladning, og oplad aldrig batteriet eller det batteridrevne værktøj uden for det i brugsvejledningen anførte temperaturområde.** Forkert opladning eller opladning uden for det tilladte temperaturområde kan ødelægge batteriet og øge risikoen for brand.
- 3) **Under transport eller opbevaring af hækkeklipperen skal klingeafdækningen altid trækkes på.** Omhyggelig omgang med hækkeklipperen reducerer risikoen for fare for kvæstelser på grund af klingens.
- 4) **Sørg for, at afbryderen er aktiveres, og at det genopladelige batteri er fjernet eller klemt af, når der skal besigtiges fastklemt materiale eller udføres vedligeholdelse på apparatet.** Uventet opstart af hækkeklipperen under besigtigelse af fastklemt materiale eller under udførelse af vedligeholdelsesarbejde kan medføre alvorlige kvæstelser.

Service

- 1) **Elektroværktøjet må kun repareres af fagfolk og kun ved anvendelse af originale reservedele.** Herved sikres at elektroværktøjets sikkerhedsstandard bibeholdes.
 - 2) **Reparér aldrig beskadigede batterier.** Al vedligeholdelse af batterier må kun udføres af fabrikanten eller autoriseret kundeservice.
- **Særlige sikkerhedsanvisninger for hækkeklippere**
- 1) **Hold hænderne væk fra skæreklingen. Forsøg ikke at fjerne kviste eller blade fra klingens, når denne kører, eller at holde det materiale fast, der skal skæres. Fjern kun fastklemte kviste eller blade fra apparatet, når det er slukket.** Bare et øjeblik uopmærksomhed ved brugen af hækkeklipperen kan føre til alvorlige kvæstelser.
 - 2) **Bær hækkeklipperen i håndtaget, når klingens står stille, og vær opmærksom på, at aktivere afbryderen.** Omhyggelig flytning af hækkeklipperen reducerer risikoen for utilsigtet opstart og den deraf følgende fare for kvæstelser på grund af klingens.
 - 5) **Tag kun fat om hækkeklipperens på de isolerede håndtag, da klingens kan komme i berøring med skjulte stødledninger.** Hvis klingens kommer i kontakt med en spændingsførende ledning kan det sætte dele af metal på hækkeklipperens under spænding og medføre elektrisk stød.
 - 6) **Hold alle netkabler og -ledningen væk fra skæreamrådet.** Netkabler eller -ledninger kan være skjult i hække eller buske og dermed utilsigtet blive skåret over af klingens.
 - 7) **Brug ikke hækkeklipperens i dårligt vejr og især ikke, når der er fare for lynnedslag.** Det reducerer faren for at blive ramt af lynet.
 - 8) **Før arbejdet går i gang, skal hække og buske undersøges for fremmede objekter, som fx metalhegn og skjulte ledninger mv.** På den måde undgås skader på apparatet.

- 9) **Hold hækkeklipperen korrekt, fx med begge hænder på håndtagene, når der forefindes to håndtag.** Hvis kontrollen over apparatet mistes, kan det medføre kvæstelser.

● Ekstra sikkerhedsanvisninger

- 1) **Apparatet er beregnet til klipning af hække. Skær ikke i store grene, hårdt træ eller lignende med apparatet.** Apparatet kan tage skade.
- 2) **Forsøg ikke at løsne en blokeret/fastklemt sikkerhedsklingeblæke, før apparatet er slukket og det genopladelige batteri er taget ud.** Der er fare for kvæstelser.
- 3) **Hold altid apparatet godt fast med begge hænder og i afstand til egen krop.** Sådan kan apparatet nemmere kontrolleres i uventede situationer.
- 4) **Brug ikke apparatet i nærheden af antændelige væsker eller gasser.** Ved kortslutning er der brand- og eksplosionsfare.
- 5) **Klingen skal kontrolleres regelmæssigt og efterslibes.** En sløv klinge overbelaster apparatet. Skader som følge heraf er ikke omfattet af garantien.

- 6) **Forsøg ikke selv at reparere apparatet, da det forudsætter uddannelse. Samtlige former for arbejde, som ikke er angivet i denne betjeningsvejledning, må ikke udføres af vores servicecenter.** Mange ulykker skyldes dårligt vedligeholdte apparater.
- 7) **Anvend ikke tilbehør, som ikke er anbefalet af PARKSIDE.** Dette kan medføre elektriske stød eller brand.
- 8) **Udfør arbejde stående på jorden, og hold balancen.** Undlad at udføre arbejde stående på et ustabil underlag.

● Vibrations- og støjreduktion

Begræns anvendelsestiden, anvend driftsformer med lave vibrationer og støj, og bær desuden personlige værnemidler for at reducere vibrations- og støjpåvirkninger.

Følgende foranstaltninger bidrager til reduktion af støj- og vibrationsbestemte risici:

- Anvend kun produktet i henhold til den forskriftsmæssige anvendelse og som beskrevet i denne vejledning.
- Kontrollér, at produktet er fejlfrit og godt vedligeholdt.
- Anvend de rigtige værktøjer til dette produkt og kontrollér, at de er fejlfri.
- Hold produktet sikkert fast i håndtag/gribeblader.
- Vedligehold produktet i henhold til anvisningerne, og sørg for korrekt smøring (hvis det er relevant).

- Planlæg arbejdsforløbet således, at langvarig anvendelse af produkter med høje vibrationstal fordeles over et længere tidsrum.

● Procedurer i nødstilfælde

Bliv først fortrolig med anvendelse af dette produkt i henhold til betjeningsvejledningen. Husk sikkerhedsanvisningerne, og sørg for at overholde dem. Dette hjælper med at reducere risici og farer.

- Ved anvendelse af dette produkt skal du altid være opmærksom på hurtig registrering og afhjælpning af farer. Hurtig reaktion kan forhindre alvorlige kvæstelser og materielle skader.
- Sluk omgående for produktet ved fejlfunktioner, og fjern batteripakken. Lad produktet kontrollere og eventuelt reparere af kvalificerede fagfolk, før det tages i brug igen.

● Restrisici

- Også når dette elektroværktøj betjenes forskriftsmæssigt, vil der altid være restrisici. Følgende faresituationer kan forekomme i sammenhæng med konstruktion og opbygning af dette elektroværktøj:
 - Skæresnit
 - Mistet hørelse, hvis arbejdet udføres uden høreværn.
 - Sundhedsskader som følge af hånd-arm-vibrationer, hvis apparatet anvendes over et længere tidsrum, ikke er korrekt håndteret og vedligeholdt.

BEMÆRK

- ▶ Dette produkt udsender et elektrisk felt under brug! Under bestemte forhold kan dette felt påvirke aktive eller passive medicinske implantater! For at reducere faren for alvorlige eller dødelige kvæstelser, anbefales det, at personer med medicinske implantater konsulterer egen læge eller implantatets fabrikant før produktet anvendes!

● Sikkerhedsanvisninger for opladere

- Dette apparat kan bruges af børn fra 8 år og opefter, samt af personer med begrænsede fysiske, følelsesmæssige eller mentale evner eller med mangel på erfaring og viden, når de er under opsyn eller blevet vejledt i sikker brug af apparatet og har forståelse for de derudaf resulterende farer.

Børn må ikke lege med apparatet.

Rengøring og brugervedligeholdelse må kun udføres af børn, hvis de er under opsyn.

- Oplad aldrig ikke-genopladelige batterier. Manglende overholdelse af denne anvisning medfører farer.
- Hvis produktets netledning er beskadiget, skal den udskiftes af producenten eller dennes kundeservice eller en tilsvarende kvalificeret person for at undgå farlige situationer.

- Beskyt elektriske dele mod fugt. For at undgå elektriske stød, må de aldrig nedsænkes i vand eller andre væsker. Apparatet må aldrig holdes under rindende vand. Følg henvisningerne om rengøring, vedligeholdelse og reparation.

- Apparatet er kun egnet til anvendelse indendørs.

m **OBS!** Denne batterilader er udelukkende egnet til opladning af batteripakker af følgende typer:

Parkside 20 V Batteripakke

PAP 20 B1 2 Ah 5 celler

PAP 20 B3 4 Ah 10 celler

- En aktuel liste over batterikompatibilitet finder du på www.lidl.de/akku.

Matchende batteripakker og batteriladere

Batteripakke: Parkside X 20 V Team

Batterilader: Parkside X 20 V Team

● **Før første brug**

● **Tilbehør**

- Til sikker og forskriftsmæssig brug af dette produkt skal der altid benyttes passende personligt beskyttelsesudstyr.
- Omfattet herunder er:
 - Beskyttelsesbriller
 - Høreværn
 - Beskyttelseshandsker
 - Sikkerhedssko

● **Udpakning**

- Emballagen åbnes og produktet tages forsigtigt op.
- Fjern emballagen samt pakke- og transportsikringer (hvis relevant).
- Kontrollér at leveringsomfanget er komplet.
- Kontrollér produktet for transportskader.

m ADVARSEL!

- ▶ Produktet og emballagen er ikke legetøj for børn! Børn må ikke lege med plastposer, folier og smådele! Der er fare for slugning og kvælning!

● **Fjern/isæt batteripakke**

- **Isæt batteripakken:** Juster batteripakken **15** i henhold til batteriføringskinnen **9**, og skub den i, til det kan høres, at den falder i hak.
- **Fjern batteripakken:** Tryk på låseknappen til batteripakken **18**. Tag batteripakken ud.

● **Kontrollér batteripakkens opladningsstatus**

(Fig. B)

- Tryk på knappen  **16**. Opladningsstatus-LED'erne **17** lyser op:

LED 17	Opladningsstatus
Rød/orange/grøn	Maksimum
Rød/orange	Medium
Rød	Lav

● **Opladning af batteripakke**

(Fig. C)

m ADVARSEL! FARE FOR KVÆSTELSER!



Batteriladeren **19** skal altid afkobles fra strømnettet, inden batteripakken **15** tages ud af batteriladeren eller batteripakken isættes.

BEMÆRK

- ▶ Du kan når som helst genoplade batteripakken **15** uden at forkorte levetiden.
- ▶ Hvis du stopper opladningsprocessen, beskadiger det ikke batteripakken **15**.

- Oplad batteripakken **15** inden brug, hvis opladningsstatussen er medium eller lav.
- Ladekontrol-LED'erne (rød **20** og grøn **21**) informerer om batteriladerens **15** og batteripakkens **19** status:

LED	Status
Rød LED lyser	Batteripakken lader op
Grøn LED lyser	Batteripakken er fuldt opladet
Grøn og rød LED blinker	Batteripakken er defekt
Den røde LED blinker	Batteripakken er for koldt eller for varmt
Grøn LED lyser (uden batteripakke)	Batteriladeren er klar

- Sæt batteripakken **15** i batteriladeren **19**.
- Sæt netledningen med netstikket **22** på batteriladeren **19** i stikkontakten.
- Når batteripakken **15** er fuldt opladet:
 - Tag batteriladerens **19** netledning med netstik **22** ud af stikkontakten.
 - Fjern batteripakken **15** fra batteriladeren **19**.

● Betjening

m ADVARSEL! FARE FOR KVÆSTELSER!



Anvend beskyttelseshandsker!



Benyt høreværn!



Benyt sikkerhedsbriller!



Benyt skridsikre sikkerhedssko!

m OBS!

- ▶ Kontrollér produktet for slidtage og beskadigelser før hver anvendelse.
- ▶ Produktet er tændt, når afbryderen **7** og sikkerhedskontakten **4** trykkes ned samtidigt. Når begge kontakter slipper, slukkes produktet. Hvis en kontakt er beskadiget, skal arbejdet med produktet indstilles.

● Tænd/sluk produktet

m ADVARSEL! FARE FOR KVÆSTELSER!

- ▶ Tag fat om produktet med et fast greb med begge hænder, og peg det væk fra kroppen (Fig. D). Inden produktet tændes, skal det sikres, at det ikke er i kontakt med andre genstande.

Fjern klingebeskyttelsen

- Lås klingebeskyttelsen **12** op: Tryk og hold nede på **➡**Press **◀** **14**.
- Træk klingebeskyttelsen **12** af sikkerhedsklingeblækken **2** (Fig. J).

Tænd produktet

- Sørg for, at batteripakken [15] er isat (se „Fjern/isæt batteripakke“).
- Tryk og hold nede på sikkerhedskontakten [4] på det forreste håndtag [5].
- Tryk og hold nede på afbryderen [7]. Produktet kører som standard med det højeste omdrejningstal.

Sluk produktet

- Slip sikkerhedskontakten [4] eller afbryderen [7].

● Arbejdsanvisninger

m ADVARSEL! FARE FOR KVÆSTELSER!

- ▶ Berør ikke massive genstande, som fx metalhegn eller tykke stammer fra planter, når produktet er i drift. De kan forårsage mistet kontrol over produktet.
- ▶ Når sikkerhedsklingeobjælken [2] bliver fastklemt af massive genstande: Sluk omgående for produktet, og fjern batteripakken [15]. Først herefter kan genstanden fjernes.
- ▶ Undgå at overbelaste produktet under arbejdet.

m FORSIGTIG! RISIKO FOR TINGSKADER!

- ▶ Kontrollér før anvendelse, om ægget på sikkerhedsklingeobjælken [2] er skarpt. Et sløvt æg kan overbelaste og beskadige produktet. Skader som følge af klipping med et sløvt æg er ikke omfattet af garantien (se „Vedligeholdelse“).

● Klippeteknikker

- Før ibrugtagning af produktet: Brug en grensaks til at fjerne tykke grene.
- Sikkerhedsklingeobjælken [2] muliggør klipping i begge retninger.
- Vertikal klipping: Bevæg produktet jævnt fremad samt op og ned (Fig. E).
- Horisontal klipping:
 - Hæld produktet således, at sikkerhedsklingeobjælken [2] peger nedad i en vinkel på ca. 0 til 10° i klipperetningen. Bevæg produktet vandret i denne position – ikke nedad (Fig. H).
 - Bevæg produktet i en cirkelformet bevægelse til kanten af hækken, så de afklippede grene kan falde til jorden.
- Få lange og lige snit: Opsæt føringsnøre som orienteringshjælp.

Klipping af en formet hæk

- Klip hækken trapezformet for at forhindre udynding af de nederste kviste (Fig. G). Dette svarer til den naturlige plantevækst og lader hækken trives godt. Klip kun etårige skud. Dette gør hækken tættere.
- Start med klippe siden af en hæk. Før hertil produktet i den ønskede retning nedefra og op. Hvis der klippes oppefra og ned bøjes de tyndere kviste udad, og det kan medføre, at visse områder vokser dårligt eller at der kommer huller.
- Den øverste del af hækken kan efter ønske klippes fladt, tagformat eller afrundet (Fig. F).

- Hvis der klippes unge planter i den ønskede facon: Den primære vækst af hækken skal forblive ubeskadiget, inden hækken har nået den planlagte højde.

Klipning af fritvoksende hække

- Hvis det ikke kræves en bestemt facon: Studs regelmæssigt hækken, så den bliver tæt og ikke for høj.

● Rengøring og pleje

m ADVARSEL! FARE FOR KVÆSTELSER!



Sluk for produktet, fjern batteripakken [15], og lad produktet køle af, før du udfører inspektions-, vedligeholdelses- eller rengøringsarbejde!

m ADVARSEL! RISIKO FOR ELEKTRISK STØD!

- ▶ Sprøjt ikke vand på produktet. Produktet må aldrig nedsænkes i vand.

m FORSIGTIG! FARE FOR KVÆSTELSER!



Bær handsker ved omgang med sikkerhedsklingen [2] for at undgå snitsår.

● Rengøring

BEMÆRK

- ▶ Brug ikke kemiske, alkaliske, slibende eller andre aggressive rengørings- eller desinfektionsmidler til at rengøre produktet, da disse kan beskadige overfladerne.
- Lad aldrig væsker trænge ind i motorhuset [10].
- Produktet skal altid holdes rent, tørt og fri for olie eller fedtstoffer. Fjern snavs efter hver anvendelse og før opbevaring af produktet.
- Rengør efter hver anvendelse.

Dele

Rengøring

- | | |
|---------------------------------|---|
| [2] Sikkerhedsklinge-
bjælke | ■ Påfør olie med en oliekanne eller som spray (Fig. I og Fig. K). |
| | ■ Rengør med en olieret klud. |
| [5] Forreste håndtag | ■ Tør af med en fugtig klud (Fig. K). |
| [6] Ventilationslidser | ■ Rengør med en børste. |
| [8] Bagerste håndtag | |
| [10] Motorhus | |

● Vedligeholdelse

- Før hver vedligeholdelse:
 - Sluk for produktet.
 - Fjern batteripakken [15].
 - Lad produktet afkøle.
- Før hver anvendelse: Kontrollér produktet for defekter såsom løse, sløve eller beskadigede dele.
- Påfør olie med en oliekande eller som spray på sikkerhedsklingeobjælken [2] (Fig. I og Fig. K).
- Kontrollér, om skrueerne ved sikkerhedsklingeobjælken [2] er skruet fast.
- Kontrollér afdækninger og sikkerhedsanordninger for beskadigelser og korrekt placering. Udskift disse om nødvendigt.
- Små ujævnheder ved sikkerhedsklingeobjælkens [2] æg kan skærpes og udbedres med et med en knivsliber.

- Ret henvendelse til en fagmand for at få udskiftet en sløv, bøjet eller beskadiget sikkerhedsklingeobjælke [2].

m ADVARSEL! FARE FOR KVÆSTELSER!

- ▶ Forsøg ikke selv at installere sikkerhedsklingeobjælken [2].
Monteringen af en sikkerhedsklingeobjælke må kun udføres af en fagmand.
- Alle former for vedligeholdelses- og reparationsarbejde, som ikke er beskrevet i denne vejledning: Ret henvendelse til et autoriseret servicecenter eller en tilsvarende kvalificeret person for at få produktet kontrolleret eller repareret. Brug kun originale dele.

● Fejlafhjælpning

Problem	Mulig årsag	Handling
Produktet starter ikke.	■ Batteripakken [15] er tom.	■ Oplad batteripakken [15] (se „Opladning af batteripakke“).
	■ Batteripakken [15] er ikke sat korrekt i.	■ Sæt batteripakken [15] korrekt i (se „Isæt/Fjern batteripakke“).
Afbudt drift	■ Sikkerhedskontakten [4] er ikke trykket korrekt ned.	■ Tænd produktet korrekt (se „Tænd/sluk produktet“).
	■ Den interne kabelføring er defekt.	■ Send produktet til reparation hos servicecentret.
Sikkerhedsklingeobjælken [2] er overophedet.	■ Afbryderen [7] er defekt.	
	■ For meget friktion på grund af manglende smøring.	■ Smør sikkerhedsklingeobjælken [2].
Produktet skærer dårligt.	■ For meget friktion på grund af manglende smøring.	■ Smør sikkerhedsklingeobjælken [2].
	■ Sikkerhedsklingeobjælken [2] er snavset.	■ Rengør sikkerhedsklingeobjælken [2].
	■ Skæreteknikken er ikke optimal.	■ Tilpas skæreteknikken (se „Arbejdsanvisninger“).

● Opbevaring

- Hver gang før opbevaring:
 - Sluk produktet, fjern batteripakken **15**, og lad produktet køle af.
 - Rengør produktet (se „Rengøring og pleje“).
 - Sørg for at sikre sikkerhedsklingeblækken **2** og klingebeskyttelsen **12**.
- Opbevar produktet og tilbehøret på et mørkt, tørt og frostfrit sted med god udluftning.
- Opbevar produktet på et sted, som er utilgængeligt for børn.
- Den ideelle temperatur for langfristet opbevaring (længere end 3 måneder) ligger på mellem +20 og +26 °C.

Kortfristet opbevaring: Hæng produktet op på væggen

m ADVARSEL! RISIKO FOR ELEKTRISK STØD!



Vær under boring opmærksom på ikke at beskadige forsyningsledninger. Brug et egnet detektor til at lokalisere dem, eller undersøg installationsplanen. Kontakt med elektriske ledninger kan medføre stød og brand. Kontakt med en gasledning kan medføre eksplosion.

- Anvend ophængning til motorhus **11**:
 - Fastgør en skrue, hvor skrukehovedet har en diameter på 8 til 10 mm, på det ønskede sted på en egnet væg.
 - Hvis væggen består af tegl, sten eller andre lignende materialer: Brug en rawlplug for at sikre skruen.
 - Lad skrukehovedet rage ca. 10 mm ud af væggen.

- Skub ophængningen til motorhuset **11** over skruen for at hænge produktet op.

- Anvend ophængning til klingebeskyttelse **13**:
 - Fastgør 2 skruer, hvor skrukehovedet har en diameter på 5 til 6 mm, på det ønskede sted på en egnet væg. Afstanden mellem de 2 skruer bør være 17 mm.
 - Hvis væggen består af tegl, sten eller andre lignende materialer: Brug en rawlplug for at fastgøre skruen.
 - Lad skrukehovederne rage ca. 10 mm ud af væggen.
 - Skub ophængningen til klingebeskyttelsen **13** over skrueerne for at hænge produktet op.

Bemærkninger om batteripakken

- Opbevar kun batteripakken **15** i delvist opladet tilstand. Batteripakken skal inden lagring oplades til 40 til 60 %.
- Kontrollér ved langfristet opbevaring batteripakkens **15** opladningsstatus hver 3. måned. Genoplad om nødvendigt.

● Transport

- Før transporten:
 - Sluk for produktet.
 - Fjern batteripakken **15**.
 - Lad produktet afkøle.
 - Anbring klingebeskyttelsen **12**.
- Beskyt produktet mod stærke stød eller stærke vibrationer, der kan opstå under transport i køretøjer.
- Fastgør produktet, så det ikke kan glide eller vælte.

● **Bortskaffelse**

Indpakningen består af miljøvenlige materialer, som De kan bortskaffe over de lokale genbrugssteder.



Bemærk forpakkingsmaterialernes mærkning til affaldssorteringen, disse er mærket med forkortelser (a) og numre (b) med følgende betydning: 1-7: kunststoffer / 20-22: papir og pap / 80-98: kompositmaterialer.



Produktet og indpakkingsmaterialerne kan genbruges; bortskaf disse særskilt til en bedre affaldsbehandling.

Triman-logoet gælder kun for Frankrig.



De får oplyst muligheder til bortskaffelse af det udtjente produkt hos deres lokale myndigheder eller bystyre.



For miljøets skyld, så må produktet aldrig smides ud sammen med husholdningsaffaldet, når det er udtjent, men skal afleveres til en fagmæssig korrekt bortskaffelse. De kan informere Dem vedrørende opsamlingssteder og deres åbningstider hos deres ansvarlige forvaltning.

Defekte eller brugte batterier / akkuer skal genbruges iht. retningslinje 2006/66/EF og dennes ændringer. Aflever batterier / akkuer og / eller produktet via et af de tilbudte indsamlingssteder.



Miljøskader gennem forkert bortskaffelse af batterierne / akkuerne!

Batterier / akkuer må ikke bortskaffes via husholdningsaffaldet. De kan indeholde giftige tungmetaller og er underlagt behandlingen for særaffald. De kemiske symboler for tungmetaller er følgende: Cd = kadmium, Hg = kviksølv, Pb = bly. Afleverer derfor brugte batterier / akkuer hos en kommunal genbrugsstation.

● **Garanti**

Produktet blev produceret omhyggeligt efter de strengeste kvalitetskrav og kontrolleret grundigt inden levering. Hvis der forekommer mangler ved dette produkt, så har de juridiske rettigheder over for sælgeren af dette produkt. Disse juridiske rettigheder indskrænkes ikke af vores garanti, der beskrives i det følgende.

De får 3 års garanti fra købsdatoen på dette produkt. Garantifristen begynder med købsdatoen. Opbevar den originale kassebon på et sikkert sted. Denne kassebon behøves som dokumentation for købet.

Hvis der inden for 3 år fra købsdatoen af for dette produkt opstår en materiale- eller fabrikationsfejl, bliver produktet repareret eller erstattet – efter vores valg – af os uden omkostninger for dem. Garantien bortfalder, hvis produktet bliver beskadiget eller ikke anvendes eller vedligeholdes korrekt.

Garantien gælder for materiale- eller fabrikationsfejl. Denne garanti dækker ikke produktdele, som er udsat for normalt slid og derfor kan betragtes som normale sliddele (f.eks. batterier) eller ved skader på skrøbelige dele; f.eks. kontakter, akkumulatorer som er fremstillet af glas.

● **Afvikling af garantisager**

For at kunne garantere en hurtig sagsbehandling af deres forespørgsel, bedes De følge følgende anvisninger:

Opbevar kassebon og artikelnummer (IAN 385568_2107) som købsdokumentation, så disse kan fremlægges på forespørgsel. Artikelnumrene er angivet på typeskiltet, ved en indgravering, på forsiden af vejledningen (nederst til venstre) eller på et mærkat på bag- eller undersiden. Hvis der forekommer funktionsfejl eller andre mangler, skal De først kontakte nedenstående serviceafdeling telefonisk eller via e-mail.

Et produkt, der er registreret som defekt, kan De derefter sende portofrit til den meddelte serviceadresse ved vedlæggelse af købsbeviset (kassebon) og angivelsen af, hvori manglen består, og hvornår den er opstået.

● **Service**

 **Service Danmark**

Tel.: 80253972

E-Mail: owim@lidl.dk



● EU-overensstemmelseserklæring

EU-OVERENSSTEMMELSESERKLÆRING

IAN: 385568_2107
Produktidentifikation: Parkside Batteridreven hækkeklipper 20 V
Modelnummer: HG09099

Genstanden for erklæringen, som beskrevet ovenfor, er i overensstemmelse med den relevante EU-harmoniserings-lovgivning:

Directive 2006/42/EC
Directive 2014/30/EU
Directive 2000/14/EC
Directive 2005/88/EC

Referencer til de relevante anvendte harmoniserede standarder, eller til de andre tekniske specifikationer, som der erklæres overensstemmelse med:

Nr. / dele
Directive 2006/42/EC
EN 62841-1:2015
EN 62841-4-2:2019
Directive 2014/30/EU
EN 55014-1:2017/A11:2020
EN IEC 55014-1:2021
EN 55014-2:2015
EN IEC 55014-2:2021

Genstanden for ovennævnte erklæring er i overensstemmelse med Europa-Parlamentets og Rådets direktiv 2011/65/EU af den 8. juni 2011 om begrænsning af brugen af visse farlige stoffer i elektrisk og elektronisk udstyr:

Nr. / dele
Direktiv 2011/65/EU
EN IEC 63000:2018

Procedure for overensstemmelsesvurdering / eventuelt navn&adresse på bemyndiget organ:
Annex V

Målt lydeffektniveau på udstyr, som repræsenterer denne type: 83,9 dB(A)

Garanteret lydeffektniveau for dette udstyr: 87 dB(A)

Ihænderhaver af den tekniske dokumentation: OWIM GmbH & Co.KG

Underskrevet for og på vegne af:

OWIM GmbH & Co. KG Stiftsbergstraße 1 DE-74167 Neckarsulm Germany

Denne overensstemmelseserklæring er udstedt i henhold til producentens eneansvar.

Oversættelse af original overensstemmelseserklæring

Neckarsulm

21.12.2021

Sted

Dato

Benjamin Steeb
Managing Director





ppa. J. Buchheim
Authorised Signatory

DK

Avvertenze e simboli utilizzati	Pagina	196
Introduzione	Pagina	197
Uso previsto	Pagina	197
Contenuto della confezione	Pagina	197
Descrizione dei componenti	Pagina	197
Dati tecnici	Pagina	198
Istruzioni di sicurezza	Pagina	199
Istruzioni generali di sicurezza per gli elettrodomestici	Pagina	199
Istruzioni di sicurezza speciali per tagliaerba	Pagina	203
Istruzioni di sicurezza aggiuntive	Pagina	204
Riduzione delle vibrazioni e del rumore	Pagina	204
Comportamento in caso di emergenza	Pagina	205
Rischi residui	Pagina	205
Istruzioni di sicurezza per i riciclatori	Pagina	206
Prima del primo utilizzo	Pagina	207
Accessori	Pagina	207
Disimballaggio	Pagina	207
Rimuovere/inserire la batteria	Pagina	207
Controllare il livello di carica della batteria	Pagina	207
Ricarica della batteria	Pagina	207
Funzionamento	Pagina	208
Accensione/spegnimento del prodotto	Pagina	208
Istruzioni operative	Pagina	209
Tecniche di potatura	Pagina	209
Pulizia e manutenzione	Pagina	210
Pulizia	Pagina	210
Manutenzione	Pagina	211
Risoluzione dei problemi	Pagina	211
Conservazione	Pagina	212
Trasporto	Pagina	212
Smaltimento	Pagina	213
Garanzia	Pagina	214
Gestione dei casi in garanzia	Pagina	214
Assistenza	Pagina	214
Dichiarazione di conformità UE	Pagina	215

Avvertenze e simboli utilizzati

Nel presente manuale e sull'imballaggio sono utilizzate le seguenti avvertenze:

	<p>Leggere il manuale di istruzioni per l'uso.</p>		<p>Indossare guanti protettivi!</p>
	<p>PERICOLO! Questo simbolo con il termine "Pericolo" indica una minaccia ad alto rischio che, se non evitata, può causare gravi lesioni o un esito letale.</p>		<p>Pericolo di scossa elettrica</p>
	<p>AVVERTENZA! Questo simbolo con il termine "Avvertenza" indica una minaccia a medio rischio che, se non evitata, può causare gravi lesioni o un esito letale.</p>		<p>Spegnere il prodotto e rimuovere la batteria prima di sostituire gli accessori, pulirlo o quando non viene utilizzato.</p>
	<p>CAUTELA! Questo simbolo con il termine "Cautela" indica una minaccia a basso rischio che, se non evitata, può causare lesioni lievi o di media gravità.</p>		<p>Non esporre alla pioggia!</p>
	<p>ATTENZIONE! Questo simbolo, insieme alla parola "Attenzione", indica il rischio di possibili danni materiali.</p>		<p>Proteggere la batteria da calore e luce del sole forte e costante.</p>
	<p>Indossare le cuffie di protezione!</p>		<p>Proteggere la batteria da acqua e umidità.</p>
	<p>Proteggersi gli occhi!</p>		<p>Proteggere la batteria dal fuoco.</p>
	<p>Indossare calzature antiscivolo e protettive!</p>		<p>Classe di protezione II (doppio isolamento)</p>
			<p>Alimentazione a corrente alternata</p>
			<p>Corrente / tensione continua</p>
			<p>Pericolo - Tenere le mani lontano dalla lama.</p>
			<p>Fusibile</p>
			<p>Utilizzare il prodotto solo in ambiente asciutto.</p>
			<p>Il marchio CE conferma la conformità alle direttive UE applicabili al prodotto.</p>

TAGLIASIEPI RICARICABILE 20 V PHSA 20-Li B2

● **Introduzione**

Congratulazioni per l'acquisto del vostro nuovo prodotto. Avete optato per un prodotto di alta qualità. Le istruzioni d'uso sono parte integrante di questo prodotto. Esse contengono importanti avvertenze sulla sicurezza, l'impiego e lo smaltimento. Prima dell'utilizzo del prodotto, prendere conoscenza di tutte le istruzioni d'uso e delle avvertenze di sicurezza. Utilizzare il prodotto solo come descritto e per i campi di applicazione indicati. Consegnare tutte le documentazioni su questo prodotto quando viene ceduto a terzi.

● **Uso previsto**

Questo tagliasiepi ricaricabile 20 V (di seguito denominato "prodotto" o "elettroutensile") è destinato alla potatura e alla rifinitura di siepi, cespugli e arbusti ornamentali.

Qualsiasi altro uso o modifica al prodotto è considerato improprio e può comportare pericoli come morte, lesioni potenzialmente letali e danni. Il produttore non è responsabile per danni causati da un uso improprio.

Questo prodotto è destinato all'uso domestico e simili. Il prodotto non è adatto per l'uso commerciale.

Il prodotto è destinato all'uso da parte degli adulti. I giovani sopra i 16 anni possono usare il prodotto solo sotto supervisione. L'operatore o l'utente è responsabile di incidenti o danni ad altre persone o alla loro proprietà.

Il prodotto fa parte della serie Parkside X 20 V Team. Il prodotto deve essere utilizzato con batterie della serie Parkside X 20 V Team.

● **Contenuto della confezione**

m AVVERTENZA!

► Il prodotto e i materiali di imballaggio non sono giocattoli per bambini! I bambini non devono giocare con sacchetti di plastica, pellicole e piccole parti! Sussiste il rischio di ingerimento e soffocamento!

- 1 Tagliasiepi ricaricabile 20 V
- 1 Proteggilama
- 1 Manuale di istruzioni

● **Descrizione dei componenti**

Prima di leggere, aprire la pagina delle figure e familiarizzare con tutte le caratteristiche del prodotto.

Figura A



- 1 Paraurti
- 2 Barra della lama di sicurezza
- 3 Protezione per le mani
- 4 Interruttore di sicurezza
- 5 Impugnatura anteriore
- 6 Fessure di ventilazione
- 7 Interruttore ON/OFF
- 8 Impugnatura posteriore
- 9 Guida della batteria
- 10 Alloggiamento del motore
- 11 Sospensione dell'alloggiamento del motore
- 12 Proteggilama
- 13 Sospensione del proteggilama
- 14  Press  Segno "Sblocca"

Figura B e C

- 15 Batteria *
- 16 Tasto  (corrente di carica)
- 17 LED dello stato di carica (rosso/arancione/verde)
- 18 Pulsante di sblocco per la batteria
- 19 Caricabatterie (rapido) *
- 20 LED di carica - Rosso
- 21 LED di carica - Verde
- 22 Cavo d'alimentazione e spina

* Batteria e caricabatterie rapido non sono inclusi

● Dati tecnici

Tagliasiepi ricaricabile 20 V

Tensione del motore U:	20 V ===
Giri a vuoto n ₀ :	1300 min ⁻¹
Lunghezza di taglio:	circa 510 mm
Distanza massima tra i denti:	circa 16 mm
Peso:	2,32 kg

Batteria

Tipo:	Ioni di litio
Tensione nominale:	20 V === max.
Capacità:	2,0 Ah
Valore energetico:	40 Wh
Numero di celle:	5

Batteria

Tipo:	Ioni di litio
Tensione nominale:	20 V === max.
Capacità:	4,0 Ah
Valore energetico:	80 Wh
Numero di celle della batteria:	10

Caricabatterie rapido Ingresso:

Tensione nominale:	230-240 V~
Frequenza nominale:	50 Hz
Potenza nominale:	120 W
Fusibile (interno):	3,15 A / 

Uscita:

Tensione nominale:	21,5 V ===
Corrente di carica:	4,5 A
Classe di protezione:	II / 

* Batteria e caricabatterie rapido non sono inclusi

Tempi di ricarica

PLG 20 B3	PAP 20 B1	PAP 20 B3
	35 min	60 min

Temperatura ambiente consigliata:

Temperatura massima complessiva:	+45 °C
Durante la ricarica:	da +4 a +40 °C
Durante il funzionamento:	da +4 a +40 °C
Durante la conservazione:	da +20 a +26 °C

Valori di emissione di rumore

I valori misurati sono stati determinati secondo la norma EN 62841. Il livello di rumore ponderato A dell'elettrotensile è tipicamente:

Livello di pressione sonora		
L _{pA} :	77,50 dB(A)	
Incertezza		
K _{pA} :	2,57 dB	
Livello di intensità sonora		
L _{WA}		
garantito :	87,00 dB(A)	
misurato :	83,90 dB(A)	
Incertezza	K _{WA} :	2,57 dB

Valori di emissione di vibrazioni

Valori di vibrazione totale (somma vettoriale di tre direzioni) determinati secondo la norma EN 62841:

Impugnatura anteriore	a _h :	1,602 m/s ²
Incertezza	K :	1,5 m/s ²
Impugnatura posteriore	a _h :	1,090 m/s ²
Incertezza	K :	1,5 m/s ²

AVVERTENZA!



Indossare le cuffie di protezione!

INDICAZIONE

- ▶ Il valore di vibrazione totale dichiarato e il valore di emissione di rumore dichiarato sono stati misurati secondo una procedura di prova standardizzata e possono essere utilizzati per confrontare un elettroutensile con un altro.
- ▶ Il valore di vibrazione totale dichiarato e il valore di emissione di rumore dichiarato possono essere utilizzati anche per una stima preliminare del carico.

m AVVERTENZA!

- ▶ Le emissioni di vibrazioni e di rumore durante l'uso effettivo dell'elettroutensile possono differire dai valori dichiarati a seconda del modo in cui l'elettroutensile viene utilizzato, in particolare il tipo di pezzo da lavorare.
- ▶ È necessario stabilire misure di sicurezza per proteggere l'operatore sulla base di una stima del carico di vibrazioni durante le condizioni effettive di utilizzo (si dovrebbe tenere conto di tutte le parti del ciclo operativo, come i periodi in cui l'elettroutensile è spento e quelli in cui è acceso ma funziona senza carico).



Istruzioni di sicurezza

- **Istruzioni generali di sicurezza per gli elettroutensili**

m AVVERTENZA!

- ▶ **Leggere tutte le istruzioni di sicurezza, le istruzioni, le illustrazioni e i dati tecnici forniti con questo elettroutensile.** Il mancato rispetto delle istruzioni riportate di seguito può causare scosse elettriche, incendi e/o lesioni gravi.

Conservare le istruzioni di sicurezza e le istruzioni per eventuali necessità future.

Il termine "elettroutensile" utilizzato nelle istruzioni di sicurezza si riferisce agli elettroutensili alimentati dalla rete (con cavo di alimentazione) o quelli a batteria (senza cavo di alimentazione).

Sicurezza sul posto di lavoro

- 1) **Mantenere l'area di lavoro pulita e ben illuminata.** Aree di lavoro disordinate o non illuminate possono causare incidenti.
- 2) **Non lavorare con l'elettroutensile in un ambiente potenzialmente esplosivo contenente liquidi, gas o polveri infiammabili.** Gli elettroutensili producono scintille che possono accendere la polvere o i vapori.
- 3) **Tenere lontani i bambini e le altre persone durante l'uso dell'elettroutensile.** Una distrazione potrebbe provocare la perdita del controllo dell'elettroutensile.

Sicurezza elettrica

- 1) **La spina del connettore dell'elettrodomestico deve essere inserita nella presa. La spina non deve essere modificata in alcun modo. Non utilizzare adattatori per spine insieme agli elettrodomestici con messa a terra.** Spine non modificate e prese adatte riducono il rischio di scosse elettriche.
- 2) **Evitare il contatto fisico con superfici collegate a terra come tubi, riscaldatori, stufe e frigoriferi.** Se il corpo è a terra, il rischio di scossa elettrica aumenta.
- 3) **Tenere gli elettrodomestici lontano dalla pioggia o dall'umidità.** La penetrazione dell'acqua in un elettrodomestico aumenta il rischio di scosse elettriche.
- 4) **Non usare impropriamente il cavo di alimentazione per trasportare, appendere o scollegare l'elettrodomestico dalla presa di corrente. Tenere il cavo di alimentazione lontano da fonti di calore, olio, spigoli vivi o parti in movimento.** I cavi di alimentazione danneggiati o aggrovigliati aumentano il rischio di scosse elettriche.
- 5) **Quando si lavora con un elettrodomestico all'aperto, utilizzare solo prolunghe adatte all'uso esterno.** L'uso di una prolunga per esterni riduce il rischio di scosse elettriche.

- 6) **Se il funzionamento dell'elettrodomestico in un ambiente umido è inevitabile, utilizzare un interruttore differenziale.** L'uso di un interruttore differenziale riduce il rischio di scosse elettriche.

Sicurezza personale

- 1) **Stare attenti, prestare attenzione a ciò che si sta facendo e usare il buon senso quando si lavora con un elettrodomestico. Non usare un elettrodomestico quando si è privi di stanchezza o sotto l'influenza di droghe, alcol o medicinali.** Un istante di disattenzione durante l'utilizzo dell'elettrodomestico potrebbe provocare gravi lesioni.
- 2) **Indossare sempre dispositivi di protezione individuale e occhiali di sicurezza.** L'uso di dispositivi di protezione individuale, quali maschera antipolvere, scarpe di sicurezza antiscivolo, casco di sicurezza o cuffie di protezione, a seconda del tipo e dell'uso dell'elettrodomestico, riduce il rischio di lesioni.
- 3) **Evitare la messa in funzione accidentale. Accertarsi che l'elettrodomestico sia spento prima di collegarlo all'alimentazione e/o alla batteria, sollevarlo o trasportarlo.** Se quando si trasporta l'elettrodomestico si ha il dito sull'interruttore, o se si collega l'elettrodomestico acceso all'alimentazione elettrica, si possono verificare incidenti.

- 4) **Rimuovere gli utensili di regolazione o le chiavi prima di accendere l'elettro utensile.** Un utensile o una chiave che si trova in una parte rotante dell'elettro utensile può causare lesioni.
- 5) **Evitare una postura anomala. Garantire una base sicura e mantenere sempre l'equilibrio.** In questo modo è possibile controllare meglio l'elettro utensile in situazioni impreviste.
- 6) **Indossare indumenti adatti. Non indossare abiti larghi o gioielli. Tenere capelli, vestiti e guanti lontano dalle parti in movimento.** Vestiti sciolti, gioielli o capelli lunghi possono rimanere impigliati in parti in movimento.
- 7) **Se è possibile installare dispositivi di aspirazione e raccolta della polvere, assicurarsi che siano collegati e utilizzati correttamente.** L'uso di un aspiratore polvere può ridurre il rischio di pericoli legati alla polvere.
- 8) **Non essere superficiali credendosi al sicuro e non ignorare le regole di sicurezza per gli elettro utensili, anche se si ha familiarità con l'elettro utensile avendolo utilizzato più volte.** Un uso sbadato può causare gravi lesioni in una frazione di secondo.

Uso e manipolazione dell'elettro utensile

- 1) **Non sovraccaricare l'elettro utensile. Utilizzare l'elettro utensile adatto al proprio lavoro.** Con l'elettro utensile giusto si può lavorare meglio e in modo più sicuro per la prestazione specificata.
- 2) **Non utilizzare un elettro utensile con un interruttore difettoso.** Un elettro utensile che non può più essere acceso o spento è pericoloso e va riparato.
- 3) **Scollegare la spina e/o rimuovere la batteria prima di apportare regolazioni all'apparecchio, cambiare le parti degli strumenti di inserimento o mettere da parte l'elettro utensile.** Questa precauzione impedisce l'avviamento involontario dell'elettro utensile.
- 4) **Tenere gli elettro utensili non utilizzati fuori dalla portata dei bambini. Non consentire l'uso dell'elettro utensile a persone che non lo conoscono o non hanno letto le presenti istruzioni per l'uso.** Gli elettro utensili sono pericolosi se utilizzati da persone inesperte.

- 5) **Prestare cura nella manutenzione degli elettroutensili e dello strumento di inserimento. Controllare che le parti mobili funzionino correttamente e non si inceppino, che le parti siano rotte o danneggiate in modo tale da compromettere il funzionamento dell'elettroutensile. Far riparare le parti danneggiate prima di utilizzare l'elettroutensile.** Molti incidenti sono causati da una cattiva manutenzione degli elettroutensili.
- 6) **Mantenere gli utensili da taglio affilati e puliti.** Gli utensili da taglio con taglienti affilati tenuti con cura si inceppano meno e sono più facili da guidare.
- 7) **Utilizzare elettroutensili, accessori, strumenti di inserimento, ecc. secondo le presenti istruzioni. Tenere conto delle condizioni di lavoro e dell'attività da svolgere.** L'uso di elettroutensili per applicazioni diverse da quelle previste può portare a situazioni di pericolo.
- 8) **Tenere le impugnature e le superfici di presa asciutte, pulite e prive di olio e grasso.** Le impugnature e le superfici di presa scivolose non consentono un uso e un controllo sicuro dell'elettroutensile in situazioni impreviste.

Uso e manipolazione dell'utensile a batteria

- 1) **Caricare le batterie solo con i caricabatterie raccomandati dal produttore.** Un caricabatterie adatto ad un particolare tipo di batteria crea un rischio di incendio se utilizzato con altre batterie.
- 2) **Utilizzare solo le batterie in dotazione con gli elettroutensili.** L'uso di altre batterie può causare lesioni e rischio di incendio.
- 3) **Tenere la batteria inutilizzata lontano da graffette, monete, chiavi, chiodi, viti o altri piccoli oggetti metallici che potrebbero causare il collegamento dei contatti.** Un cortocircuito tra i contatti della batteria può causare ustioni o incendi.
- 4) **Se usata in modo errato, dalla batteria potrebbe fuoriuscire del liquido. Evitare il contatto con esso. In caso di contatto accidentale, sciacquare con acqua. Se il liquido entra negli occhi, consultare un medico.** La fuoriuscita del liquido della batteria può causare irritazioni cutanee o ustioni.
- 5) **Non utilizzare batterie danneggiate o modificate.** Batterie danneggiate o modificate possono comportarsi in modo imprevedibile e causare incendi, esplosioni o lesioni.
- 6) **Non esporre la batteria al fuoco o a temperature elevate.** Il fuoco o temperature superiori a 130 °C possono causare un'esplosione.

- 7) **Seguire tutte le istruzioni di carica e non caricare mai la batteria o l'utensile a batteria al di fuori dell'intervallo di temperatura specificato nelle istruzioni per l'uso.** Una carica errata o al di fuori dell'intervallo di temperatura consentito può distruggere la batteria e aumentare il rischio di incendio.
- 3) **Mettere sempre il coprilama quando si trasporta o si ripone il tagliasiepi.** L'uso attento del tagliasiepi riduce il rischio di lesioni causate dalle lame.

Manutenzione

- 1) **Far riparare l'elettro utensile solo da personale qualificato e solo con pezzi di ricambio originali.** In questo modo si garantisce il mantenimento della sicurezza dell'elettro utensile.
 - 2) **Non sottoporre mai a manutenzione le batterie danneggiate.** Tutta la manutenzione delle batterie deve essere eseguita solo dal produttore o da un centro di assistenza autorizzato.
- **Istruzioni di sicurezza speciali per tagliasiepi**
- 1) **Tenere sempre la lama di taglio lontano da tutte le parti del corpo. Non tentare di rimuovere o tenere il materiale da tagliare mentre la lama è in funzione. Rimuovere il materiale inceppato solo quando l'apparecchio è spento.** Un istante di disattenzione durante l'utilizzo del tagliasiepi potrebbe provocare gravi lesioni.
 - 2) **Trasportare il tagliasiepi per l'impugnatura con la lama ferma e fare attenzione a non azionare alcun interruttore on/off.** Trasportare il tagliasiepi con attenzione riduce il rischio di avvio accidentale e le conseguenti lesioni causate dalle lame.
 - 4) **Assicurarsi che tutti gli interruttori on/off siano spenti e che la batteria sia rimossa o scollegata quando si rimuovono materiali inceppati o si effettua la manutenzione dell'apparecchio.** L'avvio inaspettato del tagliasiepi quando si eliminano i materiali inceppati o si esegue la manutenzione può causare gravi lesioni.
 - 5) **Tenere il tagliasiepi solo per le superfici di presa isolate, poiché la lama può entrare a contatto con linee elettriche nascoste.** Il contatto della lama con un filo sotto tensione può mettere sotto tensione parti metalliche del tagliasiepi e causare scosse elettriche.
 - 6) **Tenere tutti i cavi e le linee di rete lontano dalla zona di taglio.** I cavi o le linee di rete possono essere nascosti nelle siepi o nei cespugli e quindi tagliati accidentalmente dalla lama.
 - 7) **Non usare il tagliasiepi in caso di maltempo, specialmente se c'è il rischio di fulmini.** Ciò riduce il pericolo di essere colpiti da un fulmine.
 - 8) **Prima di lavorare, cercare tra le siepi e i cespugli eventuali oggetti estranei, quali recinzioni metalliche e fili nascosti, ecc.** Questo vi aiuterà ad evitare danni all'apparecchio.

9) **Tenere il taglia siepi correttamente, per esempio con entrambe le mani sulle impugnature se ce sono due.** La perdita di controllo dell'apparecchio può provocare lesioni personali.

● Istruzioni di sicurezza aggiuntive

- 1) **L'apparecchio è destinato alla potatura delle siepi. Non tagliare rami, legno duro o altro con l'apparecchio.** L'apparecchio potrebbe subire danni.
- 2) **Non tentare di liberare una barra della lama di sicurezza bloccata/inceppata prima di aver spento l'apparecchio e rimosso la batteria.** C'è il rischio di ferirsi.
- 3) **Quando si lavora, tenere sempre l'apparecchio saldamente con entrambe le mani e a distanza dal proprio corpo.** In questo modo è possibile controllare meglio l'apparecchio in situazioni impreviste.
- 4) **Non utilizzare l'apparecchio in prossimità di liquidi o gas infiammabili.** In caso di cortocircuito, c'è il rischio di incendio e di esplosione.
- 5) **Controllare regolarmente l'usura delle lame e farle riaffilare.** Le lame smussate sovraccaricano l'apparecchio. I danni che ne derivano non sono coperti dalla garanzia.

6) **Non provare mai a riparare l'apparecchio da soli se non si è stati addestrati a farlo. Qualsiasi lavoro non specificato in queste istruzioni per l'uso può essere eseguito solo dal nostro centro di assistenza.** Molti incidenti sono causati da una cattiva manutenzione degli apparecchi.

- 7) **Non utilizzare accessori non raccomandati da PARKSIDE.** Ciò può causare scosse elettriche o incendi.
- 8) **Lavorare in piedi sul pavimento e mantenere l'equilibrio.** Non lavorare in piedi su una superficie instabile.

● Riduzione delle vibrazioni e del rumore

Limitare il tempo di utilizzo, utilizzare modalità a bassa vibrazione e bassa rumorosità e indossare dispositivi di protezione individuale per ridurre gli effetti delle vibrazioni e del rumore.

Le seguenti misure possono contribuire a ridurre i rischi legati a vibrazioni e rumore:

- Utilizzare il prodotto solo in conformità con l'uso previsto e come descritto nelle presenti istruzioni per l'uso.
- Assicurarsi che il prodotto sia perfetto e ben mantenuto.
- Utilizzare gli strumenti di inserimento corretti per questo prodotto e assicurarsi che siano in buone condizioni di funzionamento.
- Tenere saldamente il prodotto dalle impugnature/superfici di presa.
- Mantenere il prodotto secondo le istruzioni e garantire un'adeguata lubrificazione (se del caso).

- Pianificare il processo di lavoro in modo che l'uso di prodotti con un elevato valore di vibrazione sia distribuito su un periodo più lungo.

● Comportamento in caso di emergenza

Utilizzare il presente manuale di istruzioni per familiarizzare con l'uso di questo prodotto. Memorizzare le istruzioni di sicurezza e rispettarle a tutti i costi. Ciò aiuta ad evitare rischi e pericoli.

- Fare sempre attenzione durante l'uso di questo prodotto in modo da poter identificare tempestivamente i pericoli e agire di conseguenza. Un intervento rapido può prevenire gravi lesioni e danni materiali.
- In caso di malfunzionamenti, spegnere immediatamente il prodotto e rimuovere la batteria. Prima di rimetterlo in funzione, far controllare e, se necessario, riparare da uno specialista qualificato.

● Rischi residui

- Anche nel caso in cui questo elettroutensile sia fatto funzionare in modo conforme, permangono sempre alcuni rischi residui. I seguenti pericoli possono verificarsi a causa della struttura e della progettazione di questo elettroutensile:
 - Ferite da taglio
 - Perdita dell'udito se si lavora senza cuffie di protezione.
 - Danni alla salute derivanti da vibrazioni di mani e braccia, in caso l'apparecchio sia stato utilizzato a lungo o non sia stato fatto funzionare correttamente e sottoposto a manutenzione regolare.

INDICAZIONE

- ▶ Durante il funzionamento, questo prodotto genera un campo elettromagnetico! In determinate circostanze, questo campo può interferire con impianti medici attivi o passivi! Per ridurre il pericolo di lesioni gravi o mortali, si consiglia alle persone con impianti medici di consultare il proprio medico e il produttore dell'impianto medico prima di utilizzare il prodotto!

● Istruzioni di sicurezza per i caricabatterie

- L'apparecchio può essere usato da bambini di almeno 8 anni e persone con ridotte capacità fisiche, psichiche o sensoriali, oppure senza esperienza e conoscenza del prodotto, solo sotto supervisione o a seguito di istruzioni per un uso sicuro dell'apparecchio e conseguente comprensione dei rischi connessi all'utilizzo dello stesso.

Non lasciare che i bambini giochino con l'apparecchio. La pulizia e la manutenzione utente non possono essere eseguite da bambini senza supervisione.

- Non ricaricare batterie non ricaricabili.
La violazione di questa indicazione comporta dei pericoli.
- Se il cavo di alimentazione è danneggiato, deve essere sostituito dal costruttore o dal suo servizio assistenza o da una persona con qualifica simile, in modo da prevenire ogni rischio.

- Proteggere le componenti elettriche dall'umidità. Non immergere il dispositivo in acqua o in altri liquidi, per evitare scosse elettriche. Non tenere mai l'apparecchio sotto acqua corrente. Osservare le istruzioni per la pulizia, la manutenzione e la riparazione.
- L'apparecchio è adatto esclusivamente all'uso in interni.

m ATTENZIONE! Questo caricabatterie è adatto solo per la ricarica di batterie dei seguenti tipi:

Parkside 20 V Batteria

PAP 20 B1	2 Ah	5 celle
PAP 20 B3	4 Ah	10 celle

- Per un elenco aggiornato della compatibilità delle batterie, visitare il sito www.lidl.de/akku.

Batterie e caricabatterie adatti

Batteria: Parkside X 20 V Team

Caricabatterie: Parkside X 20 V Team

● Prima del primo utilizzo

● Accessori

- Per un uso sicuro e corretto di questo prodotto, indossare sempre dispositivi di protezione individuale adeguati.
- Questi includono:
 - Occhiali di sicurezza
 - Cuffie di protezione
 - Guanti protettivi
 - Calzature di protezione

● Disimballaggio

- Aprire la confezione e rimuovere con attenzione il prodotto.
- Rimuovere il materiale di imballaggio nonché gli elementi di fissaggio utilizzati per la confezione o il trasporto (se presenti).
- Verificare che la confezione consegnata contenga tutti i componenti.
- Controllare che il prodotto non presenti danni da trasporto.

m **AVVERTENZA!**

- ▶ Il prodotto e i materiali di imballaggio non sono giocattoli per bambini! I bambini non devono giocare con sacchetti di plastica, pellicole e piccole parti! Sussiste il rischio di ingerimento e soffocamento!

● Rimuovere/insertire la batteria

- **Inserire la batteria:** Allineare la batteria **15** alla guida della batteria **9** e spingerla dentro finché non scatta in posizione.
- **Rimuovere la batteria:** Premere il pulsante di sblocco per la batteria **18**. Estrarre la batteria.

● Controllare il livello di carica della batteria

(Fig. B)

- Premere il tasto  **16**. I LED dello stato di carica **17** si accendono:

LED 17	Livello di carica
Rosso/arancione/ verde	Massimo
Rosso/arancione	Medio
Rosso	Basso

● Ricarica della batteria

(Fig. C)

m **AVVERTENZA! PERICOLO DI LESIONI!**



Scollegare sempre il caricabatterie **19** dalla rete prima di rimuovere la batteria **15** dal caricabatterie o di inserire la batteria.

INDICAZIONE

- ▶ È possibile caricare la batteria **15** in qualsiasi momento senza accorciarne la durata.
- ▶ L'interruzione del processo di carica non danneggia la batteria **15**.

- Caricare la batteria [15] prima dell'uso se dovesse essere a livello di carica media o bassa.
- I LED di carica (rosso [20] e verde [21]) indicano lo stato del caricabatterie [19] e della batteria [15]:

LED	Stato
Il LED rosso è acceso	Batteria in carica
Il LED verde è acceso	Batteria completamente carica
I LED verde e rosso lampeggiano	Batteria difettosa
Il LED rosso lampeggia	Batteria troppo fredda o troppo calda
Il LED verde è acceso (senza batteria)	Caricabatterie pronto

- Inserire la batteria [15] nel caricabatterie [19].
- Collegare il cavo d'alimentazione con spina [22] del caricabatterie [19] alla presa di corrente.
- Quando la batteria [15] è completamente carica:
 - Scollegare cavo d'alimentazione e spina [22] del caricabatterie [19] dalla presa.
 - Rimuovere la batteria [15] dal caricabatterie [19].

● Funzionamento

m **AVVERTENZA! PERICOLO DI LESIONI!**



Indossare guanti protettivi!



Indossare le cuffie di protezione!



Protegersi gli occhi!



Indossare calzature antiscivolo e protettive!

m **ATTENZIONE!**

- ▶ Controllare che il prodotto non presenti usura prima di ogni utilizzo.
- ▶ Il prodotto si accende quando l'interruttore ON/OFF [7] e l'interruttore di sicurezza [4] vengono premuti contemporaneamente. Se uno dei due interruttori viene rilasciato, il prodotto si spegne. Se un interruttore è danneggiato, smettere di lavorare con il prodotto.

● Accensione/spegnimento del prodotto

m **AVVERTENZA! PERICOLO DI LESIONI!**

- ▶ Afferrare saldamente il prodotto con entrambe le mani e puntarlo lontano dal corpo (Fig. D). Prima di accendere, assicurarsi che il prodotto non sia a contatto con altri oggetti.

Rimozione del proteggilama

- Sblocco della proteggilama [12]: Tenere premuto ➡ Press ◀ [14].
- Estrarre il proteggilama [12] dalla barra della lama di sicurezza [2] (Fig. J).

Accensione del prodotto

- Assicurarsi che la batteria [15] sia inserita (vedi "Rimuovere / inserire la batteria").
- Tenere premuto l'interruttore di sicurezza [4] sull'impugnatura anteriore [5].
- Tenere premuto l'interruttore ON/OFF [7]. Il prodotto funziona per impostazione predefinita alla massima velocità.

Spegnimento del prodotto

- Rilasciare l'interruttore di sicurezza [4] o l'interruttore ON/OFF [7].

● Istruzioni operative

m AVVERTENZA! PERICOLO DI LESIONI!

- ▶ Quando si utilizza il prodotto, non toccare oggetti solidi, come recinzioni metalliche o grossi tronchi di piante. Si potrebbe provocare la perdita del controllo del prodotto.
- ▶ Se la barra della lama di sicurezza [2] si inceppa a causa di oggetti solidi: Spegnerne subito il prodotto e rimuovere la batteria [15]. L'oggetto va rimosso solo allora.
- ▶ Evitare di sovraccaricare il prodotto durante il lavoro.

m CAUTELA! RISCHIO DI DANNI MATERIALI!

- ▶ Prima dell'uso, controllare che il filo della barra della lama di sicurezza [2] sia affilato. Un filo smussato può sovraccaricare e danneggiare il prodotto. I danni causati dal taglio con un filo smussato non sono coperti dalla garanzia (vedi "Manutenzione").

● Tecniche di potatura

- Prima di mettere in funzione il prodotto: Per potare i rami spessi, usare le cesoie.
- La barra della lama di sicurezza [2] permette di potare in entrambe le direzioni.
- Potatura verticale: Muovere il prodotto uniformemente in avanti o su e giù (Fig. E).
- Potatura orizzontale:
 - Inclinare il prodotto in modo che la barra della lama di sicurezza [2] sia rivolta verso il basso di circa 0-10° nella direzione di potatura. In questa posizione, muovere il prodotto orizzontalmente – non verso il basso (Fig. H).
 - Muovere il prodotto con un movimento a mezzaluna verso il bordo della siepe in modo che i rami potati cadano a terra.
- Creare linee lunghe e dritte: Posizionare delle corde guida come orientamento.

Potatura di siepi sagomate

- Potare le siepi in forma trapezoidale per evitare il diradamento dei rami inferiori (Fig. G). Questo corrisponde alla crescita naturale delle piante e permette alla siepe di crescere bene. Quando si pota, potare solo i germogli nuovi di un anno. Questo permette una ramificazione fitta.
- Potare prima i lati di una siepe. Per fare questo, far scorrere il prodotto in direzione della crescita dal basso verso l'alto. Se si pota dall'alto verso il basso, i rami più sottili si piegheranno verso l'esterno, il che può far sì che alcune aree crescano poco o presentino dei buchi.
- Potare il bordo superiore piatto, a forma di tetto o arrotondato secondo il proprio gusto (Fig. F).

- Quando si potano le piante giovani nella forma desiderata: La crescita principale dovrebbe rimanere intatta finché la siepe non ha raggiunto l'altezza prevista.

Potatura di siepi a crescita libera

- Se non è richiesta una forma particolare: Potare la siepe regolarmente in modo che cresca fitta e non diventi troppo alta.

● Pulizia e manutenzione

m AVVERTENZA! PERICOLO DI LESIONI!



Spegnere il prodotto, rimuovere la batteria [15] e lasciarlo raffreddare prima di effettuare qualsiasi operazione di ispezione, manutenzione o pulizia!

m AVVERTENZA! RISCHIO DI SCOSSA ELETTRICA!

- ▶ Non spruzzare acqua sul prodotto. Non immergere il prodotto in acqua.

m CAUTELA! PERICOLO DI LESIONI!



Quando si maneggia la barra della lama di sicurezza [2], indossare i guanti per proteggersi dai tagli.

● Pulizia

INDICAZIONE

- ▶ Non utilizzare detergenti o disinfettanti chimici, alcalini, abrasivi o altri detergenti o disinfettanti aggressivi per pulire il prodotto in quanto potrebbero danneggiare le superfici.
- Non lasciare mai che dei liquidi penetrino nell'alloggiamento del motore [10].
- Il prodotto deve essere sempre tenuto pulito, asciutto e privo di olio o grasso. Rimuovere lo sporco dal prodotto dopo ogni utilizzo e prima della conservazione.
- Pulire dopo ogni utilizzo.

Parte	Pulizia
[2] Barra della lama di sicurezza	<ul style="list-style-type: none"> ■ Applicare dell'olio con un oliatore o come spray (Fig. I e Fig. K). ■ Pulire con un panno imbevuto d'olio.
[5] Impugnatura anteriore	<ul style="list-style-type: none"> ■ Pulire con un panno umido (Fig.K). ■ Pulire con una spazzola.
[6] Fessure di ventilazione	
[8] Impugnatura posteriore	
[10] Alloggiamento del motore	

● Manutenzione

- Prima di ogni manutenzione:
 - Spegnerne il prodotto.
 - Rimuovere la batteria [15].
 - Lasciar raffreddare il prodotto.
- Prima di ogni utilizzo: Controllare che il prodotto non presenti difetti come parti allentate, usurate o danneggiate.
- Applicare dell'olio sulla barra della lama di sicurezza [2] con un oliatore o come spray (Fig. I e Fig. K).
- Controllare che le viti della barra della lama di sicurezza [2] siano ben strette.
- Controllare che i coperchi e le protezioni non siano danneggiati e siano posizionati correttamente. Se necessario, sostituirli.
- Affilare e ritoccare le piccole irregolarità sul filo della barra della lama di sicurezza [2] con un affilacoltelli.

- Rivolgersi a uno specialista per far sostituire una barra della lama di sicurezza [2] smussata, piegata o danneggiata.

m AVVERTENZA! PERICOLO DI LESIONI!

- ▶ Non tentare di installare una barra della lama di sicurezza [2] da soli. L'installazione di una barra della lama di sicurezza può essere effettuata solo da uno specialista.
- Qualsiasi lavoro di manutenzione e riparazione non descritto in queste istruzioni: Rivolgersi a un centro di assistenza autorizzato o a una persona con analoghe qualifiche per il controllo e la riparazione del prodotto. Utilizzare solo parti originali.

● Risoluzione dei problemi

Problema	Possibile causa	Azione
Il prodotto non si avvia.	■ La batteria [15] è scarica.	■ Caricare la batteria [15] (vedi "Ricarica della batteria").
	■ La batteria [15] non è inserita correttamente.	■ Inserire la batteria [15] correttamente (vedi "Inserimento / Rimozione della batteria").
	■ Interruttore di sicurezza [4] non premuto correttamente.	■ Accendere correttamente il prodotto (vedi "Accensione/ spegnimento del prodotto").
Funzionamento interrotto	<ul style="list-style-type: none"> ■ Il cablaggio interno è difettoso. ■ L'interruttore ON/OFF [7] è difettoso. 	■ Inviare il prodotto al centro di assistenza per la riparazione.
Barra della lama di sicurezza [2] surriscaldata.	■ Troppo attrito dovuto alla mancanza di lubrificazione.	■ Lubrificare la barra della lama di sicurezza [2].
	<ul style="list-style-type: none"> ■ Troppo attrito dovuto alla mancanza di lubrificazione. ■ La barra della lama di sicurezza [2] è sporca. ■ Tecnica di potatura non ottimale. 	<ul style="list-style-type: none"> ■ Lubrificare la barra della lama di sicurezza [2]. ■ Pulire la barra della lama di sicurezza [2]. ■ Adattare la tecnica di potatura (vedi "Istruzioni operative").

● Conservazione

- Sempre, prima di conservare:
 - Spegner il prodotto, rimuovere la batteria [15] e lasciare raffreddare il prodotto.
 - Pulire il prodotto (vedi “Pulizia e cura”).
 - Fissare la barra della lama di sicurezza [2] nel proteggilama [12].
- Conservare il prodotto e i suoi accessori in un luogo buio, asciutto, al riparo dal gelo e ben ventilato.
- Conservare sempre il prodotto fuori dalla portata dei bambini.
- La temperatura ideale di stoccaggio a lungo termine (più di 3 mesi) è compresa tra +20 e +26 °C.

Stoccaggio a breve termine: Appendere il prodotto alla parete

m AVVERTENZA! RISCHIO DI SCOSSA ELETTRICA!



Quando si fora, assicurarsi di non danneggiare le linee di alimentazione. Utilizzare dei rilevatori adatti per trovarle o controllate il piano di installazione. Il contatto con le linee elettriche può causare scosse elettriche e incendi. Il contatto con un tubo del gas può causare un'esplosione.

- Utilizzo della sospensione dell'alloggiamento del motore [11]:
 - Fissare una vite con una testa di diametro da 8 a 10 mm nel punto desiderato su una parete adatta.
 - Se la parete è in mattoni, pietra o un materiale simile: Utilizzare un tassello per fissare la vite.
 - Lasciare sporgere la testa della vite di circa 10 mm dalla parete.

- Far scorrere la sospensione dell'alloggiamento del motore [11] sulla vite per sospendere il prodotto.

- Utilizzo della sospensione del proteggilama [13]:
 - Fissare 2 viti con una testa di diametro da 5 a 6 mm nel punto desiderato su una parete adatta.
La distanza tra le 2 viti deve essere di 17 mm.
 - Se la parete è in mattoni, pietra o un materiale simile: Usare dei tasselli per fissare le viti.
 - Lasciare sporgere le teste delle viti di circa 10 mm dalla parete.
 - Far scorrere la sospensione del proteggilama [13] sulle viti per sospendere il prodotto.

Indicazioni sulla batteria

- Conservare la batteria [15] solo parzialmente carica. Prima di una conservazione più lunga, la batteria dovrebbe essere caricata al 40-60 %.
- Se si conserva per un periodo di tempo più lungo, controllare il livello di carica della batteria [15] ogni 3 mesi circa. Ricaricare se necessario.

● Trasporto

- Prima del trasporto:
 - Spegner il prodotto.
 - Rimuovere la batteria [15].
 - Lasciar raffreddare il prodotto.
 - Fissare il proteggilama [12].
- Proteggere il prodotto da urti violenti e forti vibrazioni che possono verificarsi durante il trasporto in veicoli.
- Mettere in sicurezza il prodotto contro lo scivolamento o il ribaltamento.

● Smaltimento

L'imballaggio è composto da materiali ecologici che possono essere smaltiti presso i siti di raccolta locali per il riciclo.



Osservare l'identificazione dei materiali di imballaggio per lo smaltimento differenziato, i quali sono contrassegnati da abbreviazioni (a) e da numeri (b) con il seguente significato: 1-7: plastiche / 20-22: carta e cartone / 80-98: materiali compositi.



Il prodotto e il materiale da imballaggio sono riciclabili. Smaltire separatamente per un ottimale trattamento dei rifiuti.

Il logo Triman è valido solamente per la Francia.



E' possibile informarsi circa le possibilità di smaltimento del prodotto usato presso l'amministrazione comunale o cittadina.



Per questioni di tutela ambientale non gettare il prodotto usato tra i rifiuti domestici, ma provvedere invece al suo corretto smaltimento. Presso l'amministrazione competente è possibile ricevere informazioni circa i siti di raccolta e i relativi orari di apertura.

Le batterie / gli accumulatori difettosi o usati devono essere riciclati secondo la direttiva 2006/66/CE e relative modifiche. Smaltire le batterie / gli accumulatori e / o il prodotto presso i punti di raccolta indicati.



Uno smaltimento scorretto delle batterie / gli accumulatori procura danni all'ambiente!

È vietato smaltire le batterie / gli accumulatori con i rifiuti domestici. Possono contenere metalli pesanti nocivi e sono soggetti a smaltimento come rifiuti speciali. I simboli chimici dei metalli pesanti sono i seguenti: Cd = cadmio, Hg = mercurio, Pb = piombo. Consegnare, pertanto, le batterie / gli accumulatori esausti presso un punto di raccolta comunale.

● **Garanzia**

Il prodotto è stato prodotto secondo severe direttive di qualità e controllato con premura prima della consegna. In caso di difetti del prodotto, l'acquirente può far valere i propri diritti legali nei confronti del venditore. Questi diritti legali non vengono limitati in alcun modo dalla garanzia di seguito riportata.

Questo prodotto è garantito per 3 anni a partire dalla data di acquisto. Il termine di garanzia ha inizio a partire dalla data di acquisto. Conservare lo scontrino di acquisto originale in buone condizioni. Questo documento servirà a documentare l'avvenuto acquisto.

Il prodotto da Lei acquistato dà diritto ad una garanzia di 3 anni a partire dalla data di acquisto. La presente garanzia decade nel caso di danneggiamento del prodotto, di utilizzo o di manutenzione inadeguati.

La prestazione di garanzia vale sia per difetti di materiale che per difetti di fabbricazione. La presente garanzia non si estende a parti del prodotto soggette a normale usura e che possono essere identificate, pertanto, come parti soggette a usura (p. es., le batterie), né a danni su parti staccabili, come interruttore, batterie o simili, realizzate in vetro.

● **Gestione dei casi in garanzia**

Per garantire un rapido disbrigo delle proprie pratiche, seguire le istruzioni seguenti:

Per ogni richiesta si prega di conservare lo scontrino e il codice dell'articolo (IAN 385568_2107) come prova d'acquisto.

Il numero d'articolo può essere dedotto dalla targhetta, da un'incisione, dal frontespizio delle istruzioni (in basso a sinistra) oppure dall'adesivo applicato sul retro o sul lato inferiore.

In caso di disfunzioni o avarie, contattare innanzitutto i partner di assistenza elencati di seguito telefonicamente oppure via e-mail.

Si può inviare il prodotto ritenuto difettoso all'indirizzo del centro di assistenza indicato con spedizione esente da affrancatura, completo del documento di acquisto (scontrino) e della descrizione del difetto, specificando anche quando tale difetto si è verificato.

● **Assistenza**

IT Assistenza Italia
Tel.: 800790789
E-Mail: owim@lidl.it



● Dichiarazione di conformità UE

DICHIARAZIONE DI CONFORMITÀ UE

IAN: 385568_2107
Identificazione prodotto: Parkside Tagliasiepi ricaricabile 20 V
Numero modello: HG09099

L'oggetto della dichiarazione di cui sopra è conforme alla pertinente normativa di armonizzazione dell'Unione:

Directive 2006/42/EC
Directive 2014/30/EU
Directive 2000/14/EC
Directive 2005/88/EC

Riferimento alle pertinenti norme armonizzate utilizzate o riferimenti alle altre specifiche tecniche in relazione alle quali è dichiarata la conformità:

N° / Parti
Directive 2006/42/EC
EN 62841-1:2015
EN 62841-4-2:2019
Directive 2014/30/EU
EN 55014-1:2017/A11:2020
EN IEC 55014-1:2021
EN 55014-2:2015
EN IEC 55014-2:2021

L'oggetto della dichiarazione di cui sopra è conforme alla direttiva 2011/65/UE del Parlamento europeo e del Consiglio, dell'8 giugno 2011, sulla restrizione dell'uso di determinate sostanze pericolose nelle apparecchiature elettriche ed elettroniche:

N° / Parti
Direttiva 2011/65/UE
EN IEC 63000:2018

Procedura di valutazione conformità / nome e indirizzo organismo accreditato laddove previsto:
Annex V

Livello di potenza acustica rilevato su un'attrezzatura rappresentativa di questo tipo: 83,9 dB(A)

Livello di potenza acustica garantito per quest'attrezzatura: 87 dB(A)



Depositario della documentazione tecnica: OWIM GmbH & Co.KG

Firmato a nome e per conto di:

OWIM GmbH & Co. KG Stiftsbergstraße 1 DE-74167 Neckarsulm Germania

Si rilascia la presente dichiarazione di conformità sotto la sola responsabilità del fabbricante.

Traduzione della dichiarazione di conformità originale



























Neckarsulm	21.12.2021		
Luogo	Data	Benjamin Steeb Managing Director	ppa. Jens Buchheim Authorised Signatory

IT

Felhasznált figyelmeztető jelzések és szimbólumok	Oldal	217
Bevezető	Oldal	218
Rendeltetésszerű használat	Oldal	218
A csomagolás tartalma	Oldal	218
A részegységek leírása	Oldal	218
Műszaki adatok	Oldal	219
Biztonsági utasítások	Oldal	220
Általános biztonsági utasítások elektromos szerszámokhoz	Oldal	220
Különleges biztonsági utasítások sövénynyírókhoz	Oldal	224
További biztonsági utasítások	Oldal	225
A rezgés és a zaj csökkentése	Oldal	225
Teendők vészhelyzet esetén	Oldal	226
További kockázatok	Oldal	226
Biztonsági utasítások töltőkészülékekhez	Oldal	227
Mielőtt először használná	Oldal	228
Tartozékok	Oldal	228
Kicsomagolás	Oldal	228
Az akkumulátorcsomag kivétele és behelyezése	Oldal	228
Az akkumulátorcsomag töltöttségi szintjének ellenőrzése	Oldal	228
Az akkumulátorcsomag feltöltése	Oldal	228
Használat	Oldal	229
A termék be- és kikapcsolása	Oldal	229
Utasítások a munkához	Oldal	230
Vágási technikák	Oldal	230
Tisztítás és ápolás	Oldal	231
Tisztítás	Oldal	231
Karbantartás	Oldal	232
Hibaelhárítás	Oldal	232
Tárolás	Oldal	233
Szállítás	Oldal	233
Mentesítés	Oldal	234
Garancia	Oldal	235
Garanciális ügyek lebonyolítása	Oldal	235
Szerviz	Oldal	235
EU-megfelelőségi nyilatkozat	Oldal	236

Felhasznált figyelmeztető jelzések és szimbólumok

Ebben a használati útmutatóban és a csomagoláson az alábbi figyelmeztető jelzésekkel találkozhat:

	<p>Olvassa el a használati útmutatót.</p>		<p>Viseljen védőkesztyűt!</p>
	<p>VESZÉLY! Ez a szimbólum a „Veszély” szó mellett nagy kockázati tényezőre hívja fel a figyelmet, melyet ha nem kerülnek el, az súlyos sérülésekhez vagy halálesethez vezet.</p>		<p>Áramütésveszély</p>
	<p>FIGYELMEZTETÉS! Ez a szimbólum a „Figyelmeztetés” szó mellett közepes kockázati tényezőre hívja fel a figyelmet, melyet ha nem kerülnek el, az súlyos sérülésekhez vagy akár halálesethez is vezethet.</p>		<p>Alkatrészek cseréje és tisztítás előtt, valamint ha a terméket nem használja, kapcsolja ki és vegye ki belőle az akkumulátorcsomagot.</p>
	<p>VIGYÁZAT! Ez a szimbólum a „Vigyázat” szó mellett alacsony kockázati tényezőre hívja fel a figyelmet, melyet ha nem kerülnek el, az kisebb vagy mérsékelt sérülésekhez vezethet.</p>		<p>Ne tegye ki esőnek!</p>
	<p>FIGYELEM! Ez a szimbólum a „Figyelem” szó mellett anyagi károk veszélyére utal.</p>		<p>Az akkumulátorcsomagot óvja a hőtől, valamint a tartós és erős napfénytől.</p>
	<p>Hordjon fülvédőt!</p>		<p>Az akkumulátorcsomagot óvja a víztől és a nedvességtől.</p>
	<p>Viseljen védőszemüveget!</p>		<p>Az akkumulátorcsomagot óvja a tűztől.</p>
	<p>Viseljen csúszásálló biztonsági lábbelit!</p>		<p>II. védelmi osztály (kettős szigetelés)</p>
	<p>FIGYELEM! Ez a szimbólum a „Figyelem” szó mellett anyagi károk veszélyére utal.</p>		<p>Váltóáram/-feszültség</p>
	<p>Hordjon fülvédőt!</p>		<p>Egyenáram/-feszültség</p>
	<p>Viseljen védőszemüveget!</p>		<p>Veszély – Tartsa a kezeit a késtől távol.</p>
	<p>Viseljen csúszásálló biztonsági lábbelit!</p>		<p>Biztonság</p>
	<p>Viseljen védőszemüveget!</p>		<p>A terméket csak száraz helyiségekben, beltéren használja. A CE-jelzés azt jelzi, hogy a termék megfelel a rá vonatkozó EU előírásoknak.</p>

AKKUS SÖVÉNYNYÍRÓ 20 V

PHSA 20-Li B2

● Bevezető

Gratulálunk új termékének vásárlása alkalmából. Ezzel a döntésével vállalatunk értékes terméke mellett döntött. A használati utasítás ezen termék része. A biztonságra, a használatára és a megsemmisítésre vonatkozó fontos tudnivalókat tartalmazza. A termék használata előtt ismerje meg az összes használati és biztonsági tudnivalót. A terméket csak a leírtak szerint és a megadott felhasználási területeken alkalmazza. A termék harmadik személy számára való továbbadása esetén kézbesítse vele annak a teljes dokumentációját is.

● Rendeltetészerű használat

Ez az akkus sövénynyíró 20 V (a későbbiekben „Termék” vagy „Elektromos szerszám”) sövények, bokrok és dísznövények vágására, nyírására szolgál.

A termék más használati módjai, módosításai nem rendeltetészerűnek minősülnek és halálhoz, életveszélyes sérülésekhez és károkhoz vezethetnek. A gyártó nem vállal felelősséget a szakszerűtlen használat miatt bekövetkező károkért.

A termék otthoni használatra és ahhoz hasonló célokra alkalmas. A termék üzleti használatra nem alkalmas.

A terméket felnőttek használhatják. 16 év alattiak a terméket kizárólag felügyelet mellett használhatják. A más személyeket vagy azok tulajdonát ért sérülésekért, károkért az üzemeltető vagy felhasználó felelős.

A termék a Parkside X 20 V Team sorozat darabja. A termék a Parkside X 20 V Team sorozat akkumulátorcsomagjaival használható.

● A csomagolás tartalma

m FIGYELMEZTETÉS!

▶ A termék és a csomagolóanyagok nem játékszerek! Gyermek nem játszhatnak a műanyag zacskókkal, fóliákkal és az apró alkatrészekkel! Lenyelés és fulladás veszélye!

- 1 Akkus sövénynyíró 20 V
- 1 Késvédő tok
- 1 Használati útmutató

● A részegységek leírása

Elovasás előtt hajtogassa ki az ábrákat tartalmazó oldalt és ismerkedjen meg a termék funkcióival.

A ábra

- 1 Ütközésvédelem
- 2 Késtartó biztonsági rúd
- 3 Késvédő
- 4 Biztonsági kapcsoló
- 5 Elülső fogó
- 6 Szellőzőnyílások
- 7 Be-/kikapcsológomb
- 8 Hátsó fogó
- 9 Akkumulátor-vezetősín
- 10 Motorburkolat
- 11 Motorburkolat-akasztó
- 12 Késvédő tok
- 13 Késvédő-akasztó
- 14 ➡ Press ⬅ jelzés „Kioldás”

B és C ábra

- 15 Akkumulátorcsomag *
- 16  gomb (töltőállvány)
- 17 Töltöttségjelző LED-ek (piros/narancssárga/zöld)
- 18 Az akkumulátorcsomag kioldógombja
- 19 Töltőkészülék (Gyorstöltő készülék) *
- 20 Töltési LED – Piros
- 21 Töltési LED – Zöld
- 22 Elektromos vezeték csatlakozóval

* Akkumulátorcsomag és gyorstöltő készülék nincs mellékelve

● Műszaki adatok

Akkus sövénynyíró 20 V

Motorfeszültség U:	20 V ===
Üresjárat sebesség n_0 :	1300 min ⁻¹
Vágáshossz:	kb. 510 mm
Max. fogtávolság:	kb. 16 mm
Súly:	2,32 kg

Akkumulátorcsomag PAPA 20 B1 *

Típus:	Lítium-ion
Névleges feszültség:	20 V === max.
Kapacitás:	2,0 Ah
Energiaérték:	40 Wh
Cellák száma:	5

Akkumulátorcsomag PAPA 20 B3 *

Típus:	Lítium-ion
Névleges feszültség:	20 V === max.
Kapacitás:	4,0 Ah
Energiaérték:	80 Wh
Cellák száma:	10

Gyorstöltő készülék PLG 20 B3 *

Bemenet:

Névleges feszültség:	230-240 V~
Névleges frekvencia:	50 Hz
Névleges teljesítmény:	120 W
Biztosíték (belső):	3,15 A / 

Kimenet:

Névleges feszültség:	21,5 V ===
Töltési áram:	4,5 A
Védelmi osztály:	II / 

* Akkumulátorcsomag és gyorstöltő készülék nincs mellékelve

Töltési idő	PAPA 20 B1	PAPA 20 B3
PLG 20 B3	35 perc	60 perc

Ajánlott környezeti hőmérséklet:

Maximális összhőmérséklet:	+45 °C
Töltés alatt:	+4 és +40 °C között
Használat alatt:	+4 és +40 °C között
Tárolás alatt:	+20 és +26 °C között

Zajkibocsátási értékek

A mért értékek meghatározása az EN 62841 alapján történt. Az elektromos szerszám A besorolású zajszintje tipikusan:

Zajszint	L_{pA}	: 77,50 dB(A)
Bizonytalanság	K_{pA}	: 2,57 dB
Hangteljesítményszint	L_{WA}	
garantált		: 87,00 dB(A)
mért		: 83,90 dB(A)
Bizonytalanság	K_{WA}	: 2,57 dB

Rezgési értékek

A rezgési összérték (háromirányú vektorösszeg) megállapítása az EN 62841 szerint történt:

Elülső fogó	a_h	: 1,602 m/s ²
Bizonytalanság	K	: 1,5 m/s ²
Hátsó fogó	a_h	: 1,090 m/s ²
Bizonytalanság	K	: 1,5 m/s ²

m FIGYELMEZTETÉS!



Hordjon fülvédőt!

MEGJEGYZÉS

- ▶ A megadott rezgési összérték és a megadott zajkibocsátási érték megállapítása egy szabványosított vizsgálati eljárás során került megállapításra, és felhasználható egy elektromos szerszám összehasonlítására egy másikkal.
- ▶ A megadott rezgési összérték és a megadott zajkibocsátási érték továbbá felhasználható a terhelés előzetes becslésére is.

m FIGYELMEZTETÉS!

- ▶ A rezgés- és zajkibocsátási érték az elektromos szerszám tényleges használata közben eltérhet a megadott értéktől, az elektromos szerszám használati típusától és módjától, különösképpen a megmunkálandó munkadarab típusától függően.
- ▶ A kezelő védelmét szolgáló biztonsági intézkedéseket a tényleges használati körülmények közötti rezgésterhelés becslésén alapulóan kell meghatározni (figyelembe véve a működési ciklus minden részét, például azokat az időket, amikor az elektromos szerszám ki van kapcsolva, és azokat, amikor be van kapcsolva, de terhelés nélkül működik).



Biztonsági utasítások

- **Általános biztonsági utasítások elektromos szerszámokhoz**

m FIGYELMEZTETÉS!

- ▶ **Olvasson el minden, ehhez az elektromos szerszámhoz mellékelt biztonsági utasítást, figyelmeztetést, ábrát és műszaki adatot.** Az alábbi figyelmeztetések figyelmen kívül hagyása áramütéshez, tűzesethez és/vagy súlyos sérülésekhez vezethet.

Őrizzen meg minden biztonsági utasítást és figyelmeztetést biztonságos helyen későbbi használatra.

A biztonsági utasításokban használt „elektromos szerszám” kifejezés hálózati áramról működő (hálózati kábellel rendelkező) és akkumulátorral működő (hálózati kábel nélküli) elektromos szerszámokra vonatkozik.

Munkahelyi biztonság

- 1) **A munkaterület legyen mindig tiszta és jól megvilágított.** A rendetlenség vagy a rossz fényviszonyok balesetekhez vezethetnek.
- 2) **Az elektromos szerszámot ne használja robbanásveszélyes környezetben, ahol gyúlékony folyadékok, gázok vagy porok találhatóak.** Az elektromos szerszámok szikrákat keltenek, mely a port vagy a gázokat meggyújthatják.
- 3) **Az elektromos szerszám használata során tartsa a gyermekeket és az egyéb személyeket távol.** Ha megzavarják, elveszítheti az elektromos szerszám feletti uralmát.

Elektromos biztonság

- 1) **Az elektromos szerszám hálózati csatlakozójának illenie kell a konnektorba. Ne módosítsa a csatlakozót. Ne használjon adapteres csatlakozódugaszt földelt elektromos szerszámmal.** A módosítás nélküli csatlakozók és a megfelelően illeszkedő konnektorok használatával csökken az áramütés kockázata.
- 2) **Kerülje a testi érintkezést olyan földelt felületekkel, mint például csövek, fűtőberendezések, sütők vagy hűtőszekrények.** Az áramütés veszélye megnő, ha a teste földelve van.
- 3) **Az elektromos szerszámokat tartsa esőtől, nedvességtől távol.** Ha az elektromos szerszám belsejébe víz jut be, az növeli az áramütés kockázatát.
- 4) **Az elektromos vezetékét kizárólag rendeltetésének megfelelően használja, azzal ne szállítsa vagy akassza fel az elektromos szerszámot, illetve ne használja a hálózati csatlakozó kihúzására a konnektorból. Az elektromos vezetékét óvja a hőtől, olajoktól, éles sarkoktól vagy a készülék mozgó alkatrészeitől.** A sérült vagy összetekeredett elektromos vezetékek növelik az áramütés kockázatát.
- 5) **Ha az elektromos szerszámot kültéren használja, csak olyan hosszabbítót használjon, mely kültéri használatra alkalmas.** Egy kültéri használatra alkalmas hosszabbítókábel használata csökkenti az áramütés kockázatát.

- 6) **Ha elkerülhetetlen, hogy az elektromos szerszámot nedves környezetben használják, használjon egy maradékáram-megszakítót (RCD).** Maradékáram-megszakító használata lecsökkenti az áramütés kockázatát.

Személyes biztonság

- 1) **Az elektromos szerszám használata során legyen körültekintő, figyeljen arra, mit tesz, dolgozzon tudatosan. Ne használjon elektromos szerszámokat kábítószer, alkohol vagy gyógyszerek hatása alatt.** Az elektromos szerszám használata során csupán egy pillanatnyi figyelmetlenség is súlyos sérülésekhez vezethet.
- 2) **Viseljen személyes védőfelszerelést és mindig hordjon védőszemüveget.** A személyes védőfelszerelés, például porálarc, csúszásmentes biztonsági cipő, védősisak vagy fülvédő - az elektromos szerszám használatától függően - lecsökkenti a sérülések kockázatát.
- 3) **Ügyeljen arra, hogy az elektromos szerszám ne tudjon akaratlanul elindulni. Mielőtt az elektromos szerszámot az elektromos hálózatra és/vagy akkumulátorhoz csatlakoztatná, kézbe venné vagy mozgatná, ellenőrizze, hogy az ki van-e kapcsolva.** Ha az elektromos szerszám szállítása során az ujját a bekapcsológombon tartja, illetve ha az elektromos szerszám bekapcsolt állapotban van és az elektromos hálózatra csatlakozik, az balesetekhez vezethet.

- 4) **Az elektromos szerszám bekapcsolása előtt a beállító szerszámokat, csavarkulcsokat távolítsa el.** Ha egy szerszám vagy egy kulcs az elektromos szerszám egy forgó részébe kerül, az sérüléseket okozhat.
- 5) **Kerülje a szokatlan testhelyzeteket. Álljon biztosan és mindig őrizze meg az egyensúlyát.** Így képes lesz az elektromos szerszámot szokatlan helyzetekben is az irányítása alatt tartani.
- 6) **Viseljen megfelelő ruházatot. Ne viseljen laza ruházatot vagy ékszereket. A haját, ruházatát és a kesztyűjét tartsa a forgó alkatrészekről távol.** A laza ruházatot, ékszereket vagy haját a készülék mozgó részei elkapathatják.
- 7) **Ha porszívó- vagy gyűjtőkészülékek kerültek beszerelésre, ügyeljen azok csatlakoztatására és helyes használatára.** A porszívó használata csökkenti a por okozta veszélyeket.
- 8) **Kerülje a hamis biztonságérzetet, és ne hagyja figyelmen kívül az elektromos szerszámokra vonatkozó biztonsági szabályokat akkor sem, ha a gyakori használatnak köszönhetően azok kezelésében már tapasztalt.** A figyelmetlen kezelés a pillanat törtrésze alatt is sérülésekhez vezethet.

Az elektromos szerszám használata és kezelése

- 1) **Ne terhelje túl az elektromos szerszámot. Az adott munkához az arra alkalmas elektromos szerszámot használja.** A megfelelő elektromos szerszám jobban és biztonságosabban dolgozhat, ha azt a megfelelő teljesítmény-tartományon belül használja.
- 2) **Ne használjon meghibásodott kapcsolóval rendelkező elektromos szerszámot.** Ha egy elektromos szerszámot nem lehet be- vagy kikapcsolni, az veszélyes és szerelésre szorul.
- 3) **A készülék beállítási műveletei, szerszámbetétek cseréje valamint az elektromos szerszám tárolása előtt húzza ki a hálózati csatlakozót a konnektorból és/vagy vegye ki a kivehető akkumulátort.** Ezzel az óvintézkedéssel megelőzi az elektromos szerszám akaratlan bekapcsolását.
- 4) **A használaton kívüli elektromos szerszámokat tartsa gyermekek számára nem elérhető helyen. Ne hagyja, hogy az elektromos szerszámot olyan személyek használják, akik azzal kapcsolatban nem rendelkeznek tapasztalattal vagy nem olvasták el ezeket az utasításokat.** Az elektromos szerszámok tapasztalatlan kezekben veszélyesek.

- 5) **Ápolja az elektromos szerszámokat és a szerszámbetéiteit gondosan. Ellenőrizze a mozgó részek kifogástalan működését, hogy azok nem ragadnak-e be, hogy vannak-e törött vagy sérült alkatrészek, és hogy az elektromos szerszám működését semmi sem befolyásolja. A sérült alkatrészeket az elektromos szerszám használatba vétele előtt meg kell javítani.** Sok baleset okozója az elektromos szerszámok gondatlan karbantartása.
- 6) **Gondoskodjon a vágószerszámok élességéről és tisztaságáról.** A gondosan ápolta, éles pengékkel rendelkező vágószerszámok kevésbé hajlamosak a beragadásra, és könnyebben irányíthatóak.
- 7) **Az elektromos szerszámot, annak alkatrészeit, szerszámbetéiteit stb. ezen útmutató szerint használja. Ennek során vegye figyelembe a munka körülményeit és az elvégzendő feladatot.** Az elektromos szerszámok nem rendeltetésszerű használata veszélyes helyzetekhez vezethet.
- 8) **Tartsa a fogantyúkat és a fogófelületeket szárazon, tisztán, olajoktól és zsiradékoktól mentesen.** A csúszós fogantyúk és fogófelületek miatt nem biztosítható az elektromos szerszám biztonságos kezelése és irányítása váratlan helyzetekben.

Az akkumulátoros szerszám használata és kezelése

- 1) **Akkumulátoros szerszámokat csak olyan töltőkészülékekkel töltsön fel, melyeket a gyártó ajánl.** Egy olyan töltőkészülék, mely csak bizonyos típusú akkumulátorokhoz alkalmas, más akkumulátorokkal történő használat esetén tűzveszélyt okozhat.
- 2) **Az elektromos szerszámokban csak a hozzájuk készült akkumulátorokat használja.** Más akkumulátorok használata sérülésekhez és tűzveszélyhez vezethet.
- 3) **A használaton kívüli akkumulátorokat tartsa iratkapcsoktól, pénzérméktől, kulcsoktól, szögektől, csavaroktól vagy más olyan kisméretű fém tárgyaktól távol, melyek összeköttetést hozhatnak létre a csatlópontok között.** Az akkumulátor csatlópontjai közötti rövidzárlat égési sérülésekhez vagy tűzesethez vezethet.
- 4) **Helytelen használat esetén az akkumulátor kifolyhat. Kerülje az érintkezést a folyadékkal. Akaratlan érintkezés esetén öblítse le vízzel. Ha a folyadék a szembe kerül, további orvosi segítségre is szükség van.** A kilépő akkumulátorfolyadék bőrirritációkat és égési sérüléseket okoz.
- 5) **Ne használjon sérült vagy módosított akkumulátorokat.** A sérült vagy módosított akkumulátorok előre nem látható módon viselkedhetnek, és tűzesetet, robbanást vagy sérüléseket okozhatnak.
- 6) **Az akkumulátort ne tegye ki tűznek vagy magas hőmérsékleteknek.** A tűz vagy a 130 °C feletti hőmérséklet robbanáshoz vezethet.

- 7) **Kövesse a töltésre vonatkozó utasításokat, és soha ne töltsse az akkumulátort vagy az akkumulátoros szerszámot a kezelési útmutatóban megadott hőmérsékleti tartományon kívül.** A helytelen vagy a megengedett hőmérsékleti tartományon kívüli töltés tönkretelheti az akkumulátort, valamint tüzeset veszélyével jár.
- 3) **Szállításhoz és tároláshoz mindig húzza fel a sövénynyíróra a késtakarót.** A sövénynyíró elővigyázatos kezelése csökkenti a kések okozta sérülések veszélyét.
- 4) **A beszorult nyesedék eltávolításakor vagy a készülék karbantartásakor győződjön meg arról, hogy minden be-/kikapcsoló ki van-e kapcsolva, és az akkumulátor ki van-e véve vagy le van-e választva.**

Ha a sövénynyíró beszorult nyesedék eltávolításakor vagy a karbantartás során akaratlanul elindul, az súlyos sérülésekhez vezethet.

Javítás

- 1) **Az elektromos szerszám javítási munkálatait bizza képzett szakemberre, és csak eredeti pótalkatrészeket használjon.** Így gondoskodhat az elektromos szerszám biztonságos működésének megőrzéséről.
- 2) **Soha ne próbálja az akkumulátort megjavítani, ha az megsérült.** Az akkumulátorok karbantartási munkálatait csak a gyártó vagy annak a meghatalmazott ügyfélszolgálatá végezheti.

● Különleges biztonsági utasítások sövénynyírókhoz

- 1) **A testrészeit mindig tartsa vágókéstől távol. A kés működése közben ne próbálja a nyesedéket eltávolítani, vagy a vágandó anyagokat megtartani. A beragadt nyesedékeket csak a készülék kikapcsolt állapotában távolítsa el.** A sövénynyíró használata során csupán egy pillanatnyi figyelmetlenség is súlyos sérülésekhez vezethet.
- 2) **A sövénynyíró a fogantyúnál fogva hordozza leállított késekkel, és ügyeljen arra, hogy ne működtesse a be-/kikapcsolókat.** A sövénynyíró óvatos hordozása csökkenti a véletlen beindítás és a kések okozta sérülés veszélyét.
- 5) **A sövénynyírókat csak a szigetelt fogófelületeinél tartsa, mert a kés rejtett elektromos vezetékhez érhet.** A késnek egy feszültség alatt lévő vezetékkel történő érintkezése során a sövénynyíró fém részei is feszültség alá kerülnek, ami áramütéshez vezethet.
- 6) **Tartson minden hálózati kábelt és vezetékét a vágás területétől távol.** A hálózati kábelek, vezetékek a bokrok között rejtve maradhatnak, ezért azokat a kések véletlenül átvághatják.
- 7) **Ne használja a sövénynyírókat rossz időben, különösen, ha villámcsapás veszélye áll fenn.** Ez csökkenti a veszélyét, hogy belecsapjon a villám.
- 8) **A munka megkezdése előtt kutassa át a sövényeket, bokrokat idegen tárgyak, pl. drótkerítések, rejtett kábelek stb. után.** Ez segít elkerülni a készülék sérülését.

- 9) **Tartsa a sövénynyíró helyesen, pl. két kézzel a fogókon, ha két fogó van rajta.** A készülék feletti uralom elvesztése sérülésekhez vezethet.
- 6) **Ne próbálja meg saját kezűleg megjavítani a készüléket, kivéve, ha ehhez megfelelő képzettséggel rendelkezik. Minden olyan munkát, amely nem szerepel ebben a használati útmutatóban, csak a szervizközpontunk végezhet el.** Sok baleset okozója a készülékek gondatlan karbantartása.
- 7) **Ne használjon olyan alkatrészeket, melyeket nem a PARKSIDE javasol.** Az áramütéshez és tűzesethez vezethet.
- 8) **Dolgozzon mindig a talajon állva, és tartsa meg az egyensúlyát.** Ne dolgozzon instabil felületen állva.

● További biztonsági utasítások

- 1) **A készülék sövény nyírására alkalmas. A készülékkel ne vágjon ágakat, keményfát, vagy egyebet.** Ez kárt tehet a készülékben.
- 2) **Ne próbálja meg kiszabadítani az elakadt/beragadt késtartó biztonsági rudat, mielőtt a készüléket kikapcsolná és az akkumulátort kivenné.** Sérülésveszély áll fenn.
- 3) **A munka során a készüléket mindig tartsa két kézzel, határozottan, a testétől távol.** Így képes lesz a készüléket szokatlan helyzetekben is az irányítása alatt tartani.
- 4) **Ne használja a készüléket gyúlékony folyadékok vagy gázok közelében.** Rövidzárlat esetén égés vagy robbanás veszélye áll fenn.
- 5) **Rendszeresen ellenőrizze a kések kopását, és adott esetben éleztesse meg azokat.** A tompa kések túlterhelik a készüléket. Az ebből fakadó károokra a garancia nem vonatkozik.

● A rezgés és a zaj csökkentése

Csökkentse a használati időt, alkalmazzon kevesebb rezgéssel és zajjal járó használati módokat, valamint viseljen személyes védőfelszerelést, ezzel csökkentve a rezgés és a zaj hatásait.

Az alábbi intézkedések segítenek a rezgések és a zaj okozta ártalmak csökkentésében:

- A terméket kizárólag rendeltetésszerűen, az ebben az útmutatóban leírtak szerint használja.
- Ügyeljen a termék kifogástalan állapotára és gondoskodjon a megfelelő karbantartásról.
- A termékhez a megfelelő szerszámberendezést használja, és ügyeljen arra, hogy azok kifogástalan állapotban legyenek.
- Tartsa a terméket határozottan a fogóinál, illetve fogófelületeinél.
- A termék karbantartását végezze az utasításoknak megfelelően, továbbá ne feledkezzen meg az elégséges kenésről sem (ahol ez szükséges).

- A munkafolyamatot tervezze meg úgy, hogy a nagyobb rezgési értékű termékekkel végzett munka nagyobb időintervallumra tudjon eloszlani.

● Teendők vészhelyzet esetén

Ismerkedjen meg a termék használatával ennek az útmutatónak a segítségével. Tartsa észben a biztonsági utasításokat, és minden esetben kövesse azokat. Ez segít elkerülni a kockázatokat és veszélyeket.

- A termék használata során legyen mindig éber, így időben képes lesz a veszélyek felismerésére és kezelésére. A gyors beavatkozás segít megelőzni a súlyos személyi sérüléseket és anyagi károkat.
- Hibás működés esetén azonnal kapcsolja ki a terméket és vegye ki az akkumulátorcsomagot. Vizsgáltsa meg és szükség szerint szereltesse meg egy képzett szakemberrel, mielőtt újra használná.

● További kockázatok

- Az elektromos szerszám előírásoknak megfelelő használata során is fennállnak bizonyos veszélyek. Az elektromos szerszám felépítéséből és kialakításából adódóan az alábbi veszélyekkel lehet számolni:
 - Vágott sérülések
 - Halláskárosodás, ha fülvédő nélkül dolgozik.
 - A kezek és a karok rezgésével járó egészségügyi kockázatok, amennyiben a készüléket hosszabb ideig használják, illetve a kezelése és a karbantartása nem szakszerűen történik.

MEGJEGYZÉS

- ▶ A termék működés közben elektromágneses teret kelt! Ez a tér bizonyos körülmények között hatással lehet aktív vagy passzív orvosi implantátumok működésére! A súlyos vagy halálos sérülések elkerülése érdekében az orvosi implantátumokkal rendelkező személyek érdeklődjenek orvosuknál vagy az orvosi implantátum gyártójánál, mielőtt a terméket használnák!

● Biztonsági utasítások töltőkészülékekhez

- A készüléket akkor használhatják 8 éves és afeletti gyermekek, csökkent testi, érzékszervi vagy szellemi képességű, valamint megfelelő tapasztalattal és tudással nem rendelkező személyek, ha számukra felügyeletet biztosítanak vagy ha utasításokat kapnak a készülék biztonságos használatával kapcsolatban és megértik az azzal járó veszélyeket.

A gyermekek nem játszhatnak a készülékkel.

A tisztítást és a felhasználói karbantartást nem végezhetik gyermekek felügyelet nélkül.

- Ne töltsön újra nem újratölthető elemeket. Ennek az utasításnak a figyelmen kívül hagyása kockázatokkal jár.
- Ha az elektromos vezeték megsérül, a kockázatok elkerülése érdekében azt a gyártónak, az ügyfélszolgálatának, vagy egy annak megfelelő képzettségű szakembernek kell kicserélnie.

- Óvja az elektromos részeket a nedvességtől. Az áramütés elkerülése érdekében ezeket ne merítse vízbe vagy más folyadékokba. A készüléket soha ne tartsa folyó víz alá. Kövesse a tisztításra, karbantartásra és javításra vonatkozó utasításokat.
- A készülék csak beltéri használatra alkalmas.

m **FIGYELEM!** A töltőkészülék kizárólag az alábbi típusú akkumulátorcsomagok feltöltésére használható:

Parkside 20 V Akkumulátorcsomag

PAP 20 B1 2 Ah 5 cella

PAP 20 B3 4 Ah 10 cella

- Az akkumulátor kompatibilitásával kapcsolatban a legfrissebb listát a www.lidl.de/akku webcímen találja.

Használható akkumulátorcsomagok és töltőkészülékek

Akkumulátorcsomag:

Parkside X 20 V Team

Töltőkészülék:

Parkside X 20 V Team

● Mielőtt először használná

● Tartozékok

- A termék biztonságos és helyes használatához mindig viseljen megfelelő személyes védőfelszerelést.
- Ehhez tartoznak:
 - Védőszemüveg
 - Fülvédő
 - Védőkesztyű
 - Biztonsági lábbeli

● Kicsomagolás

- Nyissa fel a csomagolást és vegye ki a terméket óvatosan.
- Távolítsa el a csomagolóanyagokat, valamint az összes csomagolásra vagy szállításra használt rögzítőelemet (amennyiben ilyenek vannak).
- Ellenőrizze a csomagolás teljességét.
- Ellenőrizze, hogy a termék a szállítás során nem sérült-e meg.

m FIGYELMEZTETÉS!

- ▶ A termék és a csomagolóanyagok nem játékszerek! Gyermek nem játszhatnak a műanyag zacskókkal, fóliákkal és az apró alkatrészekkel! Lenyelés és fulladás veszélye!

● Az akkumulátorcsomag kivétele és behelyezése

- **Az akkumulátorcsomag behelyezése:** Igazítsa rá az akkumulátorcsomagot **15** az akkumulátorvezetősínre **9**, majd tolja be, amíg a helyére nem rögzül.
- **Az akkumulátorcsomag kivétele:** Nyomja meg az akkumulátorcsomag kioldógombját **18**. Húzza ki az akkumulátorcsomagot.

● Az akkumulátorcsomag töltöttségi szintjének ellenőrzése

(B ábra)

- Nyomja meg a  **16** gombot. A töltöttségjelző LED-ek **17** kigyulladnak:

LED fény **17** Töltöttségi szint

Piros/narancssárga/ zöld Teljes

Piros/narancssárga Közepes

Piros Alacsony

● Az akkumulátorcsomag feltöltése

(C ábra)

m FIGYELMEZTETÉS! SÉRÜLÉSVESZÉLY!



Mielőtt az akkumulátorcsomagot **15** a töltőkészületről **19** kiveszi, vagy abba behelyezi, mindig szüntesse meg a töltőkészülék áramellátását.

MEGJEGYZÉS

- ▶ Az akkumulátorcsomagot **15** bármikor feltöltheti anélkül, hogy ezzel csökkentené az élettartamát.
- ▶ A töltés megszakítása nem árt az akkumulátorcsomagnak **15**.

- Ha a töltöttségi szint közepes vagy alacsony, használat előtt tölts fel az akkumulátorcsomagot [15].
- A töltési LED-ek (piros [20] és zöld [21]) tájékoztatják a töltőkészülék [19] és az akkumulátorcsomag [15] állapotáról:

LED	Állapot
A piros színű LED lámpa világít	Az akkumulátorcsomag töltés alatt van
A zöld színű LED lámpa világít	Az akkumulátorcsomag teljesen fel van töltve
A zöld és a piros LED lámpa villog	Az akkumulátorcsomag meghibásodott
A piros színű LED lámpa villog	Az akkumulátorcsomag túl hideg vagy túl meleg
A zöld színű LED lámpa világít (akkumulátorcsomag nélkül)	A töltőkészülék készen áll

- Helyezze be az akkumulátorcsomagot [15] a töltőkészülékbe [19].
- Dugja be a töltőkészülék [19] elektromos vezetékének csatlakozóját [22] a konnektorba.
- Amikor az akkumulátorcsomag [15] feltöltődött:
 - Húzza ki a töltőkészülék [19] elektromos vezetékét a csatlakozóval [22] a konnektorból.
 - Vegye ki az akkumulátorcsomagot [15] a töltőkészülékből [19].

● **Használat**

m **FIGYELMEZTETÉS!** **SÉRÜLÉSVESZÉLY!**



Viseljen védőkesztyűt!



Hordjon fülvédőt!



Viseljen védőszemüveget!



Viseljen csúszásálló biztonsági lábbelit!

m **FIGYELEM!**

- ▶ Minden használat előtt ellenőrizze a termék elhasználódását és kopását.
- ▶ A termék akkor kapcsol be, ha a be-/kikapcsológombot [7] és a biztonsági kapcsolót [4] egyszerre lenyomja. Ha a két kapcsoló egyikét felengedi, a termék kikapcsol. Ha az egyik kapcsoló megsérül, függeszse fel a termék használatát.

● **A termék be- és kikapcsolása**

m **FIGYELMEZTETÉS!** **SÉRÜLÉSVESZÉLY!**

- ▶ Tartsa meg a terméket két kézzel határozottan, és tartsa a testétől távol (D ábra). Bekapcsolás előtt ellenőrizze, hogy a termék nem érintkezik-e más tárgyakkal.

A késvédő tok levétele

- A késvédő tok [12] kioldása: Tartsa lenyomva a  Press  [14] gombot.
- Húzza le a késvédő tokot [12] a késtartó biztonsági rúdról [2] (J ábra).

A termék bekapcsolása

- Ellenőrizze, hogy behelyezte-e akkumulátorcsomagot [15] (lásd „Az akkumulátorcsomag kivétele és behelyezése” c. részt).
- Nyomja le és tartsa lenyomva a biztonsági kapcsolót [4] az elülső fogón [5].
- Nyomja meg és tartsa lenyomva a be-/kikapcsológombot [7]. A termék alaphelyzetben a legmagasabb sebességen jár.

A termék kikapcsolása

- Engedje fel a biztonsági kapcsolót [4] vagy a be-/kikapcsológombot [7].

● Utasítások a munkához

m FIGYELMEZTETÉS! SÉRÜLÉSVESZÉLY!

- ▶ A termék használata során ne érjen szilárd tárgyakhoz, pl. drótkerítésekhez, vagy növények nagyobb méretű törzseihez. Különbben elvesztheti az uralmát a termék felett.
- ▶ Ha a késtartó biztonsági rúd [2] szilárd tárgyakban elakad: Azonnal kapcsolja ki a terméket és vegye ki az akkumulátorcsomagot [15]. A tárgyat csak ezután távolítsa el.
- ▶ A munka során kerülje a termék túlterhelését.

m VIGYÁZAT! ANYAGI KÁROK VESZÉLYE!

- ▶ Használat előtt ellenőrizze, hogy a késtartó biztonsági rúd [2] pengéje éles-e. A tompa penge túlterhelheti és károsíthatja a terméket. A tompa pengével végzett vágásból fakadó károokra a garancia nem vonatkozik (lásd a „Karbantartás” c. részt).

● Vágási technikák

- A termék üzembe helyezése előtt: Vágja le a vastagabb ágakat egy ágvágó segítségével.
- A késtartó biztonsági rúdnak [2] köszönhetően a vágás mindkét irányban lehetséges.
- Függőleges vágás: Mozgassa a terméket egyenletesen előrefelé, vagy fel-le (E ábra).
- Vízszintes vágás:
 - Irányítsa a terméket úgy, hogy a késtartó biztonsági rúd [2] 0 és 10° között a vágásirányban lefelé nézzen. Ebben az állásban ne mozgassa a terméket vízszintesen – lefelé (H ábra).
 - Mozgassa a terméket egy sarló alakú mozdulattal a sövény széléhez, hogy a levágott ágak a földre essenek.
- Hosszú, egyenes vonalak készítése: Az irányzék megtalálásához helyezzen fel vezetőzsinórokat.

Sövények formára vágása

- Az alsó ágak elvékonyodásának megelőzése érdekében vágjon trapéz formát (G ábra). Ez megfelel a növény természetes növekedésének, és segít a sövénynek jól megnőni. Csak az egyéves új hajtásokat vágja. Ez lehetővé teszi a sűrű ágazat kialakulását.
- Először a sövénynek csak az oldalait vágja. Ehhez a terméket a növekedés irányában mozgassa, lentől felfelé. Ha felülről lefelé vág, a vékonyabb ágak kifelé hajlanak, ami egyes területeken ritkás vagy lyukas növekedést okozhat.
- A felső szélén ízlés szerint vághat egyenesen, tetőszerűen vagy lekerekítetten (F ábra).

- Amikor fiatal növényeket vág a kívánt formára: A fő ágat érdemes érintetlenül hagyni, amíg a sövény el nem éri a kívánt magasságot.

Szabadon növekvő sövény nyírása

- Ha nincs szükség különleges formára: A sövényt rendszeresen metsze meg, hogy sűrűn nőjön, és ne legyen túl magas.

● Tisztítás és ápolás

m FIGYELMEZTETÉS! SÉRÜLÉSVESZÉLY!



Az átvizsgálás, illetve a karbantartási és a tisztítási munkák megkezdése előtt kapcsolja ki a terméket és vegye ki az akkumulátorcsomagot [15], majd hagyja a terméket lehűlni!

m FIGYELMEZTETÉS! ÁRAMÜTÉSVESZÉLY!

- ▶ Ne permetezzen a termékre vizet. A terméket ne merítse vízbe.

m VIGYÁZAT! SÉRÜLÉSVESZÉLY!



A késtartó biztonsági rúd [2] kezelése során hordjon kesztyűt, hogy megvédje magát a vágásoktól.

● Tisztítás

MEGJEGYZÉS

- ▶ A termék tisztításához ne használjon vegyi anyagokat, lúgokat, súrolószereket vagy egyéb durva tisztító- vagy fertőtlenítő anyagokat, mert azok kárt tehetnek a termék felületeiben.
- Soha ne hagyja, hogy a motorburkolatba [10] folyadék kerüljön.
- A terméket mindig tartsa tisztán, szárazon és olajtól vagy zsiradékoktól mentesen. Minden használat után és tárolás előtt távolítsa el a terméken lévő szennyeződések.
- Minden használat után tisztítsa meg.

Alkatrészek	Tisztítás
[2] Késtartó biztonsági rúd	<ul style="list-style-type: none"> ■ Az olajat olajkannával vagy permetként vigye fel (I és K ábra). ■ Tisztítsa meg egy olajjal megnedvesített ruhával.
[5] Elülső fogó	<ul style="list-style-type: none"> ■ Törölje át egy enyhén nedves ruha segítségével (K ábra). ■ Tisztítsa meg egy kefével.
[6] Szellőzőnyílások	
[8] Hátsó fogó	
[10] Motorburkolat	

● Karbantartás

- Minden karbantartás előtt:
 - Kapcsolja ki a terméket.
 - Vegye ki az akkumulátorcsomagot [15].
 - Hagyja a terméket lehűlni.
- Használat előtt: Ellenőrizze, hogy a terméken nincsenek-e laza, elhasználódott vagy sérült alkatrészek.
- Vigyen fel a késtartó biztonsági rúdra [2] olajat egy olajoskannával vagy permetként (I és K ábra).
- Ellenőrizze, hogy a késtartó biztonsági rúd [2] csavarjai szorosan vannak-e húzva.
- Ellenőrizze a fedő- és védőelemek épségét és megfelelő rögzítését. Szükség esetén cserélje ki azokat.
- A késtartó biztonsági rúd [2] pengéjének kisebb egyenetlenségeit élezze és javítsa ki egy késélező segítségével.

- Ha a késtartó biztonsági rúd [2] tompa, elhajlott vagy sérült, azt cseréltesse ki egy szakemberrel.

m FIGYELMEZTETÉS! SÉRÜLÉSVESZÉLY!

- ▶ Ne próbálja késtartó biztonsági rudat [2] saját kezűleg felszerelni. A késtartó biztonsági rúd felszerelését csak egy szakember végezheti.

- Az ebben az útmutatóban nem szereplő karbantartási és javítási munkálat esetén: A termék átvizsgálásához vagy javításához forduljon egy arra jogosult szervizközponthoz vagy egy annak megfelelő képzettségű személyhez. Csak eredeti alkatrészeket használjon.

● Hibaelhárítás

Probléma	Lehetséges ok	Teendő
A termék nem indul be.	<ul style="list-style-type: none"> ■ Az akkumulátorcsomag [15] lemerült. ■ Az akkumulátorcsomag [15] nincs megfelelően behelyezve. ■ Nem nyomta meg megfelelően a biztonsági kapcsolót [4]. 	<ul style="list-style-type: none"> ■ Töltse fel akkumulátorcsomagot [15] (lásd „Az akkumulátorcsomag feltöltése” c. részt). ■ Helyezze be az akkumulátorcsomagot [15] helyesen (lásd „Az akkumulátorcsomag behelyezése/kivétele” c. részt). ■ Kapcsolja helyesen a terméket helyesen (lásd „A termék be-/kikapcsolása” c. részt).
A működés megszakadt	<ul style="list-style-type: none"> ■ A belső vezetékezés meghibásodott. ■ A be-/kikapcsológomb [7] meghibásodott. 	<ul style="list-style-type: none"> ■ Küldje be a terméket javításra a szervizközpontba.
A késtartó biztonsági rúd [2] túlhevült.	<ul style="list-style-type: none"> ■ Túlzott sűrűlódás az olajozás hiánya miatt. ■ Túlzott sűrűlódás az olajozás hiánya miatt. 	<ul style="list-style-type: none"> ■ Olajozza meg a késtartó biztonsági rudat [2]. ■ Olajozza meg a késtartó biztonsági rudat [2].
A termék rosszul nyír.	<ul style="list-style-type: none"> ■ A késtartó biztonsági rúd [2] elszennyeződött. ■ A nyírási technika nem megfelelő. 	<ul style="list-style-type: none"> ■ Tisztítsa meg a késtartó biztonsági rudat [2]. ■ Változtasson a nyírási technikán (lásd az „Utasítások a munkához” c. részt).

● Tárolás

- Tárolás előtt mindig:
 - Kapcsolja ki a terméket és vegye ki az akkumulátorcsomagot [15], majd hagyja a terméket lehűlni.
 - Tisztítsa meg a terméket (lásd a „Tisztítás és ápolás” c. részt).
 - Rögzítse a késtartó biztonsági rudat [2] a késvédő tokban [12].
- A terméket és alkatrészeit tárolja sötét, száraz, fagymentes és jól szellőző helyen.
- A terméket mindig tárolja gyermek számára nem elérhető helyen.
- Hosszú távú (3 hónapot meghaladó) tárolás esetén az ideális hőmérsékletnek +20 és +26 °C között kell lennie.

Rövid távú tárolás: A termék falra akasztása

m FIGYELMEZTETÉS! ÁRAMÜTÉSVESZÉLY!



A fűrés során ügyeljen arra, hogy ne tegyen kárt a fali közművezetésekkben. Ezek megtalálásához használjon megfelelő keresőeszközöket, vagy nézze át a telepítési terveket. Ha elektromos vezetékben fúr, az áramütéshez és tüzesethez vezethet. Ha gázvezetékbe ér, az robbanáshoz vezethet járhat.

- A motorburkolat-akasztó [11] használata:
 - Rögzítsen egy 8 és 10 mm közötti fejtátmérővel rendelkező csavart a megfelelő fal kívánt pontjába.
 - Ha a fal téglából, kőből, vagy hasonló anyagból készült: A csavar rögzítéséhez használjon tiplit.
 - A csavar feje kb. 10 mm-re álljon ki a falból.

- A termék felakasztásához tolja rá a csavarra a motorburkolat-akasztót [11].

- A késvédő-akasztó [13] használata:
 - Rögzítsen 2 darab, 5 és 6 mm közötti fejtátmérővel rendelkező csavart a megfelelő fal kívánt pontjába. A 2 csavar közti távolság legyen 17 mm.
 - Ha a fal téglából, kőből, vagy hasonló anyagból készült: A csavarok rögzítéséhez használjon tipliket.
 - A csavarfejek kb. 10 mm-re álljanak ki a falból.
 - A termék felakasztásához tolja rá a csavarokra a késvédő-akasztót [13].

Utasítások az akkumulátorcsomaghoz

- Az akkumulátorcsomagot [15] csak részlegesen feltöltve tárolja. Hosszabb távú tárolás előtt az akkumulátorcsomag töltöttségének 40 és 60 % között kell lennie.
- Hosszabb távú tárolás esetén ellenőrizze az akkumulátorcsomag [15] töltöttségét 3 havonta. Ha szükséges, töltsse.

● Szállítás

- Szállítás előtt:
 - Kapcsolja ki a terméket.
 - Vegye ki az akkumulátorcsomagot [15].
 - Hagyja a terméket lehűlni.
 - Helyezze fel a késvédő tokot [12].
- Óvja a terméket az erős ütődésektől vagy rázkódásoktól, melyek a szállítás során a járművekben érhetik.
- Rögzítse a terméket, hogy az ne tudjon elcsúszni vagy eldőlni.

● **Mentesítés**

A csomagolás környezetbarát anyagokból készült, amelyeket a helyi újrahasznosító helyeken adhat le ártalmatlanítás céljából.



A hulladék elkülönítéséhez vegye figyelembe a csomagolóanyagon található jelzéseket. Ezek rövidítéseket (a) és számokat (b) tartalmaznak a következő jelentéssel: 1-7: műanyagok / 20-22: papír és karton / 80-98: kötőanyagok.



A termék és a csomagolóanyagok újrahasznosíthatóak, semmisítse meg ezeket elkülönítve a jobb hulladékkezelés érdekében.

A Triman-logó csak Franciaországra vonatkozik.



A kiszolgált termék megsemmisítési lehetőségeiről lakóhelye illetékes önkormányzatánál tájékozódhat.



A környezete érdekében, ne dobja a kiszolgált terméket a háztartási szemétbe, hanem adja le szakszerű ártalmatlanításra. A gyűjtőhelyekről és azok nyitvatartási idejéről az illetékes önkormányzatnál tájékozódhat.

A hibás vagy elhasznált elemeket / akkukat a 2006/66/EK irányelv és módosításai értelmében újra kell hasznosítani. Szolgáltassa vissza az elemeket / akkukat és / vagy a terméket az ajánlott gyűjtőállomásokon keresztül.



Környezeti károk az elemek / akkuk hibás megsemmisítése következtében!

Az elemeket / akkukat nem szabad a házipiszékba dobni. Mérgező hatású nehézfémeket tartalmazhatnak és ezért különleges kezelést igénylő hulladéknak számítanak. A nehézfémek vegyjelei a következők: Cd = kadmium, Hg = higany, Pb = ólom. Ezért az elhasznált elemeket / akkukat egy közösségi gyűjtőhelyen adja le.

● **Garancia**

A terméket szigorú minőségi előírások betartásával gondosan gyártottuk, és szállítás előtt lelkiismeretesen ellenőriztük. Ha a terméken hiányosságot tapasztal, akkor a termék eladójával szemben törvényes jogok illetik meg Önt. Ezeket a törvényes jogokat a következőkben ismertetett garancia vállalásunk nem korlátozza.

A termékre 3 év garanciát adunk a vásárlás dátumától számítva. A garanciális idő a vásárlás dátumával kezdődik. Kérjük, jól őrizze meg a pénztári blokkot. Ez a bizonylat szükséges a vásárlás tényének az igazolásához.

Ha a termék vásárlásától számított 3 éven belül anyag- vagy gyártási hiba merül fel, akkor a választásunk szerint a terméket ingyen megjavítjuk vagy kicseréljük. A garancia megszűnik, ha a terméket megrongálták, nem szakszerűen kezelték vagy tartották karban.

A garancia az anyag- vagy gyártáshibákra vonatkozik. A garancia nem terjed ki azokra a termékrészekre, melyek normál kopásnak vannak kitéve és ezért fogyóeszköznek tekinthetők (pl. elemek), vagy a törékeny részekre sérülésére, pl. kapcsolók, akkuk, vagy üvegből készült részek.

● **Garanciális ügyek lebonyolítása**

Ügyének gyors elintézhetsége céljából, kérjük kövesse az alábbi útmutatást:

Kérjük, kérdések esetére készítse elő a pénztárblokkot és a cikkszámot (IAN 385568_2107) a vásárlás tényének az igazolására.

Kérjük, hogy a cikkszámot olvassa le a típustábláról, a gravírozásból, az Útmutató címdoldaláról (balra lent), illetve a hátoldalon, vagy a termék alján található matricáról.

Amennyiben működési hibák, vagy egyéb hiányosság lépne fel, előszöris vegye fel a kapcsolatot a következőkben megnevezett szervizek egyikével telefonon, vagy e-mailen.

A hibásnak ítélt terméket ezután a vásárlást igazoló blokk, valamint a hiba leírásának és keletkezési idejének mellékelésével díjmentesen postázhatja az Önnel közölt szervizcímre.

● **Szerviz**

 **Szerviz Magyarország**

Tel.: 0680021536

E-mail: owim@lidl.hu



● EU-megfelelőségi nyilatkozat

EU-MEGFELELŐSÉGI NYILATKOZAT

IAN: 385568_2107
Terméazonosító: Parkside Akkus sövénynyíró 20 V
Típuszám: HG09099

A fent ismertetett nyilatkozat tárgya megfelel a vonatkozó uniós harmonizációs jogszabálynak:

Directive 2006/42/EC
Directive 2014/30/EU
Directive 2000/14/EC
Directive 2005/88/EC

Az alkalmazott harmonizált szabványokra való hivatkozás vagy az azokra az egyéb műszaki leírásokra való hivatkozás, amelyekkel kapcsolatban megfeleléségi nyilatkozatot tettek.

Alkatrészszámok
Directive 2006/42/EC
EN 62841-1:2015
EN 62841-4-2:2019
Directive 2014/30/EU
EN 55014-1:2017/A11:2020
EN IEC 55014-1:2021
EN 55014-2:2015
EN IEC 55014-2:2021

A fent ismertetett nyilatkozat tárgya megfelel az egyes veszélyes anyagok elektromos és elektronikus berendezésekben való alkalmazásának korlátozásáról szóló, 2011. június 8-i 2011/65 / EU európai parlamenti és tanácsi irányelvnek:

Szám / vonatkozó részek
2011/65/EU IRÁNYELV
EN IEC 63000:2018

A megfelelőségértékelési eljárás / bejelentett szervezetek neve és címe adott esetben:

Annex V

A típus reprezentáló berendezésen mért hangteljesítmény: 83,9 dB(A)

A berendezésre garantált hangteljesítményszint: 87 dB(A)

A műszaki dokumentáció tulajdonosa: OWIM GmbH & Co.KG

nevében aláírva:

OWIM GmbH & Co. KG Stiftsbergstraße 1 DE-74167 Neckarsulm, Németország

Ezt a megfeleléségi nyilatkozatot a gyártó kizárólagos felelősségére adják ki.

Az eredeti megfeleléségi nyilatkozat fordítása

Neckarsulm

21.12.2021

Kelt:

Dátum:

Benjamin Steeb
Managing Director























ppá. J. Buchheim
Authorised Signatory

HU

Uporabljena opozorila in simboli	Stran	238
Uvod	Stran	239
Predvidena uporaba	Stran	239
Obseg dobave	Stran	239
Opis delov	Stran	239
Tehnični podatki	Stran	240
Varnostni napotki	Stran	241
Splošni varnostni napotki za električna orodja	Stran	241
Posebni varnostni napotki za škarje za živo mejo	Stran	245
Dodatni varnostni napotki	Stran	246
Zmanjšanje tresljajev in hrupa	Stran	246
Obnašanje v nujnem primeru	Stran	247
Ostale nevarnosti	Stran	247
Varnostni napotki za polnilnike	Stran	248
Pred prvo uporabo	Stran	249
Dodatna oprema	Stran	249
Razpakiranje	Stran	249
Odstranjevanje/vstavljanje baterijskega paketa	Stran	249
Preverjanje stanja napolnjenosti baterijskega paketa	Stran	249
Polnjenje baterijskega paketa	Stran	249
Delovanje	Stran	250
Vkllop/izkllop izdelka	Stran	250
Navodila za delo	Stran	251
Tehnike rezanja	Stran	251
Čiščenje in nega	Stran	252
Čiščenje	Stran	252
Vzdrževanje	Stran	253
Odpravljanje napak	Stran	253
Shranjevanje	Stran	254
Prevoz	Stran	254
Odstranjevanje	Stran	255
Garancijski list	Stran	256
Postopek pri uveljavljanju garancije	Stran	257
Servis	Stran	257
ES-izjava o skladnosti	Stran	258

Uporabljena opozorila in simboli

V teh navodilih za uporabo in na pakiranju se uporabljajo naslednja opozorila:

	<p>Preberite navodila za uporabo.</p>		<p>Rabite zaščitne rokavice!</p>
	<p>NEVARNOST! Ta simbol z opozorilno besedo »Nevarnost« označuje nevarnost z visoko stopnjo tveganja, ki lahko v primeru neupoštevanja opozorila povzroči hudo poškodbo ali celo smrt.</p>		<p>Nevarnost električnega udara</p>
			<p>Pred zamenjavo dodatne opreme, čiščenjem in neuporabo izključite izdelek in odstranite baterijski paket.</p>
	<p>OPOZORILO! Ta simbol z opozorilno besedo »Opozorilo« označuje nevarnost s srednje visoko stopnjo tveganja, ki lahko v primeru neupoštevanja opozorila povzroči hudo poškodbo ali celo smrt.</p>		<p>Ne izpostavljajte dežju!</p>
			<p>Baterijski paket zaščitite pred vročino in trajnim, močnim sončnim sevanjem.</p>
			<p>Baterijski paket zaščitite pred vodo in vlago.</p>
	<p>PREVIDNO! Ta simbol z opozorilno besedo »Previdno« označuje nevarnost z nizko stopnjo tveganja, ki lahko v primeru neupoštevanja nevarnosti povzroči majhno ali srednje hudo poškodbo.</p>		<p>Baterijski paket zaščitite pred ognjem.</p>
			<p>Zaščitni razred II (dvojna izolacija)</p>
			<p>Izmenični tok/napetost</p>
	<p>POZOR! Ta simbol s signalno besedo »Pozor« označuje nevarnost morebitne poškodbe lastnine.</p>		<p>Enosmerni tok/napetost</p>
			<p>Nevarnost – roke držite stran od noža.</p>
	<p>Uporabljajte zaščito sluha!</p>		<p>Varovalka</p>
	<p>Uporabljajte zaščitna očala!</p>		<p>Izdelek uporabljajte le v zaprtih notranjih prostorih.</p>
	<p>Nosite nedersečo zaščitno obutev!</p>		<p>Znak CE potrjuje skladnost z direktivami EU, ki veljajo za izdelek.</p>

AKUMULATORSE ŠKARJE ZA ŽIVO MEJO 20 V

PHSA 20-Li B2

● **Uvod**

Iskrene čestitke ob nakupu vašega novega izdelka. Odločili ste se za zelo kakovosten izdelek. To navodilo za uporabo je sestavni del tega izdelka. Vsebuje pomembna navodila za varnost, uporabo in odstranitev. Preden začnete izdelek uporabljati, se seznanite z vsemi navodili za uporabo in varnostnimi napotki. Izdelek uporabljajte samo tako, kot je opisano, in samo za navedena področja uporabe. Če izdelek odstopite novemu lastniku, mu zraven izročite tudi vse dokumente.

● **Predvidena uporaba**

Te akumulatorske škarje za živo mejo 20 V (v nadaljnjem besedilu »izdelek« ali »električno orodje«) so namenjene rezanju in obrezovanju žive meje, grmovja in okrasnega grmovja.

Kakršna koli druga uporaba ali spreminjanje izdelka se šteje za neprimerno in lahko vodi do nevarnosti, kot so smrt, smrtno nevarne poškodbe in materialna škoda. Proizvajalec ne prevzema odgovornosti za škodo, nastalo zaradi nepravilne uporabe.

Ta izdelek je namenjen domači uporabi in podobnim namenom. Izdelek ni namenjen za profesionalno uporabo.

Izdelek je namenjen uporabi s strani odraslih. Otroci nad 16. leta smejo izdelek uporabljati samo pod nadzorom. Upravljalavec ali uporabnik je odgovoren za nesreče ali škodo drugim osebam ali njihovi lastnini.

Izdelek je del serije Parkside X 20 V Team. Izdelek je treba uporabljati z baterijskimi paketi iz serije Parkside X 20 V Team.

● **Obseg dobave**

m OPOZORILO!

▶ Izdelki in embalažni materiali niso otroške igrače! Otroci se ne smejo igrati s plastičnimi vrečkami, folijami in majhnimi deli! Obstaja nevarnost zaužitja in zadušitve!

- 1 Akumulatorske škarje za živo mejo 20 V
- 1 Zaščita za nož
- 1 Navodila za uporabo

● **Opis delov**

Pred branjem odprite stran s slikami in se nato seznanite z vsemi funkcijami izdelka.

Slika A

- 1 Zaščita pred udarci
- 2 Varnostna palica noža
- 3 Zaščita za role
- 4 Varnostno stikalo
- 5 Sprednji ročaj
- 6 Prezračevalne reže
- 7 Stikalo za vklop/izklop
- 8 Zadnji ročaj
- 9 Vodilna tirnica baterije
- 10 Ohišje motorja
- 11 Obes ohišja motorja
- 12 Zaščita za nož
- 13 Obes zaščite za nož
- 14 Press Oznaka »deblokirano«

Sliki B in C

- 15 Baterijski paket *
- 16 Tipka (nivo polnjenja)
- 17 LED lučke stanja napolnjenosti (rdeča/oranžna/zelena)
- 18 Tipka za sprostitvev baterijskega paketa
- 19 Polnilnik (hitri polnilnik) *
- 20 Lučka LED za kontrolo polnjenja – rdeča
- 21 Lučka LED za kontrolo polnjenja – zelena
- 22 Priključni kabel z omrežnim vtičem

* Baterijski paket in hitri polnilnik nista priloženi

● Tehnični podatki

Akumulatorske škarje za živo mejo 20 V

Napetost motorja U:	PHSA 20-Li-B2 20 V ===
Število vrtljajev v prostem teku no:	1300 min ⁻¹
Dolžina rezanja:	pribl. 510 mm
Maks. razdalja med zobmi:	pribl. 16 mm
Masa:	2,32 kg

Baterijski paket

Tip:	PAP 20 B1 * Litij-ionski
Nazivna napetost:	20 V === maks.
Zmogljivost:	2,0 Ah
Energijska vrednost:	40 Wh
Število celic:	5

Baterijski paket

Tip:	PAP 20 B3 * Litij-ionski
Nazivna napetost:	20 V === maks.
Zmogljivost:	4,0 Ah
Energijska vrednost:	80 Wh
Število baterijskih celic:	10

Hitri polnilnik

Vhod:

Nazivna napetost:	PHSA 20-Li-B2 230-240 V~
Nazivna frekvenca:	50 Hz
Nazivna moč:	120 W
Varovalka (notranja):	3,15 A / 

Izhod:

Nazivna napetost:	21,5 V ===
Tok polnjenja:	4,5 A
Zaščitni razred:	II / 

* Baterijski paket in hitri polnilnik nista priloženi

Časi polnjenja

PLG 20 B3	PAP 20 B1	PAP 20 B3
	35 min	60 min

Priporočena temperatura okolice:

Najvišja skupna temperatura:	+45 °C
Med polnjenjem:	+4 do +40 °C
Med delovanjem:	+4 do +40 °C
Med shranjevanjem:	+20 do +26 °C

Emisije hrupa

Izmerjene vrednosti so bile določene v skladu z EN 62841. Z A ocenjena raven hrupa električnega orodja je običajno:

Nivo zvočnega tlaka	L _{pA}	:	77,50 dB(A)
Negotovost	K _{pA}	:	2,57 dB
Nivo zvočne moči	L _{WA}		
garantirano		:	87,00 dB(A)
izmerjeno		:	83,90 dB(A)
Negotovost	K _{WA}	:	2,57 dB

Vrednosti emisije tresljajev

Skupne vrednosti vibracij (vsota vektorjev treh smeri), določena v skladu z EN 62841:

Sprednji ročaj	a _h	:	1,602 m/s ²
Negotovost	K	:	1,5 m/s ²
Zadnji ročaj	a _h	:	1,090 m/s ²
Negotovost	K	:	1,5 m/s ²

OPOZORILO!



Uporabljajte zaščito sluha!

OPOMBA

- ▶ Navedena skupna vrednost vibracij in deklarirana vrednost emisije hrupa so bili izmerjeni v skladu s standardiziranim preskusnim postopkom in se lahko uporabijo za primerjavo enega električnega orodja z drugim.
- ▶ Navedena skupna vrednost vibracij in navedena vrednost emisije hrupa se lahko uporabita tudi za predhodno oceno obremenitve.

m OPOZORILO!

- ▶ Vibracije in emisije hrupa med dejansko uporabo električnega orodja lahko odstopajo od referenčnih vrednosti, odvisno od vrste in načina uporabe električnega orodja, zlasti od vrste obdelovanca, ki ga obdelujete.
- ▶ Treba je določiti varnostne ukrepe za zaščito upravljalca na podlagi ocene izpostavljenosti vibracijam v dejanskih pogojih uporabe (upoštevati je treba vse dele obratovalnega cikla, na primer čase izklopa električnega orodja in čase ko je orodje vklopljeno, vendar deluje brez obremenitve).



Varnostni napotki

● Splošni varnostni napotki za električna orodja

m OPOZORILO!

- ▶ **Preberite vse varnostne napotke, navodila, ilustracije in tehnične podatke, ki so priloženi električnemu orodju.** Neupoštevanje navodil lahko povzroči električni udar, požar in hude telesne poškodbe.

Varnostni napotki in opozorila shranite za kasnejšo uporabo.

Izraz »električno orodje«, ki se uporablja v varnostnih napotkih, se nanaša na električno orodje na električni pogon (z napajalnim kablom) in električno orodje s polnilno baterijo (brez napajalnega kabla).

Varnost na delovnem mestu

- 1) **Delovno območje mora biti čisto in dobro osvetljeno.** Nered ali slabo osvetljeno delovno mesto lahko povzročita nesreče.
- 2) **Ne delajte z električnim orodjem v potencialno eksplozivnem okolju, kjer so prisotne vnetljive tekočine, plini ali prah.** Električna orodja ustvarjajo iskre, ki lahko vžgejo prah ali hlape.
- 3) **Med uporabo električnega orodja morajo otroci in druge osebe biti izven dosega.** Z odvrčanjem lahko izgubite nadzor nad električnim orodjem.

Električna varnost

- 1) **Vtič električnega orodja se mora prilegati v vtičnico. Vtiča ne smete v nobenem primeru spremeniti. Ne uporabljajte vtiča skupaj z električno ozemljenimi električnimi orodji.** Nespremenjeni vtiči in ustrezne vtičnice zmanjšujejo tveganje električnega udara.
- 2) **Izogibajte se telesnemu stiku z ozemljenimi površinami, kot so cevi, grelniki, peči in hladilniki.** Če je vaše telo ozemljeno, je prisotno povečano tveganje električnega udara.
- 3) **Električna orodja ne izpostavljajte dežju ali vlagi.** Vdor vode v električno orodje poveča tveganje električnega udara.
- 4) **Priključnega kabla ne uporabljajte za druge namene, za prenos električnega orodja, obešanje ali vlečenje vtiča iz vtičnice. Priključni kabel držite izven dosega vročine, olja, ostrih robov ali gibljivih delov naprave.** Poškodovani ali zavozlani priključni kabel zvišuje tveganje električnega udara.
- 5) **Če z električnim orodjem delate na prostem uporabljajte samo podaljške, primerne za uporabo na prostem.** Uporaba podaljška, primernega za zunanjo uporabo, zmanjšuje nevarnost električnega udara.

- 6) **Če je delovanje električnega orodja v vlažnem okolju neizogibno, uporabite odklopnik diferenčnega toka.** Uporaba odklopnika diferenčnega toka zmanjša tveganje električnega udara.

Varnost oseb

- 1) **Pri delu z električnim orodjem bodite vedno pozorni, pazite, kaj počnete in uporabite razum. Ne uporabljajte električnega orodja, ko ste utrujeni ali pod vplivom drog, alkohola ali zdravil.** Trenutek nepredvidnosti pri uporabi električnega orodja lahko povzroči resne poškodbe.
- 2) **Nosite osebno zaščitno opremo in vedno uporabljajte zaščitna očala.** Nošenje osebne zaščitne opreme, na primer maske proti prahu, nedrsečih zaščitnih čevljev, zaščitne čelade ali zaščite za sluh, ki ustreza vrsti in uporabi električnega orodja, zmanjšuje tveganje za poškodbe.
- 3) **Izogibajte se nenamernim zagonom. Prepričajte se, da je električno orodje izključeno, preden ga povežete z napajanjem in/ali vstavite polnilno baterijo, ter preden ga dvignete ali nosite.** Če imate pri nošenju električnega orodja prst na stikalu ali električno orodje povežete z napajanjem, ko je že vključena, lahko to privede do nesreče.

- 4) **Pred vklopom električnega orodja odstranite orodja za nastavitve ali ključe.** Orodje ali ključ, ki se nahaja v vrtljivem delu električnega orodja, lahko povzroči poškodbe.
- 5) **Izogibajte se nenormalni drži. Poskrbite za varno stabilnost in vedno ohranite ravnotežje.** To vam omogoča, da v nepričakovanih okoliščinah bolje nadzirate električno orodje.
- 6) **Nosite primerna oblačila. Ne nosite ohlapnih oblačil ali nakita. Lase, oblačila in rokavice držite izven dosega gibljivih delov.** Ohlapna oblačila, nakit ali dolgi lasje se lahko ujamejo v gibljive dele.
- 7) **Če je možna namestitev naprave za sesanje prahu in zbiranje prahu, se prepričajte, da je priključena in pravilno uporabljena.** Uporaba naprave za sesanje prahu lahko zmanjša tveganja zaradi prahu.
- 8) **Ne postanite preveč samozavestni in ne prekoračite varnostnih pravil za električna orodja, tudi če ste na podlagi pogoste uporabe že seznanjeni z električnim orodjem.** Neprevidna uporaba lahko povzroči hude poškodbe v delcu sekunde.

Uporaba in ravnanje z električnim orodjem

- 1) **Električnega orodja ne preobremenite. Uporabite ustrezno električno orodje za svoje opravilo.** Z ustreznim električnim orodjem delate bolje in varnejše v navedenem razponu zmogljivosti.
- 2) **Ne uporabljajte električnega orodja, če je stikalo pokvarjeno.** Električno orodje, ki ga ni mogoče vklopiti ali izklopiti, je nevarno in ga je treba popraviti.
- 3) **Napravo odklopite iz vtičnice in/ ali odstranite polnilno baterijo, preden izvajate nastavitve na delih vsadnega orodja, zamenjate dodatno opremo ali električno orodje odložite.** Ta varnostni ukrep preprečuje nenameren zagon električnega orodja.
- 4) **Shranite električno orodje izven dosega otrok. Električnega orodja ne smejo uporabljati osebe, ki je ne poznajo ali niso prebrale teh navodil.** Električna orodja so nevarna, če jih uporabljajo neizkušene osebe.

- 5) **Električna in vsadna orodja pazljivo vzdržujte. Preverite, ali gibljivi deli delujejo brezhibno in se ne zatikajo, preglejte, ali so deli zlomljeni ali poškodovani do te mere, da je delovanje električnega orodja omejeno. Pred uporabo električnega orodja morate poškodovane dele popraviti.** Slabo vzdrževana električna orodja so vzrok za mnoge nesreče.
- 6) **Orodja za rezanje ohranjajte čista in ostra.** Temeljito vzdrževana orodja za rezanje z ostrimi rezili se redkeje zatikajo in jih je lažje upravljati.
- 7) **Uporabljajte električna orodja, dodatno opremo, vsadna orodja ipd., v skladu s temi navodili. Pri tem upoštevajte delovne pogoje in opravilo, ki ga je treba izvesti.** Uporaba električnih orodij za druge, kot predvidene namene, lahko privede do nevarnih situacij.
- 8) **Ročaji in oprijemne površine naj bodo suhi, čisti in brez olja in masti.** Drseči ročaji in prijemalne površine ne omogočajo varnega upravljanja in nadzora električnega orodja v nepredvidenih situacijah.

Uporaba in ravnanje z baterijskimi orodji

- 1) **Polnilne baterije polnite samo s polnilniki, ki jih priporoča proizvajalec.** Zaradi polnilnika, ki je primeren za določen tip polnilnih baterij, obstaja tveganje za požar, če polnilnik uporabljate z drugimi polnilnimi baterijami.
- 2) **V električnih orodjih uporabljajte samo v ta namen predvidene polnilne baterije.** Uporaba drugih polnilnih baterij lahko povzroči poškodbe ali požar.
- 3) **Neuporabljeno polnilno baterijo hranite proč od pisarniških sponk, kovancev, ključev, žbljev, vijakov ali drugih majhnih kovinskih predmetov, ki bi lahko povzročili stik med kontakti.** Kratek stik med kontakti polnilne baterije lahko povzroči opekline ali požar.
- 4) **Pri nepravilni uporabi lahko iz polnilne baterije izteka tekočina. Izogibajte se stiku s temi tekočinami. V primeru nenamernega stika sperite z vodo. Če tekočina pride v oči, poiščite dodatno zdravniško pomoč.** Iztekajoča tekočina iz polnilne baterije lahko povzroči draženje kože ali opekline.
- 5) **Ne uporabljajte poškodovanih ali spremenjenih polnilnih baterij.** Poškodovane ali spremenjene polnilne baterije se lahko nepredvidljivo obnašajo in povzročijo požar, eksplozijo ali poškodbe.
- 6) **Polnilne baterije ne izpostavljajte ognju ali visokim temperaturam.** Ogenj ali temperature nad 130 °C lahko povzročijo eksplozijo.

- 7) **Upoštevajte vsa navodila za polnjenje in nikoli ne polnite polnilne baterije ali baterijskega orodja zunaj temperaturnega območja, ki je določeno v navodilih za uporabo.** Nepravilno polnjenje ali polnjenje izven dovoljenega temperaturnega razpona lahko uniči polnilno baterijo in poveča nevarnost požara.
- 3) **Ko prevažate ali shranjujete škarje za živo mejo, vedno povlecite pokrov noža.** Previdno ravnanje z škarjami za živo mejo zmanjša tveganje poškodb zaradi noža.
- 4) **Prepričajte se, da so vsa stikala za vklop/izklop izklopljena in da je polnilna baterija odstranjena ali odklopljena, ko odstranjujete zagozdene odrezke ali servisirate napravo.** Nepričakovan zagon škarij za živo mejo pri čiščenju ujetih odrezkov ali med vzdrževalnimi deli lahko povzroči resne poškodbe.

Servis

- 1) **Električno orodje lahko popravlja samo kvalificirano osebje in samo z originalnimi nadomestnimi deli.** S tem zagotovite ohranjanje varnosti električnega orodja.
 - 2) **Nikoli ne izvajajte vzdrževanja na poškodovanih polnilnih baterijah.** Vzdrževanje polnilnih baterij sme opraviti samo proizvajalec ali pooblaščen servisni center.
- **Posebni varnostni napotki za škarje za živo mejo**
- 1) **Vse dele telesa hranite stran od rezalnega noža. Ne poskušajte odstraniti odrezkov ali držati materiala, ki ga želite rezati, medtem ko nož teče. Odstranite ujete odrezke le, ko je naprava izklopljena.** Trenutek nepazljivosti med uporabo škarij za živo mejo lahko povzroči resne poškodbe.
 - 2) **Nosite škarje za živo mejo za ročaj z ustavljenim nožem in pazite, da ne pritisnete nobenega stikala za vklop/izklop.** Skrbno nošenje škarij za živo mejo zmanjša tveganje nenamernega zagona in posledično nevarnost poškodb zaradi z nožem.
 - 3) **Ko prevažate ali shranjujete škarje za živo mejo, vedno povlecite pokrov noža.** Previdno ravnanje z škarjami za živo mejo zmanjša tveganje poškodb zaradi noža.
 - 4) **Prepričajte se, da so vsa stikala za vklop/izklop izklopljena in da je polnilna baterija odstranjena ali odklopljena, ko odstranjujete zagozdene odrezke ali servisirate napravo.** Nepričakovan zagon škarij za živo mejo pri čiščenju ujetih odrezkov ali med vzdrževalnimi deli lahko povzroči resne poškodbe.
 - 5) **Škarje za živo mejo držite samo za izolirane površine oprijema, saj lahko nož pride v stik s skritimi električnimi vodi.** Stik noža z žico pod napetostjo lahko spravi kovinske dele škarij za živo mejo pod napetost in povzroči električni udar.
 - 6) **Vse električne kable in vode hranite stran od območja rezanja.** Električni kablji ali vrvi se lahko skrivajo v žive meje ali grmovje in jih tako po nesreči prerežete z nožem.
 - 7) **Ne uporabljajte škarij za živo mejo v slabem vremenu, še posebej, če obstaja nevarnost udarca strele.** To zmanjša nevarnost, da bi vas udarila strela.
 - 8) **Pred začetkom dela poiščite v živih mejah in grmovju tujske, kot npr. žične ograje in skrite vode itd.** To bo preprečilo poškodbe naprave.

9) **Pravilno držite škarje za živo mejo, npr. z obema rokama na ročajih, če sta ročaja dva.** Izguba nadzora nad napravo lahko povzroči poškodbe.

● **Dodatni varnostni napotki**

- 1) **Naprava je primeren samo za rezanje žive meje. Z napravo ne režite vej, trdega lesa ali česar koli drugega.** Naprava se lahko poškoduje.
- 2) **Ne poskušajte sprostiti zagozdene/zataknjene varnostne palice noža, preden izklopite napravo in odstranite polnilno baterijo.** Obstaja nevarnost poškodb.
- 3) **Pri delu držite napravo vedno trdno z obema rokama in na razdalji od telesa.** To vam omogoča, da v nepričakovanih okoliščinah bolje nadzirate napravo.
- 4) **Naprave ne uporabljajte v prisotnosti vnetljivih tekočin ali plinov.** Kratek stik lahko povzroči požar ali eksplozijo.
- 5) **Nož je treba redno preverjati glede obrabe in ga ponovno nabrusiti.** Topi nož preobremeni napravo. Škode, ki nastanejo zaradi tega, garancija ne krije.

6) **Ne poskušajte sami popraviti naprave, razen če ste za to usposobljeni. Vsa dela, ki niso navedena v teh navodilih za uporabo, lahko izvajajo samo naš servisni center.** Slabo vzdrževane naprave so vzrok za mnoge nesreče.

7) **Ne uporabljajte dodatne opreme, ki jo PARKSIDE ne priporoča.** To lahko povzroči električni udar ali požar.

8) **Delajte stoje na tleh in ohranite ravnotežje.** Ne delajte, ko stojite na nestabilni površini.

● **Zmanjšanje tresljajev in hrupa**

Omejite čas uporabe, uporabite načine delovanja z manj tresljaji in hrupa in uporabljajte osebno zaščitno opremo za zmanjšanje vpliva tresljajev in hrupa.

Naslednji ukrepi pomagajo ublažiti nevarnosti zaradi tresljajev in hrupa:

- Izdelek uporabite le v skladu s predvideno namensko uporabo in kot je opisano v teh navodilih.
- Prepričajte se, da je izdelek brezhiben in dobro vzdrževan.
- Uporabite ustrezna vsadna orodja za ta izdelek in se prepričajte, da so brezhibna.
- Varno držite izdelek za ročaje/držalne površine.
- Izdelek vzdržujte v skladu z navodili in zagotovite ustrezno mazanje (če je primerno).

- Načrtujte svoj potek dela tako, da je uporaba izdelkov z visokimi tresljaji razporejena v daljšem časovnem obdobju.

● Obnašanje v nujnem primeru

Seznajte se z uporabo tega izdelka na osnovi teh navodil za uporabo. Zapomnite si varnostne napotke in jih obvezno upoštevajte. To pomaga pri preprečevanju tveganj in nevarnosti.

- Pri uporabi tega izdelka bodite vedno pazljivi, tako da lahko zgodaj prepoznate nevarnosti in se lahko ustrezno odzovete. S hitrim posredovanjem se lahko izognete resnim poškodbam in premoženjski škodi.
- Izklopite izdelek pri okvari delovanja in izvlecite baterijski paket. Napravo mora pregledati ter po potrebi popraviti kvalificiran strokovnjak, preden jo ponovno začnete uporabljati.

● Ostale nevarnosti

- Tudi če pravilno uporabljate to električno orodje, vedno obstajajo preostala tveganja. V povezavi z zasnovo in izvedbo tega električnega orodja se lahko pojavijo naslednje nevarnosti:
 - Ureznine
 - Izguba sluha pri delu brez zaščite za sluh.
 - Škodljive posledice za zdravje zaradi vibracij roke, če se naprava uporablja dlje časa ali če ni pravilno upravljana in vzdrževana.

OPOMBA

- ▶ Ta izdelek med delovanjem ustvarja elektromagnetno polje! V določenih okoliščinah lahko to polje vpliva na aktivne ali pasivne medicinske vsadke! Da bi zmanjšali nevarnost za resne ali smrtne poškodbe, osebam z medicinskimi vsadki priporočamo, da se pred upravljanjem izdelka posvetujejo s svojim zdravnikom in proizvajalcem medicinskega vsadka!

● Varnostni napotki za polnilnike

- To napravo lahko otroci od 8 leta in osebe z omejenimi fizičnimi, čutilnimi ali miselnimi sposobnostmi oziroma pomanjkljivimi izkušnjami in/ali znanjem uporabljajo samo, če so bili poučeni o varni uporabi naprave in razumejo nevarnosti, do katerih lahko pride pri taki uporabi. Otroci se ne smejo igrati z napravo. Otroci brez nadzora naprave ne smejo čistiti ali vzdrževati.
- Baterije, ki niso namenjene za ponovno polnjenje, nikoli ne polnite. Kršitev tega napotka vodi v opombo.
- Če se priključni kabel poškoduje, ga mora zamenjati proizvajalec ali njegova servisna služba ali podobno kvalificirana oseba, da tako prepreči nevarnosti.

- Električnih delov ne izpostavljajte vlagi. Med čiščenjem izdelka nikoli ne potopite v vodo ali drugo tekočino, da preprečite električni udar. Naprave nikoli ne spirajte pod tekočo vodo. Upoštevajte navodila za čiščenje, vzdrževanje in popravila.
- Naprava je predvidena samo za uporabo v zaprtih prostorih.

m **POZOR!** Ta polnilnik je primeren samo za polnjenje baterijskih paketov naslednjih vrst:

Parkside 20 V Baterijski paket

PAP 20 B1 2 Ah 5 celic

PAP 20 B3 4 Ah 10 celic

- Trenutni seznam združljivosti z baterijami je na voljo na spletni strani www.lidl.de/akku.

Ujemajoči baterijski paketi in polnilniki

Baterijski paket: Parkside X 20 V Team

Polnilnik: Parkside X 20 V Team

● **Pred prvo uporabo**

● **Dodatna oprema**

- Za varno in pravilno uporabo tega izdelka vedno nosite ustrezno osebno zaščitno opremo.
- To vključuje:
 - Zaščitna očala
 - Zaščita za ušesa
 - Zaščitne rokavice
 - Zaščitna obutev

● **Razpakiranje**

- Odprite embalažo in izdelek previdno odstranite.
- Odstranite embalažni material in embalažna/transporna varovala (če so nameščena).
- Preverite, ali je obseg dobave popoln.
- Preverite, ali je izdelek poškodovan pri prevozu.

m OPOZORILO!

- ▶ Izdelki in embalažni materiali niso otroške igrače! Otroci se ne smejo igrati s plastičnimi vrečkami, folijami in majhnimi deli! Obstaja nevarnost zaužitja in zadušitve!

● **Odstranjevanje/vstavljanje baterijskega paketa**

■ **Vstavljanje baterijskega paketa:**

Poravnajte baterijski paket **15** na vodilno tirnico baterije **9** in ga potisnite navznoter, dokler se ne zaskoči.

■ **Odstranjevanje baterijskega paketa:**

Pritisnite tipko za sprostitvev baterijskega paketa **18**. Izvlecite baterijski paket.

● **Preverjanje stanja napolnjenosti baterijskega paketa**

(Sl. B)

- Pritisnite tipko  **16**. Zasvetijo LED lučke stanja napolnjenosti **17**:

LED 17 Stanje napolnjenosti

Rdeča/oranžna/
zelena

Rdeča/oranžna Srednje

Rdeča Nizko

● **Polnjenje baterijskega paketa**

(Sl. C)

m OPOZORILO! NEVARNOST POŠKODB!



Polnilnik **19** vedno izključite iz električnega omrežja, preden odstranite baterijski paket **15** iz polnilnika ali ga vstavite.

OPOMBA

- ▶ Baterijski paket **15** lahko polnite kadarkoli, ne da bi skrajšali življenjsko dobo.
- ▶ Prekinitev postopka polnjenja ne poškoduje baterijskega paketa **15**.

- Napolnite baterijski paket **15**, če je pred uporabo srednje ali malo napolnjen.
- Lučke LED za kontrolo polnjenja (rdeča **20** in zelena **21**) vas obveščajo o stanju polnjenja **19** in baterijskega paketa **15**:

LED	Stanje
Sveti rdeča lučka LED	Polnjenje baterijskega paketa
Sveti zelena lučka LED	Baterijski paket je napolnjen do konca
Utripata zelena in rdeča lučka LED	Okvara baterijskega paketa
Utripa rdeča lučka LED	Baterijski paket je prehladen ali prevroč
Sveti zelena lučka LED (brez baterijskega paketa)	Polnilnik je pripravljen

- Vstavite baterijski paket **15** v polnilnik **19**.
- Priključni kabel z omrežnim vtičem **22** polnilnika **19** povežite z vtičnico.
- Ko je baterijski paket **15** napolnjen:
 - Priključni kabel z omrežnim vtičem **22** polnilnika **19** izključite iz omrežne vtičnice.
 - Odstranite baterijski paket **15** iz polnilnika **19**.

● Delovanje

m OPOZORILO! NEVARNOST POŠKODB!



Rabite zaščitne rokavice!



Uporabljajte zaščito sluha!



Uporabljajte zaščitna očala!



Nosite nedrsečo zaščitno obutev!

m POZOR!

- ▶ Pred vsako uporabo preverite, ali je izdelek obrabljen.
- ▶ Izdelek se vklopi, ko istočasno pritisnete stikalo za vklop/izklop **7** in varnostno stikalo **4**. Ko spustite katero koli stikalo, se izdelek izklopi. Če je stikalo poškodovano, prenehajte delati z izdelkom.

● Vklp/izklop izdelka

m OPOZORILO! NEVARNOST POŠKODB!

- ▶ Izdelek trdno primate z obema rokama in ga usmerite stran od telesa (sl. D). Pred vklopom se prepričajte, da izdelek ni v stiku z drugimi predmeti.

Odstranjevanje zaščite za nož

- Odklepanje zaščite za nož **12**: Pritisnite in držite **→ Press ← 14**.
- Povlecite zaščito za nož **12** z varnostne palice noža **2** (sl. J).

Vklop izdelka

- Preprijčajte se, da je baterijski paket [15] vstavljen (glejte »Odstranjevanje/vstavljanje baterijskega paketa«).
- Pritisnite in držite varnostno stikalo [4] na sprednjem ročaju [5].
- Pritisnite in držite stikalo za vklop/izklop [7]. Izdelek privzeto deluje z največjo hitrostjo.

Izklop izdelka

- Sprostite varnostno stikalo [4] ali stikalo za vklop/izklop [7].

● Navodila za delo

m **OPOZORILO! NEVARNOST POŠKODBI!**

- ▶ Med uporabo izdelka se ne dotikajte trdnih predmetov, kot so npr. žične ograje ali večja debla rastlin. V nasprotnem primeru lahko izgubite nadzor nad izdelkom.
- ▶ Če je varnostna palica noža [2] zagozdena s trdimi predmeti: Takoj izklopite izdelek in odstranite baterijski paket [15]. Šele potem lahko odstranite predmet.
- ▶ Izogibajte se prekomerni uporabi izdelka med delom.

m **PREVIDNO! NEVARNOST GMOTNE ŠKODE!**

- ▶ Pred uporabo preverite, ali je rezalni rob varnostne palice noža [2] oster. Topi rob lahko preobremeni in poškoduje izdelek. Poškodbe, ki nastanejo zaradi rezanja s topim robom, niso zajete v garanciji (glejte »Vzdrževanje«).

● Tehnike rezanja

- Pred začetkom uporabe izdelka: S pomočjo rezalk odrežite debele veje.
- Varnostna palica noža [2] omogoča rezanje v obe smeri.
- Navpično rezanje: Izdelek gladko premikajte naprej ali gor in dol (sl. E).
- Horizontalno rezanje:
 - Nagnite izdelek tako, da je varnostna palica noža [2] obrnjena navzdol za približno 0 do 10° v smeri rezanja. Izdelek premikajte vodoravno v tem položaju – ne navzdol (sl. H).
 - S polmesečastim gibom premaknite izdelek na rob žive meje, tako da odrezane veje padejo na tla.
- Če želite ustvariti dolge in ravne črte: Kot vodilo namestite vodilne vrvice.

Rezanje oblikovane žive meje

- Žive meje obrežite v trapezni obliki, da preprečite redčenje spodnjih vej (sl. G). To ustreza naravni rasti rastlin in omogoča, da živa meja uspeva. Pri obrezovanju obrežite samo nov letni poganjek. To omogoča gosto razvejanje.
- Najprej odrežite bočne strani žive meje. Če želite to narediti, vodite izdelek v smeri rasti od spodaj navzgor. Če režete od zgoraj navzdol, se tanjše veje upognejo navzven, kar lahko povzroči, da bodo nekatera področja redka ali da bodo v njih luknje.
- Zgornji rob odrežite ravno, v obliki strehe ali zaokroženo, odvisno od tega, kaj želite (sl. F).

- Pri rezanju mladih rastlin v želeno obliko: Glavna rast mora ostati nepoškodovana, dokler živa meja ne doseže načrtovane višine.

Rezanje prosto rastoče žive meje

- Če posebna oblika ni potrebna: Živo mejo redno obrezujte, da raste gosto in se ne dvigne previsoko.

● Čiščenje in nega

m OPOZORILO! NEVARNOST POŠKODBI!



Izdelek izklopite, odstranite baterijski paket [15] in počakajte, da se izdelek ohladi, preden opravite kakršne koli preglede, vzdrževanje ali čiščenje!

m OPOZORILO! NEVARNOST ELEKTRIČNEGA UDARA!

- ▶ Izdelka ne škropite z vodo. Izdelek ne potaplajte v vodo.

m PREVIDNO! NEVARNOST POŠKODBI!



Pri rokovanju z varnostno palico noža [2] nosite rokavice, da se zaščitite pred urezninami.

● Čiščenje

OPOMBA

- ▶ Za čiščenje izdelka ne uporabljajte kemičnih, alkalnih, abrazivnih ali drugih agresivnih sredstev za čiščenje ali dezinfekcijo, ker lahko poškodujejo površine.
- Nikoli ne dovolite, da tekočina pride v ohišje motorja [10].
- Izdelek mora vedno biti čist, suh in brez olja ali masti. Odstranite umazanijo z izdelka po vsaki uporabi in pred shranjevanjem.
- Očistite po vsaki uporabi.

Deli

Čiščenje

- | | |
|---|--|
| <ul style="list-style-type: none"> [2] Varnostna palica noža | <ul style="list-style-type: none"> ■ Olje nanesite z oljno posodo ali v obliki razpršila (sl. I in sl. K). ■ Očistite z naoljeno krpo. |
| <ul style="list-style-type: none"> [5] Sprednji ročaj | <ul style="list-style-type: none"> ■ Obrišite z vlažno krpo (sl. K). |
| <ul style="list-style-type: none"> [6] Prezračevalne reže | <ul style="list-style-type: none"> ■ Očistite s krtačo. |
| <ul style="list-style-type: none"> [8] Zadnji ročaj | |
| <ul style="list-style-type: none"> [10] Ohišje motorja | |

● Vzdrževanje

- Pred vsakim vzdrževanjem:
 - Izklopite izdelek.
 - Odstranite baterijski paket [15].
 - Izdelek pustite, da se ohladi.
- Pred vsako uporabo: Preverite, ali je izdelek poškodovan, kot so zrahljani, obrabljeni ali poškodovani deli.
- Olje nanesite na varnostno palico noža [2] z oljno posodo ali v obliki razpršila (sl. I in sl. K).
- Preverite, ali so vijaki na varnostni palici noža [2] trdno priviti.
- Prepričajte se, da pokrovi in zaščita niso poškodovani in da do pravilno nameščeni. Po potrebi jih zamenjajte.

- Majhne izbokline na rezalnem robu varnostne palice noža [2] naostrite in popravite z brusilnikom za nože.
- Obrnite se na strokovnjaka, da vam zamenja topo, upognjeno ali poškodovano varnostno palico noža [2].

m OPOZORILO! NEVARNOST POŠKODB!

- ▶ Ne poskušajte sami namestiti varnostne palice noža [2]. Namestitev varnostne palice noža lahko izvede samo strokovnjak.

- Vsa vzdrževalna dela in popravila, ki niso opisana v teh navodilih: Za pregled ali popravilo izdelka se obrnite na pooblaščen servisni center ali podobno usposobljeno osebo. Uporabljajte samo originalne dele.

● Odpravljanje napak

Težava	Morebitni vzrok	Ravnanje
Izdelek se ne zažene.	<ul style="list-style-type: none">■ Baterijski paket [15] je prazen.■ Baterijski paket [15] ni pravilno vstavljen.■ Varnostno stikalo [4] ni pravilno pritisnjeno.	<ul style="list-style-type: none">■ Napolnite baterijski paket [15] (glejte »Polnjenje baterijskega paketa«).■ Baterijski paket [15] vstavite pravilno (glejte »Vstavljanje/odstranjevanje baterijskega paketa«).■ Pravilno vklopite izdelek (glejte »Vklop/izklop izdelka«).
Prekinjeno delovanje	<ul style="list-style-type: none">■ Notranja napeljava je pokvarjena.■ Stikalo za vklop/izklop [7] je okvarjeno.	<ul style="list-style-type: none">■ Izdelek pošljite v servisni center v popravilo.
Varnostna palica noža [2] je pregreta.	<ul style="list-style-type: none">■ Preveč trenja zaradi nezadostnega mazanja.	<ul style="list-style-type: none">■ Podmažite varnostno palico noža [2].
Izdelek slabo reže.	<ul style="list-style-type: none">■ Preveč trenja zaradi nezadostnega mazanja.■ Varnostna palica noža [2] je umazana.■ Tehnika rezanja ni optimalna.	<ul style="list-style-type: none">■ Podmažite varnostno palico noža [2].■ Očistite varnostno palico noža [2].■ Prilagodite tehniko rezanja (glejte »Navodila za delo«).

● Shranjevanje

- Vedno pred shranjevanjem:
 - Izklopite izdelek, odstranite baterijski paket [15] in pustite, da se izdelek ohladi.
 - Očistite izdelek (glejte »Čiščenje in nega«).
 - Varnostno palico noža [2] pritrdite v zaščito za nož [12].
- Izdelek in njegovo dodatno opremo shranjujte v temnem, suhem, hladnem, dobro prezračevanem prostoru.
- Izdelek vedno hranite na mestu, izven dosega otrok.
- Idealna temperatura za dolgotrajno shranjevanje (dlje kot 3 mesece) je med +20 in +26 °C.

Kratkotrajno shranjevanje: Izdelek obesite na steno

m OPOZORILO! NEVARNOST ELEKTRIČNEGA UDARA!



Pri vrtanju pazite, da ne poškodujete napajalnih vodov. Za njihovo iskanje uporabite ustrezna iskalna orodja ali preverite načrt namestitve.

Stik z električnimi vodi lahko povzroči električni udar in požar. Stik s plinsko cevjo lahko povzroči eksplozijo.

- Uporabite obes ohišja motorja [11]:
 - Privijte vijak s premerom glave od 8 do 10 mm na zeleno mesto na primerni steni.
 - Če je stena iz opeke, kamna ali podobnega materiala: Za pritrditev vijaka uporabite stenski čep.
 - Naj glava vijaka štrli približno 10 mm iz stene.

- Potisnite obes ohišja motorja [11] čez vijak, da obesite izdelek.

- Uporabite obes zaščite za nož [13]:
 - Privijte 2 vijaka s premerom glave od 5 do 6 mm na zeleno mesto na primerni steni. Razdalja med 2 vijakoma mora biti 17 mm.
 - Če je stena iz opeke, kamna ali podobnega materiala: Uporabite stenske čepe, da pritrdite vijaka.
 - Glave vijakov naj štrlijo približno 10 mm iz stene.
 - Potisnite obes zaščite za nož [13] čez vijaka, da obesite izdelek.

Napotki za baterijski paket

- Baterijski paket [15] shranjujte le delno napolnjenega. Pred dolgotrajnim shranjevanjem je treba baterijski paket napolniti na 40 do 60 %.
- Preverite stanje napoljenosti baterijskega paketa [15] približno vsake 3 mesece, če ga hranite dalj časa. Polnite po potrebi.

● Prevoz

- Pred prevozom:
 - Izklopite izdelek.
 - Odstranite baterijski paket [15].
 - Izdelek pustite, da se ohladi.
 - Namescite zaščito za nož [12].
- Izdelek zaščitite pred močnimi udarci ali močnimi tresljaji, ki se lahko pojavijo med prevozom v vozilih.
- Izdelek zavarujte, da ne zdrsne ali se prevrne.

● Odstranjanje

Embalaža je narejena iz okolju primernih materialov, ki jih lahko oddate za recikliranje na lokalnih zbirališčih odpadkov.



Upoštevajte oznake embalažnih materialov za ločevanje odpadkov, ki so označene s kraticami (a) in števkami (b) z naslednjim pomenom: 1-7: umetne mas / 20-22: papir in karton / 80-98: vezni materiali.



Izdelek in materiale embalaže je mogoče reciklirati; za lažjo obdelavo odpadkov jih odstranite ločeno. Logotip Triman velja samo za Francijo.



O možnostih odstranjanja odsluženega izdelka se lahko pozanimajte pri svoji občinski ali mestni upravi.



Ko je vaš izdelek dotrajan, ga zaradi varovanja okolja ne odvrzite med gospodinjske odpadke, temveč ga oddajte na ustreznem zbirališču tovrstnih odpadkov. O zbirnih mestih in njihovih delovnih časih se lahko pozanimajte pri svoji pristojni občinski upravi.

Pokvarjene ali iztrošene baterije / akumulatorje je treba reciklirati v skladu z Direktivo 2006/66/ES in njenimi spremembami.

Baterije / akumulatorje in / ali izdelek vrnite na ponujenih zbirnih mestih.



Škoda na okolju zaradi napačnega odstranjanja baterij / akumulatorjev!

Baterij / akumulatorjev ni dovoljeno odstraniti skupaj z gospodinjskimi odpadki. Vsebujejo lahko strupene težke kovine in so podvržene določbam za ravnanje z nevarnimi odpadki. Kemični simboli težkih kovin so naslednji: Cd = kadmij, Hg = živo srebro, Pb = svinec. Zato iztrošene baterije / akumulatorje oddajte na komunalnem zbirnem mestu.

Pooblaščeni serviser:

OWIM GmbH & Co. KG
Stiftsbergstraße 1
74167 Neckarsulm
NEMČIJA

Servisna telefonska številka: 080082034

Garancijski list

1. S tem garancijskim listom OWIM GmbH & Co. KG, Stiftsbergstraße 1, 74167 Neckarsulm, Nemčija jamčimo, da bo izdelek v garancijskem roku ob normalni in pravilni uporabi brezhibno deloval in se zavezuje, da bomo ob izpolnjenih spodaj navedenih pogojih odpravili morebitne pomanjkljivosti in okvare zaradi napak v materialu ali izdelavi oziroma po svoji presoji izdelek zamenjali ali vrnili kupnino.
2. Garancija je veljavna na ozemlju Republike Slovenije.
3. Garancijski rok za proizvod je 3 leta od datuma izročitve blaga. Datum izročitve blaga je razviden iz računa.
4. Kupec je dolžan okvaro javiti pooblaščenemu servisu oziroma se informirati o nadaljnjih postopkih na zgoraj navedeni telefonski številki. Svetujemo vam, da pred tem natančno preberete navodila o sestavi in uporabi izdelka.
5. Kupec je dolžan pooblaščenemu servisu predložiti garancijski list in račun, kot potrdilo in dokazilo o nakupu ter dnevu izročitve blaga.
6. V primeru, da proizvod popravlja nepooblaščen servis ali oseba, kupec ne more uveljavljati zahtevkov iz te garancije.
7. Vzroki za okvaro oziroma nedelovanje izdelka morajo biti lastnosti stvari same in ne vzroki, ki so zunaj proizvajalčeve oziroma prodajalčeve sfere. Kupec ne more uveljavljati zahtevkov iz te garancije, če se ni držal priloženih navodil za sestavo in uporabo izdelka ali če je izdelek kakorkoli spremenjen ali nepravilno vzdrževan.
8. Jamčimo servis in rezervne dele še 3 leta po preteku garancijskega roka.
9. Obrabni deli oz. potrošni material so izvzeti iz garancije.
10. Vsi potrebni podatki za uveljavljanje garancije se nahajajo na dveh ločenih dokumentih (garancijski list, račun).
11. Ta garancija proizvajalca ne izključuje pravic potrošnika, ki izhajajo iz odgovornosti prodajalca za napake na blagu.

Prodajalec:

Lidl Slovenija d.o.o. k.d., Pod lipami 1,
SI-1218 Komenda

● Postopek pri uveljavljanju garancije

Za zagotovitev hitre obdelave vašega primera vas prosimo, da sledite naslednjim napotkom:

Prosimo, da za vsa vprašanja pripravite račun in številko izdelka (IAN 385568_2107) kot dokazilo o nakupu.

Številko izdelka najdete na identifikacijski ploščici, gravuri, naslovni strani v navodilih (spodaj levo) ali na nalepki na hrbtni ali spodnji strani.

Če pride do napačnega delovanja ali drugih pomanjkljivosti, se obrnite najprej na v nadaljevanju navedeni servisni oddelek po telefonu ali prek e-pošte.

Izdelek, označen kot okvarjen, lahko nato brez poštnine pošljete na navedeni naslov servisa, zraven pa priložite potrdilo o nakupu (blagajniški račun) in navedite, za kakšno pomanjkljivost gre in kdaj je nastala.

● Servis



Servis Slovenija

Tel.: 080082034

E-Mail: owim@lidl.si



● ES-izjava o skladnosti

ES-IZJAVA O SKLADNOSTI

EAN: 385568_2107
Identifikacija proizvoda: Parkside Akumulatorske škarje za živo mejo 20 V
Številka modela: HG09099

Predmet navedene izjave je v skladu z ustrežno zakonodajo Unije o harmonizaciji:

Directive 2006/42/EC
Directive 2014/30/EU
Directive 2000/14/EC
Directive 2005/88/EC

Sklicevanja na uporabljene harmonizirane standarde ali sklicevanja na druge tehnične specifikacije v zvezi s skladnostjo, ki je navedena v izjavi:

Št. / deli
Directive 2006/42/EC
EN 62841-1:2015
EN 62841-4-2:2019
Directive 2014/30/EU
EN 55014-1:2017/A11:2020
EN IEC 55014-1:2021
EN 55014-2:2015
EN IEC 55014-2:2021

Predmet zgoraj navedene izjave je v skladu z Direktivo 2011/65/EU Evropskega parlamenta in Sveta z dne 8. junija 2011 o omejevanju uporabe nekaterih nevarnih snovi v električni in elektronski opremi:

Št. / Del
Direktiva 2011/65/EU
EN IEC 63000:2018

Postopek za ugotavljanje skladnosti / ime in naslov priglašene organa, kjer se to zahteva:
Annex V

Izmerjena maksimalna raven zvočne moči na reprezentativnem vzorcu opreme za ta tip: 83,9 dB(A)

Zajamčena maksimalna raven zvočne moči za to opremo: 87 dB(A)

Tehnično dokumentacijo hrani: OWIM GmbH & Co.KG

Podpisano za in v imenu:

OWIM GmbH & Co. KG Stiftsbergstraße 1 DE-74167 Neckarsulm Nemčija

To izjavo o skladnosti podaja proizvajalec izključno na lastno odgovornost.

Prevod izvirne izjave o skladnosti

Neckarsulm

Kraj

21.12.2021

Datum

Benjamin Steeb
Managing Director

ppa. J. Buchheim
Authorised Signatory

OWIM GmbH & Co. KG

Stiftsbergstraße 1
74167 Neckarsulm
GERMANY

Model No.: HG09099

Version: 01/2022

IAN 385568_2107

