



Mähroboter Smart / Smart Robot Lawnmower / Tondeuse-robot Smart PAMRS 750 A1

(DE) (AT) (CH) (BE)

Mähroboter Smart

Installationshandbuch

(FR) (BE)

Tondeuse-robot Smart

Manuel d'installation

(ES)

Robot cortacésped Smart

Manual de instalación

(CZ)

Smart robotická sekačka

Instalační příručka

(HU)

Smart robotfűnyíró

Telepítési kézikönyv

(DK)

Robotplæneklipper Smart

Installationsmanual

(GB) (MT)

Smart Robot Lawnmower

Installation Guide

(NL) (BE)

Smart robotmaaier

Installatiehandboek

(IT) (MT)

Robot tosaerba smart

Manuale di installazione

(SK)

Smart robotická kosačka

Návod na inštaláciu

(PL)

Robot do koszenia trawy Smart

Podręcznik instalacji



DE AT CH BE

Klappen Sie vor dem Lesen die Seite mit den Abbildungen aus und machen Sie sich anschließend mit allen Funktionen des Gerätes vertraut.

GB MT

Before reading, unfold the page containing the illustrations and familiarise yourself with all functions of the device.

FR BE

Avant de lire le mode d'emploi, ouvrez la page contenant les illustrations et familiarisez-vous ensuite avec toutes les fonctions de l'appareil.

NL BE

Vouw vóór het lezen de pagina met de afbeeldingen open en maak u vertrouwd met alle functies van het apparaat.

ES

Antes de empezar a leer abra la página que contiene las imágenes y, en seguida, familiarícese con todas las funciones del dispositivo.

IT MT

Prima di leggere aprire la pagina con le immagini e prendere confidenza con le diverse funzioni dell'apparecchio.

CZ

Před čtením si otevřete stranu s obrázky a potom se seznámte se všemi funkcemi přístroje.

SK

Pred čítaním si odklopte stranu s obrázkami a potom sa oboznámte so všetkými funkciami prístroja.

HU

Olvasás előtt kattintson az ábrát tartalmazó oldalra és végezetül ismerje meg a készülék mindegyik funkcióját.

PL

Przed przeczytaniem proszę rozłożyć stronę z ilustracjami, a następnie proszę zapoznać się z wszystkimi funkcjami urządzenia.

DK

Før du læser, vend siden med billeder frem og bliv bekendt med alle apparatets funktioner.

DE/AT/CH/BE	Installationshandbuch	Seite	4
GB/MT	Installation Guide	Page	15
FR/BE	Manuel d'installation	Page	25
NL/BE	Installatiehandboek	Pagina	36
ES	Manual de instalación	Página	47
IT/MT	Manuale di installazione	Pagina	58
CZ	Instalační příručka	Strana	69
SK	Návod na inštaláciu	Strana	79
HU	Telepítési kézikönyv	Oldal	89
PL	Podręcznik instalacji	Strona	100
DK	Installationsmanual	Side	111

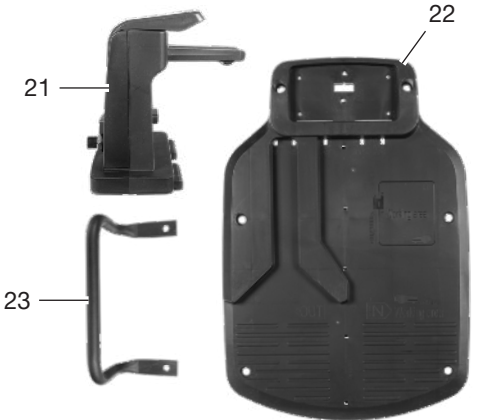
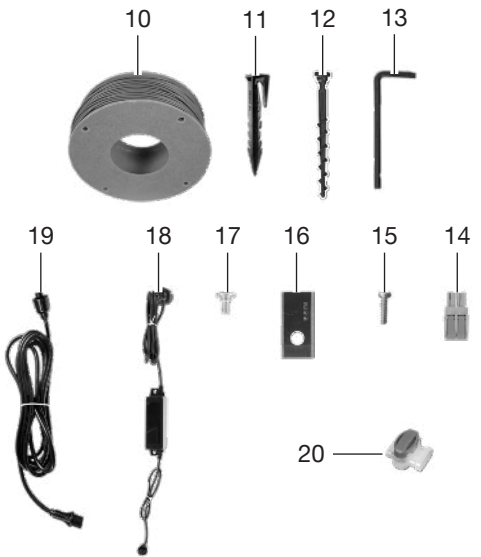
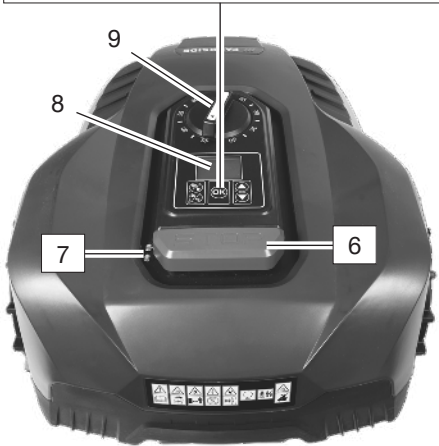
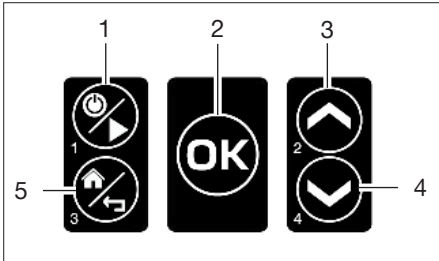

A

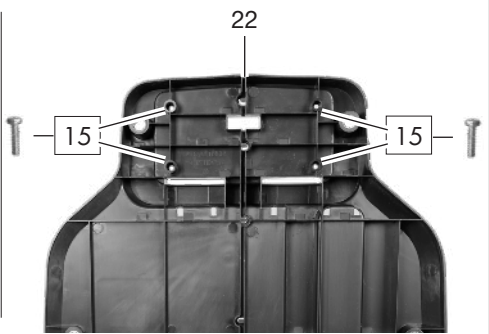
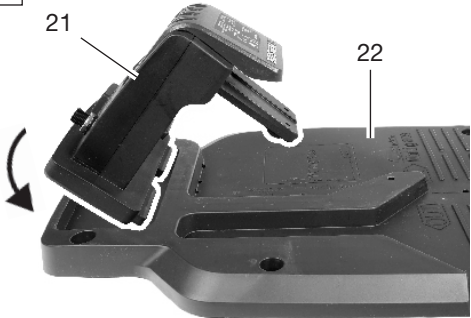

Inhaltsverzeichnis

Übersicht	4
Installation	4
Benötigen Sie Unterstützung?.....	4
Notwendige Werkzeuge und Hilfsmittel.....	4
Netzteil befestigen.....	5
Ladestation montieren.....	5
Ladestation platzieren.....	5
Begrenzungskabel verlegen.....	6
Begrenzungskabel und Ladestation verbinden.....	8
Ladestation fixieren.....	9
Inbetriebnahme	9
Bedienteile.....	9
Erstinbetriebnahme.....	10
Ein- und Ausschalten.....	11
PIN ändern.....	11
Zeitplan festlegen.....	11
Arbeitszeiten einstellen.....	11
Sekundärbereich einstellen.....	12
Spotmodus/ Fixpunkt mähen.....	12
Regensensor einstellen.....	13
Arbeitshinweise	13
Schnitthöhe einstellen.....	14
Arbeitszyklus manuell unterbrechen/starten.....	14

Übersicht

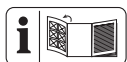

Die Abbildungen des Geräts finden Sie auf der vorderen und hinteren Ausklappseite.

- 1 EIN/AUS-Taste/START-Taste
- 2 OK-Taste
- 3 Oben-Taste
- 4 Unten-Taste
- 5 Home/Zurück-Taste
- 6 STOP-Taste
- 7 Regensensor
- 8 Display
- 9 Drehrad

Zubehör

- 10 Begrenzungskabel
- 11 Haken
- 12 Befestigungsschrauben
- 13 Innensechskantschlüssel

- 14 Lüsterklemme
- 15 Schraube (Ladeeinheit)
- 16 Messer
- 17 Messerschraube
- 18 Netzteil
- 19 Ladestecker
- 20 Kabelverbinderklemme

Ladestation

- 21 Ladeeinheit
 - 22 Bodenplatte
 - 23 Schutzbügel
- (Abb. B)**
- 24 Ladestation
 - 25 Ladezinken
 - 26 LED
 - 27 Indikator (Arbeitsbereich)

(Abb. C)

- 28 Nut

(Abb. D)

- 29 Abdeckung (Kontaktbuchse)
- 30 Verriegelung (Abdeckung Kontaktbuchse)
- 31 Abdeckung (Anschluss Ladestecker)
- 32 Kontaktbuchse
- 33 Anschluss Ladestecker

Installation

Hinweise

- Skizzieren Sie vor der Installation Ihren Garten.
- Drücken Sie die Lineale aus dem Karton.



Benötigen Sie Unterstützung?

Wir bieten einen Installations-Service an. Informieren Sie sich auf unserer Internetseite: www.grizzlytools.de/service/maehroboter-installationsservice

Notwendige Werkzeuge und Hilfsmittel

- Lineal

- Innensechskantschlüssel (13)
- **(nicht mitgeliefert)**
 - Kreuzschlitz-Schraubendreher
 - Abisolierzange
 - Hammer
 - Bleistift
 - 2x Dübel
 - 2x Schrauben
 - Bohrer

Netzteil befestigen

⚠ WARNUNG! Kontakt mit Elektroleitungen kann zu elektrischem Schlag und Feuer führen, Kontakt einer Gasleitung zur Explosion. Beschädigung einer Wasserleitung kann zu Sachbeschädigung und elektrischem Schlag führen. Achten Sie beim Bohren darauf, keine Versorgungsleitungen zu beschädigen. Verwenden Sie geeignete Suchgeräte, um diese aufzuspüren oder nehmen Sie einen Installationsplan zu Hilfe.

Hinweise

- Lagern Sie das Netzteil (18) nicht direkt auf dem Boden liegend.
- Das Netzteil (18) sollte in einer für Kinder unzugänglichen Höhe angebracht werden (z. B. eine Höhe von 160 cm).
- Der Schraubenkopf kann einen Durchmesser von 7-10 mm haben.

Vorgehen

1. Zeichnen Sie zwei Bohrlöcher mit einem Bleistift an.
2. Bohren Sie die Bohrlöcher mit einem geeigneten Bohrer.
3. Drücken Sie zwei Dübel in die Bohrlöcher.
4. Bringen Sie das Netzteil (18) mit zwei Schrauben an der Wand an.

Ladestation montieren

(Abb. A/B)

Die Ladestation (24) besteht aus Ladeeinheit (21) und Bodenplatte (22).

1. Setzen Sie die Ladeeinheit (21) mit den beiden Nasen zuerst in die Bodenplatte (22).
2. Drücken Sie die Ladeeinheit (21) nach unten, sodass sie fest in der Bodenplatte sitzt.
3. Fixieren Sie die Ladeeinheit (21) von unten mit den vier beiliegenden Schrauben (15) an der Bodenplatte (22).

Ladestation platzieren

Hinweise

- Beseitigen Sie Unebenheiten unter der Ladestation (24). Die Ladestation (24) darf niemals durchbiegen.
- Die Ladestation (24) darf max. \longleftrightarrow 8 cm nach hinten und max. \longleftrightarrow 2 cm nach vorne geneigt sein.

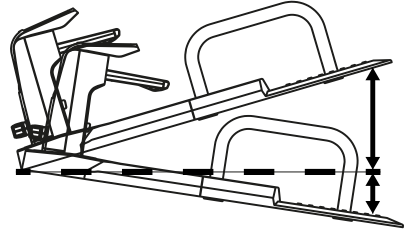

- Eine geeignete Steckdose befindet sich in der Nähe.
- Achten Sie auf ausreichend Abstand zu Teichen, Pools und Stufen.
- Es empfiehlt sich die Ladestation (24) zu überdachen, um wetterbedingte Schäden vorzubeugen.
- Fixieren Sie die Ladestation (24) erst, wenn Sie das Begrenzungskabel (10) verlegt und angeschlossen haben. Beachten Sie hierfür *Ladestation fixieren*, S. 9.

Position innerhalb des Arbeitsbereiches

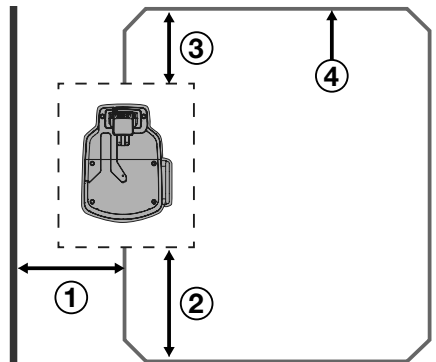

1. Zur Wand*: \longleftrightarrow 2 m Mindestabstand
2. Vor Einfahrt: \longleftrightarrow 2 m gerade Mindeststrecke des Begrenzungskabels zur nächsten Kurve
3. Hinter Ladestation:

↔ 1 m gerade Mindeststrecke des Begrenzungskabels zur nächsten Kurve

4. ——— Verlauf Begrenzungskabel

Position in Ecke des Arbeitsbereiches

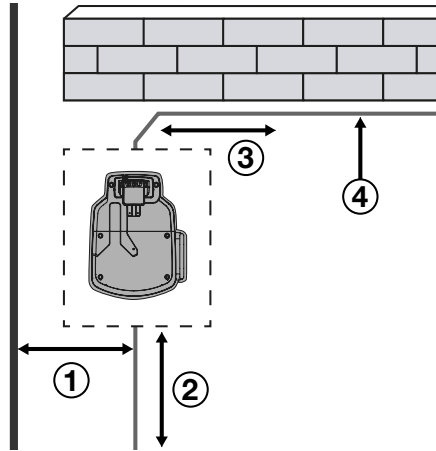

1. Zur Wand*:
↔ 2 m Mindestabstand
2. Vor Einfahrt:
↔ 2 m gerade Mindeststrecke des Begrenzungskabels zur nächsten Kurve
3. Seitenabstand:
↔ 1 m gerade Mindeststrecke des Begrenzungskabels
4. ——— Verlauf Begrenzungskabel
*Hauswand mit elektrischen Störungen (z. B. Metallflächen, Elektro-Verteiler, Photovoltaik Anlagen)

Begrenzungskabel verlegen

——— Verlauf Begrenzungskabel
Das Gerät kann durch das Begrenzungskabel (10) den Arbeitsbereich erkennen bzw. die zu mähende Rasenfläche und die Ladestation (24) finden.

Verlegen Sie das Begrenzungskabel (10) um die Rasenfläche, die durch das Gerät bearbeitet werden soll. Dies kann durch folgende Methoden geschehen:

- Abstecken der Rasenfläche. Befestigung des Begrenzungskabels (10) mit den Haken (11) (über der Erde).

- Stecken Sie die Haken (11) mit höchstens ↔ 1 m Abstand ab. Verwenden Sie bei Unebenheiten zusätzliche Haken (11).

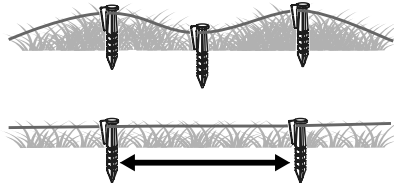

- Vergraben des Begrenzungskabels (10) in den Boden (max. 5 cm tief).

Hinweise

- Das Gerät überfährt das Begrenzungskabel (10) um ca. 20-30 cm, bevor er umdreht und sich einen neuen Weg sucht. Verlegen Sie das Begrenzungskabel (10) entsprechend, um Beschädigungen zu vermeiden.
- Für die erste Zeit empfiehlt es sich das Begrenzungskabel (10) mit den Haken (11) abzustecken, falls zu einem späteren Zeitpunkt noch Korrekturen vorgenommen werden müssen.
- Das Gerät arbeitet bei einer Begrenzungskabellänge von bis zu 200 m einwandfrei. Verwenden sie kein längeres Begrenzungskabel (10).
- Die Rasenfläche muss als ein geschlossener Bereich umgrenzt werden.

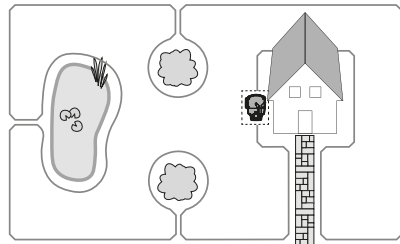

- Parallel verlaufende Begrenzungskabel (10) mit einem Abstand von 5 cm werden vom Gerät nicht als Hindernis erkannt und überfahren.
- Parallel verlaufende Begrenzungskabel (10) mit einem Mindestabstand von

↔ 10 cm werden vom Gerät als Hindernis erkannt und umfahren.

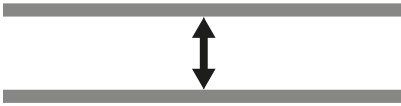

- Vermeiden Sie Ecken in einem 90°-Winkel anzulegen. Teilen Sie diese stattdessen in zwei 45°-Winkel (Seiten ↔ ≤ 20 cm).

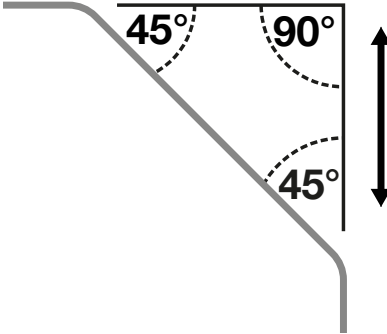

- Das Gerät ist in der Lage stationäre und feste Hindernisse die höher als 10 cm sind, nach Kontakt, zu erkennen und zu umfahren (z. B. Mauern, Gartenmobiliar etc.). Schützen Sie empfindliche Hindernisse (z. B. Blumenbeete) auf der Rasenfläche mit dem Begrenzungskabel (10) mit einem Mindestabstand von ↔ 30 cm.

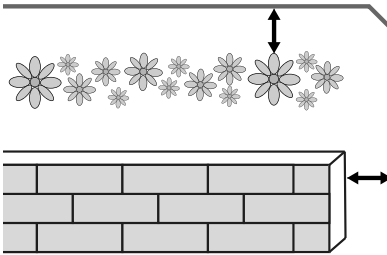

- Halten Sie zwischen umgrenzten Hindernissen einen Mindestabstand von 1 m. Umgrenzen Sie Hindernisse, die diesen

Mindestabstand nicht halten können, als ein Hindernis.

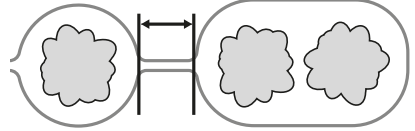

- Überkreuzen Sie niemals das Begrenzungskabel (10). Es kann zu Störungen und Ausfällen im Betrieb des Gerätes führen.

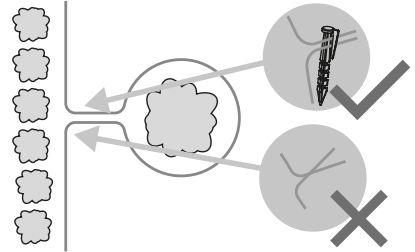

Baum

Das Gerät erkennt Bäume als normales Hindernis. Allerdings kann es durch hervorstehende Wurzeln zu Beschädigungen an der Unterseite des Messers (16) kommen. Es empfiehlt sich Bäume zusätzlich mit dem Begrenzungskabel (10) zu umgrenzen. Halten Sie einen Mindestabstand von ↔ 30 cm ein.

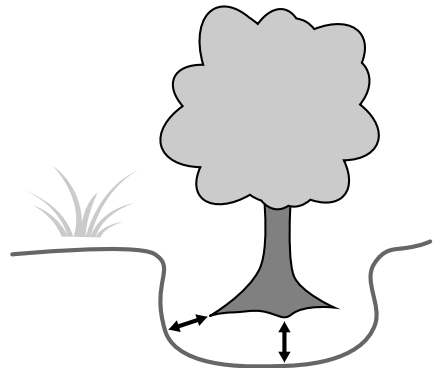

Stein

- Entfernen Sie kleine Steine (kleiner als 10 cm) von der Rasenfläche. Es kann zu Beschädigungen am Gerät und an den Messern (16) kommen.

- Das Gerät erkennt Steine (größer als 10 cm) als normales Hindernis. Es empfiehlt sich Steine zusätzlich mit dem Begrenzungskabel (10) zu umgrenzen.

Steigung/Gefälle

- Das Gerät ist in der Lage Steigungen/Gefälle von max. 25° (47 %) zu befahren. Im Abstand von 30 cm zum Begrenzungskabel (10) sollte die Steigung max. 35 % betragen. Im Abstand von 40 cm zum Begrenzungskabel (10) sollte das Gefälle max. 17 % betragen.
- Stellen Sie sicher, dass zwischen dem Begrenzungskabel (10) und einem Hindernis an einer Steigung ein Mindestabstand von 30 cm und an einem Gefälle 40 cm gehalten wird.

Offene Wasserfläche

Offene Wasserflächen sollten möglichst vom Begrenzungskabel (10) umgrenzt werden oder so konstruiert sein, dass das Gerät nicht in Wasser eintauchen kann. Es kann zu schweren elektrischen Beschädigungen am Gerät führen.

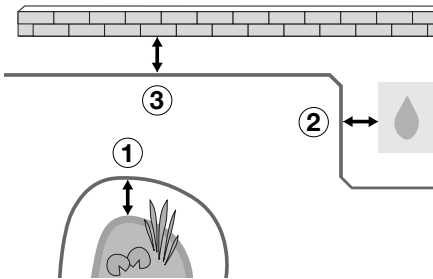

1. ↔ 70 cm Mindestabstand zum Wasser
2. ↔ 30 cm zu einer Duschröhre/Wasserhahn
3. ↔ 35 cm Mindestabstand zu kleinen Mauern

Pfad/Straße

Sind Pfade und Straßen ebenerdig mit der Rasenfläche, kann das Gerät diese problemlos überqueren. Bestehen Höhenunterschiede von mind. ↔ 2 cm zwischen Rasenfläche und Pfad/Straße, grenzen Sie den Pfad/

Straße mit einem Sicherheitsabstand von ca. ↔ 30 cm ab.

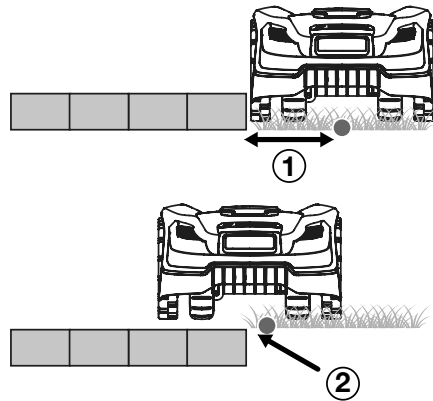

- Begrenzungskabel (10)

 1. ↔ 35 cm Mindestabstand zu Absätzen
 2. ↔ 5 cm zu Fußwegen/Rasenkanten

Schmale Passage

Schmale Passagen auf der umgrenzten Rasenfläche haben eine gewisse Breite und Länge. Die Mindestbreite bezieht sich auf den Abstand des Begrenzungskabels (10). Das Begrenzungskabel (10) wird beim Mähen beidseitig 20 cm vom Gerät überfahren.

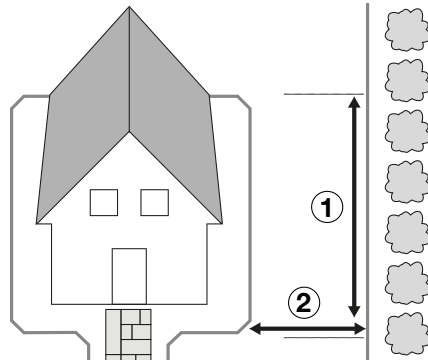

1. ↔ 8 m Max. Länge
2. ↔ 1,2 m Mindestbreite

Begrenzungskabel und Ladestation verbinden

Hinweise

- Lassen Sie das Begrenzungskabel (10) beim Verlegen 0,5-1 m länger als benö-

tigt, um Kabel für Korrekturen übrig zu haben.

- Leuchtet die LED (26) an der Ladeeinheit (21) dauerhaft grün ist das Begrenzungskabel (10) korrekt mit der Ladestation (24) verbunden.
- Legen Sie „überstehende“ Reste des Begrenzungskabels (10) nicht zusammen. Es kann zu Störungen und Ausfällen im Betrieb des Gerätes führen.

Vorgehen (Abb. B/C/D/E)

1. Führen Sie das an der Ladestation (24) von hinten ankommende Kabelende des Begrenzungskabels (10) durch die Nut (28) unter der Bodenplatte (22) durch.
2. Drücken Sie die Verriegelung (30) nach oben und entfernen Sie die Abdeckung (29).
3. Isolieren Sie ca. 10-15 mm an beiden Enden des Begrenzungskabels (10) mithilfe einer Abisolierzange ab.
4. Klemmen Sie das nach vorne weglaufende Kabelende des Begrenzungskabels (10) an den rechten Steckplatz der Lüsterklemme (14). Das Begrenzungskabel (10) umschließt die Rasenfläche, die gemäht werden soll und die Lüsterklemme (14) zeigt mit den orangen Klemmen nach oben.
5. Klemmen Sie das nach hinten weglaufende Kabelende des Begrenzungskabels (10) an den linken Steckplatz der Lüsterklemme (14).
6. Stecken Sie die Lüsterklemme (14) in die Kontaktbuchse (+/-) (32).
7. Stecken Sie die Abdeckung (29) wieder in die Ladeeinheit (21). Die Verriegelung (30) muss einrasten.
8. Ziehen Sie die Abdeckung des Ladesteckers (31) von der Ladeeinheit (21) ab.
9. Stecken Sie den Ladestecker (19) in den Anschluss (33) und schrauben Sie ihn fest.

10. Stecken Sie den Ladestecker (19) in das Netzteil (18) und schrauben Sie ihn fest.
11. Schließen Sie das Netzteil (18) an die Stromversorgung an.
12. Überprüfen Sie die LED (26) an der Ladestation (24) ob diese dauerhaft grün leuchtet.

Ladestation fixieren

Hinweis

Der Indikator (27) der Ladestation (24) muss sich innerhalb der eingegrenzten Rasenfläche befinden.

Vorgehen (Abb. F)

1. Lösen Sie die Befestigungsschrauben (12) und den Innensechskantschlüssel (13) aus dem Rahmen.
2. Platzieren Sie den Schutzbügel (23) an der Seite der Bodenplatte (22) innerhalb der eingegrenzten Rasenfläche.
3. Befestigen Sie die Ladestation (24) mit den Befestigungsschrauben (12) im Boden. Die Befestigungsschrauben (12) werden mit dem beiliegenden Innensechskantschlüssel (13) in den Boden geschraubt.

Inbetriebnahme

▲ WARNUNG! Verletzungsgefahr durch ungewollt anlaufendes Gerät. Setzen Sie den Akku erst dann in das Gerät, wenn das Gerät vollständig für den Einsatz vorbereitet ist.

Bedienteile

Lernen Sie vor dem ersten Betrieb des Geräts die Bedienteile kennen.

STOP-Taste (6)

- Das Gerät stoppt sofort
- Eingabefehler werden quittiert/ Neue Eingabe möglich nach betätigen der STOP-Taste (6)

Bedienfeld

Taste	Bezeichnung	Zahl	Funktion
	EIN/AUS-Taste/START-Taste	1	Startet automatisches Mähen (temporärer Zeitplan) Schaltet das Gerät ein/ aus.
	Oben-Taste (3)	2	Die Auswahl/den Cursor in der Menüoberfläche nach oben bewegen Ziffer erhöhen beim Einstellen von Parametern
	Home/Zurück-Taste (5)	3	Taste 3 Sekunden im Standby-Modus drücken = Zurück zur Ladestation Taste auf der Menüseite kurz drücken = Zurück zum vorherigen Menü Taste 3 Sekunden auf der Menüseite drücken = Zurück zur Hauptoberfläche Taste 3 Sekunden auf der Benutzeroberfläche des Zeitplans drücken = Zeitplan löschen
	Unten-Taste (4)	4	Die Auswahl/den Cursor in der Menüoberfläche nach unten bewegen Ziffer reduzieren beim Einstellen von Parametern
	OK-Taste (2)	-	Einstellung bestätigen PIN-Eingabeschnittstelle aufrufen, nachdem ein Fehlerzustand beendet ist Nächstes Menü aufrufen Bestätigung, um vom Hauptmenü zur nächsten Menü-Ebene zu gelangen

Erstinbetriebnahme

Hinweise

- Die korrekte Einstellung von Datum und Uhrzeit ist notwendig, damit die Arbeitzeiteinstellungen richtig funktionieren.
- PIN vergeben** - Denken Sie sich vor der Erstinbetriebnahme eine geeignete PIN aus. Sie können die PIN für Ihre Unterlagen notieren. Bewahren Sie die PIN sicher vor Dritten auf!

Ihre PIN:

Nach Vergabe ist Ihre PIN in der PARKSIDE App hinterlegt.

Vorgehen

- Drücken und halten Sie die START-Taste (1) für 3 Sekunden, bis das Display (8) aufleuchtet.
- Wählen Sie mit den Pfeil-Tasten (3/4) die gewünschte Sprache aus.
- Bestätigen Sie die Eingabe mit der OK-Taste (2).
- Stellen Sie Datum und Uhrzeit mit den Pfeil-Tasten (3/4) ein. Bestätigen Sie mit der OK-Taste (2). Die einzelnen Positionen lassen sich mit der OK-Taste (2) (Sprung nach rechts) navigieren.
- Geben Sie Ihre PIN ein.
Auf dem Bedienfeld sind den Tasten Ziffern zugeordnet (siehe *Bedienteile*, S. 9).
- Bestätigen Sie die Auswahl mit der OK-Taste (2).
- Geben Sie Ihre PIN erneut ein.
- Bestätigen Sie die Auswahl mit der OK-Taste (2).
- Drücken Sie die OK-Taste (2), um auf das Hauptmenü zu kommen. Das Gerät wechselt nach kurzer Zeit in den Standby-Modus.

Ein- und Ausschalten

Gerät einschalten

1. Drücken und halten Sie die EIN/AUS-Taste (1) gedrückt, bis das Display (8) aufleuchtet.
2. Entsperrten Sie das Display (8) mit der 4-stelligen PIN.
3. Bestätigen Sie die Eingabe mit der OK-Taste (2).

Wenn Sie die falsche PIN eingegeben haben: Warten Sie etwa 3 Sekunden oder drücken Sie die OK-Taste (2), um die PIN erneut eingeben zu können.

Wenn Sie dreimal hintereinander eine falsche PIN eingeben, wird der Bildschirm für 15 Sekunden gesperrt. Für jede weitere falsche PIN wird die Sperrzeit verdoppelt.

4. Drücken Sie die OK-Taste (2), um auf das Hauptmenü zu kommen.
Das Gerät wechselt nach kurzer Zeit in den Standby-Modus.

Gerät ausschalten

1. Drücken und halten Sie die EIN/AUS-Taste (1) bis die Meldung "Bestätigung zum Herunterfahren" zu sehen ist.
2. Bestätigen Sie die Auswahl mit der OK-Taste (2).

PIN ändern

1. Schalten Sie das Gerät ein (siehe *Gerät einschalten*, S. 11).
2. Wählen Sie "Einstellung" aus.
3. Bestätigen Sie die Auswahl mit der OK-Taste (2).
4. Wählen Sie mit den Pfeil-Tasten (3/4) „PIN ändern“ aus.
5. Bestätigen Sie die Auswahl mit der OK-Taste (2).
6. Geben Sie die alte 4-stellige PIN ein. Falls Sie die PIN falsch eingegeben haben, kehren Sie mit der OK-Taste (2) zur PIN-Eingabe zurück.

Wenn Sie dreimal hintereinander eine falsche PIN eingeben, wird der Bildschirm für 15 Sekunden gesperrt. Warten Sie die Zeit ab und entsperren Sie das Gerät erneut mit dem richtigen PIN. Kehren Sie zu Schritt 2 zurück.

7. Geben Sie eine neue PIN ein.
8. Bestätigen Sie die neue PIN mit erneuter Eingabe der neuen PIN.

- Meldung "Erfolgreich!": PIN Eingabe war erfolgreich. Kehren Sie mit der OK-Taste (2) auf das Einstellungs-Menü zurück.
- Meldung "Neuer PIN stimmt nicht überein": Kehren Sie mit der OK-Taste (2) zur PIN-Eingabe zurück und wiederholen Sie die Schritte 6 und 7.

Zeitplan festlegen

1. Schalten Sie das Gerät ein (siehe *Gerät einschalten*, S. 11).
2. Wählen Sie mit den Pfeil-Tasten (3/4) „Zeitplan“ aus.
3. Bestätigen Sie die Auswahl mit der OK-Taste (2).
4. Wählen Sie mit den Pfeil-Tasten (3/4) den Tag den Sie einstellen möchten ("Mo, Di, Mi, Do, Fr, Sa, So" oder "Alle") aus.
5. Drücken Sie die OK-Taste (2), um die Tageseinstellung einzugeben.
6. Wählen Sie die Startzeit mit den Pfeil-Tasten (3/4).
Die Standardeinstellung ist 9:00-12:00 Uhr am Vormittag und 13:00-16:00 Uhr am Nachmittag.
Die Zeit kann minutengenau eingestellt werden.
7. Bestätigen Sie die Auswahl mit der OK-Taste (2) und die Auswahl kehrt zum Zeiteinstellungsfenster zurück. Die Endzeit wird automatisch mit einer zwei Stunden Verzögerung eingestellt.
8. Wählen Sie die Endzeit mit den Pfeil-Tasten (3/4) aus.
9. Bestätigen Sie die Auswahl mit der OK-Taste (2).
10. Drücken Sie zur Bestätigung die OK-Taste (2) und die Auswahl kehrt zur "Endzeit" zurück.
11. Wählen Sie auf der Seite mit der Aufgabenliste für jeden Wochentag eine Aufgabe aus.
Aufgabe löschen: Halten Sie die Home/Zurück-Taste (5) für 3 Sekunden gedrückt.
12. Wiederholen Sie Schritt 5.-11., um den Terminzeitraum für jeden Wochentag auszuwählen.

Arbeitszeiten einstellen

Hinweise

- Die werkseingestellte Arbeitszeit beträgt 8 Stunden. Das Gerät wird während dieser

Zeit **nicht** durchgehend in Betrieb sein. Innerhalb der Arbeitszeit wiederholt sich ein Zyklus. Dieser besteht aus 2 Phasen: Mähzeit und Ladezeit.

- Die tatsächliche Mähzeit ist abhängig von Grasart, den Wachstumsbedingungen, der Luftfeuchtigkeit und der Ebenheit des Arbeitsbereiches.
- Bei Regenspauzen kann eine Verlängerung der Arbeitszeit über das Gerät direkt eingestellt werden (siehe *Regensensor einstellen*, S. 13).
- Die Mähzeit beträgt bei einem 100 % Akku-Ladezustand: ~ 100 Min (4 Ah)

Empfohlene Arbeitszeit (Mähzeit) pro Tag

Arbeitsfläche (m ²)	Arbeitszeit (Std)
200	~ 3,5
400	~ 7
600	~ 10
750	~ 12,5

Vorgehen

1. Schalten Sie das Gerät ein (siehe *Gerät einschalten*, S. 11).
2. Wählen Sie "Einstellung" aus.
3. Bestätigen Sie die Auswahl mit der OK-Taste (2).
4. Wählen Sie mit den Pfeil-Tasten (3/4) „Arbeitszeit“ aus.
5. Bestätigen Sie die Auswahl mit der OK-Taste (2).
6. Wählen Sie die gewünschte Arbeitszeit mit den Pfeil-Tasten (3/4) aus. Die Arbeitszeit legen Sie in vollen Stunden pro Tag fest.
7. Bestätigen Sie die Auswahl mit der OK-Taste (2).
8. Kehren Sie mit der Home/Zurück-Taste (5) zum Einstellungsmenü zurück.

Sekundärbereich einstellen

Bei sehr verwinkelten Gärten kann die Flächenleistung verbessert werden, indem Sie sekundäre Startpunkte festlegen. In diesem Fall können mehrere Startpunkte auf dem Begrenzungskabel gewählt werden. So kann das Gerät auch in schwer zugängliche Gebiete Ihres Gartens gelangen. Das Gerät wird die gewählte Distanz am Begrenzungskabel zurücklegen und in diesem Bereich seinen Mähvorgang starten.

Sie können 5 weitere Startpunkte frei wählen. Messen Sie hierfür die Distanz zwischen

Ladestation und Startpunkt gegen den Uhrzeigersinn entlang des Begrenzungskabels. Über die Häufigkeit in Prozent bestimmen Sie, wie oft das Gerät aus der Ladestation heraus seine Arbeit startet oder von den jeweiligen Startpunkten aus. Das Mähverfahren ist weiterhin chaotisch in diesem Modus. Die sekundären Startpunkte werden automatisch während der Arbeitszeiten und nach Zeitplan angefahren.

Hinweise

- Das Gerät fährt die von Ihnen vorgegebene Strecke „Distanz (dst) m“ am Begrenzungskabel entlang (1-500 m) und beginnt dann mit dem Mähen.
- Über die Angabe der Häufigkeit unter „Prozent (pzt) %“ bestimmen Sie, wie oft das Gerät aus der Ladestation heraus oder von den jeweiligen Startpunkten seine Arbeit startet. Die Summe der „Prozent (pzt) %“-Angabe der 5 Sekundärbereiche (Areas) muss kleiner/ gleich 100 % sein.

Vorgehen

1. Schalten Sie das Gerät ein (siehe *Gerät einschalten*, S. 11).
2. Wählen Sie mit den Pfeil-Tasten (3/4) „Sekundärbereiche (Areas)“ aus.
3. Bestätigen Sie die Auswahl mit der OK-Taste (2).
4. Drücken Sie die OK-Taste (2), um einen Sekundärbereich (Areas) auszuwählen. Wählen Sie die Startentfernung „Distanz (dst)m“ und das Verhältnis „Prozent (pzt) %“ der zu mähenden Fläche mit den Pfeil-Tasten (3/4) aus und drücken Sie zur Bestätigung die OK-Taste (2). Nach der Auswahl kehren Sie automatisch zur Übersicht der Sekundärbereiche (Areas) zurück.
5. Wiederholen Sie Schritt 4, um die Einstellung jedes Sekundärbereichs (Areas) abzuschließen.
6. Bestätigen Sie die Auswahl mit der OK-Taste (2).

Spotmodus/ Fixpunkt mähen

Mit dieser Funktion können Sie Rasenflächen, die sonst durch Sitzplatzmöbel, Spielgeräte o. Ä. verdeckt sind, gezielt mähen.

Hinweise

- Das Gerät mäht in Spiralrichtung gegen den Uhrzeigersinn und wechselt nach einem Mähradius von 1 m oder 3,5 Minuten Mähen zu „Automatisches mähen“.

- Wenn das Gerät auf ein Hindernis stößt, stoppt das Gerät. Das Display weist darauf hin, dass das Mähen gestoppt wurde und das Gerät wechselt in den Stand-by-Modus.
- Trifft das Gerät auf das Begrenzungskabel mäht er in der entgegengesetzten Spiralarichtung weiter.
- Wenn der Ladezustand des Akkus weniger als 30 % beträgt, zeigt das Display nach 2 Sekunden „Niedrige Batteriespannung“ an. Laden Sie den Rasenmäher auf, bevor Sie mit dem Fixpunkt mähen beginnen können.

Vorgehen

1. Stellen Sie das Gerät auf die Zielfläche des Rasens.
2. Schalten Sie das Gerät ein (siehe *Gerät einschalten*, S. 11).
3. Wählen Sie mit den Pfeil-Tasten (3/4) „Spotmodus“ aus.
4. Bestätigen Sie die Auswahl mit der OK-Taste (2).

Regensensor einstellen

Ist die Regen-Sensorik eingeschaltet kehrt das Gerät bei Regen zur Ladestation zurück. Der Regensensor ist im Auslieferungszustand immer aktiviert.

▲ VORSICHT! Kurzschlussgefahr. Lassen Sie das Gerät nie während Gewitter arbeiten und trennen Sie die Ladestation vom Netz.

Vorgehen

1. Schalten Sie das Gerät ein (siehe *Gerät einschalten*, S. 11).
2. Wählen Sie "Einstellung" aus.
3. Bestätigen Sie die Auswahl mit der OK-Taste (2).
4. Wählen Sie mit den Pfeil-Tasten (3/4) „Regenmodus“.
5. Bestätigen Sie die Auswahl mit der OK-Taste (2).
6. Regenmodus aktivieren/deaktivieren: Ändern Sie den Status mithilfe der OK-Taste (2).
7. Arbeit nach Regen aktivieren/deaktivieren: Ändern Sie den Status mithilfe der OK-Taste (2).
8. Wählen Sie den Zeitpunkt, ab wann das Gerät nach dem Regen wieder mit dem Arbeiten beginnen soll. Die Standard-Zeitverögerung beträgt 30 Minuten.

Ändern Sie die Zeitangabe mithilfe der Pfeil-Tasten (3/4). Die Auswahl ist zwischen 10-120 Minuten möglich (in 5 Min Schritten).

9. Bestätigen Sie die Auswahl mit der OK-Taste (2).
10. Kehren Sie mit der Home/Zurück-Taste (5) zum Einstellungs Menü zurück.

Arbeitshinweise

▲ VORSICHT! Kurzschlussgefahr. Lassen Sie das Gerät nie während Gewitter arbeiten und trennen Sie die Ladestation vom Netz.

- Beachten Sie den Lärmschutz und örtliche Vorschriften.
- Es wird empfohlen, das Gerät bei Regen nicht arbeiten zu lassen.
- Der Rasen darf maximal eine Höhe von 40 mm erreichen. Ist der Rasen höher, kann es während dem Betrieb zu Problemen kommen.
- Das Mähsystem ist chaotisch. Verwenden Sie das Gerät daher regelmäßig, um eine gleichmäßige Rasenfläche zu erzielen.
- Kontrollieren Sie vor jedem Betrieb, ob sich auf dem Rasen (Arbeitsbereich) Wildtiere, Steine oder sonstige Hindernisse befinden und entfernen Sie diese sofort.
- Das Gerät muss nicht manuell gestartet werden, wenn es sich in der Ladestation (24) befindet. Das Gerät startet automatisch nach Zeitplan.
- Die Ladestation (24) muss mit dem Strom verbunden sein, wenn das Gerät in Betrieb gehen soll. Ist das nicht der Fall, zeigt die LED (26) einen Fehler an.
- Reinigen Sie das Gerät nach jedem Einsatz (siehe).
- Das Gerät stoppt, wenn
 - die STOP-Taste (6) gedrückt wird;
 - es das Signal des Begrenzungskabels (10) verliert und nicht innerhalb von 5 Minuten wieder findet;
 - es beim Mähen das Begrenzungskabel (10) überschreitet;
 - es sich zwischen Hindernissen festgefahren hat und länger als 10 Sekunden benötigt, um einen Ausweg zu finden;
 - es angehoben wird.

Hinweise für das Starten außerhalb des Zeitplans

- Wird das Gerät außerhalb des Zeitplans gestartet, arbeitet es nach der festgelegten Arbeitszeit.
- Das Starten von der Ladestation (24) erfordert einen Akku-Ladezustand von mehr als 70 %. Andernfalls schaltet das Gerät automatisch in den Lademodus, bis die Kapazität mehr als 90 % beträgt, dann verlässt er automatisch die Ladestation (24).
- Das Starten außerhalb der Ladestation (24) und innerhalb des Begrenzungskabels (10), erfordert einen Akku-Ladezustand von mehr als 30 %. Sollte der Akku-Ladezustand kleiner/gleich 30 % sein, kehrt das Gerät automatisch zur Ladestation (24) zurück.

Hinweise für das Starten nach Zeitplan

- Das Starten von der Ladestation (24) erfordert einen Akku-Ladezustand von 100 %. Andernfalls schaltet das Gerät in den Lademodus, bis der Akku-Ladezustand 100 % beträgt.
- Das Starten außerhalb der Ladestation (24) und innerhalb des Begrenzungskabels (10), erfordert einen Akku-Ladezustand von mehr als 30 %. Sollte der Akku-Ladezustand kleiner/gleich 30 % sein, kehrt das Gerät automatisch zur Ladestation (24) zurück.

Schnitthöhe einstellen

Rasenpflege

Regelmäßiges Mähen regt die Graspflanze zu einer verstärkten Blattbildung an, lässt aber gleichzeitig Unkrautpflanzen absterben.

Daher wird der Rasen nach jedem Mähvorgang dichter und es entsteht ein gleichmäßig belastbarer Rasen. Der erste Schnitt erfolgt ab etwa April bei einer Aufwuchshöhe von 70-80 mm. In der Hauptvegetationszeit wird der Rasen mindestens einmal pro Woche gemäht.

Hinweise

- Für die ersten Schnitte in der Saison sollte eine hohe Schnitthöhe gewählt werden.
- Mähen Sie den Rasen mit einem Rasenmäher vor, wenn die Rasenhöhe mehr als 40 mm beträgt.

Vorgehen

Sie können eine Schnitthöhe zwischen 25-60 mm einstellen.

1. Stellen Sie das Drehrad (9) auf die gewünschte Schnitthöhe ein.

Arbeitszyklus manuell unterbrechen/starten

Arbeit unterbrechen

1. Drücken Sie die STOP-Taste (6), um das Gerät während der Arbeit zu stoppen.
2. Das Gerät ist noch eingeschaltet, aber das Messer (16) wurde gestoppt. Schalten Sie das Gerät aus (siehe *Gerät ausschalten*, S. 11) oder lassen Sie das Gerät von alleine in den Standby-Modus schalten.

Arbeit wiederaufnehmen

1. Schalten Sie das Gerät ein (siehe *Gerät einschalten*, S. 11).
2. Drücken Sie die START-Taste (1).
Das Gerät startet den eingestellten Arbeitszyklus oder nimmt seine vorher unterbrochene Tätigkeit wieder auf.

Table of Contents

Overview..... 15

Installation..... 15

Tools and aids required.....15

Fastening the power adapter..... 16

Assembling the charging station..... 16

Positioning the charging station..... 16

Lay the boundary wire..... 17

Connecting the boundary wire to the charging station..... 19

Fixing the charging station.....20

Initial start-up..... 20

Control elements.....20

Initial start-up.....21

Switching on and off.....21

Change PIN.....21

Setting a schedule..... 22

Setting the operating times.....22

Setting secondary areas..... 22

Spot mode/fixed point mowing..... 23

Setting the rain sensor..... 23

Working instructions.....23

Setting the cutting height.....24

Manually interrupting/starting the operating cycle..... 24

15 Screw (Charging unit)

16 Blade

17 Blade bolt

18 Power adapter

19 Charging plug

20 Cable connector terminal

Charging station

21 Charging unit

22 Baseplate

23 Guard

(Fig. B)

24 Charging station

25 Charging prongs

26 LED

27 Indicator (Work area)

(Fig. C)

28 Groove

(Fig. D)

29 Cover (Contact socket)

30 Lock (Cover Contact socket)

31 Cover (Connection Charging plug)

32 Contact socket

33 Connection Charging plug

Overview

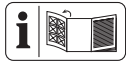

The illustrations for the device can be found on the front and back fold-out page.

- 1 ON/OFF button/START button
- 2 OK button
- 3 Up button
- 4 Down button
- 5 Home/Back button
- 6 STOP button
- 7 Rain sensor
- 8 Display
- 9 Rotary wheel

Accessories

- 10 Boundary wire
- 11 Hook
- 12 Mounting screws
- 13 Hex key
- 14 Luster terminal

Installation

Notes

- Sketch your garden before installation.
- Press the rulers out of the box.



Tools and aids required

- Ruler
- Hex key (13)
- **(not included)**
 - Phillips screwdriver
 - Wire stripper
 - Hammer
 - Pencil
 - 2x Dowel
 - 2x Screws
 - Drill

Fastening the power adapter

⚠ WARNING! Contact with electrical cables can lead to electric shock and fire. Contact with a gas line can result in an explosion. Damage to a water pipe can lead to property damage and electric shock. When drilling, be careful not to damage any supply lines. Use suitable search devices to find these or consult an installation plan for guidance.

Notes

- Do not store the power adapter (18) directly on the ground.
- The power adapter (18) should be placed at a height inaccessible to children (e.g. 160 cm).
- The screw head can have a diameter of 7-10 mm.

Procedure

1. Mark two drill holes with a pencil.
2. Drill the holes with a suitable drill bit.
3. Press two dowels into the drill holes.
4. Attach the power adapter (18) to the wall with two screws.

Assembling the charging station

(Fig. A/B)

The charging station (24) consists of a charging unit (21) and base plate (22).

1. Place the charging unit (21) with the two lugs first into the base plate of the charging station (22).
2. Press the charging unit (21) down so that it is firmly seated in the base plate.
3. Fix the charging unit (21) from below to the base plate (15) with the four enclosed screws (22).

Positioning the charging station

Notes

- Remove any unevenness under the charging station (24). The charging station (24) must never bend.

- The charging station (24) may be inclined up to \longleftrightarrow 8 cm to the rear and up to \longleftrightarrow 2 cm to the front.

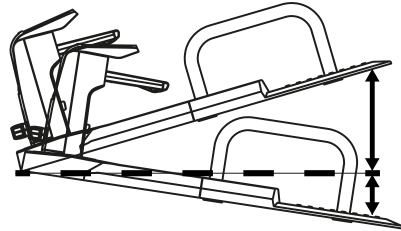

- A suitable power outlet is located nearby.
- Make sure there is sufficient distance to ponds, pools and steps.
- We recommend installing a roof for the charging station (24) to protect it from weather damage.
- Do not fix the charging station (24) until you have laid and connected the boundary wire (10). Please refer to *Fixing the charging station*, p. 20 for this.

Position within the working area

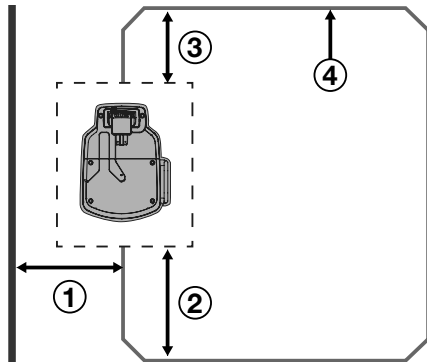

1. To the wall*: \longleftrightarrow 2 m Minimum distance
2. Before entry: \longleftrightarrow 2 m Straight minimum distance of the boundary wire to the next curve
3. Behind the charging station: \longleftrightarrow 1 m Straight minimum distance of the boundary wire to the next curve
4. ——— Boundary wire layout

Position in corner of the working area

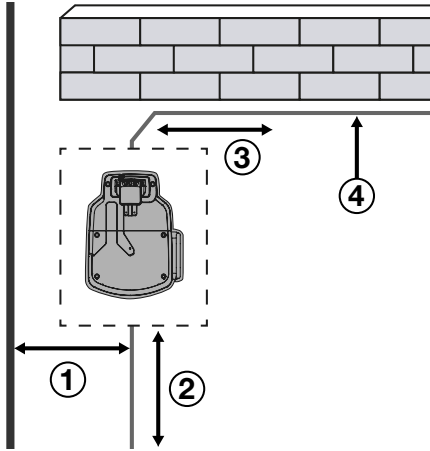

1. To the wall*:
 ←→ 2 m Minimum distance
2. Before entry:
 ←→ 2 m Straight minimum distance from the boundary wire to the next curve
3. Side distance:
 ←→ 1 m Straight minimum distance of the boundary wire
4. ——— Boundary wire layout

*House wall with electrical interference (e.g. metal surfaces, electrical distributors, photovoltaic systems)

Lay the boundary wire

————— Boundary wire layout

The device can recognise the operating area and find the charging station (10) using the boundary wire (24).

Lay the boundary wire (10) around the lawn area to be mowed. You can do this as follows:

- Stake out the lawn area. Fasten the boundary wire (10) with the hooks (11) (above ground).

- Stake out the hooks (11) at a maximum distance of ←→ 1 m. Use additional hooks (11) if the ground is uneven.

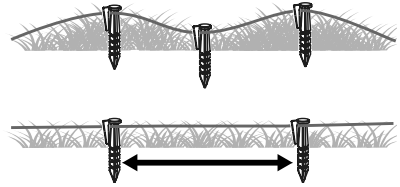

- Bury the boundary wire (10) in the ground (max. 5 cm deep).

Notes

- The device crosses over the boundary wire (10) by about 20-30 cm before it turns around and searches for a new path. Install the boundary wire (10) accordingly to prevent damage.
- For the initial installation, we recommend marking out the boundary wire (10) with the hooks (11) in case corrections need to be made at a later date.
- The device works perfectly with a boundary wire length of up to 200 m. Do not use a longer boundary wire. (10).
- The lawn area must be bordered as a single enclosed area.

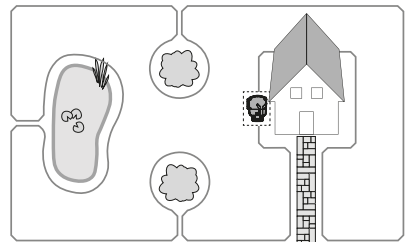

- Any parallel boundary wires (10) installed at a distance of 5 cm are identified as an obstacle by the device and are evaded.
- Any parallel boundary wires (10) placed at a minimum distance of ←→ 10 cm are identified as an obstacle by the device and are evaded.

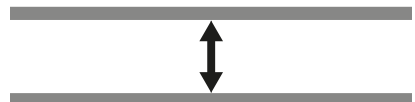

- Avoid creating corners with a 90° angle. Instead, split these into two 45° angles (sides $\longleftrightarrow \leq 20$ cm).

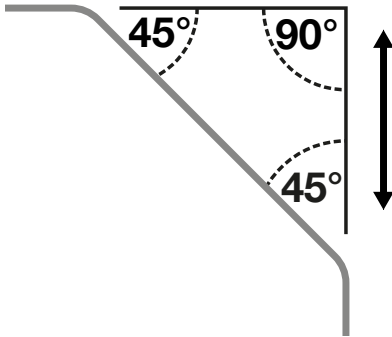

- The device is able to detect and avoid stationary and fixed obstacles higher than 10 cm after contact (e.g. walls, garden furniture, etc.). Protect sensitive obstacles (e.g. flowerbeds) on the lawn area with the boundary wire (10) with a minimum distance of $\longleftrightarrow 30$ cm.

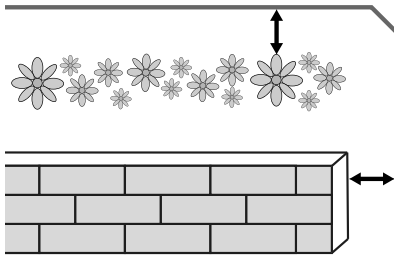

- Keep a distance of at least 1 m between bordered obstacles. Border obstacles that do not meet this minimum distance as a single obstacle.

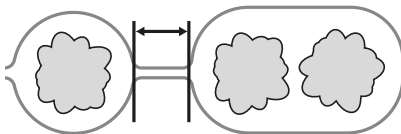

- Never cross over the boundary wire (10). This can lead to faults and failures in the device's operation.

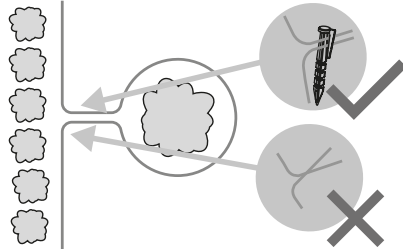

Trees

The device detects trees as a normal obstacle. However, protruding roots may damage the underside/blades (16). We recommend using the boundary wire (10) to also border trees. Keep a distance of at least $\longleftrightarrow 30$ cm.

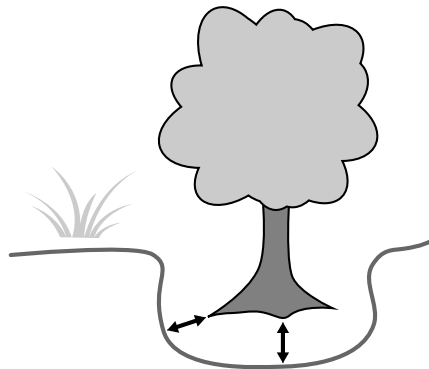

Stone

- Remove small rocks (lower than 10 cm) from the lawn area. These may damage the device and the blades (16).
- The device detects stones (taller than 10 cm) as normal obstacles. We recommend using the boundary wire (10) to also border rocks.

Slope/Gradient

- The device is able to climb gradients of up to 25° (47 %). At a distance of 30 cm from the boundary wire (10), the slope should not exceed 35 %. At a distance of 40 cm from the boundary wire (10), the gradient should not exceed 17 %.
- Make sure that a distance of at least 10 is maintained between the boundary

wire (30 cm) and an obstacle on an uphill gradient and at least 40 cm on a downhill gradient.

Open water areas

Open water areas should be bordered by the boundary wire (10) where possible or designed so that the device cannot enter the water. This may seriously damage the device's electronics.

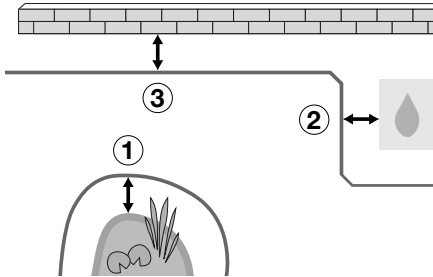

- 1. ←→ 70 cm Minimum distance to water
- 2. ←→ 30 cm for a shower tray/ tap
- 3. ←→ 35 cm Minimum distance to small walls

Path/Street

The device can easily cross paths and roads at ground level. If there are height differences of at min. ←→ 2 cm between the lawn area and path/road, border off the path/road with a safety distance of approx. ←→ 30 cm.

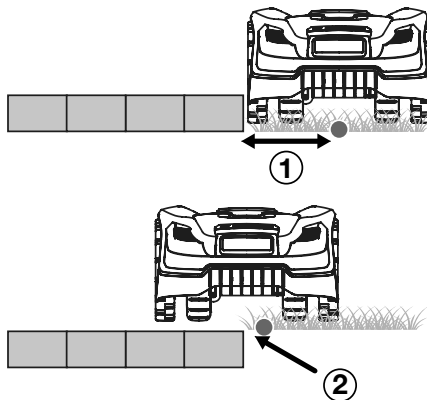

- Boundary wire (10)
- 1. ←→ 35 cm Distance to ledges
- 2. ←→ 5 cm to foot paths/lawn edges

Narrow passage

Narrow passages on the enclosed lawn area have a certain width and length. The minimum width refers to the distance of the boundary wire (10). The boundary wire (10) is crossed by the device on both sides (20 cm) when mowing.

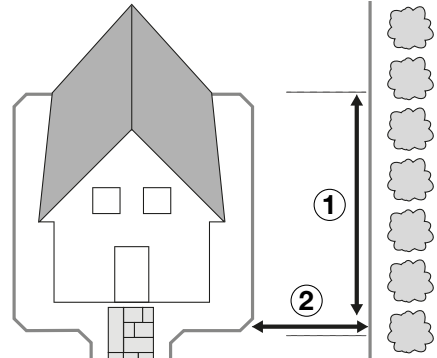

- 1. ←→ 8 m Max. Length
- 2. ←→ 1.2 m Minimum width

Connecting the boundary wire to the charging station

Notes

- When laying the boundary wire (10), leave it 0.5–1 m longer than required to have wire left over for corrections.
- If the LED (26) on the charging unit (21) lights up green, the boundary wire (10) is connected to the charging station (24) correctly.
- Do not place the “protruding” remains of the boundary wire (10) together. This can lead to faults and failures in the device's operation.

Procedure (Fig. B/C/D/E)

1. Feed the cable end of the boundary wire (24) that is coming in from the back of the charging station (10) through the groove (28) under the base plate (22).
2. Press the lock (30) upwards and remove the cover (29).
3. Strip approx. 10-15 mm of both ends of the boundary wire (10) using cable strippers.
4. Clamp the cable end of the boundary wire (10) coming out of the front with the right-hand slot of the luster terminal (14). The boundary wire (10) encloses the lawn

area to be mowed and the luster terminal (14) shows with the orange clamps pointing upwards.





5. Clamp the cable end of the boundary wire (10) coming out of the back with the left-hand slot of the luster terminal (14).
6. Insert the luster terminal (14) into the contact socket (+) (32).
7. Insert the cover (29) back into the charging unit (21). The lock (30) must engage.
8. Pull the cover of the charging plug (31) off the charging unit (21).
9. Insert the charging plug (19) into the socket (33) and screw it tight.
10. Insert the charging plug (19) into the power adapter (18) and screw it tight.
11. Connect the mains connection cable (18) to the power supply.
12. Check the LED (26) on the charging station (24) to ensure that it is permanently green.

Fixing the charging station

Note

The indicator (27) on the charging station (24) must be located within the restricted lawn area.

Control panel

Button	Name	Number	Function
	ON/OFF button/START button	1	Starts automatic mowing (temporary schedule) Switches the device on/off.
	Up button (3)	2	Move the selection/cursor up in the menu interface Increase digit when setting parameters
	Home/Back button (5)	3	Press button for 3 seconds in standby mode = Return to charging station Press the button on the menu page briefly = Back to previous menu Press the button on the menu page for 3 seconds = Return to main interface Press the button on the schedule user interface for 3 seconds = Delete schedule
	Down button (4)	4	Move the selection/cursor down in the menu interface Reduce digit when setting parameters

Procedure (Fig. F)

1. Loosen the mounting screws (12) and the hex key (13) from the frame.
2. Place the guard (23) on the side of the base plate (22) within the bounded lawn area.
3. Secure the charging station (22) to the ground using the mounting screws (12). The mounting screws (12) are screwed into the ground with the enclosed hex key (13).

Initial start-up

⚠ WARNING! Risk of injury due to unintentional start-up. Do not insert the rechargeable battery into the device until the device is fully prepared for use.

Control elements

Familiarise yourself with the operating elements before using the device for the first time.

STOP button (6)

- The device stops immediately
- Input errors are acknowledged/ New input is possible after pressing the STOP button (6)

Button	Name	Number	Function
	OK button (2)	-	Confirm setting
			Call up PIN entry interface after an error condition has ended
			Call up next menu
			Confirmation to move from main menu to next menu level

Initial start-up

Notes

- The correct date and time setting is required to ensure the correct function of the operating time settings.
- **Assign PIN** - Think of a suitable PIN before the initial start-up. Make a note of the PIN for your records. Keep the PIN safe from third parties!

Your PIN:

Once assigned, your PIN will be stored in the PARKSIDE app.

Procedure

1. Press and hold the START button (1) for approx. 3 seconds until the display (8) lights up.
2. Use the arrow buttons (3/4) to select the desired language.
3. Confirm the entry with the OK button (2).
4. Set the date and time with the arrow buttons (3/4). Confirm with the OK button (2). The individual positions can be navigated with the OK button (2) (skip to right).
5. Enter your PIN.
Numbers are assigned to the buttons on the control panel (see *Control elements*, p. 20).
6. Confirm the selection with the OK button (2).
7. Enter your PIN again.
8. Confirm the selection with the OK button (2).
9. Press the OK button (2) to enter the main menu. The device switches to standby mode after a short time.

Switching on and off

Switching on the device

1. Press and hold the ON/OFF button (1) until the display (8) lights up.
2. Unlock the display (8) with the 4-digit PIN.
3. Confirm the entry with the OK button (2).

If you have entered the wrong PIN:

Wait about 3 seconds or press the OK button (2) to be able to enter the PIN again.

If you enter the wrong PIN three times in a row, the screen will be locked for 15 seconds. The lock time will be doubled after each additional incorrect PIN.

4. Press the OK button (2) to enter the main menu.

The device switches to standby mode after a short time.

Switching off the device

1. Press and hold the ON/OFF button (1) until the message "Confirm shutdown" appears.
2. Confirm the selection with the OK button (2).

Change PIN

1. Switch on the device (see *Switching on the device*, p. 21).
2. Select "Settings".
3. Confirm the selection with the OK button (2).
4. Use the arrow buttons (3/4) to select "Change PIN".
5. Confirm the selection with the OK button (2).
6. Enter the old 4-digit PIN. If you have entered the PIN incorrectly, use the OK button (2) to return to the PIN entry.
7. Enter a new PIN.
8. Confirm the new PIN by entering it again.

- Message "Successful!": PIN entry was successful. Return to the settings menu by pressing the OK button (2).

- Message "New PIN does not match": Return to PIN entry with the OK button (2) and repeat steps 6 and 7.

Setting a schedule

1. Switch on the device (see *Switching on the device*, p. 21).
2. Use the arrow buttons (3/4) to select "Schedule".
3. Confirm the selection with the OK button (2).
4. Select the day you want to set (Mon, Tue, Wed, Thu, Fri, Sat, Sun or All) with the arrow buttons (3/4).
5. Press the OK button (2) to enter the day setting.
6. Select the start time using the arrow buttons (3/4).
The default setting is 9:00-12:00 in the morning and 13:00-16:00 in the afternoon.
The time can be set to the nearest minute.
7. Confirm your selection with the OK button (2) and the selection returns to the time setting window. The end time is automatically set with a two-hour delay.
8. Select the end time using the arrow buttons (3/4).
9. Confirm the selection with the OK button (2).
10. Press the OK button (2) to confirm and the selection will return to the "End time".
11. On the task list page, select a task for each day of the week.
Delete task: Press and hold the Home/Back button (5) for 3 seconds.
12. Repeat steps 5.-11. to select the schedule period for each day of the week.

Setting the operating times

Notes

- The default operating time is 8 hours. The device will **not** be in continuous operation during this time. A cycle repeats itself within the operating time. This consists of 2 stages: Mowing and charging time.
- The actual mowing time depends on the type of grass, the growing conditions, the humidity and the flatness of the operating area.
- An extension of the operating time during rain breaks can be set directly via

the device (see *Setting the rain sensor*, p. 23).

- The mowing time is with a 100% battery charge: ~ 100 min (4 Ah)

Recommended working time (mowing time) per day

Working area (m ²)	Operating time (hrs)
200	~ 3.5
400	~ 7
600	~ 10
750	~ 12.5

Procedure

1. Switch on the device (see *Switching on the device*, p. 21).
2. Select "Settings".
3. Confirm the selection with the OK button (2).
4. Use the arrow buttons (3/4) to select "Operating time".
5. Confirm the selection with the OK button (2).
6. Select the desired operating time with the arrow buttons (3/4). You set the operating time in full hours per day.
7. Confirm the selection with the OK button (2).
8. Return to the settings menu using the Home/Back button (5).

Setting secondary areas

In highly angular gardens, the area output can be improved by setting secondary starting points. In this case, several starting points can be selected on the boundary wire. This allows the device to reach areas of your garden that are difficult to access. The device will travel the selected distance along the boundary wire and start mowing in this area.

You can freely choose 5 further starting points. To do this, measure the distance between the charging station and the starting point clockwise along the boundary wire. You use the frequency in percent to determine how often the device starts its work from the charging station or from the respective starting points. The mowing procedure is still erratic in this mode. The secondary starting points are automatically approached during operating hours and according to schedule.

Notes

- The device travels the distance “Distance (dst) m” specified by you along the boundary wire (1-500 metres) and then starts mowing.
- You can specify the frequency under “Percent (pct)%” to determine how often the device starts its work from the charging station or from the respective starting points. The sum of the “Percent (pct)%” indication of the 5 secondary ranges (Areas) must be less than/equal to 100%.

Procedure

1. Switch on the device (see *Switching on the device*, p. 21).
2. Use the arrow buttons (3/4) to select “Secondary range (Areas)”.
3. Confirm the selection with the OK button (2).
4. Press the OK button (2) to select a secondary range (Areas). Select the starting distance “Distance (dst)m” and the ratio “Percent (pct)%” of the area to be mowed with the arrow buttons (3/4) and press the OK button (2) to confirm. After the selection, you automatically return to the overview of the secondary areas.
5. Repeat step 4 to complete the setting of each secondary area (Areas).
6. Confirm the selection with the OK button (2).

Spot mode/fixed point mowing

This function allows you to mow lawns that are otherwise covered by seating furniture, playground equipment or similar.

Notes

- The device mows in an anticlockwise spiral direction and switches to “Automatic mowing” after a mowing radius of 1 m or 3.5 minutes of mowing.
- The device stops if it encounters an obstacle. The display indicates that mowing has stopped and the device switches to standby mode.
- When the device hits the boundary wire, it continues mowing in the opposite spiral direction.
- If the battery charge level is less than 30%, the display shows “Low battery voltage” after 2 seconds. Charge the lawn mower before you can start mowing with the fixed point.

Procedure

1. Place the device on the target area of the lawn.
2. Switch on the device (see *Switching on the device*, p. 21).
3. Use the arrow buttons (3/4) to select “Spot mode”.
4. Confirm the selection with the OK button (2).

Setting the rain sensor

If the rain sensor is switched on, the device returns to the charging station when it rains. The rain sensor is always activated in the delivery state.

⚠ CAUTION! Risk of short circuit. Never operate the device during storms and make sure to disconnect the charging station from the mains.

Procedure

1. Switch on the device (see *Switching on the device*, p. 21).
2. Select “Settings”.
3. Confirm the selection with the OK button (2).
4. Use the arrow buttons (3/4) to select “Rain mode”.
5. Confirm the selection with the OK button (2).
6. Enable/disable Rain mode: Change the status using the OK button (2).
7. Enable/disable Work after rain: Change the status using the OK button (2).
8. Select the time at which the device should start working again after the rain. The default time delay is 30 minutes. Change the time using the arrow buttons (3/4). You can select between 10 and 120 minutes (in 5-minute increments).
9. Confirm the selection with the OK button (2).
10. Return to the settings menu using the Home/Back button (5).

Working instructions

⚠ CAUTION! Risk of short circuit. Never operate the device during storms and make sure to disconnect the charging station from the mains.

- Observe noise protection rules and other local regulations.
- We recommend not operating the device in the rain.
- The lawn must not exceed 40mm in height. If the grass is longer, problems may occur during operation.
- The mowing is erratic. Use the device regularly to achieve an even lawn.
- Before each operation, check whether there are wild animals, stones or other obstacles on the lawn (working area) and remove them immediately.
- The device does not need to be started manually when it is in the charging station (24). The device starts automatically according to the schedule.
- The charging station (24) must be connected to the mains when the device is in operation. If this is not the case, the LED (26) will show an error.
- Clean the device after each use (see).
- The device stops when
 - the STOP button (6) is pressed;
 - it loses the signal from the boundary wire (10) and cannot find it again within 5 minutes;
 - it crosses the boundary wire (10) when mowing;
 - it gets stuck between obstacles and needs more than 10 seconds to find a way out;
 - it is raised.

Notes on starting outside of the schedule

- If the device is started outside of the schedule, it will operate according to the specified operating time.
- Starting from the charging station (24) requires a battery capacity of more than 70%. Otherwise, the device automatically switches to charge mode until the capacity is more than 90%, then it automatically leaves the charging station (24).
- Starting outside the charging station (24) and inside the boundary wire (10) requires a battery level of more than 30%. If the battery level is less than or equal to 30%, the device automatically returns to the charging station (24).

Notes on starting according to schedule

- Starting from the charging station (24) requires a battery charge level of 100%.

Otherwise, the device switches to charge mode until the battery charge level is 100%.

- Starting outside the charging station (24) and inside the boundary wire (10) requires a battery level of more than 30%. If the battery level is less than or equal to 30%, the device automatically returns to the charging station (24).

Setting the cutting height

Lawn care

Regular mowing stimulates the grass to an increased leaf formation, while at the same time killing weeds. As a result, the lawn becomes denser after each mowing and the outcome is a healthier lawn in general. The first cut takes place roughly in April when the grass is about 70-80 mm high. During the main growing season, the lawn is mowed at least once a week.

Notes

- A high cutting height should be selected for the first cuts in the season.
- Mow the grass with a lawn mower first if the grass is more than 40 mm high.

Procedure

You can set a cutting height between 25-60 mm .

1. Set the rotary knob (9) to the desired cutting height.

Manually interrupting/starting the operating cycle

Interrupting operation

1. Press the STOP button (6) to stop the device during operation.
2. The device is still switched on but the blade (16) has stopped. Switch off the device (see *Switching off the device*, p. 21) or allow the device to switch itself to standby mode.

Resuming operation

1. Switch on the device (see *Switching on the device*, p. 21).
2. Press the START button (1).
The device starts the set operating cycle or resumes its previous activity without interruption.

Sommaire

Aperçu.....	25
Installation.....	25
Avez-vous besoin d'aide ?.....	25
Outils et moyens auxiliaires nécessaires.....	26
Fixer le bloc d'alimentation.....	26
Monter la station de recharge.....	26
Installer la station de recharge.....	26
Poser le câble périphérique.....	27
Raccorder le câble périphérique et la station de recharge.....	30
Fixer la station de recharge.....	30
Mise en service.....	30
Éléments de commande.....	30
Première mise en service.....	31
Mise en marche et arrêt.....	32
Modifier le code PIN.....	32
Définir le planning.....	32
Réglage des temps de travail.....	33
Régler la zone secondaire.....	33
Mode spot/ Tonte à point fixe.....	34
Réglage du capteur de pluie.....	34
Consignes de travail.....	34
Régler la hauteur de coupe.....	35
Interruption/démarrage manuel(le) du cycle de travail.....	35

Aperçu

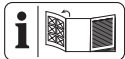

Vous trouverez les représentations de l'appareil sur le volet rabattable avant et arrière.

- 1 Touche MARCHE/ARRÊT/Touche START
 - 2 Touche OK
 - 3 Touche vers le haut
 - 4 Touche vers le bas
 - 5 Touche Accueil/Retour
 - 6 Touche STOP
 - 7 Détecteur de pluie
 - 8 Écran
 - 9 Molette
- Accessoires**
- 10 Câble périphérique
 - 11 Crochet
 - 12 Vis de fixation

- 13 Clé six pans
- 14 Domino
- 15 Vis (Unité de chargement)
- 16 Lame
- 17 Vis de lame
- 18 Bloc d'alimentation
- 19 Connecteur de charge
- 20 Connecteur de câble

Station de charge

- 21 Unité de chargement
 - 22 Plaque de sol
 - 23 Arceau de protection
- (Fig. B)**
- 24 Station de charge
 - 25 Contacts de charge
 - 26 LED
 - 27 Indicateur (Plage de travail)

(Fig. C)

- 28 Rainure

(Fig. D)

- 29 Cache (Borne de contact)
- 30 Verrouillage (Cache Borne de contact)
- 31 Cache (Raccordement Connecteur de charge)
- 32 Borne de contact
- 33 Raccordement Connecteur de charge

Installation

Remarques

- Avant l'installation, faites un croquis de votre jardin.
- Sortez les réglettes du carton.



Avez-vous besoin d'aide ?

Nous proposons un service d'installation. Renseignez-vous sur notre site Internet : www.grizzlytools.de/service/maehroboter-installationsservice

Outils et moyens auxiliaires nécessaires

- Réglette
- Clé six pans (13)
- (non fourni)
 - Tournevis cruciforme
 - Pince à dénuder
 - Marteau
 - Crayon à papier
 - 2x Cheville
 - 2x Vis
 - Forets

Fixer le bloc d'alimentation

⚠ AVERTISSEMENT ! Le contact avec des fils électriques peut causer une électrocution et un incendie, le contact avec les conduites de gaz une explosion. L'endommagement d'une conduite d'eau peut causer des dégâts matériels et une électrocution. Faites attention lors du perçage à ne pas endommager des conduites d'alimentation. Utilisez des détecteurs adaptés pour les localiser ou aidez-vous d'un plan d'installation.

Remarques

- Ne rangez pas le bloc d'alimentation (18) posé directement à même le sol.
- Le bloc d'alimentation (18) doit être placé à une hauteur inaccessible aux enfants (p. ex. à 160 cm de hauteur).
- La tête de vis peut avoir un diamètre de 7-10 mm.

Procédure

1. Avec un crayon, marquez l'emplacement de deux trous à percer.
2. Percez les trous avec un foret adapté au matériau.
3. Enfoncez deux chevilles dans les trous percés.
4. Installez le bloc d'alimentation (18) sur le mur à l'aide de deux vis.

Monter la station de recharge

(Fig. A/B)

La station de recharge (24) comprend l'unité de recharge (21) et la plaque de sol (22).

1. Placez l'unité de recharge (21) avec les deux ergots en premier dans la plaque de sol (22).
2. Poussez l'unité de recharge (21) vers le bas de manière à ce qu'elle soit bien en assise dans la plaque de sol.

3. Fixez l'unité de recharge (21) par le bas à l'aide des quatre vis (15) fournies contre la plaque de sol (22).

Installer la station de recharge

Remarques

- Égalisez la surface support sous la station de recharge (24). La station de recharge (24) ne doit jamais subir d'efforts de flexion.
- La station de recharge (24) peut être inclinée d'au maximum \longleftrightarrow 8 cm vers l'arrière et d'au max. \longleftrightarrow 2 cm vers l'avant.

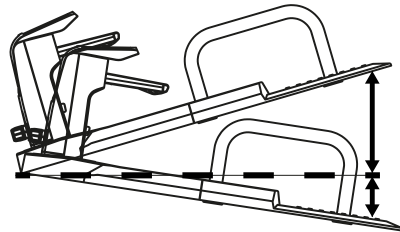

- Une prise de courant appropriée est présente à proximité.
- Veillez à respecter une distance suffisante par rapport aux bassins, piscines et marches.
- Il est recommandé de couvrir la station de recharge (24) afin de prévenir les dommages dus aux intempéries.
- Fixez la station de recharge (24) uniquement après avoir posé et raccordé le câble périphérique (10). Pour cela, tenez compte de *Fixer la station de recharge*, p. 30.

Position à l'intérieur de la zone de travail

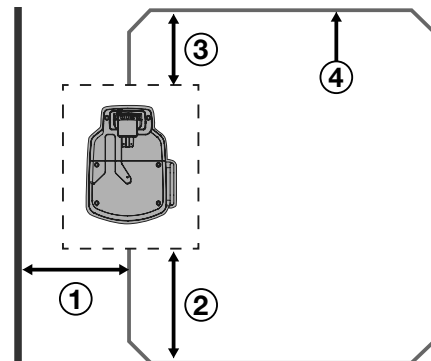

1. Par rapport au mur* :

- ↔ 2 m Distance minimum
- 2. Avant l'entrée :
↔ 2 m distance minimale en ligne droite du câble périphérique par rapport au prochain virage
- 3. Derrière la station de recharge :
↔ 1 m distance minimale en ligne droite du câble périphérique par rapport au prochain virage
- 4. ——— Parcours du câble périphérique

Position dans les angles de la zone de travail

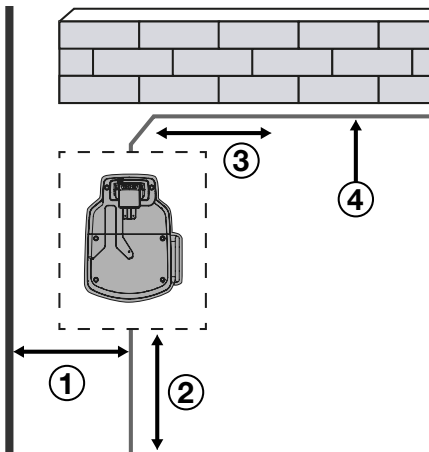

- 1. Par rapport au mur* :
↔ 2 m Distance minimum
- 2. Avant l'entrée :
↔ 2 m distance minimale en ligne droite du câble périphérique par rapport au prochain virage
- 3. Distance latérale :
↔ 1 m distance minimale en ligne droite du câble périphérique
- 4. ——— Parcours du câble périphérique

*Interférences électriques sur le mur de la maison (p. ex. surfaces métalliques, distributeur électrique, panneaux photovoltaïques)

Poser le câble périphérique

————— Parcours du câble périphérique
Grâce au câble périphérique (10), l'appareil peut reconnaître la zone de travail et trouver

la pelouse à tondre et la station de recharge (24).

Posez le câble périphérique (10) autour de la surface de la pelouse qui doit être traitée par l'appareil. Les méthodes suivantes peuvent être utilisées à cette fin :

- Délimiter la pelouse. Fixation du câble périphérique (10) avec les crochets (11) (au-dessus du sol).
- Enfoncez les crochets (11) espacés d'au maximum ↔ 1 m. En présence de bosses, utilisez des crochets supplémentaires (11).

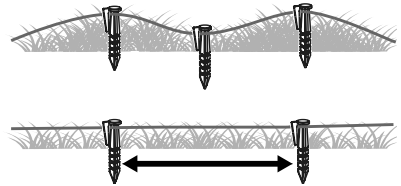

- Enterrer le câble périphérique (10) dans le sol (à une profondeur maximale de 5 cm).

Remarques

- L'appareil franchit le câble périphérique (10) sur environ 20-30 cm avant de faire demi-tour et de chercher un nouveau chemin. Posez le câble périphérique (10) en conséquence pour éviter tout dommage.
- Dans un premier temps, il est recommandé de positionner le câble périphérique (10) avec les crochets (11), pour le cas où des corrections d'itinéraire devraient être apportées ultérieurement.
- L'appareil travaille sans problème jusqu'à une longueur de câble périphérique de 200 m. Ne pas utiliser de câble périphérique (10) plus long.
- La pelouse doit être délimitée comme une zone fermée.

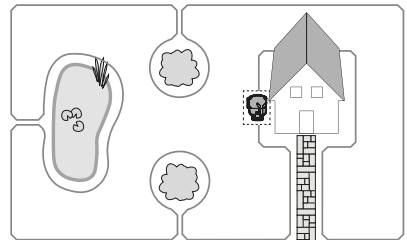

- L'appareil ne reconnaît pas comme un obstacle les câbles périphériques (10) pa-

rallèles espacés de 5 cm et il passe par-dessus.

- Le robot tondeuse reconnaît les câbles périphériques (10) parallèles espacés d'au moins \longleftrightarrow 10 cm comme un obstacle et les contourne.

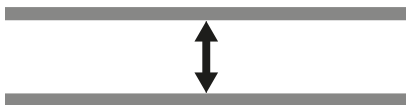

- Évitez de poser le câble en coins formant un angle de 90°. Divisez plutôt ces coins en deux angles de 45° (pages \longleftrightarrow \leq 20 cm).

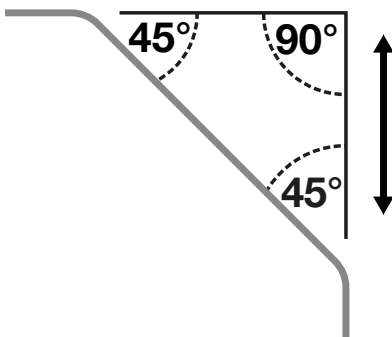

- L'appareil est capable de détecter et de contourner, après contact, des obstacles stationnaires et fixes d'une hauteur supérieure à 10 cm (p. ex. murs, mobilier de jardin, etc.). Avec le câble périphérique (10), protégez les obstacles sensibles (p. ex. des parterres de fleurs) sur la pelouse, en respectant une distance minimale de \longleftrightarrow 30 cm.

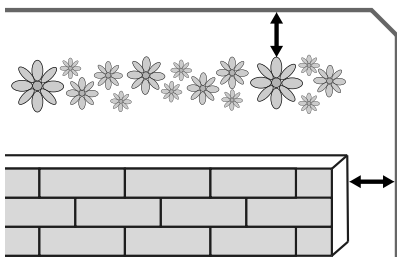

- Respectez une distance minimale de 1 m entre des obstacles délimités. Délimitez

comme un obstacle les obstacles qui ne respectent pas cette distance minimale.

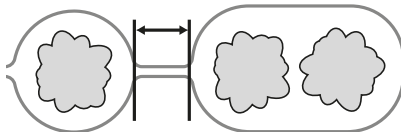

- Ne croisez jamais le câble périphérique (10). Cela peut entraîner des dysfonctionnements et des pannes pendant le fonctionnement de l'appareil.

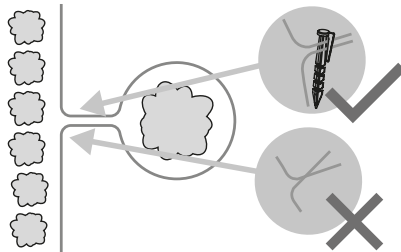

Arbre

L'appareil reconnaît les arbres comme des obstacles normaux. Toutefois, les racines saillantes peuvent endommager la face inférieure/les lames (16). Il est recommandé de délimiter en plus les arbres avec le câble périphérique (10). Respectez une distance minimale de \longleftrightarrow 30 cm.

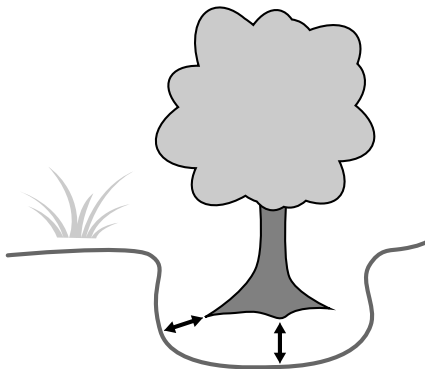

Pierre

- Enlevez les petites pierres (faisant moins de 10 cm) de la pelouse. L'appareil et les lames (16) risquent d'être endommagés.
- L'appareil reconnaît les pierres (de plus de 10 cm) comme un obstacle normal. Il

est recommandé de délimiter en plus les pierres avec le câble périphérique (10).

Montée/Descente

- L'appareil est capable de monter/descendre des montées/descentes de 25° (47 %) maximum. À une distance de 30 cm du câble périphérique (10), la montée ne doit pas être supérieure à max. 35 %. À une distance de 40 cm du câble périphérique (10), la descente ne doit pas être supérieure à max. 17 % .
- Assurez-vous qu'entre le câble périphérique (10) et un obstacle soit respecté un écart d'au minimum 30 cm en montée et d'au moins 40 cm en descente.

Plans d'eau ouverts

Les plans d'eau ouverts doivent, dans la mesure du possible, être délimités par le câble périphérique (10) ou être conçus de manière à ce que l'appareil ne puisse pas s'immerger dans l'eau. Cela peut entraîner de graves dommages électriques à l'appareil.

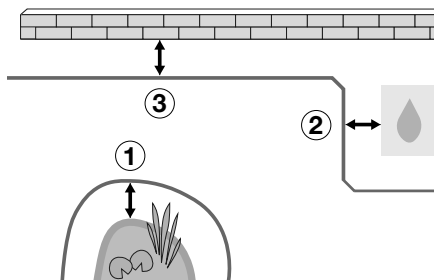

1. ←→ 70 cm Écart minimum par rapport à l'eau
2. ←→ 30 cm vers une surface de douche/ un robinet d'eau
3. ←→ 35 cm Écart minimum par rapport aux murettes

Chemin/Rue

Si les sentiers et les routes sont au même niveau que la pelouse, l'appareil peut les traverser sans problème. S'il y a des dénivelés d'au moins ←→ 2 cm entre la pelouse et le chemin/la route, délimitez le chemin

ou la route avec une distance de sécurité d'environ ←→ 30 cm.

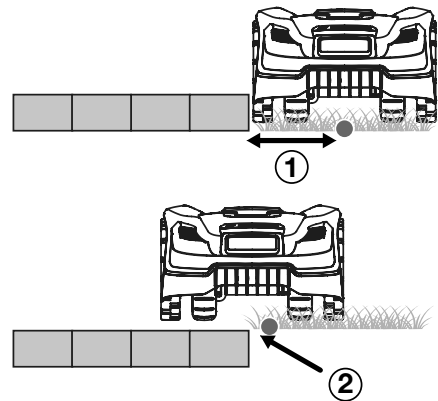

● Câble périphérique (10)

1. ←→ 35 cm Écart minimum par rapport aux dénivelés subits
2. ←→ 5 cm par rapport aux chemins/ bords de pelouse

Passage étroit

Les passages étroits sur la pelouse délimitée ont une certaine largeur et longueur. La largeur minimale se réfère à l'écartement du câble périphérique (10). Pendant la tonte, l'appareil passe sur le câble périphérique (10) à 20 cm des deux côtés.

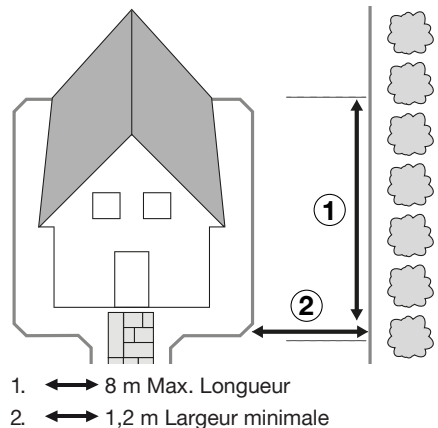

1. ←→ 8 m Max. Longueur
2. ←→ 1,2 m Largeur minimale

Raccorder le câble périphérique et la station de recharge

Remarques

- Lors de la pose, ajoutez 0,5 à 1 m de longueur au câble périphérique (10) afin d'avoir une marge pour les corrections.
- Si la LED (26) sur l'unité de recharge (21) reste verte en permanence, ceci signifie que le câble périphérique (10) est correctement relié à la station de recharge (24).
- Ne pliez pas les restes « saillants » du câble périphérique (10). Cela peut entraîner des dysfonctionnements et des pannes pendant le fonctionnement de l'appareil.

Procédure (Fig. B/C/D/E)

1. Faites passer l'extrémité du câble périphérique (10) arrivant à l'arrière de la station de recharge (24) dans la rainure (28) sous la station de recharge (22).
2. Poussez le verrouillage (30) vers le haut et retirez le couvercle (29).
3. Dénudez environ 10 à 15 mm aux deux extrémités du câble périphérique (10) à l'aide d'une pince à dénuder.
4. Connectez l'extrémité du câble périphérique (10) qui part en avant sur l'emplacement droit du domino (14). Le câble périphérique (10) entoure la pelouse à tondre et les bornes orange du domino (14) sont orientées vers le haut.
5. Connectez l'extrémité du câble périphérique (10) qui part en arrière sur l'emplacement gauche du domino (14).
6. Enfichez le domino (14) dans la douille de contact (+/-) (32).
7. Remettez le couvercle (29) dans l'unité de recharge (21). Le verrouillage (30) doit s'enclencher.
8. De l'unité de recharge (21), retirez le couvercle du connecteur de recharge (31).

9. Enfichez le connecteur de recharge (19) dans le port (33) et vissez-le fermement.
10. Enfichez le connecteur de recharge (19) dans le bloc d'alimentation (18) et vissez-le fermement.
11. Branchez le bloc d'alimentation (18) à une prise de courant.
12. Vérifiez si la LED (26) sur la station de recharge (24) reste allumée en vert.

Fixer la station de recharge

Remarque

L'indicateur (27) de la station de recharge (24) doit se trouver à l'intérieur de la zone de pelouse délimitée.

Procédure (Fig. F)

1. Détachez les vis de fixation (12) et la clé six pans (13) du cadre.
2. Placez l'arceau de protection (23) sur le côté de la plaque de sol (22) à l'intérieur de la pelouse délimitée.
3. Fixez la station de recharge (22) dans le sol à l'aide des vis de fixation (12). Les vis de fixation (12) se vissent dans le sol à l'aide de la clé six pans (13) fournie.

Mise en service

⚠ AVERTISSEMENT ! Risque de blessures lié au démarrage involontaire de l'appareil. Insérez la batterie dans l'appareil uniquement lorsque celui-ci est entièrement prêt à être utilisé.





Éléments de commande

Avant la première mise en service de l'appareil, familiarisez-vous avec les éléments de commande.

Touche STOP (6)

- L'appareil s'arrête immédiatement
- Les erreurs de saisie sont acquittées/ Nouvelle saisie possible après avoir actionné la touche STOP (6)

Panneau de commande

Touche	Désignation	Nombre	Fonction
	Touche MARCHE/AR-RÉT/Touche START	1	Démarre la tonte automatique (programmation temporaire) Allume/ éteint l'appareil.
	Touche vers le haut (3)	2	Dans l'interface du menu, déplacer la sélection/le curseur vers le haut Augmenter le chiffre lors du réglage des paramètres
	Touche Accueil/Retour (5)	3	Appuyer sur la touche pendant 3 secondes en mode Veille = retour à la station de recharge Appuyer brièvement sur la touche sur la page de menu = Retour au menu précédent Appuyer sur la touche pendant 3 secondes sur la page de menu = retour à l'interface principale Appuyer sur la touche pendant 3 secondes sur l'interface utilisateur du planning = effacer la programmation
	Touche vers le bas (4)	4	Dans l'interface du menu, déplacer la sélection/le curseur vers le bas Réduire le chiffre lors du réglage de paramètres
	Touche OK (2)	-	Confirmer le réglage Appeler l'interface de saisie du code PIN après qu'un état d'erreur a pris fin Appeler le menu suivant Confirmation pour passer du menu principal au niveau de menu suivant

Première mise en service

Remarques

- La date et l'heure doivent être correctement réglées pour que les réglages du temps de travail fonctionnent correctement.
- **Définir un code PIN** – Avant la première mise en service, définissez un code PIN approprié. Vous pouvez noter le code PIN pour vos documents. Conservez le code PIN bien protégé en accès par des tiers !

Votre code PIN :

Une fois attribué, votre code PIN est renseigné dans l'appli PARKSIDE.

Procédure

1. Appuyez sur la touche START (1) et maintenez-la enfoncée pendant 3 se-

condes, jusqu'à ce que l'écran (8) s'allume.

2. Sélectionnez la langue souhaitée à l'aide des touches fléchées (3/4).
3. Confirmez l'entrée avec la touche OK (2).
4. Réglez la date et l'heure à l'aide des touches fléchées (3/4). Confirmez avec la touche OK (2). Les différentes positions peuvent être parcourues avec la touche OK (2) (saut vers la droite).
5. Entrez votre code PIN.
Sur le panneau de commande, des chiffres sont attribués aux touches (voir *Éléments de commande*, p. 30).
6. Confirmez la sélection avec la touche OK (2).
7. Entrez à nouveau votre code PIN.

- Confirmez la sélection avec la touche OK (2).
- Appuyez sur la touche OK (2) pour accéder au menu principal. L'appareil passe automatiquement en mode veille au bout d'un court moment.

Mise en marche et arrêt

Mettre l'appareil en marche

- Appuyez sur la touche MARCHÉ/ARRÊT (1) et maintenez-la enfoncée jusqu'à ce que l'écran (8) s'allume.
- Déverrouillez l'écran (8) avec le code PIN à 4 chiffres.
- Confirmez l'entrée avec la touche OK (2).
Si vous avez saisi un code PIN erroné : Attendez environ 3 secondes ou appuyez sur la touche OK (2) pour pouvoir saisir à nouveau le code PIN.
Si vous saisissez trois fois de suite un code PIN erroné, l'écran se verrouille pendant 15 secondes. Pour chaque code PIN erroné supplémentaire, la durée de blocage est doublée.
- Appuyez sur la touche OK (2) pour accéder au menu principal.
L'appareil passe automatiquement en mode veille au bout d'un court moment.

Éteindre l'appareil

- Appuyez sur la touche MARCHÉ/ARRÊT (1) et maintenez-la enfoncée jusqu'à ce que le message « Confirmation d'arrêt » soit visible.
- Confirmez la sélection avec la touche OK (2).

Modifier le code PIN

- Mettez l'appareil en marche (voir *Mettre l'appareil en marche*, p. 32).
- Sélectionnez « Réglage ».
- Confirmez la sélection avec la touche OK (2).
- Sélectionnez « Modifier le code PIN » à l'aide des touches fléchées (3/4).
- Confirmez la sélection avec la touche OK (2).
- Saisissez l'ancien code PIN à 4 chiffres. Si vous avez mal saisi le code PIN, revenez à la saisie du code PIN avec la touche OK (2).
Si vous saisissez trois fois de suite un code PIN erroné, l'écran se verrouille pendant 15 secondes. Attendez

l'expiration du temps et déverrouillez à nouveau l'appareil avec le bon code PIN. Revenez à l'étape 2.

- Saisissez un nouveau code PIN.
- Confirmez le nouveau code PIN en le saisissant à nouveau.
 - Message « Terminé ! » : saisie du code PIN réussie. Avec la touche OK (2), revenez au menu des réglages.
 - Message « Le nouveau code PIN ne correspond pas » : revenez à la saisie du code PIN avec la touche OK (2) et répétez les étapes 6 et 7.

Définir le planning

- Mettez l'appareil en marche (voir *Mettre l'appareil en marche*, p. 32).
- Sélectionnez « Programmation » à l'aide des touches fléchées (3/4).
- Confirmez la sélection avec la touche OK (2).
- À l'aide des touches fléchées (3/4), sélectionnez le jour que vous souhaitez régler (« lu, ma, me, je, ve, sa, di » ou « Tous »).
- Appuyez sur la touche OK (2) pour saisir le réglage du jour.
- Sélectionnez l'heure de début avec les touches fléchées (3/4).
Le réglage standard est de 9 h à 12 h le matin et de 13 h à 16 h l'après-midi.
Il est possible de régler l'heure à la minute près.
- Confirmez la sélection avec la touche OK (2) et la sélection revient à la fenêtre de réglage du temps. L'heure de fin est réglée automatiquement avec une temporisation de deux heures.
- Sélectionnez l'heure de fin avec les touches fléchées (3/4).
- Confirmez la sélection avec la touche OK (2).
- Appuyez sur la touche OK (2) pour confirmer et la sélection revient sur « Heure de fin ».
- Sur le côté contenant la liste Action, sélectionnez une tâche pour chaque jour de la semaine.
Effacer la tâche : Maintenez la touche Accueil/Retour (5) enfoncée pendant 3 secondes.
- Répétez les étapes 5 à 11 pour sélectionner la période pour chaque jour de la semaine.

Réglage des temps de travail

Remarques

- Le temps de travail réglé en usine est de 8 heures. Pendant cette période, l'appareil **ne va pas** fonctionner sans interruption. Un cycle se répète au cours du temps de travail. Il se compose de 2 phases : Temps de tonte et temps de recharge.
- Le temps de tonte effectif dépend du type d'herbe, des conditions de croissance, de l'humidité de l'air et de la planéité de la surface de travail.
- Une prolongation du temps de travail lors de pauses liées à la pluie peut être réglée directement via l'appareil (voir *Réglage du capteur de pluie*, p. 34).
- Le temps de tonte avec une batterie chargée à 100 % est de : ~ 100 min (4 Ah)

Temps de travail recommandé (temps de tonte) par jour

Surface de travail (m ²)	Temps de travail (h)
200	~ 3,5
400	~ 7
600	~ 10
750	~ 12,5

Procédure

- Mettez l'appareil en marche (voir *Mettre l'appareil en marche*, p. 32).
- Sélectionnez « Réglage ».
- Confirmez la sélection avec la touche OK (2).
- Sélectionnez « Temps de travail » à l'aide des touches fléchées (3/4).
- Confirmez la sélection avec la touche OK (2).
- Sélectionnez le temps de travail souhaité à l'aide des touches fléchées (3/4). Vous fixez le temps de travail en heures pleines par jour.
- Confirmez la sélection avec la touche OK (2).
- Avec la touche Accueil/Retour (5), revenez au menu des réglages.

Régler la zone secondaire

Pour les jardins très sinueux, il est possible d'améliorer le rendement surfacique en définissant des points de départ secondaires. Dans ce cas, plusieurs points de départ

peuvent être sélectionnés sur le câble périphérique. L'appareil peut ainsi se rendre sur des zones difficilement accessibles de votre jardin. L'appareil va longer le câble périphérique sur la distance choisie et commencer sa tonte dans cette zone.

Vous pouvez choisir librement 5 autres points de départ. Pour cela, mesurez la distance entre la station de recharge et le point de départ dans le sens antihoraire le long du câble périphérique. À l'aide de la fréquence en pourcentage, vous définissez selon quelle fréquence l'appareil démarre son travail depuis la station de recharge ou depuis les différents points de départ. Dans ce mode, la tonte continue d'être chaotique. Les points de départ secondaires sont desservis automatiquement pendant les heures de travail et selon l'horaire.

Remarques

- L'appareil se déplace le long du câble périphérique sur la « distance (dst) m » que vous avez définie (1 à 500 mètres), puis commence à tondre.
- En indiquant la fréquence dans « Pourcentage (pct)% », vous définissez selon quelle fréquence l'appareil démarre son travail depuis la station de recharge ou depuis les différents points de départ. La somme des « pourcentages (pct)% » des 5 zones secondaires (Areas) doit être inférieure ou égale à 100 %.

Procédure

- Mettez l'appareil en marche (voir *Mettre l'appareil en marche*, p. 32).
- Sélectionnez « Zones secondaires (Areas) » à l'aide des touches fléchées (3/4).
- Confirmez la sélection avec la touche OK (2).
- Appuyez sur la touche OK (2) pour sélectionner une zone secondaire (Areas). Sélectionnez la distance de départ « distance (dst)m » et la proportion « pourcentage (pct)% » de surface à tondre à l'aide des touches fléchées (3/4), et appuyez sur la touche OK (2) pour confirmer. Une fois la sélection effectuée, vous revenez automatiquement à l'aperçu des zones secondaires (Areas).
- Répétez l'étape 4 pour terminer le réglage de chaque zone secondaire (Areas).

- Confirmez la sélection avec la touche OK (2).

Mode spot/ Tonte à point fixe

Cette fonction vous permet de tondre de manière ciblée des surfaces gazonnées habituellement cachées par des meubles de jardin, des équipements de jeux ou similaires.

Remarques

- L'appareil tond en spirale dans le sens antihoraire et passe en mode « tonte automatique » après un rayon de tonte de 1 m ou 3,5 minutes de tonte.
- Lorsque l'appareil heurte un obstacle, il s'arrête. L'écran indique que la tonte a été stoppée et l'appareil passe en mode veille.
- Lorsque l'appareil arrive à la hauteur du câble périphérique, il continue à tondre dans le sens inverse de la spirale.
- Si le niveau de charge de la batterie est inférieur à 30 %, l'écran affiche « Tension de batterie faible » après 2 secondes. Rechargez l'appareil avant de commencer à tondre le point fixe.

Procédure

- Placez l'appareil sur la surface cible de la pelouse.
- Mettez l'appareil en marche (voir *Mettre l'appareil en marche*, p. 32).
- Sélectionnez « Mode spot » à l'aide des touches fléchées (3/4).
- Confirmez la sélection avec la touche OK (2).

Réglage du capteur de pluie

Si le capteur de pluie est activé, l'appareil retourne à la station de recharge en cas de pluie. À la livraison, le détecteur de pluie est toujours activé.

⚠ PRUDENCE ! Risque de court-circuit !

Ne laissez jamais l'appareil fonctionner pendant un orage et débranchez la station de recharge du secteur.

Procédure

- Mettez l'appareil en marche (voir *Mettre l'appareil en marche*, p. 32).
- Sélectionnez « Réglage ».
- Confirmez la sélection avec la touche OK (2).
- Sélectionnez « Mode pluie » à l'aide des touches fléchées (3/4).

- Confirmez la sélection avec la touche OK (2).
- Activer/désactiver le mode pluie : Modifiez le statut à l'aide de la touche OK (2).
- Activer/désactiver le travail après la pluie : Modifiez le statut à l'aide de la touche OK (2).
- Choisissez le moment auquel l'appareil doit recommencer à travailler après la pluie. La temporisation standard est de 30 minutes. Modifiez la durée à l'aide des touches fléchées (3/4). Il est possible de choisir entre 10 et 120 minutes (par pas de 5 min).
- Confirmez la sélection avec la touche OK (2).
- Avec la touche Accueil/Retour (5), revenez au menu des réglages.

Consignes de travail

⚠ PRUDENCE ! Risque de court-circuit !

Ne laissez jamais l'appareil fonctionner pendant un orage et débranchez la station de recharge du secteur.

- Respectez la protection sonore et les directives locales.
- Il est recommandé de ne pas laisser l'appareil travailler sous la pluie.
- Le gazon doit atteindre une hauteur de 40 mm maximum. Si le gazon est plus haut, des problèmes peuvent surgir pendant le fonctionnement.
- Le système de tonte opère de façon chaotique. Par conséquent, utilisez l'appareil régulièrement pour obtenir une pelouse régulière.
- Avant chaque utilisation, contrôlez si des animaux sauvages, pierres ou obstacles divers se trouvent sur la pelouse (zone de travail) et retirez-les immédiatement.
- L'appareil n'a pas besoin d'être démarré manuellement lorsqu'il se trouve dans la station de recharge (24). L'appareil démarre automatiquement selon la programmation.
- La station de recharge (24) doit se trouver sous tension pour que l'appareil puisse entrer en service. Si ce n'est pas le cas, la LED (26) signale une erreur.
- Nettoyez l'appareil après chaque utilisation (voir).

- L'appareil s'arrête lorsque
 - on appuie sur la touche STOP (6) ;
 - il perd le signal du câble périphérique (10) et ne le retrouve pas dans les 5 minutes qui suivent ;
 - il dépasse le câble périphérique (10) en tondant ;
 - il est bloqué entre des obstacles et met plus de 10 secondes à trouver une sortie ;
 - il est soulevé.

Consignes pour le démarrage hors planning

- Si le démarrage de l'appareil a lieu en dehors du planning, il travaille conformément au temps de travail défini.
- Le démarrage depuis la station de recharge (24) requiert que la batterie ait un niveau de charge de 70 %. Dans le cas contraire, l'appareil passe automatiquement en mode de charge jusqu'à ce que la capacité dépasse 90 %, après quoi il quitte automatiquement la station de recharge (24).
- Le démarrage hors de la station de recharge (24) et dans les limites du câble périphérique (10) requiert que le niveau de charge de la batterie soit supérieur à 30 %. Si le niveau de charge de la batterie est inférieur/égal à 30 %, l'appareil revient automatiquement à la station de recharge (24).

Consignes pour le démarrage selon planning

- Le démarrage depuis la station de recharge (24) requiert que la batterie ait un niveau de charge de 100 %. Dans le cas contraire, l'appareil passe automatiquement en mode de charge jusqu'à ce que le niveau de charge de la batterie atteigne 100 %.
- Le démarrage hors de la station de recharge (24) et dans les limites du câble périphérique (10) requiert que le niveau de charge de la batterie soit supérieur à 30 %. Si le niveau de charge de la bat-

terie est inférieur/égal à 30 %, l'appareil revient automatiquement à la station de recharge (24).

Régler la hauteur de coupe

Entretien de la pelouse

Une tonte régulière stimule la formation de feuilles au niveau de l'herbe, mais permet en même temps d'éliminer les mauvaises herbes. Le gazon s'étoffe ainsi après chaque tonte, ce qui permet d'obtenir un gazon uniforme. La première coupe s'effectue vers le mois d'avril quand la hauteur de l'herbe est de 70 à 80 mm. Pendant la période de pousse principale, la pelouse est tondue au moins une fois par semaine.

Remarques

- Il faut choisir une hauteur de coupe élevée pour les premières coupes de la saison.
- Prétendez le gazon avec une tondeuse si le gazon fait plus de 40 mm de hauteur.

Procédure

Vous pouvez régler la hauteur de coupe entre 25-60 mm .

1. Réglez la molette (9) sur la hauteur de coupe souhaitée.

Interruption/démarrage manuel(le) du cycle de travail

Interrompre le travail

1. Appuyez sur la touche STOP (6) pour arrêter l'appareil pendant le travail.
2. L'appareil est encore allumé mais la lame (16) a été stoppée. Éteignez l'appareil (voir *Éteindre l'appareil*, p. 32) ou laissez l'appareil commuter tout seul sur le mode veille.

Reprendre le travail

1. Mettez l'appareil en marche (voir *Mettre l'appareil en marche*, p. 32).
2. Appuyez sur la touche START (1). L'appareil démarre le cycle de travail défini ou reprend son activité précédemment interrompue.

Inhoudsopgave

Overzicht	36
Installatie	36
Hebt u ondersteuning nodig?.....	36
Benodigde gereedschappen en hulpmiddelen.....	36
Voedingseenheid bevestigen.....	37
Laadstation monteren.....	37
Laadstation plaatsen.....	37
Begrenzingskabel repareren.....	38
Begrenzingskabel en laadstation verbinden.....	41
Laadstation bevestigen.....	41
Inbedrijfstelling	41
Bedieningselementen.....	41
Inbedrijfstelling.....	42
In- en uitschakelen.....	43
PIN-code wijzigen.....	43
Tijdschema instellen.....	43
Bedrijfstijden instellen.....	43
Secundaire gebied instellen.....	44
Spotmodus maaien/ maaien op vaste punten.....	44
Regensensor instellen.....	45
Werkinstructies	45
Maaihoogte instellen.....	46
Bedrijfscyclus handmatig onderbreken/starten.....	46

Overzicht

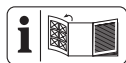

De afbeeldingen van het apparaat vindt u op de voorste en achterste uitvouwpagina.

- 1 AAN-/UIT-knop/Start-toets
- 2 OK-toets
- 3 Boven-toets
- 4 Onder-toets
- 5 Home/Terug-toets
- 6 STOP-toets
- 7 Regensensor
- 8 Display
- 9 Draaiwiel
- Toebehoren**
- 10 Begrenzingskabel
- 11 Haak
- 12 Bevestigingsschroeven

- 13 Inbussleutel
- 14 Stekkerdoos
- 15 Schroef (Laadeenheid)
- 16 Mes
- 17 Mesbout
- 18 Voedingseenheid
- 19 Oplaadstekker
- 20 Kabelverbindingsklem

Laadstation

- 21 Laadeenheid
 - 22 Bodemplaat
 - 23 Beschermbeugel
- (Fig. B)**
- 24 Laadstation
 - 25 Laadklemmen
 - 26 Led
 - 27 Indicator (Arbeitsbereik)

(Fig. C)

- 28 Groef

(Fig. D)

- 29 Afdekking (Contactbus)
- 30 Vergrendeling (Afdekking Contactbus)
- 31 Afdekking (Aansluiting Oplaadstekker)
- 32 Contactbus
- 33 Aansluiting Oplaadstekker

Installatie

Instructies

- Schets uw tuin voor de installatie.
- Druk de linialen uit de verpakking.



Hebt u ondersteuning nodig?

Wij bieden een installatiedienst aan. Meer informatie vindt u op onze website: www.grizzlytools.de/service/maehroboter-installationsservice

Benodigde gereedschappen en hulpmiddelen

- Lineaal
- Inbussleutel (13)

• (niet meegeleverd)

- Kruiwipdraaier
- Draadstriptang
- Hamer
- Potlood
- 2x Deuvel
- 2x Schroeven
- Boor

Voedingseenheid bevestigen

⚠ WAARSCHUWING! Contact met elektrische leidingen kan leiden tot elektrische schokken en brand, contact met een gasleiding kan leiden tot een explosie. Beschadiging van een waterleiding kan leiden tot materiële schade en een elektrische schok. Zorg er tijdens het boren voor dat u geen nutsleidingen beschadigt. Gebruik geschikte detectoren om deze op te sporen of raadpleeg een installatieplan.

Instructies

- Bewaar de voedingseenheid (18) niet rechtstreeks op de vloer.
- De voedingseenheid (18) moet op een hoogte worden geplaatst die ontoegankelijk is voor kinderen (bijv. een hoogte van 160 cm).
- De schroefkop kan een diameter van 7 - 10 mm hebben.

Procedure

1. Markeer twee boorgaten met een potlood.
2. Boor de boorgaten met een geschikte boor.
3. Druk twee deuvels in de boorgaten.
4. Bevestig de voedingseenheid (18) aan de wand met twee schroeven.

Laadstation monteren

(Fig. A/B)

Het laadstation (24) bestaat uit een laadeenheid (21) en bodemplaat (22).

1. Plaats de laadeenheid (21) met de twee nokken eerst in de bodemplaat (22).
2. Druk de laadeenheid (21) naar beneden zodat deze stevig in de bodemplaat zit.
3. Bevestig de laadeenheid (21) met de vier bijgevoegde schroeven (15) van onder aan de bodemplaat (22).

Laadstation plaatsen

Instructies

- Verwijder oneffenheden onder het laadstation (24). Het laadstation (24) mag nooit doorzakken.
- Het laadstation (24) mag maximaal
 - ↔ 8 cm naar achteren en maximaal
 - ↔ 2 cm naar voren hellen.

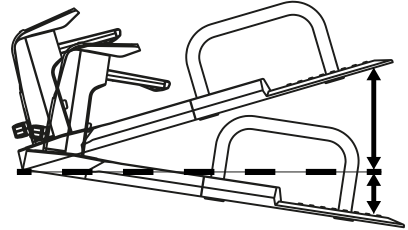

- Er is een geschikt stopcontact in de buurt.
- Zorg voor voldoende afstand tot vijvers, zwembaden en trappen.
- We raden aan om het laadstation (24) te overdekken, om weerschade te voorkomen.
- Bevestig het laadstation (24) pas nadat u de begrenzingskabel (10) hebt gelegd en aangesloten. Zie hiervoor *Laadstation bevestigen, Pag. 41*.

Positie binnen het werkgebied

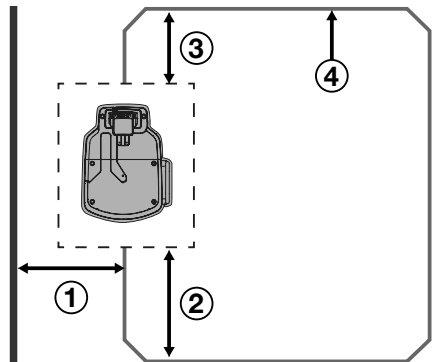

1. Tot de wand*:
 - ↔ 2 m Minimum afstand
2. Voor de inrit:
 - ↔ 2 m rechte minimale afstand van de begrenzingskabel tot de volgende bocht
3. Achter laadstation:

↔ 1 m rechte minimale afstand van de begrenskabel tot de volgende bocht

4. ——— Verloop begrenskabel

Positie in hoek van het werkgebied

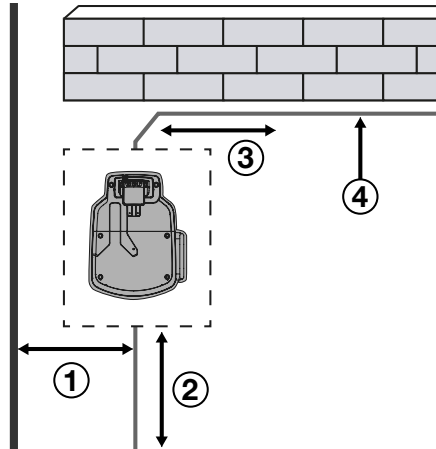

- 1. Tot de wand*:
↔ 2 m Minimum afstand
- 2. Voor de inrit:
↔ 2 m rechte minimale afstand van de begrenskabel tot de volgende bocht
- 3. Zijdelingse afstand:
↔ 1 m rechte minimale afstand van de begrenskabel
- 4. ——— Verloop begrenskabel

*Huismuur met elektrische interferentie (bijv. metalen oppervlakken, elektrische verdelers, fotovoltaïsche systemen)

Begrenskabel repareren

————— Verloop begrenskabel
Het apparaat door de begrenskabel (10) het werkgebied herkennen en het te maaien gazon en het laadstation (24) vinden.
Leg de begrenskabel (10) rond het gazongebied dat door het apparaat moet worden bewerkt. Dit kunt u op de volgende manieren doen:

- Het gazon afbakenen. Maak de begrenskabel (10) vast met de haken (11) (boven de grond).

- Plaats de haken (11) op een afstand van maximaal ↔ 1 m. Gebruik extra haken (11) bij oneffenheden.

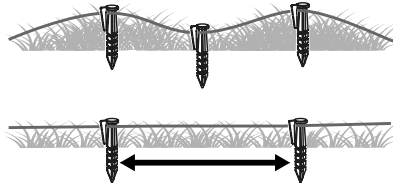

- Begraaf de begrenskabel (10) in de grond (max. 5 cm diepte).

Instructies

- De grasmaaier gaat ongeveer 20-30 cm cm over de begrenskabel (10) heen voordat hij omkeert en een nieuw pad zoekt. Leg de begrenskabel (10) zo, dat de robotmaaier geen schade kan aanrichten.
- We raden aan om in het begin de begrenskabel (10) af te steken met de haken (11) zodat u later nog correcties kunt aanbrengen.
- Het apparaat werkt perfect met een begrenskabellengte tot 200 m. Gebruik geen langere begrenskabel (10).
- Het gazon moet worden omheind als één gesloten gebied.

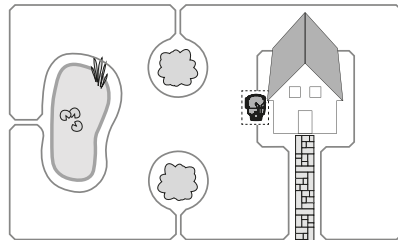

- Parallel lopende begrenskabels (10) met een afstand van minstens 5 cm worden door het apparaat als hindernis herkend en omzeild.
- Parallel lopende begrenskabels (10) met een afstand van minstens ↔ 10 cm worden door het apparaat als hindernis herkend en omzeild.

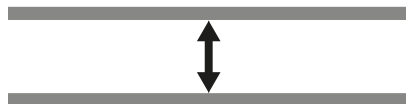

- Vermijd het maken van hoeken onder een hoek van 90°. Verdeel ze in plaats daarvan in twee hoeken van 45° (pagina's $\longleftrightarrow \leq 20$ cm).

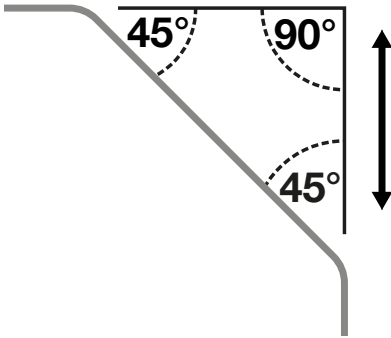

- Het apparaat is in staat om stationaire en vaste obstakels hoger dan 10 cm na contact te detecteren en te ontwijken (bijv. muren, tuinmeubilair, enz.). Bescherm gevoelige hindernissen (bv. bloemperken) op het maaiveld met behulp van de begreningskabel (10) met een minimum afstand van $\longleftrightarrow 30$ cm.

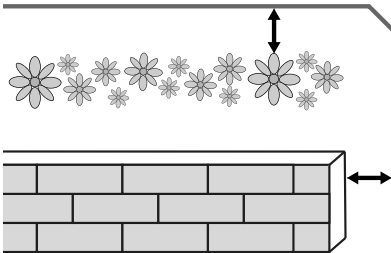

- Bewaars tussen afgebakende hindernissen een minimumafstand van 1 m. Die hindernissen waartussen deze minimumafstand niet kan worden aangehouden, moeten als een hindernis worden afgebakend.

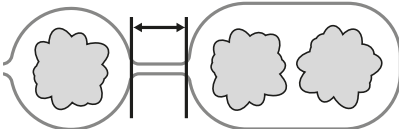

- Steek nooit de begreningskabel (10) over. Dit kan leiden tot storingen en defecten in de werking van het apparaat.

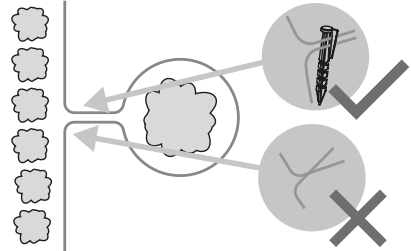

Boom

Het apparaat herkent bomen als normale hindernis. Uitstekende wortels kunnen echter schade veroorzaken aan de onderkant/ de messen (16). Daarom raden we aan om bomen extra af te baken met de begreningskabel (10). Bewaar een minimum afstand van $\longleftrightarrow 30$ cm.

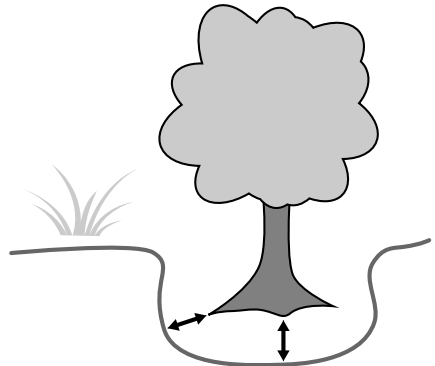

Steen

- Verwijder kleine stenen (kleiner dan 10 cm) uit het maaiveld. Het kan tot schade aan het apparaat en aan de messen (16) leiden.
- Het apparaat herkent stenen (groter dan 10 cm) als normale hindernis. We raden aan om stenen extra af te baken met behulp van de begreningskabel (10).

Helling/Daling

- Het apparaat kan rijden op hellingen/dalingen van max. 25° (47 %). Op een afstand van 30 cm tot de begreningskabel (10) mag de helling niet meer dan 35 % bedragen. Op een afstand van 40 cm tot

de begrenzingskabel (10) mag daling niet meer dan 17 % bedragen.

- Zorg ervoor dat u tussen de begrenzingskabel (10) en een hindernis op een helling een afstand van minstens 30 cm en op een daling van 40 cm bewaart.

Open watergebieden

Indien mogelijk moeten open watergebieden worden omsloten door de begrenzingskabel (10) of zo worden geconstrueerd dat het apparaat niet in het water kan onderduiken. Dat zou namelijk kunnen leiden tot elektrische schade aan het apparaat.

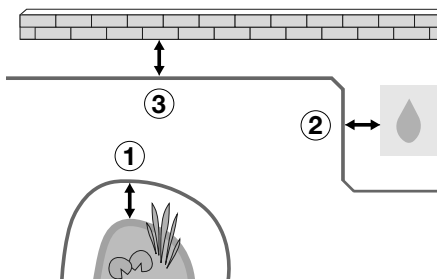

1. \longleftrightarrow 70 cm Minimum afstand tot water
2. \longleftrightarrow 30 cm naar een douchevlak/waterkraan
3. \longleftrightarrow 35 cm Minimum afstand tot kleine muren

Pad/Straat

Als paden en wegen gelijk liggen met het gazon, kan het apparaat er gemakkelijk overheen. Als er hoogteverschillen van minstens \longleftrightarrow 2 cm tussen het gazon en het pad/de weg zijn, dan moet u het pad/de weg afba-

kenen met een veiligheidsafstand van ongeveer \longleftrightarrow 30 cm.

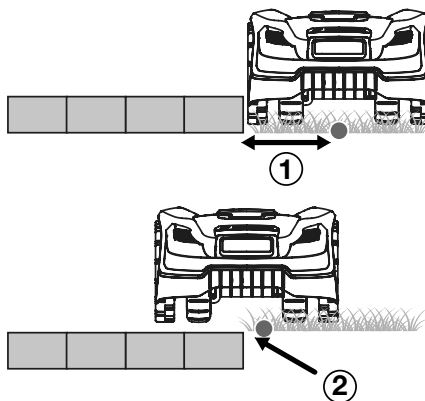

● Begrenzingskabel (10)

1. \longleftrightarrow 35 cm Minimum afstand tot hielen
2. \longleftrightarrow 5 cm tot voetwegen/ gazonranden

Smalle passages

Smalle passages op het afgebakende maaiveld hebben een bepaalde breedte en lengte. De minimum breedte verwijst naar de afstand van de begrenzingskabel (10) wordt bij het maaien door de grasmaaier aan beide zijden 20 cm overschreden.

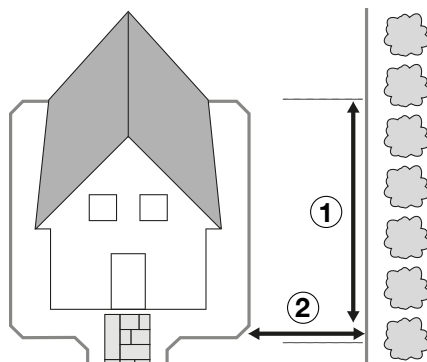

1. \longleftrightarrow 8 m Max. Lengte
2. \longleftrightarrow 1,2 m Minimumbreedte

Begrenzingskabel en laadstation verbinden

Instructies

- Laat bij het leggen van de begrenzingskabel (10) deze 0,5 - 1 m langer dan nodig om kabel over te houden voor correcties.
- Als de led (26) op de laadeenheid (21) continu groen brandt, is de begrenzingskabel (10) correct aangesloten op het laadstation (24).
- Leg de "eruit stekende" resten van de begrenzingskabel (10) niet samen. Dit kan leiden tot storingen en defecten in de werking van het apparaat.

Procedure (Fig. B/C/D/E)

1. Leid het aan het laadstation (24) van achter komende kabeleinde van de begrenzingskabel (10) door de groef (28) onder de bodemplaat (22).
2. Duw de vergrendeling (30) naar boven en verwijder het deksel (29).
3. Strip ongeveer 10-15 mm isolatie van beide uiteinden van de begrenzingskabel (10) met een draadstripper.
4. Klem het naar voren lopende kabeluiteinde van de begrenzingskabel (10) aan de rechter insteekplaats van de stekkerdoos (14). De begrenzingsdraad (10) omsluit het gebied van het te maaien gazon en de stekkerdoos (14) wijst met de oranje klemmen naar boven.
5. Klem het naar achter lopende kabeluiteinde van de begrenzingskabel (10) aan de linker insteekplaats van de stekkerdoos (14).
6. Steek de stekkerdoos (14) in de contactbussen (+/-) (32).
7. Plaats het deksel (29) weer in de laadeenheid (21). De vergrendeling (30) moet vastklikken.
8. Verwijder het deksel van de laadstekker (31) van de laadeenheid (21).

9. Steek de laadstekker (19) in de aansluiting (33) en schroef hem vast.
10. Steek de laadstekker (19) in de voedingseenheid (18) en schroef hem vast.
11. Sluit de voedingseenheid (18) aan op de stroomvoorziening.
12. Controleer of de led (26) op het laadstation (24) permanent groen brandt.

Laadstation bevestigen

Aanwijzing

De indicator (27) van het laadstation (24) moet zich binnen het afgebakende maaiveld bevinden.

Procedure (Fig. F)

1. Maak de bevestigingsschroeven (12) en de binnenzeskant (13) los van het frame.
2. Plaats de beschermbeugel (23) aan de zijkant van de bodemplaat (22) binnen het omsloten gazongebied.
3. Bevestig het laadstation (22) aan de vloer met de bevestigingsschroeven (12). De bevestigingsschroeven (12) worden met de meegeleverde inbussleutel (13) in de bodem geschroefd.

Inbedrijfstelling

▲ WAARSCHUWING! Gevaar voor letsel door onbedoeld aanlopen van het apparaat. Plaats de accu pas in het apparaat als het apparaat volledig is voorbereid voor gebruik.





Bedieningselementen

Maak u vóór het eerste gebruik van het apparaat vertrouwd met de bedieningselementen van het apparaat.

STOP-toets (6)

- Het apparaat stopt onmiddellijk
- Invoerfouten worden bevestigd/ Nieuwe invoer mogelijk na indrukken van de STOP-knop (6)

Bedieningspaneel

Toets	Benaming	Aantal	Functie
	AAN-/UIT-knop/Start-toets	1	Start automatisch maaien (tijdelijk schema) Schakelt het apparaat in en uit.
	Boven-toets (3)	2	De selectie/cursor omhoog verplaatsen in de menu-interface Cijfer verhogen bij het instellen van parameters
	Home/Terug-toets (5)	3	Druk 3 seconden op de knop in de stand-bymodus = terug naar het laadstation Kort op de toets op de menupagina drukken = Terug naar het vorige menu Druk 3 seconden op de knop op de menupagina = terug naar het hoofdscherm Druk 3 seconden op de knop op de gebruikersinterface van het tijdschema = tijdschema wissen
	Onder-toets (4)	4	De selectie/cursor in de menu-interface naar beneden verplaatsen Cijfer verminderen bij het instellen van parameters
	OK-toets (2)	-	Instelling bevestigen Het oproepen van de PIN-input-interface na het beëindigen van een foutconditie Volgende menu oproepen Bevestiging om van het hoofdmenu naar het volgende menuniveau te gaan

Inbedrijfstelling

Instructies

- De datum en tijd moet correct ingesteld zijn om ervoor te zorgen dat de ingestelde bedrijfstijd correct functioneert.
- Ken een PIN toe** - Bedenk een geschikte PIN voor de eerste inbedrijfstelling. U kunt de PIN-code noteren voor uw administratie. Bewaar de PIN veilig buiten bereik van derden!

Uw PIN:

Na toewijzing wordt uw PIN opgeslagen in de PARKSIDE-app.

Procedure

- Houd de START-knop (1) ongeveer 3 seconden ingedrukt totdat het display (8) oplicht.
- Gebruik de pijltjestoetsen (3/4) om de gewenste taal te kiezen.

- Bevestig de ingevoerde gegevens met de OK-toets (2).
- Stel de datum en tijd in met de pijltjestoetsen (3/4). Bevestig met de OK-toets (2). Met de OK-toets (2) (sprong naar rechts) kan door de afzonderlijke posities worden genavigeerd.
- Voer uw PIN in.
Op het bedieningspaneel zijn cijfers toegekend aan de toetsen (zie *Bedieningselementen, Pag. 41*).
- Bevestig de selectie met de OK-toets (2).
- Voer uw PIN opnieuw in.
- Bevestig de selectie met de OK-toets (2).
- Druk op de OK-toets (2) om het hoofdmenu te openen. Het apparaat gaat na korte tijd over naar de standby-modus.

In- en uitschakelen

Het apparaat inschakelen

1. Houd de AAN-/UIT-knop (1) ingedrukt totdat het display (8) oplicht.
2. Ontgrendel het display (8) met de 4-cijferige PIN-code.
3. Bevestig de ingevoerde gegevens met de OK-toets (2).

Als u de verkeerde PIN ingevoerd hebt:

Wacht ongeveer 3 seconden of druk op de OK-toets (2) om de PIN opnieuw te kunnen invoeren.

Als u drie keer achter elkaar een onjuiste PIN invoert, wordt het scherm gedurende 15 seconden vergrendeld. Voor elke extra foute PIN wordt de blokkeertijd verdubbeld.

4. Druk op de OK-toets (2) om het hoofdmenu te openen.
Het apparaat gaat na korte tijd over naar de standby-modus.

Het apparaat uitschakelen

1. Houd de AAN-/UIT-knop (1) ingedrukt tot de melding „Bevestiging voor uitschakelen” te zien is.
2. Bevestig de selectie met de OK-toets (2).

PIN-code wijzigen

1. Schakel het apparaat in (zie *Het apparaat inschakelen, Pag. 43*).
2. Selecteer de „Instelling”.
3. Bevestig de selectie met de OK-toets (2).
4. Selecteer met de pijltjestoetsen (3/4) „PIN wijzigen”.
5. Bevestig de selectie met de OK-toets (2).
6. Voer de oude 4-cijferige PIN in. Als u de PIN verkeerd hebt ingevoerd, keert u met de OK-toets (2) terug naar de PIN-invoer. Als u drie keer achter elkaar een onjuiste PIN invoert, wordt het scherm gedurende 15 seconden vergrendeld. Wacht even en ontgrendel het apparaat opnieuw met de juiste PIN. Keer terug naar stap 2.
7. Voer een nieuwe PIN in.
8. Bevestig de nieuwe PIN door de nieuwe PIN opnieuw in te voeren.
 - Melding „Gelukt!”: PIN-invoer is gelukt. Keer met de OK-toets (2) terug naar het instellingenmenu.
 - Melding „Nieuwe PIN stemt niet overeen”: keer met de OK-toets (2) terug

naar de PIN-invoer en herhaal stappen 6 en 7.

Tijdschema instellen

1. Schakel het apparaat in (zie *Het apparaat inschakelen, Pag. 43*).
2. Selecteer met de pijltoetsen (3/4) een „tijdscherma”.
3. Bevestig de selectie met de OK-toets (2).
4. Selecteer de dag die u wilt instellen („ma, di, wo, do, vr, za, zo” of „alle”) met de pijltoetsen (3/4).
5. Druk op de OK-toets (2) om de daginstelling in te voeren.
6. Selecteer de starttijd met de pijltoetsen (4/3).
De standaardinstelling is 9:00-12:00 uur in de ochtend en 13:00-16:00 uur in de middag.
De tijd kan tot op de minuut nauwkeurig worden ingesteld.
7. Bevestig de selectie met de OK-toets (2) en de selectie keert naar het tijdsinstellingsvenster terug. De eindtijd wordt automatisch ingesteld met een vertraging van twee uur.
8. Selecteer de eindtijd met de pijltoetsen (3/4).
9. Bevestig de selectie met de OK-toets (2).
10. Druk op de OK-toets (2) om te bevestigen en de selectie keert terug naar de „eindtijd”.
11. Selecteer op de pagina met de takenlijst voor elke werkdag een taak.
Taak verwijderen: Houd de toets Home/ Terug (5) gedurende 3 seconden ingedrukt.
12. Herhaal stap 5-11 om de periode voor elke dag van de week te selecteren.

Bedrijfstijden instellen

Instructies

- De werktijd die in de fabriek ingesteld werd is 8 uur. Het ? apparaat zal **niet** continu werken gedurende deze tijd. Een cyclus wordt herhaald binnen de werktijd. Deze bestaat uit 2 fasen: Maaitijd en laadtijd.
- De werkelijke maaitijd hangt af van het soort gras, de groeiomstandigheden, de vochtigheid en de vlakheid van het werkgebied.
- Een verlenging van de werktijd tijdens regenpauzes kan direct via het appa-

raat worden ingesteld (zie *Regensensor instellen*, Pag. 45).

- De maaitijd bedraagt bij een 100 % accu-laadtoestand: ~ 100 Minuten (4 Ah)

Aanbevolen werktijd (maaitijd) per dag

Werkgebied (m ²)	Werktijd (Uren)
200	~ 3,5
400	~ 7
600	~ 10
750	~ 12,5

Procedure

1. Schakel het apparaat in (zie *Het apparaat inschakelen*, Pag. 43).
2. Selecteer de „Instelling“.
3. Bevestig de selectie met de OK-toets (2).
4. Selecteer "Werktijd" met de pijltjestoetsen (3/4).
5. Bevestig de selectie met de OK-toets (2).
6. Selecteer de gewenste werktijd met de pijltjestoetsen (3/4). U stelt de werktijd in volledige uren per dag in.
7. Bevestig de selectie met de OK-toets (2).
8. Keer met de Home/Terug-toets (5) terug naar het instellingenmenu.

Secundaire gebied instellen

In zeer schuine tuinen kan de oppervlakte-output worden verbeterd, dat secundaire startpunten vast te leggen. In dit geval kunnen verschillende startpunten op de begreningskabel worden gekozen. Hierdoor kan het apparaat moeilijk bereikbare delen van uw tuin bereiken. Het apparaat legt de geselecteerde afstand af langs de begreningsdraad en begint in dit gebied te maaien.

U kunt 5 andere startpunten vrij kiezen. Om dit te doen, meet u de afstand tussen het laadstation en het startpunt tegen de klok in langs de begreningskabel. U gebruikt de frequentie in procenten om te bepalen hoe vaak het apparaat begint te werken vanaf het laadstation of vanaf de respectieve startpunten. Het maaiproces is in deze modus nog steeds chaotisch. De secundaire startpunten worden automatisch benaderd tijdens werken en volgens tijdschema.

Instructies

- Het apparaat rijdt langs de begreningskabel (1 - 500 m) voor de afstand die u hebt opgegeven "Afstand (dst) m" en begint dan te maaien.

- Door de frequentie op te geven onder "Percentage (pct)%" bepaalt u hoe vaak het apparaat zijn werk start vanaf het laadstation of vanaf de betreffende startpunten. De som van de "Percentage (pct)%"-specificatie van de 5 secundaire gebieden (zones) moet kleiner zijn dan of gelijk aan 100 %.

Procedure

1. Schakel het apparaat in (zie *Het apparaat inschakelen*, Pag. 43).
2. Selecteer „Secundaire bereiken (zones)" met de pijltjoetsen (3/4).
3. Bevestig de selectie met de OK-toets (2).
4. Druk op de toets OK (2) om een secundair gebied (zone) te selecteren. Selecteer de startafstand "Afstand (dst)m" en de verhouding "Percentage (pct)%" van het te maaien gebied met de pijltjestoetsen (3/4) en druk op de OK-toets (2) om te bevestigen. Na de selectie keert u automatisch terug naar het overzicht van de secundaire gebieden (zones).
5. Herhaal stap 4 om de instelling van elk secundair gebied (zone) te voltooien.
6. Bevestig de selectie met de OK-toets (2).

Spotmodus maaien/ maaien op vaste punten

Met deze functie kunt u gazons, die anders bedekt zouden zijn met zitmeubels, speeltoestellen of iets dergelijks, gericht maaien.

Instructies

- Het apparaat maait tegen de klok in en schakelt over naar na een maaistraal van 1 m of 3,5 minuten maaien over naar „Automatisch maaien“.
- Als het apparaat op een hindernis stoot, stopt het. Het display geeft aan dat het maaien is gestopt en het apparaat schakelt over naar de stand-bymodus.
- Wanneer de grasmaaier de begreningskabel raakt, maait hij verder in de tegenovergestelde spiraalrichting.
- Als de laadtoestand van de accu minder dan 30 % bedraagt, toont het display na 2 seconden „Lage batterijspanning". Laad de grasmaaier op voordat u het vaste punt kunt gaan maaien.

Procedure

1. Stel het apparaat op het beoogde gebied van het gazon.

- Schakel het apparaat in (zie *Het apparaat inschakelen*, Pag. 43).
- Selecteer met de pijltjestoetsen (3/4) „Spotmodus“.
- Bevestig de selectie met de OK-toets (2).

Regensensor instellen

Als de regensensor is ingeschakeld, keert het apparaat bij regen terug naar het laadstation. Bij levering is de regensensor altijd geactiveerd.

⚠ VOORZICHTIG! Kortsluitingsgevaar. Laat het apparaat nooit werken tijdens onweer en koppel het laadstation los van het stroomnet.

Procedure

- Schakel het apparaat in (zie *Het apparaat inschakelen*, Pag. 43).
- Selecteer de „Instelling“.
- Bevestig de selectie met de OK-toets (2).
- Selecteer met de pijltjestoetsen (3/4) „Regenmodus“.
- Bevestig de selectie met de OK-toets (2).
- Regenmodus activeren/deactiveren: Wijzig de status met behulp van de OK-toets (2).
- Werk na regen activeren/deactiveren: Wijzig de status met behulp van de OK-toets (2).
- Kies het tijdstip waarop het apparaat na de regen weer moet gaan werken. De standaard tijdsvertraging bedraagt 30 minuten. Wijzig de tijdspecificatie met behulp van de pijltjestoetsen (3/4). Een selectie tussen 10-120 minuten is mogelijk (in stappen van 5 minuten).
- Bevestig de selectie met de OK-toets (2).
- Keer met de Home/Terug-toets (5) terug naar het instellingenmenu.

Werkinstructies

⚠ VOORZICHTIG! Kortsluitingsgevaar. Laat het apparaat nooit werken tijdens onweer en koppel het laadstation los van het stroomnet.

- Houd rekening met de geluidshinder en de lokale voorschriften.
- We raden aan om het apparaat niet bij regen te laten werken.
- Het gazon mag maximaal 40 mm hoog worden. Als het gazon hoger is, kan dit

problemen veroorzaken tijdens het gebruik.

- Het maaisysteem is chaotisch. Gebruik het apparaat daarom regelmatig voor een gelijkmatig gazon.
- Controleer voor elke handeling of er zich wilde dieren, stenen of andere obstakels op het gazon (werkgebied) bevinden en verwijder deze onmiddellijk.
- Het apparaat mag niet handmatig gestart worden als het zich in het laadstation (24) bevindt. Het apparaat start automatisch volgens tijdschema.
- Het laadstation (24) moet met de stroom verbonden zijn, als het apparaat in werking wordt gesteld. Is dat niet het geval, dan geeft de led (26) een fout aan.
- Reinig het apparaat na elk gebruik (zie).
- Het apparaat stopt, als
 - de STOP-toets (6) ingedrukt wordt;
 - het signaal verliest van de begrenzigingskabel (10) en het niet binnen 5 minuten terugvindt;
 - het bij het maaien de begrenzigingskabel (10) overschrijdt;
 - het komt vast te zitten tussen hindernissen en meer dan 10 seconden nodig heeft om een uitweg te vinden;
 - het opgetild wordt.

Aanwijzing voor het starten buiten het tijdschema

- Als het apparaat buiten het tijdschema wordt opgestart, werkt het volgens de opgegeven werktijd.
- Voor het starten vanuit het laadstation (24) is een accu capaciteit van meer dan 70% vereist. Anders schakelt het apparaat automatisch over op de laadmodus totdat de capaciteit meer dan 90% bedraagt, daarna verlaat hij automatisch het laadstation (24).
- Voor het starten buiten het laadstation (24) en binnen de begrenzigingskabel (10) is een acculaadtoestand van meer dan 30% vereist. Als de acculaadtoestand minder dan of gelijk is aan 30%, keert het apparaat automatisch terug naar het laadstation (24).

Aanwijzing voor het starten volgens tijdschema

- Voor het starten vanuit het laadstation (24) is een acculaadtoestand van 100% vereist. Anders schakelt het apparaat

over naar de oplaadmodus totdat de acculaadtoestand 100% is.

- Voor het starten buiten het laadstation (24) en binnen de begrenzingskabel (10) is een acculaadtoestand van meer dan 30% vereist. Als de acculaadtoestand minder dan of gelijk is aan 30%, keert het apparaat automatisch terug naar het laadstation (24).

Maaihoogte instellen

Gazononderhoud

Regelmatig maaien stimuleert de bladvorming van het gras en doet tegelijkertijd onkruid afsterven. Zo krijgt het gazon na elke maaibeurt grotere dichtheid en ontstaat een gazon dat gelijkmatig tegen belasting bestand is. De eerste maaibeurt gebeurt ongeveer in april bij een grashoogte van 70-80 mm. In de groeiperiode wordt het gras minstens eenmaal per week gemaaid.

Instructies

- Voor de eerste maaibeurt van het seizoen moet een hoge maaihoogte worden ingesteld.
- Maai het gazon met een grasmaaier als de gazonhoogte meer dan 40 mm is.

Procedure

U kunt een maaihoogte tussen 25-60 mm instellen.

1. Stel het draaiwiel (9) in op de gewenste maaihoogte.

Bedrijfscyclus handmatig onderbreken/starten

Bedrijfscyclus onderbreken

1. Druk op de STOP-toets (6) om het apparaat tijdens het werk te stoppen.
2. Het apparaat is nog ingeschakeld, maar het mes (16) werd gestopt. Schakel het apparaat uit (zie *Het apparaat uitschakelen, Pag. 43*) of laat het apparaat vanzelf in de stand-by-modus schakelen.

Werk hervatten

1. Schakel het apparaat in (zie *Het apparaat inschakelen, Pag. 43*).
2. Druk op de START-toets (1). Het apparaat start de ingestelde bedrijfs-cyclus of hervat zijn voordien onderbroken werk.

Índice de contenido

Vista general.....	47
Instalación.....	47
Herramientas necesarias y medios auxiliares.....	47
Fijar la fuente de alimentación.....	48
Montar la estación de carga.....	48
Colocación de la estación de carga.....	48
Tienda el cable perimetral.....	49
Conectar el cable perimetral y la estación de carga.....	51
Fijar la estación de carga.....	52
Puesta en funcionamiento.....	52
Elementos de control.....	52
Primera puesta en funcionamiento.....	53
Encendido y apagado.....	54
Cambio del PIN.....	54
Definir el horario.....	54
Ajustar los tiempos de trabajo.....	54
Ajustar el área secundaria.....	55
Modo puntual/Cortar el césped en punto fijo.....	55
Ajuste del sensor de lluvia.....	56
Indicaciones de trabajo.....	56
Ajustar la altura de corte.....	57
Interrumpir/iniciar el ciclo de trabajo manualmente.....	57

Vista general

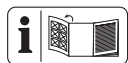

En las páginas desplegadas delantera y trasera encontrará ilustraciones del aparato.

- 1 Tecla de encendido y apagado/Tecla Start
- 2 Tecla OK
- 3 Tecla arriba
- 4 Tecla abajo
- 5 Tecla Home/Atrás
- 6 Tecla STOP
- 7 Sensor de lluvia
- 8 Pantalla
- 9 Rueda giratoria

Accesorios

- 10 Cable perimetral
- 11 Piqueta
- 12 Tornillos de fijación

- 13 Llave Allen
- 14 Clema
- 15 Tornillo (Unidad de carga)
- 16 Cuchilla
- 17 Tornillo de la cuchilla
- 18 Fuente de alimentación
- 19 Enchufe de carga
- 20 Clema de conexión de cables

Estación de carga

- 21 Unidad de carga
 - 22 Placa base
 - 23 Estribo protector
- (Fig. B)**
- 24 Estación de carga
 - 25 Horquillas de carga
 - 26 LED
 - 27 Indicador (Zona de trabajo)

(Fig. C)

- 28 Ranura

(Fig. D)

- 29 Cubierta (Jack de contacto)
- 30 Bloqueo (Cubierta Jack de contacto)
- 31 Cubierta (Conexión Enchufe de carga)
- 32 Jack de contacto
- 33 Conexión Enchufe de carga

Instalación

Indicaciones

- Antes de la instalación, haga un dibujo de su jardín.
- Saque la regla del cartón.



Herramientas necesarias y medios auxiliares

- Lineal
- Llave Allen (13)
- **(no incluido)**
 - Destornillador para tornillos de estrella
 - Pelacables
 - Martillo

- Lápiz
- 2x Taco
- 2x Tornillos
- Broca

Fijar la fuente de alimentación

⚠ ¡ADVERTENCIA! Entrar en contacto con conductos eléctricos puede provocar una descarga eléctrica y fuego, el contacto con un conducto de gas puede originar una explosión. Dañar un conducto de agua puede provocar daños materiales y descarga eléctrica. Cuando esté taladrando procure no dañar ninguna tubería de suministro. Utilice aparatos de detección apropiados para localizarlas o utilice un plano de instalación.

Indicaciones

- No deje la fuente de alimentación (18) directamente en el suelo.
- La fuente de alimentación (18) debe montarse a una altura lejos del alcance de los niños (por ejemplo, 160 cm).
- La cabeza del tornillo puede tener un diámetro de 7 - 10 mm.

Procedimiento

1. Marque dos orificios de perforación con una tiza o similar.
2. Taladre los orificios con un taladro adecuado.
3. Introduzca dos tacos en los orificios.
4. Coloque la fuente de alimentación (18) con dos tornillos en la pared.

Montar la estación de carga

(Fig. A/B)

La estación de carga (24) se compone de la unidad de carga (21) y de la placa base (22).

1. Coloque la unidad de carga (21) con los dos salientes primero en la placa base (22).
2. Presione la unidad de carga (21) hacia abajo para que quede firmemente asentada en la placa base.
3. Fije la unidad de carga (21) desde abajo a la placa base (22) con los cuatro tornillos suministrados (15).

Colocación de la estación de carga

Indicaciones

- Corrija los desniveles bajo la estación de carga (24). La estación de carga (24) no debe doblarse nunca.

- La estación de carga (24) puede inclinarse un máximo de \longleftrightarrow 8 cm hacia atrás y un máximo de \longleftrightarrow 2 cm hacia delante.

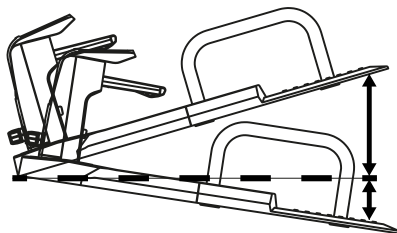

- Hay cerca una toma de corriente.
- Procure mantener una distancia suficiente con respecto a estanques, piscinas y escalones.
- Se recomienda ubicar la estación de carga (24) bajo techo para prevenir daños derivados del clima.
- Fije la estación de carga (24) una vez que haya colocado y conectado el cable perimetral (10). Para ello, consulte *Fijar la estación de carga*, p. 52.

Posición dentro de la zona de trabajo

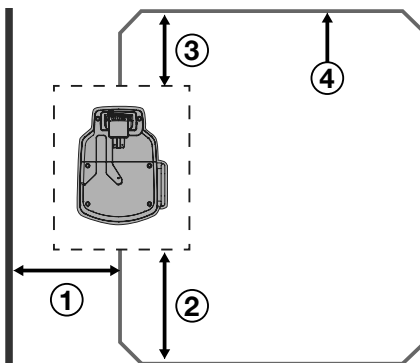

1. Hacia la pared*: \longleftrightarrow 2 m Distancia mínima
2. Antes de la entrada: \longleftrightarrow 2 m tramo recto mínimo del cable perimetral hasta la siguiente curva
3. Detrás de la estación de carga: \longleftrightarrow 1 m tramo recto mínimo del cable perimetral hasta la siguiente curva
4. ————— Recorrido del cable perimetral

Posición en la esquina de la zona de trabajo

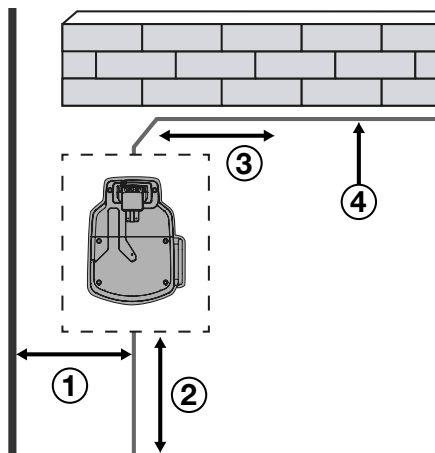

1. Hacia la pared*:
 2 m Distancia mínima
2. Antes de la entrada:
 2 m tramo recto mínimo del cable perimetral hasta la siguiente curva
3. Distancia lateral:
 1 m tramo recto mínimo del cable perimetral
4. Recorrido del cable perimetral

*La pared de la casa presenta interferencias eléctricas (superficies metálicas, distribuidores eléctricos, sistemas fotovoltaicos, etc.)

Tienda el cable perimetral

Recorrido del cable perimetral

El aparato puede reconocer la zona de trabajo y encontrar el césped y la estación de carga (24) mediante el cable perimetral (10). Coloque el cable perimetral (10) alrededor de la superficie del césped sobre la que va a trabajar el aparato. Esto puede realizarse mediante los pasos siguientes:

- Marque la superficie con las piquetas. Fije el cable perimetral (10) con las piquetas (11) (sobre el suelo).

- Coloque las piquetas (11) a una distancia máxima de 1 m. Utilice piquetas adicionales en caso de desnivel (11).

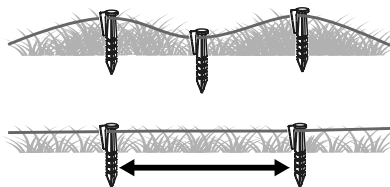

- Entierre el cable perimetral (10) en el suelo (máx. 5 cm de profundidad).

Indicaciones

- El aparato recorre el cable perimetral (10) a lo largo de aprox. 20-30 cm antes de girar y buscar una nueva dirección. Coloque el cable perimetral (10) adecuadamente para evitar daños.
- Para la primera puesta en marcha es recomendable marcar el recorrido del cable perimetral (10) con piquetas (11), por si fuera preciso realizar correcciones más adelante.
- El aparato funciona perfectamente con una longitud de cable perimetral de hasta 200 m. No utilice un cable perimetral más largo (10).
- La superficie del césped debe delimitarse como un área cerrada.

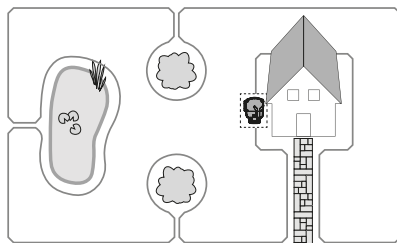

- Los cables perimetrales (10) tendidos en paralelo con una distancia de 5 cm no son interpretados por el aparato como un obstáculo y los esquiva.
- Los cables perimetrales (10) tendidos en paralelo con una distancia mínima de 10 cm no son interpretados por el aparato como un obstáculo y los esquiva.

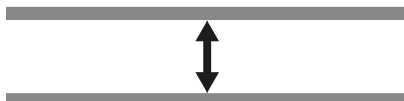

- Evite formar esquinas en un ángulo de 90°. Divídalas en su lugar en dos ángulos de 45° (lados $\longleftrightarrow \leq 20$ cm).

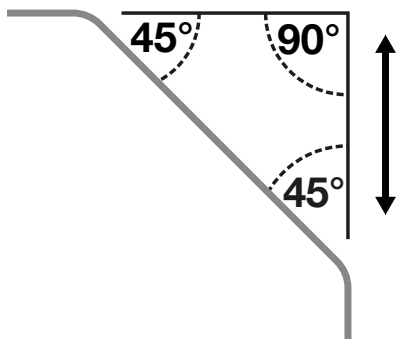

- El aparato puede detectar y esquivar tras el contacto los obstáculos permanentes y fijos mayores a 10 cm (por ejemplo, muros, mobiliario de jardín, etc.). Proteja los obstáculos delicados (por ejemplo, lechos de flores) en la superficie del césped usando el cable perimetral (10) con una distancia mínima de $\longleftrightarrow 30$ cm.

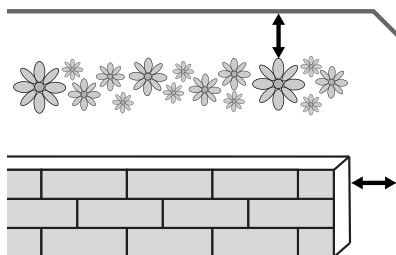

- Mantenga una distancia mínima de 1 m entre los obstáculos delimitados. Delimite como obstáculo los obstáculos que no puedan mantener esta distancia mínima.

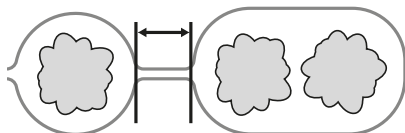

- Nunca cruce el cable perimetral (10). Esto puede provocar averías y fallos en el funcionamiento del aparato.

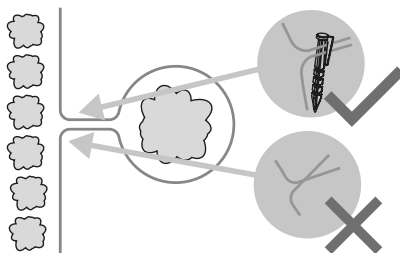

Árbol

El aparato reconoce los árboles como obstáculos normales. Sin embargo, las raíces que sobresalen pueden producir daños en la parte inferior del aparato o en las cuchillas (16). Se recomienda rodear los árboles adicionalmente con el cable perimetral (10). Mantenga una distancia mínima de $\longleftrightarrow 30$ cm.

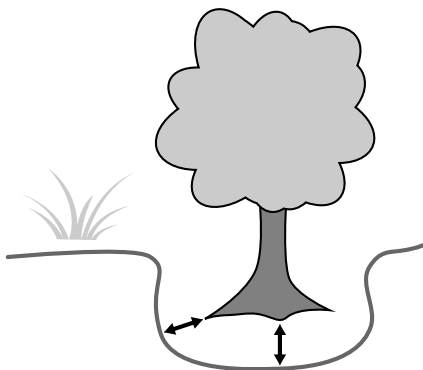

Piedra

- Aleje las piedras pequeñas (inferiores a 10 cm) de la superficie del césped. Pueden producirse daños en el aparato y en las cuchillas (16).
- El aparato reconoce las rocas (mayores de 10 cm) como obstáculos normales. Se recomienda rodear las piedras adicionalmente con el cable perimetral (10).

Inclinación/Pendiente

- El aparato puede recorrer pendientes de un máximo de 25° (47 %). A una distancia de 30 cm con respecto al cable perimetral (10), la pendiente no debe superar 35 %. A una distancia de 40 cm con res-

pecto al cable perimetral (10), la pendiente no debe superar 17 %.

- Asegúrese de que entre el cable perimetral (10) y los obstáculos en una pendiente ascendente haya una distancia de al menos 30 cm; 40 cm si se trata de una pendiente descendente.

Áreas con agua

Las áreas con agua deben preferiblemente delimitarse con el cable perimetral (10), salvo que estén construidas de manera que el aparato no pueda caer al agua. Esto podría producir daños eléctricos graves en el aparato.

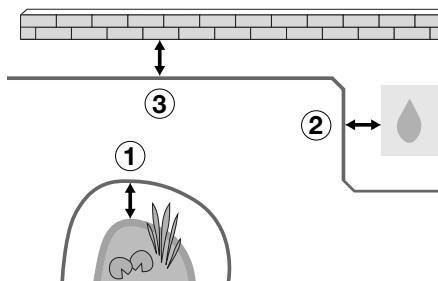

1. \longleftrightarrow 70 cm Distancia mínima respecto al agua
2. \longleftrightarrow 30 cm a una superficie de ducha/grifo
3. \longleftrightarrow 35 cm Distancia mínima respecto a muros pequeños

Ruta/Calle

Si los caminos y calzadas se encuentran al mismo nivel de suelo que la superficie del césped, el aparato puede cruzarlos sin dificultad. Si existen diferencias de altitud de al menos \longleftrightarrow 2 cm entre la superficie del césped y el camino o la calzada, delimite es-

tos últimos con una distancia de seguridad de aproximadamente \longleftrightarrow 30 cm.

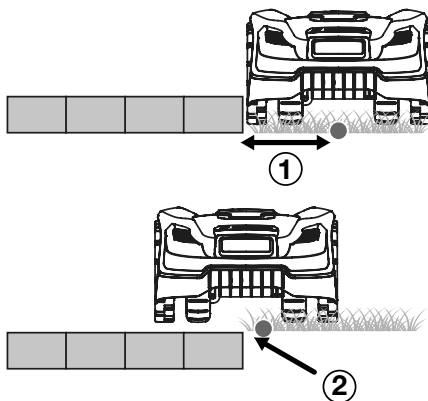

● Cable perimetral (10)

1. \longleftrightarrow 35 cm Distancia mínima respecto a salientes
2. \longleftrightarrow 5 cm a las aceras/bordes del jardín

Pasaje estrecho

Los pasajes estrechos en la superficie de césped delimitada tienen una anchura y longitud determinadas. La anchura mínima se refiere a la distancia del cable perimetral (10). El aparato atraviesa el cable perimetral (10) 20 cm a ambos lados durante el corte.

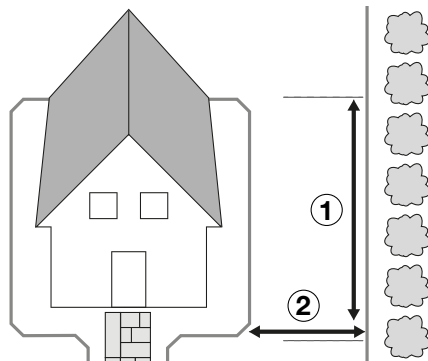

1. \longleftrightarrow 8 m Máx. Longitud
2. \longleftrightarrow 1,2 m Anchura mínima

Conectar el cable perimetral y la estación de carga

Indicaciones

- Cuando vaya a tender el cable perimetral (10), déjelo 0,5 - 1 m más largo de lo ne-

cesario de manera que le sobre cable para correcciones.

- Si el LED (26) de la unidad de carga (21) está iluminado permanentemente en verde significa que el cable perimetral (10) está conectado correctamente con la estación de carga (24).
- No pliegue los restos «salientes» del cable perimetral (10). Esto puede provocar averías y fallos en el funcionamiento del aparato.

Procedimiento (Fig. B/C/D/E)

1. Pase el extremo del cable perimetral (10) que viene de la parte trasera a la estación de carga (24) por la ranura (28) situada debajo de la placa base (22).
2. Presione el bloqueo (30) hacia abajo y retire la tapa (29).
3. Retire el aislamiento aprox. 10-15 mm en ambos extremos del cable perimetral (10) con la ayuda de un pelacables.
4. Conecte el extremo del cable perimetral (10) que va hacia delante con la ranura de conexión derecha de la clema (14). El cable perimetral (10) rodea la zona de césped que se quiere cortar y la clema (14) apunta hacia arriba con las pinzas de color naranja.
5. Conecte el extremo del cable perimetral (10) que va hacia atrás con la ranura de conexión izquierda de la clema (14).
6. Conecte la clema (14) en la toma de contacto (+/-) (32).
7. Vuelva a insertar la tapa (29) en la unidad de carga (21). El bloqueo (30) debe encajar.
8. Quite la tapa del enchufe de carga (31) de la unidad de carga (21).
9. Inserte el enchufe de carga (19) en la conexión (33) y enrósquelo firmemente.

10. Inserte el enchufe de carga (19) en la fuente de alimentación (18) y enrósquelo firmemente.
11. Conecte la fuente de alimentación (18) al suministro de corriente.
12. Compruebe que el LED (26) de la estación de carga (24) se ilumina en verde de forma permanente.

Fijar la estación de carga

Nota

El indicador (27) de la estación de carga (24) debe ubicarse en el interior de la superficie de césped delimitada.

Procedimiento (Fig. F)

1. Suelte los tornillos de fijación (12) y la llave hexagonal (13) del bastidor.
2. Coloque el estribo protector (23) en un lateral de la placa base (22) dentro de la superficie de césped delimitada.
3. Fije la estación de carga (22) con los tornillos de fijación (12) en el suelo. Apriete los tornillos de fijación (12) al suelo con la llave hexagonal (13) suministrada.

Puesta en funcionamiento

⚠ ¡ADVERTENCIA! Peligro de lesiones debido a la puesta en marcha involuntaria del aparato. No coloque la batería en el aparato hasta que el aparato esté completamente preparado para su uso.





Elementos de control

Antes de poner en funcionamiento el aparato por primera vez, familiarícese con los elementos de control.

Tecla STOP (6)

- El aparato se detiene enseguida
- Reconocimiento de errores de entrada/
Es posible efectuar una nueva entrada tras pulsar el botón STOP (6)

Panel de control

Botón	Nombre	Número	Función
	Tecla de encendido y apagado/Tecla Start	1	Inicia el corte del césped automáticamente (programación temporal) El aparato se enciende/se apaga.
	Tecla arriba (3)	2	Mueve hacia arriba la selección/el cursor en la interfaz del menú Aumenta una cifra cuando se ajustan parámetros
	Tecla Home/Atrás (5)	3	Pulsar la tecla durante 3 segundos en el modo de espera = Regreso a la estación de carga Pulsar brevemente la tecla en la página del menú = Regresa al menú anterior Pulsar la tecla durante 3 segundos en la página del menú = Regreso a la interfaz principal Pulsar la tecla durante 3 segundos en la interfaz de usuario del horario = Eliminar el horario
	Tecla abajo (4)	4	Mueve hacia abajo la selección/el cursor en la interfaz del menú Reduce una cifra cuando se ajustan parámetros
	Tecla OK (2)	-	Confirmar el ajuste Accede a la interfaz de entrada del PIN después de que una condición de error haya terminado Accede al siguiente menú Confirmación para pasar del menú principal al siguiente nivel del menú

Primera puesta en funcionamiento

Indicaciones

- Es necesario una configuración correcta de la fecha y la hora para que los ajustes horarios de trabajo se apliquen correctamente.
- **Seleccione un PIN** - Piense en un PIN adecuado antes de la primera puesta en marcha. Puede anotar el PIN como referencia. ¡Proteja bien el PIN de terceros!

Su PIN:

Una vez asignado, su PIN se almacena en la aplicación PARKSIDE.

Procedimiento

1. Mantenga pulsada la tecla START (1) durante aprox. 3 segundos hasta que la pantalla (8) se ilumine.
2. Con las teclas de flecha (3/4), seleccione el idioma deseado.
3. Confirme la introducción con la tecla OK (2).
4. Ajuste la fecha y la hora con las teclas de flecha (3/4). Confirme con la tecla OK (2). Para navegar por cada posición, utilice la tecla OK (2) (salto hacia la derecha).
5. Introduzca su PIN.
En el panel de control, las teclas tienen números asignados (véase *Elementos de control*, p. 52).
6. Confirme la selección con la tecla OK (2).
7. Vuelva a introducir el PIN.

- Confirme la selección con la tecla OK (2).
- Pulse la tecla OK (2) para acceder al menú principal. El aparato pasa al modo de espera al cabo de poco tiempo.

Encendido y apagado

Encender el aparato

- Mantenga pulsada la tecla de encendido/apagado (1) hasta que la pantalla (8) se ilumine.
- Desbloquee la pantalla (8) con el PIN de 4 dígitos.
- Confirme la introducción con la tecla OK (2).

Si ha introducido el PIN erróneo: Espere unos 3 segundos o pulse la tecla OK (2) para poder introducir de nuevo el PIN.

Si introduce un PIN erróneo tres veces seguidas, la pantalla se bloquea durante 15 segundos. Por cada PIN erróneo adicional, el tiempo de bloqueo se duplica.

- Pulse la tecla OK (2) para acceder al menú principal.

El aparato pasa al modo de espera al cabo de poco tiempo.

Apagar el aparato

- Mantenga pulsada la tecla de encendido/apagado (1) hasta que aparezca el mensaje "Confirmación de desconexión".
- Confirme la selección con la tecla OK (2).

Cambio del PIN

- Encienda el aparato (véase *Encender el aparato*, p. 54).
- Elija "Ajuste".
- Confirme la selección con la tecla OK (2).
- Con las teclas de flecha (3/4), seleccione "Cambio del PIN".
- Confirme la selección con la tecla OK (2).
- Introduzca el anterior PIN de 4 dígitos. Si ha introducido el PIN de forma incorrecta, pulse la tecla OK (2) para volver a la pantalla de introducción del PIN.

Si introduce un PIN erróneo tres veces seguidas, la pantalla se bloquea durante 15 segundos. Espere a que transcurra el tiempo y desbloquee de nuevo el aparato con el PIN correcto. Vuelva al paso 2.

- Introduzca un nuevo PIN.
- Confirme el nuevo PIN introduciéndolo de nuevo.
 - Mensaje "¡Correcto!": La entrada del PIN se ha realizado correctamente.

Pulse la tecla OK (2) para regresar al menú de ajuste.

- Mensaje "El nuevo PIN no coincide": Pulse la tecla OK (2) para volver a la pantalla de introducción del PIN y repita los pasos 6 y 7.

Definir el horario

- Encienda el aparato (véase *Encender el aparato*, p. 54).
- Con las teclas de flecha (3/4), seleccione "Horario".
- Confirme la selección con la tecla OK (2).
- Seleccione con las teclas de flecha (3/4) el día que desea ajustar ("Lu, Ma, Mi, Ju, Vi, Sa, Do" o "Todos").
- Pulse la tecla OK (2) para introducir el ajuste del día.
- Seleccione la hora de inicio con las teclas de flecha (3/4).

La configuración por defecto es de 9:00 a 12:00 por la mañana y de 13:00 a 16:00 por la tarde.

La hora se puede ajustar al minuto.

- Confirme la selección con la tecla OK (2) y la selección regresa a la ventana de ajuste de la hora. La hora de finalización se ajusta automáticamente con un retraso de dos horas.
- Seleccione la hora de fin con las teclas de flecha (3/4).
- Confirme la selección con la tecla OK (2).
- Pulse la tecla OK (2) para confirmar y la selección regresa a la "Hora de fin".
- En la página de la lista de tareas, seleccione una tarea para cada día de la semana.

Eliminar tarea: Mantenga pulsada la tecla Home/Atrás (5) durante 3 segundos.
- Repita los pasos 5-11 para seleccionar el período para cada día de la semana.

Ajustar los tiempos de trabajo

Indicaciones

- El tiempo de funcionamiento establecido de fábrica es de 8 horas. El aparato **no** estará en funcionamiento durante este tiempo. Un ciclo se repite dentro del tiempo de trabajo. Este se compone de 2 fases: el tiempo de corte y de carga.
- Los tiempos de corte reales dependen del tipo de césped, de las condiciones de crecimiento, de la humedad del aire y de

la horizontalidad de la superficie de trabajo.

- Durante las interrupciones por lluvia, es posible programar una prolongación del tiempo de trabajo directamente en el aparato (véase *Ajuste del sensor de lluvia*, p. 56).
- Con la batería cargada al 100 %, el tiempo de corte es: ~ 100 min (4 Ah)

Tiempo de trabajo recomendado (tiempo de corte) por día

Superficie de trabajo (m ²)	Tiempo de trabajo (h)
200	~ 3,5
400	~ 7
600	~ 10
750	~ 12,5

Procedimiento

1. Encienda el aparato (véase *Encender el aparato*, p. 54).
2. Elija "Ajuste".
3. Confirme la selección con la tecla OK (2).
4. Con las teclas de flecha (3/4), seleccione "Tiempo de trabajo".
5. Confirme la selección con la tecla OK (2).
6. Seleccione el tiempo de trabajo deseado con las teclas de flecha (3/4). El tiempo de trabajo se fija en horas completas por día.
7. Confirme la selección con la tecla OK (2).
8. Vuelva al menú de ajuste con la tecla Home/Atrás (5).

Ajustar el área secundaria

En los jardines con muchos ángulos se puede mejorar el rendimiento de la superficie estableciendo puntos de partida secundarios. En este caso, pueden seleccionarse varios puntos de partida en el cable perimetral. Esto permite que el aparato llegue a zonas de difícil acceso de su jardín. El aparato recorrerá la distancia seleccionada a lo largo del cable perimetral y comenzará a cortar en esta zona.

Puede elegir libremente otros 5 puntos de partida. Para ello, mida la distancia entre la estación de carga y el punto de partida en sentido contrario a las agujas del reloj a lo largo del cable perimetral. Usted determina con qué frecuencia (en porcentaje) el aparato inicia su trabajo desde la estación de carga o desde los respectivos puntos de partida. El

procedimiento de corte continúa siendo caótico en este modo. Los puntos de partida secundarios se acercan automáticamente durante las horas de trabajo y según el horario.

Indicaciones

- El aparato recorre la ruta especificada por usted «distancia (dst) m» a lo largo del cable perimetral (1 - 500 metros) y, a continuación, comienza a cortar.
- Indicando la frecuencia en «Porcentaje (pct) %», podrá determinar con qué frecuencia el aparato inicia su trabajo desde la estación de carga o desde los respectivos puntos de partida. La suma del «Porcentaje (pct) %» de las 5 áreas secundarias debe ser menor o igual al 100 %.

Procedimiento

1. Encienda el aparato (véase *Encender el aparato*, p. 54).
2. Con las teclas de flecha (3/4), seleccione "(Áreas) secundarias".
3. Confirme la selección con la tecla OK (2).
4. Pulse la tecla OK (2) para seleccionar un área secundaria (Áreas). Seleccione la distancia inicial "Distancia (dst)m" y la proporción "porcentaje (pct)%" de la superficie que se va a cortar con las teclas de flecha (3/4) y pulse la tecla OK para confirmar (2). Tras la selección, vuelve automáticamente a la vista general de las áreas secundarias (Áreas).
5. Repita el paso 4 para completar el ajuste de cada área secundaria (Áreas).
6. Confirme la selección con la tecla OK (2).

Modo puntual/Cortar el césped en punto fijo

Esta función le permite cortar selectivamente las zonas de césped que, de otro modo, estarían cubiertas por muebles para sentarse, juegos infantiles o similares.

Indicaciones

- El aparato corta en espiral en sentido contrario a las agujas del reloj y pasa al «corte del césped automático» tras un radio de corte de 1 m o tras 3,5 minutos de corte.
- Si el aparato encuentra un obstáculo, el aparato se detiene. La pantalla indica que el corte del césped se ha detenido y el aparato pasa al modo de espera.

- Cuando el aparato llega al cable perimetral, continúa cortando en la dirección de la espiral opuesta.
- Si el nivel de carga de la batería es inferior al 30 %, la pantalla muestra «Batería baja» después de 2 segundos. Cargue el cortacésped antes de empezar a cortar el punto fijo.

Procedimiento

1. Coloque el aparato en la zona del césped objetivo.
2. Encienda el aparato (véase *Encender el aparato*, p. 54).
3. Con las teclas de flecha (3/4), seleccione "Modo puntual".
4. Confirme la selección con la tecla OK (2).

Ajuste del sensor de lluvia

Si el sensor de lluvia está activado, el aparato regresará a la estación de carga en caso de lluvia. En estado de entrega, el sensor de lluvia está activado.

⚠ ¡PRECAUCIÓN! Peligro de cortocircuito. No deje trabajar al aparato bajo una lluvia intensa y desconecte la estación de carga de la red.

Procedimiento

1. Encienda el aparato (véase *Encender el aparato*, p. 54).
2. Elija "Ajuste".
3. Confirme la selección con la tecla OK (2).
4. Con las teclas de flecha (3/4) seleccione "Modo lluvia".
5. Confirme la selección con la tecla OK (2).
6. Activar/desactivar el modo lluvia: Cambie el estado con la tecla OK (2).
7. Activar/desactivar el trabajo tras la lluvia: Cambie el estado con la tecla OK (2).
8. Seleccione la hora a la que el aparato debe volver a funcionar después de la lluvia. La temporización estándar es de 30 minutos. Cambie la hora con las teclas de flecha (3/4). Puede elegir entre 10 y 120 minutos (en incrementos de 5 minutos).
9. Confirme la selección con la tecla OK (2).
10. Vuelva al menú de ajuste con la tecla Home/Atrás (5).

Indicaciones de trabajo

⚠ ¡PRECAUCIÓN! Peligro de cortocircuito. No deje trabajar al aparato bajo una lluvia intensa y desconecte la estación de carga de la red.

- Cumpla con las restricciones para emisión de ruidos y las normas locales.
- Se recomienda no dejar el aparato en funcionamiento bajo la lluvia.
- El césped tiene que tener 40 mm de altura como máximo. Si el césped está más alto, pueden producirse problemas durante el funcionamiento.
- El sistema de corte es caótico. Por lo tanto, utilice el aparato con regularidad para obtener una superficie de césped uniforme.
- Antes de ponerlo en marcha, compruebe si hay animales salvajes, piedras u otros obstáculos en el césped (zona de trabajo) y quítelos rápidamente.
- El aparato no debe ponerse en marcha manualmente cuando está en la estación de carga (24). El aparato se enciende automáticamente según el horario.
- La estación de carga (24) debe estar conectada a la corriente para que el aparato pueda ponerse en marcha. Si no es el caso, el indicador de estado led (26) indica un error.
- Limpie el aparato tras cada uso (véase).
- El aparato se detiene si:
 - se pulsa la tecla STOP (6);
 - pierde la señal del cable perimetral (10) y no la vuelve a encontrar en el plazo de 5 minutos;
 - supera el cable perimetral (10) durante corte del césped;
 - se queda atascado entre obstáculos y necesita más de 10 segundos para encontrar una salida;
 - el aparato se levanta.

Instrucciones para comenzar fuera del horario

- Si el aparato se pone en marcha fuera del program, funcionará según el tiempo de trabajo indicado.
- El arranque desde la estación de carga (24) requiere un nivel de la batería superior al 70 %. En caso contrario, el aparato pasa automáticamente al modo de carga hasta que la capacidad sea superior al

90 % y, entonces, abandona automáticamente la estación de carga (24).

- El arranque fuera de la estación de carga (24) y dentro del cable perimetral (10) requiere un nivel de carga de la batería superior al 30 %. Si el nivel de carga de la batería es inferior o igual al 30 %, el aparato vuelve automáticamente a la estación de carga (24).

Instrucciones para comenzar según el horario

- El arranque desde la estación de carga (24) requiere un nivel de carga de la batería del 100 %. En caso contrario, el aparato pasa al modo de carga hasta que el nivel alcanza el 100 %.
- El arranque fuera de la estación de carga (24) y dentro del cable perimetral (10) requiere un nivel de carga de la batería superior al 30 %. Si el nivel de carga de la batería es inferior o igual al 30 %, el aparato vuelve automáticamente a la estación de carga (24).

Ajustar la altura de corte

Cuidado del césped

Cortar con regularidad el césped estimula la formación de hojas fuertes pero, al mismo tiempo, hace que las plantas de maleza mueran. Por esta razón, después de cada corte, el césped se vuelve más denso y se crea un césped uniforme y robusto. El primer corte se realiza en abril con una altura

de crecimiento de 70 - 80 mm. Durante el período de vegetación principal, el césped se corta al menos una vez a la semana.

Indicaciones

- Para los primeros cortes de la temporada, se debe escoger una altura de corte alta.
- Corte antes el césped con un cortacésped si la altura del césped supera los 40 mm.

Procedimiento

Puede ajustar una altura de corte entre 25-60 mm .

1. Ponga la rueda giratoria (9) en la altura de corte deseada.

Interrumpir/iniciar el ciclo de trabajo manualmente

Interrumpir el trabajo

1. Presione la tecla STOP (6) para detener el aparato durante el trabajo.
2. El aparato sigue encendido, pero la cuchilla (16) se ha detenido. Apague el aparato (véase *Apagar el aparato*, p. 54) o espere a que el aparato pase al modo de espera por su cuenta.

Reanudar el trabajo

1. Encienda el aparato (véase *Encender el aparato*, p. 54).
2. Presione la tecla START (1).
El aparato inicia el ciclo de trabajo ajustado o reanuda la tarea que había interrumpido anteriormente.

Indice

Panoramica.....	58
Installazione.....	58
Utensile e accessori necessari.....	58
Fissare alimentatore.....	59
Montare la stazione di carica.....	59
Posizionare la stazione di carica.....	59
Posare il cavo di delimitazione.....	60
Collegare il cavo di delimitazione e la stazione di carica.....	62
Fissare la stazione di carica.....	63
Messa in funzione.....	63
Elementi di comando.....	63
Prima messa in funzione.....	64
Accensione e spegnimento.....	65
Modificare PIN.....	65
Impostare una programmazione.....	65
Impostare le ore di lavoro.....	66
Impostare area secondaria.....	66
Modalità spot/ Falciatura a punto fisso.....	67
Impostare il sensore di pioggia.....	67
Avvertenze per l'utilizzo.....	67
Regolare l'altezza di taglio.....	68
Interrompere/avviare il ciclo di lavoro manualmente.....	68

Panoramica

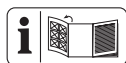

Le figure dell'apparecchio si trovano nelle pagine apribili anteriore e posteriore.

- 1 Tasto ON/OFF/Tasto di avvio
- 2 Tasto OK
- 3 Tasto Sopra
- 4 Tasto Sotto
- 5 Tasto Home/Indietro
- 6 Tasto STOP
- 7 Sensore di pioggia
- 8 Display
- 9 Rotella

Accessori

- 10 Cavo di delimitazione
- 11 Gancio
- 12 Viti di fissaggio
- 13 Chiave a brugola esagonale
- 14 Morsetto per lampadario

- 15 Vite (Unità di ricarica)
- 16 Lama
- 17 Vite della lama
- 18 Alimentatore
- 19 Spina di ricarica
- 20 Morsetti

Stazione di carica

- 21 Unità di ricarica
- 22 Piastra di base
- 23 Staffa di protezione

(Fig. B)

- 24 Stazione di carica
- 25 Aggetti di carico
- 26 LED
- 27 Indicatore (Area di lavoro)

(Fig. C)

- 28 Scanalatura

(Fig. D)

- 29 Copertura (Connettore femmina)
- 30 Dispositivo di blocco (Copertura Connettore femmina)
- 31 Copertura (Raccordo Spina di ricarica)
- 32 Connettore femmina
- 33 Raccordo Spina di ricarica

Installazione

Avvertenze

- Prima dell'installazione fare uno schizzo del proprio giardino.
- Schiacciare i righelli per estrarli dal cartoncino.



Utensile e accessori necessari

- Righello
- Chiave a brugola esagonale (13)
- **(non fornito)**
 - Cacciavite a croce
 - Pinza spelafili
 - Martello
 - Matita
 - 2x Tassello

- 2x Viti
- Punte da trapano

Fissare alimentatore

⚠ AVVERTIMENTO! Il contatto con le linee elettriche può provocare scosse elettriche e incendi, il contatto con una condotta del gas può causare esplosioni. Il danneggiamento delle tubature dell'acqua può provocare danni materiali e scosse elettriche. Quando si praticano i fori assicurarsi di non danneggiare linee di alimentazione. Utilizzare opportuni dispositivi di ricerca per individuarli oppure servirsi di un piano d'installazione.

Avvertenze

- Non conservare l'alimentatore (18) a diretto contatto con il pavimento.
- Applicare l'alimentatore (18) ad un'altezza non accessibile per i bambini (ad es. 160 cm).
- La testa della vite può avere un diametro di 7-10 mm.

Procedura

1. Disegnare due fori con una matita.
2. Praticare i fori con un trapano adatto.
3. Premere due tasselli nei fori.
4. Applicare l'alimentatore (18) alla parete con due viti.

Montare la stazione di carica

(Fig. A/B)

La stazione di carica (24) consta di unità di ricarica (21) e piastra di base (22).

1. Per prima cosa inserire l'unità di ricarica (21) con entrambi i naselli nella piastra di base (22).
2. Premere l'unità di ricarica (21) verso il basso finché non sarà saldamente inserita nella piastra di base.
3. Fissare l'unità di ricarica (21) con le quattro viti in dotazione (15) alla piastra di base (22) dal basso.

Posizionare la stazione di carica

Avvertenze

- Livellare i dislivelli sotto la stazione di carica (24). La stazione di carica (24) non può essere arcuata.

- La stazione di carica (24) può essere inclinata al massimo di \longleftrightarrow 8 cm all'indietro e al massimo di \longleftrightarrow 2 cm in avanti.

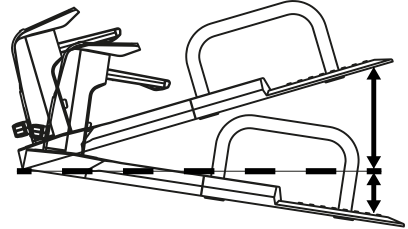

- Nelle vicinanze si trova una presa elettrica idonea.
- Assicurarsi che vi sia sufficiente distanza da stagni, piscine e gradini.
- Si consiglia di coprire la stazione di carica (24) per prevenire danni da intemperie.
- Fissare la stazione di carica (24) solo se è già stato posato e collegato il cavo di delimitazione (10). A tal scopo, considerare *Fissare la stazione di carica*, p. 63.

Posizione all'interno dell'area di lavoro

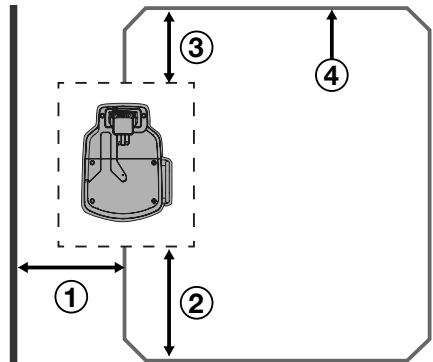

1. Dalla parete*: \longleftrightarrow 2 m Distanza minima
2. Prima dell'ingresso: \longleftrightarrow 2 m distanza minima in linea retta dal cavo di delimitazione alla curva seguente
3. Retro stazione di carica: \longleftrightarrow 1 m distanza minima in linea retta dal cavo di delimitazione alla curva seguente
4. ——— Andamento cavo di delimitazione

Posizione nello spigolo dell'area di lavoro

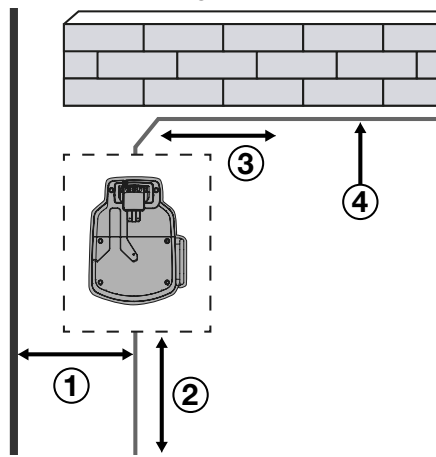

1. Dalla parete*:
 ←→ 2 m Distanza minima
2. Prima dell'ingresso:
 ←→ 2 m distanza minima in linea retta dal cavo di delimitazione alla curva seguente
3. Distanza laterale:
 ←→ 1 m distanza minima in linea retta dal cavo di delimitazione
4. ——— Andamento cavo di delimitazione

*Parete di abitazioni con interferenze elettriche (ad es. superfici metalliche, quadri elettrici, impianti fotovoltaici)

Posare il cavo di delimitazione

———— Andamento cavo di delimitazione
 Tramite il cavo di delimitazione (10), l'apparecchio riesce a riconoscere la propria area di lavoro ovvero a ritrovare il prato da falciare e la stazione di carica (24).

Posare il cavo di delimitazione (10) intorno alla superficie del prato che si desidera tagliare con l'apparecchio. Questa operazione può essere eseguita con i seguenti metodi:

- Inserire i ganci nella superficie del prato. Fissaggio del cavo di delimitazione (10) con i ganci (11) (sul terreno).

- Inserire i ganci (11) a distanza massima di ←→ 1 m. In caso di terreno irregolare, utilizzare ganci aggiuntivi (11).

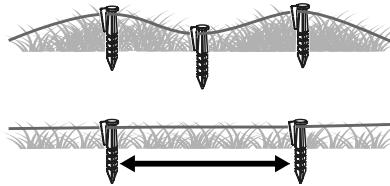

- Sotterrare il cavo di delimitazione (10) nel terreno (max. 5 cm di profondità).

Avvertenze

- L'apparecchio supera il cavo di delimitazione (10) di circa (20-30 cm) prima di girare e cercare un nuovo tragitto. Installare il cavo di delimitazione (10) in modo da evitare danni.
- Per i primi tempi si consiglia di picchettare il cavo di delimitazione (10) con i ganci (11), se successivamente si devono apportare correzioni.
- L'apparecchio funziona senza problemi con una lunghezza del cavo di delimitazione fino a 200 m. Non utilizzare cavi di delimitazione (10) più lunghi.
- La superficie del prato deve essere delimitata come una sola area chiusa.

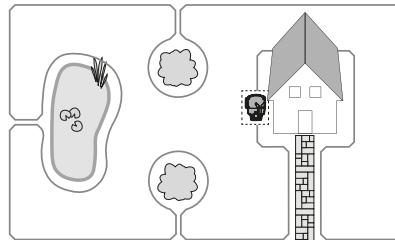

- I cavi di delimitazione paralleli (10) con una distanza di almeno (5 cm) non vengono riconosciuti come ostacoli né aggirati
- I cavi di delimitazione paralleli (10) con una distanza minima di (←→ 10 cm) vengono riconosciuti come ostacoli e aggirati.

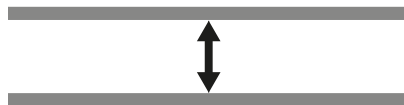

- Evitare di creare angoli a 90°. Suddividere invece in due angoli da 45° (vedere pagine ← ≤ 20 cm).

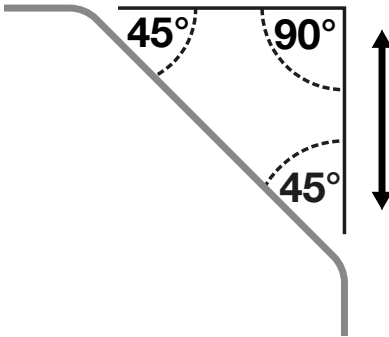

- L'apparecchio non è in grado di riconoscere e aggirare ostacoli stazionari e fissi (ad es. muri, arredi da giardino, ecc.) con un'altezza superiore a 10 cm dopo esservi entrato in contatto. Proteggere gli ostacoli delicati (ad es. aiuole) sulla superficie del prato con il cavo di delimitazione (10) a una distanza minima di ← 30 cm.

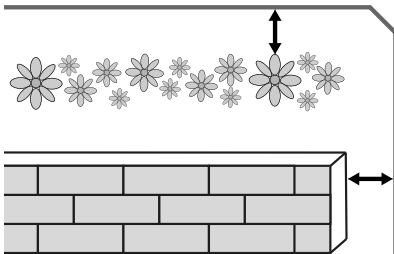

- Tenersi ad una distanza minima di 1 m dagli ostacoli delimitati. Delimitare gli ostacoli che non possono rispettare questa distanza minima come ostacoli.

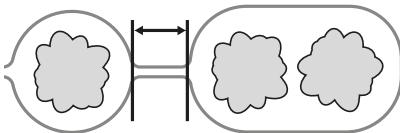

- Non incrociare mai il cavo di delimitazione (10). Si possono verificare ano-

malie e interruzioni del funzionamento dell'apparecchio.

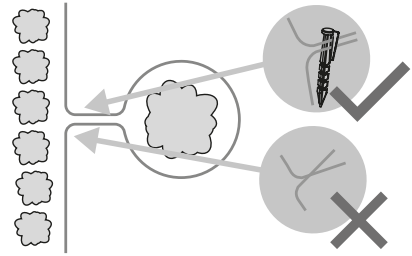

Albero

L'apparecchio riconosce gli alberi come normali ostacoli. Tuttavia le radici che fuoriescono possono causare danni alla parte inferiore/alle lame (16). Si consiglia di delimitare appositamente gli alberi con un cavo di delimitazione (10). Tenersi ad una distanza minima di ← 30 cm.

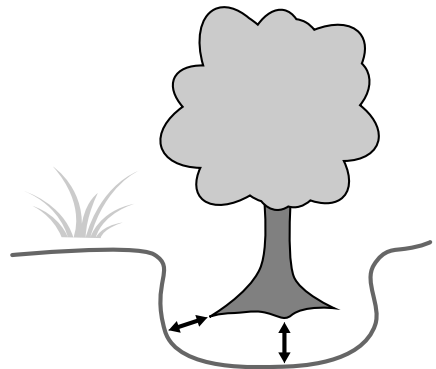

Pietra

- Rimuovere le pietre piccole (inferiori a 10 cm) dalla superficie del prato. Altrimenti si possono verificare danni all'apparecchio e alle lame (16).
- L'apparecchio riconosce le pietre (superiori a 10 cm) come normale ostacolo. Si consiglia di delimitare le pietre con un cavo di delimitazione (10).

Salita/Pendenza

- L'apparecchio è in grado di percorrere salite/discese di max. 25° (47 %). Se la distanza dal cavo di delimitazione (10) è di 30 cm, la salita non dovrebbe essere superiore a 35 %. Se la distanza dal cavo di

delimitazione (10) è di 40 cm, la discesa 17 %.

- Assicurarsi che tra il cavo di delimitazione (10) e un ostacolo su una salita vi sia una distanza di almeno 30 cm e su una discesa di almeno 40 cm.

Specchi d'acqua aperti

Specchi d'acqua aperti devono essere il più possibile delimitati dal cavo di delimitazione (10) o costruiti in modo che l'apparecchio non possa immergersi in acqua. Si possono verificare gravi danni elettrici all'apparecchio.

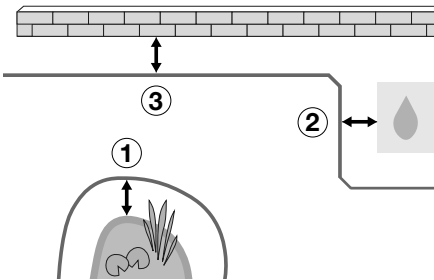

- ↔ 70 cm Distanza minima dall'acqua
- ↔ 30 cm da un piatto doccia/ rubinetto
- ↔ 35 cm Distanza minima da muri piccoli

Percorso/Via

Se i percorsi e le strade sono a livello della superficie del prato, l'apparecchio può superarli senza problemi. Se ci sono differenze di altezza di almeno ↔ 2 cm tra la superficie del prato e il percorso/la strada, questi van-

no delimitati con una distanza di sicurezza di circa ↔ 30 cm.

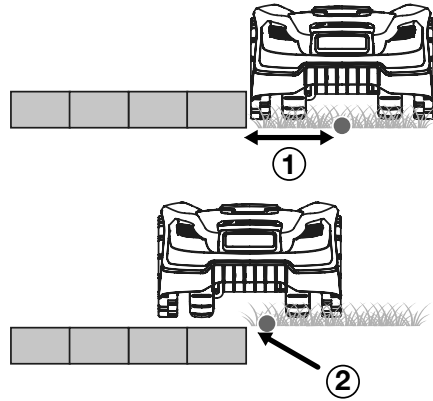

- Cavo di delimitazione (10)
- 1. ↔ 35 cm Distanza minima dai rialzi
- 2. ↔ 5 cm da vialetti/ bordi di aiuole

Passaggi stretti

I passaggi stretti sulla superficie del prato delimitati devono avere una determinata larghezza e lunghezza. La larghezza minima si riferisce alla distanza dal cavo di delimitazione (10). Durante la falciatura il cavo di delimitazione (10) viene superato dall'apparecchio su ambo i lati 20 cm.

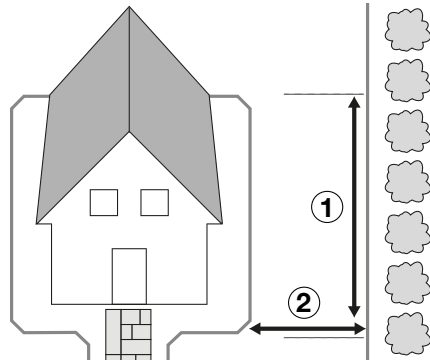

- ↔ 8 m Max. Lunghezza
- ↔ 1,2 m Larghezza minima

Collegare il cavo di delimitazione e la stazione di carica

Avvertenze

- Quando lo si imposta, lasciare il cavo di delimitazione (10) più lungo di 0,5 - 1 m

del necessario affinché vi sia sufficiente gioco per correzioni successive.

- Se il LED (26) sull'unità di ricarica (21) si accende fisso di verde, il cavo di delimitazione (10) è collegato correttamente alla stazione di carica (24).
- Non accatastare il cavo di delimitazione (10) "residuo". Si possono verificare anomalie e interruzioni del funzionamento dell'apparecchio.

Procedura (Fig. B/C/D/E)

1. Guidare l'estremità del cavo di delimitazione (24) che arriva alla stazione di carica (10) dal retro attraverso la scanalatura (28) sotto la piastra di base (22).
2. Premere il dispositivo di blocco (30) verso l'alto e rimuovere il coperchio (29).
3. Isolare circa 10-15 mm alle due estremità del cavo di delimitazione (10) con l'ausilio della pinza di isolamento.
4. Fissare l'estremità del cavo di delimitazione (10) orientato in avanti con lo slot destro del morsetto per lampadario (14). Fissare l'estremità del cavo di delimitazione (10), che racchiude la superficie del prato da falciare e indica il morsetto per lampadario (14) con i morsetti destri verso l'alto.
5. Fissare l'estremità del cavo di delimitazione (10) orientato all'indietro con lo slot sinistro del morsetto per lampadario (14).
6. Infilare il morsetto per lampadario (14) nel connettore femmina (+) (32).
7. Applicare nuovamente il coperchio (29) nell'unità di ricarica (21). Il blocco (30) deve scattare in posizione.
8. Estrarre il coperchio della spina di ricarica (31) dall'unità di ricarica (21).
9. Inserire la spina di ricarica (19) nell'attacco (33) e avvitarla saldamente.
10. Inserire la spina di ricarica (19) nell'alimentatore (18) e avvitarla saldamente.

11. Collegare l'alimentatore (18) a una alimentazione di corrente.
12. Verificare se i LED (26) sulla stazione di carica (24) sono accesi con luce verde fissa.

Fissare la stazione di carica

Avvertenza

L'indicatore (27) della stazione di carica (24) deve trovarsi all'interno della superficie del prato delimitata.

Procedura (Fig. F)

1. Allentare le viti di fissaggio (12) e la chiave a brugola (13) dal telaio.
2. Collocare la staffa di protezione (23) al lato della piastra di base (22) entro la superficie del prato delimitata.
3. Fissare la stazione di carica (22) con le viti di fissaggio (12) nel terreno. Le viti di fissaggio (12) vengono fissate nel terreno con la chiave a brugola esagonale (13) in dotazione.

Messa in funzione

▲ AVVERTIMENTO! Pericolo di lesioni a causa di un avviamento accidentale dell'apparecchio. Installare la batteria nell'apparecchio solo quando l'apparecchio è completamente pronto per l'uso.





Elementi di comando

Familiarizzare con i comandi prima di mettere in funzione l'apparecchio per la prima volta.

Tasto STOP (6)

- L'apparecchio si ferma immediatamente
- Gli errori di inserimento vengono risolti/ È possibile inserire un nuovo dato dopo aver premuto il tasto STOP (6)

Pannello di comando

Tasto	Designazione	Numero	Funzione
	Tasto ON/OFF/Tasto di avvio	1	Avvia la falciatura automatica (programmazione temporale) Accende e spegne l'apparecchio.
	Tasto Sopra (3)	2	Sposta verso l'alto la selezione/il cursore nell'interfaccia menu Aumenta le cifre quando si impostano i parametri
	Tasto Home/Indietro (5)	3	Premere per 3 secondi il tasto in modalità standby = Ritorno alla stazione di carica Premere brevemente il tasto sulla pagina menù = Torna indietro dal menu precedente Premere per 3 secondi il tasto sulla pagina menù = Ritorno all'interfaccia principale Premere per 3 secondi il tasto dell'interfaccia utente della programmazione = Cancellare programmazione
	Tasto Sotto (4)	4	Sposta verso il basso la selezione/il cursore nell'interfaccia menu Riduce le cifre quando si impostano i parametri
	Tasto OK (2)	-	Confermare impostazione Passa all'interfaccia di inserimento PIN dopo aver risolto lo stato di errore Passa al menu successivo Conferma per passare dal menu principale al livello successivo

Prima messa in funzione

Avvertenze

- L'impostazione corretta di data e ora è necessaria affinché le impostazioni delle ore di lavoro funzionino correttamente.
- Stabilire un PIN:** prima della prima messa in funzione, impostare un PIN idoneo. Annotarsi il PIN per la propria documentazione. Conservare il PIN al riparo da terzi!

PIN:

Una volta assegnato il PIN, viene memorizzato nell'app PARKSIDE.

Procedura

- Premere e tenere premuto il tasto START (1) per 3 secondi finché il display (8) non si accende.

- Con i tasti freccia (3/4) selezionare la lingua desiderata.
- Confermare l'inserimento con il tasto OK (2).
- Impostare la data e l'ora con i tasti freccia (3/4). Confermare con il tasto OK (2). Per spostarsi fra le singole posizioni utilizzare il tasto OK (2) (scatto verso destra).
- Inserire il PIN.
Sul pannello di controllo ai tasti sono assegnate delle cifre (vedere *Elementi di comando*, p. 63).
- Confermare la selezione con il tasto OK (2).
- Inserire nuovamente il PIN.
- Confermare la selezione con il tasto OK (2).

9. Premere il tasto OK (2) per tornare al menu principale. Dopo poco tempo l'apparecchio passa in modalità stand-by.

Accensione e spegnimento

Accendere l'apparecchio

1. Premere e tenere premuto il tasto ON/OFF (1) finché il display (8) non si accende.
2. Sbloccare il display (8) con il PIN a 4 cifre.
3. Confermare l'inserimento con il tasto OK (2).

Qualora si inserisca il PIN sbagliato:

Attendere circa 3 secondi oppure premere il tasto OK (2) per inserire nuovamente il PIN.

Qualora si inserisca per tre volte consecutive il PIN sbagliato, lo schermo rimarrà bloccato per 15 secondi. Ad ogni successivo inserimento del PIN scorretto, la durata di blocco raddoppia.

4. Premere il tasto OK (2) per tornare al menu principale.
Dopo poco tempo l'apparecchio passa in modalità stand-by.

Spegnere l'apparecchio

1. Premere e mantenere premuto il tasto ON/OFF (1) finché non viene visualizzata la notifica "Confermare per spegnere".
2. Confermare la selezione con il tasto OK (2).

Modificare PIN

1. Accendere l'apparecchio (vedere *Accendere l'apparecchio*, p. 65).
2. Selezionare "Impostazione".
3. Confermare la selezione con il tasto OK (2).
4. Con i tasti freccia (3/4) selezionare "Modificare il PIN".
5. Confermare la selezione con il tasto OK (2).
6. Inserire il vecchio PIN a 4 cifre. Se è stato inserito un PIN errato, con il tasto OK (2) tornare all'inserimento PIN.

Qualora si inserisca per tre volte consecutive il PIN sbagliato, lo schermo rimarrà bloccato per 15 secondi. Attendere per tutta la durata e sbloccare l'apparecchio con il PIN corretto. Tornare al passo 2.

7. Inserire un nuovo PIN.
8. Confermare il nuovo PIN inserendolo nuovamente.
 - Notifica "Completato!": Inserimento PIN eseguito con successo. Con il tasto OK (2) tornare al menù di impostazione.
 - Notifica "Il nuovo PIN non corrisponde": tornare con il tasto OK (2) all'inserimento PIN; quindi ripetere i passi 6 e 7.

Impostare una programmazione

1. Accendere l'apparecchio (vedere *Accendere l'apparecchio*, p. 65).
2. Con i tasti freccia (3/4) selezionare "Programmazione".
3. Confermare la selezione con il tasto OK (2).
4. Con i tasti a freccia (3/4) selezionare il giorno desiderato ("Lun, Mart, Merc, Gio, Ven, Sab, Dom" o "Tutti").
5. Premere il tasto OK (2) per inserire le impostazioni per il giorno.
6. Con i tasti freccia (3/4) selezionare l'ora di inizio.

L'impostazione standard è dalle 9:00 alle 12:00 al mattino e dalle 13:00 alle 16:00 al pomeriggio.

L'orario può essere impostato al minuto.

7. Confermare la selezione con il tasto OK (2) e la scelta torna alla finestra di impostazione orario. L'ora di fine viene impostata automaticamente con un ritardo di due ore.
8. Con i tasti freccia (3/4) selezionare l'ora di fine.
9. Confermare la selezione con il tasto OK (2).
10. Per confermare premere il tasto OK (2) e la scelta torna a "Ora di fine".
11. Dalla pagina con l'elenco mansioni selezionare una mansione per ogni giorno della settimana.
Cancellare mansione: Tenere premuto il tasto Home/Indietro (5) per 3 secondi.
12. Ripetere il passaggio 5.-11., per stabilire l'intervallo temporale di ogni giorno della settimana.

Impostare le ore di lavoro

Avvertenze

- Il tempo di carica impostato di fabbrica è di 8 ore. Durante questo tempo, l'apparecchio **non** sarà in funzione continuamente. Durante questo tempo di lavoro si ripete un ciclo. Questo conta di 2 fasi: falciatura e ricarica.
- I tempi effettivamente necessari per la falciatura dipendono dal tipo di erba, dalle condizioni di crescita, dall'umidità e dalla planarità della superficie di lavoro.
- In caso di pause dovute alla pioggia, impostare le ore di lavoro direttamente sull'apparecchio (vedere *Impostare il sensore di pioggia*, p. 67).
- La durata falciatura con il 100% di stato di carica batteria è pari a: ~ 100 min (4 Ah)

Ore di lavoro (ore di falciatura) consigliate al giorno

Superficie di lavoro (m ²)	Tempo di lavoro (ore)
200	~ 3,5
400	~ 7
600	~ 10
750	~ 12,5

Procedura

1. Accendere l'apparecchio (vedere *Accendere l'apparecchio*, p. 65).
2. Selezionare "Impostazione".
3. Confermare la selezione con il tasto OK (2).
4. Con i tasti freccia (3/4) selezionare "Ore di lavoro".
5. Confermare la selezione con il tasto OK (2).
6. Con i tasti freccia (3/4) selezionare le ore di lavoro desiderate. Le ore di lavoro sono indicate in ore piene per ciascun giorno.
7. Confermare la selezione con il tasto OK (2).
8. Con il tasto Home/Indietro (5) tornare al menù di impostazione.

Impostare area secondaria

Se il giardino è di forma molto irregolare, i risultati si possono migliorare impostando punti di partenza secondari. In tal ca-

so è possibile selezionare più punti di partenza sul cavo di delimitazione. In tal modo l'apparecchio riuscirà a raggiungere anche angoli difficilmente raggiungibili del giardino. L'apparecchio coprirà la distanza fino al cavo di delimitazione e inizierà la sua attività di falciatura in quell'area.

È possibile scegliere 5 ulteriori punti di partenza. A tal fine misurare la distanza fra stazione di carica e punto di partenza in senso antiorario lungo il cavo di delimitazione. Tramite la frequenza in percentuale è possibile stabilire quanto spesso l'apparecchio deve iniziare a lavorare partendo dalla stazione di carica oppure da uno dei punti di partenza. In questa modalità la procedura di falciatura è comunque casuale. I punti di partenza secondari vengono raggiunti automaticamente durante gli orari di lavoro e in base alla programmazione.

Avvertenze

- L'apparecchio percorrerà la distanza preimpostata "Distanza (dst) m" lungo il cavo di delimitazione (da 1 a 500 metri) e inizia quindi a falciare.
- Indicando la frequenza in percentuale "Percentuale (pct)%" è possibile stabilire quanto spesso l'apparecchio deve iniziare a lavorare partendo dalla stazione di carica oppure da uno dei punti di partenza. Il totale dei valori indicati con "Percentuale (pct)%" delle 5 aree secondarie (Areas) deve essere inferiore o uguale al 100 %.

Procedura

1. Accendere l'apparecchio (vedere *Accendere l'apparecchio*, p. 65).
2. Con i tasti freccia (3/4) selezionare "Aree secondarie (Areas)".
3. Confermare la selezione con il tasto OK (2).
4. Premere il tasto OK (2) per selezionare un'area secondaria (Area). Selezionare una distanza di partenza "Distanza (dst)m" e il rapporto in "Percentuale (pzt)%" della superficie da falciare con i tasti freccia (3/4), per confermare premere il tasto OK (2). Dopo aver selezionato si torna automaticamente alla panoramica delle aree secondarie (Areas).
5. Ripetere il passaggio 4 per completare ciascuna area secondaria (Areas).
6. Confermare la selezione con il tasto OK (2).

Modalità spot/ Falciatura a punto fisso

Con questa funzione è possibile falciare miratamente superfici altrimenti coperte da sedie, giocattoli, ecc.

Avvertenze

- L'apparecchio falcia a spirale in senso antiorario e dopo aver completato un raggio di 1 m oppure 3,5 minuti di falciatura passa in modalità "Falciatura automatica".
- Se l'apparecchio si scontra con un ostacolo, si ferma. Il display mostra quindi il messaggio che la falciatura è stata interrotta e l'apparecchio passa in modalità stand-by.
- Se l'apparecchio passa sul cavo di delimitazione continua a falciare in direzione a spirale opposta.
- Se lo stato di carica della batteria è inferiore al 30%, allora dopo 2 secondi il display visualizzerà il messaggio "Bassa tensione della batteria". Ricaricare il tosaerba prima di iniziare a falciare con il punto fisso.

Procedura

1. Posizionare l'apparecchio sulla superficie del prato che si vuole falciare.
2. Accendere l'apparecchio (vedere *Accendere l'apparecchio*, p. 65).
3. Con i tasti freccia (3/4) selezionare "Modalità spot".
4. Confermare la selezione con il tasto OK (2).

Impostare il sensore di pioggia

Se i sensori di pioggia sono accesi l'apparecchio torna alla stazione di carica in caso di pioggia. Al momento della consegna, il sensore di pioggia è sempre attivato di fabbrica.

▲ ATTENZIONE! Pericolo di corto circuito. Non mettere mai in funzione l'apparecchio durante le intemperie, staccare la stazione di carica dalla rete.

Procedura

1. Accendere l'apparecchio (vedere *Accendere l'apparecchio*, p. 65).
2. Selezionare "Impostazione".
3. Confermare la selezione con il tasto OK (2).

4. Con i tasti freccia (3/4) selezionare "Modalità pioggia".
5. Confermare la selezione con il tasto OK (2).
6. Attivare/disattivare modalità pioggia: Modificare lo stato con il tasto OK (2).
7. Attivare/disattivare il lavoro dopo la pioggia: Modificare lo stato con il tasto OK (2).
8. Selezionare il momento a partire dal quale l'apparecchio può ricominciare a lavorare al termine della pioggia. Il ritardo standard è di 30 minuti. Modificare l'orario con i tasti freccia (3/4). La scelta può essere regolata fra 10 e 120 minuti (a scatti di 5 minuti).
9. Confermare la selezione con il tasto OK (2).
10. Con il tasto Home/Indietro (5) tornare al menù di impostazione.

Avvertenze per l'utilizzo

▲ ATTENZIONE! Pericolo di corto circuito. Non mettere mai in funzione l'apparecchio durante le intemperie, staccare la stazione di carica dalla rete.

- Osservare la protezione contro il rumore e le normative locali.
- Si consiglia di non far funzionare l'apparecchio sotto la pioggia.
- L'erba può raggiungere un'altezza di massimo 40 mm. Se il prato è più alto, si potrebbero verificare dei problemi durante il funzionamento.
- Il sistema di falciatura è casuale. Utilizzare pertanto l'apparecchio con regolarità per ottenere una superficie erbosa omogenea.
- Prima di ogni utilizzo controllare se sul prato (area di lavoro) si trovino animali selvatici, pietre o altri ostacoli e rimuoverli immediatamente.
- Non accendere a mano l'apparecchio se è nella stazione di carica (24). L'apparecchio si accende automaticamente come da programmazione oraria.
- La stazione di carica (24) deve essere allacciata alla corrente se l'apparecchio deve entrare in funzione. In caso contrario, la spia LED (26) segnala un errore.
- Pulire l'apparecchio dopo ogni utilizzo (vedere).

- L'apparecchio si ferma se:
 - viene premuto il tasto STOP (6);
 - perde il segnale del cavo di delimitazione (10) e non lo ritrova entro 5 minuti;
 - durante la falciatura supera il cavo di delimitazione (10);
 - si è incastrato fra ostacoli e necessita di più di 10 secondi per trovare una via d'uscita;
 - viene sollevato da terra.

Avvertenze per l'avvio al di fuori della programmazione

- Se l'apparecchio viene avviato fuori dalla programmazione, lavora dopo il tempo di lavoro impostato.
- L'avvio dalla stazione di carica (24) richiede uno stato di carica della batteria superiore al 70%. Altrimenti l'apparecchio passa automaticamente alla modalità di carica fino a raggiungere la capacità superiore al 90%, poi lascia automaticamente la stazione di carica (24).
- L'avvio dall'esterno della stazione di carica (24) e all'interno del cavo di delimitazione (10), richiede uno stato di carica della batteria superiore al 30%. Se lo stato di carica della batteria dovesse essere inferiore/uguale al 30%, l'apparecchio torna automaticamente nella stazione di carica (24).

Avvertenze per l'avvio come da programmazione

- L'avvio dalla stazione di carica (24) richiede uno stato di carica della batteria del 100%. Altrimenti l'apparecchio passa automaticamente nella modalità di carica fino a raggiungere lo stato di carica della batteria al 100%.
- L'avvio dall'esterno della stazione di carica (24) e all'interno del cavo di delimitazione (10), richiede uno stato di carica della batteria superiore al 30%. Se lo stato di carica della batteria dovesse essere inferiore/uguale al 30%, l'apparecchio torna automaticamente nella stazione di carica (24).

Regolare l'altezza di taglio

Curare il prato

La falciatura regolare stimola la pianta a formare maggiormente le foglie, facendo morire allo stesso tempo le erbacce. Pertanto il prato dopo ogni operazione di falciatura diventa più compatto e si forma un manto erboso sollecitabile in modo uniforme. Il primo taglio avviene ad un'altezza di crescita di 70 - 80 mm verso aprile. Durante il periodo di vegetazione principale il prato viene falciato almeno una volta a settimana.

Avvertenze

- Per le prime operazioni di taglio della stagione va scelta un'altezza di taglio elevata.
- Falciare prima il prato con un tosaerba, se l'altezza dell'erba è superiore a 40 mm.

Procedura

È possibile regolare un'altezza di taglio fra 25-60 mm .

1. Impostare la rotella (9) all'altezza di taglio desiderata.

Interrompere/avviare il ciclo di lavoro manualmente

Interrompere il lavoro

1. Premere il tasto STOP (6) per arrestare l'apparecchio mentre sta lavorando.
2. L'apparecchio non è ancora acceso, ma la lama (16) è stata fermata. Spegnerne l'apparecchio (vedere *Spegnere l'apparecchio*, p. 65) oppure lasciare che passi autonomamente in modalità stand-by.

Riprendere il lavoro

1. Accendere l'apparecchio (vedere *Accendere l'apparecchio*, p. 65).
2. Premere il tasto START (1).

L'apparecchio inizia il ciclo di lavoro impostato o riprende l'attività precedentemente interrotta.

Obsah

Přehled.....	69
Instalace.....	69
Potřebné nástroje a pomocné prostředky.....	69
Upevnění síťového zdroje.....	70
Montáž nabíjecí stanice.....	70
Umístění nabíjecí stanice.....	70
Položení omezovacího kabelu.....	71
Propojení vymezovacího kabelu s nabíjecí stanicí.....	73
Přípevnění nabíjecí stanice.....	74
Uvedení do provozu.....	74
Ovládací části.....	74
První uvedení do provozu.....	75
Zapnutí a vypnutí.....	75
Změna kódu PIN.....	75
Určení časového plánu.....	76
Nastavení pracovní doby.....	76
Nastavení sekundární oblasti.....	76
Bodový režim / sečení pevného bodu.....	77
Nastavení dešťového senzoru.....	77
Pokyny k práci.....	77
Nastavení výšky sečení.....	78
Ruční přerušení/spuštění pracovního cyklu.....	78

Přehled

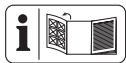

Obrázky přístroje naleznete na přední a zadní výklopné stránce.

- 1 Tlačítko ZAP/VYP/tlačítko Start
 - 2 tlačítko OK
 - 3 Tlačítko Nahoru
 - 4 Tlačítko Dolů
 - 5 Tlačítko Domů/Zpět
 - 6 tlačítko STOP
 - 7 Dešťový senzor
 - 8 Displej
 - 9 otočné kolo
- příslušenství**
- 10 omezovací kabel
 - 11 háček
 - 12 upevňovací šrouby
 - 13 klíč s vnitřním šestihranem

- 14 lustrová svorka
- 15 šroub (nabíjecí jednotka)
- 16 nůž
- 17 šroub nože
- 18 síťový zdroj
- 19 nabíjecí zástrčka
- 20 Svorka pro kabelovou spojku

nabíjecí stanice

- 21 nabíjecí jednotka
 - 22 základní deska
 - 23 Ochranný třmen
- (Obr. B)**
- 24 nabíjecí stanice
 - 25 nabíjecí hroty
 - 26 LED
 - 27 indikátor (Pracovní rozsah)

(Obr. C)

- 28 drážka

(Obr. D)

- 29 kryt (kontaktní zásuvka)
- 30 blokování (kryt kontaktní zásuvka)
- 31 kryt (Přípojka nabíjecí zástrčka)
- 32 kontaktní zásuvka
- 33 Přípojka nabíjecí zástrčka

Instalace

Upozornění

- Před instalací si načrtněte zahradu.
- Vytačte pravítka z krabice.



Potřebné nástroje a pomocné prostředky

- pravítko
- klíč s vnitřním šestihranem (13)
- **(nejsou dodány)**
 - šroubovák s křížovou drážkou
 - Odizolovací kleště
 - kladivo
 - Tužka
 - 2x hmoždinka

- 2x šrouby
- vrták

Upevnění síťového zdroje

▲ VAROVÁNÍ! Při kontaktu s elektrickým vedením může dojít k úrazu elektrickým proudem a požáru, při kontaktu s plynovým vedením zase k výbuchu. Při poškození vodovodního vedení může dojít k hmotným škodám a úrazu elektrickým proudem. Při vrtání dbejte na to, aby nedošlo k poškození žádného napájecího vedení. Pro jejich nalezení použijte vhodné detektory nebo se podívejte do plánu instalace.

Upozornění

- Síťový zdroj (18) neukládejte přímo na podlahu.
- Síťový zdroj (18) by měl být umístěn ve výšce nepřístupné dětem (např. výška 160 cm).
- Hlava šroubu může mít průměr 7–10 mm.

Postup

1. Tužkou vyznačte dva otvory k vyvrtání.
2. Otvory vyvrtejte vhodným vrtákem.
3. Do vyvrtaných otvorů zatlačte dvě hmoždinky.
4. Síťový zdroj (18) upevněte ke stěně dvěma šrouby.

Montáž nabíjecí stanice

(Obr. A/B)

Nabíjecí stanice (24) se skládá z nabíjecí jednotky (21) a základní desky (22).

1. Nabíjecí jednotku (21) nasadte oběma výstupky nejprve do základní desky (22).
2. Zatlačte nabíjecí jednotku (21) dolů tak, aby byla pevně usazena v základní desce.
3. Upevněte nabíjecí jednotku (21) zespodu pomocí čtyř přiložených šroubů (15) na základní desce (22).

Umístění nabíjecí stanice

Upozornění

- Odstraňte nerovnosti pod nabíjecí stanicí (24). Nabíjecí stanice (24) se nikdy nesmí prohýbat.

- Nabíjecí stanice (24) smí být nakloněna na max. \longleftrightarrow 8 cm dozadu a max. \longleftrightarrow 2 cm dopředu.

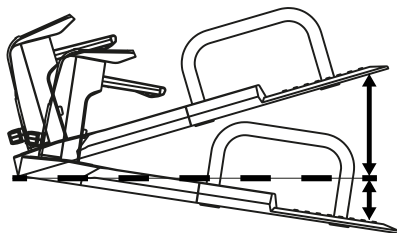

- V blízkosti se nachází vhodná zásuvka.
- Zajistěte dostatečnou vzdálenost od jezírka, bazénů a schodů.
- Doporučuje se nabíjecí stanici (24) zastřešit, aby se tak zabránilo poškození vlivem povětrnostních podmínek.
- Nabíjecí stanici (24) upevněte, až když jste položili a připojili omezovací kabel (10). K tomu účelu dodržujte *Přípevnění nabíjecí stanice*, str. 74.

Poloha v rámci pracovního prostoru

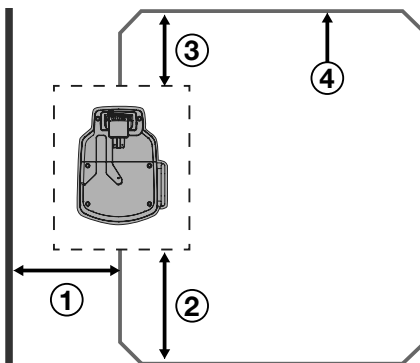

1. Ke stěně*: \longleftrightarrow 2 m Minimální vzdálenost
2. Před vjezdem: \longleftrightarrow 2 m rovný minimální úsek omezovacího kabelu k dalšímu oblouku
3. Za nabíjecí stanicí: \longleftrightarrow 1 m rovný minimální úsek omezovacího kabelu k dalšímu oblouku
4. ————— Průběh omezovacího kabelu

Poloha v rohu pracovního prostoru

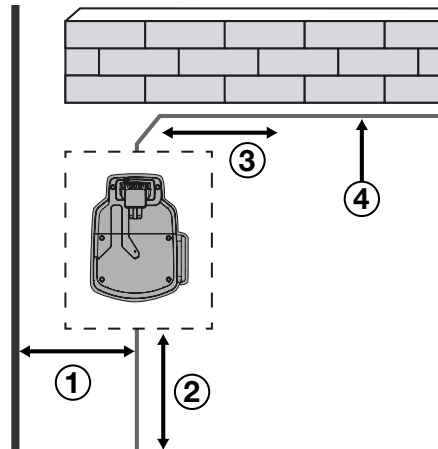

1. Ke stěně:
 ←→ 2 m Minimální vzdálenost
2. Před vjezdem:
 ←→ 2 m rovný minimální úsek omezo-
 vacího kabelu k dalšímu oblouku
3. Boční vzdálenost:
 ←→ 1 m rovný minimální úsek omezo-
 vacího kabelu
4. ————— Průběh omezo-
 vacího kabelu
 *Stěna domu s elektrickým rušením (např.
 kovové povrchy, elektrické rozvaděče, foto-
 voltaické systémy)

Položení omezo- vacího kabelu

————— Průběh omezo-
 vacího kabelu
 Přístroj dokáže rozpoznat pracovní oblast
 omezo-
 vacím kabelem (10), resp. najít trá-
 vnickovou plochu určenou k sečení a nabíjecí
 stanici (24).

Položte omezo-
 vací kabel (10) kolem trávníko-
 vé plochy, na které má přístroj pracovat. To
 lze provést následujícími způsoby:

- Vymezení trávníkové plochy. Upevnění
 omezo-
 vacího kabelu (10) pomocí háčků
 (11) (nad zemí).

- Háčky (11) upevněte ve vzdálenosti ma-
 ximálně ←→ 1 m. V případě nerovnosti
 použijte další háčky (11).

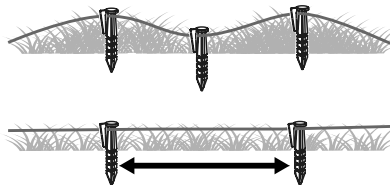

- Zahrabání omezo-
 vacího kabelu (10) do
 země (max. 5 cm hluboko).

Upozornění

- Přístroj přejede omezo-
 vací kabel (10) o
 cca 20-30 cm, než se otočí a vyhledá no-
 vou trasu. Položte omezo-
 vací kabel (10)
 tak, aby nedošlo ke škodám.
- Pro první použití se doporučuje vytyčit
 omezo-
 vací kabel (10) háčkem (11), pokud
 by bylo nutné později ještě provést určité
 úpravy.
- Přístroj pracuje správně s délkou omezo-
 vacího kabelu až do 200 m. Nepoužívejte
 delší omezo-
 vací kabel (10).
- Trávníková plocha musí být ohraničena ja-
 ko uzavřená oblast.

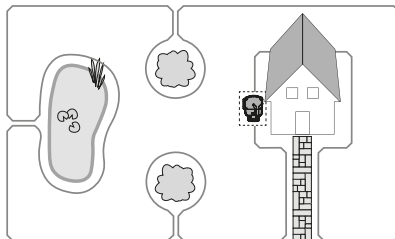

- Paralelně probíhající omezo-
 vací kabely
 (10) s odstupem 5 cm nejsou přístrojem
 rozpoznány jako překážka a objety.
- Paralelně probíhající omezo-
 vací kabely
 (10) s minimálním odstupem ←→ 10 cm
 jsou přístrojem rozpoznány jako překážka
 a objety.

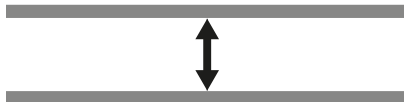

- Vyhňte se vytváření rohů pod úhlem 90°. Místo toho je rozdělte do dvou 45° úhlů (strany $\longleftrightarrow \leq 20$ cm).

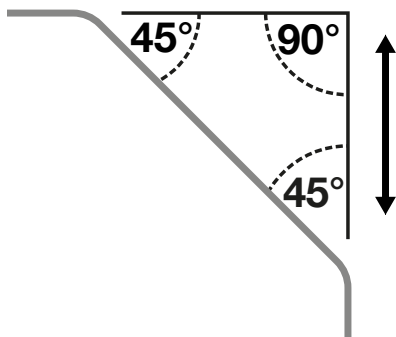

- Přístroj je schopen po kontaktu detekovat a objet stacionární i pevné překážky, které jsou vyšší než 10 cm (např. zdi, zahradní nábytek atd.). Chraňte citlivé překážky (např. květinové záhony) na trávnické ploše pomocí omezovacího kabelu (10) s minimální vzdáleností $\longleftrightarrow 30$ cm.

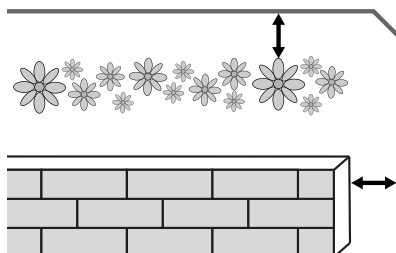

- Udržujte mezi ohraničenými překážkami minimální odstup 1 m. Ohraničte překážky, u nichž není dodržen tento minimální odstup.

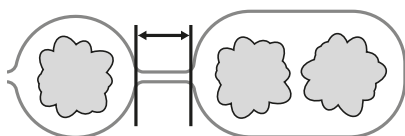

- Omezovací kabel (10) nikdy nepřekřížujte. Může dojít k poruchám a výpadkům při provozu přístroje.

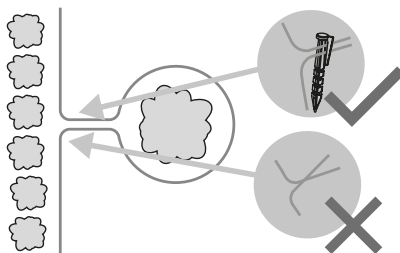

Strom

Přístroj rozpozná stromy jako normální překážku. Vyčnívající kořeny však mohou způsobit poškození spodní strany sekačky/nožů (16). Doporučuje se dodatečně ohraničit stromy pomocí omezovacího kabelu (10).

Dodržujte minimální vzdálenost $\longleftrightarrow 30$ cm.

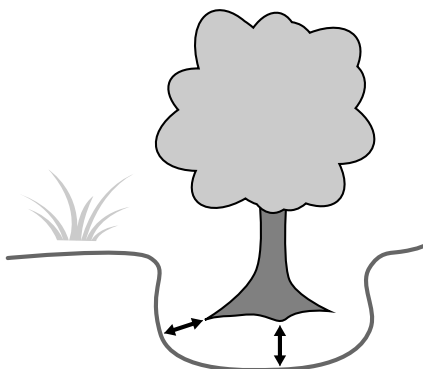

Kámen

- Z trávnické plochy odstraňte malé kameny (menší než 10 cm). Může dojít k poškození přístroje a nožů (16).
- Přístroj rozpozná kameny (větší než 10 cm) jako běžnou překážku. Doporučuje se dodatečně ohraničit kameny pomocí omezovacího kabelu (10).

Stoupání/Klesání

- Přístroj je schopen pohybovat se ve stoupání/klesání max. 25° (47 %). Ve vzdálenosti 30 cm od omezovacího kabelu (10) by mělo být max. stoupání 35 %. Ve vzdálenosti 40 cm od omezovacího kabelu (10) by mělo být max. klesání 17 %.
- Zajistěte, aby mezi omezovacím kabelem (10) a překážkou ve stoupání byla

minimální vzdálenost 30 cm a v klesání 40 cm.

Otevřená vodní plocha

Otevřené vodní plochy by měly být pokud možno vymezeny pomocí omezovacího kabelu (10) nebo postaveny tak, aby se přístroj nemohl ponořit do vody. Mohlo by dojít k vážným elektrickým poškozením přístroje.

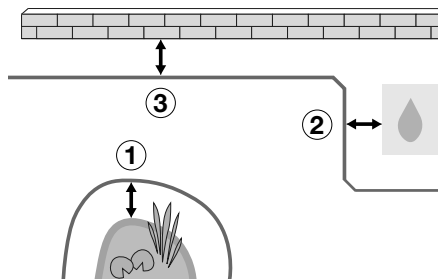

1. ←→ 70 cm Minimální vzdálenost od vody
2. ←→ 30 cm k sprchové ploše / vodovodnímu kohoutku
3. ←→ 35 cm Minimální vzdálenost od malých zdí

Cesta/Silnice

Pokud jsou cesty a silnice v jedné rovině s trávnickovou plochou, může je přístroj bez problémů přejet. Pokud jsou mezi trávnickovou plochou a cestou/silnicí výškové rozdíly min. ←→ 2 cm, vymezte cestu/silnici bezpečnostním odstupem cca ←→ 30 cm.

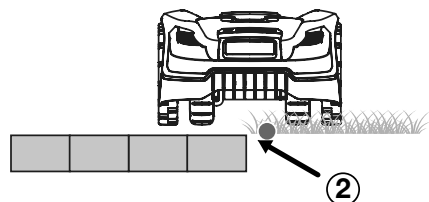
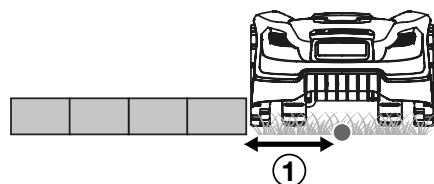

● omezovací kabel (10)

1. ←→ 35 cm Minimální vzdálenost od výstupků
2. ←→ 5 cm od chodníků/okrajů trávníků

Úzký průjezd

Úzké průjezdy na vymezených trávnickových plochách mají určitou šířku a délku. Minimální šířka se vztahuje na vzdálenost omezovacího kabelu (10). Omezovací kabel (10) je při sečení oboustranně přejezděn přístrojem (20 cm).

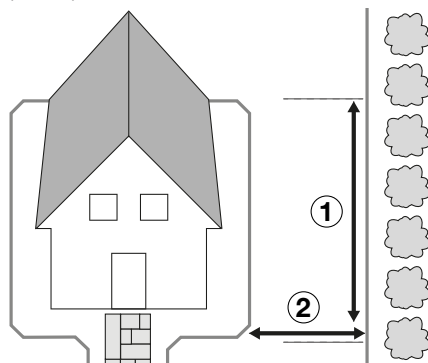

1. ←→ 8 m Max. Délka
2. ←→ 1,2 m Minimální šířka

Propojení vymezení kabelu s nabíjecí stanicí

Upozornění

- Při pokládání omezovací kabelu (10) ponechte o 0,5–1 m delší, než je potřeba, aby zbyl kabel pro opravy.
- Svítí-li LED (26) na nabíjecí jednotce (21) trvale zeleně, omezovací kabel (10) je správně zapojen do nabíjecí stanice (24).
- „Přečnivající“ zbytky omezovacího kabelu (10) nepokládejte k sobě. Může dojít k poruchám a výpadkům při provozu přístroje.

Postup (Obr. B/C/D/E)

1. Vzadu na nabíjecí stanici (24) přicházející konec omezovacího kabelu (10) protáhněte drážkou (28) pod základní deskou (22).
2. Stiskněte blokování (30) směrem nahoru a sejměte kryt (29).
3. Odizolujte cca 10–15 mm na obou koncích omezovacího kabelu (10) pomocí odizolovacích kleští.
4. Konec omezovacího kabelu (10) vedoucí dopředu upněte do pravého portu lustru-





- vé svorky (14). Omezovací kabel (10) obklopuje trávnickovou plochu, která má být posekána, a lustrová svorka (14) směřuje oranžovými svorkami nahoru.
- Konec omezovacího kabelu (10) vedoucí dozadu upněte do levého portu lustrové svorky (14).
 - Zapojte lustrovou svorku (14) do kontaktních zásuvek (+/-) (32).
 - Zasuňte kryt (29) zpět do nabíjecí jednotky (21). Blokování (30) musí zaskočit.
 - Stáhněte kryt nabíjecí zástrčky (31) z nabíjecí jednotky (21).
 - Zasuňte nabíjecí zástrčku (19) do přípojky (33) a přišroubujte.
 - Zasuňte nabíjecí zástrčku (19) do síťového zdroje (18) a přišroubujte.
 - Síťový zdroj (18) připojte k napájení proudem.
 - Zkontrolujte LED (26) na nabíjecí stanici (24), zda trvale svítí zeleně.

Přípevnění nabíjecí stanice

Upozornění

Indikátor (27) nabíjecí stanice (24) se musí nacházet uvnitř vymezené trávnickové plochy.

ovládací panel

tlačítko	Název	Počet	Účel
	Tlačítko ZAP/VYP/tlačítko Start	1	Spustí automatické sečení (dočasný časový plán) Přístroj zapne/vypne.
	Tlačítko Nahoru (3)	2	Posuňte výběr/kurzor nahoru v rozhraní nabídky Zvyšte číslice při nastavování parametrů
	Tlačítko Domů/Zpět (5)	3	Stisknutí tlačítka na 3 sekundy v pohotovostním režimu = návrat do nabíjecí stanice Krátké stisknutí tlačítka na stránce nabídky = Zpět do předchozí nabídky Stisknutí tlačítka na stránce nabídky po dobu 3 sekund = návrat na hlavní obrazovku Stisknutí tlačítka na uživatelské obrazovce časového plánu na 3 sekundy = smazání časového plánu
	Tlačítko Dolů (4)	4	Posuňte výběr/kurzor dolů v rozhraní nabídky Snižte číslice při nastavování parametrů

Postup (Obr. F)

- Povolte upevňovací šrouby (12) a klíč s vnitřním šestihranem (13) z rámu.
- Umístěte ochranný třmen (23) na stranu základní desky (22) uvnitř ohraničené trávnickové plochy.
- Přípevněte nabíjecí stanici (22) k zemi pomocí upevňovacích šroubů (12). Upevňovací šrouby (12) se přiloženým klíčem s vnitřním šestihranem (13) našroubují do země.

Uvedení do provozu

▲ VAROVÁNÍ! Nebezpečí zranění v důsledku neúmyslného spuštění přístroje. Vložte akumulátor do přístroje až tehdy, až když je přístroj úplně připraven k použití.

Ovládací části

Před prvním uvedením přístroje do provozu se seznámete s ovládacími částmi.

tlačítko STOP (6)

- Přístroj se ihned zastaví
- Chyby zadání se potvrdí/ Nové zadání je možné po stisknutí tlačítka STOP (6)

tláčítko	Název	Počet	Účel
	tláčítko OK (2)	-	<p>Potvrďte nastavení</p> <p>po ukončení chybového stavu vyvolejte vstupní rozhraní PIN</p> <p>Vyvolejte další nabídku</p> <p>Potvrzení pro přechod z hlavní nabídky do další úrovně nabídky</p>

První uvedení do provozu

Upozornění

- Správné nastavení data a času je nutné pro správné fungování nastavení pracovní doby.
- **Zadání kódu PIN** – Před prvním uvedením do provozu si vymyslete vhodný kód PIN. PIN si můžete poznačit. PIN uchovávejte v bezpečí před třetími osobami!

Váš PIN:

Po zadání je váš kód PIN uložen v aplikaci PARKSIDE.

Postup

1. Stiskněte a podržte tlačítko START (1) 3 sekundy stisknuté, dokud se nerozsvítí displej (8).
2. Pomocí tlačítek se šipkami (3/4) vyberte požadovaný jazyk.
3. Potvrďte zadání pomocí tlačítka OK (2).
4. Nastavte datum a čas pomocí tlačítek se šipkami (3/4). Potvrďte pomocí tlačítka OK (2). Na jednotlivé pozice lze přejít tlačítkem OK (2) (skok doprava).
5. Zadejte svůj kód PIN.
Na ovládacím panelu jsou tlačítkům přiřazeny číslice (viz *Ovládací částí, str. 74*).
6. Potvrďte výběr tlačítkem OK (2).
7. Zadejte znovu svůj kód PIN.
8. Potvrďte výběr tlačítkem OK (2).
9. Stisknutím tlačítka OK (2) přejdete do hlavní nabídky. Přístroj po krátké době přejde do pohotovostního režimu.

Zapnutí a vypnutí

Zapnutí přístroje

1. Stiskněte a podržte tlačítko ZAP/VYP (1) stisknuté, dokud se nerozsvítí displej (8).
2. Odblokujte displej (8) 4místným kódem PIN.
3. Potvrďte zadání pomocí tlačítka OK (2).

Pokud jste zadali nesprávný kód PIN:
Počkejte cca 3 sekundy nebo stiskněte

tláčítko OK (2), abyste mohli znovu zadat kód PIN.

Pokud třikrát za sebou zadáte nesprávný kód PIN, displej se na 15 sekund zablokuje. Za každý další chybný kód PIN se doba zablokování zdvojnásobí.

4. Stisknutím tlačítka OK (2) přejdete do hlavní nabídky.
Přístroj po krátké době přejde do pohotovostního režimu.

Vypnutí přístroje

1. Stiskněte a podržte stisknuté tlačítko ZAP/VYP (1), dokud se nezobrazí hlášení „Potvrzení k vypnutí“.
2. Potvrďte výběr tlačítkem OK (2).

Změna kódu PIN

1. Zapněte přístroj (viz *Zapnutí přístroje, str. 75*).
2. Vyberte „Nastavení“.
3. Potvrďte výběr tlačítkem OK (2).
4. Pomocí tlačítek se šipkami (3/4) vyberte „Změna kódu PIN“.

5. Potvrďte výběr tlačítkem OK (2).
6. Zadejte starý 4místný kód PIN. Pokud jste kód PIN zadali nesprávně, použijte tlačítko OK (2) pro návrat k zadání kódu PIN.

Pokud třikrát za sebou zadáte nesprávný kód PIN, displej se na 15 sekund zablokuje. Počkejte, až uplyne čas, a znovu odemkněte přístroj správným kódem PIN. Vraťte se ke kroku 2.

7. Zadejte nyní nový kód PIN.
8. Potvrďte nový kód PIN opětovným zadáním nového kódu PIN.
 - Hlášení „Úspěšné!“: Zadání kódu PIN bylo úspěšné. Pomocí tlačítka OK (2) se vraťte do nabídky nastavení.
 - Hlášení „Nový kód PIN neodpovídá“: Pomocí tlačítka OK (2) se vraťte k zadávání kódu PIN a opakujte kroky 6 a 7.

Určení časového plánu

1. Zapněte přístroj (viz *Zapnutí přístroje*, str. 75).
2. Pomocí tlačítek se šipkami (3/4) vyberte „Časový plán“.
3. Potvrďte výběr tlačítkem OK (2).
4. Pomocí tlačítek se šipkami (3/4) vyberte den, který chcete nastavit („po, út, st, čt, pá, so, ne“ nebo „všechny“).
5. K nastavení dne stiskněte tlačítko OK (2).
6. Pomocí tlačítek se šipkami (3/4) vyberte čas začátku.
Výchozí nastavení je 9:00–12:00 dopoledne a 13:00–16:00 odpoledne.
Čas lze nastavit s přesností na minuty.
7. Potvrďte výběr tlačítkem OK (2) a výběr se vrátí do okna nastavení času. Čas konce se nastaví automaticky s dvouhodinovým zpožděním.
8. Pomocí tlačítek se šipkami (3/4) vyberte čas konce.
9. Potvrďte výběr tlačítkem OK (2).
10. K potvrzení stiskněte tlačítko OK (2) a výběr se vrátí k „času konce“.
11. Na stránce se seznamem úkolů vyberte pro každý den v týdnu jeden úkol.
Smazání úkolu: Podržte tlačítko Domů/Zpět (5) stisknuté po dobu 3 sekund.
12. Pro výběr termínované doby pro každý den v týdnu opakujte kroky 5–11.

Nastavení pracovní doby

Upozornění

- Továrně nastavená doba provozu je 8 hodin. Během této doby **nebude** přístroj v nepřetržitém provozu. Během pracovní doby se cyklus opakuje. Skládá se ze 2 fází: doba sečení a doba nabíjení.
- Skutečná doba sečení závisí na druhu trávy, podmínkách růstu, vlhkosti vzduchu a rovinnosti pracovní oblasti.
- V případě deštových přestávek lze prodloužení pracovní doby nastavit přímo prostřednictvím přístroje (viz *Nastavení dešťového senzoru*, str. 77).
- Doba sečení při 100% stavu nabití akumulátoru činí: ~ 100 Min (4 Ah)

Doporučená pracovní doba (doba sečení) za den

Pracovní plocha (m ²)	Pracovní doba (Hod.)
200	~ 3,5
400	~ 7
600	~ 10
750	~ 12,5

Postup

1. Zapněte přístroj (viz *Zapnutí přístroje*, str. 75).
2. Vyberte „Nastavení“.
3. Potvrďte výběr tlačítkem OK (2).
4. Pomocí tlačítek se šipkami (3/4) vyberte „Pracovní doba“.
5. Potvrďte výběr tlačítkem OK (2).
6. Pomocí tlačítek se šipkami (3/4) vyberte požadovanou pracovní dobu. Pracovní dobu určete v celých hodinách za den.
7. Potvrďte výběr tlačítkem OK (2).
8. Tlačítkem Domů/Zpět (5) se vraťte do nabídky nastavení.

Nastavení sekundární oblasti

V případě velmi zakřivených zahrad lze zlepšit plošný výkon určením sekundárních počátečních bodů. V tomto případě lze vybrat několik počátečních bodů na omezovacím kabelu. Díky tomu se přístroj dostane i do těžko přístupných oblastí zahrady. Přístroj ujede zvolenou vzdálenost podél omezovacího kabelu a začne sekat v této oblasti. Můžete si libovolně vybrat 5 dalších počátečních bodů. K tomu účelu změňte vzdálenost mezi nabíjecí stanicí a počátečním bodem proti směru hodinových ručiček podél omezovacího kabelu. Pomocí četnosti v procentech určíte, jak často přístroj spustí svou práci z nabíjecí stanice nebo z příslušných počátečních bodů. Sečení je v tomto režimu i nadále chaotické. Sekundární počáteční body se automaticky najedou během pracovní doby a podle časového plánu.

Upozornění

- Přístroj jede podél omezovacího kabelu ve vzdálenosti „Vzdálenost (dst) m“ (1–500 metrů), kterou jste zadali, a pak začne sekat.
- Pomocí údaje četnosti „Procent (pct) %“ určíte, jak často přístroj spustí svou práci z nabíjecí stanice nebo z příslušných počátečních bodů. Součet zadání „Procent

(pct) %“ 5 sekundárních oblastí (ploch) musí být menší/roven 100 %.

Postup

1. Zapněte přístroj (viz *Zapnutí přístroje*, str. 75).
2. Pomocí tlačítek se šipkami (3/4) vyberte „Sekundární oblasti (Areas)“.
3. Potvrďte výběr tlačítkem OK (2).
4. Pro výběr sekundární oblasti (Areas) stiskněte tlačítko OK (2). Vyberte počáteční vzdálenost „Vzdálenost (dst) m“ a poměr „Procento (pct) %“ plochy, kterou chcete sekat, pomocí tlačítek se šipkami (3/4) a potvrďte stisknutím tlačítka OK (2). Po výběru se automaticky vrátíte k přehledu sekundárních oblastí (Areas).
5. K dokončení nastavení každé sekundární oblasti (Areas) opakujte krok 4.
6. Potvrďte výběr tlačítkem OK (2).

Bodový režim / sečení pevného bodu

Pomocí této funkce můžete cíleně posekat travnaté plochy, které by jinak byly zakryty sedacím nábytkem, herním zařízením a podobně.

Upozornění

- Přístroj seká do spirály proti směru hodinových ručiček a přepne na automatické sečení po poloměru sečení 1 m nebo po 3,5 minutách sečení.
- Pokud přístroj narazí na překážku, zastaví se. Na displeji se zobrazí, že sekání bylo zastaveno a přístroj přejde do pohotovostního režimu.
- Pokud přístroj narazí na omezovací kabel, pokračuje v sečení v opačném směru spirály.
- Když je kapacita akumulátoru nižší než 30 %, na displeji se po 2 sekundách zobrazí „Nízké napětí baterie“. Než začnete sekat s pevným bodem, nabijte sekačku na trávu.

Postup

1. Přístroj nastavte na cílovou plochu trávníku.
2. Zapněte přístroj (viz *Zapnutí přístroje*, str. 75).
3. Pomocí tlačítek se šipkami (3/4) vyberte „Bodový režim“.
4. Potvrďte výběr tlačítkem OK (2).

Nastavení dešťového senzoru

Pokud je dešťový senzor zapnutý, přístroj se při dešti vrátí do nabíjecí stanice. Dešťový senzor je ve stavu při dodání vždy aktivován.

▲ UPOZORNĚNÍ! Nebezpečí zkratu. Přístroj nikdy nenechávejte pracovat za bouřky a nabíjecí stanici odpojte od elektrické sítě.

Postup

1. Zapněte přístroj (viz *Zapnutí přístroje*, str. 75).
2. Vyberte „Nastavení“.
3. Potvrďte výběr tlačítkem OK (2).
4. Pomocí tlačítek se šipkami (3/4) vyberte „Dešťový režim“.
5. Potvrďte výběr tlačítkem OK (2).
6. Aktivace/deaktivace dešťového režimu: Změňte stav pomocí tlačítka OK (2).
7. Aktivace/deaktivace práce po dešti: Změňte stav pomocí tlačítka OK (2).
8. Vyberte čas, od kterého má přístroj po dešti znovu začít pracovat. Standardní časová prodleva je 30 minut. Změňte časový údaj pomocí tlačítek se šipkami (3/4). Je možné vybrat čas v rozmezí 10–120 minut (v krocích po 5 minutách).
9. Potvrďte výběr tlačítkem OK (2).
10. Tlačítkem Domů/Zpět (5) se vraťte do nabídky nastavení.

Pokyny k práci

▲ UPOZORNĚNÍ! Nebezpečí zkratu. Přístroj nikdy nenechávejte pracovat za bouřky a nabíjecí stanici odpojte od elektrické sítě.

- Dodržujte ochranu proti hluku a místní předpisy.
- Doporučujeme nenechávat přístroj pracovat v dešti.
- Trávník smí dosahovat maximální výšky 40 mm. Pokud je trávník vyšší, může dojít k problémům při provozu.
- Systém sečení je chaotický. Proto přístroj používejte pravidelně, abyste dosáhli rovnoměrné trávníkové plochy.
- Před každým provozem zkontrolujte, zda se na trávníku (v pracovní oblasti) nenachází divoká zvěř, kameny nebo jiné překážky, a okamžitě je odstraňte.
- Přístroj není nutné spouštět ručně, pokud se nachází v nabíjecí stanici (24). Přístroj se spouští automaticky podle časového plánu.

- Má-li se přístroj uvést do provozu, musí být nabíjecí stanice (24) připojena k napájení. V opačném případě LED (26) zobrazí chybu.
- Přístroj vyčistěte po každém použití (viz).
- Přístroj se zastaví, když
 - stiskne se tlačítko STOP (6);;
 - ztratí signál omezovacího kabelu (10) a během 5 minut jej znovu nenajde;;
 - při sečení přesáhne omezovací kabel (10);;
 - uvízl mezi překážkami a potřebuje více než 10 sekund, aby vyjel ven;;
 - zvedne se..

Pokyny pro spuštění mimo časový plán

- Pokud je přístroj spuštěn mimo časový plán, pracuje podle nastavené pracovní doby.
- Spuštění z nabíjecí stanice (24) vyžaduje kapacitu akumulátoru více než 70 %. V opačném případě se přístroj automaticky přepne do režimu nabíjení, dokud nebude kapacita vyšší než 90 %, a poté automaticky opustí nabíjecí stanici (24).
- Spuštění mimo nabíjecí stanici (24) a uvnitř omezovacího kabelu (10) vyžaduje kapacitu akumulátoru více než 30 %. Pokud je kapacita akumulátoru nižší/rovna 30 %, přístroj se automaticky vrátí do nabíjecí stanice (24).

Pokyny pro spuštění podle časového plánu

- Spuštění z nabíjecí stanice (24) vyžaduje kapacitu akumulátoru 100 %. V opačném případě se přístroj přepne do režimu nabíjení, dokud kapacita akumulátoru nedosáhne 100 %.
- Spuštění mimo nabíjecí stanici (24) a uvnitř omezovacího kabelu (10) vyžaduje kapacitu akumulátoru více než 30 %. Pokud je kapacita akumulátoru nižší/rovna

30 %, přístroj se automaticky vrátí do nabíjecí stanice (24).

Nastavení výšky sečení

Péče o trávník

Při pravidelném sečení trávy je rostlina povzbuzována k zesílenému růstu listů. Navíc je potlačován růst plevelů. Proto se trávník po každém sečení zahušťuje a vyrůstá rovnoměrně zatížitelný trávník. První sečení probíhá přibližně od dubna při výšce porostu 70–80 mm. Během hlavní vegetační sezóny je trávník sečen nejméně jednou týdně.

Upozornění

- Pro první sečení v sezóně je třeba zvolit vysokou výšku sečení.
- Trávník posečte sekačkou, pokud je jeho výška větší než 40 mm.

Postup

Výšku sečení můžete nastavit mezi 25-60 mm .

1. Nastavte otočné kolo (9) na požadovanou výšku sečení.

Ruční přerušení/spuštění pracovního cyklu

Přerušení práce

1. Stiskněte tlačítko STOP (6) k zastavení přístroje při práci.
2. Přístroj je stále zapnutý, ale nůž (16) byl zastaven. Vypněte přístroj (viz *Vypnutí přístroje, str. 75*) nebo jej nechte, aby se sám přepnul do pohotovostního režimu.

Pokračování v práci

1. Zapněte přístroj (viz *Zapnutí přístroje, str. 75*).
2. Stiskněte tlačítko START (1). Přístroj spustí nastavený pracovní cyklus nebo pokračuje ve své dříve přerušené činnosti.

Obsah

Prehľad.....	79
Inštalácia.....	79
Potrebné náradie a pomocné prístroje.....	79
Upevnenie sieťového zdroja.....	80
Montáž nabíjacej stanice.....	80
Umiestnenie nabíjacej stanice.....	80
Položenie obmedzovacieho kábla.....	81
Spojenie obmedzovacieho kábla a nabíjacej stanice.....	83
Zafixovanie nabíjacej stanice.....	84
Uvedenie do prevádzky.....	84
Ovládacie prvky.....	84
Prvé uvedenie do prevádzky.....	85
Zapnutie a vypnutie.....	85
Zmena PIN-u.....	85
Stanovenie časového plánu.....	86
Nastavenie pracovných časov.....	86
Nastavenie sekundárnej oblasti.....	86
Bodový režim/kosiť pevný bod.....	87
Nastavenie dažďového senzora.....	87
Pracovné pokyny.....	87
Nastavenie výšky kosenia.....	88
Manuálne prerušenie/spustenie pracovného cyklu.....	88

Prehľad

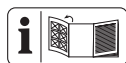

Obrázky prístroja nájdete na prednej a zadnej vyklápacej strane.

- 1 Tlačidlo ZAP/VYP/Tlačidlo Štart
- 2 Tlačidlo OK
- 3 Tlačidlo nahor
- 4 Tlačidlo nadol
- 5 Tlačidlo Domov/späť
- 6 Tlačidlo STOP
- 7 Dažďový senzor
- 8 Displej
- 9 otočné koliesko

príslušenstvo

- 10 Obmedzovací kábel
- 11 háčik
- 12 Upevňovacie skrutky
- 13 kľúč s vnútorným šesťhranom
- 14 Svorka svetidla

- 15 Skrutka (Nabíjacia jednotka)
- 16 Nôž
- 17 Skrutka noža
- 18 Sieťová jednotka
- 19 Nabíjacia zástrčka
- 20 Spojovacia svorka na káble

Nabíjacia stanica

- 21 Nabíjacia jednotka
 - 22 Základná doska
 - 23 Ochranný strmeň
- (Obr B)**
- 24 Nabíjacia stanica
 - 25 Nabíjacie hroty
 - 26 LED
 - 27 Indikátor (Pracovná oblasť)

(Obr C)

- 28 drážka

(Obr D)

- 29 Kryt (Kontaktná zdierka)
- 30 Blokovanie (Kryt Kontaktná zdierka)
- 31 Kryt (Prípojka Nabíjacia zástrčka)
- 32 Kontaktná zdierka
- 33 Prípojka Nabíjacia zástrčka

Inštalácia

Upozornenia

- Pred inštaláciou si načrtnite záhradu.
- Vytlačte si pravítka z kartónu.



Potrebné náradie a pomocné prístroje

- Pravítko
- kľúč s vnútorným šesťhranom (13)
- **(nie je súčasťou dodávky)**
 - krížový skrutkovač
 - Odblankovacie kliešte
 - Kladivo
 - Ceruzka
 - 2x Hmoždinka
 - 2x Skrutky

- vrták

Upevnenie sieťového zdroja

▲ VAROVANIE! Kontakt s vedeniami elektrického prúdu môže spôsobiť zásah elektrickým prúdom a požiar, kontakt s plynovým vedením môže viesť k výbuchu. Poškodené vodovodné potrubie môže spôsobiť vecné škody zásah elektrickým prúdom. Pri vŕtaní dávajte pozor na to, aby sa nepoškodili napájacie vedenia. Na ich lokalizáciu použite vhodné detektory alebo si pomôžte inštalačnou schémou.

Upozornenia

- Nenechávajú sa sieťový zdroj (18) ležať priamo na zemi.
- Sieťový zdroj (18) treba pripevniť v takej výške, aby naň nedočiahli deti (napr. vo výške 160 cm).
- Hlava skrutky môže mať priemer 7 – 10 mm.

Postup

1. Ceruzkou si naznačte dva otvory.
2. Vyvŕtajte otvory vhodnou vŕtačkou.
3. Do oboch vyvŕtaných otvorov zatlačte hmoždinky.
4. Pripevnite sieťový zdroj (18) na stenu dvomi skrutkami.

Montáž nabíjacej stanice

(Obr A/B)

Nabíjacia stanica (24) sa skladá z nabíjacej jednotky (21) a základnej dosky (22).

1. Vložte nabíjajúcu jednotku (21) s obidvooma výstupkami najprv do základnej dosky (22).
2. Zatlačte nabíjajúcu jednotku (21) nadol tak, aby pevne sedela v základnej doske.
3. Nabíjajúcu jednotku (21) pevne zaistíte zdola pomocou štyroch priložených skrutiek (15) na základnej doske (22).

Umiestnenie nabíjacej stanice

Upozornenia

- Nerovnosti pod nabíjajúcou stanicou (24) vyrovnajte. Nabíjacia stanica (24) nesmie byť nikdy ohnutá.

- Nabíjacia stanica (24) môže byť naklonená max. \longleftrightarrow 8 cm dozadu a max. \longleftrightarrow 2 cm dopredu.

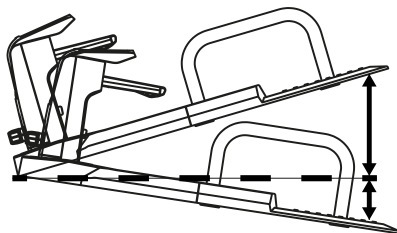

- V blízkosti je vhodná zásuvka.
- Dbajte na dostatočnú vzdialenosť od rybníkov, bazénov a schodov.
- Odporúča sa nabíjajúcu stanicu (24) zastrešiť, aby sa predišlo škodám v dôsledku poveternostných vplyvov.
- Keď ste obmedzovací kábel (10) položili a pripojili, môžete nabíjajúcu stanicu (24) zafixovať. Dodržte pritom *Zafixovanie nabíjacej stanice, S. 84*.

Poloha v rámci pracovnej oblasti

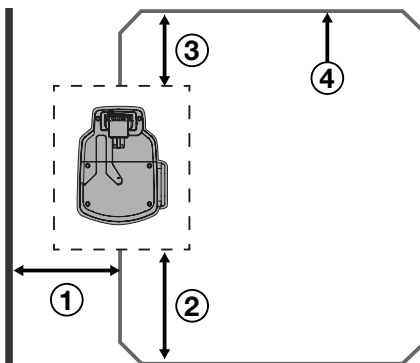

1. Od steny*: \longleftrightarrow 2 m Minimálna vzdialenosť
2. Pred zasunutím: \longleftrightarrow 2 m priama minimálna dráha obmedzovacieho kábla k nasledujúcej zákrute
3. Za nabíjajúcou stanicou: \longleftrightarrow 1 m priama minimálna dráha obmedzovacieho kábla k nasledujúcej zákrute
4. ——— Priebeh obmedzovacieho kábla

Poloha v rohu pracovnej oblasti

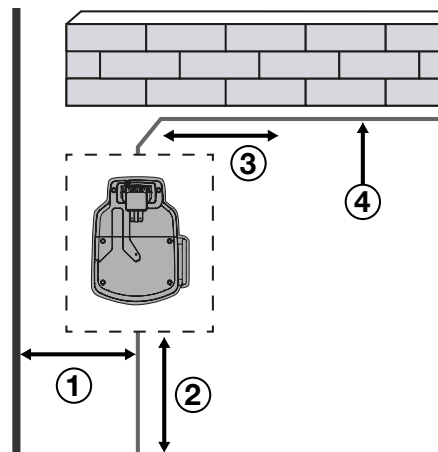

1. Od steny*:
 ←→ 2 m Minimálna vzdialenosť
2. Pred zasunutím:
 ←→ 2 m priama minimálna dráha obmedzovacieho kábla k nasledujúcej zákrute
3. Vzdialenosť od strán:
 ←→ 1 m priama minimálna dráha obmedzovacieho kábla
4. ——— Priebeh obmedzovacieho kábla

*Stena domu s elektrickým rušením (napr. kovové plochy, elektrický rozdeľovač, fotovoltaické zariadenia)

Položenie obmedzovacieho kábla

———— Priebeh obmedzovacieho kábla

Pomocou obmedzovacieho kábla (10) dokáže prístroj rozpoznať pracovnú oblasť, prípadne nájsť trávnikovú plochu, ktorú treba pokosiť, a nabíjaciu stanicu (24).

Položte obmedzovací kábel (10) okolo trávnikovej plochy, ktorú má prístroj pokosiť. Môžete to urobiť takto:

- Vytýčenie trávnikovej plochy. Pripevnenie obmedzovacieho kábla (10) pomocou háčikov (11) (nad zemou).

- Vytýčenie háčikov (11) s odstupom maximálne ←→ 1 m. V prípade nerovnosti použite ďalšie háčiky (11).

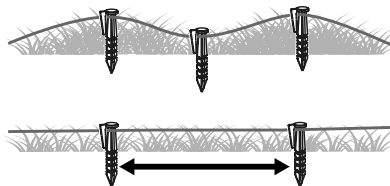

- Zakopte obmedzovací kábel (10) do zeme (hĺbka max. 5 cm).

Upozornenia

- Prístroj prejde za obmedzovací kábel (10) o cca 20-30 cm, skôr ako sa otočí a vyhľadá novú cestu. Obmedzovací kábel (10) položte tak, aby sa zabránilo poškodeniam.
- Najprv sa odporúča vytýčiť obmedzovací kábel (10) pomocou háčikov (11), ak by sa ešte museli neskôr urobiť úpravy.
- Prístroj pracuje pri obmedzovacom kábli dlhom až 200 m bezchybne. Nepoužívajte dlhší obmedzovací kábel (10).
- Trávníková plocha musí byť ohraničená ako jedna uzatvorená oblasť.

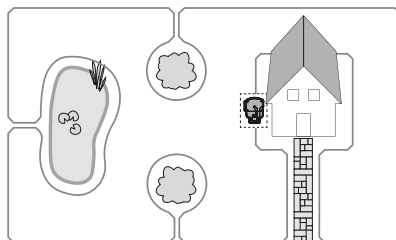

- Paralelne prebiehajúce obmedzovacie káble (5 cm) s odstupom 10 nebudú prístrojom rozpoznané ako prekážka a neobídu sa.
- Paralelne prebiehajúce obmedzovacie káble (10) s minimálnou vzdialenosťou ←→ 10 cm prístroj rozpozna ako prekážku a obíde.

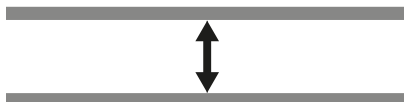

- Vyvarujte sa vytvárania rohov v uhle 90°. Namiesto toho ich rozdelte na dva 45° uhly (strana $\longleftrightarrow \leq 20$ cm).

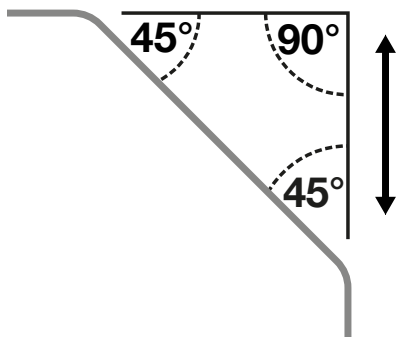

- Prístroj dokáže po kontakte rozpoznat stacionárne a pevné prekážky, ktoré sú vyššie ako 10 cm, a vyhnúť sa im (napr. múry, záhradný nábytok atď.). Citlivé prekážky (napr. kvetinové záhony) na trávnikovej ploche chráňte obmedzovacím káblom (10) s minimálnou vzdialenosťou $\longleftrightarrow 30$ cm.

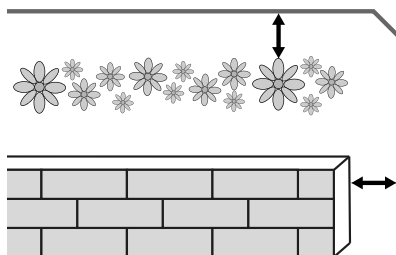

- Medzi ohraničenými prekážkami dodržte minimálnu vzdialenosť 1 m. Prekážky, okolo ktorých sa nedá dodržať táto minimálna vzdialenosť, ohraničte ako jednu prekážku.

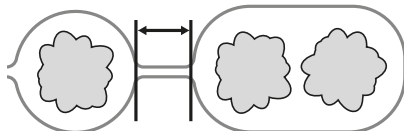

- Nikdy obmedzovací kábel (10) neprekrížte. Môže to viesť k poruchám a vypadkom v prevádzke prístroja.

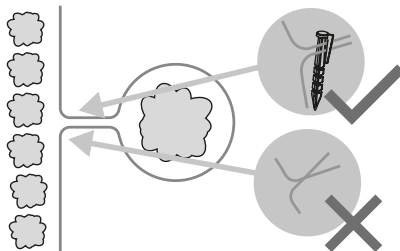

Strom

Prístroj rozpoznáva stromy ako normálnu prekážku. No v dôsledku vyčnievajúcich koreňov môže dôjsť k poškodeniam na spodnej strane/nožoch (16). Odporúča sa ohraničiť stromy obmedzovacím káblom (10). Dodržte minimálnu vzdialenosť $\longleftrightarrow 30$ cm.

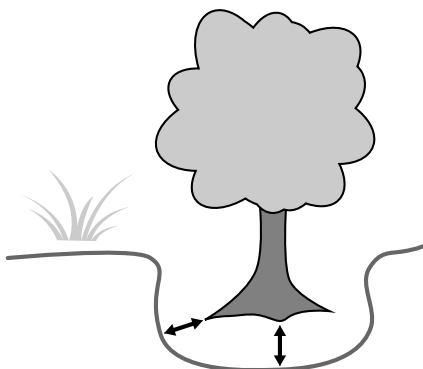

Kameň

- Malé kamene (menšie ako 10 cm) odstráňte z trávnikovej plochy. Môže dôjsť k poškodeniam prístroja a nožov (16).
- Prístroj rozpoznáva kamene (väčšie ako 10 cm) ako normálnu prekážku. Odporúča sa ešte ohraničiť kamene obmedzovacím káblom (10).

Stúpanie/Klesania

- Prístroj je schopný zvládäť stúpania/klesania max. 25° (47 %). Vo vzdialenosti 30 cm od obmedzovacieho kábla (10) môže mať stúpanie max. 35 %. Vo vzdialenosti 40 cm od obmedzovacieho kábla (10) môže mať klesanie max. 17 %.
- Zabezpečte, aby sa medzi obmedzovacím káblom (10) a prekážkou na stúpaní

dodržala minimálna vzdialenosť 30 cm a na klesaní 40 cm.

Otvorená vodná plocha

Otvorené vodné plochy by sa mali podľa možnosti ohraničiť obmedzovacím káblom (10) alebo by mali byť skonštruované tak, aby sa prístroj nemohol ponoriť do vody. Môže dôjsť k vážnemu poškodeniu elektrických častí prístroja.

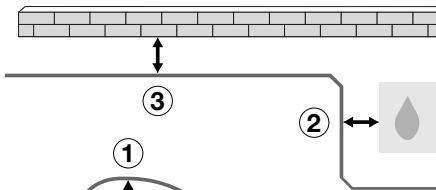

1. ←→ 70 cm Minimálna vzdialenosť od vody
2. ←→ 30 cm od sprchy/vodovodného kohútika
3. ←→ 35 cm Minimálna vzdialenosť od malých múrov

Cesta/Ulica

Ak sú cesty a ulice na rovnakej úrovni ako trávniková plocha, prístroj môže cez ne bez problémov prejsť. Ak sú medzi trávnikovou plochou a cestou/ulicou výškové rozdiely min ←→ 2 cm, cestu/ulicu ohraničte s bezpečnostnou vzdialenosťou cca ←→ 30 cm.

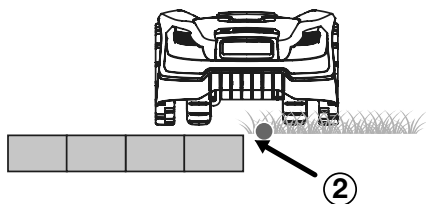
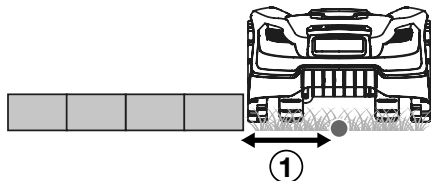

● Obmedzovací kábel (10)

1. ←→ 35 cm Minimálna vzdialenosť od odsadených plôch
2. ←→ 5 cm od chodníkov/okrajov trávnik

Úzky priechod

Úzke priechody na ohraničenej trávnikovej ploche majú určitú šírku a dĺžku. Minimálna šírka sa vzťahuje na vzdialenosť obmedzovacieho kábla (10). Pri kosení prejde prístroj z oboch strán 20 cm za obmedzovací kábel (10).

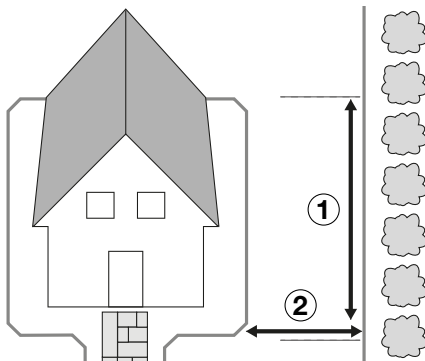

1. ←→ 8 m Max. Dĺžka
2. ←→ 1,2 m Minimálna šírka

Spojenie obmedzovacieho kábla a nabijacej stanice

Upozornenia

- Obmedzovací kábel (10) pri položení nechajte o 0,5 – 1 m dlhší, ako je potrebné, aby zostalo na úpravy.
- Ak svieti LED (26) na nabijacej jednotke (21) nepretržite nazeleno, obmedzovací kábel (10) je spojený s nabíjacou stanicou (24) správne.
- „Prečnievajúce“ zvyšky obmedzovacieho kábla (10) nekladte spolu. Môže to viesť k poruchám a výpadkom v prevádzke prístroja.

Postup (Obr B/C/D/E)

1. Koniec obmedzovacieho kábla (10), ktorý prichádza do nabijacej stanice (24) zo zadu, preveďte cez drážku (28) pod základnou doskou (22).
2. Stlačte blokovanie (30) smerom hore a odoberte kryt (29).
3. Pomocou odblankovacích klieští odizolujte cca 10 – 15 mm na oboch koncoch obmedzovacieho kábla (10).



- Koniec obmedzovacieho kábla (10), ktorý smeruje dopredu, zapojte do pravej zdiery konektora (14). Obmedzovací kábel (10) obkolesuje trávnikovú plochu, ktorá sa má pokosiť, a konektor (14) smeruje oranžovou svorkou hore.
- Koniec obmedzovacieho kábla (10), ktorý smeruje dozadu, zapojte do ľavej zdiery konektora (14).
- Zapojte konektor (14) do kontaktnej zdiery (+/-) (32).
- Kryt (29) znova zasuňte do nabíjacej jednotky (21). Blokovanie (30) musí zaskočiť.
- Stiahnite kryt nabíjacej zástrčky (31) z nabíjacej jednotky (21).
- Zasuňte nabíjajúcu zástrčku (19) do prípojky (33) a pevne ju naskrutkujte.
- Zasuňte nabíjajúcu zástrčku (19) do sieťového zdroja (18) a pevne ju naskrutkujte.
- Sieťový zdroj (18) pripojte k sieti.
- Skontrolujte, či LED (26) na nabíjacej stanici (24) svieti nepretržite nazeleno.

Zafixovanie nabíjacej stanice

Upozornenie

Indikátor (27) nabíjacej stanice (24) sa musí nachádzať v rámci ohraničenej trávnikovej plochy.

ovládacie pole

tláčidlo	Název	Počet	Funkcia
	Tlačidlo ZAP/ VYP/Tlačidlo Štart	1	Spustí automatické kosenie (dočasný časový plán) Prístroj sa ním zapína a vypína.
	Tlačidlo nahor (3)	2	Posun výberu/kurzora na ploche menu smerom hore Zvýšenie číslice pri nastavení parametrov
	Tlačidlo Domov/späť (5)	3	Stlačenie tlačidla na 3 sekundy v pohotovostnom režime = návrat do nabíjacej stanice Krátke stlačenie tlačidla na strane menu = Späť k predchádzajúcemu menu Stlačenie tlačidla na 3 sekundy na strane menu = návrat do hlavného rozhrania Stlačenie tlačidla na 3 sekundy v používateľskom rozhraní časového plánu = vymazanie časového plánu

Postup (Obr F)

- Uvoľníte z rámu upevňovacie skrutky (12) a kľúč s vnútorným šesťhranom (13).
- Ochranný strmeň (23) upevníte na stranu základnej dosky (22) v rámci ohraničenej trávnikovej plochy.
- Pomocou upevňovacích skrutiek (12) pripevníte nabíjajúcu stanicu (22) do zeme. Upevňovacie skrutky (12) sa priskrutkujú do zeme pomocou priloženého kľúča s vnútorným šesťhranom (13).

Uvedenie do prevádzky



VAROVANIE! Nebezpečenstvo poranenia v dôsledku nechcene rozbehnutého prístroja. Akumulátor vložte do prístroja až vtedy, keď je prístroj úplne pripravený na použitie.

Ovládacie prvky

Pred prvou prevádzkou prístroja spoznajte ovládače.

Tlačidlo STOP (6)

- Prístroj sa okamžite zastaví
- Chyby zadania potvrdené/Nové zadanie je možné po aktivovaní tlačidla STOP (6)

tlačidlo	Názov	Počet	Funkcia
	Tlačidlo nadol (4)	4	Posun výberu/kurzora na ploche menu smerom dole Zníženie číslice pri nastavení parametrov
	Tlačidlo OK (2)	-	Potvrdenie nastavenia Vyvolanie rozhrania na zadanie PIN-u, keď sa ukončí chybový stav Vyvolanie nasledujúceho menu Potvrdenie, aby sa dalo dostať z hlavného menu do nasledujúcej úrovne menu

Prvé uvedenie do prevádzky

Upozornenia

- Správne nastavenie dátumu a času je potrebné, aby nastavenia pracovného času fungovali správne.
- **Zadanie PIN-u** – Pred prvým uvedením do prevádzky si vymyslite vhodný PIN. PIN si môžete poznačiť do dokumentov. PIN chráňte pred nepovolanými osobami!

Váš PIN:

Zadaný PIN sa uloží v aplikácii PARKSIDE.

Postup

1. Stlačte a podržte tlačidlo ŠTART (1) cca 3 sekundy, kým sa nerozsvieti displej (8).
2. Pomocou tlačidiel so šípkou (3/4) zvolte želaný jazyk.
3. Zadanie potvrdte pomocou tlačidla OK (2).
4. Pomocou tlačidiel so šípkou nastavte dátum a čas (3/4). Potvrdte tlačidlom OK (2). Cez jednotlivé položky sa môžete posúvať pomocou tlačidla OK (2) (skok smerom doprava).
5. Zadajte PIN.
Na ovládacom paneli sú tlačidlám pridelené čísla (pozri *Ovládacie prvky*, S. 84).
6. Výber potvrdte tlačidlom OK (2).
7. Znovu zadajte PIN.
8. Výber potvrdte tlačidlom OK (2).
9. Stlačte tlačidlo OK (2), aby ste sa dostali do hlavného menu. Prístroj prejde po krátkom čase do pohotovostného režimu.

Zapnutie a vypnutie

Zapnutie prístroja

1. Stlačte a podržte stlačené tlačidlo ZAP/ VYP (1), kým sa nerozsvieti displej (8).

2. Odblokujte displej (8) pomocou 4-miestneho PIN-u.
3. Zadanie potvrdte pomocou tlačidla OK (2).
Keď ste zadali nesprávny PIN: Počkajte približne 3 sekundy alebo stlačte tlačidlo OK (2), aby ste znova mohli zadať PIN. Keď trikrát za sebou zadáte nesprávny PIN, obrazovka sa zablokuje na 15 sekúnd. Za každý ďalší nesprávny PIN sa čas zablokovania zdvojnásobí.
4. Stlačte tlačidlo OK (2), aby ste sa dostali do hlavného menu.
Prístroj prejde po krátkom čase do pohotovostného režimu.

Vypnutie prístroja

1. Stlačte a podržte stlačené tlačidlo ZAP/ VYP (1), kým nebude viditeľné hlásenie „Potvrdenie vypnutia“.
2. Výber potvrdte tlačidlom OK (2).

Zmena PIN-u

1. Zapnite prístroj. (pozri *Zapnutie prístroja*, S. 85).
2. Vyberte „Nastavenie“.
3. Výber potvrdte tlačidlom OK (2).
4. Tlačidlami so šípkou (3/4) zvolte možnosť „Zmena PIN-u“.
5. Výber potvrdte tlačidlom OK (2).
6. Zadajte starý 4-miestny PIN. V prípade, že ste zadali nesprávny PIN, pomocou tlačidla OK (2) sa vráťte na zadanie PIN-u. Keď trikrát za sebou zadáte nesprávny PIN, obrazovka sa zablokuje na 15 sekúnd. Chvíľu počkajte a prístroj znova odblokujte pomocou správneho PIN-u. Vráťte sa na krok 2.
7. Zadajte nový PIN.
8. Potvrdte nový PIN opätovným zadaním nového PIN-u.

- Hlásenie „Úspešné!“. Zadanie PIN-u bolo úspešné. Pomocou tlačidla OK (2) sa vráťte do nastavovacieho menu.
- Hlásenie „Nový PIN sa nezhoduje“. Stlačením tlačidla OK (2) sa vráťte k zadávaniu PIN-u a zopakujte kroky 6 a 7.

Stanovenie časového plánu

1. Zapnite prístroj. (pozri *Zapnutie prístroja*, S. 85).
2. Pomocou tlačidiel so šípkou (3/4) zvolte „Časový plán“.
3. Výber potvrdíte tlačidlom OK (2).
4. Pomocou tlačidiel so šípkou (3/4) zvolte deň, ktorý chcete nastaviť („Po, Ut, St, Št, Pi, So, Ne“ alebo „Všetky“).
5. Stlačte tlačidlo OK (2) na zadanie nastavenia dní.
6. Pomocou tlačidiel so šípkou (3/4) zvolte čas spustenia.
Predvolené nastavenie je 9:00 – 12:00 dopoludnia a 13:00 – 16:00 popoludní.
Čas možno nastaviť na minútu presne.
7. Výber potvrdíte tlačidlom OK (2) a vrátite sa do okna nastavenia času. Čas ukončenia sa nastaví automaticky s dvojhodinovým oneskorením.
8. Pomocou tlačidiel so šípkou (3/4) zvolte želaný čas ukončenia.
9. Výber potvrdíte tlačidlom OK (2).
10. Na potvrdenie stlačte tlačidlo OK (2) a vrátite sa späť na možnosť „Čas ukončenia“.
11. Na stránke zoznamu úloh vyberte pre každý deň v týždni úlohu.
Vymazanie úlohy: Tlačidlo Domov/späť (5) podržte na 3 sekundy stlačené.
12. Zopakujte krok 5. – 11. na navolenie časového obdobia pre každý deň v týždni.

Nastavenie pracovných časov

Upozornenia

- Pracovný čas nastavený z výroby je 8 hodín. Prístroj počas tohto času **nebude** nepretržite v prevádzke. V rámci pracovného času sa opakuje jeden cyklus. Pozostáva z dvoch fáz: čas kosenia a čas nabíjania.
- Skutočne potrebný čas kosenia závisí od druhu trávy, podmienok rastu, vlhkosti vzduchu a rovinnosti pracovnej oblasti.
- Predĺženie pracovného času v dôsledku prestávok počas dažďa možno nastaviť

viť priamo cez prístroj (pozri *Nastavenie dažďového senzora*, S. 87).

- Čas kosenia pri stave nabitia akumulátora na 100 %: ~ 100 min (4 Ah)

Odporúčany pracovný čas (čas kosenia) na deň

Pracovná plocha (m ²)	Pracovný čas (h)
200	~ 3,5
400	~ 7
600	~ 10
750	~ 12,5

Postup

1. Zapnite prístroj. (pozri *Zapnutie prístroja*, S. 85).
2. Vyberte „Nastavenie“.
3. Výber potvrdíte tlačidlom OK (2).
4. Pomocou tlačidiel so šípkou (3/4) zvolte „Pracovný čas“.
5. Výber potvrdíte tlačidlom OK (2).
6. Pomocou tlačidiel so šípkou (3/4) zvolte želaný pracovný čas. Pracovný čas stanovte v celých hodinách za deň.
7. Výber potvrdíte tlačidlom OK (2).
8. Pomocou tlačidla Domov/späť (5) sa vráťte do nastavovacieho menu.

Nastavenie sekundárnej oblasti

Pri veľmi klukatých záhradách sa môže plošný výkon zlepšiť, keď sa nastaví sekundárne štartovacie body. V tomto prípade sa môžu na obmedzovacom kábli zvoliť viaceré štartovacie body. Tak sa môže prístroj dostať aj na ťažko prístupné miesta vašej záhrady. Prístroj absolvuje zvolenú vzdialenosť na obmedzovacom kábli a v tejto oblasti spustí svoj proces kosenia.

Môžete ľubovoľne zvoliť 5 ďalších štartovacích bodov. Na tento účel odmerajte vzdialenosť medzi nabíjacou stanicou a štartovacím bodom proti smeru hodinových ručičiek pozdĺž obmedzovacieho kábla. Cez časť v percentách určíte, ako často prístroj začína pracovať z nabíjacej stanice alebo z príslušných štartovacích bodov. Proces kosenia je v tomto režime stále chaotický. Sekundárne štartovacie body sa automaticky prechádzajú počas pracovných časov a podľa časového plánu.

Upozornenia

- Prístroj prejde na zadanú trasu „Vzdialenosť (dst) m“ pozdĺž obmedzovacieho

kábla (1 – 500 metrov) a tam začne s kosením.

- Zadaním častosti v časti „Percento (pzt) %“ určíte, ako často prístroj začne pracovať z nabíjacej stanice alebo z príslušných štartovacích bodov. Súčet hodnôt „Percento (pzt) %“ 5 sekundárnych oblastí (Areas) musí byť menší/rovný 100 %.

Postup

1. Zapnite prístroj. (pozri *Zapnutie prístroja*, S. 85).
2. Pomocou tlačidiel so šípkou (3/4) zvolte „Sekundárne oblasti (Areas)“.
3. Výber potvrdíte tlačidlom OK (2).
4. Stlačte tlačidlo OK (2) na výber sekundárnej oblasti (Areas). Zvolte štartovaciu vzdialenosť „Vzdialenosť (dst) m“ a pomer „Percento (pzt) %“ kosenej plochy pomocou tlačidiel so šípkou (3/4) a na potvrdenie stlačte tlačidlo OK (2). Po výbere sa vrátite automaticky k prehľadu sekundárnych oblastí (Areas).
5. Zopakujte krok 4 na dokončenie nastavenia každej sekundárnej oblasti (Areas).
6. Výber potvrdíte tlačidlom OK (2).

Bodový režim/kosiť pevný bod

Touto funkciou môžete cielene kosiť trávnať plochy, na ktorých sa nachádza záhradný nábytok, hračky a i.

Upozornenia

- Prístroj kosí v smere špirály proti smeru hodinových ručičiek a po polomere kosenia 1 m alebo po čase kosenia 3,5 min. prejde na „Automatické kosenie“.
- Keď prístroj narazí na prekážku, zastaví sa. Displej upozorní na to, že sa kosenie prerušilo, a prístroj prejde do pohotovostného režimu.
- Ak prístroj narazí na obmedzovací kábel, kosí ďalej proti smeru špirály.
- Keď je stav nabitia akumulátora menej ako 30 %, na displeji sa po 2 sekundách zobrazí „Nízke napätie akumulátora“. Skôr ako začnete kosiť pevný bod, kosačku nabite.

Postup

1. Postavte prístroj na cieľovú plochu trávnik.
2. Zapnite prístroj. (pozri *Zapnutie prístroja*, S. 85).
3. Pomocou tlačidiel so šípkou (3/4) zvolte „Bodový režim“.

4. Výber potvrdíte tlačidlom OK (2).

Nastavenie dažďového senzora

Ak je zapnutý senzor dažďa, prístroj sa pri daždi vráti do nabíjacej stanice. Dažďový senzor je pri dodaní vždy aktívny.

⚠ OPATRNE! Nebezpečenstvo skratu. Prístroj nenechajte nikdy pracovať počas búrky a odpojte nabíjajúcu stanicu od siete.

Postup

1. Zapnite prístroj. (pozri *Zapnutie prístroja*, S. 85).
2. Vyberte „Nastavenie“.
3. Výber potvrdíte tlačidlom OK (2).
4. Pomocou tlačidiel so šípkou (3/4) zvolte „Režim dažďa“.
5. Výber potvrdíte tlačidlom OK (2).
6. Aktivujte/deaktivujte režim dažďa: Pomocou tlačidla OK (2) zmeňte stav.
7. Aktivujte/deaktivujte prácu po daždi: Pomocou tlačidla OK (2) zmeňte stav.
8. Vyberte čas, kedy má prístroj po daždi opäť začať pracovať. Standardné časové oneskorenie je 30 minút. Pomocou tlačidiel so šípkami zmeňte časový údaj (3/4). Možno si vybrať z rozmedzia 10 – 120 minút (v prírastkoch po 5 min).
9. Výber potvrdíte tlačidlom OK (2).
10. Pomocou tlačidla Domov/späť (5) sa vrátite do nastavovacieho menu.

Pracovné pokyny

⚠ OPATRNE! Nebezpečenstvo skratu. Prístroj nenechajte nikdy pracovať počas búrky a odpojte nabíjajúcu stanicu od siete.

- Dodržiavajte opatrenia na ochranu proti huku a miestne predpisy.
- Odporúča sa, aby ste prístroj nenechali pracovať v daždi.
- Trávnik môže byť vysoký maximálne 40 mm. Ak je trávnik vyšší, môžu počas prevádzky vzniknúť problémy.
- Systém kosenia je chaotický. Prístroj preto používajte pravidelne, aby ste dosiahli rovnomerný trávnik.
- Pred prevádzkou vždy skontrolujte, či sa na trávniku (v pracovnej oblasti) nenachádzajú voľne žijúce zvieratá, kamene alebo iné prekážky, a okamžite ich odstráňte.
- Keď sa prístroj nachádza v nabíjacej stanici (24), nemusí sa spúšťať manuálne.

Prístroj sa spustí automaticky podľa časového plánu.

- Aby mohol byť prístroj v prevádzke, nabíjacia stanica (24) musí byť pripojená k sieti. Ak to tak nie je, LED (26) hlási chybu.
- Prístroj po každom použití vyčistite (pozri).
- Prístroj sa zastaví, keď
 - sa stlačí tlačidlo STOP (6);
 - prístroj stratí signál obmedzovacieho kábla (10) a nenájde ho znova v rámci 5 minút;
 - prístroj pri kosení prekočí obmedzovací kábel (10);
 - prístroj nabehne medzi prekážky a bude potrebných viac ako 10 sekúnd na nájdenie cesty von;
 - sa prístroj nadvihne.

Pokyny na spustenie mimo časového plánu

- Keď sa prístroj spustí mimo časového plánu, bude pracovať podľa nastaveného pracovného času.
- Na spustenie z nabíjacej stanice (24) musí byť akumulátor nabitý na viac ako 70 %. V opačnom prípade prepne prístroj automaticky do nabíjacieho režimu, kým nebude akumulátor nabitý na viac ako 90 %. Potom prístroj automaticky opustí nabíjajúcu stanicu (24).
- Na spustenie mimo nabíjacej stanice (24) a v rámci obmedzovacieho kábla (10) musí byť akumulátor nabitý na viac ako 30 %. Ak by bol stav nabitia akumulátora menší/rovný 30 %, prístroj sa automaticky vráti do nabíjacej stanice (24).

Pokyny na spustenie podľa časového plánu

- Na spustenie z nabíjacej stanice (24) musí byť akumulátor nabitý na 100 %. V opačnom prípade prepne prístroj do nabíjacieho režimu, kým nebude akumulátor nabitý na 100 %.
- Na spustenie mimo nabíjacej stanice (24) a v rámci obmedzovacieho kábla (10) mu-

sí byť akumulátor nabitý na viac ako 30 %. Ak by bol stav nabitia akumulátora menší/rovný 30 %, prístroj sa automaticky vráti do nabíjacej stanice (24).

Nastavenie výšky kosenia

Starostlivosť o trávnik

Pravidelné kosenie podnecuje rast silnejšieho trávniku, súčasne však prispieva k ničeniu buriny. Trávnik je preto po každom kosení hustejší a vzniká rovnomerne zatažitelná trávnatá plocha. Prvé kosenie sa robí približne v apríli pri výške porastu 70 – 80 mm. V hlavnej vegetačnej sezóne sa tráva kosí minimálne raz za týždeň.

Upozornenia

- Pre prvé kosenie v sezóne by sa mala zvoliť veľká výška kosenia.
- Ak je trávnik vyšší ako 40 mm, vopred ho pokoste kosačkou.

Postup

Výšku kosenia môžete nastaviť na 25-60 mm

1. Nastavte otočné koliesko (9) na želanú výšku kosenia.

Manuálne prerušenie/spustenie pracovného cyklu

Prerušenie práce

1. Stlačte tlačidlo STOP (6) na zastavenie prístroja počas práce.
2. Prístroj je ešte zapnutý, ale nôž (16) sa zastavil. Prístroj vypnite (pozri *Vypnutie prístroja*, S. 85) alebo ho nechajte automaticky prejsť do pohotovostného režimu.

Opätovné začatie práce

1. Zapnite prístroj. (pozri *Zapnutie prístroja*, S. 85).
2. Stlačte tlačidlo ŠTART (1). Prístroj spustí nastavený pracovný cyklus alebo znova zahájí svoju predtým prerušenú činnosť.

Tartalomjegyzék

Áttekintés	89
Telepítés	89
Szükséges szerszámok és segédeszközök.....	89
Hálózati egység rögzítése.....	90
Töltőállomás felszerelése.....	90
Töltőállomás elhelyezése.....	90
Határoló huzal lefektetése.....	91
Határoló huzal és töltőállomás csatlakoztatása.....	93
Töltőállomás rögzítése.....	94
Üzembe helyezés	94
Kezelőelemek.....	94
Első üzembe helyezés.....	95
Be- és kikapcsolás.....	95
PIN módosítása.....	95
Ütemezés meghatározása.....	96
Munkaidők beállítása.....	96
Másodlagos területek beállítása.....	97
Spot mód / Fix pontos fűnyírás.....	97
Esőérzékelő beállítása.....	97
Munkavégzéssel kapcsolatos utasítások	98
Vágásmagasság beállítása.....	98
Munkaciklus kézi megszakítása/ indítása.....	99

Áttekintés

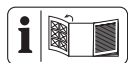

A készülék ábrái az előlő és hátsó kihajtható oldalon találhatók.

- 1 BE/KI gomb/start gomb
- 2 OK gomb
- 3 Felfelé gomb
- 4 Lefelé gomb
- 5 Home/Vissza gomb
- 6 STOP gomb
- 7 Esőérzékelő
- 8 Kijelző
- 9 forgatógomb

Tartozékok

- 10 határoló huzal
- 11 kampó
- 12 rögzítő csavarok
- 13 imbuszkulcs

- 14 csavaros sorkapocs
- 15 csavar (töltőegység)
- 16 kés
- 17 késcsavar
- 18 hálózati egység
- 19 töltőcsatlakozódugó
- 20 kábelcsatlakozó kapocs

töltőállomás

- 21 töltőegység
- 22 alaplemez
- 23 Védőkengyel

(B ábra)

- 24 töltőállomás
- 25 töltőfogak
- 26 LED
- 27 jelző (munkaterület)

(C ábra)

- 28 horony

(D ábra)

- 29 burkolat (érintkező aljzat)
- 30 retesz (burkolat érintkező aljzat)
- 31 burkolat (Csatlakozó töltőcsatlakozódugó)
- 32 érintkező aljzat
- 33 Csatlakozó töltőcsatlakozódugó

Telepítés

Tudnivalók

- Telepítés előtt készítsen egy vázlatot a kertjéről.
- Nyomja ki a vonalzókat a kartonból.



Szükséges szerszámok és segédeszközök

- vonalzó
- imbuszkulcs (13)
- **(nincs mellékelve)**
 - csillagcsavarhúzó
 - Drótcsupaszító
 - kalapács

- ceruza
- 2x tiplí
- 2x csavarok
- fúrószerű

Hálózati egység rögzítése

▲ FIGYELMEZTETÉS! Áramütést vagy tüzet okozhat, ha elektromos vezetékhez ér, illetve robbanást okozhat, ha gázvezetékhez ér. Vízvezetékek sérülése anyagi kárt és áramütést okozhat. A fúrás során ügyeljen arra, hogy ne tegyen kárt semmilyen tápvezetékben. Használjon megfelelő kereső készüléket a vezetékek felkutatásához vagy használjon telepítési tervet.

Tudnivalók

- Ne tárolja a hálózati egységet (18) közvetlenül a talajon fekve.
- A hálózati egységet (18) olyan magasságban kell elhelyezni, ahol gyermekek nem érhetik el (pl. 160 cm magasan).
- A csavarfej átmérője 7-10 mm lehet.

Eljárás

1. Rajzoljon két lyukat egy ceruzával.
2. Fúrja ki a furatokat egy alkalmas fúróval.
3. Nyomjon két tiplít a furatokba.
4. Rögzítse a hálózati egységet (18) a falhoz két csavarral.

Töltőállomás felszerelése

(A/B ábra)

A töltőállomás (24) töltőegységből (21) és alaplemezéből (22) áll.

1. Először helyezze a töltőegységet (21) a két füllel előre az alaplemezbe (22).
2. Nyomja lefelé a töltőegységet (21) úgy, hogy az stabilan az alaplemezben legyen.
3. Rögzítse a töltőegységet (21) alulról a mellékelt négy csavarral (15) az alaplemezben (22).

Töltőállomás elhelyezése

Tudnivalók

- Távolítsa el minden egyenetlenséget a töltőállomás (24) alatt. A töltőállomás (24) soha nem hajolhat meg.

- A töltőállomás (24) legfeljebb \longleftrightarrow 8 cm lehet hátra és legfeljebb \longleftrightarrow 2 cm lehet előre döntve.

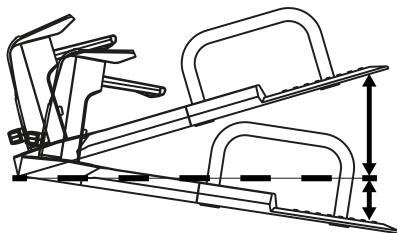

- Egy alkalmas csatlakozóaljzat van a közelben.
- Ügyeljen arra, hogy megfelelő távolságban legyen a tavaktól, medencéktől és lépcsőktől.
- Javasoljuk, hogy fedje le a töltőállomást (24), hogy megelőzze az időjárás okozta károkat.
- Csak akkor rögzítse a töltőállomást (24), ha már lefektette és csatlakoztatta a határoló huzalt (10). Ezzel kapcsolatban vegye figyelembe *Töltőállomás rögzítése, L. 94.*

Pozíció a munkatartományon belül

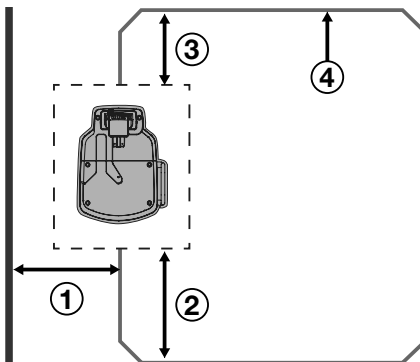

1. A falhoz*: \longleftrightarrow 2 m Minimális távolság
2. Bemenet előtt: \longleftrightarrow 2 m a határoló huzal minimális egyenes szakasza a következő kanyarig
3. Töltőállomás mögött: \longleftrightarrow 1 m a határoló huzal minimális egyenes szakasza a következő kanyarig
4. ——— Határoló huzal útvonala

Pozíció a munkaterület sarkában

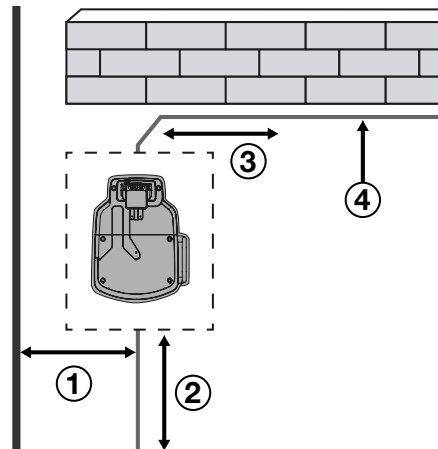

1. A falhoz*:
 ↔ 2 m Minimális távolság
2. Bemenet előtt:
 ↔ 2 m a határoló huzal minimális egyenes szakasza a következő kanyarig
3. Oldaltávolság:
 ↔ 1 m a határoló huzal minimális egyenes szakasza
4. ——— Határoló huzal útvonala

*Házfal elektromos hibákkal (pl. fémfelületek, elektromos elosztók, fotovoltaiikus rendszerek)

Határoló huzal lefektetése

———— Határoló huzal útvonala

A készülék a határoló huzal (10) alapján tudja érzékelni a munkaterületet, ill. a lenyírandó gyepterületet és megtalálni a töltőállomást (24).

Fektesse a határoló huzalt (10) a készülék által megmunkálандó gyepterület köré. Ez a következő módszerekkel történhet:

- A füves terület kijelölése. A határoló huzal (10) rögzítése a kampókkal (11) (a talaj felett).
- Helyezze a kampókat (11) legfeljebb ↔ 1 m távolságra egymástól. Egye-

netlen felületek esetén használjon további kampókat (11).

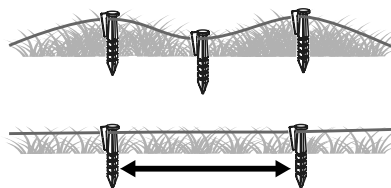

- A határoló huzal (10) földbe ásása (max. 5 cm mélyen).

Tudnivalók

- A készülék kb. 20-30 cm távolságban túlmegy a határoló huzalon (10) mielőtt megfordul és új utat keres. Fektesse le megfelelően a határoló huzalt (10) a sérülések megelőzése érdekében.
- Az első időben célszerű a határoló huzalt (10) a kampókkal (11) kiegészíteni arra az esetre, ha később módosítást kell végezni.
- A készülék legfeljebb 200 m határoló huzallal működik kifogástalanul. Ne használjon hosszabb határoló huzalt (10).
- A gyepterületet zárt területként kell körülhatárolni.

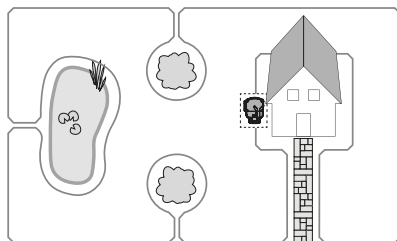

- A párhuzamosan futó és egymástól 5 cm távolságban lévő határoló huzalokat (10) a készülék nem akadályként érzékeli és áthalad rajtuk.
- A párhuzamosan futó és egymástól legalább ↔ 10 cm távolságban lévő határoló huzalokat (10) a készülék akadályként érzékeli és megkerüli.

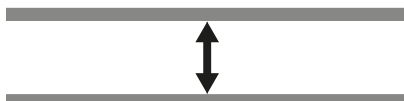

- Kerülje a(z) 90°-szögű sarkok kialakítását. Helyette ossza fel ezeket két 45°-os szög-re (oldalak $\longleftrightarrow \leq 20$ cm).

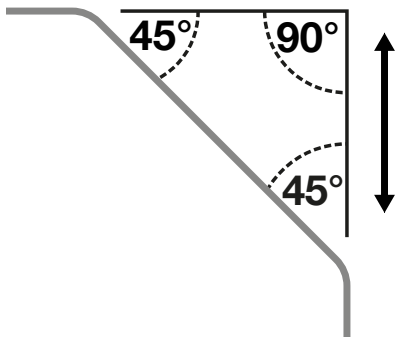

- A készülék érzékeli és érintkezés esetén kikerüli a(z) 10 cm feletti magasságú álló és rögzített akadályokat (pl. falakat, ker-
ti bútorokat stb.). Védje a gyepon lévő érzékeny akadályokat (pl. virággyá-
sokat) a határoló huzallal (10) legalább $\longleftrightarrow 30$ cm távolsággal.

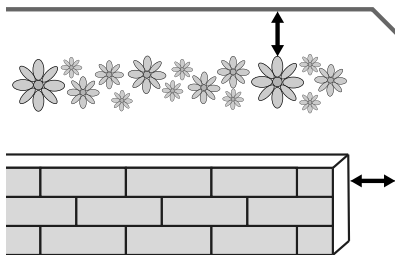

- Tartson legalább 1 m távolságot a körül-
határolt akadályok között. Azokat az aka-
dályokat, amelyeknél nem tartható ez a
minimális távolság, úgy határolja körül,
mint egy akadályt.

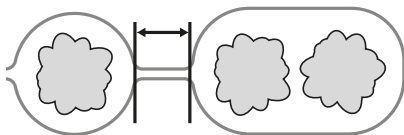

- Soha ne keresztezze a határoló huzalt (10). Ez a készülék hibás működéséhez és meghibásodásához vezethet.

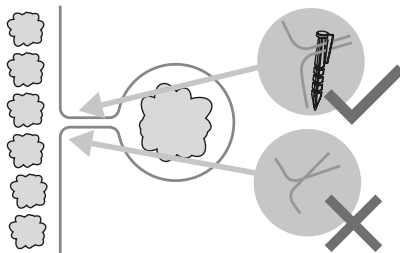

Fa

A készülék a fákat normál akadályként érzékeli. Kiálló gyökerek azonban kárt tehetnek a készülék aljában/a késekben (16). Célszerű a határoló huzallal (10) is körülhatárolni a fákat. Tartson legalább $\longleftrightarrow 30$ cm távolságot.

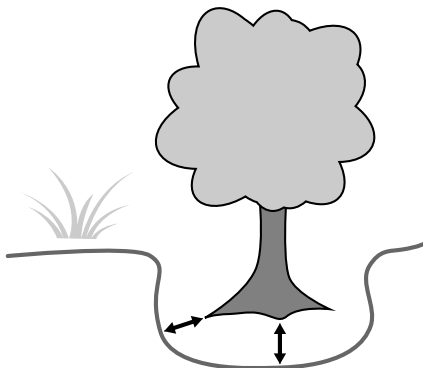

Kő

- Távolítsa el a (10 cm méretűnél kisebb) kis köveket a gyepről. Kár keletkezhet a készülékben és a késekben (16).
- A készülék a (10 cm méretűnél nagyobb) köveket normál akadályként érzékeli. Célszerű a határoló huzallal (10) is körülhatárolni a köveket.

Emelkedő/Lejtő

- A készülék legfeljebb 25° (47 %) emelkedőn/ lejtőn képes haladni. A határoló huzaltól (10) 30 cm távolságra az emelkedés legfeljebb 35 % lehet. A határoló huzaltól (10) 40 cm távolságra a lejtés legfeljebb 17 % lehet.
- Ügyeljen arra, hogy a határoló huzal (10) és egy emelkedőn lévő akadály között le-

gyen legalább 30 cm, illetve egy lejtőn lévő akadály között 40 cm távolság.

Nyílt vízi terület

Lehetőség szerint a nyílt vízfelületeket körül kell határolni a határoló huzallal (10), vagy úgy kell kialakítani, hogy a készülék ne tudjon vízbe merülni. Súlyos elektromos károk keletkezhetnek a készülékben.

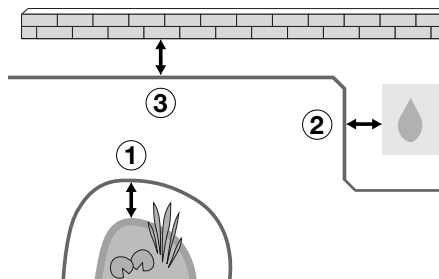

1. ←→ 70 cm víztől mért minimális távolság
2. ←→ 30 cm zuhanyfelülettől/csapteleptől mért távolság
3. ←→ 35 cm kis falaktól mért minimális távolság

Út/Utca

Ha az utak és úttestek egy szintben vannak a gyeppel, akkor a készülék gond nélkül áthalad rajtuk. Ha legalább ←→ 2 cm magasságkülönbség van a gyeper és az út/úttest között, akkor határolja el az utat/úttestet kb.

←→ 30 cm biztonsági távolsággal.

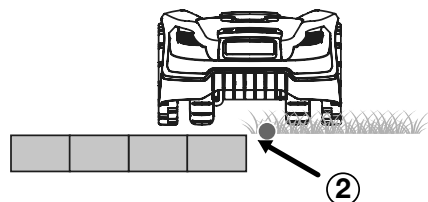
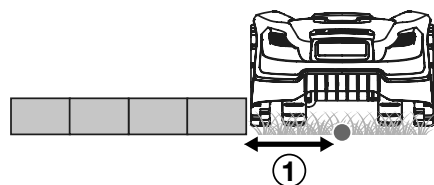

● határoló huzal (10)

1. ←→ 35 cm küszöbektől mért minimális távolság
2. ←→ 5 cm járdától/ gyepek szélétől mért távolság

Keskeny átjárók

A körülhatárolt gyeperen lévő keskeny átjárók meghatározott szélességgel és hosszúsággal rendelkeznek. A minimális szélesség a határoló huzal (10) távolságára vonatkozik. A fűnyírás során a készülék mindkét oldalon 20 cm méterrel megy túl a határoló huzalon (10).

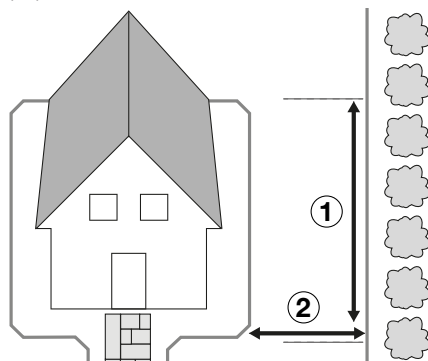

1. ←→ 8 m Max. Hossz
2. ←→ 1,2 m Minimális szélesség

Határoló huzal és töltőállomás csatlakoztatása

Tudnivalók

- Lefektetésekor hagyja a határoló huzalt (10) 0,5-1 méterrel hosszabbra a szükségesnél, hogy maradjon huzal a javításhoz.
- Ha a LED (26) a töltőegységen (21) folyamatosan zölden világít, akkor a határoló huzal (10) megfelelően csatlakozik a töltőállomáshoz (24).
- Ne hajtja össze a határoló huzal (10) „kilógó” részét. Ez a készülék hibás működéséhez és meghibásodásához vezethet.

Eljárás (B/C/D/E ábra)

1. Vezesse át a töltőállomáson (24) hátról érkező határoló huzal (10) végét az alapelez (22) alatti hornyon (28).
2. Nyomja felfelé a reteszt (30) és távolítsa el a burkolatot (29).
3. Távolítsa el kb. 10-15 mm szigetelést a határoló huzal (10) mindkét végéről egy huzalcsupaszító segítségével.



- Rögzítse a határoló huzal (10) előrefelé haladó kábelvégét a csavaros sorkapocs (14) jobb oldali nyílásába. A határoló huzal (10) körülveszi a nyírni kívánt gyepterületet és a csavaros sorkapocs (14) a narancssárga kapcsolókkal felfelé mutat.
- Rögzítse a határoló huzal (10) hátrafelé haladó kábelvégét a csavaros sorkapocs (14) bal oldali nyílásába.
- Helyezze be a csavaros sorkapocsot (14) az érintkező aljzatokba (+/-) (32).
- Helyezze vissza a burkolatot (29) az alaplemezre (21). A retesznek (30) be kell kattannia.
- Húzza le a töltőcsatlakozódugó (31) burkolatát a töltőegységről (21).
- Csatlakoztassa a töltőcsatlakozódugót (19) a csatlakozóba (33) és csavarozza rá.
- Csatlakoztassa a töltőcsatlakozódugót (19) a hálózati egységbe (18) és csavarozza rá.
- Csatlakoztassa a hálózati egységet (18) az áramellátásra.
- Ellenőrizze a LED-et (26) a töltőállomáson (24), hogy az folyamatosan zölden világít-e.

Töltőállomás rögzítése

Tudnivaló

A töltőállomás (24) jelzőjének (27) a behatárolt gyepterületen belül kell lennie.

kezelőfelület

gomb	Név	Szám	Funkció
	BE/KI gomb/start gomb	1	Elindítja az automatikus fűnyírást (ideiglenes ütemterv szerint) Be- és kikapcsolja a készüléket.
	Felfelé gomb (3)	2	Kijelölés/kurzor felfelé mozgatása a menüfelületen Szám növelése paraméterek beállításánál
	Home/Vissza gomb (5)	3	Készenléti módban 3 másodpercig nyomva tartva = Vissza a töltőállomáshoz Röviden megnyomva a bekapcsolt menüképernyőn = Vissza az előző menühöz Bekapcsolt menüképernyőn 3 másodpercig nyomva tartva = Vissza a fő kezelőfelületre Az ütemtervek fő felhasználói felületén 3 másodpercig nyomva tartva = Ütemterv törlése

Eljárás (F ábra)

- Csavarja ki a rögzítőcsavarokat (12) és az imbuszkulcsot (13) a keretből.
- Helyezze a védőkengyelt (23) az alaplemez (22) oldalára a behatárolt füves területen belül.
- Rögzítse a töltőállomást (22) a talajhoz a rögzítőcsavarokkal (12). A rögzítőcsavarok (12) a mellékelt imbuszkulccsal (13) csavarhatók a talajba.

Üzembe helyezés



▲ FIGYELMEZTETÉS! Sérülésveszély véletlenül beinduló készülék révén. Csak akkor helyezze be az akkumulátort a készülékbe, ha a készülék teljesen elő van készítve a használatra.

Kezelőelemek

A készülék első használata előtt ismerje meg a kezelőelemeket.

STOP gomb (6)

- A készülék azonnal leáll
- Adatbeviteli hibák nyugtázásra kerülnek/ Új adatbevitel lehetséges a STOP gomb (6) megnyomása után

gomb	Név	Szám	Funkció
	Lefelé gomb (4)	4	Kijelölés/kurzor lefelé mozgatása a menüfelületen Szám csökkentése paraméterek beállításánál
	OK gomb (2)	-	Beállítás megerősítése PIN kód beviteli felület felhívása, egy hibállapot megszüntetése után Következő menü felhívása Megerősítés a főmenüből a következő menüsintre történő lépéshez

Első üzembe helyezés

Tudnivalók

- A dátum és idő helyes beállítása azért szükséges, hogy megfelelően működjenek a munkaidő-beállítások.
- PIN kód hozzárendelése** – Az első használat előtt gondoljon ki egy megfelelő PIN kódot. A PIN kódot feljegyezheti a dokumentumai között. Tartsa biztonságban a PIN kódot másoktól!

Az Ön PIN kódja:

A PIN kód hozzárendelése után az Ön PIN kódja a PARKSIDE alkalmazásban van tárolva.

Eljárás

- Nyomja meg és tartsa lenyomva a START gombot (1) 3 másodpercig, amíg a kijelző (8) világitani kezd.
- Válassza ki a kívánt nyelvet a nyíl gombok (3/4) segítségével.
- Erősítse meg a bevittelt az OK gombbal (2).
- Állítsa be a dátumot és az időt a nyíl gombokkal (3/4). Erősítse meg az OK gombbal (2). Az egyes pozíciók között az OK gombbal (2) lehet navigálni (ugrás jobbra).
- Írja be a PIN kódját.
A kezelőpanelen az egyes gombokhoz számok vannak hozzárendelve (lásd *Kezelőelemek, L. 94*).
- Erősítse meg a választást az OK gombbal (2).
- Írja be újra a PIN kódját.
- Erősítse meg a választást az OK gombbal (2).
- Nyomja meg az OK gombot (2), hogy a főmenübe lépjen. A készülék rövid idő után készenléti módba kapcsol.

Be- és kikapcsolás

Készülék bekapcsolása

- Nyomja meg és tartsa lenyomva a BE/KI gombot (1), amíg a kijelző (8) világitani kezd.
- Oldja fel a kijelzőt (8) a 4 számjegyű PIN kóddal.
- Erősítse meg a bevittelt az OK gombbal (2).

Ha rossz PIN kódot adott meg: Várjon kb. 3 másodpercet vagy nyomja meg az OK gombot (2), hogy újra be tudja írni a PIN kódot.

Ha háromszor egymás után hibás PIN kódot ad meg, a képernyő 15 másodpercre lezárásra kerül. Minden további helytelen PIN kód esetén megduplázódik a lezárás ideje.

- Nyomja meg az OK gombot (2), hogy a főmenübe lépjen.
A készülék rövid idő után készenléti módba kapcsol.

Készülék kikapcsolása

- Nyomja meg és tartsa lenyomva a BE/KI gombot (1), amíg a „Leállítás megerősítése” kijelzés meg nem jelenik.
- Erősítse meg a választást az OK gombbal (2).

PIN módosítása

- Kapcsolja be a készüléket (lásd *Készülék bekapcsolása, L. 95*).
- Válassza ki a „Beállítás” lehetőséget.
- Erősítse meg a választást az OK gombbal (2).
- Válassza ki az „PIN módosítása” lehetőséget a nyíl gombokkal (3/4).
- Erősítse meg a választást az OK gombbal (2).

6. Írja be a régi 4 számjegyű PIN kódot. Ha helytelen PIN kódot adott meg, térjen vissza az OK gombbal (2) a PIN kód beírásához.
Ha háromszor egymás után hibás PIN kódot ad meg, a képernyő 15 másodpercre lezárásra kerül. Várja meg, amíg az idő letelik, majd oldja fel újra az eszközt a helyes PIN-kóddal. Térjen vissza a 2. lépéshez.
7. Írjon be egy új PIN kódot.
8. Erősítse meg az új PIN kódot az új PIN kód ismételt megadásával.
 - Megjelenik a „Sikerese!” kijelzés: A PIN megadása sikeresen befejeződött. Az OK gombbal (2) visszatérhet a beállítási menübe.
 - „Az új PIN nem egyezik meg” felirat esetén: Térjen vissza az OK gombbal (2) a PIN kód beírásához és ismétlje meg a 6. és 7. lépést.

Ütemezés meghatározása

1. Kapcsolja be a készüléket (lásd *Készülék bekapcsolása, L. 95*).
2. Válassza ki az „Ütemezés” lehetőséget a nyíl gombok (3/4) segítségével.
3. Erősítse meg a választást az OK gombbal (2).
4. Válassza ki a beállítani kívánt napot (hétfő, kedd, szerda, csütörtök, péntek, szombat, vasárnap vagy összes) a nyíl gombok (3/4) segítségével.
5. Nyomja meg az OK gombot (2) a napbeállítás beviteléhez.
6. Válassza ki a kívánt kezdési időt a nyíl gombok (3/4) segítségével.
Alapértelmezés szerint ez 9:00-12:00 óra délelőtt, és 13:00-16:00 óra délután. Az időpont perc pontossággal állítható be.
7. Erősítse meg a választást az OK gombbal (2), és a kiválasztó menü visszakapcsol az időbeállítási ablakba. A befejezési idő automatikusan két órával a kezdési időpont utáni időre áll be.
8. Válassza ki a kívánt befejezési időt a nyíl gombok (3/4) segítségével.
9. Erősítse meg a választást az OK gombbal (2).
10. Nyomja meg az OK gombot (2) a meg erősítéshez és a kiválasztás visszatér a „Befejezési idő” menüpotba.

11. A feladatlista oldalon a hét minden napjára válasszon ki egy feladatot.
Feladat törlése: Tartsa lenyomva a Home/Vissza gombot (5) 3 másodpercig.
12. Ismétlje meg az 5-11. lépést, hogy a hét minden napjára kiválassza az időtartamot.

Munkaidők beállítása

Tudnivalók

- A gyárilag beállított munkaidő 8 óra. A készülék ez alatt az idő alatt **nem** fog folyamatosan működni. A munkaidőn belül egy ciklus ismétlődik. Ez 2 fázisból áll: Fűnyírási idő és töltési idő.
- A tényleges fűnyírási idő a fű fajtájától, a növekedési feltételektől, a páratartalomtól és a munkaterület egyenletességétől függ.
- Esőszünetek esetén az üzemidő meghosszabbítása közvetlenül beállítható a készüléken keresztül (lásd *Esőérzékelő beállítása, L. 97*).
- Fűnyírási idő 100%-os töltöttségű akkumulátorral: ~ 100 perc (4 Ah)

Javasolt üzemidő (fűnyírási idő) naponta

Munkafelület (m ²)	Munkaidő (óra)
200	~ 3,5
400	~ 7
600	~ 10
750	~ 12,5

Eljárás

1. Kapcsolja be a készüléket (lásd *Készülék bekapcsolása, L. 95*).
2. Válassza ki a „Beállítás” lehetőséget.
3. Erősítse meg a választást az OK gombbal (2).
4. Válassza ki a „Munkaidő” menüt a nyíl gombok (3/4) segítségével.
5. Erősítse meg a választást az OK gombbal (2).
6. Válassza ki a kívánt munkaidőt a nyíl gombok (3/4) segítségével. A munkaidő naponként teljes órákban határozható meg.
7. Erősítse meg a választást az OK gombbal (2).
8. A Home/Vissza gombbal (5) visszatérhet a főmenübe.

Másodlagos területek beállítása

Nagyon zegzugos kertek esetén a felületi teljesítmény javítható másodlagos indulási pontok meghatározásával. Ebben az esetben több indulási pont is kiválasztható a határoló huzal. Ily módon a készülék a kert nehezen megközelíthető területeire is el tud jutni. A készülék megteszi a kiválasztott távolságot a határoló huzal mentén és ezen a területen megkezdi a fűnyírást.

További 5 indulási pont választható szabadon. Ehhez mérje meg a töltőállomás és az indulási pont közötti távolságot az óramutató járásával ellentétes irányban a határoló huzal mentén. Százalékban kifejezett gyakoriságon keresztül meghatározhatja, hogy a készülék milyen gyakran kezdje el a munkát a töltőállomásról vagy az adott indulási pontokról. A fűnyírási folyamat ebben a módban továbbra is kaotikus. A készülék automatikusan megközelíti a másodlagos indulási pontokat a munkaidők során és ütemezés szerint.

Tudnivalók

- A készülék végigmegegy az Ön által megadott „Távolság (dst) m” szakaszon a határoló huzal mentén (1-500 méter), majd elkezd a fűnyírást.
- „Százalékban (pzt)%” kifejezett gyakoriság megadásával meghatározhatja, hogy a készülék milyen gyakran kezdje el a munkát a töltőállomásról vagy az adott indulási pontokról. Az 5 másodlagos terület (areas) „Százalék (pzt)%” adata összegének 100%-nak vagy annál kisebbnek kell lenni.

Eljárás

1. Kapcsolja be a készüléket (lásd *Készülék bekapcsolása, L. 95*).
2. Válassza ki a „Másodlagos területek (Areas)” lehetőséget a nyíl gombok (3/4) segítségével.
3. Erősítse meg a választást az OK gombbal (2).
4. Nyomja meg az OK gombot (2) egy másodlagos terület (Areas) kiválasztásához. Válassza ki a „Távolság (dst) m” indulási távolságot és a lenyírni kívánt terület „Százalék (pzt)%” arányát a nyíl gombokkal (3/4), majd nyomja meg az OK gombot (2) a megerősítéshez. A kiválasztás után Ön automatikusan visszatér a másodlagos területek (Areas) áttekintéséhez.

5. Ismétlje meg az 4. lépést mindegyik másodlagos terület (Areas) beállításának befejezéséhez.
6. Erősítse meg a választást az OK gombbal (2).

Spot mód / Fix pontos fűnyírást

Ezzel a funkcióval céltudatosan tud füvet nyírni olyan füves területeken, amelyeket egyébként üllőbutorok, játékok stb. takarnak.

Tudnivalók

- A készülék spirálisan az óramutató járásával ellentétes irányban nyírja a füvet és 1 méteres fűnyírási sugár elérése vagy 3,5 perc fűnyírást után „Automatikus fűnyírást” vált.
- Ha a készülék akadálynak ütközik, megáll a készülék. A kijelzőn megjelenik, hogy a fűnyírást leállt és a készülék készenléti üzemmódba kapcsol.
- Ha a készülék a határoló huzalnak ütközik, akkor az ellenkező spirális irányban folytatja a fűnyírást.
- Ha az akkumulátor töltöttségi szintje kevesebb, mint 30%, a kijelzőn 2 másodperc elteltével az „Alacsony akkumulátor feszültség” üzenet jelenik meg. Töltse fel a fűnyírót, mielőtt elkezd a fix pontos fűnyírást.

Eljárás

1. Helyezze a készüléket a gyepterületre.
2. Kapcsolja be a készüléket (lásd *Készülék bekapcsolása, L. 95*).
3. Válassza ki a „Spot módot” a nyíl gombok (3/4) segítségével.
4. Erősítse meg a választást az OK gombbal (2).

Esőérzékelő beállítása

Ha az esőérzékelő be van kapcsolva, a készülék eső esetén visszatér a töltőállomáshoz. Az esőérzékelő kiszállításkor mindig be van kapcsolva.

▲ VIGYÁZAT! Rövidzárlat veszélye. Soha ne működtesse a készüléket vihar idején és válassza le a töltőállomást a hálózatról.

Eljárás

1. Kapcsolja be a készüléket (lásd *Készülék bekapcsolása, L. 95*).
2. Válassza ki a „Beállítás” lehetőséget.
3. Erősítse meg a választást az OK gombbal (2).

4. Válassza ki az „Eső mód” lehetőséget a nyíl gombok (3/4) segítségével.
5. Erősítse meg a választást az OK gombbal (2).
6. Eső mód bekapcsolása/kikapcsolása: Az aktuális állapotot az OK gombbal (2) módosíthatja.
7. Fűnyírás indítása/leállítása eső után: Az aktuális állapotot az OK gombbal (2) módosíthatja.
8. Válassza ki azt az időpontot, amelytől kezdve az esőt követően a fűnyíró ismét elkezdje a munkavégzést. Az alapértelmezett késleltetési idő 30 perc. Az időérték módosításához használja a nyíl gombokat (3/4). Az időérték 10 és 120 perc között választható (5 perces lépésekkel).
9. Erősítse meg a választást az OK gombbal (2).
10. A Home/Vissza gombbal (5) visszatérhet a főmenübe.

Munkavégzéssel kapcsolatos utasítások

▲ VIGYÁZAT! Rövidzárlat veszélye. Soha ne működtesse a készüléket vihar idején és válassza le a töltőállomást a hálózatról.

- Ügyeljen a zajvédelemre és a helyi előírásokra.
- Javasoljuk, hogy ne működtesse a készüléket esőben.
- A gyep magassága legfeljebb 40 mm lehet. Ha a gyep magasabb, akkor működés közben problémák léphetnek fel.
- A fűnyírórendszer kaotikus. Ezért használja rendszeresen a készüléket, hogy egyenletes gyepfelületet érjen el.
- Minden működtetés előtt ellenőrizze, hogy nincsenek-e vadon élő állatok, kővek vagy egyéb akadályok a gyepen (munkaterületen), és azonnal távolítsa el azokat.
- A készüléket nem kell manuálisan elindítani, ha az a töltőállomásban (24) van. A készülék ütemezés szerint automatikusan elindul.
- A töltőállomásnak (24) csatlakoztatva kell lenni az elektromos hálózathoz, ha a készüléket üzembe kívánja helyezni. Ha ez nem így van, a LED (26) hibát jelez.
- Minden használat után tisztítsa meg a készüléket (lásd).

- A készülék megáll, ha
 - megnyomják a STOP gombot (6);
 - a készülék elveszti a határoló huzal (10) jelét és 5 percen belül nem találja meg újra;
 - a készülék fűnyírás közben áthalad a határoló huzalon (10);
 - a készülék elakad akadályok között és több mint 10 másodpercre van szükség, hogy kiutat találjon;
 - a készüléket felemelik.

Ütemezésen kívüli indításra vonatkozó utasítások

- Ha a készüléket az ütemezésen kívül indítják, a készülék a meghatározott munkaidő szerint fog működni.
- A töltőállomásról (24) történő indításhoz több mint 70%-os akkumulátor töltöttségi szint szükséges. Ellenkező esetben a készülék automatikusan töltés módba kapcsol, amíg a kapacitás meghaladja a 90%-ot, majd automatikusan elhagyja a töltőállomást (24).
- A töltőállomáson (24) kívülről és a határoló huzalon (10) belül történő indításhoz több mint 30%-os akkumulátor töltöttségi szint szükséges. Ha az akkumulátor töltöttségi szintje 30% vagy annál kevesebb, a készülék automatikusan visszatér a töltőállomáshoz (24).

Ütemezés szerinti indításra vonatkozó utasítások

- A töltőállomásról (24) történő indításhoz 100%-os akkumulátor töltöttségi szint szükséges. Ellenkező esetben a készülék töltés módba kapcsol, amíg az akkumulátor töltöttségi szintje 100% lesz.
- A töltőállomáson (24) kívülről és a határoló huzalon (10) belül történő indításhoz több mint 30%-os akkumulátor töltöttségi szint szükséges. Ha az akkumulátor töltöttségi szintje 30% vagy annál kevesebb, a készülék automatikusan visszatér a töltőállomáshoz (24).

Vágásmagasság beállítása

Gyepgondozás

A rendszeres fűnyírás serkenti a gyepnövényzet levélnövekedését, ugyanakkor a gyepnövények elpusztulnak. Ezért a gyep minden fűnyírás után sűrűbb lesz és egy egyenletesen terhelhető gyep jön létre. Az első vágás április környékén történik, amikor a növekedési magasság 70-80 mm. A fő

növekedési időben a fűvet hetente legalább egyszer le kell vágni.

Tudnivalók

- A szezon első vágásaihoz magas vágási magasságot ajánlott választani.
- Nyírja le a fűvet egy fűnyíróval, ha a gyepp magassága meghaladja a 40 mm-t.

Eljárás

25-60 mm közötti vágásmagasságot állíthat be.

1. Állítsa be a kívánt vágási magasságot (9) a forgatógombbal.

Munkaciklus kézi megszakítása/indítása

Munka megszakítása

1. A készülék munka közben történő leállításához nyomja meg a STOP gombot (6).

2. A készülék még be van kapcsolva, de a kés (16) leállításra került. Kapcsolja ki a készüléket (lásd *Készülék kikapcsolása, L. 95*) vagy hagyja, hogy a készülék magától készenléti üzemmódba kapcsoljon.

Munka folytatása

1. Kapcsolja be a készüléket (lásd *Készülék bekapcsolása, L. 95*).
2. Nyomja meg a START gombot (1). A készülék elindítja a beállított munkaciklust vagy folytatja az előzőleg megszakított tevékenységet.

Spis treści

Zestawienie.....	100
Instalacja.....	100
Potrzebne narzędzia i środki pomocnicze.....	100
Mocowanie zasilacza.....	101
Montaż stacji ładowania.....	101
Ustawianie stacji ładowania.....	101
Rozłożyć kabel ograniczający.....	102
Podłączanie kabla ograniczającego i stacji ładowania.....	105
Mocowanie stacji ładowania.....	105
Uruchomienie.....	105
Elementy obsługowe.....	105
Pierwsze uruchomienie.....	106
Włączanie i wyłączanie.....	107
Zmiana numeru PIN.....	107
Ustalanie harmonogramu.....	107
Ustawianie czasów pracy.....	108
Ustawianie strefy wtórnej.....	108
Tryb spotowy / koszenie w stałym punkcie.....	108
Ustawianie czujnika deszczu.....	109
Wskazówki dotyczące wykonywania pracy.....	109
Ustawianie wysokości koszenia.....	110
Ręczne przerywanie / rozpoczynanie cyklu pracy.....	110

Zestawienie

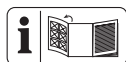

Ilustracje znajdują się na przedniej i tylnej rozkładanej stronie.

- 1 Włącznik/wyłącznik/Przycisk Start
- 2 Przycisk OK
- 3 Przycisk w górę
- 4 Przycisk w dół
- 5 Przycisk Home/Powrót
- 6 Przycisk STOP
- 7 Czujnik deszczu
- 8 Wyświetlacz
- 9 Pokrętko
- Akcesoria**
- 10 Kabel ograniczający
- 11 Haki
- 12 Śruby mocujące

- 13 Klucz z gniazdem sześciokątnym
- 14 Zaciskowa kostka
- 15 Śruba (Jednostka ładowania)
- 16 Nóż
- 17 Śruba mocująca nóż
- 18 Zasilacz
- 19 Wtyczka ładowarki
- 20 Zacisk łącznika kablowego

Stacja ładowania

- 21 Jednostka ładowania
- 22 Podstawa
- 23 Pałąk ochronny

(rys. B)

- 24 Stacja ładowania
- 25 Zaciski ładowania
- 26 LED
- 27 Wskaźnik (Zakres roboczy)

(rys. C)

- 28 Wpust

(rys. D)

- 29 Osłona (Gniazdo stykowe)
- 30 Blokada (Osłona Gniazdo stykowe)
- 31 Osłona (Przyłącze Wtyczka ładowarki)
- 32 Gniazdo stykowe
- 33 Przyłącze Wtyczka ładowarki

Instalacja

Wskazówki

- Przed instalacją należy sporządzić szkic swojego ogrodu.
- Wycisnąć linią z kartonu.



Potrzebne narzędzia i środki pomocnicze

- Linią
- Klucz z gniazdem sześciokątnym (13)
- **(nie dostarczono)**
 - Wkrętak krzyżakowy
 - Szczypce do ściągania izolacji
 - Młotek

- Ołówek
- 2x Kołek
- 2x Wkręcanie
- Wiertło

Mocowanie zasilacza

▲ OSTRZEŻENIE! Kontakt z przewodami elektrycznymi grozi porażeniem prądem elektrycznym i pożarem, kontakt z przewodem gazu może spowodować wybuch. Uszkodzenie instalacji wodnej może grozić szkodami materialnymi i porażeniem prądem elektrycznym. W trakcie wiercenia należy uważać, aby nie uszkodzić przewodów instalacji zasilających. Aby je zlokalizować, należy korzystać z odpowiednich detektorów lub posłużyć się planem instalacji.

Wskazówki

- Nie przechowywać zasilacza (18) bezpośrednio na podłożu.
- Zasilacz (18) należy mocować na wysokości niedostępnej dla dzieci (np. 160 cm).
- Łeb śruby może mieć średnicę 7 - 10 mm.

Sposób postępowania

1. Narysować dwa otwory za pomocą ołówka.
2. Wywiercić otwory przy użyciu właściwego wiertła.
3. Wcisnąć dwa kołki w otwory.
4. Zamontować zasilacz (18) za pomocą dwóch śrub na ścianie.

Montaż stacji ładowania

(rys. A/B)

Stacja ładowania (24) składa się z jednostki ładowania (21) i podstawy (22).

1. W pierwszej kolejności umieścić jednostkę ładującą (21) dwoma noskami w podstawie (22).
2. Docisnąć jednostkę ładowania (21) w dół, tak by została stabilnie zamocowana w podstawie.
3. Zamocować jednostkę ładowania (21) od dołu za pomocą czterech dołączonych śrub (15) w podstawie (22).

Ustawianie stacji ładowania

Wskazówki

- Usunąć nierówności pod stacją ładowania (24). Stacja ładowania (24) nie może się nigdy przegiąć.

- Stacja ładowania (24) może być nachylona maks. \longleftrightarrow 8 cm w tył i maks. \longleftrightarrow 2 cm w przód.

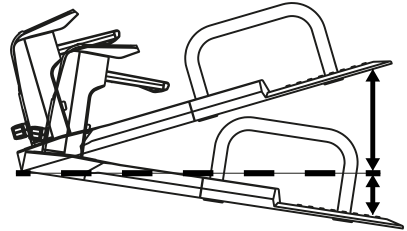

- W pobliżu znajduje się odpowiednie gniazdko.
- Zwracać uwagę na odpowiednią odległość od stawów, basenów i stopni.
- Zaleca się zadaszenie stacji ładowania (24) w celu wykluczenia uszkodzeń wynikających z warunków atmosferycznych.
- Stację ładowania (24) zamocować dopiero wtedy, gdy rozłożony i podłączony jest kabel ograniczający (10). Postępować zgodnie z *Mocowanie stacji ładowania*, s. 105.

pozycja w obrębie obszaru roboczego

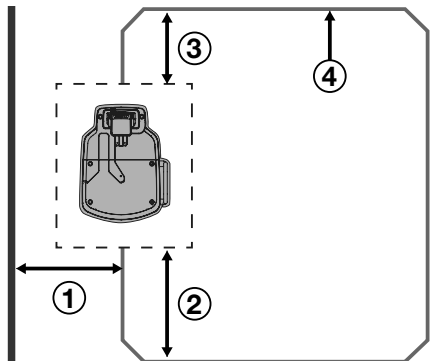

1. Od ściany*: \longleftrightarrow 2 m Odległość minimalna
2. Przed wjazdem: \longleftrightarrow 2 m minimalny prosty odcinek kabla ograniczającego do kolejnego zakrętu
3. Za stacją ładowania: \longleftrightarrow 1 m minimalny prosty odcinek kabla ograniczającego do kolejnego zakrętu
4. --- Przebieg kabla ograniczającego

Pozycja w narożniku obszaru roboczego

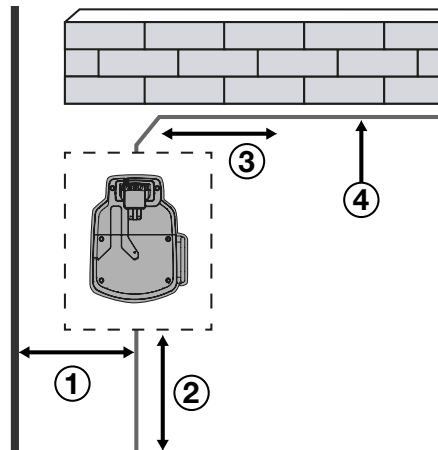

1. Od ściany*:
↔ 2 m Odległość minimalna
2. Przed wjazdem:
↔ 2 m minimalny prosty odcinek kabla ograniczającego do kolejnego zakrętu
3. Odległość z boku:
↔ 1 m minimalny prosty odcinek kabla ograniczającego
4. ——— Przebieg kabla ograniczającego

*Ściana domu generująca zakłócenia elektryczne (np. powierzchnie metalowe, rozdzielnie elektryczne, instalacje fotowoltaiczne)

Rozłożyć kabel ograniczający

————— Przebieg kabla ograniczającego
Urządzenie jest w stanie za pomocą kabla ograniczającego (10) rozpoznać strefę roboczą wzgl. wyszukiwać powierzchnię trawnika przeznaczoną do koszenia oraz stację ładowania (24).

Kabel ograniczający rozkładać (10) wokół powierzchni trawnika, na której będzie pracowało urządzenie. Można to zrobić, wykorzystując niżej opisane metody:

- Wyznaczenie powierzchni trawnika. Mocowanie kabla ograniczającego (10) za pomocą haków (11) (nad ziemią).

- Haki (11) należy umieszczać maksymalnie ↔ 1 m od siebie. W przypadku nierówności stosować dodatkowe haki (11).

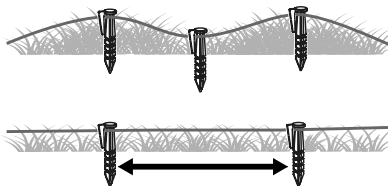

- Wkopanie kabla ograniczającego (10) w podłoże (głębokość maks. 5 cm).

Wskazówki

- Urządzenie przejeżdża kabel ograniczający (10) o ok. 20-30 cm, po czym zawraca i szuka nowej drogi. Kabel ograniczający (10) należy rozkładać w taki sposób, aby unikać jego uszkodzeń.
- Na początek zaleca się wygradzenie kabla ograniczającego (10) hakami (11) na wypadek gdyby w późniejszym czasie zaszła konieczność wprowadzenia korekt.
- Urządzenie działa prawidłowo, gdy długość kabla ograniczającego nie przekracza 200 m. Nie używać dłuższego kabla ograniczającego (10).
- Powierzchnia trawnika musi stanowić jeden ograniczony wycinek terenu.

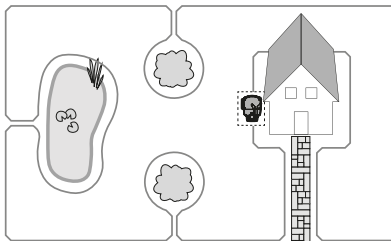

- Równoległe odcinki kabla ograniczającego (10) ułożone w odległości od siebie większej niż 5 cm będą rozpoznawane przez robota koszącego jako przeszkody i będą przez niego omijane.
- Równoległe odcinki kabla ograniczającego (10) ułożone w odległości od siebie co najmniej ↔ 10 cm będą rozpoznawa-

ne przez urządzenie jako przeszkody i będą przez niego omijane.

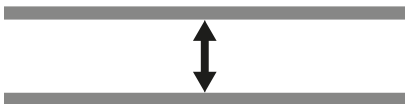

- Należy unikać rozkładania odcinków kabla pod kątem 90°. Zamiast tego należy takie odcinki dzielić na dwa ułożone pod kątem 45° odcinki (strony $\longleftrightarrow \leq 20$ cm).

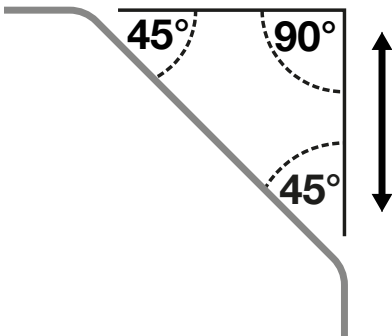

- Urządzenie jest w stanie rozpoznawać stacjonarne i stałe przeszkody wyższe niż 10 cm w momencie kontaktu i je omijać (np. murki, sprzęt ogrodniczy itp.). Wrażliwe przeszkody (np. grządki kwiatów) znajdujące się w obrębie trawnika należy zabezpieczać, układając kabel ograniczający (10) w odległości co najmniej $\longleftrightarrow 30$ cm.

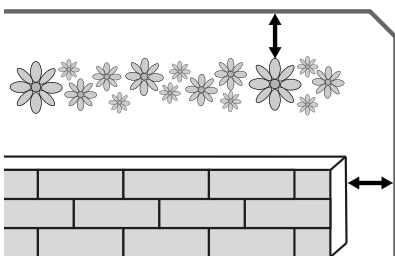

- Między wygradzonymi przeszkodami należy zachować minimalną odległość 1 m. Jeśli nie ma możliwości zachowania tej

odległości, przeszkody należy odpowiednio wygradzać.

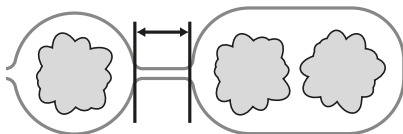

- Nigdy nie krzyżować kabla ograniczającego (10). Może to prowadzić do zakłóceń i awarii pracy kosiarki.

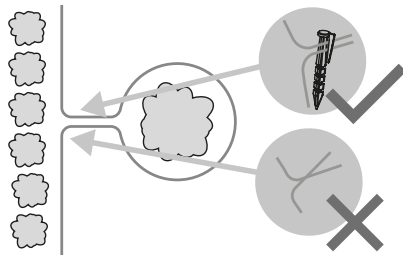

Drzewo

Urządzenie rozpoznaje drzewa jako normalne przeszkody. Niemniej jednak wystające korzenie mogą się przyczyniać do uszkodzeń dolnej strony urządzenia/noży (16). Zaleca się dodatkowe wygradzanie drzew przy użyciu kabla ograniczającego (10). Zachować minimalną odległość $\longleftrightarrow 30$ cm.

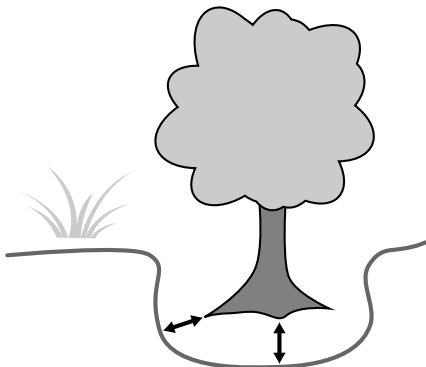

Kamień

- Usunąć z powierzchni trawnika małe kamienie (mniejsze niż 10 cm). Mogą one prowadzić do uszkodzenia urządzenia i noży (16).
- Kosiarka rozpoznaje kamienie (większe niż 10 cm) jako normalne przeszkody. Za-

leca się dodatkowe wygradzanie kamieni przy użyciu kabla ograniczającego (10).

Wzniesienie/Spadek

- Urządzenie jest w stanie podejżdzać pod wzniesienia o maksymalnym nachyleniu 25° (47 %). W odległości 30 cm od kabla ograniczającego (10) wzniesienie powinno wynosić maks. 35 %. W odległości 40 cm od kabla ograniczającego (10) spadek powinien wynosić maks. 17 %.
- Upewnić się, że między kablem ograniczającym (10) a przeszkodą na wzniesieniu zachowano odstęp co najmniej 30 cm, a na terenie ze spadkiem - 40 cm.

Otwarta powierzchnia wodna

Otwarte powierzchnie wodne należy w miarę możliwości wygradzać za pomocą kabla ograniczającego (10), ew. powinny być one wykonane w taki sposób, aby urządzenie nie miało możliwości wjechania do wody. Takla sytuacja może doprowadzić do poważnych uszkodzeń wyposażenia elektrycznego.

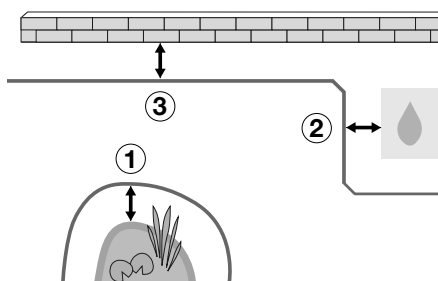

1. ←→ 70 cm Odległość minimalna od wody
2. ←→ 30 cm do prysznic / kurka wodnego
3. ←→ 35 cm Odległość minimalna od niewielkich murków

Ścieżka/Ulica

Jeśli ścieżki i przejazdy znajdują się na tym samym poziomie, co powierzchnia trawnika, wówczas urządzenie może przez nie bez problemu przejeżdżać. Jeśli między powierzchnią trawnika a ścieżką/przejazdem występują różnice poziomu wynoszące co najmniej ←→ 2 cm, wówczas należy je wy-

gradzić, stosując odstęp bezpieczeństwa ok. ←→ 30 cm.

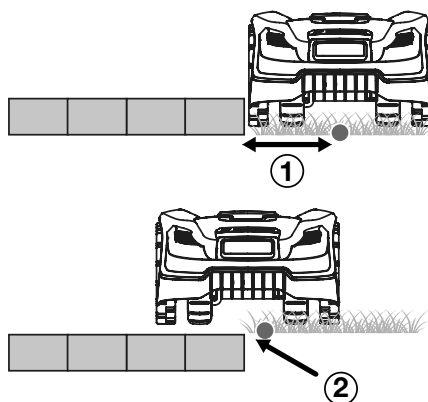

● Kabel ograniczający (10)

1. ←→ 35 cm Odległość minimalna od uskoków
2. ←→ 5 cm do dróg dla pieszych / krawędzi trawnika

Wąskie przejście

Wąskie przejścia na wygradzonej powierzchni trawnika mają określoną szerokość i długość. Szerokość minimalna odnosi się do odległości od kabla ograniczającego (10). Podczas koszenia urządzenie przejeżdża kabel ograniczający (10) w odległości 20 cm po obu stronach.

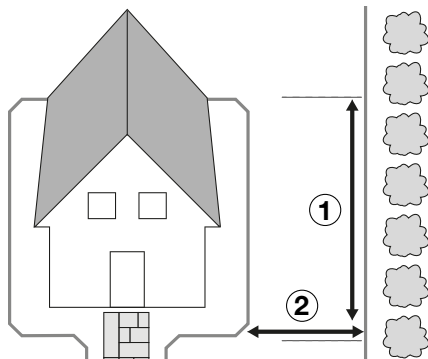

1. ←→ 8 m Maks. Długość
2. ←→ 1,2 m Szerokość minimalna

Podłączanie kabla ograniczającego i stacji ładowania

Wskazówki

- Podczas rozkładania pozostawić kabel ograniczający (10) o 0,5 - 1 m dłuższy niż potrzeba, tak by mieć zapas na wypadek korekt.
- Jeżeli kontrolka LED (26) na jednostce ładowania (21) świeci ciągle na zielono, oznacza to prawidłowe połączenie kabla ograniczającego (10) ze stacją ładowania (24).
- „Nadmiaru” kabla ograniczającego (10) nie należy układać w jednym miejscu. Może to prowadzić do zakłóceń i awarii pracy kosiarki.

Sposób postępowania (rys. B/C/D/E)

1. Poprowadzić koniec kabla ograniczającego (24) dochodzący do stacji ładowania (10) od tyłu przez wpust (28) pod podstawą (22).
2. Wcisnąć blokadę (30) w górę i usunąć osłonę (29).
3. Zaizolować obydwa końce kabla ograniczającego (10) na długości ok. 10-15 mm przy pomocy praski do końcówek izolowanych.
4. Zaciśnąć koniec kabla ograniczającego (10) przebiegającego w przód w prawym wtyku kostki zaciskowej (14). Kabel ograniczający (10) otacza powierzchnię trawnika przeznaczonego do koszenia, a kostka zaciskowa (14) jest zwrócona pomarańczowymi zaciskami w górę.
5. Zaciśnąć koniec kabla ograniczającego (10) przebiegającego w tył w lewym wtyku kostki zaciskowej (14).
6. Wetknąć kostkę zaciskową (14) w gniazdo stykowe(+/-) (32).
7. Ponownie założyć pokrywę (29) na jednostce ładowania (21). Blokada (30) musi wskoczyć na swoje miejsce.
8. Zdjąć osłonę wtyczki ładowania (31) z jednostki ładowania (21).

9. Podłączyć wtyczkę ładowania (19) do przyłącza (33) wkręcić ją.
10. Podłączyć wtyczkę ładowania (19) do zasilacza (18) wkręcić ją.
11. Podłączyć zasilacz (18) do źródła zasilania elektrycznego.
12. Sprawdzić, czy kontrolka LED (26) na stacji ładowania (24) świeci w trybie ciągłym w kolorze zielonym.

Mocowanie stacji ładowania

Wskazówka

Wskaźnik (27) strefy roboczej (24) stacji ładowania musi się znajdować w obrębie wyznaczonej powierzchni trawnika.

Sposób postępowania (rys. F)

1. Poluzować śruby mocujące (12) i klucz z gniazdem sześciokątnym (13) z ramy.
2. Pałąk ochronny (23) należy umiejscowić z boku podstawy (22) w obrębie wyznaczonej powierzchni trawnika.
3. Zamocować stację ładowania (22) za pomocą śrub mocujących (12) w podłożu. Śruby mocujące (12) należy przykręcać do podłoża przy użyciu załączonego klucza z gniazdem sześciokątnym (13).

Uruchomienie

▲ OSTRZEŻENIE! Ryzyko obrażeń ciała w wyniku przypadkowego uruchomienia urządzenia. Akumulator należy umieszczać w urządzeniu dopiero wtedy, gdy jest ono całkowicie przygotowane do pracy.





Elementy obsługowe

Przed pierwszym użyciem urządzenia należy się zapoznać z jego elementami obsługowymi.

Przycisk STOP (6)

- Urządzenie natychmiast się zatrzymuje
- Błędy we wprowadzaniu danych należy zatwierdzać/ Dane można wprowadzać ponownie po wciśnięciu przycisku STOP (6)

Panel obsługowy

Przycisk	Opis	Liczba	Funkcja
	Włącznik/wyłącznik/Przycisk Start	1	Uruchamia automatycznie koszenie (harmonogram tymczasowy) Wyłącza / włącza urządzenie.
	Przycisk w górę (3)	2	Poruszanie wyboru/kursora na interfejsie menu w górę Zwiększanie cyfr podczas ustawiania parametrów
	Przycisk Home/Powrót (5)	3	Naciśnięcie przycisku na 3 sekundy w trybie standby = powrót do stacji ładowania Krótkie naciśnięcie przycisku na stronie menu = Powrót do poprzedniego menu Naciśnięcie przycisku na 3 sekundy na stronie menu = powrót do głównego interfejsu Naciśnięcie przycisku na 3 sekundy na interfejsie użytkownika harmonogramu = usunięcie harmonogramu
	Przycisk w dół (4)	4	Przenieść element wyboru/kursor na interfejsie menu w dół Zmniejszanie cyfr podczas ustawiania parametrów
	Przycisk OK (2)	-	Potwierdzić ustawienie Wejście w miejsce do wprowadzania numeru PIN po zakończeniu stanu błędu Wejście w kolejne menu Potwierdzenie umożliwiające przejście z menu głównego do kolejnego poziomu menu

Pierwsze uruchomienie

Wskazówki

- Właściwe ustawienie daty i godziny jest wymagane w celu właściwego funkcjonowania ustawień czasu pracy urządzenia.
- **Ustalanie numeru PIN** - Przed pierwszym uruchomieniem należy wymyślić odpowiedni numer PIN. Numer PIN zanotować w swojej dokumentacji. Numer PIN przechowywać w miejscu zabezpieczonym przed osobami trzecimi!

Twój PIN:

Po nadaniu Twój numer PIN będzie zapisany w aplikacji PARKSIDE.

Sposób postępowania

1. Wcisnąć i przytrzymać przycisk START (1) przez ok. 3 sekundy do momentu włączenia się wyświetlacza (8).
2. Za pomocą przycisków ze strzałkami (3/4) wybrać żądany język.
3. Potwierdzić wprowadzone dane przyciskiem OK (2).
4. Ustawić datę i godzinę, wykorzystując przyciski ze strzałkami (3/4). Potwierdzić przyciskiem OK (2). Poruszanie się między poszczególnymi pozycjami jest możliwe dzięki przyciskowi OK (2) (przejście w prawo).
5. Wprowadzić swój numer PIN.
Na panelu obsługowym przyciski są przyporządkowane do cyfr (patrz *Elementy obsługowe*, s. 105).

- Potwierdzić wybór przyciskiem OK (2).
- Ponownie wprowadzić swój numer PIN.
- Potwierdzić wybór przyciskiem OK (2).
- Wcisnąć przycisk OK (2), aby przejść do menu głównego. Urządzenie po krótkim czasie przełącza się w tryb standby.

Włączanie i wyłączenie

Włączanie urządzenia

- Wcisnąć i przytrzymać włącznik/wyłącznik (1) do momentu włączenia się wyświetlacza (8).
- Odblokować wyświetlacz (8) za pomocą kodu PIN złożonego z 4 znaków.
- Potwierdzić wprowadzone dane przyciskiem OK (2).

W przypadku podania nieprawidłowego numeru PIN: Odczekać mniej więcej 3 sekundy lub wcisnąć przycisk OK (2) w celu umożliwienia ponownego wprowadzenia numeru PIN.

W przypadku trzykrotnego wprowadzenia nieprawidłowego numeru PIN następuje blokada ekranu na 15 sekund. Dla każdej kolejnej próby z nieprawidłowym numerem PIN czas blokady zostaje podwojony.

- Wcisnąć przycisk OK (2), aby przejść do menu głównego. Urządzenie po krótkim czasie przełącza się w tryb standby.

Wyłączenie urządzenia

- Wcisnąć i przytrzymać włącznik/wyłącznik (1), aż pojawi się komunikat „Potwierdzenie wyłączenia”.
- Potwierdzić wybór przyciskiem OK (2).

Zmiana numeru PIN

- Włączyć urządzenie (patrz *Włączanie urządzenia*, s. 107).
- Wybrać opcję „Ustawienia”.
- Potwierdzić wybór przyciskiem OK (2).
- Za pomocą przycisków ze strzałkami (3/4) wybrać opcję „Zmiana numeru PIN”.
- Potwierdzić wybór przyciskiem OK (2).
- Wprowadzić stary numer PIN składający się z 4 znaków. W przypadku wprowadzenia nieprawidłowego numeru PIN można powrócić za pomocą przycisku OK (2) do miejsca wprowadzania numeru PIN.

W przypadku trzykrotnego wprowadzenia nieprawidłowego numeru PIN następuje

blokada ekranu na 15 sekund. Odczekać czas i odblokować urządzenie ponownie właściwym numerem PIN. Wrócić do kroku 2.

- Wprowadzić nowy numer PIN.
- Potwierdzić nowy PIN, ponownie wprowadzając nowy numer PIN.
 - Komunikat „Powodzenie!": Prawidłowo wprowadzono numer PIN. Wrócić przyciskiem OK (2) do menu ustawień.
 - Komunikat „Nowy PIN się nie zgadza": wrócić przyciskiem OK (2) do wprowadzania numeru PIN i powtórzyć kroki 6 i 7.

Ustalanie harmonogramu

- Włączyć urządzenie (patrz *Włączanie urządzenia*, s. 107).
- Za pomocą przycisków ze strzałkami (3/4) wybrać opcję „Harmonogram”.
- Potwierdzić wybór przyciskiem OK (2).
- Wybrać dzień, który chcemy ustawić (pn, wt, śr, czw, pt, so lub wszystkie) za pomocą przycisków ze strzałkami (3/4).
- Wcisnąć przycisk OK (2) w celu wprowadzenia ustawienia dnia.
- Wybrać czas rozpoczęcia za pomocą przycisków ze strzałkami (3/4). Standardowe ustawienie to godz. 9:00-12:00 przed południem i 13:00-16:00 po południu. Czas można ustawić co do minuty.
- Potwierdzić wybór przyciskiem OK (2), wybór wróci do okna ustawień czasu. Czas zakończenia zostanie automatycznie ustawiony z dwugodzinnym opóźnieniem.
- Wybrać czas zakończenia za pomocą przycisków ze strzałkami (3/4).
- Potwierdzić wybór przyciskiem OK (2).
- W celu potwierdzenia wcisnąć przycisk OK (2), nastąpi powrót do wyboru „Czas zakończenia”.
- Na stronie z listą zadań wybrać zadanie dla każdego dnia tygodnia. Usuwanie zadania: Przytrzymać wciśnięty przycisk Home/Powrót (5) przez 3 sekundy.
- Aby wybrać przedział czasowy dla wszystkich dni tygodnia, należy powtórzyć kroki 5-11.

Ustawianie czasów pracy

Wskazówki

- Fabrycznie ustawiony czas pracy wynosi 8 godzin. Urządzenie w tym czasie **nie** będzie przez cały czas pracować. W czasie pracy cykl powtarza się. Składa się z 2 faz: Czas koszenia i czas ładowania.
- Rzeczywisty potrzebny czas koszenia zależy od rodzaju trawy, warunków wzrostu, wilgotności powietrza oraz równości strefy roboczej.
- Przedłużenie czasu pracy w przypadku przerw spowodowanych deszczem można ustawiać bezpośrednio za pośrednictwem urządzenia (patrz *Ustawianie czujnika deszczu*, s. 109).
- Czas koszenia przy akumulatorze naładowanym w 100% wynosi: ~ 100 min (4 Ah)

Zalecany czas pracy (czas koszenia) na dzień

Powierzchnia robocza (m ²)	Czasy pracy (godz.)
200	~ 3,5
400	~ 7
600	~ 10
750	~ 12,5

Sposób postępowania

- Włączyć urządzenie (patrz *Włączanie urządzenia*, s. 107).
- Wybrać opcję „Ustawienia”.
- Potwierdzić wybór przyciskiem OK (2).
- Za pomocą przycisków ze strzałkami wybrać opcję (3/4) „Czasy pracy”.
- Potwierdzić wybór przyciskiem OK (2).
- Wybrać żądany czas pracy za pomocą przycisków ze strzałkami (3/4). Czas pracy można ustalać w pełnych godzinach na danych dzień.
- Potwierdzić wybór przyciskiem OK (2).
- Wrócić przyciskiem Home/Powrót (5) do menu ustawień.

Ustawianie strefy wtórnej

W przypadku ogrodów z wieloma zakątkami można zoptymalizować wydajność powierzchniową, ustanawiając wtórne punkty początkowe. W takim przypadku można wybrać kilka punktów początkowych na kablu ograniczającym. W ten sposób urządzenie będzie w stanie dostać się do trudno dostępnych obszarów ogrodu. Urządzenie będzie pokonywało wybrany dystans przy kablu ograniczającym i rozpoczynało w tym obszarze swój proces koszenia.

Można dowolnie wybierać 5 kolejnych punktów początkowych. W tym celu należy zmierzyć odległość między stacją ładowania a punktem początkowym zgodnie z kierunkiem wskazówek zegara wzdłuż kabla ograniczającego. Za pomocą częstotliwości w procentach można określić, jak często urządzenie będzie rozpoczynać swoją pracę ze stacji ładowania lub z danych punktów początkowych. Procedura koszenia w tym trybie jest bardzo chaotyczna. Wtórne punkty początkowe są najeżdżane automatycznie w czasie pracy i zgodnie z harmonogramem.

Można dowolnie wybierać 5 kolejnych punktów początkowych. W tym celu należy zmierzyć odległość między stacją ładowania a punktem początkowym zgodnie z kierunkiem wskazówek zegara wzdłuż kabla ograniczającego. Za pomocą częstotliwości w procentach można określić, jak często urządzenie będzie rozpoczynać swoją pracę ze stacji ładowania lub z danych punktów początkowych. Procedura koszenia w tym trybie jest bardzo chaotyczna. Wtórne punkty początkowe są najeżdżane automatycznie w czasie pracy i zgodnie z harmonogramem.

Wskazówki

- Urządzenie pokonuje zaprogramowany przez użytkownika odcinek „Dystans (dst) m” wzdłuż kabla ograniczającego (1 - 500 m), a następnie rozpoczyna koszenie.
- Podając częstotliwość w procentach w zakładce „procent (pzt)%” można określić, jak często urządzenie będzie rozpoczynać swoją pracę ze stacji ładowania lub z danych punktów początkowych. Suma danych „procentowych (pzt)%“ 5 obszarów wtórnych musi być mniejsza niż / równa 100%.

Sposób postępowania

- Włączyć urządzenie (patrz *Włączanie urządzenia*, s. 107).
- Za pomocą przycisków ze strzałkami (3/4) wybrać opcję „Strefy wtórne”.
- Potwierdzić wybór przyciskiem OK (2).
- Wcisnąć przycisk OK (2) w celu wybrania strefy wtórnej. Wybrać odległość początkową „Dystans (dst)m” i proporcję „Procent (pzt)%“ powierzchni przeznaczonej do koszenia za pomocą przycisków ze strzałkami (3/4) i wcisnąć przycisk OK (2) w celu potwierdzenia. Po dokonaniu wyboru następuje automatyczny powrót do widoku stref (obszarów) wtórnych.
- Powtórzyć krok 4 w celu zakończenia ustawienia każdej ze stref wtórnych.
- Potwierdzić wybór przyciskiem OK (2).

Tryb spotowy / koszenie w stałym punkcie

Dzięki tej funkcji można kosić docelowo powierzchnie trawnika, które normalnie są za-

słonięte przez meble do siedzenia, zabawki itp.

Wskazówki

- Urządzenie przeprowadza koszenie spiralnie w kierunku przeciwnym do kierunku wskazówek zegara i przechodzi po pokonaniu promienia koszenia 1 m lub po 3,5 minutach koszenia w tryb „Koszenie automatyczne”.
- W przypadku uderzenia w przeszkodę urządzenie się zatrzymuje. Wyświetlacz wskazuje, że maszyna została zatrzymana, a urządzenie przechodzi w tryb czuwania.
- Gdy urządzenie natrafi na kabel ograniczający, kontynuuje koszenie w przeciwnym kierunku w spiralny sposób.
- Gdy poziom naładowania akumulatora wynosi mniej niż 30%, na wyświetlacz pojawia się po 2 sekundach komunikat „Niskie napięcie akumulatora”. Zanim będzie możliwe rozpoczęcie koszenia w stałym punkcie, należy naładować kosiarkę.

Sposób postępowania

1. Ustawić urządzenie na powierzchnię docelową trawnika.
2. Włączyć urządzenie (patrz *Włączanie urządzenia*, s. 107).
3. Za pomocą przycisków ze strzałkami (3/4) wybrać opcję „Tryb sportowy”.
4. Potwierdzić wybór przyciskiem OK (2).

Ustawianie czujnika deszczu

Gdy włączone są czujniki deszczowe, urządzenie powraca w trakcie deszczu do stacji ładowania. Czujnik deszczu jest w stanie fabrycznym zawsze aktywowany.

▲ UWAGA! Ryzyko zwarcia. W czasie burzy nie wolno włączać urządzenia, a stację ładowania należy odłączyć od sieci zasilającej.

Sposób postępowania

1. Włączyć urządzenie (patrz *Włączanie urządzenia*, s. 107).
2. Wybrać opcję „Ustawienia”.
3. Potwierdzić wybór przyciskiem OK (2).
4. Za pomocą przycisków ze strzałkami (3/4) wybrać opcję „Tryb deszczowy”.
5. Potwierdzić wybór przyciskiem OK (2).
6. Aktywowanie/dezaktywowanie trybu deszczowego:
Zmienić status za pomocą przycisku OK (2).

7. Aktywowanie/dezaktywowanie pracy po deszczu:
Zmienić status za pomocą przycisku OK (2).
8. Wybrać moment, od kiedy kosiarka ma ponownie rozpocząć pracę po deszczu. Standardowe opóźnienie czasowe wynosi 30 minut. Zmienić podany czas za pomocą przycisków strzałek (3/4). Wybór jest możliwy w zakresie 10-120 minut (co 5 min).
9. Potwierdzić wybór przyciskiem OK (2).
10. Wrócić przyciskiem Home/Powrót (5) do menu ustawień.

Wskazówki dotyczące wykonywania pracy

▲ UWAGA! Ryzyko zwarcia. W czasie burzy nie wolno włączać urządzenia, a stację ładowania należy odłączyć od sieci zasilającej.

- Należy przestrzegać zasad ochrony przed hałasem i miejscowych przepisów prawa.
- Zaleca się, aby urządzenie nie pracowało podczas deszczu.
- Trawnik może osiągać maksymalnie 40 mm wysokości. Gdy trawnik jest wyższy, może dochodzić do problemów podczas eksploatacji.
- System koszenia reaguje chaotycznie. Dlatego należy urządzenie użytkować regularnie, aby uzyskać równomierną powierzchnię trawnika.
- Przed każdym uruchomieniem kontrolować, czy na trawniku (w strefie roboczej) nie znajdują się dzikie zwierzęta, kamienie lub inne przeszkody. Natychmiast je usuwać.
- Urządzenia nie trzeba uruchamiać ręcznie, gdy znajduje się ono w stacji ładowania (24). Urządzenie uruchamia się automatycznie według harmonogramu.
- Gdy urządzenie ma się uruchomić, stacja ładowania (24) musi być podłączona do prądu. Jeśli tak nie będzie, wskaźnik statusu LED (26) sygnalizuje błąd.
- Urządzenie należy czyścić po każdym użyciu (patrz).
- Urządzenie zatrzymuje się, gdy
 - zostanie wciśnięty przycisk STOP (6);

- utraci sygnał kabla ograniczającego (10) i nie znajdzie go ponownie w ciągu 5 minut;
- podczas koszenia przekroczy kabel ograniczający (10);
- ugrzęźnie między przeszkodami i będzie potrzebować więcej niż 10 sekund na znalezienie wyjścia;
- zostanie uniesione w górę.

Wskazówki dotyczące uruchamiania poza harmonogramem

- Jeśli urządzenie zostanie włączone poza harmonogramem, będzie pracowało według ustalonego czasu.
- Uruchomienie ze stacji ładowania (24) wymaga poziomu naładowania akumulatora powyżej 70%. W przeciwnym razie urządzenie przełącza się automatycznie w tryb ładowania do momentu uzyskania pojemności przekraczającej 90%, a następnie automatycznie opuszcza stację ładowania (24).
- Uruchamianie poza stacją ładowania (24) i w obrębie kabla ograniczającego (10) wymaga poziomu naładowania akumulatora na poziomie wyższym niż 30%. Jeśli poziom naładowania akumulatora będzie mniejszy niż /równy 30%, urządzenie automatycznie powróci do stacji ładowania (24).

Wskazówki dotyczące uruchamiania według harmonogramu

- Uruchomienie ze stacji ładowania (24) wymaga poziomu naładowania akumulatora 100%. W przeciwnym razie urządzenie przełącza się w tryb ładowania do momentu uzyskania poziomu naładowania 100%.
- Uruchamianie poza stacją ładowania (24) i w obrębie kabla ograniczającego (10) wymaga poziomu naładowania akumulatora na poziomie wyższym niż 30%. Jeśli poziom naładowania akumulatora będzie mniejszy niż /równy 30%, urządzenie au-

tomatycznie powróci do stacji ładowania (24).

Ustawianie wysokości koszenia

Pielęgnacja trawnika

Regularne koszenie pobudza trawę do rozwoju liści i równocześnie niszczy chwasty. Dlatego po każdym koszeniu trawnik staje się gęstszy, a jego powierzchnia nabiera równomiernej wytrzymałości. Pierwsze koszenie wykonuje się mniej więcej od kwietnia, gdy wysokość trawy wynosi 70 - 80 mm. W głównym okresie wegetacji trawnik należy kosić raz w tygodniu.

Wskazówki

- Podczas pierwszego koszenia w sezonie należy wybrać dużą wysokość cięcia.
- Gdy wysokość trawnika wynosi więcej niż 40 mm, należy wykonać koszenie wstępne przy użyciu kosiarki.

Sposób postępowania

Można ustawiać wysokość koszenia w zakresie między 25-60 mm .

1. Ustawić pokrętko (9) na żadaną wysokość koszenia.

Ręczne przerywanie / rozpoczęcie cyklu pracy

Przerywanie pracy

1. Aby zatrzymać urządzenie podczas pracy, należy wcisnąć przycisk STOP (6).
2. Urządzenie jest jeszcze włączone, ale nóż (16) zatrzymał się. Wyłączyć urządzenie (patrz *Wyłączenie urządzenia*, s. 107) lub pozwolić mu samoczynnie przełączyć się w tryb czuwania.

Ponowne rozpoczęcie pracy

1. Włączyć urządzenie (patrz *Włączanie urządzenia*, s. 107).
2. Wcisnąć przycisk START (1).
Urządzenie wznowi ustawiony cykl lub przerwana wcześniej czynność.

Indholdsfortegnelse

Oversigt	111
Installation	111
Nødvendige værktøjer og hjælpemidler.....	111
Fastgørelse af strømforsyningen.....	112
Montering af ladestation.....	112
Placering af ladestation.....	112
Nedlægning af afgrænsningskabel.....	113
Forbind afgrænsningskabel og ladestation.....	115
Fastgørelse af ladestation.....	116
Ibrugtagning	116
Betjeningslementer.....	116
Første ibrugtagning.....	117
Tænd og sluk.....	117
Ændring af kode.....	117
Fastlæggelse af tidsplan.....	118
Indstilling af arbejdstider.....	118
Indstilling af sekundært område.....	118
Klipning af spot-tilstand/fikspunkt.....	119
Indstilling af regnsensor.....	119
Arbejdsanvisninger	119
Indstilling af klippehøjde.....	120
Manuel afbrydelse/start af arbejdszyklus.....	120

Oversigt

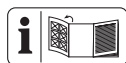

Billeder af produktet finder du på den forreste og bageste udfoldningsside.

- 1 TÆND/SLUK-knap/Startknap
- 2 OK-knap
- 3 Foroven-knap
- 4 Forneden-knap
- 5 Home/tilbage-knap
- 6 STOP-knap
- 7 Regnsensor
- 8 Display
- 9 Drejehjul

Tilbehør

- 10 Afgrænsningskabel
- 11 Krog
- 12 Fastgørelsesskruer
- 13 Indvendig sekskantnøgle
- 14 Samlemuffe

- 15 Skrue (Ladeenhed)
- 16 Kniv
- 17 Knivskrue
- 18 Strømforsyning
- 19 Ladestik
- 20 Kabelklemme

Ladestation

- 21 Ladeenhed
 - 22 Bundplade
 - 23 Beskyttelsesbøjle
- (Fig. B)**
- 24 Ladestation
 - 25 Ladestifter
 - 26 LED
 - 27 Indikator (Arbejdsområde)

(Fig. C)

- 28 Not

(Fig. D)

- 29 Afdækning (Kontaktbøsning)
- 30 Låsemekanisme (Afdækning Kontaktbøsning)
- 31 Afdækning (Tilslutning Ladestik)
- 32 Kontaktbøsning
- 33 Tilslutning Ladestik

Installation

Bemærk

- Lav en skitse over din have før installationen.
- Tryk linealerne ud af kassen.



Nødvendige værktøjer og hjælpemidler

- Lineal
- Indvendig sekskantnøgle (13)
- **(ikke inkluderet i leveringen)**
 - Stjerneskrueetrækker
 - Afisoleringstang
 - Hammer
 - Blyant
 - 2x Dyvel

- 2x Skruer
- Bor

Fastgørelse af strømforsyningen

⚠ ADVARSEL! Kontakt med elektriske ledninger kan føre til elektrisk stød og brand, og kontakt med en gasledning kan føre til eksplosion. Beskadigelse af en vandledning kan føre til materielle skader og elektrisk stød. Vær opmærksom på ikke at beskadige forsyningsledninger, når der bores. Brug egnede søgeredskaber til at søge efter sådanne ledninger, eller brug en installationsoversigt.

Bemærk

- Lad ikke strømforsyningen (18) ligge direkte på jorden.
- Strømforsyningen (18) bør anbringes i en højde, der er utilgængelig for børn (f.eks. 160 cm).
- Skruerhovedet kan have en diameter på 7-10 mm.

Fremgangsmåde

1. Tegn to borehuller med en blyant el. lign.
2. Bor hullerne med en egnet boremaskine.
3. Tryk to dyvler i borehullerne.
4. Fastgør strømforsyningen (18) med to skruer til væggen.

Montering af ladestation

(Fig. A/B)

Ladestationen (24) består af en ladeenhed (21) og bundplade (22).

1. Placer først ladeenheden (21) med begge tapper i bundpladen (22).
2. Tryk ladeenheden (21) nedad, så den sidder helt fast i bundpladen.
3. Fastgør ladeenheden (21) på bundpladen (22) nedefra med de medfølgende fire skruer (22).

Placering af ladestation

Bemærk

- Fjern ujævnheder under ladestationen (24). Ladestationen (24) må aldrig være bøjet.

- Ladestationen (24) må maks. hælde \longleftrightarrow 8 cm bagud og maks. \longleftrightarrow 2 cm fremad.

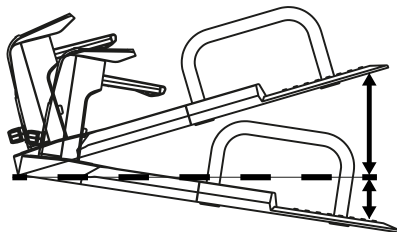

- En egnet stikkontakt er i nærheden.
- Sørg for tilstrækkelig afstand til hoveddamme, svømmebassiner og trin.
- Det anbefales at placere ladestationen (24) under et tag, for at forebygge vej-mæssige skader.
- Fastgør først ladestationen (24), når du har ført afgrænsningskablet (10) og tilsluttet det. Vær opmærksom på *Fastgørelse af ladestation*, s. 116.

Position inden for arbejdsområdet

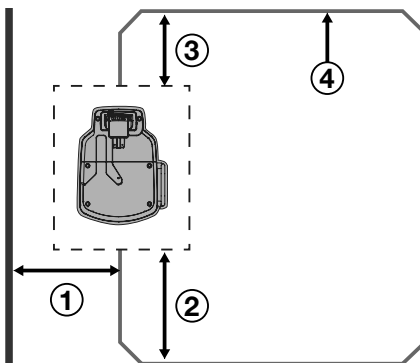

1. Til væggen*: \longleftrightarrow 2 m Min. afstand
2. Før indkørslen: \longleftrightarrow 2 m mindst lige strækning af afgrænsningskablet til næste kurve
3. Bag ladestationen: \longleftrightarrow 1 m mindst lige strækning af afgrænsningskablet til næste kurve
4. ————— Forløb afgrænsningskabel

Position i hjørnet af arbejdsområdet

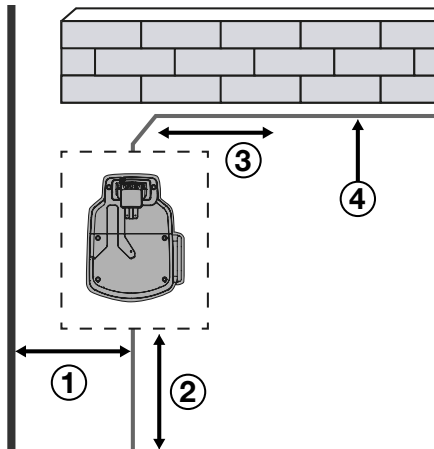

1. Til væggen*:
↔ 2 m Min. afstand
2. Før indkørslen:
↔ 2 mmindst lige strækning af afgrænsningskablet til næste kurve
3. Sideafstand:
↔ 1 mmindst lige strækning af afgrænsningskablet
4. ——— Forløb afgrænsningskabel

* Husvæg med elektriske forstyrrelser (f.eks. metalflader, elskab, solcelleanlæg)

Nedlægning af afgrænsningskabel

————— Forløb afgrænsningskabel

Produktet kan genkende arbejdsområdet vha. afgrænsningskablet (10) og finde det græsområde, der skal klippes, samt finde la-destinationen (24).

Læg afgrænsningskablet (10) rundt om plænearealet, som produktet skal arbejde på. Dette kan gøres på følgende måder:

- Opmærkning af græsplænen. Fastgørelse af afgrænsningskablet (10) med krogene (11) (over jorden).

- Sæt krogene (11) med højst ↔ 1 m afstand. Brug ekstra krogene ved ujævnheder (11).

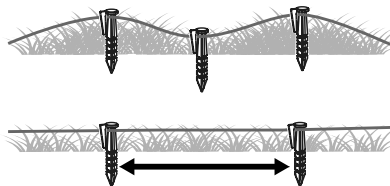

- Nedgravning af afgrænsningskablet (10) i jorden (maks.5 cm dybt).

Bemærk

- Produktet kører hen over afgrænsningskablet (10) med ca. 20-30 cm, før det drejer rundt og finder en ny vej. Før afgrænsningskablet (10) tilsvarende for at undgå skader.
- Det anbefales at fastgøre afgrænsningskablet (10) med krogene (11) i starten, i tilfælde af, at der skal foretages tilpasninger på et senere tidspunkt.
- Produktet arbejder problemfrit med en afgrænsningskabel længde på op til 200 m. Brug ikke et længere afgrænsningskabel (10).
- Græsplænen skal afgrænses som et afsluttet område.

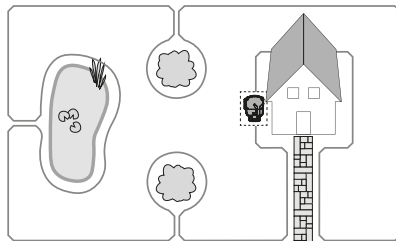

- Afgrænsningskabler (10), der løber parallelt i en afstand på 5 cm, registrerer produktet ikke som forhindringer og kører hen over disse.
- Afgrænsningskabler (10), der løber parallelt i en afstand på mindst ↔ 10 cm, registrerer apparatet ikke som forhindringer og kører uden om.

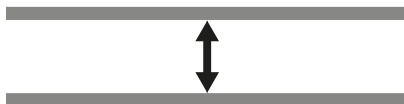

- Undgå at lave en 90°-vinkel i hjørner. Opdel i stedet for hjørner i to 45°-vinkler (sider $\longleftrightarrow \leq 20$ cm).

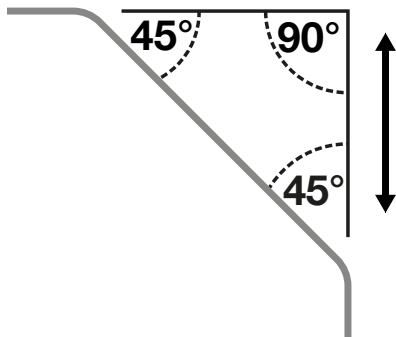

- Apparatet kan ved kontakt genkende og køre uden om stationære og faste forhindringer, der er højere end 10 cm (f.eks. mure, havemøbler osv.). Beskyt sarte forhindringer (f.eks. blomsterbede) i græsplænen med afgrænsningskablet (10) med en minimumsafstand på $\longleftrightarrow 30$ cm.

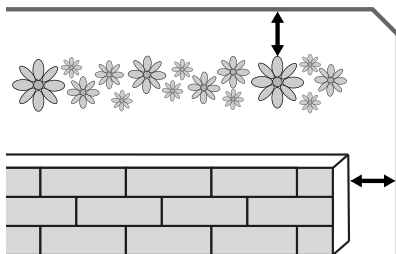

- Hold en min. afstand på 1 m mellem afgrænsede forhindringer. Afgræns forhindringer, der ikke kan overholde denne minimumsafstand, som en forhindring.

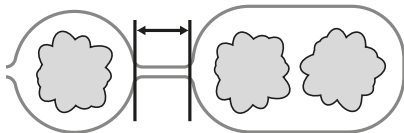

- Kryds aldrig afgrænsningskablet (10). Der kan opstå forstyrrelser i produktets drift.

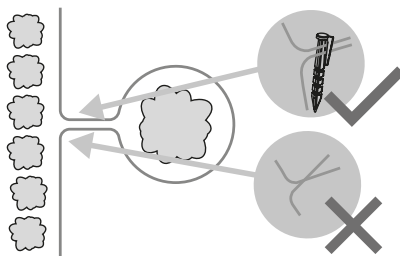

Træ

Apparatet registrerer træer som normale forhindringer. Der kan dog ske beskadigelser af undersiden/knivene (16) pga. trærodder over jorden. Det anbefales at afgrænse træer med afgrænsningskablet (10). Hold en min. afstand på $\longleftrightarrow 30$ cm.

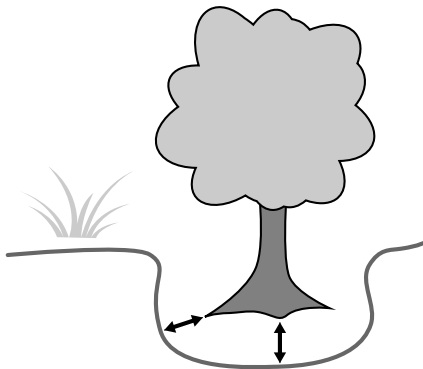

Sten

- Fjern små sten (mindre end 10 cm) fra græsplænen. De kan beskadige produktet og knivene (16).
- Produktet registrerer sten (større end 10 cm) som en normal forhindring. Det anbefales at afgrænse sten med afgrænsningskablet (10).

Stigning / Fald

- Produktet kan køre på skråninger/hældninger på maks. 25° (47 %). I en afstand på 30 cm til afgrænsningskablet (10) bør stigningen maks. være 35 %. I en afstand på 40 cm til afgrænsningskablet (10) bør skrånningen maks. være 17 %.
- Sørg for, at der mellem afgrænsningskablet (10) og en forhindring ved en stigning

er en min. afstand på 30 cm og eh hældning på 40 cm.

Åbne vandarealer

Åbne vandarealer bør afgrænses med afgrænsningskablet (10) eller være lavet på en sådan måde, at produktet ikke kan køre ned i vandet. Det kan føre til alvorlige, elektriske skader på produktet.

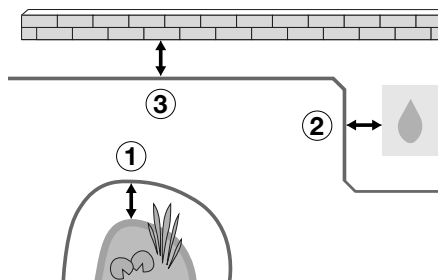

1. \longleftrightarrow 70 cm Min. afstand til vand
2. \longleftrightarrow 30 cm til en bruseareal/vandhane
3. \longleftrightarrow 35 cm Min. afstand til små mure

Sti / Vej

Hvis stier og veje er i niveau med græsplænen, kan apparatet krydse dem uden problemer. Hvis der er højdeforskelle på mindst \longleftrightarrow 2 cm mellem græsplænen og stien/vejen, skal stien/vejen afgrænses med en sikkerhedsafstand på ca. \longleftrightarrow 30 cm.

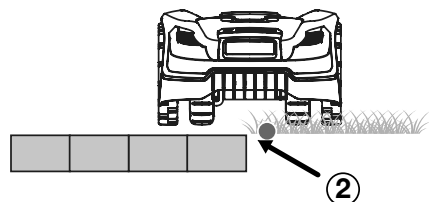
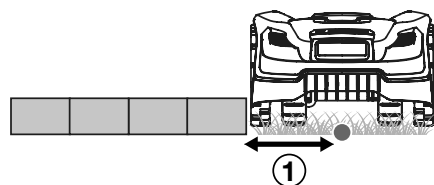

● Afgrænsningskabel (10)

1. \longleftrightarrow 35 cm Min. afstand til afsatser
2. \longleftrightarrow 5 cm til fortove/græskanter

Smal passage

Smalle passager på den afgrænsede græsplæne har en vis bredde og længde. Minimumsbredden gælder for afstanden til afgrænsningskablet (10). Afgrænsningskablet (10) overkøres ved klipping på begge sider 20 cm.

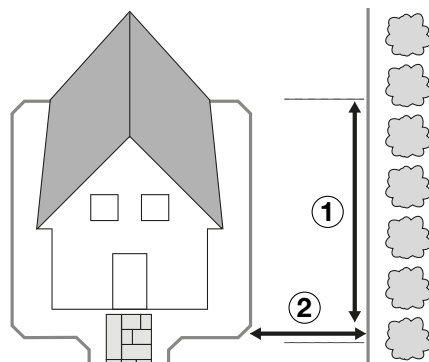

1. \longleftrightarrow 8 m Maks. Længde
2. \longleftrightarrow 1,2 m Minimumsbredde

Forbind afgrænsningskabel og ladestation

Bemærk

- Når du lægger afgrænsningskablet (10), skal du lade det være 0,5-1 m længere end nødvendigt for at have kabel i tilfælde af ændringer.
- Hvis LED'en (26) på ladeenheden (21) lyser grønt konstant, er afgrænsningskablet (10) korrekt forbundet med ladestationen (24).
- Læg ikke "overskydende" rester af afgrænsningskablet (10) i en bunke. Det kan føre til forstyrrelser og fejl i apparatets drift.

Fremgangsmåde (Fig. B/C/D/E)

1. Før kabelenden af afgrænsningskablet (24), der ankommer til ladestationen (10), bagfra gennem noten (28) under bundpladen (22).
2. Tryk låsemekanismen (30) opad og fjern afdækningen (29).
3. Fjern ca. 10-15 mm isolering fra begge ender af afgrænsningskablet (10) med en afsoleringsstang.
4. Klem kabelenden af afgrænsningskablet (10), der løber fremad, fast til den højre stikplads på klemrækken (14). Afgræns-





- ningskablet (10) omgiver det område af plænen, der skal klippes, og klemrækken (14) peger opad med de orange klemmer.
- Klem kabelenden af afgrænsningskablet (10), der løber bagud, fast i venstre stikplads på klemrækken (14).
 - Sæt klemrækken (14) ind i kontaktbøsningen (+ /-) (32).
 - Sæt afdækningen (29) på ladeenheden (21) igen. Låsemekanismen (30) skal falde i hak.
 - Fjern ladestikkets (31) afdækning fra ladeenheden (21).
 - Sæt ladestikket (19) i tilslutningen (33), og skru det fast.
 - Sæt ladestikket (19) i strømforsyningsenheden (18), og skru det fast.
 - Tilslut strømforsyningsenheden (18) til strømforsyningen.
 - Kontrollér LED'en (26) på ladestationen (24), om den lyser grønt permanent.

Fastgørelse af ladestation

Bemærk

Indikatoren (27) på ladestationen (24) skal befinde sig inden for det afgrænsede græsareal.

Betjeningsfelt

Knap	Betegnelse	Tal	Funktion
	TÆND/SLUK-knap /Startknap	1	Starter automatisk klipping (temporær tidsplan) Tænder og slukker produktet.
	Foroven-knap (3)	2	Flyt markeringen/cursoren opad i menuen Øger tallet ved indstilling af parametre
	Home/tilbage-knap (5)	3	Hold knappen trykket i 3 sekunder i standby-tilstanden = tilbage til ladestation Et kort tryk på menusiden = Tilbage til foregående menu Hold knappen trykket i 3 sekunder på menusiden = tilbage til hovedside Hold knappen trykket i 3 sekunder på brugergrænsefladen = slet tidsplan
	Forneden-knap (4)	4	Flyt markering/cursoren nedad i menuen Reducer tallet ved indstilling af parametre

Fremgangsmåde (Fig. F)

- Løsn fastgørelsesskruerne (12) og unbrakonøglen (13) fra rammen.
- Placer beskyttelsesbøjlen (23) på siden af bundpladen (22) inden for det afgrænsede græsareal.
- Fastgør ladestationen (22) i jorden med fastgørelsesskruerne (12). Fastspændingsskruerne (12) skrues i jorden med den medfølgende unbrakonøgle (13).

Ibrugtagning

⚠ ADVARSEL! Risiko for kvæstelser på grund af utilsigtet start af apparatet. Sæt først batteriet i apparatet, når apparatet er klargjort fuldstændigt til arbejdet.

Betjeningslementer

Gør dig fortrolig med betjeningslementerne, inden du bruger apparatet.

STOP-knap (6)

- Apparatet stopper med det samme
- Indtastningsfejl annulleres / Ny indtastning mulig efter aktivering af STOP-knappen (6)

Knap	Betegnelse	Tal	Funktion
	OK-knap (2)	-	Bekræft indstilling Hent kodeindtastningsfeltet fem, når en fejltilstand er afsluttet Vælg næste menu Bekræft for at skifte fra hovedmenu til næste menu-niveau

Første ibrugtagning

Bemærk

- Korrekt indstilling af dato og klokkeslæt er nødvendig, for at arbejdstidsindstillingerne kan fungere korrekt.
- **Oprettelse af kode** - Vælg en egnet kode for den første ibrugtagning. Notér koden ned, så du kan finde den igen. Opbevar koden sikkert beskyttet mod uvedkommende!

Din PIN-kode:.....

Efter valg af PIN-koden gemmes den i PARKSIDE-appen.

Fremgangsmåde

1. Tryk og hold START-knappen (1) trykket i 3 sekunder, indtil displayet (8) lyser op.
2. Vælg det ønskede sprog med pileknapperne (3/4).
3. Bekræft indtastningen med OK-knappen (2).
4. Indstil dato og klokkeslæt med pileknapperne (3/4). Bekræft med OK-knappen (2). De forskellige positioner kan vælges med OK-knappen (2) (hop til højre).
5. Indtast din PIN-kode.
I betjeningsfeltet er knapperne kombineret med tal (se *Betjeningslementer*, s. 116).
6. Bekræft valget med OK-knappen (2).
7. Indtast din PIN-kode igen.
8. Bekræft valget med OK-knappen (2).
9. Tryk på OK-knappen (2) for at komme til hovedmenuen. Apparatet skifter automatisk i standby-tilstanden.

Tænd og sluk

Start af produktet

1. Hold TÆND/SLUK-knappen (1) trykket, indtil displayet (8) tændes.
2. Lås displayet (8) op med den 4-cifrede kode.
3. Bekræft indtastningen med OK-knappen (2).

Hvis du har indtastet den forkerte PIN-kode: Vent i ca. 3 sekunder eller tryk på OK-knappen (2) for at kunne indtaste PIN-koden igen.

Hvis du tre gange har indtastet PIN-koden forkert, låses skærmen i ca. 15 sekunder. Hver gang du indtaster en forkert PIN-kode fordobles låsetiden.

4. Tryk på OK-knappen (2) for at komme til hovedmenuen.
Apparatet skifter automatisk i standby-tilstanden.

Sluk apparatet

1. Tryk og hold TÆND/SLUK-knappen (1) trykket indtil du ser meddelelsen "Bekræfter slukning".
2. Bekræft valget med OK-knappen (2).

Ændring af kode

1. Tænd for apparatet (se *Start af produktet*, s. 117).
2. Vælg "Indstilling".
3. Bekræft valget med OK-knappen (2).
4. Vælg "Ændring af PIN-kode" med pileknapperne (3/4).
5. Bekræft valget med OK-knappen (2).
6. Indtast den gamle 4-cifrede PIN-kode.
Hvis du har indtastet en forkert PIN-kode, skal du ved hjælp af OK-knappen (2) vende tilbage til indtastning af PIN-koden.
Hvis du tre gange har indtastet PIN-koden forkert, låses skærmen i ca. 15 sekunder. Vent et øjeblik og lås apparatet op igen med den korrekte PIN-kode. Gå til tilbage til trin 2.
7. Indtast nu en ny PIN-kode.
8. Bekræft den nye PIN-kode ved at indtaste den igen.
 - Meddelelse "Succesfuld!": Indtastningen af PIN-koden var succesfuld. Vend tilbage til indstillingsmenuen med OK-knappen (2).
 - Meddelelse "Ny PIN-kode stemmer ikke overens": Vend tilbage med OK-

knappen (2) til indtastning af PIN-koden og gentag trin 6 og 7.

Fastlæggelse af tidsplan

1. Tænd for apparatet (se *Start af produktet*, s. 117).
2. Vælg "Tidsplan" med pileknapperne (3/4).
3. Bekræft valget med OK-knappen (2).
4. Vælg den dag, du ønsker at indstille (ma, ti, on, to, fr, lø, sø eller alle), med pileknapperne (3/4).
5. Tryk på OK-knappen (2), for at indtaste indstillingerne for dagene.
6. Vælg den ønskede starttid med pileknapperne (3/4).
Standardindstillingen er fra kl. 9:00-12:00 om formiddagen og kl. 13:00-16:00 om eftermiddagen.
Tiden kan indstilles pr. minut.
7. Bekræft valget med OK-knappen (2) og indstillingen vender tilbage til tiden. Slut-tidspunktet indstilles automatisk med en forsinkelse på to timer.
8. Vælg det ønskede sluttidspunkt med pileknapperne (3/4).
9. Bekræft valget med OK-knappen (2).
10. Tryk på OK-knappen (2) for at bekræfte, og indstillingen vender tilbage til "sluttidspunkt".
11. Vælg en opgave pr. ugedag på siden med listen over arbejdsopgaver.
Slet opgave: Tryk på Home/tilbage-knappen (5) og hold den trykket i 3 sekunder.
12. Gentag trin 5-11, for at vælge et klippe-tidsrum for hver ugedag.

Indstilling af arbejdstider

Bemærk

- Den fabriksindstillede arbejdstid er 8 timer. Produktet vil **ikke** være i konstant drift i dette tidsrum. Inden for dette tidsrum gentages en cyklus. Denne består af 2 faser: Klippetid og opladningstid.
- Den faktiske klippetid afhænger af græs-typen, vækstbetingelserne, luftfugtigheden og arbejdsområdets jævnhed.
- En forlængelse af arbejdstiden i regnvejr-spasere kan indstilles direkte på apparatet (se *Indstilling af regnsensor*, s. 119).
- Klippetid ved batteriets ladetilstand på 100%: ~ 100 Min. (4 Ah)

Anbefalet arbejdstid (klippetid) pr. dag

Arbejdsområde (m ²)	Arbejdstid (Timer)
200	~ 3,5
400	~ 7
600	~ 10
750	~ 12,5

Fremgangsmåde

1. Tænd for apparatet (se *Start af produktet*, s. 117).
2. Vælg "Indstilling".
3. Bekræft valget med OK-knappen (2).
4. Vælg "Arbejdstid" med pileknapperne (3/4).
5. Bekræft valget med OK-knappen (2).
6. Vælg den ønskede arbejdstid med pileknapperne (3/4). Arbejdstiden vælges i hele timer pr. dag.
7. Bekræft valget med OK-knappen (2).
8. Vend tilbage til menuen med Home/tilbage-knappen (5).

Indstilling af sekundært område

I haver med mange kroge kan klippeeffekten forbedres ved at indsætte sekundære startpunkter. I dette tilfælde kan der vælges flere startpunkter på afgrænsningskablet. Dermed kan produktet også nå områder i haven, der er svært tilgængelige. Produktet tilbagelægger den valgte distance ved afgrænsningskablet og starter klipningen inden for dette område.

Du kan vælge yderligere 5 startpunkter. Mål hertil afstanden mellem ladestationen og startpunktet i urets retning langs afgrænsningskablet. Via hyppigheden i procent vælger du, hvor tit plæneklipperen skal starte arbejdet fra ladestationen eller de pågældende startpunkter. Klipningen er fortsat kaotisk i denne tilstand. De sekundære startpunkter tilgås automatisk i løbet af arbejdstiden og ifølge tidsplanen.

Bemærk

- Produktet kører den indstillede strækning "Distance (dst)m" langs afgrænsningskablet (1-500 meter) og starter med at klippe.
- Ved angivelse af hyppigheden i "Procent (pct)%" vælger du, hvor ofte produktet skal starte arbejdet fra ladestationen eller de pågældende startpunkter. Summen "Procent (pct)%" af de 5 sekundærområder

der (Areas) skal være mindre end/lig med 100%.

Fremgangsmåde

1. Tænd for apparatet (se *Start af produktet*, s. 117).
2. Vælg "Sekundære områder (Areas)" med pile-knapperne (3/4).
3. Bekræft valget med OK-knappen (2).
4. Tryk på OK-knappen (2), for at vælge et sekundærområde (Areas). Vælg startdistance "Distance (dst)m" og forholdet "procent (pct)%" af det område der skal klippes med pileknapperne (3/4) og tryk på OK-knappen (2) for at bekræfte. Efter valget vender du automatisk tilbage til oversigten over sekundærområder (Areas).
5. Gentag trin 4, for at afslutte indstillingen af hvert sekundærområde (Areas).
6. Bekræft valget med OK-knappen (2).

Klipning af spot-tilstand/ fikspunkt

Med denne funktion kan du klippe græsarealer målrettet, som ellers er skjult af have-møbler, legetøj el.lign.

Bemærk

- Produktet klipper i spiralretning mod uret og skifter efter en radius på 1 m eller 3,5 minutter til "Automatisk klipning".
- Hvis produktet rammer en forhindring, stopper det. Displayet gør opmærksom på, at klipningen er afbrudt, og produktet skifter dernæst til standby-tilstand.
- Hvis plæneklipperen rammer afgrænsningskablet, klipper det videre i modsat spiralretning.
- Hvis batteriets opladningstilstand er mindre end 30%, viser displayet efter 2 sekunder "Lav batterispænding". Oplad plæneklipperen, inden du klipper fikspunktet.

Fremgangsmåde

1. Placer apparatet på målområdet på plænen.
2. Tænd for apparatet (se *Start af produktet*, s. 117).
3. Vælg "Spot-tilstand" med pile-knapperne (3/4).
4. Bekræft valget med OK-knappen (2).

Indstilling af regnsensor

Hvis regnsensoren er aktiveret, vender produktet i regnvejr tilbage til ladestationen. Regnsensoren er altid aktiveret ved udlevring.

▲ FORSIGTIG! Risiko for kortslutning. Lad aldrig produktet køre under tordenvejr, og tag ladestationen ud af stikkontakten.

Fremgangsmåde

1. Tænd for apparatet (se *Start af produktet*, s. 117).
2. Vælg "Indstilling".
3. Bekræft valget med OK-knappen (2).
4. Vælg "Regn-tilstand" med pile-knapperne (3/4).
5. Bekræft valget med OK-knappen (2).
6. Aktivering/deaktivering af regntilstand: Du kan ændre tilstanden ved hjælp af OK-knappen (2).
7. Aktivering/deaktivering af arbejde efter regnvejr: Du kan ændre tilstanden ved hjælp af OK-knappen (2).
8. Vælg tidspunktet, fra hvornår apparatet skal genoptage arbejdet efter regnvejr. Den standardmæssige tidsforsinkelse er 30 minutter. Du kan ændre tidsangivelsen ved hjælp af pile-knapperne (3/4). Du kan vælge mellem 10-120 minutter (i 5-minutters-trin).
9. Bekræft valget med OK-knappen (2).
10. Vend tilbage til menuen med Home/tilbage-knappen (5).

Arbejdsanvisninger

▲ FORSIGTIG! Risiko for kortslutning. Lad aldrig produktet køre under tordenvejr, og tag ladestationen ud af stikkontakten.

- Overhold reglerne for støjbeskyttelse og lokale forskrifter.
- Det anbefales, at man ikke lader produktet arbejde i regnvejr.
- Græsset må maksimalt være 40 mm højt. Hvis græsset er højere, kan der opstå problemer under drift.
- Klippesystemet er kaotisk. Brug derfor produktet regelmæssigt for at opnå en jævn overflade af plænen.
- Kontrollér før hver brug, om der er vilde dyr, sten eller andre forhindringer på plæ-

nen (arbejdsområdet), og fjern dem med det samme.

- Apparatet skal ikke startes manuelt, når det befinder sig i ladestationen (24). Apparatet starter automatisk i overensstemmelse med tidsplanen.
- Ladestationen (24) skal være tilsluttet til strøm, når apparatet skal tages i brug. Hvis dette ikke er tilfældet, viser LED'en (26) en fejl.
- Rengør produktet efter hver brug (se).
- Apparatet stopper, når
 - der trykkes på STOP-knappen (6);
 - det mister signalet til afgrænsningskablet (10) og ikke genfinder det i løbet af 5 minutter;
 - det overskrider afgrænsningskablet (10) under klipningen;
 - det er kørt fast mellem forhindringer og bruger mere end 10 sekunder på at finde en udvej;
 - det løftes.

Bemærkninger til start uden for tidsplanen

- Hvis produktet startes uden for tidsplanen, arbejder det efter den fastsatte arbejdstid.
- Start fra ladestationen (24) kræver et batteriniveau på mere end 70%. Ellers skifter apparatet automatisk til ladetilstand, indtil kapaciteten er over 90%, hvorefter det automatisk forlader ladestationen (24).
- Start uden for ladestationen (24) og inden for afgrænsningskablet (10) kræver en batterikapacitet på mere end 30%. Hvis batterikapaciteten er mindre end/lige med 30%, vender apparatet automatisk tilbage til ladestationen (24).

Bemærkninger til start efter tidsplan

- Start fra ladestationen (24) kræver en batterikapacitet på mere end 100%. Ellers skifter apparatet automatisk til ladetilstand, indtil batterikapaciteten er på 100%.

- Start uden for ladestationen (24) og inden for afgrænsningskablet (10) kræver en batterikapacitet på mere end 30%. Hvis batterikapaciteten er mindre end/lige med 30%, vender apparatet automatisk tilbage til ladestationen (24).

Indstilling af klippehøjde

Plænepleje

Regelmæssig klipning stimulerer græsplan-ten til at danne flere græsstrå, og får samtidigt ukrudtsplanter til at visne. Derfor bliver græsplænen tættere efter hver klipning, og der dannes en jævn og robust plæne. Den første klipning foretages i april, når græsset er ca. 70 - 80 mm højt. I vækstsæsonen skal græsplænen klippes mindst en gang om ugen.

Bemærk

- Til sæsonens første klipning bør der vælges en høj klippehøjde.
- Klip græsset med en alm. plæneklipper, hvis græshøjden er højere end 40 mm.

Fremgangsmåde

Du kan indstille en klippehøjde mellem 25-60 mm .

1. Indstil drejhjulet (9) til den ønskede klippehøjde.

Manuel afbrydelse/start af arbejds cyklus

Afbrydelse af arbejdet

1. Tryk på STOP-knappen (6), for at stoppe apparatet under arbejdet.
2. Apparatet er stadig tændt, men kniven (16) er standsset. Sluk apparatet (se *Sluk apparatet*, s. 117), eller lad det gå i standby-tilstand af sig selv.

Genoptagelse af arbejdet

1. Tænd for apparatet (se *Start af produktet*, s. 117).
2. Tryk på start-knappen (1). Apparatet startes i den indstillede arbejds cyklus eller genoptager arbejdet.

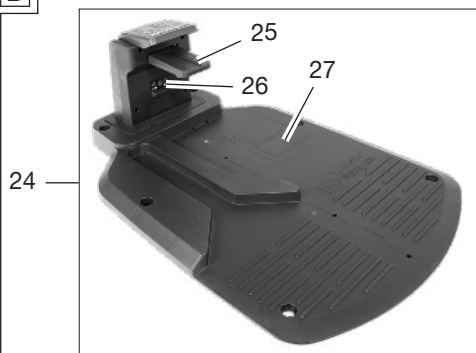
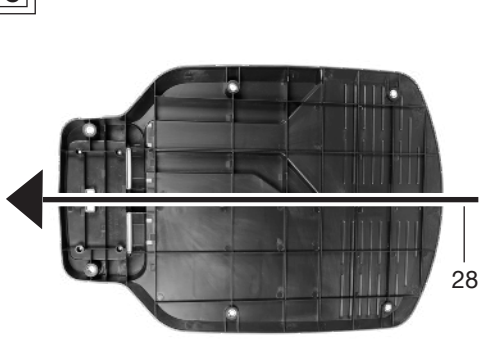
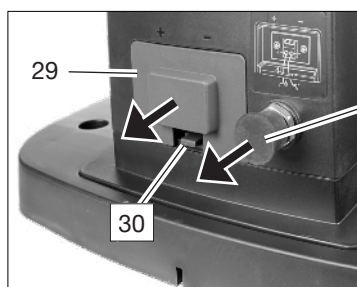
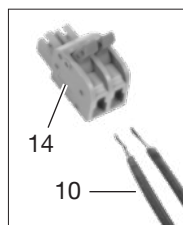
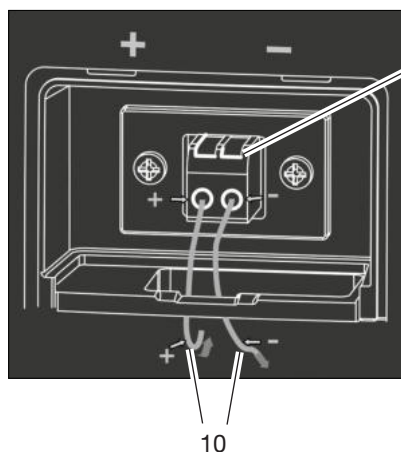
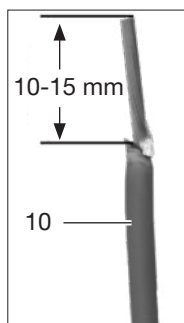
B**C****D****E**

F

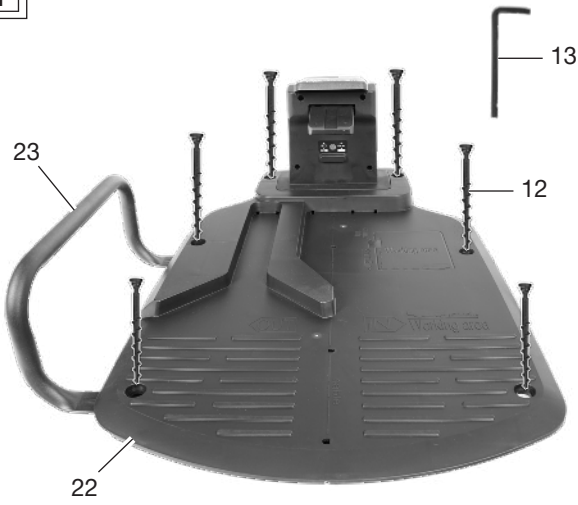



Grizzly Tools GmbH & Co. KG

Stockstädter Str. 20
63762 GroBostheim
GERMANY

Stand der Informationen • Last Information • Ver-
sion des informations • Versione delle informazio-
ni • Estado de las informaciones • Stand van de
informatie • Tilstand af information • Információk
állása • Stan informacji • Stav informací • Stav in-
formácií: 10/2025

Ident.-No.: 72048706102025-8



IAN 508107_2507

